

# **VEVOR<sup>®</sup>**

**TOUGH TOOLS, HALF PRICE**

Technical Support and E-Warranty Certificate [www.vevor.com/support](http://www.vevor.com/support)

## **POWERFUL FLOOR FAN**

**MODEL:FS30/FS40**

We continue to be committed to provide you tools with competitive price.

"Save Half", "Half Price" or any other similar expressions used by us only represents an estimate of savings you might benefit from buying certain tools with us compared to the major top brands and does not necessarily mean to cover all categories of tools offered by us. You are kindly reminded to verify carefully when you are placing an order with us if you are actually saving half in comparison with the top major brands.

# VEVOR®

TOUGH TOOLS, HALF PRICE

## POWERFUL FLOOR FAN

MODEL:FS30/FS40

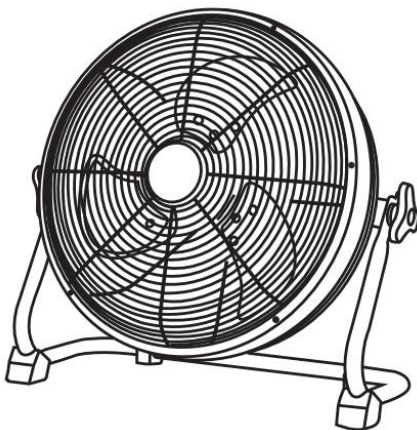



### NEED HELP? CONTACT US!

Have product questions? Need technical support? Please feel free to contact us:

**Technical Support and E-Warranty Certificate**  
**[www.vevor.com/support](http://www.vevor.com/support)**

This is the original instruction, please read all manual instructions carefully before operating. VEVOR reserves a clear interpretation of our user manual. The appearance of the product shall be subject to the product you received. Please forgive us that we won't inform you again if there are any technology or software updates on our product.

	<p>Warning-To reduce the risk of injury, user must read instructions manual carefully.</p>
	<p>This device complies with Part 15 of the FCC Rules. Operation is subject to the following two conditions:(1)This device may not cause harmful interference, and (2)this device must accept any interference received, including interference that may cause undesired operation.</p>
	<p>This product is subject to the provision of European Directive 2012/19/EC. The symbol showing a wheeled bin crossed through indicates that the product requires separate refuse collection in the European Union. This applies to the product and all accessories marked with this symbol. Products marked as such may not be discarded with normal domestic waste, but must be taken to a collection point for recycling electrical and electronic devices.</p>

## SPECIFICATION

Model name	FS30	FS40
voltage	12V DC	12V DC
Fan Diameter	12inch	16inch
Air flow(CFM)	1000	1800
Net weight(KG)	2.7	3.64
Battery capacity	15600mAh	15600mAh
Product dimensions	415*205*365mm	510*195*475mm

## PRODUCT COMPONENTS

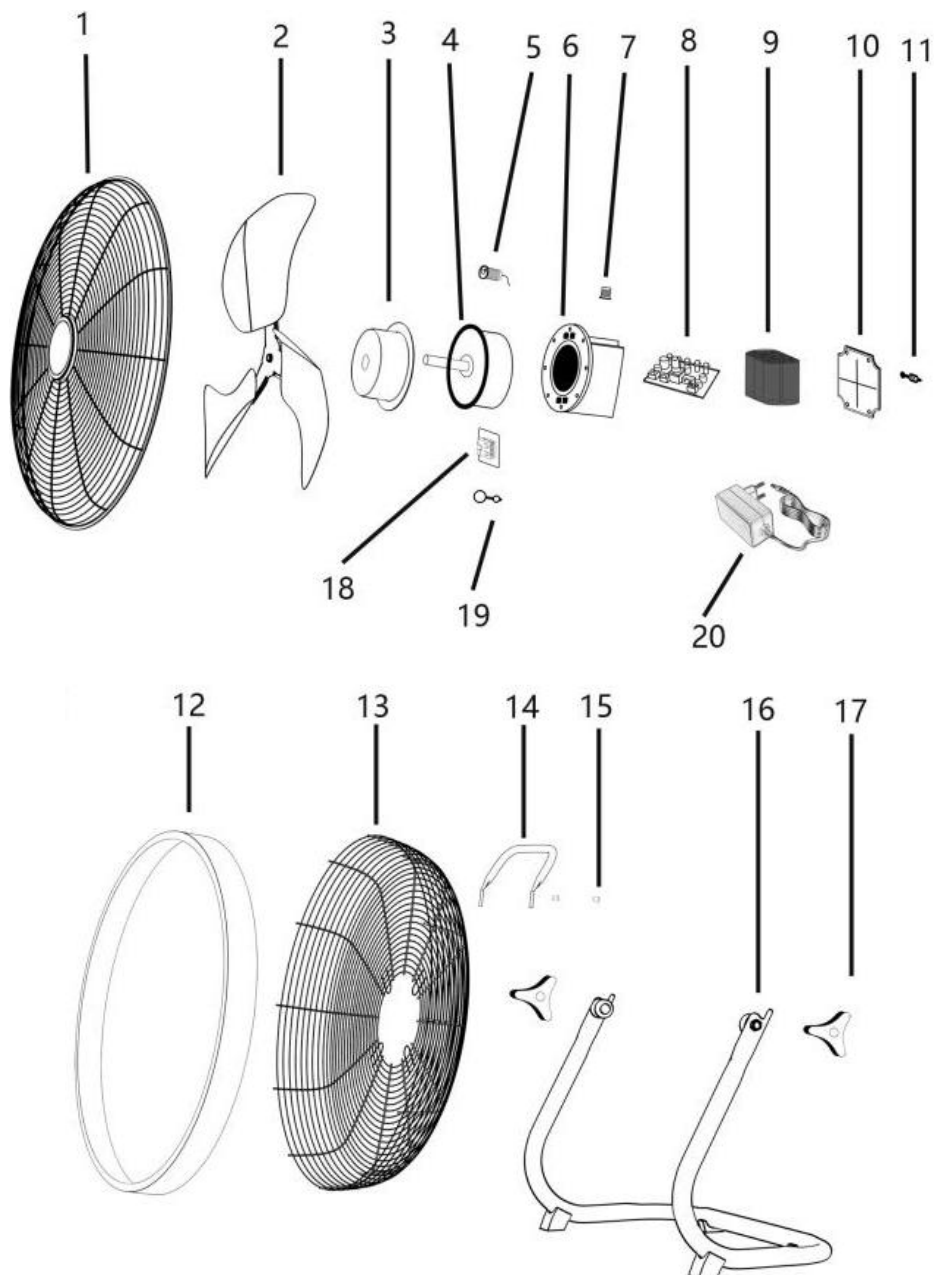

1.Front fan grill	2.Fan blade	3.Front cover for motor
4.BLDC motor	5.DC input mouth	6.Plastic motor housing
7.Switch knob	8.Circuit board	9.Battery set
10.Back cover for motor	11.Waterproof cover for USB mouth	12.Round frame
13.Rear fan grill	14.Handle	15.Screws for fixing handle
16.Floor base	17.Adjust tilt knob	18.USB output mouth
19.Waterproof cover for DC mouth	20.Adapter	

## SECURITY & WARNINGS

1. When using the appliance, you should notice the supply voltage must match the rating voltage shown on the label. (Allowing voltage deviates  $\pm 5\%$ )
2. Before the fan works, please check whether the fan blades and the cover grill are installed properly. Make sure the fan blade doesn't touch the grill, and the clips fix grill well.
3. Do not use the appliance in explosive, dusty, and vaporous air.
4. Do not use appliance in the place with temperature  $45^{\circ}\text{C}$  or higher.
5. This appliance is not intended for use by person (including children) with reduced physical, sensory or mental capabilities, or lack of experience and knowledge, unless they have been given supervision or instruction

concerning use of the appliance by a person responsible for the safety.

6.Children should be supervised to ensure that they do not play with the appliance.

7.If the power cord is damaged, it must be replaced by the manufacturer or its service agent, or similar qualified persons, in order to avoid hazard.

8.To reduce the risk of electric shock, disconnect power before servicing.

## USING INSTRUCTIONS

### HOW TO ADJUST TILT

- 1.Use knob to loose tilt nut by turning counter clockwise.
- 2.Adjust fan head to tilt the angle you want.
- 3.Tighten the tilt nut by turning clockwise.

### CLEANING

**WARNING:** Unplug from electrical supply source before cleaning.

- Use soft damp cloth to clean. Then wipe with dry cloth.
- Do not use a cleaning solution that is harmful to paints or plastics.
- Do not bend the blades.
- The motor bearings are permanently sealed and do not require additional lubrication.

### CAUTION

If using an extension cord with this product, the marked electrical rating of the cord set or extension cord should be at least as great as the electrical rating of the product. Never use the plug with an extension cord unless of the plug can be fully inserted into the extension cord.

**Address:** Baoshanqu Shuangchenglu 803long 11hao 1602A-1609shi  
Shanghai

**Imported to AUS:** SIHAO PTY LTD. 1 ROKEVA STREETEASTWOOD  
NSW 2122 Australia

**Imported to USA:** Sanven Technology Ltd. Suite 250, 9166 Anaheim  
Place, Rancho Cucamonga, CA 91730

<b>UK</b>	<b>REP</b>
-----------	------------

Pooledas Group Ltd  
Unit 5 Albert Edward House, The Pavilions  
Preston, United Kingdom

<b>EC</b>	<b>REP</b>
-----------	------------

SHUNSHUN GmbH  
Römeräcker 9 Z2021, 76351  
Linkenheim-Hochstetten, Germany

**Made In China**

**VEVOR<sup>®</sup>**

**TOUGH TOOLS, HALF PRICE**

**Technical Support and E-Warranty Certificate**

**[www.vevor.com/support](http://www.vevor.com/support)**

# **VEVOR<sup>®</sup>**

**TOUGH TOOLS, HALF PRICE**

Technique Assistance et certificat de garantie électronique

[www.vevor.com/support](http://www.vevor.com/support)

## **VENTILATEUR DE SOL PUISSANT**

**MODÈLE : FS30/FS40**

We continue to be committed to provide you tools with competitive price.

"Save Half", "Half Price" or any other similar expressions used by us only represents an estimate of savings you might benefit from buying certain tools with us compared to the major top brands and does not necessarily mean to cover all categories of tools offered by us. You are kindly reminded to verify carefully when you are placing an order with us if you are actually saving half in comparison with the top major brands.



# VEVOR<sup>®</sup>

TOUGH TOOLS, HALF PRICE

## POWERFUL FLOOR FAN

MODÈLE : FS30/FS40

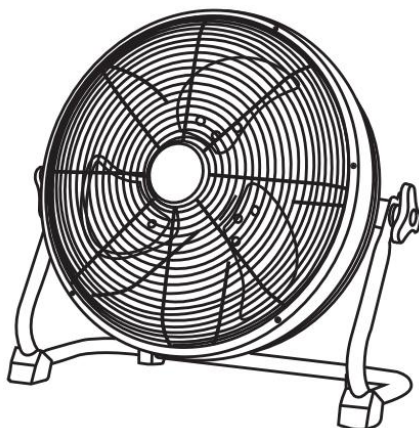



### NEED HELP? CONTACT US!

Have product questions? Need technical support? Please feel free to contact us:

**Technical Support and E-Warranty Certificate**  
**[www.vevor.com/support](http://www.vevor.com/support)**

This is the original instruction, please read all manual instructions carefully before operating. VEVOR reserves a clear interpretation of our user manual. The appearance of the product shall be subject to the product you received. Please forgive us that we won't inform you again if there are any technology or software updates on our product.

	<p>Avertissement : Pour réduire le risque de blessure, l'utilisateur doit lire attentivement le manuel d'instructions.</p>
	<p>Cet appareil est conforme à la partie 15 des règles FCC. L'exploitation est soumise aux deux conditions suivantes conditions : (1) Cet appareil ne doit pas provoquer d'interférences nuisibles, et (2) cet appareil doit accepter toute interférence reçue, y compris les interférences susceptibles de provoquer un fonctionnement indésirable.</p>
	<p>Ce produit est soumis aux dispositions de la directive européenne 2012/19/CE. Le symbole représentant une poubelle barrée indique que le produit nécessite une collecte sélective des déchets dans l'Union européenne. Ceci s'applique au produit et à tous les accessoires marqués de ce symbole. Les produits marqués comme tels ne peuvent pas être jetés avec les ordures ménagères normales, mais doivent être déposés dans un point de collecte pour le recyclage des appareils électriques et électroniques .</p>

## SPECIFICATION

Nom du modèle	FS30	FS40
tension	12 V CC	12 V CC
diamètre du ventilateur	12 pouces	16 pouces
Débit d'air (CFM)	1000	1800
Poids net / kg)	2.7	3,64
Capacité de la batterie	15600mAh	15600mAh

Dimensions du produit	415*205*365mm	510*195*475mm
-----------------------	---------------	---------------

## PRODUCT COMPONENTS

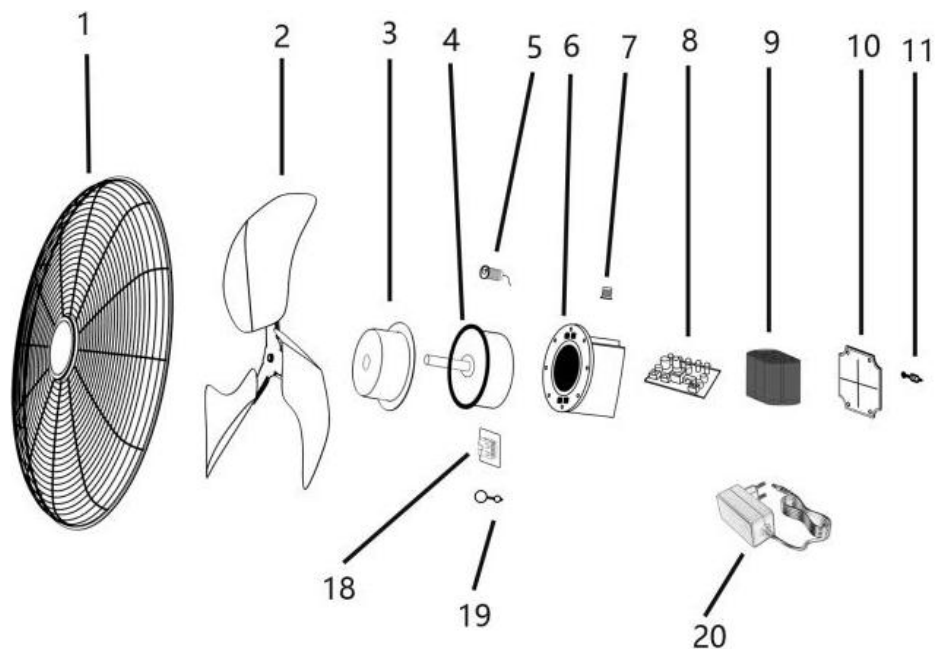

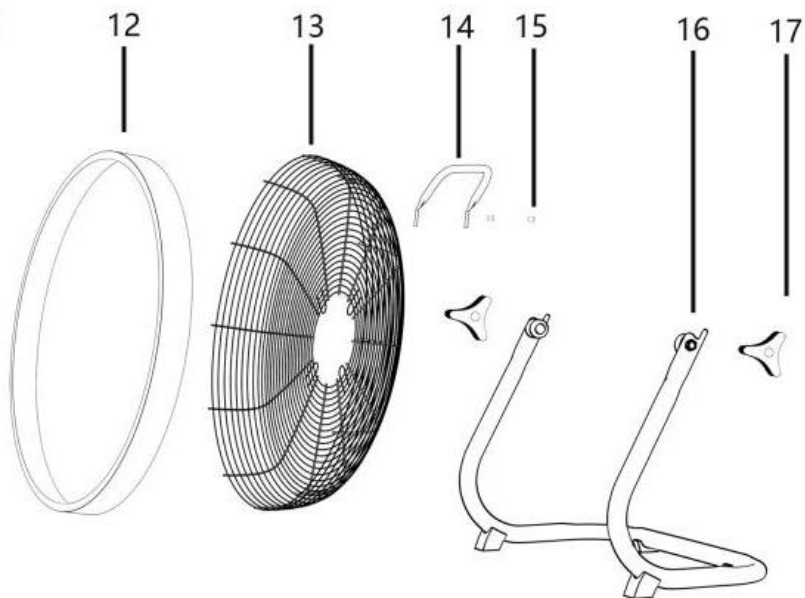

1. Grille de ventilateur avant	2. Pale de ventilateur	3. Capot avant pour moteur
4. Moteur BLDC	5. Bouche d'entrée DC	6. Boîtier moteur en plastique
7. Bouton de commutation	8. Circuit imprimé	9. Batterie
10. Couvercle arrière pour moteur	11. Couvercle étanche pour bouche USB	12. Cadre rond
13. Grille du ventilateur arrière	14. Poignée	15. Vis pour fixer la poignée
16. Base de plancher	17. Réglez le bouton d'inclinaison	18. Bouche de sortie USB
19. Couvercle étanche pour bouche DC	20. Adaptateur	

## SECURITY & WARNINGS

1. Lorsque vous utilisez l'appareil, vous devez remarquer que la tension d'alimentation doit correspondre à la tension nominale indiquée sur l'étiquette. (Permettant que la tension s'écarte de  $\pm 5\%$ )
2. Avant que le ventilateur ne fonctionne, veuillez vérifier si les pales du ventilateur et la grille de couverture sont correctement installées. Assurez-vous que la pale du ventilateur ne touche pas le gril et que les clips fixent bien le gril.
3. N'utilisez pas l'appareil dans un air explosif, poussiéreux et vaporeux.
4. N'utilisez pas l'appareil dans un endroit où la température est de 45 °C ou plus.
5. Cet appareil n'est pas destiné à être utilisé par des personnes (y compris des enfants) ayant des capacités physiques, sensorielles ou mentales réduites, ou un manque d'expérience et de connaissances, à moins qu'elles n'aient reçu une supervision ou des instructions concernant l'utilisation de l'appareil par une personne responsable de l'utilisation de l'appareil. sécurité.
6. Les enfants doivent être surveillés pour s'assurer qu'ils ne jouent pas avec l'appareil.
7. Si le cordon d'alimentation est endommagé, il doit être remplacé par le fabricant ou son agent de service, ou des personnes de qualification similaire, afin d'éviter tout danger.
8. Pour réduire le risque de choc électrique, débranchez l'alimentation avant l'entretien.

## USING INSTRUCTIONS

### COMMENT RÉGLER L'INCLINAISON

1. Utilisez le bouton pour desserrer l'écrou d'inclinaison en le tournant dans le sens inverse des aiguilles d'une montre.
2. Ajustez la tête du ventilateur pour incliner l'angle souhaité.
3. Serrez l'écrou d'inclinaison en le tournant dans le sens des aiguilles d'une montre.

### NETTOYAGE

AVERTISSEMENT : Débranchez l'appareil de la source d'alimentation électrique avant le nettoyage.

- Utilisez un chiffon doux et humide pour nettoyer. Essayez ensuite avec un chiffon sec.
- N'utilisez pas de solution de nettoyage nocive pour les peintures ou les plastiques.
- Ne pliez pas les lames.
- Les roulements du moteur sont scellés de manière permanente et ne nécessitent aucune lubrification supplémentaire.

### PRUDENCE

Si vous utilisez une rallonge avec ce produit, la puissance électrique indiquée du cordon ou de la rallonge doit être au moins aussi élevée que la puissance électrique du produit. N'utilisez jamais la fiche avec une rallonge à moins que la fiche puisse être complètement insérée dans la rallonge.

**Adresse** : Baoshanqu Shuangchenglu 803long 11hao 1602A-1609shi  
Shanghai

**Importé en Australie** : SIHAO PTY LTD. 1 ROKEVA STREETASTWOOD  
NSW 2122 Australie

**Importé aux États-Unis** : Sanven Technology Ltd. Suite 250, 9166

Anaheim Place, Rancho Cucamonga, CA 91730

<b>UK</b>	<b>REP</b>
-----------	------------

Pooledas Group Ltd  
Unit 5 Albert Edward House, The Pavilions  
Preston, United Kingdom

<b>EC</b>	<b>REP</b>
-----------	------------

SHUNSHUN GmbH  
Römeräcker 9 Z2021, 76351  
Linkenheim-Hochstetten, Germany

**Fabriqué en Chine**

**VEVOR<sup>®</sup>**

**TOUGH TOOLS, HALF PRICE**

**Technique Assistance et certificat de garantie électronique**

**[www.vevor.com/support](http://www.vevor.com/support)**

# **VEVOR<sup>®</sup>**

**TOUGH TOOLS, HALF PRICE**

Technisch Support- und E-Garantie-Zertifikat [www.vevor.com/support](http://www.vevor.com/support)

## **LEISTUNGSSTARKER BODENVENTILATOR**

**MODELL: FS30/FS40**

We continue to be committed to provide you tools with competitive price.

"Save Half", "Half Price" or any other similar expressions used by us only represents an estimate of savings you might benefit from buying certain tools with us compared to the major top brands and does not necessarily mean to cover all categories of tools offered by us. You are kindly reminded to verify carefully when you are placing an order with us if you are actually saving half in comparison with the top major brands.



# VEVOR<sup>®</sup>

TOUGH TOOLS, HALF PRICE

## POWERFUL FLOOR FAN

**MODELL: FS30/FS40**

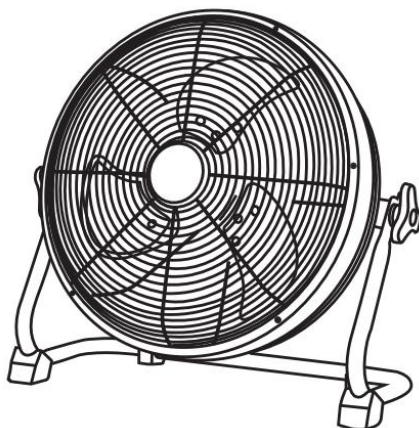

### **NEED HELP? CONTACT US!**

Have product questions? Need technical support? Please feel free to contact us:

**Technical Support and E-Warranty Certificate**  
**[www.vevor.com/support](http://www.vevor.com/support)**

This is the original instruction, please read all manual instructions carefully before operating. VEVOR reserves a clear interpretation of our user manual. The appearance of the product shall be subject to the product you received. Please forgive us that we won't inform you again if there are any technology or software updates on our product.

	<p>Warnung: Um das Verletzungsrisiko zu verringern, muss der Benutzer die Bedienungsanleitung sorgfältig lesen.</p>
	<p>Dieses Gerät entspricht Teil 15 der FCC-Bestimmungen. Der Betrieb unterliegt den folgenden zwei Bedingungen: (1) Dieses Gerät darf keine schädlichen Störungen verursachen und (2) dieses Gerät muss alle empfangenen Störungen akzeptieren, einschließlich Störungen, die einen unerwünschten Betrieb verursachen können.</p>
	<p>Dieses Produkt unterliegt den Bestimmungen der europäischen Richtlinie 2012/19/EG. Das Symbol einer durchgestrichenen Mülltonne weist darauf hin, dass das Produkt in der Europäischen Union einer getrennten Müllsammlung bedarf. Dies gilt für das Produkt und alle Zubehörteile, die mit diesem Symbol gekennzeichnet sind. Als solche gekennzeichnete Produkte dürfen nicht über den normalen Hausmüll entsorgt werden, sondern müssen an einer Sammelstelle für das Recycling von Elektro- und Elektronikgeräten abgegeben werden .</p>

## SPECIFICATION

Modellname	FS30	FS40
Stromspannung	12V Gleichstrom	12V Gleichstrom
Lüfterdurchmesser _	12 Zoll	16 Zoll
Luftstrom (CFM)	1000	1800
Nettogewicht / kg)	2.7	3,64

Batteriekapazität	15600 mAh	15600 mAh
Produktabmessungen	415*205*365mm	510*195*475mm

## PRODUCT COMPONENTS

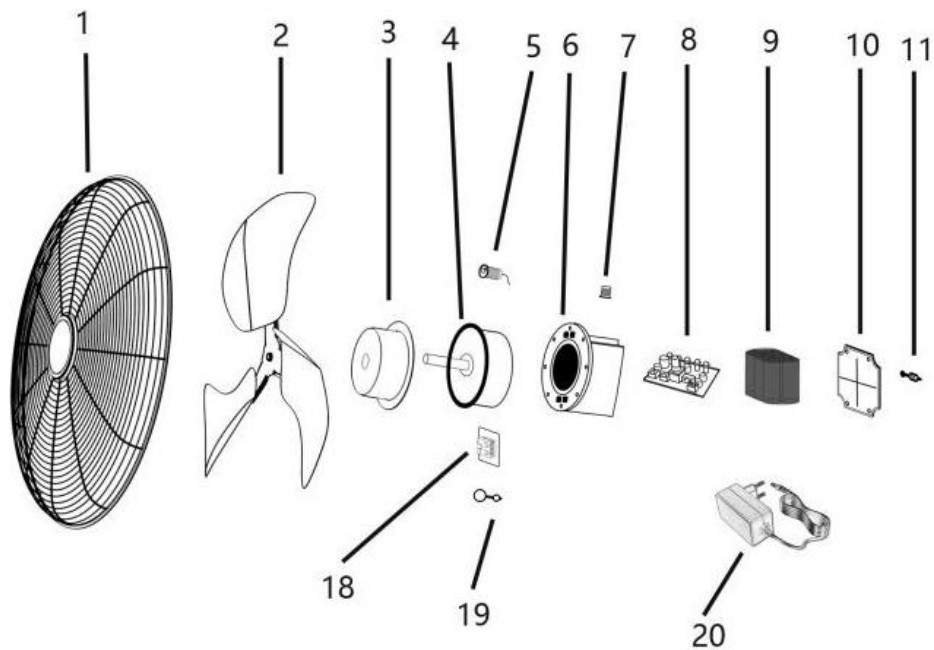

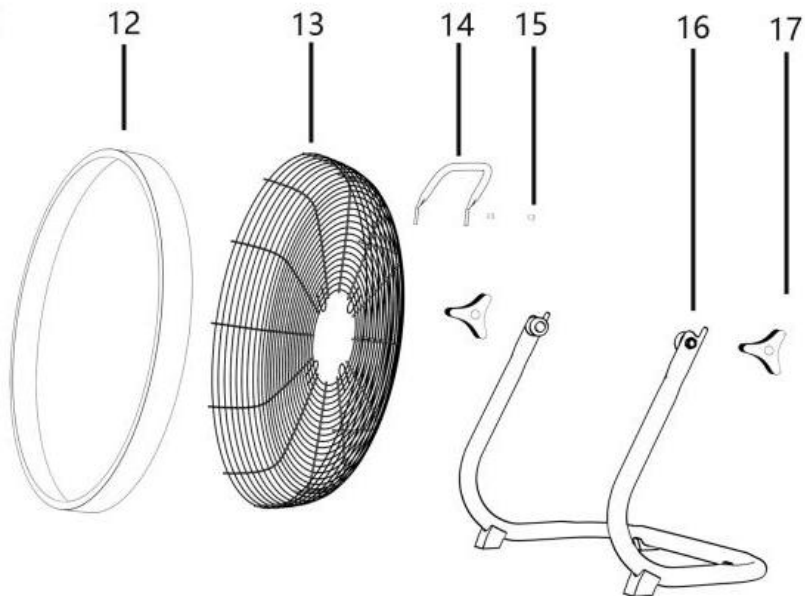

1. Lüftergitter vorne	2. Lüfterflügel	3.Frontabdeckung für Motor
4.BLDC-Motor	5. DC-Eingangsöffnung	6.Motorgehäuse aus Kunststoff
7. Schaltknopf	8.Leiterplatte	9.Batteriesatz
10.Rückseitige Abdeckung für den Motor	11.Wasserdichte Abdeckung für USB-Mund	12.Runder Rahmen
13.Lüftergitter hinten	14.Griff	15.Schrauben zur Befestigung des Griffs
16.Bodensockel	17.Stellen Sie den Neigungsknopf ein	18.USB-Ausgangsöffnung
19.Wasserdichte Abdeckung für DC-Mund	20.Adapter	

## SECURITY & WARNINGS

1. Beachten Sie bei der Verwendung des Geräts, dass die Versorgungsspannung mit der auf dem Etikett angegebenen Nennspannung übereinstimmen muss. (Zulassen, dass die Spannung um  $\pm 5\%$  abweicht)
2. Bevor der Lüfter funktioniert, prüfen Sie bitte, ob die Lüfterflügel und das Abdeckgitter ordnungsgemäß installiert sind. Stellen Sie sicher, dass der Lüfterflügel das Gitter nicht berührt und dass die Clips das Gitter gut fixieren.
3. Benutzen Sie das Gerät nicht in explosiver, staubiger und dampfförmiger Luft.
4. Benutzen Sie das Gerät nicht an Orten mit einer Temperatur von  $45\text{ }^{\circ}\text{C}$  oder mehr.
5. Dieses Gerät ist nicht für die Verwendung durch Personen (einschließlich Kinder) mit eingeschränkten körperlichen, sensorischen oder geistigen Fähigkeiten oder einem Mangel an Erfahrung und Wissen bestimmt, es sei denn, sie werden von einer dafür verantwortlichen Person beaufsichtigt oder erhalten Anweisungen zur Verwendung des Geräts Sicherheit.
6. Kinder sollten beaufsichtigt werden, um sicherzustellen, dass sie nicht mit dem Gerät spielen.
7. Wenn das Netzkabel beschädigt ist, muss es vom Hersteller oder seinem Kundendienst oder einer ähnlich qualifizierten Person ersetzt werden, um Gefahren zu vermeiden.
8. Um das Risiko eines Stromschlags zu verringern, trennen Sie das Gerät

vor Wartungsarbeiten vom Stromnetz.

## USING INSTRUCTIONS

### SO STELLEN SIE DIE NEIGUNG EIN

1. Lösen Sie die Kippmutter mit dem Knopf durch Drehen gegen den Uhrzeigersinn.
2. Stellen Sie den Ventilatorkopf auf den gewünschten Winkel ein.
3. Ziehen Sie die Kippmutter durch Drehen im Uhrzeigersinn fest.

### REINIGUNG

**WARNUNG:** Vor der Reinigung den Netzstecker ziehen.

- Verwenden Sie zum Reinigen ein weiches, feuchtes Tuch. Anschließend mit trockenem Tuch abwischen.
- Verwenden Sie keine Reinigungslösung, die Lacke oder Kunststoffe schädigt.
- Biegen Sie die Klingen nicht.
- Die Motorlager sind dauerhaft abgedichtet und benötigen keine zusätzliche Schmierung.

### VORSICHT

Wenn Sie mit diesem Produkt ein Verlängerungskabel verwenden, sollte die angegebene elektrische Nennleistung des Kabelsatzes oder Verlängerungskabels mindestens so groß sein wie die elektrische Nennleistung des Produkts. Verwenden Sie den Stecker niemals mit einem Verlängerungskabel, es sei denn, der Stecker lässt sich vollständig in das Verlängerungskabel einführen.

**Adresse:** Baoshanqu Shuangchenglu 803long 11hao 1602A-1609shi  
Shanghai

**Importiert nach AUS:** SIHAO PTY LTD. 1 ROKEVA STREETEASTWOOD

NSW 2122 Australien

**In die USA importiert:** Sanven Technology Ltd. Suite 250, 9166 Anaheim Place, Rancho Cucamonga, CA 91730

<b>UK</b>	<b>REP</b>
-----------	------------

Pooledas Group Ltd  
Unit 5 Albert Edward House, The Pavilions  
Preston, United Kingdom

<b>EC</b>	<b>REP</b>
-----------	------------

SHUNSHUN GmbH  
Römeräcker 9 Z2021, 76351  
Linkenheim-Hochstetten, Germany

**In China hergestellt**

**VEVOR<sup>®</sup>**

**TOUGH TOOLS, HALF PRICE**

**Technisch Support- und E-Garantiezertifikat**

**[www.vevor.com/support](http://www.vevor.com/support)**

# **VEVOR<sup>®</sup>**

**TOUGH TOOLS, HALF PRICE**

Tecnico Supporto e certificato di garanzia elettronica [www.vevor.com/support](http://www.vevor.com/support)

## **POTENTE VENTILATORE DA PAVIMENTO**

**MODELLO: FS30/FS40**

We continue to be committed to provide you tools with competitive price.

"Save Half", "Half Price" or any other similar expressions used by us only represents an estimate of savings you might benefit from buying certain tools with us compared to the major top brands and does not necessarily mean to cover all categories of tools offered by us. You are kindly reminded to verify carefully when you are placing an order with us if you are actually saving half in comparison with the top major brands.

# VEVOR®

TOUGH TOOLS, HALF PRICE

## POWERFUL FLOOR FAN

MODELLO: FS30/FS40

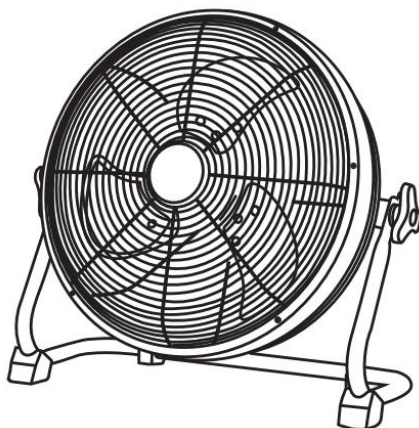



### NEED HELP? CONTACT US!

Have product questions? Need technical support? Please feel free to contact us:

**Technical Support and E-Warranty Certificate**  
**[www.vevor.com/support](http://www.vevor.com/support)**

This is the original instruction, please read all manual instructions carefully before operating. VEVOR reserves a clear interpretation of our user manual. The appearance of the product shall be subject to the product you received. Please forgive us that we won't inform you again if there are any technology or software updates on our product.

	<p>Avvertenza: per ridurre il rischio di lesioni, l'utente deve leggere attentamente il manuale di istruzioni.</p>
	<p>Questo dispositivo è conforme alla Parte 15 delle norme FCC. Il funzionamento è soggetto ai due seguenti condizioni: (1) Questo dispositivo non può causare interferenze dannose e (2) questo dispositivo deve accettare qualsiasi interferenza ricevuta, comprese le interferenze che potrebbero causare un funzionamento indesiderato.</p>
	<p>Questo prodotto è soggetto alle disposizioni della Direttiva Europea 2012/19/CE. Il simbolo del bidone della spazzatura barrato indica che nell'Unione Europea il prodotto richiede la raccolta differenziata dei rifiuti. Ciò vale per il prodotto e tutti gli accessori contrassegnati da questo simbolo. I prodotti contrassegnati come tali non possono essere smaltiti con i normali rifiuti domestici, ma devono essere portati in un punto di raccolta per il riciclaggio di dispositivi elettrici ed elettronici .</p>

## SPECIFICATION

Nome del modello	FS30	FS40
voltage	12 V CC	12 V CC
Fan diameter	12 inches	16 inches
Air flow (CFM)	1000	1800
Net weight (kilograms)	2.7	3.64
Battery capacity	15600 mAh	15600 mAh

Dimensioni del prodotto	415*205*365 millimetri	510*195*475 mm
-------------------------	---------------------------	----------------

## PRODUCT COMPONENTS

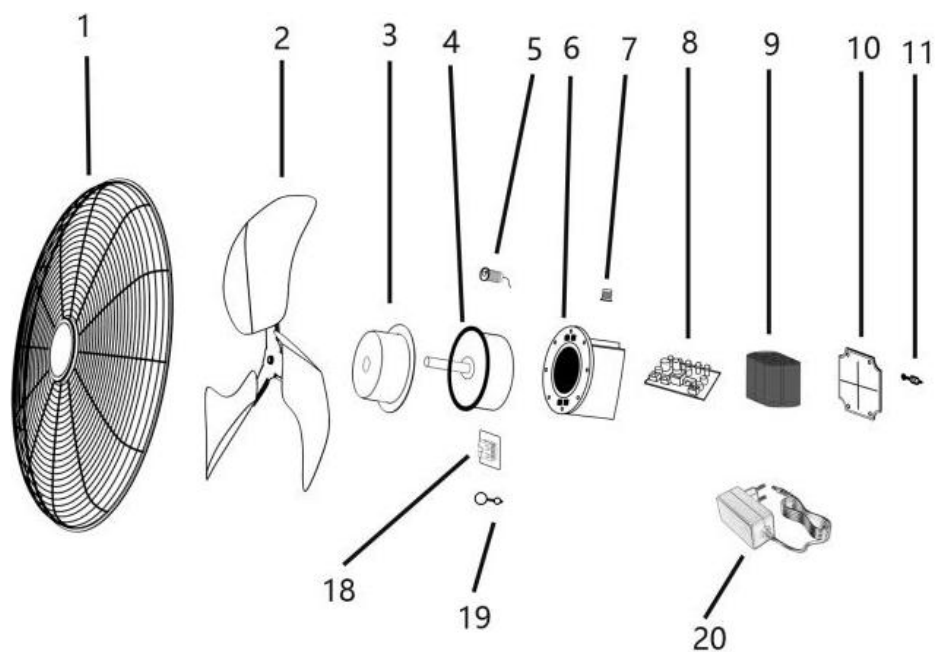

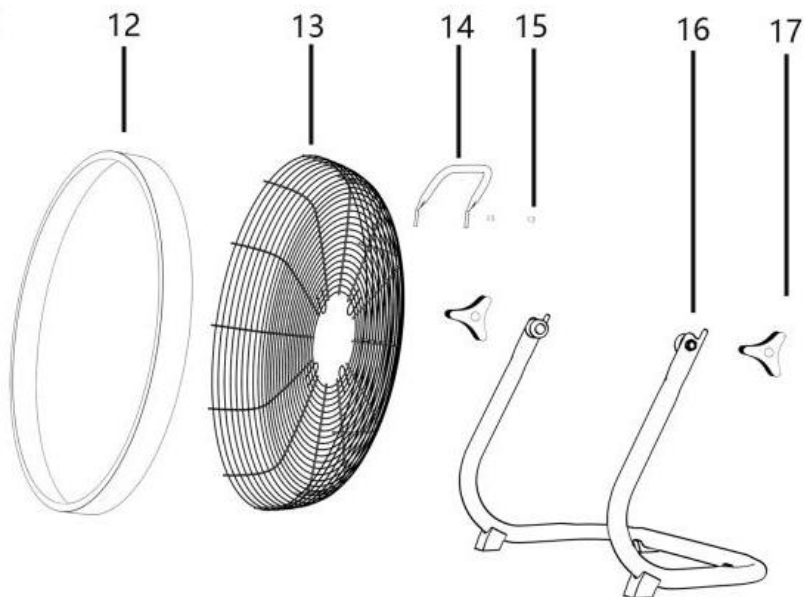

1. Griglia della ventola anteriore	2. Pala della ventola	3.Coperchio anteriore per motore
Motore 4.BLDC	Bocca di ingresso 5.DC	6. Alloggiamento del motore in plastica
7. Manopola dell'interruttore	8. Circuito	9.Impostazione della batteria
10.Coperchio posteriore per motore	11. Copertura impermeabile per bocca USB	12.Cornice rotonda
13.Griglia ventola posteriore	14.Maniglia	15.Viti fissaggio maniglia
16.Base da pavimento	17.Regolare la manopola di inclinazione	18.Bocca di uscita USB
19. Copertura impermeabile per bocca DC	20.Adattatore	

## SECURITY & WARNINGS

1. Quando si utilizza l'apparecchio, è necessario notare che la tensione di alimentazione deve corrispondere alla tensione nominale indicata sull'etichetta. (Consentendo una deviazione di tensione  $\pm 5\%$ )
2. Prima che la ventola funzioni, verificare se le pale della ventola e la griglia di copertura sono installate correttamente. Assicurarsi che le pale della ventola non tocchino la griglia e che le clip la fissino bene.
3. Non utilizzare l'apparecchio in ambienti esplosivi, polverosi e vaporosi.
4. Non utilizzare l'apparecchio in luoghi con temperatura pari o superiore a 45 °C.
5. Questo apparecchio non è destinato all'uso da parte di persone (compresi i bambini) con capacità fisiche, sensoriali o mentali ridotte, o con mancanza di esperienza e conoscenza, a meno che non abbiano ricevuto supervisione o istruzioni relative all'uso dell'apparecchio da una persona responsabile dell'uso sicuro.
6. I bambini devono essere sorvegliati per assicurarsi che non giochino con l'apparecchio.
7. Se il cavo di alimentazione è danneggiato, deve essere sostituito dal produttore o dal suo agente di assistenza, o da personale qualificato, per evitare pericoli.
8. Per ridurre il rischio di scosse elettriche, scollegare l'alimentazione prima di effettuare la manutenzione.

## USING INSTRUCTIONS

### COME REGOLARE L'INCLINAZIONE

1. Utilizzare la manopola per allentare il dado di inclinazione ruotando in senso antiorario.
2. Regola la testa della ventola per inclinare l'angolazione desiderata.
3. Stringere il dado di inclinazione ruotandolo in senso orario.

### PULIZIA

**AVVERTENZA:** scollegare dalla fonte di alimentazione elettrica prima della pulizia.

- Utilizzare un panno morbido e umido per pulire. Quindi pulire con un panno asciutto.
- Non utilizzare una soluzione detergente dannosa per vernici o plastica.
- Non piegare le lame.
- I cuscinetti del motore sono permanentemente sigillati e non richiedono lubrificazione aggiuntiva.

### ATTENZIONE

Se si utilizza una prolunga con questo prodotto, la potenza elettrica indicata sul set di cavi o sulla prolunga deve essere almeno pari alla potenza elettrica del prodotto. Non utilizzare mai la spina con una prolunga a meno che la spina non possa essere completamente inserita nella prolunga.

**Indirizzo:** Baoshanqu Shuangchenglu 803long 11hao 1602A-1609shi  
Shanghai

**Importato in Australia:** SIHAO PTY LTD. 1 ROKEVA  
STREETEASTWOOD NSW 2122 Australia

**Importato negli Stati Uniti:** Sanven Technology Ltd. Suite 250, 9166  
Anaheim Place, Rancho Cucamonga, CA 91730

<b>UK</b>	<b>REP</b>
-----------	------------

Pooledas Group Ltd  
Unit 5 Albert Edward House, The Pavilions  
Preston, United Kingdom

<b>EC</b>	<b>REP</b>
-----------	------------

SHUNSHUN GmbH  
Römeräcker 9 Z2021, 76351  
Linkenheim-Hochstetten, Germany

**Made in China**

**VEVOR<sup>®</sup>**

**TOUGH TOOLS, HALF PRICE**

**Tecnico Supporto e certificato di garanzia elettronica**

**[www.vevor.com/support](http://www.vevor.com/support)**

# **VEVOR<sup>®</sup>**

**TOUGH TOOLS, HALF PRICE**

Técnico Soporte y certificado de garantía electrónica [www.vevor.com/support](http://www.vevor.com/support)

## **POTENTE VENTILADOR DE PISO**

**MODELO: FS30/FS40**

We continue to be committed to provide you tools with competitive price.

"Save Half", "Half Price" or any other similar expressions used by us only represents an estimate of savings you might benefit from buying certain tools with us compared to the major top brands and does not necessarily mean to cover all categories of tools offered by us. You are kindly reminded to verify carefully when you are placing an order with us if you are actually saving half in comparison with the top major brands.

# VEVOR<sup>®</sup>

TOUGH TOOLS, HALF PRICE

## POWERFUL FLOOR FAN

MODELO: FS30/FS40

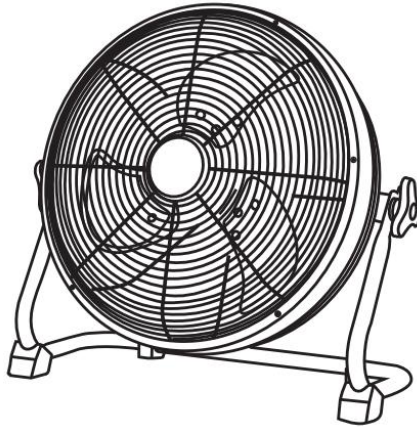



### NEED HELP? CONTACT US!

Have product questions? Need technical support? Please feel free to contact us:

**Technical Support and E-Warranty Certificate**  
**[www.vevor.com/support](http://www.vevor.com/support)**

This is the original instruction, please read all manual instructions carefully before operating. VEVOR reserves a clear interpretation of our user manual. The appearance of the product shall be subject to the product you received. Please forgive us that we won't inform you again if there are any technology or software updates on our product.

	<p>Advertencia: para reducir el riesgo de lesiones, el usuario debe leer atentamente el manual de instrucciones.</p>
	<p>Este dispositivo cumple con la Parte 15 de las normas de la FCC. El funcionamiento está sujeto a las siguientes dos condiciones: (1) Este dispositivo no puede causar interferencias dañinas y (2) este dispositivo debe aceptar cualquier interferencia recibida, incluidas las interferencias que puedan causar un funcionamiento no deseado.</p>
	<p>Este producto está sujeto a las disposiciones de la Directiva Europea 2012/19/CE. El símbolo que muestra un contenedor con ruedas tachado indica que el producto requiere recogida selectiva de basura en la Unión Europea. Esto se aplica al producto y a todos los accesorios marcados con este símbolo. Los productos marcados como tales no podrán desecharse con la basura doméstica normal, sino que deberán llevarse a un punto de recogida para el reciclaje de aparatos eléctricos y electrónicos .</p>

## SPECIFICATION

Nombre del modelo	FS30	FS40
Voltaje	12 VCC	12 VCC
Diámetro del ventilador	12 pulgadas	16 pulgadas
Flujo de aire (CFM)	1000	1800
Peso neto / kg)	2.7	3.64
Capacidad de la batería	15600mAh	15600mAh

Dimensiones del producto	415*205*365mm	510*195*475mm
--------------------------	---------------	---------------

## PRODUCT COMPONENTS

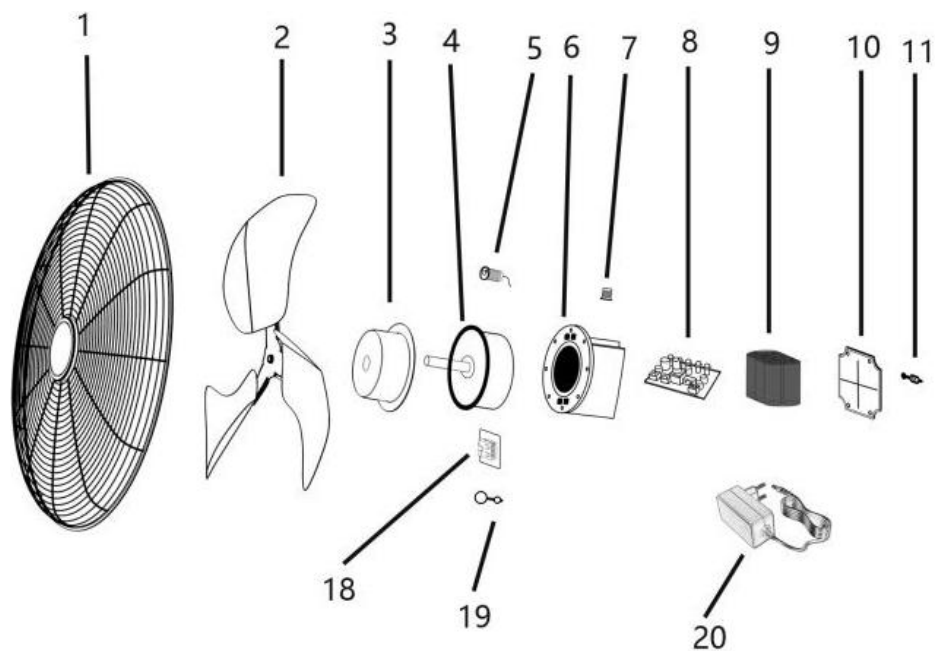

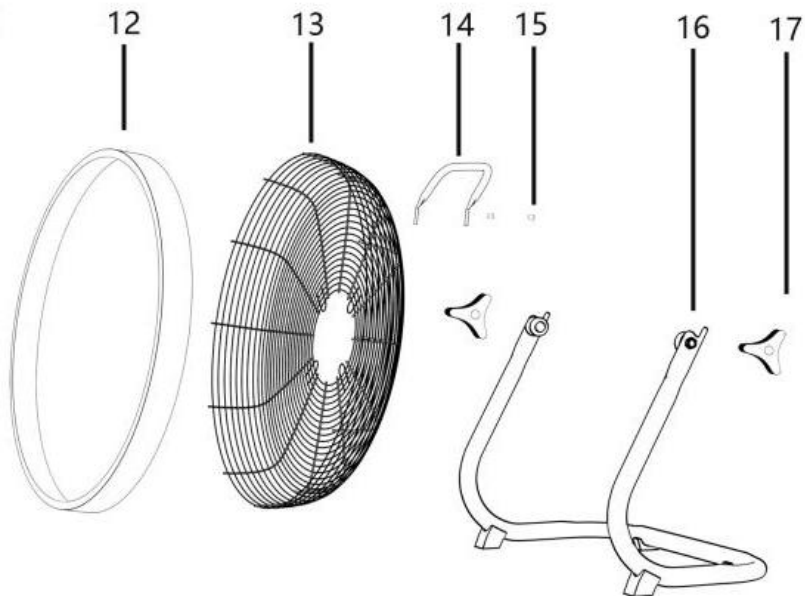

1. Rejilla del ventilador frontal	2. Aspa del ventilador	3.Cubierta frontal para motor
4.motor BLDC	5. Boca de entrada CC	6.Carcasa de motor de plástico
7.Perilla del interruptor	8.Placa de circuito	9.Juego de baterías
10.Cubierta trasera para motor	11.Cubierta impermeable para boca USB	12.Marco redondo
13.Rejilla del ventilador trasero	14.Manejar	15.Tornillos para fijar el mango.
16.Base del piso	17.Ajuste la perilla de inclinación	18. Boca de salida USB
19.Cubierta impermeable para boca DC	20.Adaptador	

## SECURITY & WARNINGS

1. Al utilizar el aparato, debe tener en cuenta que el voltaje de suministro debe coincidir con el voltaje nominal que se muestra en la etiqueta.  
(Permitir que el voltaje se desvíe  $\pm 5\%$ )
2. Antes de que el ventilador funcione, verifique si las aspas del ventilador y la rejilla de la cubierta están instaladas correctamente. Asegúrese de que las aspas del ventilador no toquen la parrilla y que los clips fijen bien la parrilla.
3. No utilice el aparato en aire explosivo, polvoriento y vaporoso.
4. No utilice el aparato en un lugar con una temperatura de 45 °C o más.
5. Este aparato no está diseñado para que lo utilicen personas (incluidos niños) con capacidades físicas, sensoriales o mentales reducidas, o con falta de experiencia y conocimiento, a menos que hayan recibido supervisión o instrucciones sobre el uso del aparato por parte de una persona responsable del seguridad.
6. Se debe supervisar a los niños para asegurarse de que no jueguen con el aparato.
7. Si el cable de alimentación está dañado, debe ser reemplazado por el fabricante o su agente de servicio, o personas calificadas similares, para evitar peligros.
8. Para reducir el riesgo de descarga eléctrica, desconecte la energía antes de realizar mantenimiento.

## USING INSTRUCTIONS

### CÓMO AJUSTAR LA INCLINACIÓN

1. Utilice la perilla para aflojar la tuerca de inclinación girándola en el sentido contrario a las agujas del reloj.
2. Ajuste el cabezal del ventilador para inclinar el ángulo que desee.
3. Apriete la tuerca de inclinación girándola en el sentido de las agujas del reloj.

### LIMPIEZA

**ADVERTENCIA:** Desenchufe de la fuente de suministro eléctrico antes de limpiar.

- Utilice un paño suave y húmedo para limpiar. Luego limpie con un paño seco.
- No utilice una solución limpiadora que sea dañina para pinturas o plásticos.
- No doble las cuchillas.
- Los cojinetes del motor están sellados permanentemente y no requieren lubricación adicional.

### PRECAUCIÓN

Si utiliza un cable de extensión con este producto, la clasificación eléctrica marcada del juego de cables o del cable de extensión debe ser al menos tan grande como la clasificación eléctrica del producto. Nunca utilice el enchufe con un cable de extensión a menos que el enchufe pueda insertarse completamente en el cable de extensión.

**Dirección:** Baoshanqu Shuangchenglu 803long 11hao 1602A-1609shi  
Shanghai

**Importado a AUS:** SIHAO PTY LTD. 1 ROKEVA STREET ASTWOOD  
NSW 2122 Australia

**Importado a EE. UU.:** Sanven Technology Ltd. Suite 250, 9166 Anaheim

Place, Rancho Cucamonga, CA 91730

<b>UK</b>	<b>REP</b>
-----------	------------

Pooledas Group Ltd  
Unit 5 Albert Edward House, The Pavilions  
Preston, United Kingdom

<b>EC</b>	<b>REP</b>
-----------	------------

SHUNSHUN GmbH  
Römeräcker 9 Z2021, 76351  
Linkenheim-Hochstetten, Germany

**Hecho en china**

**VEVOR<sup>®</sup>**

**TOUGH TOOLS, HALF PRICE**

**Técnico Certificado de soporte y garantía electrónica**

**[www.vevor.com/support](http://www.vevor.com/support)**

# **VEVOR<sup>®</sup>**

**TOUGH TOOLS, HALF PRICE**

Techniczny Certyfikat wsparcia i e-gwarancji [www.vevor.com/support](http://www.vevor.com/support)

## **MOCNY WENTYLATOR PODŁOGOWY**

**MODEL: FS30/FS40**

We continue to be committed to provide you tools with competitive price.

"Save Half", "Half Price" or any other similar expressions used by us only represents an estimate of savings you might benefit from buying certain tools with us compared to the major top brands and does not necessarily mean to cover all categories of tools offered by us. You are kindly reminded to verify carefully when you are placing an order with us if you are actually saving half in comparison with the top major brands.

# VEVOR<sup>®</sup>

TOUGH TOOLS, HALF PRICE

## POWERFUL FLOOR FAN

MODEL: FS30/FS40

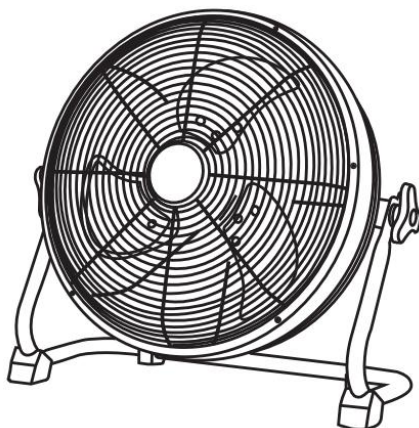



### NEED HELP? CONTACT US!

Have product questions? Need technical support? Please feel free to contact us:

**Technical Support and E-Warranty Certificate**  
**[www.vevor.com/support](http://www.vevor.com/support)**

This is the original instruction, please read all manual instructions carefully before operating. VEVOR reserves a clear interpretation of our user manual. The appearance of the product shall be subject to the product you received. Please forgive us that we won't inform you again if there are any technology or software updates on our product.

	<p>Ostrzeżenie — aby zmniejszyć ryzyko obrażeń, użytkownik musi uważnie przeczytać instrukcję obsługi.</p>
	<p>To urządzenie jest zgodne z częścią 15 przepisów FCC. Operacja podlega dwóm następującym zasadom Warunki:(1)To urządzenie nie może powodować szkodliwych zakłóceń oraz (2)to urządzenie musi akceptować wszelkie odbierane zakłócenia, w tym zakłócenia, które mogą powodować niepożądane działanie.</p>
	<p>Ten produkt podlega przepisom Dyrektywy Europejskiej 2012/19/EC. Symbol przekreślonego kosza na śmieci oznacza, że produkt wymaga selektywnej zbiórki śmieci na terenie Unii Europejskiej. Dotyczy to produktu i wszystkich akcesoriów oznaczonych tym symbolem. Produktów oznaczonych jako takie nie można wyrzucać razem ze zwykłymi odpadami domowymi, lecz należy je oddać do punktu zbiórki w celu recyklingu urządzeń elektrycznych i elektronicznych .</p>

## SPECIFICATION

Nazwa modelu	FS30	FS40
Napięcie	12 V prądu stałego	12 V prądu stałego
Średnica wentylatora	12 cali	16 cali
Przepływ powietrza (CFM)	1000	1800
Masa netto (KG)	2.7	3,64
Pojemność baterii	15600 mAh	15600 mAh

Wymiary produktu	415*205*365mm	510*195*475mm
------------------	---------------	---------------

## PRODUCT COMPONENTS

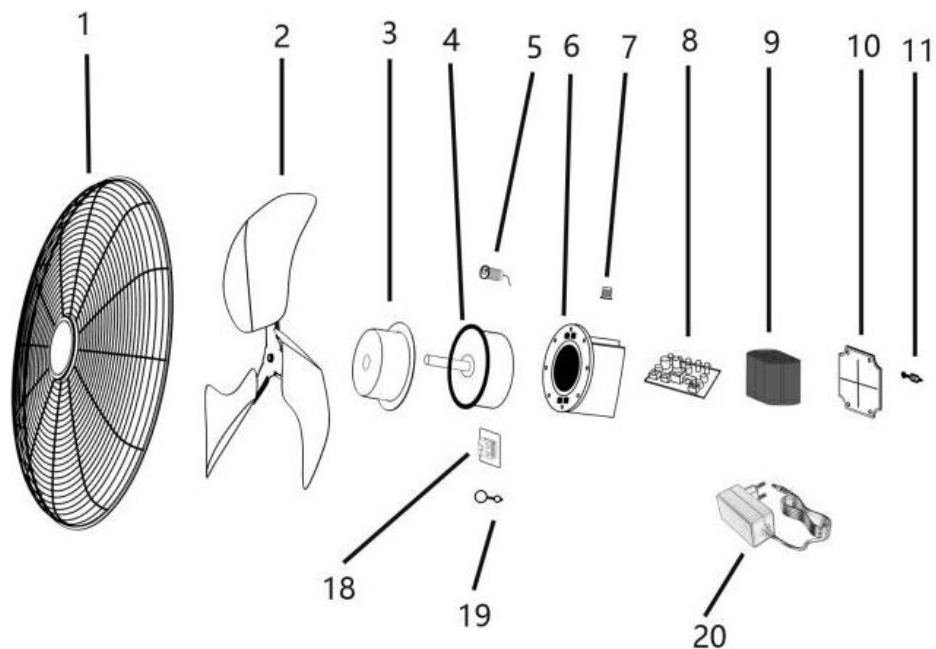

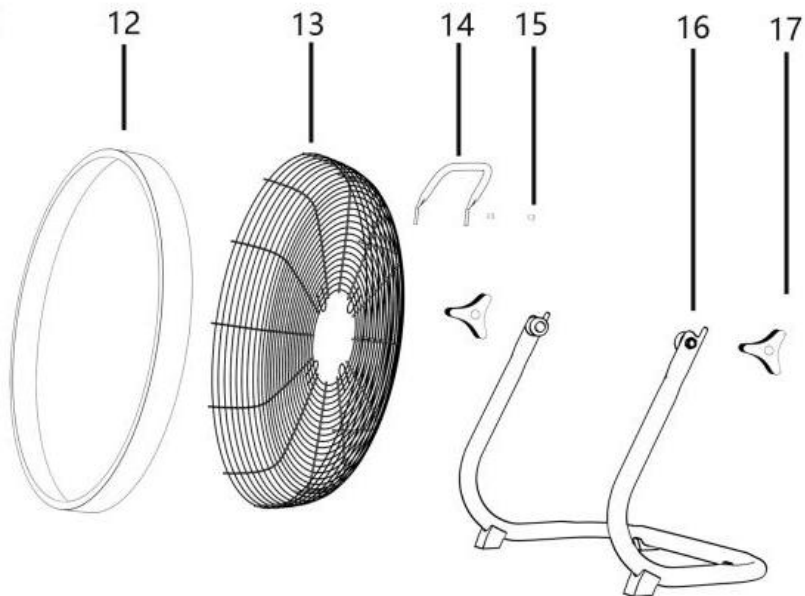

1. Przednia kratka wentylatora	2. Łopatką wentylatora	3. Przednia osłona silnika
4. Silnik BLDC	5. Usta wejściowe DC	6. Plastikowa obudowa silnika
7. Pokrętko przełączające	8. Płytkę drukowaną	9. Zestaw baterii
10. Tylna pokrywa silnika	11. Wodoodporna osłona gniazda USB	12. Okrągła rama
13. Tylna kratka wentylatora	14. Uchwyt	15. Śruby do mocowania uchwyty
16. Podstawa podłogowa	17. Wyreguluj pokrętko pochylecia	18. Usta wyjściowe USB
19. Wodoodporna osłona na usta DC	20. Adapter	

## SECURITY & WARNINGS

1. Podczas korzystania z urządzenia należy pamiętać, że napięcie zasilania musi odpowiadać napięciu znamionowemu podanemu na etykiecie. (Dopuszczalne odchylenia napięcia  $\pm 5\%$ )
2. Przed uruchomieniem wentylatora należy sprawdzić, czy łopatki wentylatora i kratka maskująca są prawidłowo zamontowane. Upewnij się, że łopatka wentylatora nie dotyka grilla, a zaciski dobrze mocują grill.
3. Nie używaj urządzenia w środowisku wybuchowym, zapylonym i parowym.
4. Nie używaj urządzenia w miejscach o temperaturze  $45^{\circ}\text{C}$  lub wyższej.
5. To urządzenie nie jest przeznaczone do użytku przez osoby (w tym dzieci) o ograniczonych zdolnościach fizycznych, sensorycznych lub umysłowych lub nieposiadających doświadczenia i wiedzy, chyba że znajdują się one pod nadzorem lub zostały poinstruowane w zakresie użytkowania urządzenia przez osobę odpowiedzialną za bezpieczeństwo.
6. Dzieci należy nadzorować, aby mieć pewność, że nie bawią się urządzeniem.
7. Jeśli przewód zasilający jest uszkodzony, musi zostać wymieniony przez producenta, jego agenta serwisowego lub podobnie wykwalifikowaną osobę, aby uniknąć zagrożenia.
8. Aby zmniejszyć ryzyko porażenia prądem, przed przystąpieniem do serwisowania należy odłączyć zasilanie.

## USING INSTRUCTIONS

### JAK REGULOWAĆ POCHYLENIE

1. Za pomocą pokrętła poluzować nakrętkę odchylającą, obracając ją w kierunku przeciwnym do ruchu wskazówek zegara.
2. Wyreguluj głowicę wentylatora, aby pochylić ją pod żądanym kątem.
3. Dokręć nakrętkę odchylną, obracając ją w kierunku zgodnym z ruchem wskazówek zegara.

## **CZYSZCZENIE**

**OSTRZEŻENIE:** Przed czyszczeniem odłącz urządzenie od źródła zasilania.

- Do czyszczenia używaj miękkiej, wilgotnej ściereczki. Następnie wytrzyj suchą szmatką.
- Nie stosować środków czyszczących szkodliwych dla farb i tworzyw sztucznych.
- Nie zginaj ostrzy.
- Łożyska silnika są trwale uszczelnione i nie wymagają dodatkowego smarowania.

## **OSTROŻNOŚĆ**

Jeśli z tym produktem używany jest przedłużacz, parametry elektryczne zestawu przewodów lub przedłużacza powinny być co najmniej takie same, jak parametry elektryczne produktu. Nigdy nie używaj wtyczki z przedłużaczem, jeśli wtyczki nie można całkowicie włożyć do przedłużacza.

**Adres:** Baoshanqu Shuangchenglu 803long 11hao 1602A-1609shi  
Szanghaj

**Import do AUS:** SIHAO PTY LTD. 1 ROKEVA STREETEASTWOOD NSW  
2122 Australia

**Import do USA:** Sanven Technology Ltd. Suite 250, 9166 Anaheim Place,  
Rancho Cucamonga, CA 91730

<b>UK</b>	<b>REP</b>
-----------	------------

Pooledas Group Ltd  
Unit 5 Albert Edward House, The Pavilions  
Preston, United Kingdom

<b>EC</b>	<b>REP</b>
-----------	------------

SHUNSHUN GmbH  
Römeräcker 9 Z2021, 76351  
Linkenheim-Hochstetten, Germany

**Wyprodukowano w Chinach**

**VEVOR**<sup>®</sup>

**TOUGH TOOLS, HALF PRICE**

**Techniczny Certyfikat wsparcia i e-gwarancji**

**[www.vevor.com/support](http://www.vevor.com/support)**

# **VEVOR<sup>®</sup>**

**TOUGH TOOLS, HALF PRICE**

Technisch Ondersteuning en e-garantiecertificaat [www.vevor.com/support](http://www.vevor.com/support)

## **KRACHTIGE VLOERVENTILATOR**

**MODEL: FS30/FS40**

We continue to be committed to provide you tools with competitive price.

"Save Half", "Half Price" or any other similar expressions used by us only represents an estimate of savings you might benefit from buying certain tools with us compared to the major top brands and does not necessarily mean to cover all categories of tools offered by us. You are kindly reminded to verify carefully when you are placing an order with us if you are actually saving half in comparison with the top major brands.

# VEVOR®

TOUGH TOOLS, HALF PRICE

## POWERFUL FLOOR FAN

MODEL: FS30/FS40

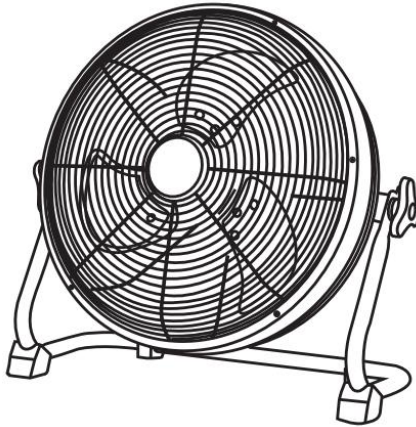





### NEED HELP? CONTACT US!

Have product questions? Need technical support? Please feel free to contact us:

**Technical Support and E-Warranty Certificate**  
**[www.vevor.com/support](http://www.vevor.com/support)**

This is the original instruction, please read all manual instructions carefully before operating. VEVOR reserves a clear interpretation of our user manual. The appearance of the product shall be subject to the product you received. Please forgive us that we won't inform you again if there are any technology or software updates on our product.

	<p>Waarschuwing-Om het risico op letsel te verminderen, moet de gebruiker de handleiding zorgvuldig lezen.</p>
	<p>Dit apparaat voldoet aan Deel 15 van de FCC-regels. De bediening is afhankelijk van de volgende twee voorwaarden:(1)Dit apparaat mag geen schadelijke interferentie veroorzaken, en (2)dit apparaat moet alle ontvangen interferentie accepteren, inclusief interferentie die een ongewenste werking kan veroorzaken.</p>
 	<p>Dit product valt onder de bepalingen van de Europese richtlijn 2012/19/EG. Het symbool met een doorgestreepte afvalcontainer geeft aan dat het product in de Europese Unie een aparte afvalinzameling vereist. Dit geldt voor het product en alle accessoires die met dit symbool zijn gemarkeerd. Producten die als zodanig zijn gemarkeerd, mogen niet bij het normale huisvuil worden weggegooid, maar moeten worden ingeleverd bij een inzamelpunt voor recycling van elektrische en elektronische apparaten .</p>

## SPECIFICATION

Modelnaam	FS30	FS40
Spanning	12V gelijkstroom	12V gelijkstroom
Diameter ventilator	12 inch	16 inch
Luchtstroom (CFM)	1000	1800
Netto gewicht / kg)	2.7	3,64
Batterij capaciteit	15600 mAh	15600 mAh

Productafmetingen

415\*205\*365mm

510\*195\*475mm

**PRODUCT COMPONENTS**

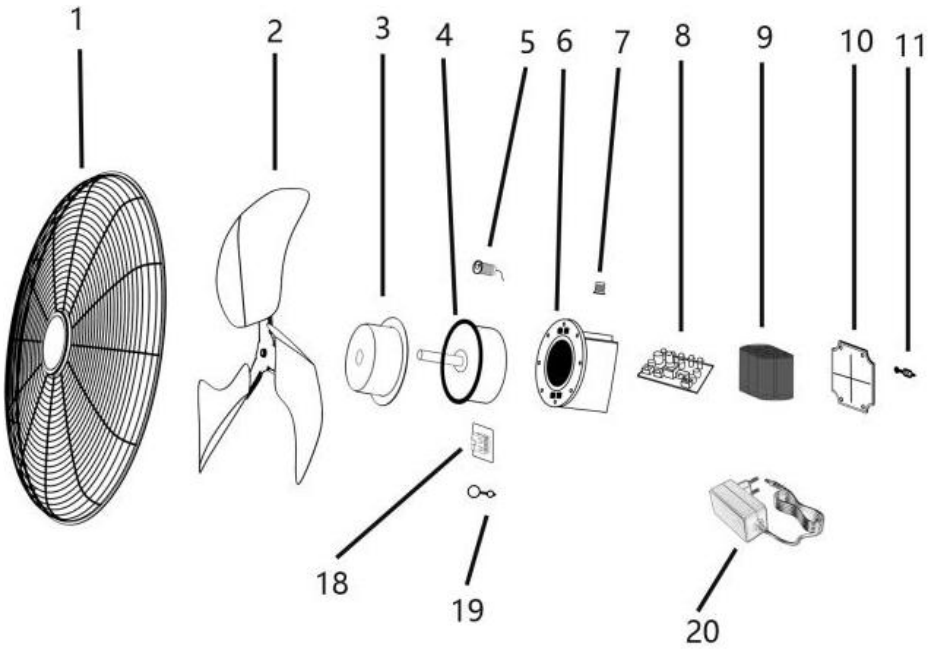

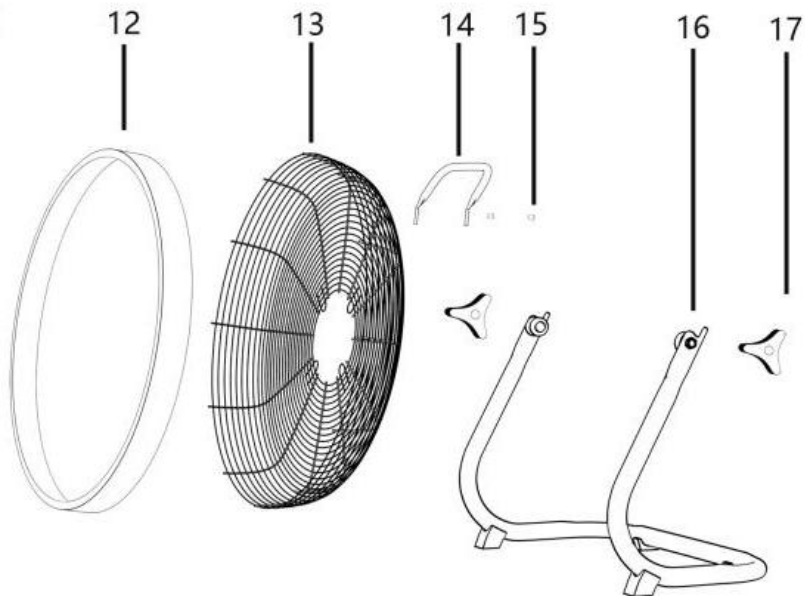

1. Ventilatierooster vooraan	2. Ventilatorblad	3.Voorklep voor motor
4.BLDC-motor	5. DC-ingangsmond	6. Kunststof motorhuis
7. Schakelknop	8. Printplaat	9. Batterijset
10. Achterklep voor motor	11. Waterdichte hoes voor USB-mond	12. Rond frame
13.Ventilatorgrille achteraan	14.Handvat	15. Schroeven voor het bevestigen van de handgreep
16. Vloerbasis	17. Stel de kantelknop af	18.USB-uitgangsmond
19. Waterdichte hoes voor DC-mond	20. Adapter	

## SECURITY & WARNINGS

1. Wanneer u het apparaat gebruikt, moet u er rekening mee houden dat de voedingsspanning overeen moet komen met de nominale spanning die op het etiket staat vermeld. (Toestaan dat spanning afwijkt  $\pm 5\%$ )
2. Controleer voordat de ventilator werkt of de ventilatorbladen en het afdekrooster correct zijn geïnstalleerd. Zorg ervoor dat het ventilatorblad de grill niet raakt en dat de clips de grill goed vastzetten.
3. Gebruik het apparaat niet in explosieve, stoffige en dampvormige lucht.
4. Gebruik het apparaat niet op een plaats met een temperatuur van  $45^{\circ}\text{C}$  of hoger.
5. Dit apparaat is niet bedoeld voor gebruik door personen (inclusief kinderen) met verminderde fysieke, zintuiglijke of mentale capaciteiten, of met een gebrek aan ervaring en kennis, tenzij zij onder toezicht staan of instructies hebben gekregen over het gebruik van het apparaat door een persoon die verantwoordelijk is voor de veiligheid.
6. Houd toezicht op kinderen om ervoor te zorgen dat ze niet met het apparaat spelen.
7. Als het netsnoer beschadigd is, moet het worden vervangen door de fabrikant of zijn serviceagent, of vergelijkbare gekwalificeerde personen, om gevaar te voorkomen.
8. Om het risico op een elektrische schok te verminderen, koppelt u de stroom los voordat u onderhoud uitvoert.

## USING INSTRUCTIONS

### HOE DE KANTELING AAN TE PASSEN

1. Gebruik de knop om de kantelmoer los te maken door tegen de klok in te draaien.
2. Stel de ventilatorkop zo af dat deze in de gewenste hoek kantelt.
3. Draai de kantelmoer vast door met de klok mee te draaien.

### SCHOONMAAK

**WAARSCHUWING:** Haal de stekker uit het stopcontact voordat u gaat schoonmaken.

- Gebruik een zachte, vochtige doek om schoon te maken. Veeg vervolgens af met een droge doek.
- Gebruik geen schoonmaakmiddel dat schadelijk is voor verven of kunststoffen.
- Buig de messen niet.
- De motorlagers zijn permanent afgedicht en behoeven geen extra smering.

### VOORZICHTIGHEID

Als u bij dit product een verlengsnoer gebruikt, moet het aangegeven elektrische vermogen van de snoerset of het verlengsnoer minstens even groot zijn als het elektrische vermogen van het product. Gebruik de stekker nooit met een verlengsnoer, tenzij de stekker volledig in het verlengsnoer kan worden gestoken.

**Adres:** Baoshanqu Shuangchenglu 803long 11hao 1602A-1609shi  
Shanghai

**Geïmporteerd naar AUS:** SIHAO PTY LTD. 1 ROKEVA  
STREETEASTWOOD NSW 2122 Australië

**Geïmporteerd naar de VS:** Sanven Technology Ltd. Suite 250, 9166  
Anaheim Place, Rancho Cucamonga, CA 91730

<b>UK</b>	<b>REP</b>
-----------	------------

Pooledas Group Ltd  
Unit 5 Albert Edward House, The Pavilions  
Preston, United Kingdom

<b>EC</b>	<b>REP</b>
-----------	------------

SHUNSHUN GmbH  
Römeräcker 9 Z2021, 76351  
Linkenheim-Hochstetten, Germany

**Gemaakt in China**

**VEVOR**<sup>®</sup>

**TOUGH TOOLS, HALF PRICE**

**Technisch Ondersteuning en e-garantiecertificaat**

**[www.vevor.com/support](http://www.vevor.com/support)**

# **VEVOR<sup>®</sup>**

**TOUGH TOOLS, HALF PRICE**

Teknisk Support och e-garanticertifikat [www.vevor.com/support](http://www.vevor.com/support)

## **KRAFTIG GOLVFLÄKT**

**MODELL: FS30/FS40**

We continue to be committed to provide you tools with competitive price.

"Save Half", "Half Price" or any other similar expressions used by us only represents an estimate of savings you might benefit from buying certain tools with us compared to the major top brands and does not necessarily mean to cover all categories of tools offered by us. You are kindly reminded to verify carefully when you are placing an order with us if you are actually saving half in comparison with the top major brands.

# VEVOR®

TOUGH TOOLS, HALF PRICE

## POWERFUL FLOOR FAN

**MODELL: FS30/FS40**

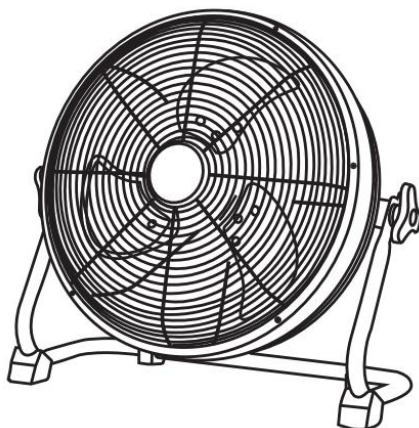



### NEED HELP? CONTACT US!

Have product questions? Need technical support? Please feel free to contact us:

**Technical Support and E-Warranty Certificate**  
**[www.vevor.com/support](http://www.vevor.com/support)**

This is the original instruction, please read all manual instructions carefully before operating. VEVOR reserves a clear interpretation of our user manual. The appearance of the product shall be subject to the product you received. Please forgive us that we won't inform you again if there are any technology or software updates on our product.

	<p>Varning - För att minska risken för skada måste användaren läsa instruktionerna noggrant.</p>
	<p>Denna enhet uppfyller del 15 av FCC-reglerna. Driften är föremål för följande två villkor: (1) Den här enheten får inte orsaka skadliga störningar, och (2) den här enheten måste acceptera alla mottagna störningar, inklusive störningar som kan orsaka oönskad funktion.</p>
	<p>Denna produkt omfattas av bestämmelserna i det europeiska direktivet 2012/19/EC. Symbolen som visar en soptunna korsad anger att produkten kräver separat sophämtning i EU. Detta gäller för produkten och alla tillbehör märkta med denna symbol. Produkter märkta som sådana får inte kasseras tillsammans med vanligt hushållsavfall, utan måste lämnas till en insamlingsplats för återvinning av elektriska och elektroniska apparater .</p>

## SPECIFICATION

Modellnamn	FS30	FS40
Spänning	12V DC	12V DC
Fläkt diameter _	12 tum	16 tum
Lufflöde (CFM)	1000	1800
Nettovikt (KG)	2.7	3,64
Batterikapacitet	15600mAh	15600mAh
Produktens mått	415*205*365 mm	510*195*475 mm

## PRODUCT COMPONENTS

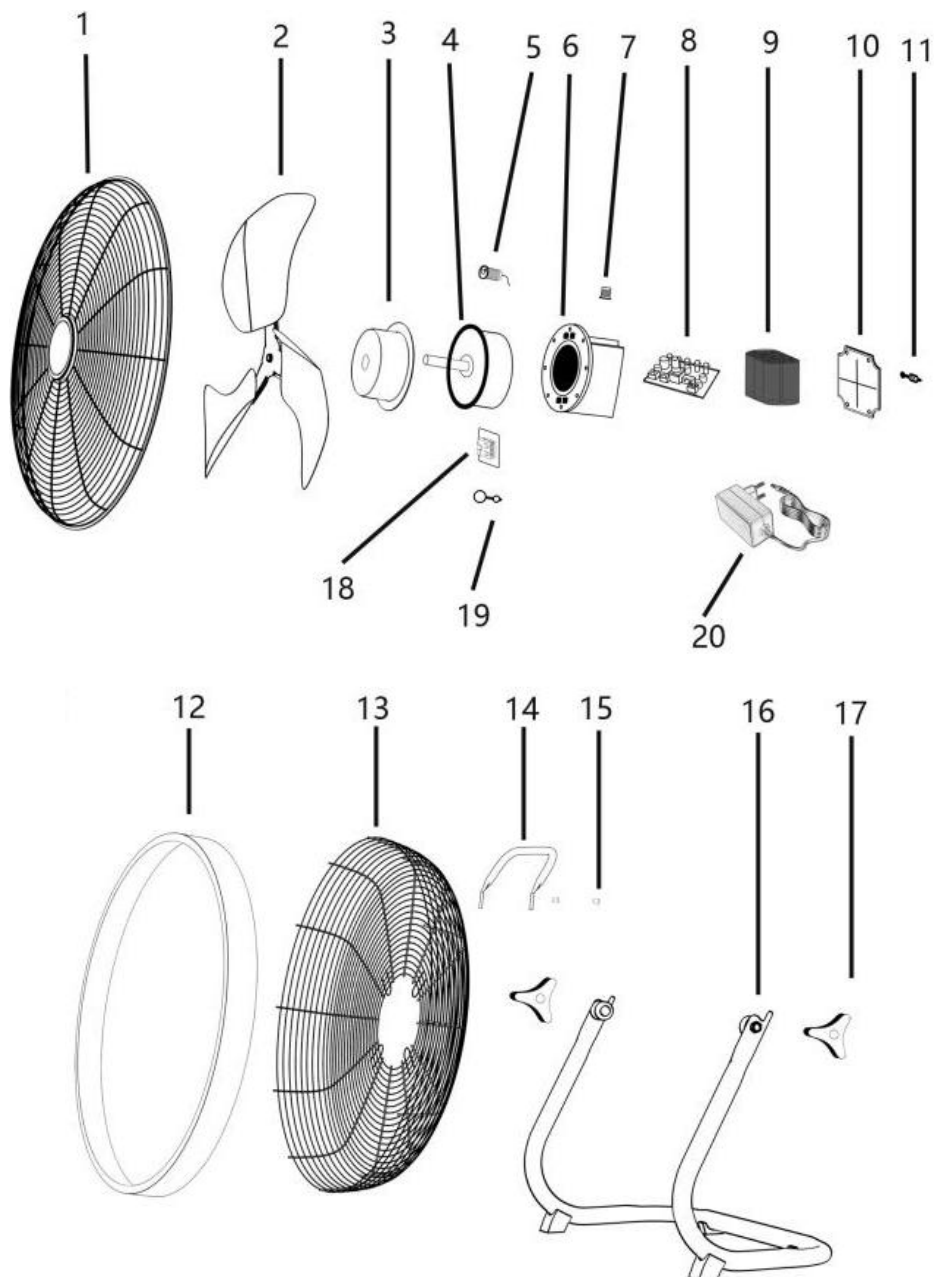

1. Främre fläktgrill	2. Fläktblad	3. Främre kåpa för motor
4. BLDC-motor	5. DC ingång mun	6. Motorhus i plast
7. Vridknapp	8. Kretskort	9. Batteriset
10. Bakskydd för motor	11. Vattentätt skydd för USB-mun	12. Rund ram
13. Bakre fläktgrill	14. Handtag	15. Skruvar för att fästa handtaget
16. Golvunderlag	17. Justera lutningsvredet	18. USB-utgång mun
19. Vattentätt skydd för DC-mun	20. Adapter	

## SECURITY & WARNINGS

1. När du använder apparaten bör du lägga märke till att matningsspänningen måste matcha den märkspänning som visas på etiketten. (Tillåter att spänningen avviker  $\pm 5\%$ )
2. Innan fläkten fungerar, kontrollera att fläktbladen och täckgrillen är korrekt installerade. Se till att fläktbladet inte vidrör grillen och att klämmorna fäster grillen väl.
3. Använd inte apparaten i explosiv, dammig eller ångformig luft.
4. Använd inte apparaten på en plats med temperatur  $45\text{ }^{\circ}\text{C}$  eller högre.
5. Denna apparat är inte avsedd att användas av personer (inklusive barn) med nedsatt fysisk, sensorisk eller mental förmåga, eller bristande erfarenhet och kunskap, såvida de inte har fått övervakning eller

instruktioner angående användning av apparaten av en person som ansvarar för säkerhet.

6. Barn bör övervakas för att säkerställa att de inte leker med apparaten.

7. Om nätsladden är skadad måste den bytas ut av tillverkaren eller dess servicerepresentant eller liknande kvalificerade personer för att undvika fara.

8. För att minska risken för elektriska stötar, koppla bort strömmen före service.

## USING INSTRUCTIONS

### HUR MAN JUSTERA TILT

1. Använd knappen för att lossa tiltmuttern genom att vrida moturs.
2. Justera fläkthuvudet för att luta den vinkel du vill ha.
3. Dra åt tiltmuttern genom att vrida medurs.

### RENGÖRING

**VARNING:** Koppla bort stickkontakten från strömkällan före rengöring.

- Använd en mjuk fuktig trasa för att rengöra. Torka sedan av med en torr trasa.
- Använd inte en rengöringslösning som är skadlig för färger eller plast.
- Böj inte knivarna.
- Motorlagren är permanent tätade och kräver ingen extra smörjning.

### VARNING

Om du använder en förlängningssladd med den här produkten, bör den markerade elektriska märkningen för sladdsatsen eller förlängningssladden vara minst lika hög som produktens elektriska märkning. Använd aldrig kontakten med en förlängningssladd om inte

kontakten kan sättas in helt i förlägningsladdan.

**Adress:** Baoshanqu Shuangchenglu 803long 11hao 1602A-1609shi  
Shanghai

**Importerad till AUS:** SIHAO PTY LTD. 1 ROKEVA STREETEASTWOOD  
NSW 2122 Australien

**Importerad till USA:** Sanven Technology Ltd. Suite 250, 9166 Anaheim  
Place, Rancho Cucamonga, CA 91730

<b>UK</b>	<b>REP</b>
-----------	------------

Pooledas Group Ltd  
Unit 5 Albert Edward House, The Pavilions  
Preston, United Kingdom

<b>EC</b>	<b>REP</b>
-----------	------------

SHUNSHUN GmbH  
Römeräcker 9 Z2021, 76351  
Linkenheim-Hochstetten, Germany

**Tillverkad i Kina**



**VEVOR**®

**TOUGH TOOLS, HALF PRICE**

**Teknisk Support och e-garanticertifikat**

**[www.vevor.com/support](http://www.vevor.com/support)**