

VEVOR[®]

TOUGH TOOLS, HALF PRICE

Technical Support and E-Warranty Certificate www.vevor.com/support

SLIDING GATE ROLLER

MODEL:1705

We continue to be committed to provide you tools with competitive price. "Save Half", "Half Price" or any other similar expressions used by us only represents an estimate of savings you might benefit from buying certain tools with us compared to the major top brands and does not necessarily mean to cover all categories of tools offered by us. You are kindly reminded to verify carefully when you are placing an order with us if you are actually Saving Half in comparison with the top major brands.

VEVOR®

TOUGH TOOLS, HALF PRICE

SLIDING GATE ROLLER

Model:1705



NEED HELP? CONTACT US!

Have product questions? Need technical support? Please feel free to contact us:

Technical Support and E-Warranty Certificate
www.vevor.com/support

This is the original instruction, please read all manual instructions carefully before operating. VEVOR reserves a clear interpretation of our user manual. The appearance of the product shall be subject to the product you received. Please forgive us that we won't inform you again if there are any technology or software updates on our product.

SAFETY INSTRUCTIONS

- 1.The sliding door roller should be installed by adults.
- 2.Children are prohibited from installing the product.
- 3.Check regularly whether the product is firmly installed to avoid product damage caused by nut loosening.

PARAMETER LIST

Model	1705
Roller Diameter	Ø50mm
Roller Length	150mm
Bracket Shape	T Mode
Bracket Installation Hole	4
Roller Quantity	2
Roller Spacing	5-130mm

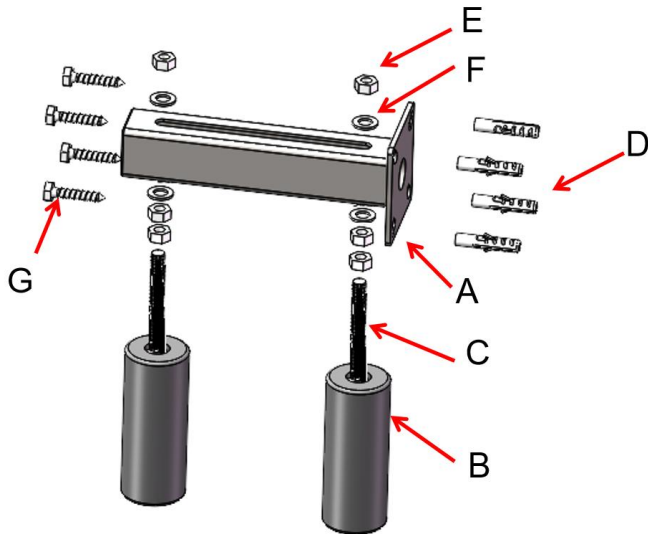

PARTS LIST

MODEL	ITEM NAME	QTY
A	T bracket	1
B	roller	2
C	Bolt	2
D	Plastic expansion screw	4
E	Nut	6
F	Metallic gasket	4
G	Screw	4

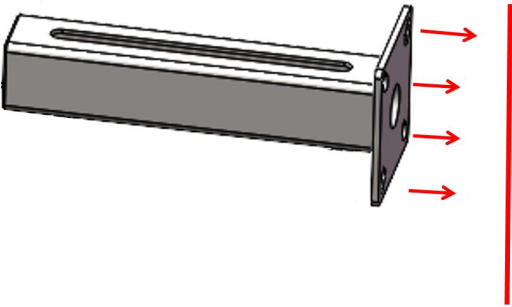

Note: Model 1705 is equipped with open 19mm wrench

INSTALLATION GUIDE

<p>1. First, mark the position of the mounting holes on the wall through the 4 screw holes of the T-shaped bracket;</p>	 <p>Install the wall</p>
<p>2. Drilling holes in the marked position with an impact drill; The inner diameter is 12mm and the depth of the hole is 65mm.</p>	

3. Put 4 Plastic expansion screw into the bolt hole in the wall;
The mounting hole of the T bracket is aligned with the Plastic expansion screw;

Put 4 Screw G through the T bracket mounting hole is locked in Plastic expansion screw;

T mount is complete.

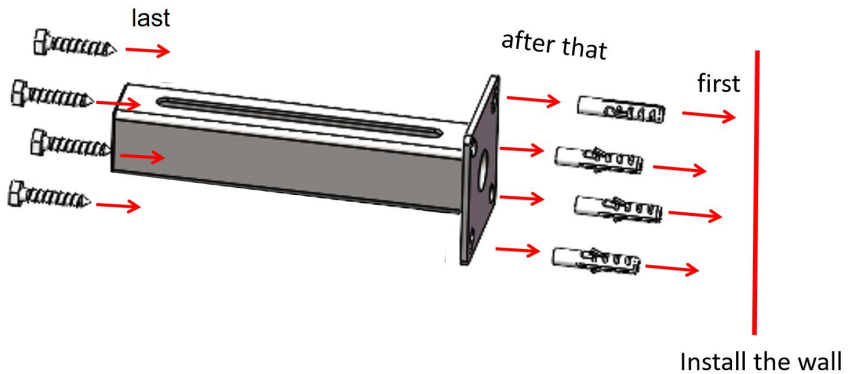

4. Install a roller on the T-shaped bracket, first install near the end of the wall; As shown, The bolts of the roller are installed with two nuts, then through a metal gasket, then through the U groove of the T-shaped bracket, then into a metal gasket, and finally locked with a nut.

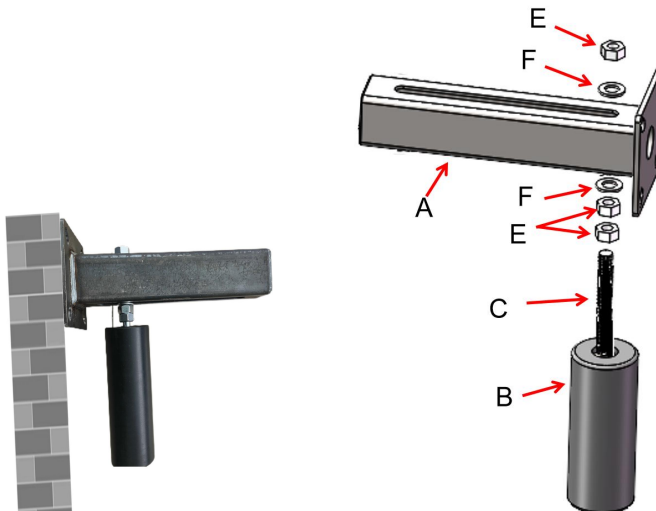

5. Close the door near the installed roller, adjust the position of the outer roller according to the thickness of the door, and install another roller in the same method.

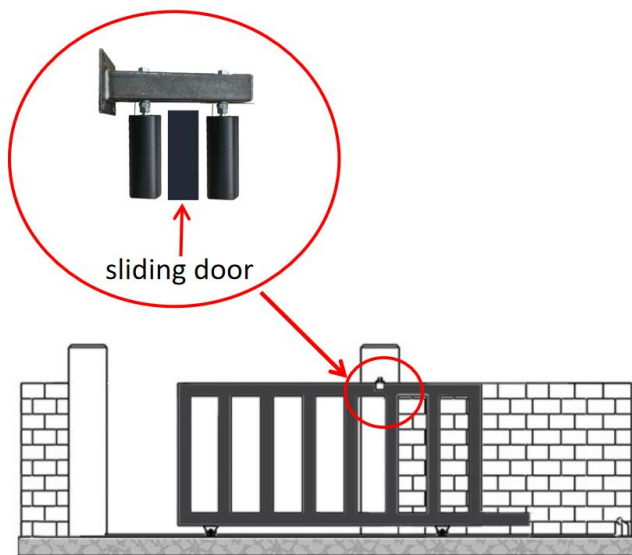
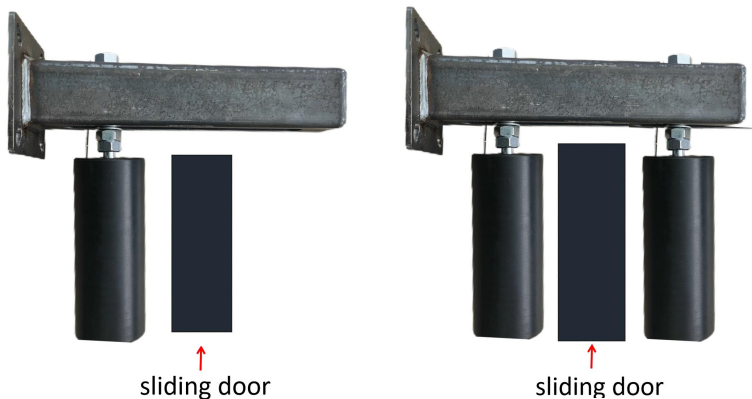

Note: There is a gap between the two rollers and the door, and the roller can rotate.

PRODUCT MAINTENANCE

1. Check regularly whether the nut is loose, and when the nut is loose, the product may be damaged;
2. The drum can be rotated to clean up the dirt of the drum regularly to avoid getting stuck;
3. Treat the T-type stent regularly, such as applying anti-rust oil, to prolong the service life of the product.

Manufacturer: Shanghai muxin muyeyouxiangongsi

Address: Shuangchenglu 803nong11hao1602A-1609shi, baoshanqu, shanghai 200000 CN.

Imported to AUS: SIHAO PTY LTD. 1 ROKEVA STREET EASTWOOD NSW 2122 Australia

Imported to USA: Sanven Technology Ltd. Suite 250, 9166 Anaheim Place, Rancho Cucamonga, CA 91730

UK	REP
-----------	------------

YH CONSULTING LIMITED. C/O YH Consulting Limited Office 147, Centurion House, London Road, Staines-upon-Thames, Surrey, TW18 4AX

EC	REP
-----------	------------

E-CrossStu GmbH
Mainzer Landstr.69,
60329 Frankfurt am Main.

VEVOR[®]

TOUGH TOOLS, HALF PRICE

Technical Support and E-Warranty Certificate

www.vevor.com/support

VEVOR[®]

TOUGH TOOLS, HALF PRICE

Assistance technique et certificat de garantie électronique www.vevor.com/support

ROULEAU POUR PORTAIL COULISSANT

MODÈLE:1705

Nous continuons à nous engager à vous fournir des outils à des prix compétitifs.

« Économisez la moitié », « Moitié prix » ou toute autre expression similaire utilisée par nous ne représente qu'une estimation des économies que vous pourriez réaliser en achetant certains outils chez nous par rapport aux grandes marques et ne couvre pas nécessairement toutes les catégories d'outils que nous proposons. Nous vous rappelons de bien vouloir vérifier soigneusement lorsque vous passez une commande chez nous si vous économisez réellement la moitié par rapport aux grandes marques.

VEVOR[®]
TOUGH TOOLS, HALF PRICE

ROULEAU POUR PORTAIL COULISSANT

Modèle:1705



BESOIN D'AIDE? CONTACTEZ-NOUS!

Vous avez des questions sur nos produits ? Vous avez besoin d'une assistance technique ? N'hésitez pas à nous contacter :

Assistance technique et certificat de garantie électronique
www.vevor.com/support

Il s'agit de la notice d'utilisation d'origine. Veuillez lire attentivement toutes les instructions du manuel avant de l'utiliser. VEVOR se réserve le droit d'interpréter clairement notre manuel d'utilisation. L'apparence du produit dépend du produit que vous avez reçu. Veuillez nous excuser, nous ne vous informerons plus si des mises à jour technologiques ou logicielles sont disponibles sur notre produit.

CONSIGNES DE SÉCURITÉ

1. Le rouleau de porte coulissante doit être installé par des adultes.
2. Il est interdit aux enfants d'installer le produit.
3. Vérifiez régulièrement si le produit est fermement installé pour éviter toute détérioration du produit. dommages causés par le desserrage de l'écrou.

LISTE DES PARAMÈTRES

Modèle	1705
Diamètre du rouleau	Ø50mm
Longueur du rouleau	150 mm
Forme de support	Mode T
Trou d'installation du support	4
Quantité de rouleaux	2
Espacement des rouleaux	5-130 mm

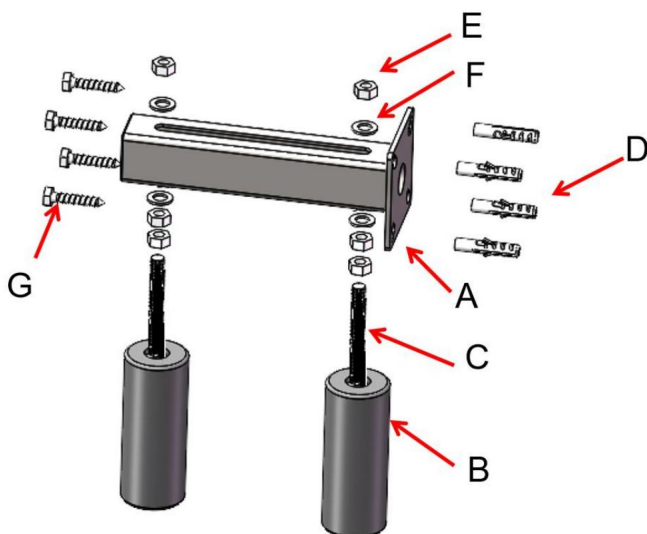

LISTE DES PIÈCES

MODÈLE	NOM DE L'ARTICLE	Qté
UN	Support en T	1
B	rouleau	2
C	Boulon	2
D	Vis d'expansion en plastique	4
ET	Noix	6
F	Joint métallique	4
G	Vis	4

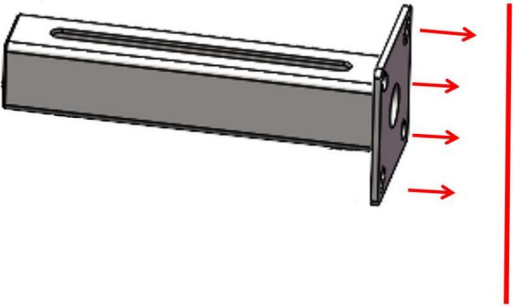

Remarque : le modèle 1705 est équipé d'une clé ouverte de 19 mm

GUIDE D'INSTALLATION

<p>1. Tout d'abord, marquez la position des trous de montage sur le mur à travers les 4 trous de vis du Support en T;</p>	 <p>Install the wall</p>
<p>2. Percer des trous dans la position marquée avec une perceuse à percussion ; le diamètre intérieur est 12 mm et la profondeur du trou est de 65 mm.</p>	

3. Placez 4 vis d'expansion en plastique dans le trou du boulon dans le mur ; le trou de montage du support en T est aligné avec l'expansion en plastique vis;

Insérez 4 vis G dans le trou de montage du support en T verrouillé dans la vis d'expansion en plastique ; le montage en T est terminé.

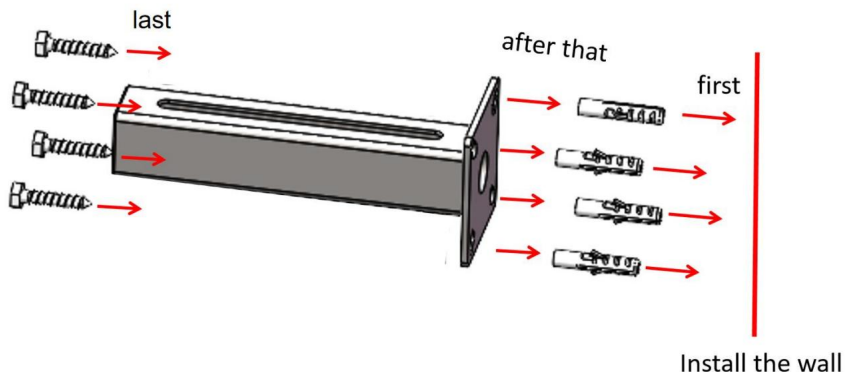

4. Installez un rouleau sur le support en T, installez-le d'abord près de l'extrémité du mur ; comme indiqué, les boulons du rouleau sont installés avec deux écrous, puis à travers un joint métallique, puis à travers la rainure en U du support en T, puis dans un joint métallique, et enfin verrouillé avec un écrou.

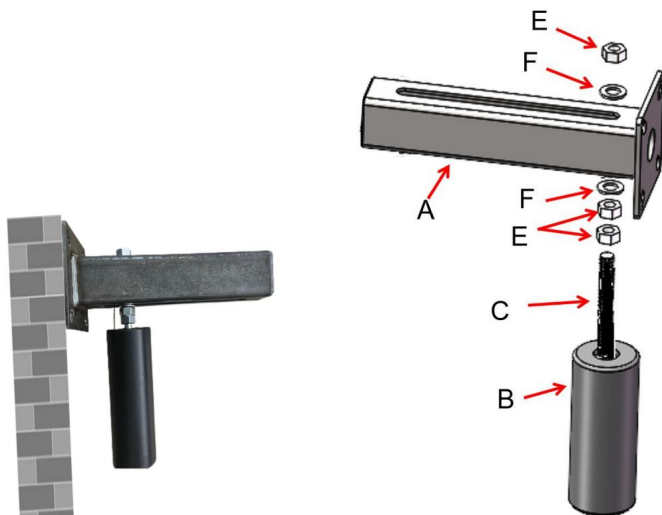

5. Fermez la porte près du rouleau installé, ajustez la position du rouleau extérieur en fonction de l'épaisseur de la porte et installez un autre rouleau de la même manière.

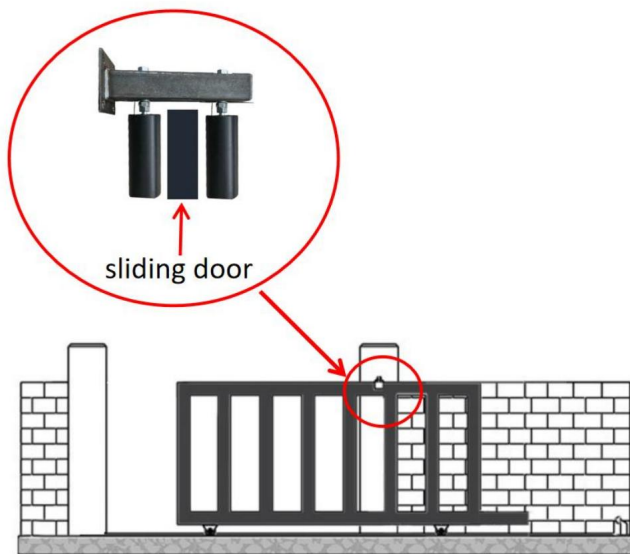
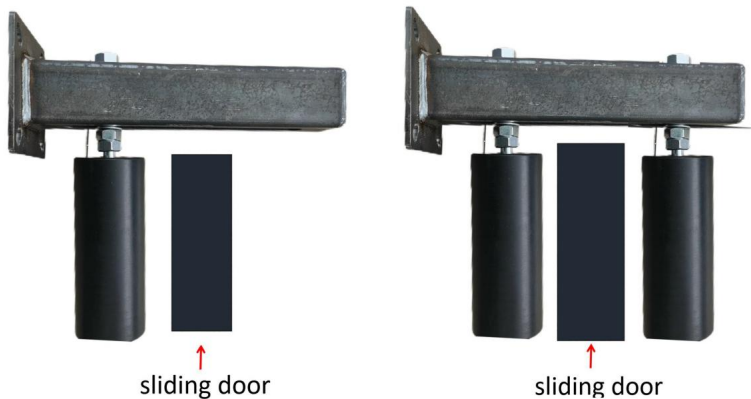

Remarque : il y a un espace entre les deux rouleaux et la porte, et le rouleau peut tourner.

ENTRETIEN DU PRODUIT

1. Vérifiez régulièrement si l'écrou est desserré, et lorsque l'écrou est desserré, le produit peut être endommagé ; 2. Le tambour peut être tourné pour nettoyer régulièrement la saleté du tambour afin d'éviter de se coincer ; 3. Traitez régulièrement le stent de type T, par exemple en appliquant de l'huile antirouille, pour prolonger la durée de vie du produit.

Fabricant : Shanghai muxin muyeyouxiangongsi Adresse :
Shuangchenglu 803nong11hao1602A-1609shi, baoshanqu, shanghai 200000 CN.

Importé en AUS : SIHAO PTY LTD. 1 ROKEVA STREET EASTWOOD NSW 2122
Australie Importé aux

USA : Sanven Technology Ltd. Suite 250, 9166 Anaheim Place, Rancho Cucamonga,
CA 91730

REPRÉSENTANT	DU ROYAUME-UNI
--------------	----------------

YH CONSULTING LIMITED. C/O YH Consulting Limited
Bureau 147, Centurion House, London Road, Staines-
upon-Thames, Surrey, TW18 4AX

REPRÉSENTANT	DE LA CE
--------------	----------

E-CrossStu GmbH
Mainzer Landstr.69,
60329 Francfort-sur-le-Main.

VEVOR[®]

TOUGH TOOLS, HALF PRICE

Assistance technique et certificat de garantie
électronique www.vevor.com/support

VEVOR[®]

TOUGH TOOLS, HALF PRICE

Technischer Support und E-Garantie-Zertifikat www.vevor.com/support

SCHIEBETORROLLE

MODELL:1705

Wir sind weiterhin bestrebt, Ihnen Werkzeuge zu wettbewerbsfähigen Preisen anzubieten.

„Sparen Sie die Hälfte“, „Halber Preis“ oder andere ähnliche Ausdrücke, die wir verwenden, stellen nur eine Schätzung der Ersparnis dar, die Sie beim Kauf bestimmter Werkzeuge bei uns im Vergleich zu den großen Topmarken erzielen können, und decken nicht unbedingt alle von uns angebotenen Werkzeugkategorien ab. Wir möchten Sie freundlich daran erinnern, bei der Bestellung bei uns sorgfältig zu prüfen, ob Sie im Vergleich zu den großen Topmarken tatsächlich die Hälfte sparen.

VEVOR[®]
TOUGH TOOLS, HALF PRICE

SCHIEBETORROLLE

Modell:1705



Brauchen Sie Hilfe? Kontaktieren Sie uns!

Sie haben Fragen zu unseren Produkten? Sie benötigen technischen Support? Dann kontaktieren Sie uns gerne:

**Technischer Support und E-Garantie-Zertifikat [www.vevor.com/
support](http://www.vevor.com/support)**

Dies ist die Originalanleitung. Bitte lesen Sie alle Anweisungen sorgfältig durch, bevor Sie das Gerät in Betrieb nehmen. VEVOR behält sich eine klare Auslegung unserer Bedienungsanleitung vor. Das Erscheinungsbild des Produkts richtet sich nach dem Produkt, das Sie erhalten haben. Bitte verzeihen Sie uns, dass wir Sie nicht erneut informieren, wenn es Technologie- oder Software-Updates für unser Produkt gibt.

SICHERHEITSHINWEISE

1. Die Schiebetürrolle sollte von Erwachsenen installiert werden.
2. Kindern ist die Installation des Produkts untersagt.
3. Überprüfen Sie regelmäßig, ob das Produkt fest installiert ist, um Produktschäden zu vermeiden.
Schäden durch Lösen von Muttern.

PARAMETERLISTE

Modell	1705
Rollendurchmesser	Ø50mm
Rollenlänge	150 mm
Klammerform	T-Modus
Montageloch für die Halterung	4
Rollenmenge	2
Rollenabstand	5 bis 130 mm

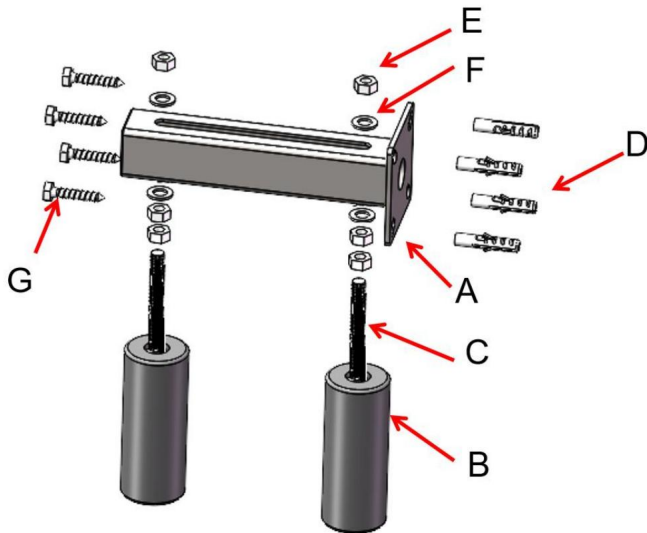

TEILELISTE

MODELL	ARTIKELNAME	Menge
A	T-Winkel	1
B	Rolle	2
C	Bolzen	2
D	Kunststoff-Spreizschraube	4
UND	Nuss	6
F	Metalldichtung	4
G	Schrauben	4

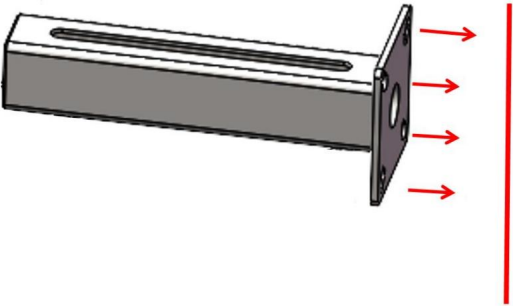

Hinweis: Modell 1705 ist mit einem offenen 19-mm-Schlüssel ausgestattet

INSTALLATIONSANLEITUNG

<p>1. Markieren Sie zunächst die Position der Montagelöcher an der Wand durch die 4 Schraubenlöcher des T-förmigen Halterung;</p>	 <p>Install the wall</p>
<p>2.Bohrlöcher an der markierten Stelle mit einer Schlagbohrmaschine bohren;Der Innendurchmesser ist 12mm und die Lochtiefe beträgt 65mm.</p>	

3. Setzen Sie 4 Kunststoff-Expansionsschrauben in das Bolzenloch in der Wand ein. Das Montageloch der T-Klammer ist mit der Kunststoff-Expansionsschraube ausgerichtet.

schrauben;

Führen Sie 4 Schrauben G durch das Befestigungsloch der T-Klammer und befestigen Sie sie mit einer Kunststoff-Spreizschraube. Die T-

Montage ist abgeschlossen.

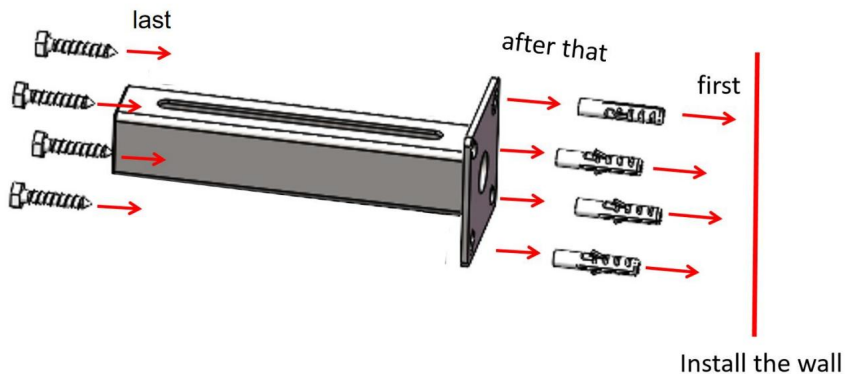

4. Installieren Sie eine Rolle an der T-förmigen Halterung. Installieren Sie sie zuerst in der Nähe des Wandendes. Wie gezeigt werden die Bolzen der Rolle mit zwei Muttern installiert, dann durch eine Metalldichtung, dann durch die U-Nut der T-förmigen Halterung, dann in eine Metalldichtung und schließlich mit einer Mutter gesichert.

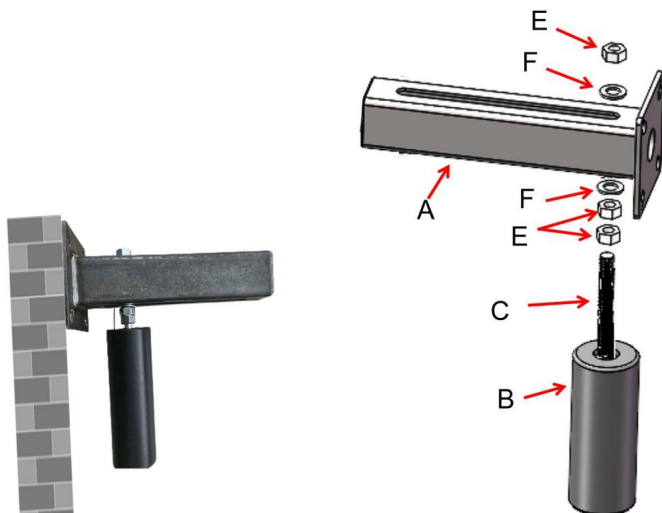

5. Schließen Sie die Tür in der Nähe der installierten Rolle, passen Sie die Position der äußeren Rolle entsprechend der Dicke der Tür an und installieren Sie auf die gleiche Weise eine weitere Rolle .

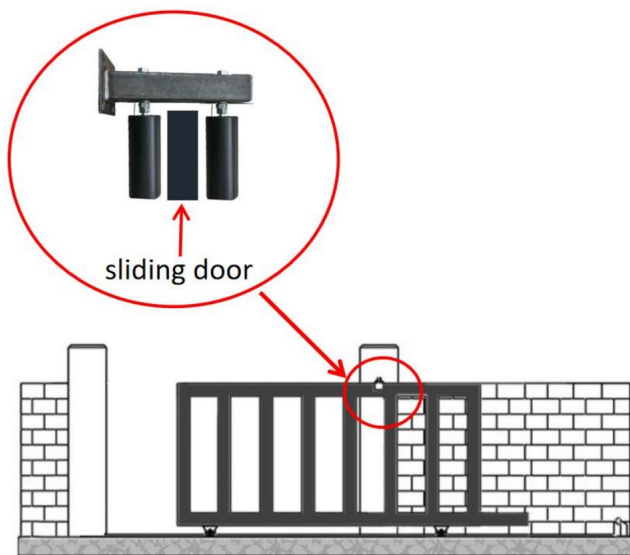
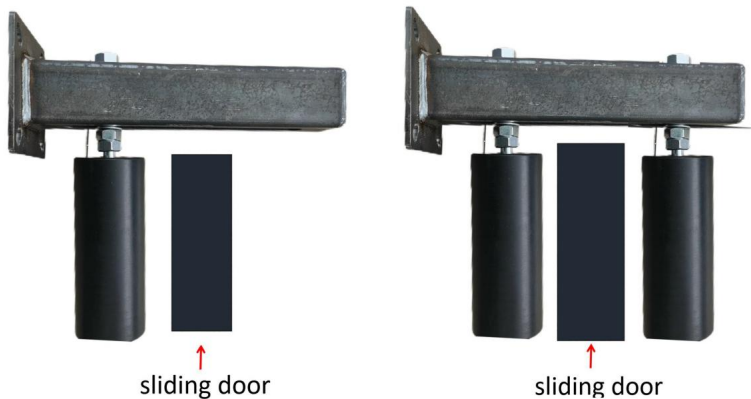

Hinweis: Zwischen den beiden Rollen und der Tür befindet sich ein Spalt und die Rolle kann sich drehen.

PRODUKTWARTUNG

1. Überprüfen Sie regelmäßig, ob die Mutter locker ist. Wenn die Mutter locker ist, kann das Produkt beschädigt sein.
2. Die Trommel kann gedreht werden, um den Schmutz regelmäßig von der Trommel zu entfernen und ein Feststecken zu vermeiden.
3. Behandeln Sie den T-Typ-Stent regelmäßig, beispielsweise durch Auftragen von Rostschutzöl, um die Lebensdauer des Produkts zu verlängern.

Hersteller: Shanghai muxinmuyeyouxiangongsi **Adresse:**

Shuangchenglu 803nong11hao1602A-1609shi, baoshanqu, Shanghai 200000 CN.

Importiert nach AUS: SIHAO PTY LTD. 1 ROKEVA STREET EASTWOOD NSW 2122
Australien **Importiert**

nach USA: Sanven Technology Ltd. Suite 250, 9166 Anaheim Place, Rancho Cucamonga, CA 91730



YH CONSULTING LIMITED. C/O YH Consulting Limited
Office 147, Centurion House, London Road, Staines-upon-Thames, Surrey, TW18 4AX

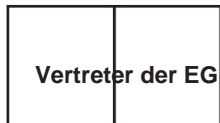

E-CrossStu GmbH
Mainzer Landstr.69,
60329 Frankfurt am Main.

VEVOR[®]

TOUGH TOOLS, HALF PRICE

Technischer Support und E-Garantie-Zertifikat

www.vevor.com/support

VEVOR[®]

TOUGH TOOLS, HALF PRICE

Supporto tecnico e certificato di garanzia elettronica www.vevor.com/support

RULLO PER CANCELLO SCORREVOLE

MODELLO:1705

Continuiamo a impegnarci per fornirvi strumenti a prezzi competitivi.

"Risparmia la metà", "Metà prezzo" o qualsiasi altra espressione simile da noi utilizzata rappresenta solo una stima del risparmio che potresti ottenere acquistando determinati utensili con noi rispetto ai principali marchi principali e non significa necessariamente coprire tutte le categorie di utensili da noi offerti. Ti ricordiamo gentilmente di verificare attentamente quando effettui un ordine con noi se stai effettivamente risparmiando la metà rispetto ai principali marchi principali.

VEVOR[®]
TOUGH TOOLS, HALF PRICE

RULLO PER CANCELLO SCORREVOLE

Modello:1705



HAI BISOGNO DI AIUTO? CONTATTACI!

Hai domande sui prodotti? Hai bisogno di supporto tecnico? Non esitare a contattarci:

Supporto tecnico e certificato di garanzia elettronica

www.vevor.com/support

Questa è l'istruzione originale, si prega di leggere attentamente tutte le istruzioni del manuale prima di utilizzare. VEVOR si riserva una chiara interpretazione del nostro manuale utente. L'aspetto del prodotto sarà soggetto al prodotto ricevuto. Vi preghiamo di perdonarci se non vi informeremo di nuovo se ci sono aggiornamenti tecnologici o software sul nostro prodotto.

ISTRUZIONI DI SICUREZZA

1. Il rullo della porta scorrevole deve essere installato da adulti.
2. È vietato ai bambini installare il prodotto.
3. Controllare regolarmente che il prodotto sia installato saldamente per evitare che il prodotto danneggi causati dall'allentamento del dado.

ELENCO PARAMETRI

Modello	1705
Diametro del rullo	Ø50mm
Lunghezza del rullo	150mm
Forma della staffa	Modalità T
Foro di installazione della staffa	4
Quantità rulli	2
Spaziatura dei rulli	5-130mm

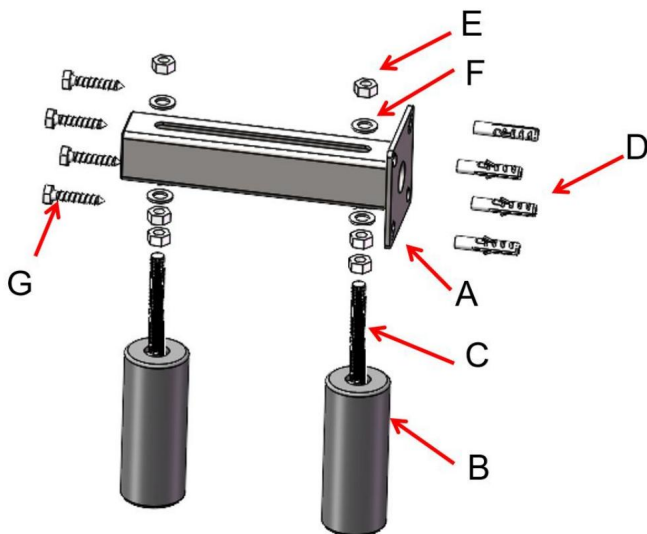

ELENCO DELLE PARTI

MODELLO	NOME DELL'ARTICOLO	Quantità
UN	Staffa a T	1
B	rullo	2
C	Bullone	2
D	Vite di espansione in plastica	4
E	Noce	6
F	Guarnizione metallica	4
G	Vite	4

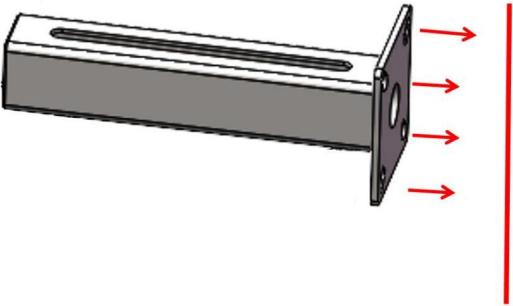

Nota: il modello 1705 è dotato di chiave aperta da 19 mm

GUIDA ALL'INSTALLAZIONE

<p>1. Per prima cosa, segnare la posizione dei fori di montaggio sulla parete attraverso i 4 fori per le viti della Staffa a T;</p>	 <p>Install the wall</p>
<p>2. Forare i fori nella posizione contrassegnata con un trapano a percussione; il diametro interno è 12 mm e la profondità del foro è 65 mm.</p>	

3. Inserire 4 viti di espansione in plastica nel foro del bullone nel muro; il foro di montaggio della staffa a T è allineato con l'espansione in plastica vite;

Inserire 4 viti G nel foro di montaggio della staffa a T, bloccarle con una vite di espansione in plastica; il

montaggio a T è completo.

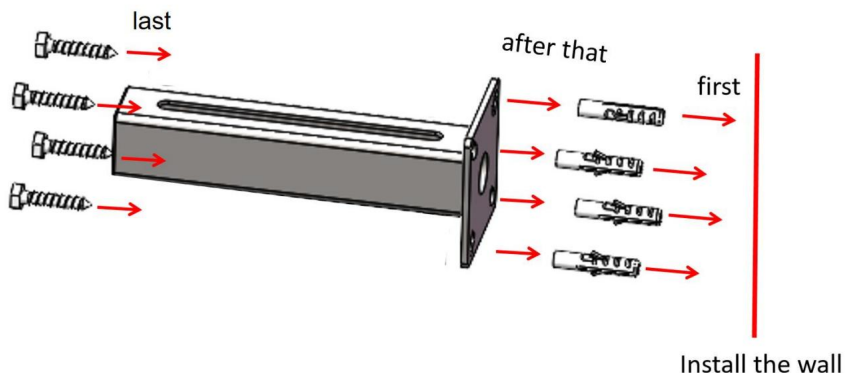

4. Installare un rullo sulla staffa a T, installandolo prima vicino all'estremità del muro; come mostrato, i bulloni del rullo vengono installati con due dadi, quindi attraverso una guarnizione metallica, quindi attraverso la scanalatura a U della staffa a T, quindi in una guarnizione metallica e infine bloccati con un dado.

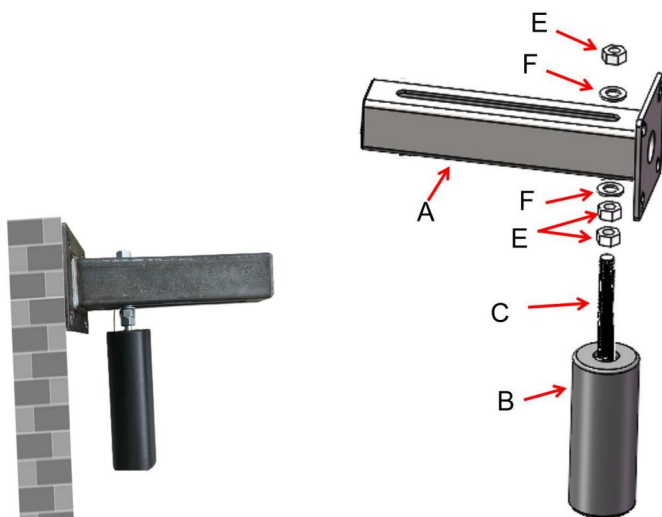

5. Chiudere la porta vicino al rullo installato, regolare la posizione del rullo esterno in base allo spessore della porta e installare un altro rullo con lo stesso metodo.

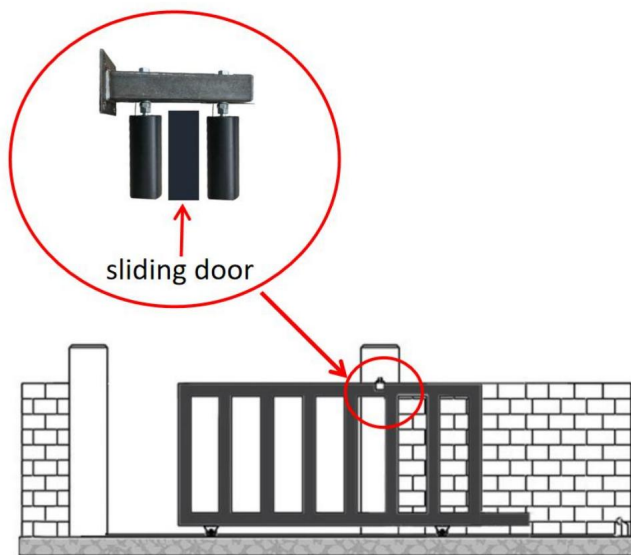
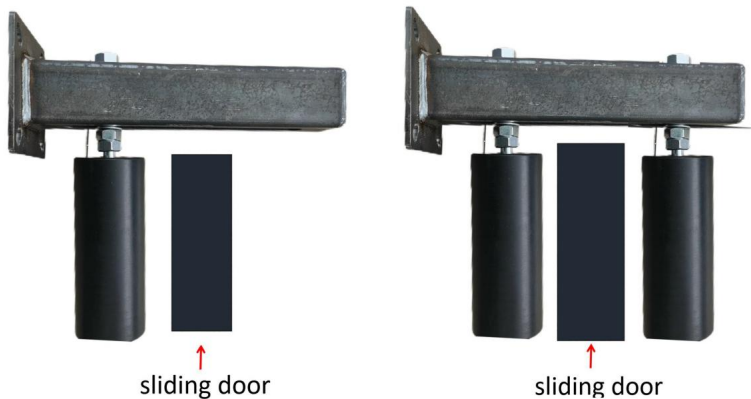

Nota: tra i due rulli e la porta c'è uno spazio e il rullo può ruotare.

MANUTENZIONE DEL PRODOTTO

1. Controllare regolarmente che il dado non sia allentato, in quanto in tal caso il prodotto potrebbe danneggiarsi; 2. È possibile ruotare il tamburo per pulirlo regolarmente dallo sporco ed evitare che rimanga incastrato; 3. Trattare regolarmente lo stent di tipo T, ad esempio applicando un olio antiruggine, per prolungare la durata utile del prodotto.

Produttore: Shanghaimuxinmuyeyouxiangongsi **Indirizzo:**

Shuangchenglu 803nong11hao1602A-1609shi, baoshanqu, shanghai 200000 CN.

Importato in AUS: SIHAO PTY LTD. 1 ROKEVA STREETEASTWOOD NSW 2122 Australia **Importato negli**

USA: Sanven Technology Ltd. Suite 250, 9166 Anaheim Place, Rancho Cucamonga, CA 91730



YH CONSULTING LIMITED. C/O YH Consulting Limited
Ufficio 147, Centurion House, London Road, Staines-
upon-Thames, Surrey, TW18 4AX

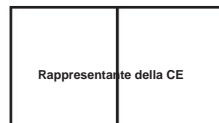

E-CrossStu GmbH
Mainzer Landstr.69,
60329 Francoforte sul Meno.

VEVOR®

TOUGH TOOLS, HALF PRICE

**Supporto tecnico e certificato di garanzia
elettronica www.vevor.com/support**



Soporte técnico y certificado de garantía electrónica www.vevor.com/support

Puerta corredera con rodillos

MODELO:1705

Seguimos comprometidos a brindarle herramientas a precios competitivos.

"Ahorre la mitad", "mitad de precio" o cualquier otra expresión similar que utilicemos solo representa una estimación del ahorro que podría obtener al comprar ciertas herramientas con nosotros en comparación con las principales marcas y no necesariamente significa que cubra todas las categorías de herramientas que ofrecemos. Le recordamos que, al realizar un pedido con nosotros, verifique cuidadosamente si realmente está ahorrando la mitad en comparación con las principales marcas.

VEVOR[®]
TOUGH TOOLS, HALF PRICE

Puerta corredera con rodillos

Modelo:1705



¿NECESITAS AYUDA? ¡CONTÁCTANOS!

¿Tiene preguntas sobre el producto? ¿Necesita asistencia técnica? No dude en ponerse en contacto con nosotros:

Soporte técnico y certificado de garantía electrónica [www.vevor.com/
support](http://www.vevor.com/support)

Estas son las instrucciones originales, lea atentamente todas las instrucciones del manual antes de utilizar el producto. VEVOR se reserva una interpretación clara de nuestro manual de usuario. La apariencia del producto estará sujeta al producto que recibió. Perdónenos por no informarle nuevamente si hay actualizaciones de tecnología o software en nuestro producto.

INSTRUCCIONES DE SEGURIDAD

1. El rodillo de la puerta corrediza debe ser instalado por adultos.
2. Los niños tienen prohibido instalar el producto.
3. Compruebe periódicamente si el producto está firmemente instalado para evitar que se caiga.

Daños causados por aflojamiento de la tuerca.

LISTA DE PARÁMETROS

Modelo	1705
Diámetro del rodillo	Ø50mm
Longitud del rodillo	150 mm
Forma del soporte	Modo T
Orificio de instalación del soporte	4
Cantidad de rodillos	2
Espaciado entre rodillos	5-130 mm

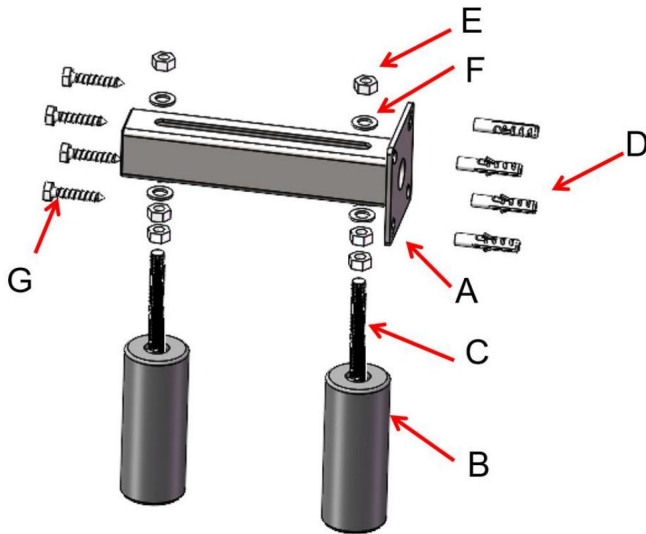

LISTA DE PIEZAS

MODELO	NOMBRE DEL ARTICULO	CANTIDAD
A	Soporte en T	1
B	rodillo	2
do	Tornillo	2
D	Tornillo de expansión de plástico	4
Y	Tuerca	6
F	Junta metálica	4
GRAND	Tornillo	4

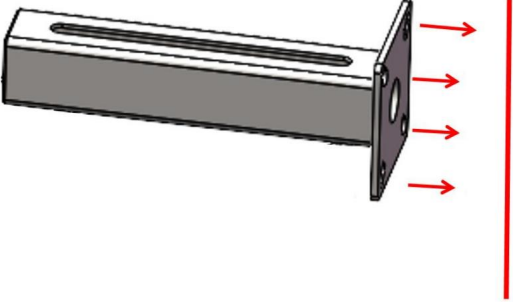

Nota: El modelo 1705 está equipado con una llave abierta de 19 mm.

GUÍA DE INSTALACIÓN

<p>1. Primero, marque la posición de los orificios de montaje en la pared a través de los 4 orificios para tornillos del Soporte en forma de T;</p>	 <p>Install the wall</p>
<p>2. Perforar agujeros en la posición marcada con un taladro de impacto; el diámetro interior es 12 mm y la profundidad del agujero es de 65 mm.</p>	

3. Coloque 4 tornillos de expansión de plástico en el orificio del perno en la pared; el orificio de montaje del soporte en T está alineado con el tornillo de expansión de plástico. tornillo;

Coloque 4 tornillos G a través del orificio de montaje del soporte en T y bloquee el tornillo de expansión de plástico;

el montaje en T está completo.

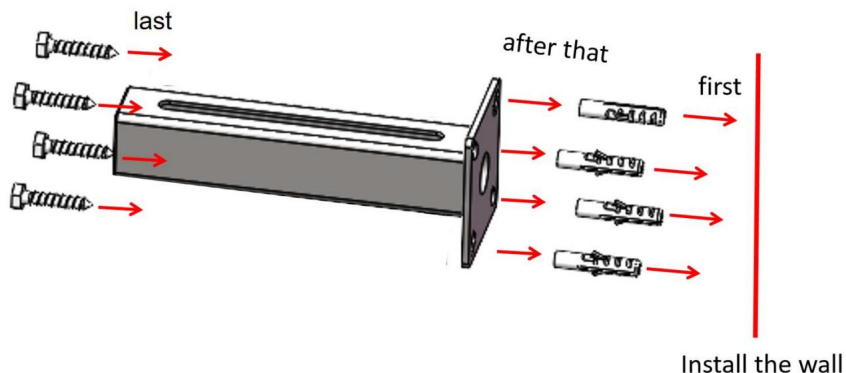

4. Instale un rodillo en el soporte en forma de T, primero instélelo cerca del final de la pared; como se muestra, los pernos del rodillo se instalan con dos tuercas, luego a través de una junta de metal, luego a través de la ranura en U del soporte en forma de T, luego en una junta de metal y finalmente se bloquea con una tuerca.

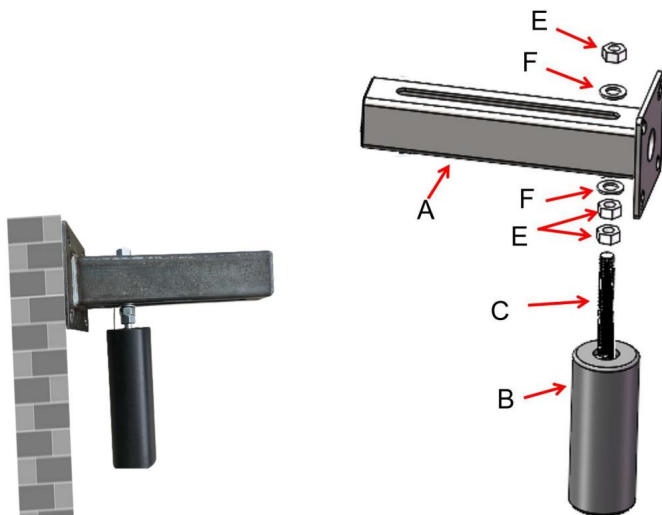

5. Cierre la puerta cerca del rodillo instalado, ajuste la posición del rodillo exterior según el grosor de la puerta e instale otro rodillo con el mismo método.

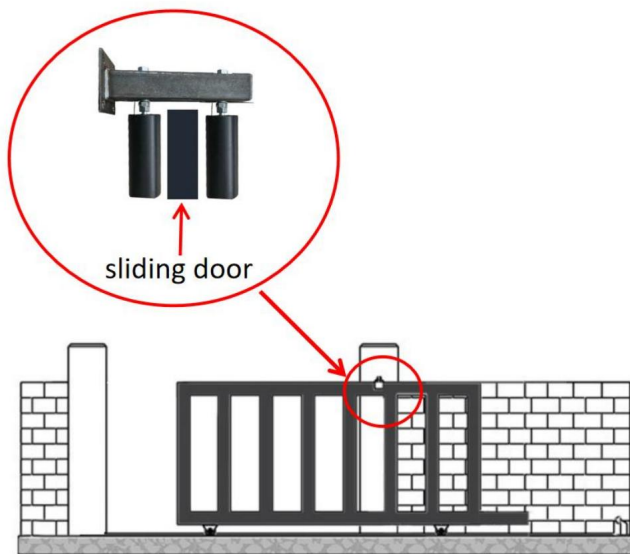
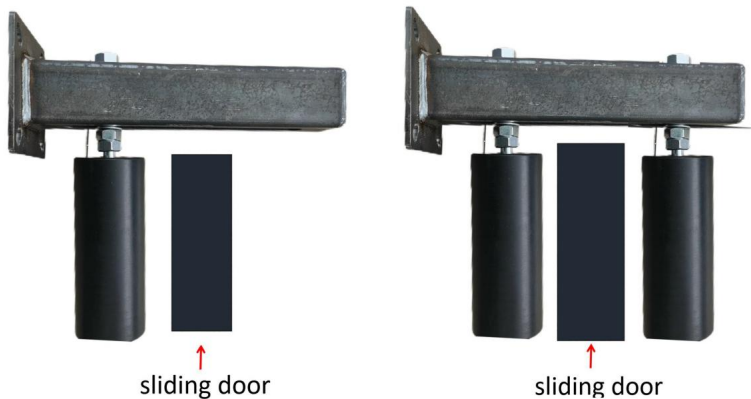

Nota: Hay un espacio entre los dos rodillos y la puerta, y el rodillo puede girar.

MANTENIMIENTO DEL PRODUCTO

1. Verifique periódicamente si la tuerca está floja, y cuando la tuerca está floja, el producto puede dañarse;
2. El tambor se puede girar para limpiar la suciedad del tambor regularmente para evitar que se atasque;
3. Trate el stent tipo T regularmente, como aplicar aceite antioxidante, para prolongar la vida útil del producto.

Fabricante: Shanghai muxin muyeyouxiangongsi Dirección:
Shuangchenglu 803nong11hao1602A-1609shi, baoshanqu, shanghai 200000 CN.

Importado a AUS: SIHAO PTY LTD. 1 ROKEVA STREET EASTWOOD NSW 2122
Australia Importado a

EE. UU.: Sanven Technology Ltd. Suite 250, 9166 Anaheim Place, Rancho Cucamonga,
CA 91730

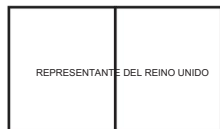

YH CONSULTING LIMITED. A LA DIRECCIÓN DE YH
Consulting Limited Oficina 147, Centurion House, London
Road, Staines-upon-Thames, Surrey, TW18 4AX

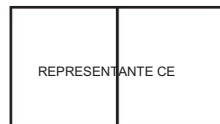

E-CrossStu GmbH
Mainzer Landstr.69,
60329 Fráncfort del Meno.

VEVOR[®]

TOUGH TOOLS, HALF PRICE

Soporte técnico y certificado de garantía
electrónica www.vevor.com/support

VEVOR[®]

TOUGH TOOLS, HALF PRICE

Wsparcie techniczne i certyfikat gwarancji elektronicznej www.vevor.com/support

ROLKA BRAMY PRZESUWNEJ

MODEL:1705

Nadal staramy się oferować Państwu narzędzia w konkurencyjnych cenach.

„Oszczędź połowę”, „Połowa ceny” lub inne podobne wyrażenia używane przez nas stanowią jedynie szacunkowe oszczędności, jakie możesz uzyskać, kupując u nas określone narzędzia w porównaniu z głównymi markami i niekoniecznie oznaczają one objęcie wszystkich kategorii narzędzi oferowanych przez nas. Uprzejmie przypominamy, aby dokładnie sprawdzić, czy składając u nas zamówienie faktycznie oszczędzasz połowę w porównaniu z głównymi markami.

VEVOR[®]
TOUGH TOOLS, HALF PRICE

ROLKA BRAMY PRZESUWNEJ

Model:1705



POTRZEBUJESZ POMOCY? SKONTAKTUJ SIĘ Z NAMI!

Masz pytania dotyczące produktu? Potrzebujesz wsparcia technicznego? Skontaktuj się z nami:

Wsparcie techniczne i certyfikat gwarancji elektronicznej

www.vevor.com/support

To jest oryginalna instrukcja, przed użyciem należy uważnie przeczytać wszystkie instrukcje.

VEVOR zastrzega sobie jasną interpretację naszej instrukcji obsługi. Wygląd produktu będzie zależał od produktu, który otrzymałeś. Prosimy o wybaczenie, że nie poinformujemy Cię ponownie, jeśli w naszym produkcie pojawią się jakiegokolwiek aktualizacje technologiczne lub oprogramowania.

INSTRUKCJE BEZPIECZEŃSTWA

1. Rolkę drzwi przesuwnych powinny montować osoby dorosłe.
2. Dzieciom nie wolno instalować produktu.
3. Regularnie sprawdzaj, czy produkt jest solidnie zamontowany, aby uniknąć uszkodzenia produktu.

uszkodzenia powstałe w wyniku poluzowania się nakrętki.

LISTA PARAMETRÓW

Model	1705
Średnica rolki	Ø50mm
Długość rolki	150 mm
Kształt wspornika	Tryb T
Otwór montażowy wspornika	4
Ilość rolek	2
Rozstaw rolek	5-130 mm

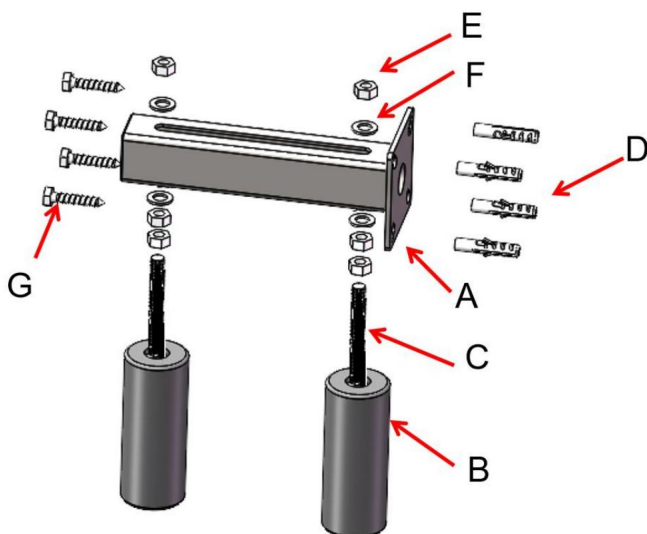

LISTA CZĘŚCI

MODEL	NAZWA PRZEDMIOTU	ILOŚĆ
A	Wspornik T	1
B	wałek	2
C	Śruba	2
D	Śruba rozprężna plastikowa	4
I	Nakrętka	6
F	Uszczelka metalowa	4
G	Śruba	4

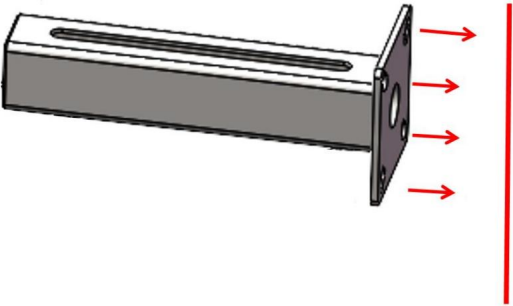

Uwaga: Model 1705 jest wyposażony w otwarty klucz 19 mm

INSTRUKCJA INSTALACJI

<p>1. Najpierw zaznacz położenie otworów montażowych na ścianie przez 4 otwory na śruby</p> <p>Uchwyt w kształcie litery T;</p>	 <p>Install the wall</p>
<p>2. Wiercenie otworów w zaznaczonym miejscu za pomocą wiertarki udarowej; średnica wewnętrzna wynosi 12mm, a głębokość otworu wynosi 65mm.</p>	

3. Umieść 4 plastikowe śruby rozporowe w otworze montażowym w ścianie.

Otwór montażowy wspornika T jest wyrównany z plastikowymi śrubami rozporowymi.
śruba;

Przełóż 4 śruby G przez otwór montażowy wspornika T i zablokuj je w plastikowej śrubie rozporowej; montaż w

kształcie litery T jest zakończony.

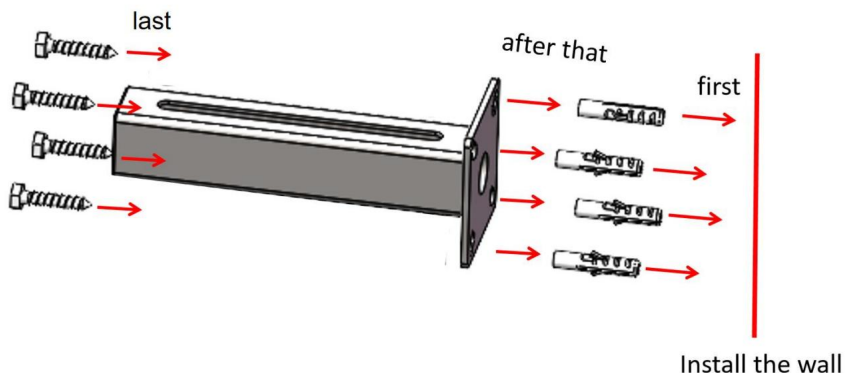

4. Zamontuj rolkę na uchwycie w kształcie litery T, najpierw przy końcu ściany. Jak pokazano, śruby rolki są instalowane za pomocą dwóch nakrętek, następnie przez metalową uszczelkę, następnie przez rowek w kształcie litery U uchwytu w kształcie litery T, potem w metalową uszczelkę i na koniec zablokowane nakrętką.

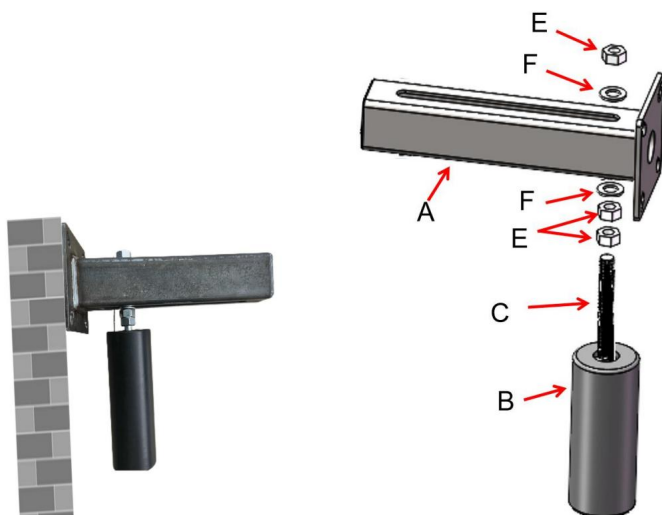

5. Zamknij drzwi w pobliżu zamontowanej rolki, dostosuj położenie zewnętrznej rolki do grubości drzwi i zamontuj drugą rolkę w ten sam sposób.

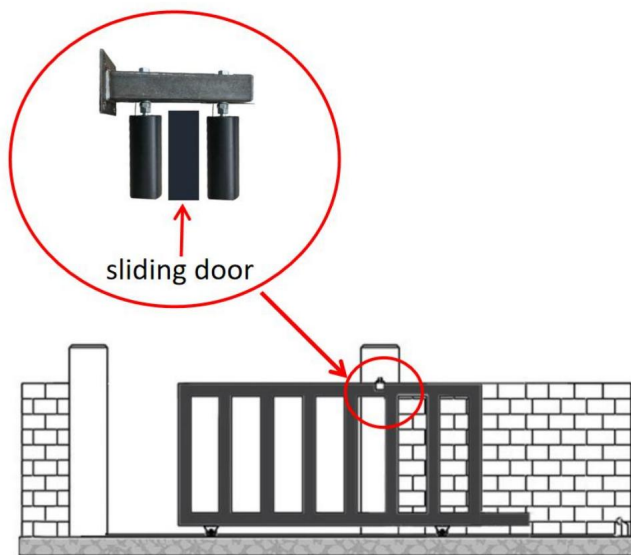
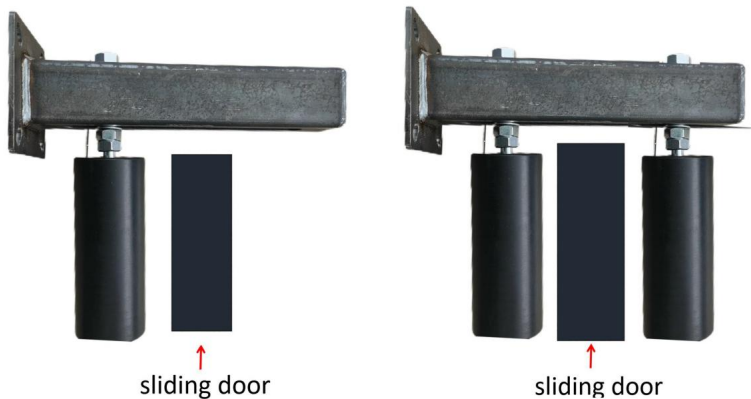

Uwaga: Między dwoma rolkami i drzwiami jest przerwa, a rolka może się obracać.

KONSERWACJA PRODUKTU

1. Regularnie sprawdzaj, czy nakrętka nie jest luźna, gdyż w przeciwnym razie produkt może ulec uszkodzeniu. 2. Bęben

można obracać, aby regularnie czyścić bęben z brudu i uniknąć jego zakleszczenia. 3.

Regularnie konserwuj

stent typu T, np. stosując olej antykorozyjny, aby przedłużyć żywotność produktu.

Producent: Shanghai muxinmuyeyouxiangongsi Adres:

Shuangchenglu 803nong11hao1602A-1609shi, baoshanqu, szanghaj 200000 CN.

Importowane do AUS: SIHAO PTY LTD. 1 ROKEVA STREET EASTWOOD NSW 2122 Australia

Importowane do USA:

Sanven Technology Ltd. Suite 250, 9166 Anaheim Place, Rancho Cucamonga, CA 91730

REP WIELKIEJ BRYTANII	
-----------------------	--

YH CONSULTING LIMITED. C/O YH Consulting Limited Biuro
147, Centurion House, London Road, Staines-upon-
Thames, Surrey, TW18 4AX

Przedstawiciel UE	
-------------------	--

E-CrossStu GmbH
Mainzer Landstr.69,
60329 Frankfurt nad Menem.

VEVOR®

TOUGH TOOLS, HALF PRICE

Wsparcie techniczne i certyfikat gwarancji
elektronicznej www.vevor.com/support

VEVOR[®]

TOUGH TOOLS, HALF PRICE

Technische ondersteuning en e-garantiecertificaat www.vevor.com/support

SCHUIFPOORT ROL

MODEL:1705

Wij streven er voortdurend naar om u gereedschappen tegen concurrerende prijzen te leveren. "Save Half", "Half Price" of andere soortgelijke uitdrukkingen die wij gebruiken, geven alleen een schatting van de besparingen die u kunt behalen door bepaalde gereedschappen bij ons te kopen in vergelijking met de grote topmerken en betekent niet noodzakelijkerwijs dat alle categorieën gereedschappen die wij aanbieden, worden gedekt. Wij herinneren u eraan om zorgvuldig te controleren of u daadwerkelijk de helft bespaart in vergelijking met de grote topmerken wanneer u een bestelling bij ons plaatst.

VEVOR[®]
TOUGH TOOLS, HALF PRICE

SCHUIFPOORT ROL

Model:1705



HULP NODIG? NEEM CONTACT MET ONS OP!

Heeft u vragen over het product? Heeft u technische ondersteuning nodig? Neem dan gerust contact met ons op:

Technische ondersteuning en e-garantiecertificaat

www.vevor.com/support

Dit is de originele instructie, lees alle handleidingen zorgvuldig door voordat u het product gebruikt.

VEVOR behoudt zich een duidelijke interpretatie van onze gebruikershandleiding voor. Het uiterlijk van het product is afhankelijk van het product dat u hebt ontvangen. Vergeef ons dat we u niet opnieuw zullen informeren als er technologie- of software-updates voor ons product zijn.

VEILIGHEIDSINSTRUCTIES

1. De schuifdeurrol moet door volwassenen worden geïnstalleerd.
2. Het is niet toegestaan dat kinderen het product installeren.
3. Controleer regelmatig of het product stevig is geïnstalleerd om productschade te voorkomen. schade veroorzaakt door het losraken van de moer.

PARAMETERLIJST

Model	1705
Roldiameter	Ø50mm
Rollengte	150mm
Beugelvorm	T-modus
Montagegat voor beugel	4
Hoeveelheid rollen	2
Rolafstand	5-130mm

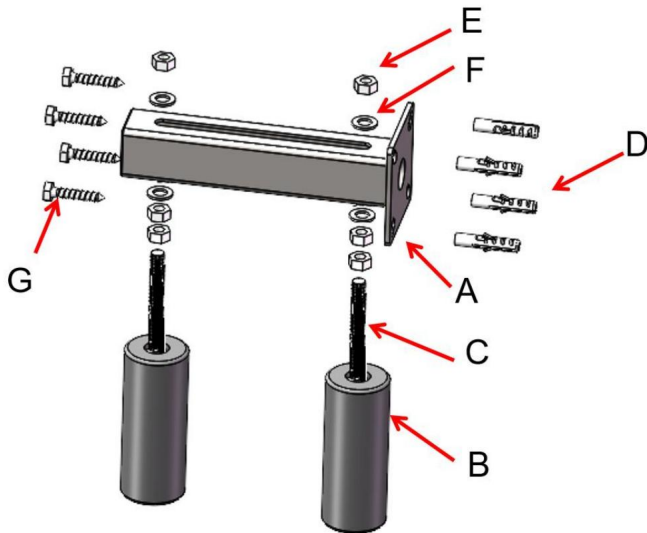

ONDERDELENLIJST

MODEL	ARTIKELNAAM	Hoeveelheid
A	T-beugel	1
B	rol	2
C	Bout	2
D	Kunststof expansieschroef	4
EN	Moer	6
F	Metalen pakking	4
G	Schroef	4

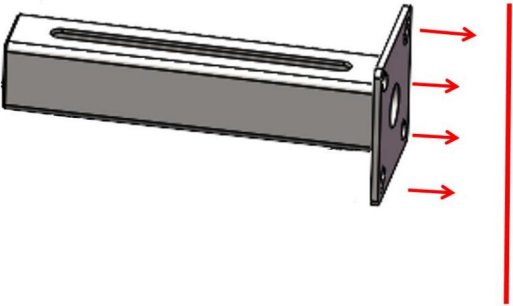

Let op: Model 1705 is uitgerust met een open 19 mm sleutel

INSTALLATIEGIDS

<p>1. Markeer eerst de positie van de bevestigingsgaten op de muur door de 4 schroefgaten van de T-vormige beugel;</p>	 <p>Install the wall</p>
<p>2. Boor gaten op de gemarkeerde positie met een slagboormachine; de binnendiameter is 12 mm en de diepte van het gat is 65 mm.</p>	

3. Plaats 4 kunststof expansieschroeven in het boutgat in de muur; het montagegat van de T-beugel is uitgelijnd met het kunststof expansiegat schroef;

Draai 4 schroeven G door het bevestigingsgat van de T-beugel en vergrendel deze met de kunststof

expansieschroef. **De T-beugel is nu compleet.**

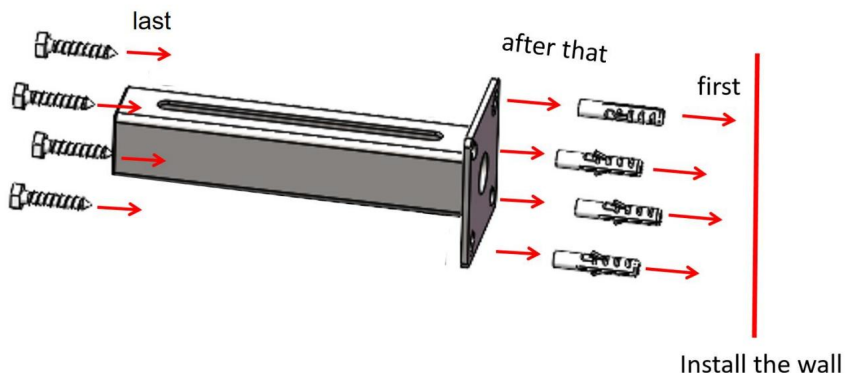

4. Plaats een rol op de T-vormige beugel, eerst aan het uiteinde van de muur. Zoals afgebeeld worden de bouten van de rol met twee moeren geïnstalleerd, vervolgens door een metalen pakking, vervolgens door de U-groef van de T-vormige beugel, vervolgens in een metalen pakking en ten slotte vastgezet met een moer.

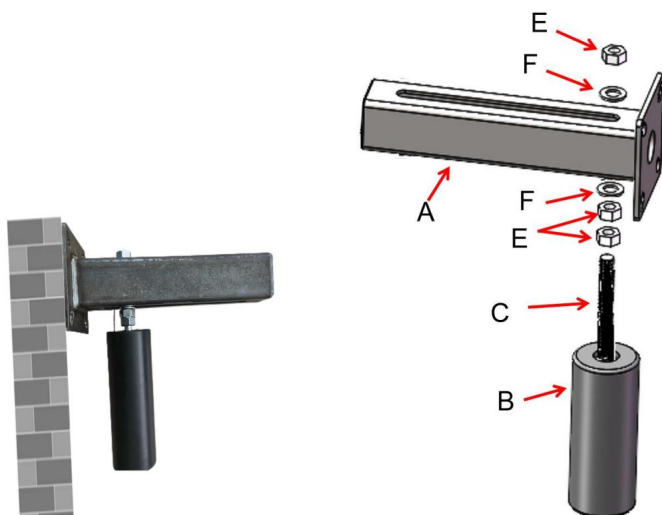

5. Sluit de deur bij de geïnstalleerde rol, pas de positie van de buitenste rol aan op de dikte van de deur en monteer op dezelfde manier een andere rol .

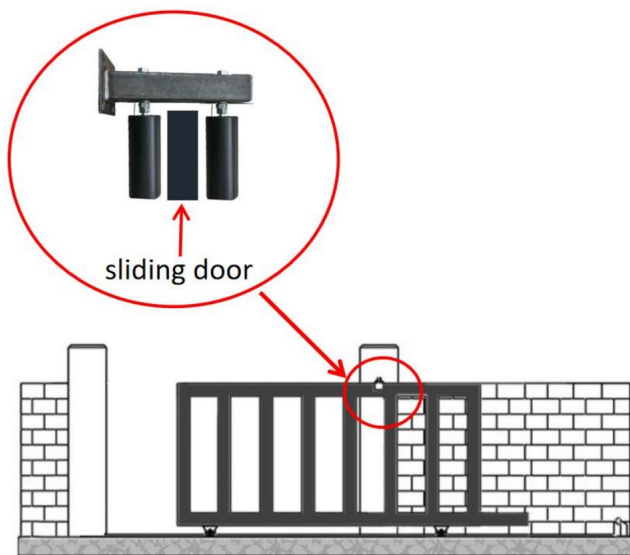
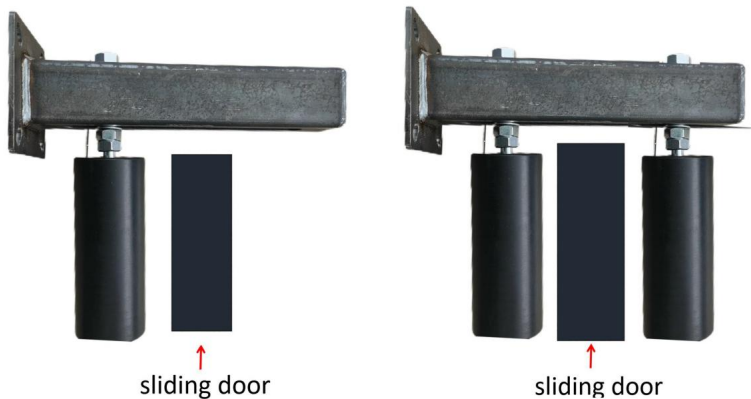

Let op: Er zit een opening tussen de twee rollen en de deur, waardoor de rol kan draaien.

PRODUCTONDERHOUD

1. Controleer regelmatig of de moer los zit. Als de moer los zit, kan het product beschadigd raken. 2. De trommel kan worden gedraaid om het vuil van de trommel regelmatig schoon te maken en vastlopen te voorkomen. 3. Behandel de T-type stent regelmatig, bijvoorbeeld door antiroestolie aan te brengen, om de levensduur van het product te verlengen.

Fabrikant: Shanghai muxinmuyeyouxiangongsi **Adres:**

Shuangchenglu 803nong11hao1602A-1609shi, baoshanqu, shanghai 200000 CN.

Geïmporteerd naar AUS: SIHAO PTY LTD. 1 ROKEVA STREET EASTWOOD NSW 2122 Australië

Geïmporteerd naar de VS: Sanven Technology Ltd. Suite 250, 9166 Anaheim Place, Rancho Cucamonga, CA 91730



YH CONSULTING LIMITED. C/O YH Consulting Limited
Kantoor 147, Centurion House, London Road, Staines-upon-Thames, Surrey, TW18 4AX



E-CrossStu GmbH
Mainzer Landstr.69,
60329 Frankfurt am Main.

VEVOR[®]

TOUGH TOOLS, HALF PRICE

Technische ondersteuning en e-
garantiecertificaat www.vevor.com/support

VEVOR[®]

TOUGH TOOLS, HALF PRICE

Teknisk support och e-garanticertifikat www.vevor.com/support

SKJUTGRINDSRULLE

MODELL:1705

Vi fortsätter att vara engagerade i att ge dig verktyg till konkurrenskraftiga priser. "Spara hälften", "halva priset" eller andra liknande uttryck som används av oss representerar bara en uppskattning av besparingar du kan dra nytta av att köpa vissa verktyg hos oss jämfört med de stora toppmärkena och betyder inte nödvändigtvis att täcka alla kategorier av verktyg som erbjuds av oss. Du påminns om att noggrant kontrollera när du gör en beställning hos oss om du verkligen sparar hälften i jämförelse med de främsta varumärkena.

VEVOR[®]
TOUGH TOOLS, HALF PRICE

SKJUTGRINDSRULLE

Modell: 1705



BEHÖVER HJÄLP? KONTAKTA OSS!

Har du produktfrågor? Behöver du teknisk support? Kontakta oss gärna:

**Teknisk support och e-garanticertifikat [www.vevor.com/
support](http://www.vevor.com/support)**

Detta är den ursprungliga instruktionen, läs alla instruktioner noggrant innan du använder den.

VEVOR reserverar sig för en tydlig tolkning av vår användarmanual. Utseendet på produkten är beroende av den produkt du fått. Ursäkta oss att vi inte kommer att informera dig igen om det finns någon teknik eller mjukvaruuppdateringar på vår produkt.

SÄKERHETSINSTRUKTIONER

1. Skjutdörrsrullen ska installeras av vuxna.
2. Barn får inte installera produkten.
3. Kontrollera regelbundet om produkten är ordentligt installerad för att undvika produkten skada orsakad av att muttern lossnat.

PARAMETERLISTA

Modell	1705
Rulldiameter	Ø50 mm
Rulllängd	150 mm
Fäste form	T-läge
Hål för montering av fäste	4
Rullkvantitet	2
Rullavstånd	5-130 mm

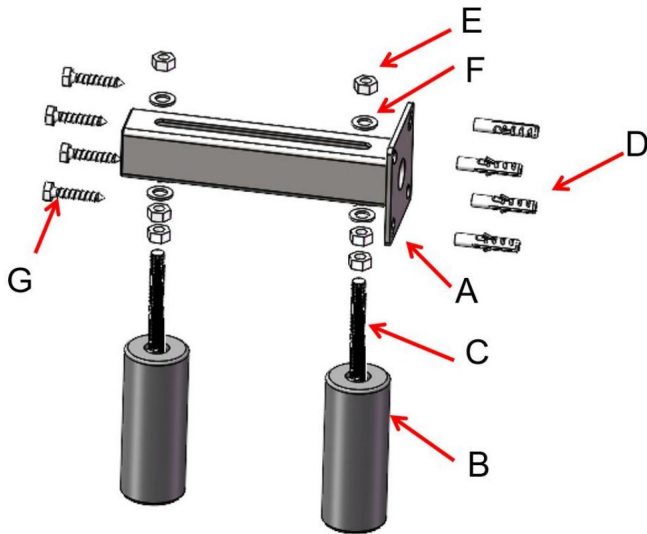

DELLISTA

MODELL	ARTIKELNAMN	ANTAL
A	T-fäste	1
B	roller	2
C	Bult	2
D	Expansionsskruv av plast	4
<small>OCH</small>	Mutter	6
F	Metallisk packning	4
G	Skruva	4

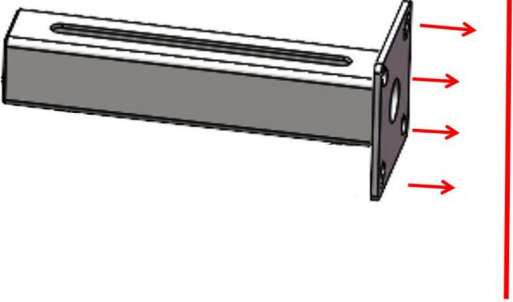

Obs: Modell 1705 är utrustad med öppen 19 mm skiftnyckel

INSTALLATIONSGUIDE

<p>1. Markera först placeringen av monteringshålen på väggen genom de 4 skruvhålen på T-formad fäste;</p>	 <p>Install the wall</p>
<p>2. Borra hål i det markerade läget med en slagborr; Den inre diametern är 12 mm och hålets djup är 65 mm.</p>	

3. Sätt 4 plastexpansionsskruvar i bulthålet i väggen; Monteringshålet på T-fästet är i linje med plastexpansionen skruva;

Sätt 4 skruv G genom T-fästets monteringshål är låst i plastexpansionsskruv; **T-fästet är komplett.**

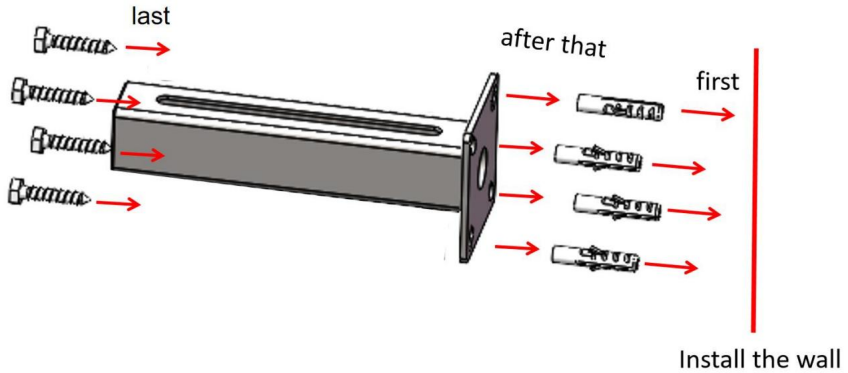

4. Installera en rulle på det T-formade fästet, installera först nära änden av väggen; Som visas installeras rullens bultar med två muttrar, sedan genom en metallpackning och sedan genom U-spåret på T-formad fäste, sedan till en metallpackning och slutligen låst med en mutter.

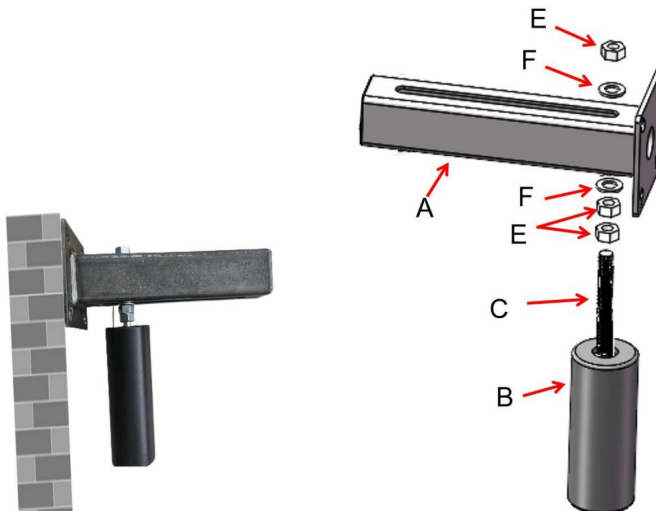

5. Stäng dörren nära den installerade rullen, justera positionen för den yttre rullen efter dörrens tjocklek och installera en annan rulle på samma sätt.

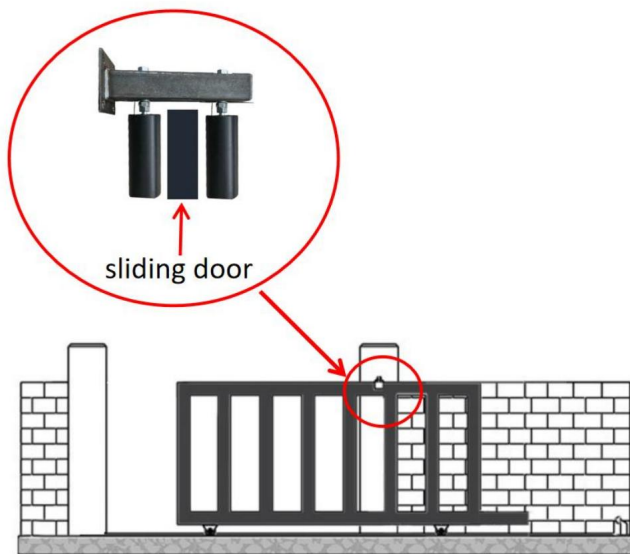
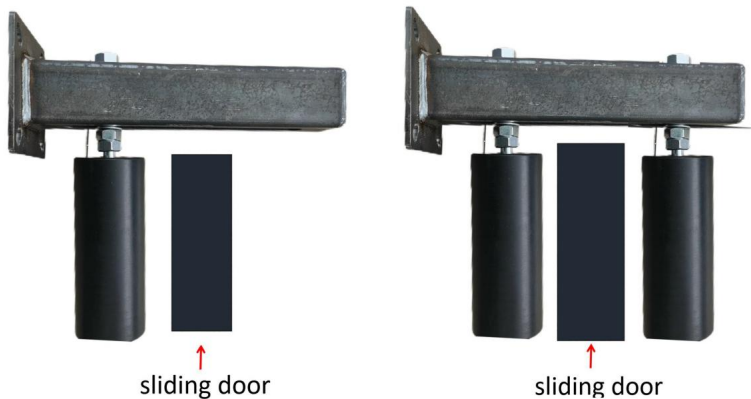

Obs: Det finns ett mellanrum mellan de två valsarna och dörren, och valsarna kan rotera.

PRODUKTUNDERHÅLL

1. Kontrollera regelbundet om muttern är lös, och när muttern är lös kan produkten vara skadad; 2. Trumman kan roteras

för att rensa upp smutsen från trumman regelbundet för att undvika att fastna; 3.

Behandla stenten av T-

typ regelbundet, som att applicera rostskyddsolja, för att förlänga produktens livslängd.

Tillverkare: Shanghaimuxinmuyeyouxiangongsi **Adress:**

Shuangchenglu 803nong11hao1602A-1609shi, baoshanqu, shanghai 200000 CN.

Importerad till AUS: SIHAO PTY LTD. 1 ROKEVA STREETEASTWOOD NSW 2122

Australien **Importerad**

till USA: Sanven Technology Ltd. Suite 250, 9166 Anaheim Place, Rancho Cucamonga, CA 91730



YH CONSULTING LIMITED. C/O YH Consulting Limited
Office 147, Centurion House, London Road, Staines-
upon-Thames, Surrey, TW18 4AX



E-CrossStu GmbH
Mainzer Landstr.69,
60329 Frankfurt am Main.

VEVOR[®]

TOUGH TOOLS, HALF PRICE

Teknisk support och e-garanticertifikat

www.vevor.com/support