

VEVOR[®]

TOUGH TOOLS, HALF PRICE

Technical Support and E-Warranty Certificate www.vevor.com/support

FLOOR BIKE RACK

MODEL: XSJ20-T02

We continue to be committed to provide you tools with competitive price.

"Save Half", "Half Price" or any other similar expressions used by us only represents an estimate of savings you might benefit from buying certain tools with us compared to the major top brands and does not necessarily mean to cover all categories of tools offered by us. You are kindly reminded to verify carefully when you are placing an order with us if you are actually saving half in comparison with the top major brands.

VEVOR®

TOUGH TOOLS, HALF PRICE

FLOOR BIKE RACK

MODEL: XSJ20-T02



NEED HELP? CONTACT US!

Have product questions? Need technical support? Please feel free to contact us:

Technical Support and E-Warranty Certificate
www.vevor.com/support

This is the original instruction, please read all manual instructions carefully before operating. VEVOR reserves a clear interpretation of our user manual. The appearance of the product shall be subject to the product you received. Please forgive us that we won't inform you again if there are any technology or software updates on our product.

IMPORTANT SAFEGUARDS



WARNING: Read and understand this entire manual before operating or servicing this product. Failure to follow these warnings and instructions can cause personal injury or damage to valuable property.

- Avoid children using floor bike rack. And this product is not a toy. Do not allow children to play.
- Keep away from sharp points, blades and other items.
- Assembly precautions
 1. Assemble only according to these instructions. Improper assembly can create hazards.
 2. Wear ANSI-approved safety goggles and heavy-duty work gloves during assembly.
 3. Keep assembly area clean and well-lit.
 4. Keep bystanders out of the area during assembly.
 5. Do not assemble when tired or when under the influence of alcohol, drugs or medication.
 6. Product capabilities apply to properly and completely assembled product only.
 7. For additional information regarding the parts listed in the following pages, please refer to the Assembly Diagram of this manual. Unwrap and separate all parts in a clean work area. Please keep small spare parts out of children's reach.

SAVE THESE INSTRUCTIONS

PRODUCT SPECIFICATIONS:

Model#	L (mm)	W (mm)	H (mm)	Number of bikes stored
XSJ20-T02	1600	970	780	10

PACKAGE INCLUDE

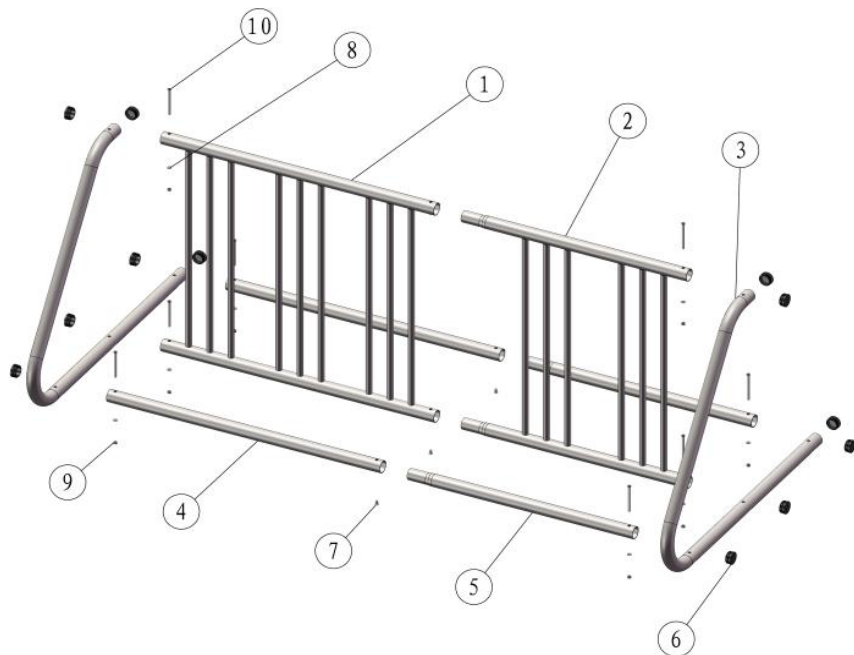

Part	Description	Qty
1	middle grid A	1
2	middle grid B	1
3	sidepiece	2
4	joint pipe A	2
5	joint pipe B	2
6	pipe plug	12
7	Bolt M6×12	4
8	Bolt M6×90	8
9	Washer φ6	8
10	Nut M6	8
11	tapeline	1
12	cross-head screwdriver	1

SIMPLE INSTRUCTION

Step1:Connect the middle grid A and B, align it with the mounting hole, and tighten it using m6*12 screw

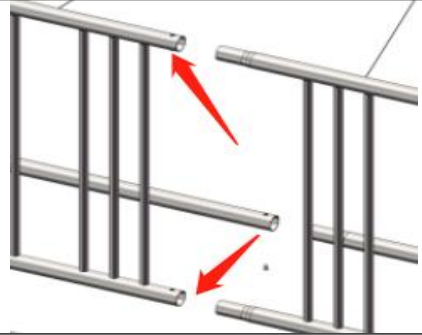

Step2:Connect the joint pipe A and B, align it with the mounting hole, and tighten it using m6*12 screw



Step3:Connect the sidepiece pipe , align it with the mounting hole, and tighten it using m6*90 screw,Washer $\varphi 6$ and Nut M6.

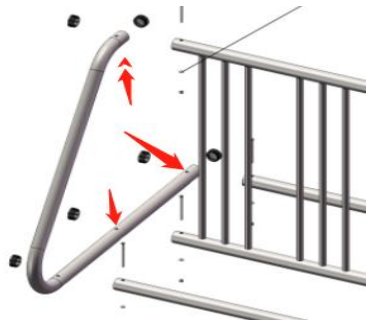

Step4:Cover the pipe plug.

Address: Baoshanqu Shuangchenglu 803long 11hao 1602A-1609shi Shanghai

EC REP: SHUNSHUN GmbH. Römeräcker 9 Z2021,76351

Linkenheim-Hochstetten, Germany

UK REP: Pooledas Group Ltd. Unit 5 Albert Edward House, The Pavilions Preston, United Kingdom

Imported to AUS: SIHAO PTY LTD. 1 ROKEVA STREETEASTWOOD NSW 2122 Australia

Imported to USA: Sanven Technology Ltd. Suite 250, 9166 Anaheim Place, Rancho Cucamonga, CA 91730

Made In China

VEVOR[®]

TOUGH TOOLS, HALF PRICE

Technical Support and E-Warranty Certificate

www.vevor.com/support

VEVOR[®]

TOUGH TOOLS, HALF PRICE

Assistance technique et certificat de garantie électronique www.vevor.com/support

PORTE-VÉLOS AU SOL

MODÈLE : XSJ20-T02

Nous continuons à nous engager à vous fournir des outils à des prix compétitifs.

« Économisez la moitié », « Moitié prix » ou toute autre expression similaire utilisée par nous ne représente qu'une estimation des économies que vous pourriez réaliser en achetant certains outils chez nous par rapport aux grandes marques et ne couvre pas nécessairement toutes les catégories d'outils que nous proposons.

Nous vous rappelons de bien vouloir vérifier soigneusement lorsque vous passez une commande chez nous si vous économisez réellement la moitié par rapport aux grandes marques.

VEVOR[®]

TOUGH TOOLS, HALF PRICE

PORTE-VÉLOS AU SOL

MODÈLE : XSJ20-T02



BESOIN D'AIDE? CONTACTEZ-NOUS!

Vous avez des questions sur nos produits ? Vous avez besoin d'assistance technique ? N'hésitez pas à nous contacter :

Assistance technique et certificat de garantie
électronique www.vevor.com/support

Il s'agit de la notice d'utilisation d'origine. Veuillez lire attentivement toutes les instructions du manuel avant de l'utiliser. VEVOR se réserve le droit d'interpréter clairement notre manuel d'utilisation. L'apparence du produit dépend du produit que vous avez reçu. Veuillez nous excuser, nous ne vous informerons plus en cas de mise à jour technologique ou logicielle de notre produit.

MESURES DE SÉCURITÉ IMPORTANTES



AVERTISSEMENT : Lisez et comprenez l'intégralité de ce manuel avant d'utiliser ou d'entretenir ce produit. Le non-respect de ces avertissements et les instructions peuvent entraîner des blessures corporelles ou des dommages aux biens de valeur. Évitez

que les enfants utilisent le support à vélo au sol. Et ce produit n'est pas un jouet.

laisser les enfants jouer.

Tenir à l'écart des objets pointus, des lames et autres objets tranchants.

Précautions d'assemblage

1. Assemblez uniquement selon ces instructions. Un assemblage incorrect peut créer des dangers.
2. Portez des lunettes de sécurité approuvées par l'ANSI et des gants de travail robustes pendant l'assemblage.
3. Gardez la zone de montage propre et bien éclairée.
4. Gardez les spectateurs hors de la zone pendant le montage.
5. Ne montez pas lorsque vous êtes fatigué ou sous l'influence de l'alcool, de drogues ou de médicaments.
6. Les capacités du produit s'appliquent au produit correctement et complètement assemblé.

seulement.

7. Pour plus d'informations sur les pièces répertoriées ci-dessous pages, veuillez vous référer au schéma d'assemblage de ce manuel. Déballez et séparez toutes les pièces dans une zone de travail propre. Veuillez garder les petites pièces de rechange à l'écart hors de portée des enfants.

CONSERVEZ CES INSTRUCTIONS

CARACTÉRISTIQUES DU PRODUIT :

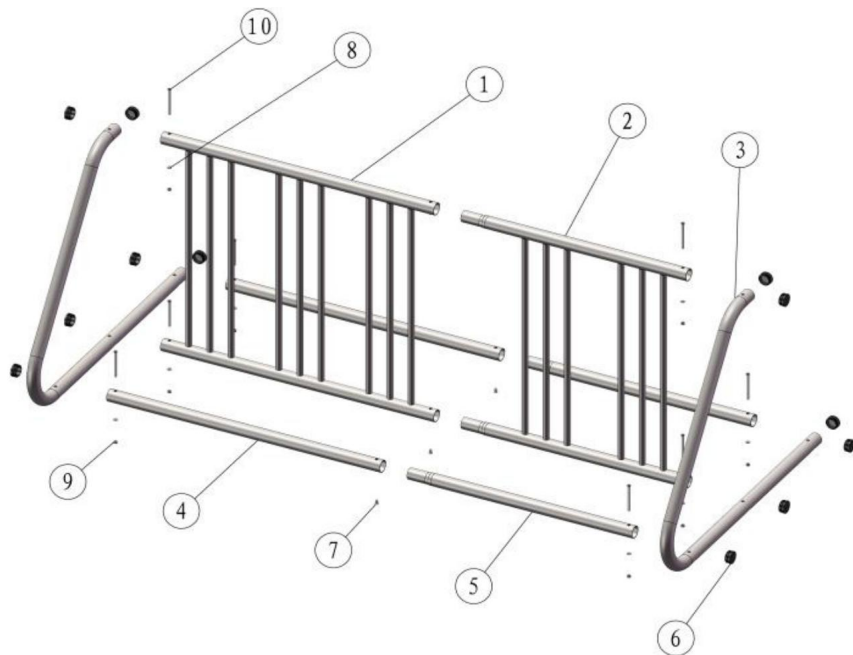

Modèle#	L (mm)	DANS (mm)	H (mm)	Nombre de vélos stockés
XSJ20-T02	1600	970	780	10

LE FORFAIT COMPREND

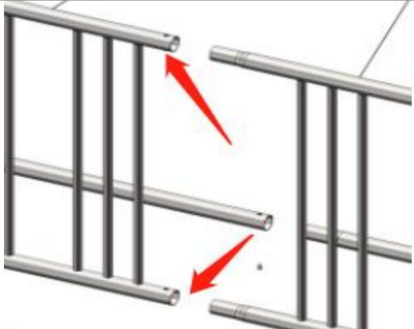

Partie	Description	Quantité
1	grille médiane A	1
2	grille médiane B	1
3	pièce latérale	2
4	tuyau de jonction	2
5	A tuyau de jonction B	2
6	bouchon de tuyau	12
7	Boulon M6× 12	4
8	Boulon M6× 90	8
9	Rondelle φ 6	8
10	Écrou M6	8
11	ruban adhésif	1
12	tournevis cruciforme	1

INSTRUCTION SIMPLE

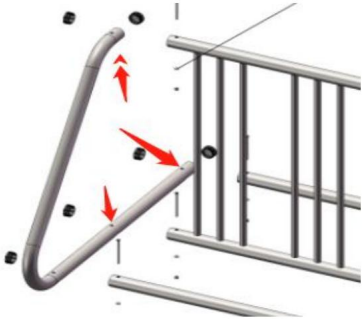
<p>Étape 1 : Connectez la grille centrale A et B, alignez-le avec le support trou et serrez-le à l'aide de m6*12 vis</p>	
<p>Étape 2 : Connectez le tuyau de raccordement A et B, alignez-le avec le trou de montage et serrez-le à l'aide de la vis m6*12</p>	
<p>Étape 3 : connectez le tuyau latéral , alignez-le avec le trou de montage et serrez-le à l'aide d'une vis m6*90 , d'une rondelle φ 6 et écrou M6.</p>	
<p>Étape 4 : Couvrez le bouchon du tuyau.</p>	

Adresse : Baoshanqu Shuangchenglu 803long 11hao 1602A-1609shi Shanghai

REPRÉSENTANT CE : SHUNSHUN GmbH. Römeräcker 9 Z2021,76351

Linkenheim-Hochstetten, Allemagne

REPRÉSENTANT DU ROYAUME-UNI : Pooledas Group Ltd. Unit 5 Albert Edward House, The Pavilions

Preston, Royaume-Uni

Importé en Australie : SIHAO PTY LTD. 1 ROKEVA STREET EASTWOOD NSW 2122

Australie

Importé aux États-Unis : Sanven Technology Ltd. Suite 250, 9166 Anaheim Place, Rancho

Cucamonga, CA 91730

Fabriqu  en Chine

VEVOR[®]
TOUGH TOOLS, HALF PRICE

Assistance technique et certificat de garantie
électronique www.vevor.com/support

VEVOR[®]

TOUGH TOOLS, HALF PRICE

Technischer Support und E-Garantie-Zertifikat www.vevor.com/support

BODEN-FAHRRADSTÄNDER

MODELL: XSJ20-T02

Wir sind weiterhin bestrebt, Ihnen Werkzeuge zu wettbewerbsfähigen Preisen anzubieten.

„Sparen Sie die Hälfte“, „Halber Preis“ oder andere ähnliche Ausdrücke, die wir verwenden, stellen nur eine Schätzung der Ersparnis dar, die Sie beim Kauf bestimmter Werkzeuge bei uns im Vergleich zu den großen Topmarken erzielen können, und decken nicht unbedingt alle von uns angebotenen Werkzeugkategorien ab. Wir möchten Sie freundlich daran erinnern, bei Ihrer Bestellung bei uns sorgfältig zu prüfen, ob Sie im Vergleich zu den großen Topmarken tatsächlich die Hälfte sparen.

VEVOR[®]

TOUGH TOOLS, HALF PRICE

BODEN-FAHRRADSTÄNDER

MODELL: XSJ20-T02



Brauchen Sie Hilfe? Kontaktieren Sie uns!

Sie haben Fragen zu unseren Produkten? Sie benötigen technischen Support? Dann kontaktieren Sie uns gerne:

Technischer Support und E-Garantie-Zertifikat
www.vevor.com/support

Dies ist die Originalanleitung. Bitte lesen Sie alle Anweisungen sorgfältig durch, bevor Sie das Gerät in Betrieb nehmen. VEVOR behält sich eine klare Auslegung unserer Bedienungsanleitung vor. Das Erscheinungsbild des Produkts richtet sich nach dem Produkt, das Sie erhalten haben. Bitte verzeihen Sie uns, dass wir Sie nicht erneut informieren, wenn es Technologie- oder Software-Updates für unser Produkt gibt.

WICHTIGE SICHERHEITSHINWEISE



WARNUNG: Lesen Sie das gesamte Handbuch sorgfältig durch, bevor Sie Betrieb oder Wartung dieses Produkts. Die Nichtbeachtung dieser Warnungen und Anweisungen können zu Verletzungen oder Schäden an wertvollem Eigentum. ÿ

Vermeiden Sie die Nutzung des Bodenfahrtragers durch Kinder. Und dieses Produkt ist kein Spielzeug.

Erlauben Sie Kindern nicht,

damit zu spielen. ÿ Halten Sie scharfe Spitzen, Klingen und andere Gegenstande

fern. ÿ Vorsichtsmanahmen bei der Montage

1. Die Montage muss gema dieser Anleitung erfolgen. Eine unsachgemae Montage kann Gefahren schaffen.

2. Tragen Sie ANSI-zugelassene Schutzbrillen und schwere Arbeitshandschuhe wahrend Montage.

3. Halten Sie den Versammlungsbereich sauber und gut beleuchtet.

4. Halten Sie wahrend der Montage unbeteiligte Zuschauer vom Bereich fern.

5. Nicht montieren, wenn Sie mude sind oder unter dem Einfluss von Alkohol, Drogen oder Medikamenten stehen.

6. Die Produkteigenschaften gelten fur ordnungsgema und vollstandig montierte Produkte nur.

7. Weitere Informationen zu den im Folgenden aufgefuhrten Teilen finden Sie

Seiten finden Sie im Montagediagramm dieses Handbuchs. Auspacken und

Trennen Sie alle Teile in einem sauberen Arbeitsbereich. Bitte bewahren Sie kleine Ersatzteile

auerhalb der Reichweite von Kindern.

BEWAHREN SIE DIESE ANWEISUNGEN AUF

PRODUKTSPEZIFIKATIONEN:

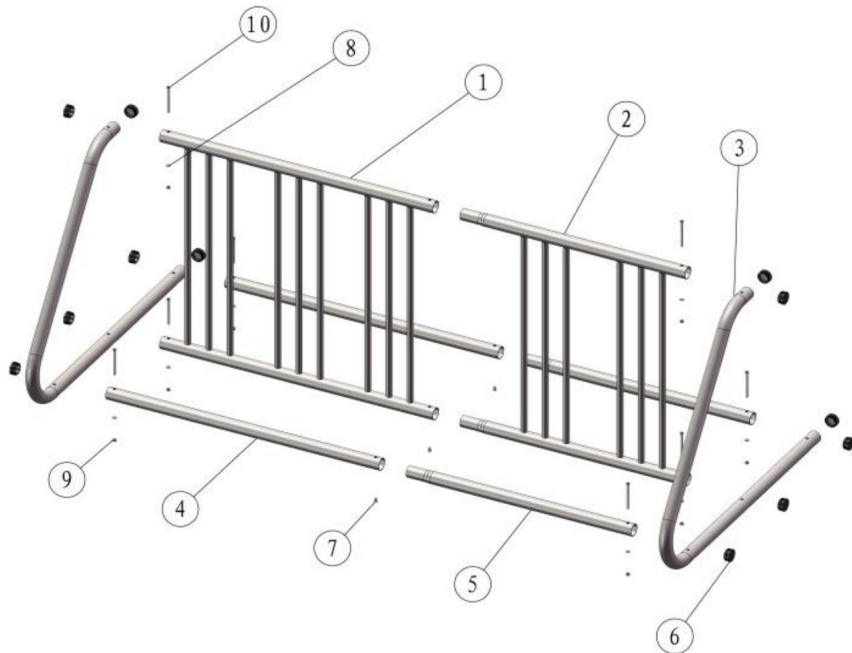

Modell#	M (mm)	IN (mm)	H (mm)	Anzahl der abgestellten Fahrrader
XSJ20-T02	1600	970	780	10

PAKET BEINHÄLTET

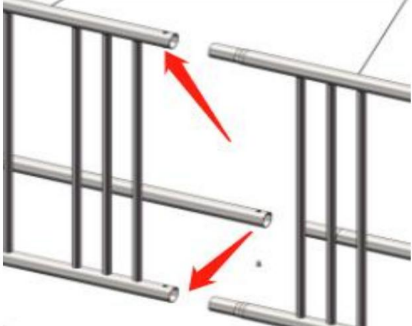

Teil	Beschreibung	Menge
1	Mittelgitter A	1
2	Mittelgitter B	1
3	Seitenteil	2
4	Verbindungsrohr	2
5	A Verbindungsrohr B	2
6	Rohrstopfen	12
7	Schraube M6x12	4
8	Schraube M6x90	8
9	Unterlegscheibe y6	8
10	Mutter M6	8
11	Tapeline	1
12	Kreuzschlitzschraubendreher	1

EINFACHE ANLEITUNG

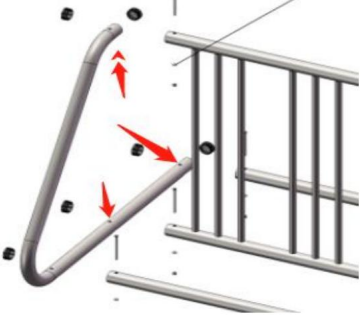
<p>Schritt 1: Verbinden Sie das mittlere Gitter A und B, richten Sie es mit der Montage Loch, und ziehen Sie es mit m6*12 fest schrauben</p>	
<p>Schritt 2: Verbinden Sie das Verbindungsrohr A und B, richten Sie es mit dem Montage Loch aus und ziehen Sie es mit der Schraube M6*12 fest</p>	
<p>Schritt 3: Schließen Sie das Seitenrohr an , richten Sie es an der Montageöffnung aus und Mit M6*90 Schraube und Unterlegscheibe festziehen ÿ6 und Mutter M6.</p>	
<p>Schritt 4: Decken Sie den Rohrstopfen ab.</p>	

Adresse: Baoshanqu Shuangchenglu 803long 11hao 1602A-1609shi Shanghai

EK-VERTRETER: SHUNSHUN GmbH. Römeräcker 9 Z2021,76351

Linkenheim-Hochstetten, Germany

UK REP: Pooledas Group Ltd. Unit 5 Albert Edward House, The Pavilions Preston, Vereinigtes Königreich

Nach AUS importiert: SIHAO PTY LTD. 1 ROKEVA STREETEASTWOOD NSW 2122

Australien

Importiert in die USA: Sanven Technology Ltd. Suite 250, 9166 Anaheim Place, Rancho

Cucamonga, CA 91730

In China hergestellt

VEVOR[®]

TOUGH TOOLS, HALF PRICE

Technischer Support und E-Garantie-Zertifikat

www.vevor.com/support

VEVOR[®]

TOUGH TOOLS, HALF PRICE

Supporto tecnico e certificato di garanzia elettronica www.vevor.com/support

PORTABICI DA PAVIMENTO

MODELLO: XSJ20-T02

Continuiamo a impegnarci per fornirvi strumenti a prezzi competitivi.

"Risparmia la metà", "Metà prezzo" o qualsiasi altra espressione simile da noi utilizzata rappresenta solo una stima del risparmio che potresti ottenere acquistando determinati utensili con noi rispetto ai principali marchi principali e non significa necessariamente coprire tutte le categorie di utensili da noi offerti. Ti ricordiamo gentilmente di verificare attentamente quando effettui un ordine con noi se stai effettivamente risparmiando la metà rispetto ai principali marchi principali.

VEVOR®

TOUGH TOOLS, HALF PRICE

PORTABICI DA PAVIMENTO

MODELLO: XSJ20-T02



HAI BISOGNO DI AIUTO? CONTATTACI!

Hai domande sui prodotti? Hai bisogno di supporto tecnico? Non esitare a contattarci:

**Supporto tecnico e certificato di garanzia
elettronica www.vevor.com/support**

Questa è l'istruzione originale, si prega di leggere attentamente tutte le istruzioni del manuale prima di utilizzare. VEVOR si riserva una chiara interpretazione del nostro manuale utente. L'aspetto del prodotto sarà soggetto al prodotto ricevuto. Vi preghiamo di perdonarci se non vi informeremo di nuovo se ci sono aggiornamenti tecnologici o software sul nostro prodotto.

IMPORTANTI MISURE DI SICUREZZA



ATTENZIONE: leggere e comprendere l'intero manuale prima

funzionamento o la manutenzione di questo prodotto. La mancata osservanza di queste

le avvertenze e le istruzioni possono causare lesioni personali o

danni a beni di valore. ÿ Evitare che i

bambini utilizzino il portabici da pavimento. E questo prodotto non è un giocattolo. Non

consentire ai bambini di

giocare. ÿ Tenere lontano da punte affilate, lame e altri oggetti. ÿ Precauzioni di

montaggio

1. Montare solo secondo queste istruzioni. Un montaggio improprio può

creare pericoli.

2. Indossare occhiali di sicurezza approvati ANSI e guanti da lavoro resistenti durante

assemblaggio.

3. Mantenere l'area di assemblaggio pulita e ben illuminata.

4. Tenere gli astanti fuori dall'area durante l'assemblea.

5. Non riunirsi quando si è stanchi o sotto l'effetto di alcol, droghe o farmaci.

6. Le capacità del prodotto si applicano al prodotto correttamente e completamente assemblato

soltanto.

7. Per ulteriori informazioni sulle parti elencate di seguito

pagine, fare riferimento allo schema di montaggio di questo manuale. Scartare e

separare tutte le parti in un'area di lavoro pulita. Si prega di tenere piccole parti di ricambio fuori

dalla portata dei bambini.

SALVA QUESTE ISTRUZIONI

SPECIFICHE DEL PRODOTTO:

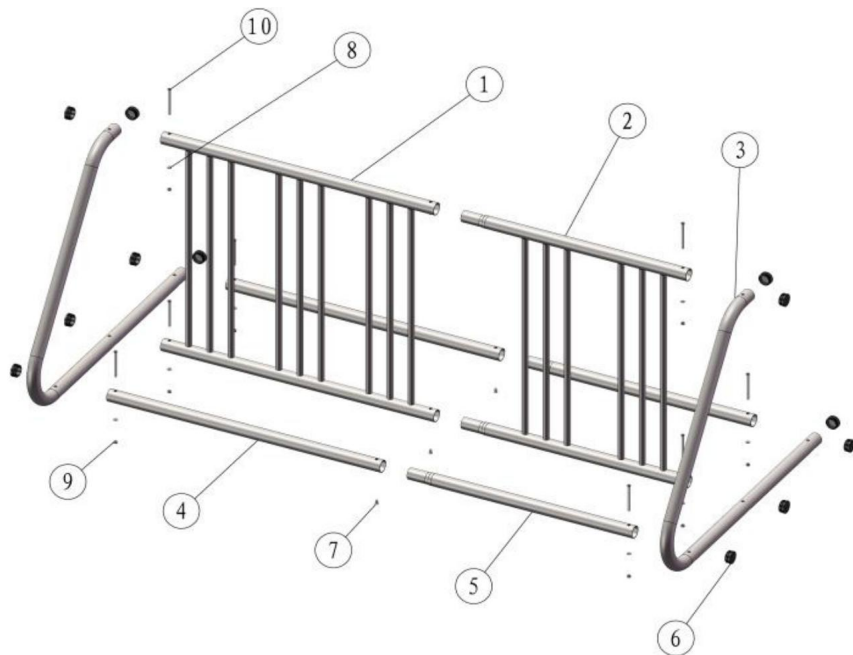

Modello#	L (mm)	IN (mm)	H (mm)	Numero di biciclette parcheggiate
Modello XSJ20-T02	1600	970	780	10

IL PACCHETTO INCLUDE

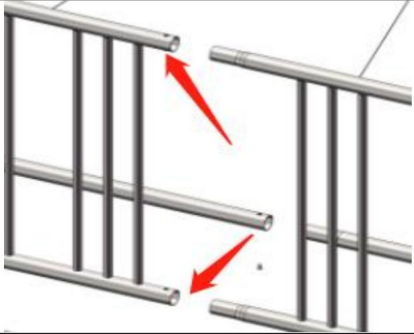

Parte	Descrizione	Quantità
1	griglia centrale A	1
2	griglia centrale B	1
3	giunto	2
4	laterale tubo	2
5	A giunto tubo B	2
6	tappo per tubo	12
7	Bullone M6x12	4
8	Bullone M6x90	8
9	Rondella y6	8
10	Dado M6	8
11	nastro adesivo	1
12	cacciavite a croce	1

ISTRUZIONI SEMPLICI

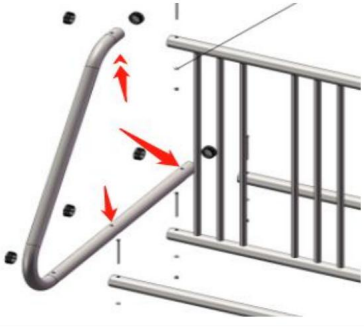
<p>Passaggio 1: collegare la griglia centrale A e B, allinearla con il montaggio foro e serrarla utilizzando m6*12 vite</p>	
<p>Fase 2: Collegare il tubo di giunzione A e B, allinearla con il foro di montaggio e serrarla utilizzando la vite m6*12</p>	
<p>Fase 3: Collegare il tubo laterale , allinearla con il foro di montaggio e stringerlo usando la vite m6*90, rondella y6 e dado M6.</p>	
<p>Fase 4: Coprire il tappo del tubo.</p>	

Indirizzo: Baoshanqu Shuangchenglu 803long 11hao 1602A-1609shi Shanghai

RAPPRESENTANTE CE: SHUNSHUN GmbH. Römeräcker 9 Z2021,76351

Linkenheim-Hochstetten, Germania

RAPPRESENTANTE DEL REGNO UNITO : Pooledas Group Ltd. Unit 5 Albert Edward House, The Pavilions

Preston, Regno Unito

Importato in AUS: SIHAO PTY LTD. 1 ROKEVA STREETEASTWOOD NSW 2122

Australia

Importato negli USA: Sanven Technology Ltd. Suite 250, 9166 Anaheim Place, Rancho

Cucamonga, CA 91730

Made in China

VEVOR[®]

TOUGH TOOLS, HALF PRICE

**Supporto tecnico e certificato di garanzia
elettronica www.vevor.com/support**

VEVOR[®]

TOUGH TOOLS, HALF PRICE

Soporte técnico y certificado de garantía electrónica www.vevor.com/support

PORTABICICLETAS DE SUELO

MODELO: XSJ20-T02

Seguimos comprometidos a brindarle herramientas a precios competitivos.

"Ahorre la mitad", "mitad de precio" o cualquier otra expresión similar que utilicemos solo representa una estimación del ahorro que podría obtener al comprar ciertas herramientas con nosotros en comparación con las principales marcas y no necesariamente significa que cubra todas las categorías de herramientas que ofrecemos. Le recordamos que, al realizar un pedido con nosotros, verifique cuidadosamente si realmente está ahorrando la mitad en comparación con las principales marcas.

VEVOR[®]
TOUGH TOOLS, HALF PRICE

PORTABICICLETAS DE SUELO

MODELO: XSJ20-T02



¿NECESITA AYUDA? ¡CONTÁCTENOS!

¿Tiene preguntas sobre el producto? ¿Necesita asistencia técnica? No dude en ponerse en contacto con nosotros:

Soporte técnico y certificado de garantía
electrónica www.vevor.com/support

Estas son las instrucciones originales, lea atentamente todas las instrucciones del manual antes de utilizar el producto. VEVOR se reserva una interpretación clara de nuestro manual de usuario. La apariencia del producto estará sujeta al producto que recibió. Perdónenos por no informarle nuevamente si hay actualizaciones de tecnología o software en nuestro producto.

MEDIDAS DE SEGURIDAD IMPORTANTES



ADVERTENCIA: Lea y comprenda todo este manual antes de operar o reparar este producto. El incumplimiento de estas advertencias e instrucciones pueden causar lesiones personales o daños a la propiedad valiosa. Evite

que los niños utilicen el portabicicletas en el suelo. Y este producto no es un juguete.

Permita que los niños jueguen. Manténgalo alejado de puntas afiladas, cuchillas y otros elementos. Precauciones de montaje

1. Realice el montaje únicamente de acuerdo con estas instrucciones. Un montaje incorrecto puede crear peligros

2. Use gafas de seguridad aprobadas por ANSI y guantes de trabajo resistentes durante asamblea.

3. Mantenga el área de reunión limpia y bien iluminada.

4. Mantenga a los transeúntes fuera del área durante el montaje.

5. No se reúna cuando esté cansado o bajo la influencia del alcohol, drogas o medicamentos.

6. Las capacidades del producto se aplican a productos ensamblados de manera correcta y completa. solo.

7. Para obtener información adicional sobre las piezas enumeradas a continuación, páginas, consulte el diagrama de ensamblaje de este manual. Desenvuelva y

Separe todas las piezas en un área de trabajo limpia. Mantenga las piezas de repuesto pequeñas fuera del alcance. fuera del alcance de los niños.

GUARDE ESTAS INSTRUCCIONES

ESPECIFICACIONES DEL PRODUCTO:

Modelo#	yo (mm)	EN (mm)	yo (mm)	Número de bicicletas almacenadas
XSJ20-T02	1600	970	780	10

EL PAQUETE INCLUYE

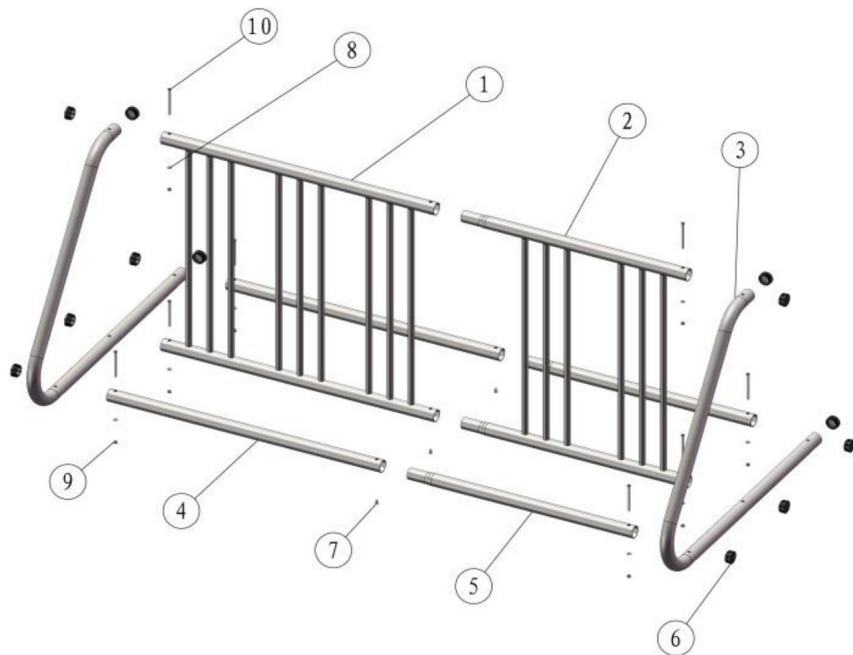

Parte	Descripción	Cantidad
1	rejilla central A	1
2	rejilla central B	1
3	pieza lateral	2
4	tubo de unión	2
5	A tubo de unión B	2
6	tapón de tubería	12
7	Perno M6×12	4
8	Perno M6×90	8
9	Arandela φ6	8
10	Tuerca M6	8
11	cinta adhesiva	1
12	Destornillador de estrella	1

INSTRUCCIÓN SIMPLE

Paso 1: Conecte la rejilla central A y B, alinéelo con el soporte Agujero y apriételo usando m6*12 tornillo

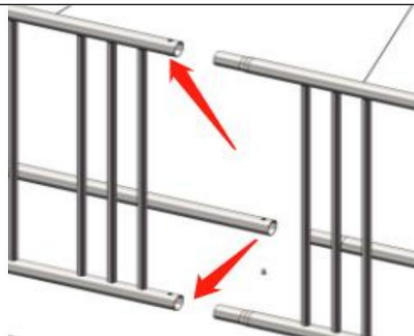

Paso 2: Conecte el tubo de unión A y B, alinéelo con el orificio de montaje y apriételo con un tornillo m6*12



Paso 3: Conecte el tubo lateral , alinéelo con el orificio de montaje y Apriete con tornillo m6*90, arandela $\phi 6$ y tuerca M6.

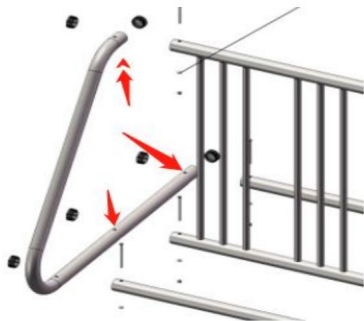

Paso 4: Cubra el tapón de la tubería.

Dirección: Baoshanqu Shuangchenglu 803long 11hao 1602A-1609shi Shanghai

REPRESENTANTE CE: SHUNSHUN GmbH. Römeräcker 9 Z2021,76351

Linkenheim-Hochstetten, Alemania

REPRESENTANTE DEL REINO UNIDO : Pooledas Group Ltd. Unidad 5 Albert Edward House, The Pavilions

Preston, Reino Unido

Importado a Australia: SIHAO PTY LTD. 1 ROKEVA STREETEASTWOOD NSW 2122

Australia

Importado a EE. UU.: Sanven Technology Ltd. Suite 250, 9166 Anaheim Place, Rancho

Cucamonga, CA 91730

Hecho en china

VEVOR[®]
TOUGH TOOLS, HALF PRICE

Soporte técnico y certificado de garantía
electrónica www.vevor.com/support

VEVOR[®]

TOUGH TOOLS, HALF PRICE

Wsparcie techniczne i certyfikat gwarancji elektronicznej www.vevor.com/support

UCHWYT NA ROWER NA PODŁODZE

MODEL: XSJ20-T02

Nadal staramy się oferować Państwu narzędzia w konkurencyjnych cenach. „Oszczędź połowę”, „Połowa ceny” lub inne podobne wyrażenia używane przez nas stanowią jedynie szacunkowe oszczędności, jakie możesz uzyskać, kupując u nas określone narzędzia w porównaniu z głównymi markami i niekoniecznie oznaczają one objęcie wszystkich kategorii narzędzi oferowanych przez nas. Uprzejmie przypominamy, aby dokładnie sprawdzić, czy składając u nas zamówienie faktycznie oszczędzasz połowę w porównaniu z głównymi markami.

VEVOR[®]
TOUGH TOOLS, HALF PRICE

UCHWYT NA ROWER NA PODŁODZE

MODEL: XSJ20-T02



POTRZEBUJESZ POMOCY? SKONTAKTUJ SIĘ Z NAMI!

Masz pytania dotyczące produktu? Potrzebujesz wsparcia technicznego? Skontaktuj się z nami:

Wsparcie techniczne i certyfikat gwarancji
elektronicznej www.vevor.com/support

To jest oryginalna instrukcja, przed użyciem należy uważnie przeczytać wszystkie instrukcje. VEVOR zastrzega sobie jasną interpretację naszej instrukcji obsługi. Wygląd produktu będzie zależał od produktu, który otrzymałeś. Prosimy o wybaczenie, że nie poinformujemy Cię ponownie, jeśli w naszym produkcie pojawią się jakiegokolwiek aktualizacje technologiczne lub oprogramowania.

WAŻNE ZABEZPIECZENIA



OSTRZEŻENIE: Przed przystąpieniem do użytkowania należy przeczytać i zrozumieć całą instrukcję. obsługi lub serwisowania tego produktu. Nieprzestrzeganie tych ostrzeżenia i instrukcje mogą spowodować obrażenia ciała lub uszkodzenia cennego mienia. Unikaj

korzystania przez dzieci z bagażnika podłogowego na rowery. Ten produkt nie jest zabawką. Nie pozwalaj dzieciom na zabawę.

Trzymaj z dala od ostrych punktów, ostrzy i innych przedmiotów. Środki ostrożności podczas montażu

1. Montaż należy wykonywać wyłącznie zgodnie z niniejszą instrukcją. Nieprawidłowy montaż może stwarzać zagrożenia.
2. Podczas pracy należy nosić okulary ochronne i wytrzymałe rękawice robocze zgodne z normą ANSI. montaż.
3. Utrzymuj miejsce zgromadzenia w czystości i zapewnij dobre oświetlenie.
4. Podczas montażu nie dopuszczaj osób postronnych na teren montażu.
5. Nie przychodź na spotkania, jeśli jesteś zmęczony lub pod wpływem alkoholu, narkotyków lub leków.
6. Możliwości produktu odnoszą się do produktu prawidłowo i całkowicie zmontowanego tylko.
7. Aby uzyskać dodatkowe informacje dotyczące części wymienionych poniżej, strony, zapoznaj się ze schematem montażu w tym podręczniku. Rozpakuj i oddzielić wszystkie części w czystym miejscu pracy. Proszę trzymać małe części zamienne z dala niedostępny dla dzieci.

ZAPISZ TE INSTRUKCJE

DANE TECHNICZNE PRODUKTU:

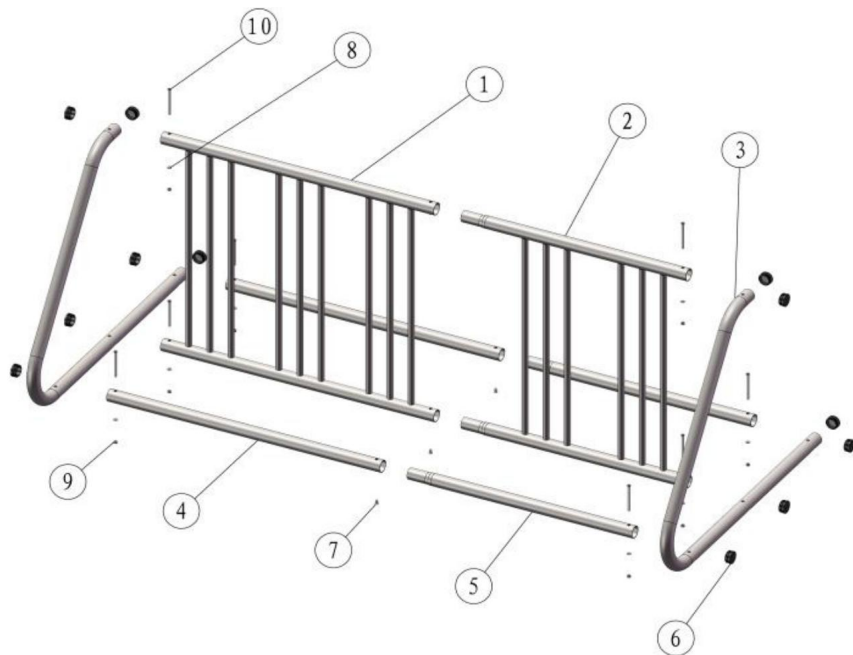

Model#	L (mm)	W (mm)	H (mm)	Liczba przechowywanych rowerów
XSj20-T02	1600	970	780	10

ZAWARTOŚĆ PAKIETU

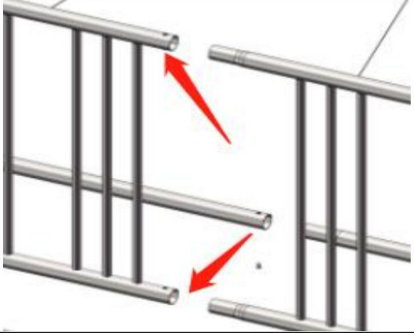

Część	Opis	Ilość
1	środkowa kratka	1
2	A środkowa	1
3	kratka B	2
4	rura łącząca	2
5	boczna A rura łącząca B	2
6	korek rurowy	12
7	Śruba M6×12	4
8	Śruba M6×90	8
9	Podkładka φ6	8
10	Nakrętka M6	8
11	taśma	1
12	śrubokręt krzyżakowy	1

PROSTA INSTRUKCJA

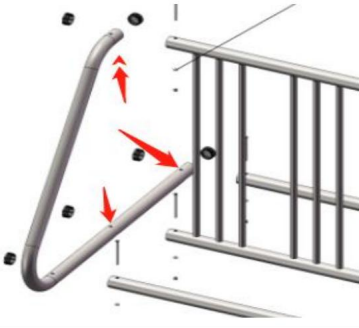
<p>Krok 1: Podłącz środkową siatkę A i B, wyrównaj go z mocowaniem otwór i dokręć go za pomocą śruby M6*12 śruba</p>	
<p>Krok 2: Podłącz rurę łączącą A i B, wyrównaj go z otworem montażowym i dokręć za pomocą śruby m6*12</p>	
<p>Krok 3: Podłącz rurę boczną , wyrównaj ją z otworem montażowym i dokręć za pomocą śruby m6*90, podkładki φ6 i nakrętka M6.</p>	
<p>Krok 4: Zakryj korek rury.</p>	

Adres: Baoshanqu Shuangchenglu 803long 11hao 1602A-1609shi Szanghaj

Przedstawiciel KE: SHUNSHUN GmbH. Römeräcker 9 Z2021,76351

Linkenheim-Hochstetten, Niemcy

Przedstawiciel Wielkiej Brytanii : Pooledas Group Ltd. Unit 5 Albert Edward House, The Pavilions

Preston, Wielka Brytania

Importowane do AUS: SIHAO PTY LTD. 1 ROKEVA STREETEASTWOOD NSW 2122

Australia

Importowane do USA: Sanven Technology Ltd. Suite 250, 9166 Anaheim Place, Rancho

Cucamonga, CA 91730

Wyprodukowano w Chinach

VEVOR[®]
TOUGH TOOLS, HALF PRICE

Wsparcie techniczne i certyfikat gwarancji
elektronicznej www.vevor.com/support

VEVOR[®]

TOUGH TOOLS, HALF PRICE

Technische ondersteuning en e-garantiecertificaat www.vevor.com/support

VLOER FIETSENREK

MODEL: XSJ20-T02

Wij streven er voortdurend naar om u gereedschappen tegen concurrerende prijzen te leveren.

"Save Half", "Half Price" of andere soortgelijke uitdrukkingen die wij gebruiken, geven alleen een schatting van de besparingen die u kunt behalen door bepaalde gereedschappen bij ons te kopen in vergelijking met de grote topmerken en betekent niet noodzakelijkerwijs dat alle categorieën gereedschappen die wij aanbieden, worden gedekt. Wij herinneren u eraan om zorgvuldig te controleren of u daadwerkelijk de helft bespaart in vergelijking met de grote topmerken wanneer u een bestelling bij ons plaatst.

VEVOR®

TOUGH TOOLS, HALF PRICE

VLOER FIETSENREK

MODEL: XSJ20-T02



HULP NODIG? NEEM CONTACT MET ONS OP!

Heeft u vragen over het product? Heeft u technische ondersteuning nodig? Neem dan gerust contact met ons op:

Technische ondersteuning en e-garantiecertificaat www.vevor.com/support

Dit is de originele instructie, lees alle handleidingen zorgvuldig door voordat u het product gebruikt. VEVOR behoudt zich een duidelijke interpretatie van onze gebruikershandleiding voor. Het uiterlijk van het product is afhankelijk van het product dat u hebt ontvangen. Vergeef ons dat we u niet opnieuw zullen informeren als er technologie- of software-updates voor ons product zijn.

BELANGRIJKE VEILIGHEIDSMATREGELEN



WAARSCHUWING: Lees en begrijp deze hele handleiding voordat u het bedienen of onderhouden van dit product. Het niet naleven van deze waarschuwingen en instructies kunnen persoonlijk letsel of schade aan waardevolle eigendommen. ÿ

Vermijd dat kinderen de vloerfietsendrager gebruiken. En dit product is geen speelgoed. Gebruik geen

Laat kinderen spelen. ÿ Houd

het uit de buurt van scherpe punten, messen en andere voorwerpen. ÿ

Vorzorgsmaatregelen bij de montage

1. Monteer alleen volgens deze instructies. Onjuiste montage kan gevaren creëren.
2. Draag tijdens het werk een door de ANSI goedgekeurde veiligheidsbril en stevige werkhandschoenen. montage.
3. Zorg ervoor dat de montageplek schoon en goed verlicht is.
4. Houd omstanders uit de buurt tijdens de montage.
5. Kom niet bijeen als u moe bent of onder invloed van alcohol, drugs of medicijnen.
6. Producteigenschappen zijn van toepassing op een correct en volledig gemonteerd product alleen.
7. Voor aanvullende informatie over de onderdelen die in de volgende lijst staan vermeld, pagina's, raadpleeg dan het montageschema van deze handleiding. Uitpakken en scheid alle onderdelen in een schone werkruimte. Houd kleine reserveonderdelen buiten van het bereik van kinderen.

BEWAAR DEZE INSTRUCTIES

PRODUCTSPECIFICATIES:

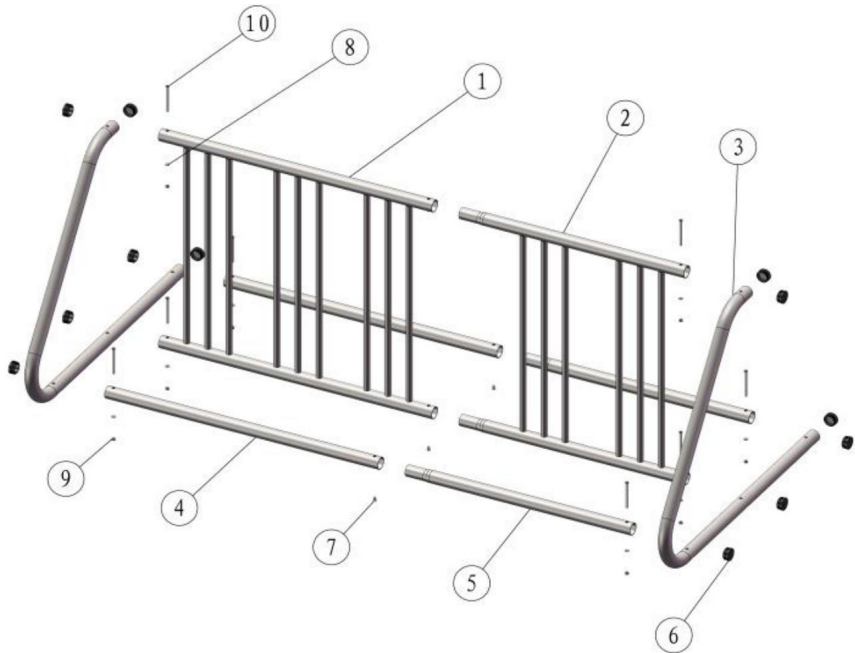

Model#	Ik (mm)	IN (mm)	H (mm)	Aantal opgeslagen fietsen
XSJ20-T02	1600	970	780	10

PAKKET INBEGREPEN

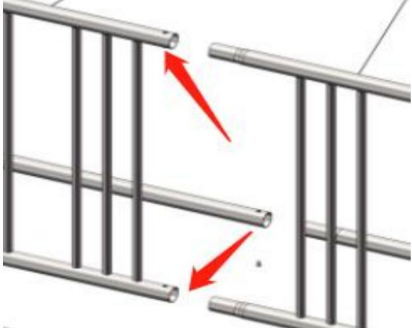

Deel	Beschrijving	Hoeveelheid
1	middelste rooster	1
2	A middelste rooster	1
3	B zijstuk	2
4	verbindingsbuis	2
5	A verbindingsbuis B	2
6	pijpplug	12
7	Bout M6x12	4
8	Bout M6x90	8
9	Ring y6	8
10	Moer M6	8
11	tapelijn	1
12	kruisopschroevendraaier	1

EENVOUDIGE INSTRUCTIE

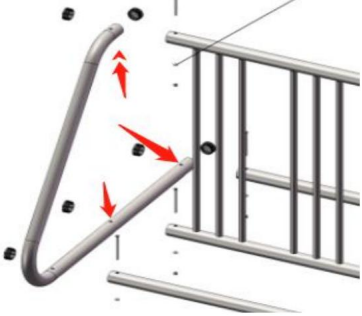
<p>Stap 1: Verbind het middelste rooster A en B, lijn het uit met de montage gat en draai het vast met m6*12 schroef</p>	
<p>Stap 2: Sluit de verbindingbuis A aan en B, lijn het uit met het montagegat en draai het vast met een M6*12-schroef</p>	
<p>Stap 3: Sluit de zijstukbuis aan , lijn deze uit met het montagegat en Draai het vast met een M6*90 schroef, ring 6 en moer M6.</p>	
<p>Stap 4: Dek de pijpplug af.</p>	

Adres: Baoshanqu Shuangchenglu 803long 11hao 1602A-1609shi Shanghai

EG-REP: SHUNSHUN GmbH. Römeräcker 9 Z2021,76351

Linkenheim-Hochstetten, Duitsland

UK REP Pooledas Group Ltd. Unit 5 Albert Edward House, The Pavilions Preston, Verenigd Koninkrijk

Geïmporteerd naar AUS: SIHAO PTY LTD. 1 ROKEVA STREET EASTWOOD NSW 2122 Australië

Geïmporteerd naar de VS: Sanven Technology Ltd. Suite 250, 9166 Anaheim Place, Rancho Cucamonga, CA 91730

Gemaakt in China

VEVOR[®]

TOUGH TOOLS, HALF PRICE

**Technische ondersteuning en e-
garantiecertificaat www.vevor.com/support**

VEVOR[®]

TOUGH TOOLS, HALF PRICE

Teknisk support och e-garanticertifikat www.vevor.com/support

GOLV CYKELSTÄLLARE

MODELL: XSJ20-T02

Vi fortsätter att vara engagerade i att ge dig verktyg till konkurrenskraftiga priser.

"Spara hälften", "halva priset" eller andra liknande uttryck som används av oss representerar bara en uppskattning av besparingar du kan dra nytta av att köpa vissa verktyg hos oss jämfört med de stora toppmärkena och betyder inte nödvändigtvis att täcka alla kategorier av verktyg som erbjuds av oss. Du påminns vänligen om att noggrant kontrollera när du gör en beställning hos oss om du faktiskt sparar hälften i jämförelse med de främsta stora varumärkena.

VEVOR®

TOUGH TOOLS, HALF PRICE

GOLV CYKELSTÄLLARE

MODELL: XSJ20-T02



BEHÖVER HJÄLP? KONTAKTA OSS!

Har du produktfrågor? Behöver du teknisk support? Kontakta oss gärna:

Teknisk support och e-garanticertifikat
www.vevor.com/support

Detta är den ursprungliga instruktionen, läs alla instruktioner noggrant innan du använder den. VEVOR reserverar sig för en tydlig tolkning av vår användarmanual. Utseendet på produkten är beroende av den produkt du fått. Ursäkta oss att vi inte kommer att informera dig igen om det finns någon teknik eller mjukvaruuppdateringar på vår produkt.

VIKTIGA SÄKERHETSÅTGÄRDER



VARNING: Läs och förstå hela denna manual innan använda eller serva denna produkt. Underlåtenhet att följa dessa varningar och instruktioner kan orsaka personskada eller skada på värdefull egendom. ÿ

Undvik att barn använder golvcykelställ. Och den här produkten är inte en leksak. Gör inte det låta barn leka. ÿ Håll dig

borta från vassa spetsar, knivar och andra föremål. ÿ

Försiktighetsåtgärder vid montering

1. Montera endast enligt dessa instruktioner. Felaktig montering kan skapa faror.
2. Bär ANSI-godkända skyddsglasögon och kraftiga arbetshandskar under montering.
3. Håll monteringsområdet rent och väl upplyst.
4. Håll åskådare borta från området under monteringen.
5. Sätt dig inte ihop när du är trött eller påverkad av alkohol, droger eller mediciner.
6. Produktegenskaper gäller för korrekt och färdigmonterad produkt endast.
7. För ytterligare information om delarna som listas nedan sidorna, se monteringsdiagrammet i denna manual. Packa upp och separera alla delar i ett rent arbetsområde. Vänligen håll små reservdelar borta av barns räckvidd.

SPARA DESSA INSTRUKTIONER

PRODUKTSPECIFIKATIONER:

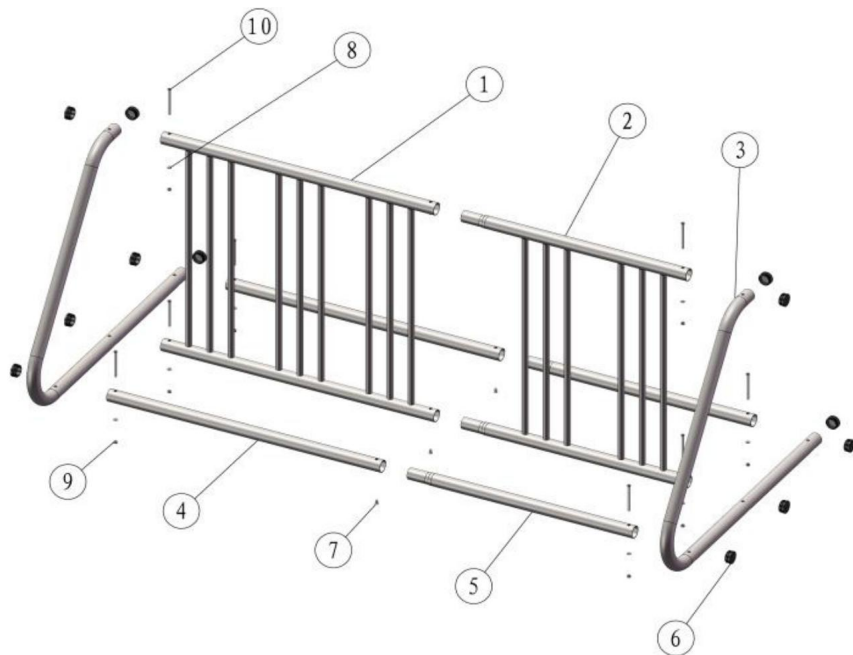

Modell#	L (mm)	I (mm)	H (mm)	Antal lagrade cyklar
XSJ20-T02	1600	970	780	10

PAKET INGÅR

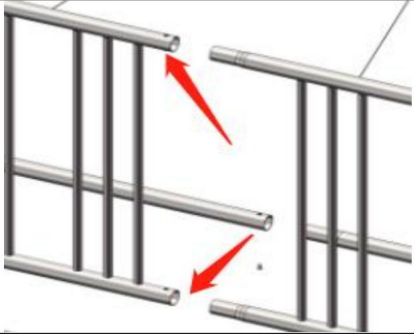

Del	Beskrivning	Antal
1	mittgaller A	1
2	mittgaller B	1
3	sidostycke	2
4	skarvrör A	2
5	skarvrör B	2
6	rörplugg	12
7	Bult M6x12	4
8	Bult M6x90	8
9	Bricka y6	8
10	Mutter M6	8
11	bandlina	1
12	korsskrummejsel	1

ENKEL INSTRUKTION

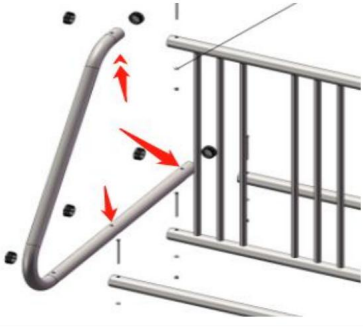
<p>Steg 1: Anslut mellangallret A och B, rikta in den mot fästet hål och dra åt det med m6*12 skruva</p>	
<p>Steg 2: Anslut skarvröret A och B, rikta in den mot monteringshålet och dra åt den med m6*12 skruv</p>	
<p>Steg 3: Anslut sidostyckets rör , rikta in det med monteringshålet och dra åt den med m6*90 skruv, bricka y6 och mutter M6.</p>	
<p>Steg 4: Täck rörpluggen.</p>	

Adress: Baoshanqu Shuangchenglu 803long 11hao 1602A-1609shi Shanghai

EC REP: SHUNSHUN GmbH. Römeräcker 9 Z2021,76351

Linkenheim-Hochstetten, Tyskland

UK REP: Pooledas Group Ltd. Unit 5 Albert Edward House, The Pavilions Preston,
Storbritannien

Importerad till AUS: SIHAO PTY LTD. 1 ROKEVA STREETEASTWOOD NSW 2122
Australien

Importerad till USA: Sanven Technology Ltd. Suite 250, 9166 Anaheim Place, Rancho
Cucamonga, CA 91730

Tillverkad i Kina

VEVOR[®]

TOUGH TOOLS, HALF PRICE

Teknisk support och e-garanticertifikat

www.vevor.com/support