

VEVOR[®]

TOUGH TOOLS, HALF PRICE

Technical Support and E-Warranty Certificate www.vevor.com/support

DRAWER SLIDES

MODEL:4530

We continue to be committed to provide you tools with competitive price. "Save Half", "Half Price" or any other similar expressions used by us only represents an estimate of savings you might benefit from buying certain tools with us compared to the major top brands and does not necessarily mean to cover all categories of tools offered by us. You are kindly reminded to verify carefully when you are placing an order with us if you are actually Saving Half in comparison with the top major brands.

VEVOR[®]

TOUGH TOOLS, HALF PRICE

DRAWER SLIDES

MODEL:4530



NEED HELP? CONTACT US!

Have product questions? Need technical support? Please feel free to contact us:

Technical Support and E-Warranty Certificate
www.vevor.com/support

This is the original instruction, please read all manual instructions carefully before operating. VEVOR reserves a clear interpretation of our user manual. The appearance of the product shall be subject to the product you received. Please forgive us that we won't inform you again if there are any technology or software updates on our product.



Warning-To reduce the risk of injury, user must read instructions manual carefully.

WARNING:

1. Please assemble the product in strict accordance with the instructions. Incorrect assembly could be hazardous.
2. Please wear safety goggles and work gloves properly during assembly.
3. Do not try to assemble the product when feeling tired or when under the influence of alcohol, drugs, or medication.
4. Load-bearing capacity and other product parameters are applied to the properly and completely assembled product only.
5. Separate and count all parts and hardware.
6. Prepare the following tool: Philips Head Screwdriver.
7. If using power tools, please be careful to slow down and stop when needed.
8. Two people are required for assembly.
9. Follow the intended uses only. Save the instructions.

Product Introduction

Part List (pcs)			
Model	Item	Slide	 Screws
	4530.450-10	10	120
	4530.500-10	10	120
	4530.550-10	10	120
	4530.600-10	10	120

Model	Applicable Drawer Length (inch)	Sliding Length (mm)	Max. Load (lbs / kg)
4530.450-10	18	450	100 / 45.4
4530.500-10	20	500	90 / 40.9
4530.550-10	22	550	80 / 36.4
4530.600-10	24	600	70 / 31.8

Installation Dimensions (mm)

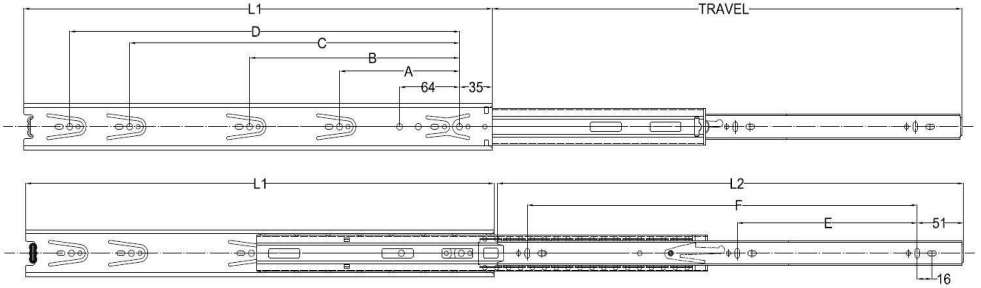

Model	Size (mm)		Travel (mm)	Hole Pattern (mm)					
	L1	L2		A	B	C	D	E	F
4530.450	450	446	450	128	224	352	/	160	352
4530.500	500	496	500	128	224	352	416	192	416
4530.550	550	546	550	128	224	352	416	224	448
4530.600	600	596	600	128	224	352	180	256	512

Installation Procedure

◆Note the following two points during installation:

1. Pay attention to the installation space on both sides. (Units: mm)

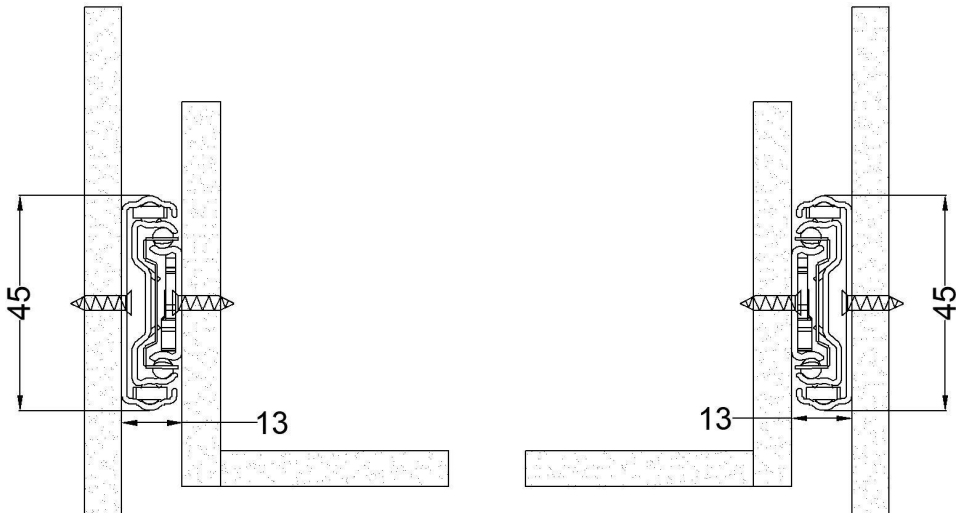

2.2mm away from the front end of the cabinet.(Units:mm)

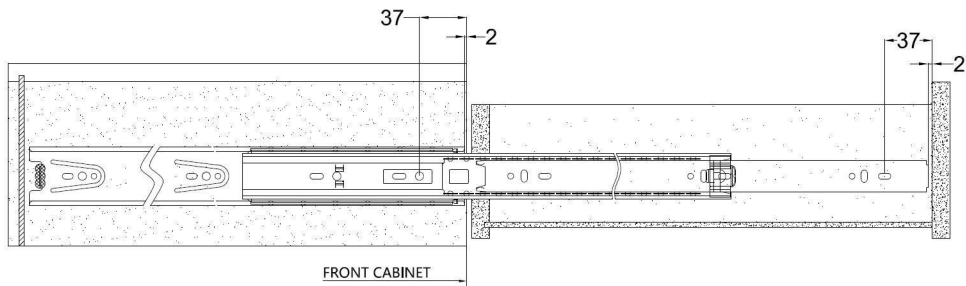

STEP1:Cabinet Installation For Ball Bearing

1.Install the steel ball rail to the inside of the cabinet according to the large drawing of the screw.

2.The bead frame should be pushed flat with the file glue to facilitate the installation of the drawer.

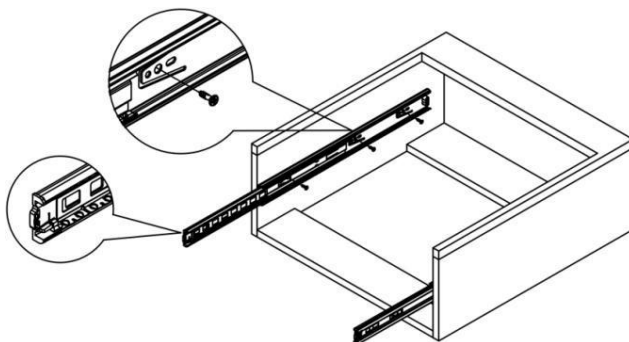

STEP2:Drawer Slide Installation

Screw the ball rail to the outside of the drawer as shown in the layout diagram.

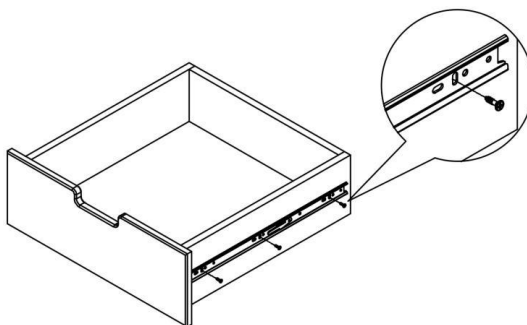

STEP3:Drawer Installation

On both sides of the inner rail to the upper middle rail file glue through the slot to install the drawer on.

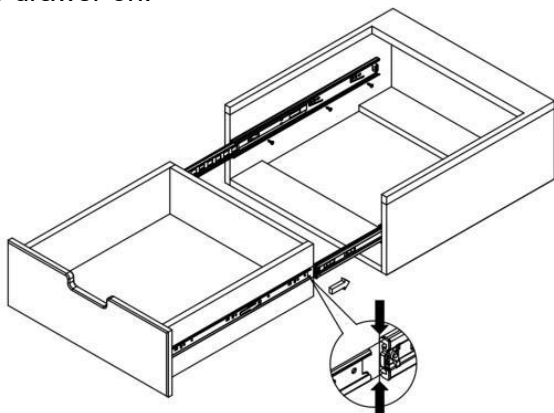

STEP4:Disassembl Drawer

When removing the drawer, pull the drawer out by using the fork in the enlarged image to pull it out completely.

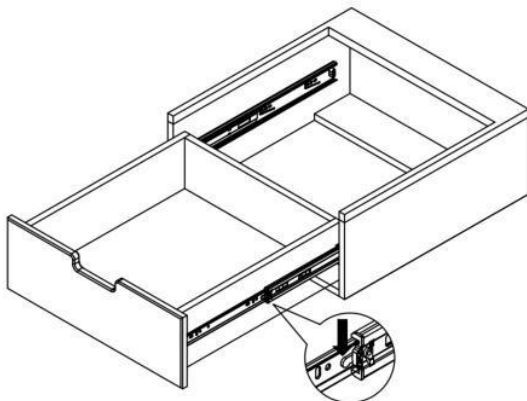

Manufacturer: Shanghaimuxinmuyeyouxiangongsi

Address: Shuangchenglu 803nong11hao1602A-1609shi, baoshanqu, shanghai 200000 CN.

Imported to AUS: SIHAO PTY LTD. 1 ROKEVA STREETEASTWOOD NSW 2122 Australia

Imported to USA: Sanven Technology Ltd. Suite 250, 9166 Anaheim Place, Rancho Cucamonga, CA 91730

UK	REP
-----------	------------

YH CONSULTING LIMITED. C/O YH Consulting Limited Office 147, Centurion House, London Road, Staines-upon-Thames, Surrey, TW18 4AX

EC	REP
-----------	------------

E-CrossStu GmbH
Mainzer Landstr.69,
60329 Frankfurt am Main.

VEVOR[®]

TOUGH TOOLS, HALF PRICE
Technical Support and E-Warranty Certificate
www.vevor.com/support

VEVOR[®]

TOUGH TOOLS, HALF PRICE

Assistance technique et certificat de garantie électronique www.vevor.com/support

GLISSIÈRES DE TIROIRS

MODÈLE:4530

Nous continuons à nous engager à vous fournir des outils à des prix compétitifs. « Économisez la moitié », « Moitié prix » ou toute autre expression similaire utilisée par nous ne représente qu'une estimation des économies que vous pourriez réaliser en achetant certains outils chez nous par rapport aux grandes marques et ne couvre pas nécessairement toutes les catégories d'outils que nous proposons. Nous vous rappelons de bien vouloir vérifier soigneusement lorsque vous passez une commande chez nous si vous économisez réellement la moitié par rapport aux grandes marques.

VEVOR[®]
TOUGH TOOLS, HALF PRICE

GLISSIÈRES DE TIROIRS

MODÈLE:4530



BESOIN D'AIDE? CONTACTEZ-NOUS!

Vous avez des questions sur nos produits ? Vous avez besoin d'assistance technique ?
N'hésitez pas

à nous contacter : Assistance technique et certificat de garantie
électronique www.vevor.com/support

Il s'agit de la notice d'utilisation d'origine. Veuillez lire attentivement toutes les instructions du manuel avant de l'utiliser. VEVOR se réserve le droit d'interpréter clairement notre manuel d'utilisation. L'apparence du produit dépend du produit que vous avez reçu. Veuillez nous excuser, nous ne vous informerons plus en cas de mise à jour technologique ou logicielle de notre produit.



Avertissement - Pour réduire le risque de blessure, l'utilisateur doit lire
Lisez attentivement le manuel d'instructions.

AVERTISSEMENT:

1. Veuillez assembler le produit en stricte conformité avec les instructions.
Un assemblage incorrect peut être dangereux.
2. Veuillez porter des lunettes de sécurité et des gants de travail correctement pendant l'assemblage.
3. N'essayez pas d'assembler le produit lorsque vous vous sentez fatigué ou sous la influence de l'alcool, de drogues ou de médicaments.
4. La capacité de charge et d'autres paramètres du produit sont appliqués à la produit correctement et complètement assemblé uniquement.
5. Séparez et comptez toutes les pièces et le matériel.
6. Préparez l'outil suivant : tournevis cruciforme.
7. Si vous utilisez des outils électriques, veillez à ralentir et à vous arrêter lorsque nécessaire.
8. Deux personnes sont nécessaires pour l'assemblage.
9. Respecter uniquement les usages prévus. Conserver les instructions.

Présentation du produit

Liste des pièces (pcs)			
Modèle	Article	Glisser	 Vis
4530.450-10		10	120
4530.500-10		10	120
4530.550-10		10	120
4530.600-10		10	120

Modèle	Tiroir applicable Longueur (pouce)	Longueur de glissement (mm)	Charge max. (livres / kg)
4530.450-10	18	450	100 / 45,4
4530.500-10	20	500	90 / 40,9
4530.550-10	22	550	80 / 36,4
4530.600-10	24	600	70 / 31,8

Dimensions d'installation (mm)

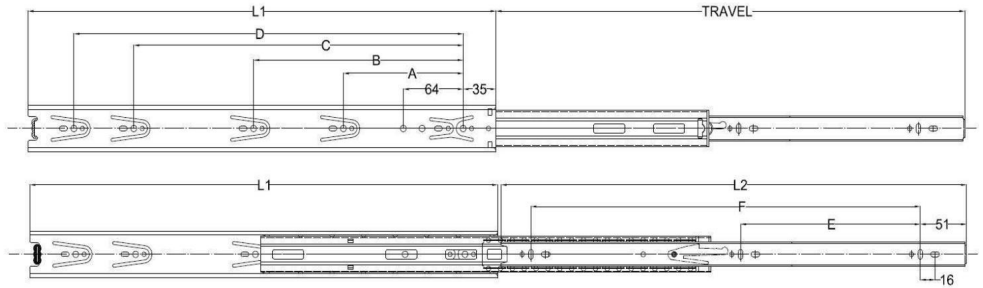

Modèle	Taille (mm)		Course (mm)	Modèle de trou (mm)					
	L1	L2		A	B	C	D	E	F
4530.450	450	446	450 128 224 352 / 160 352						
4530.500	500	496	500 128 224 352 416	192	416				
4530.550	550	546	550 128 224 352 416	224	448				
4530.600	600	596	600 128 224 352 180	256	512				

Procédure d'installation • Notez

les deux points suivants lors de l'installation : 1. Faites attention à l'espace d'installation des deux côtés. (Unités : mm)

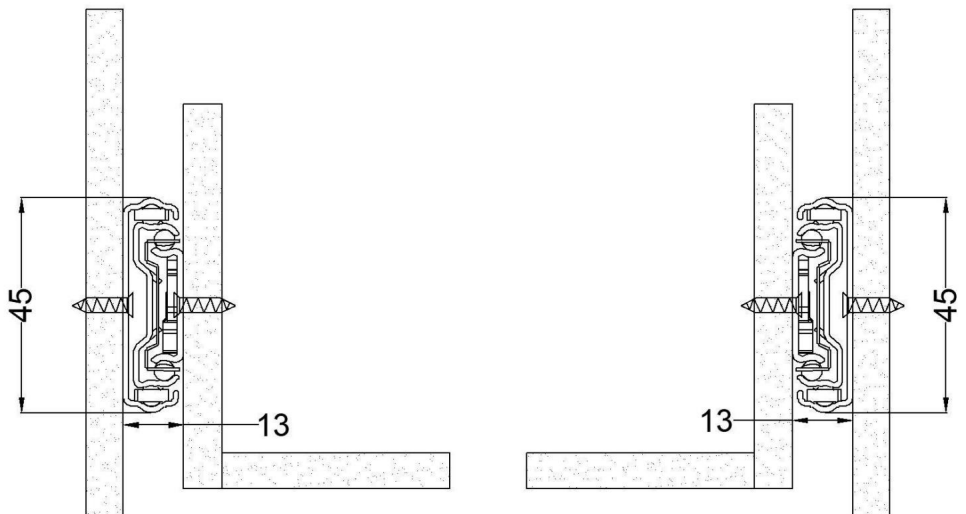

À 2,2 mm de l'extrémité avant de l'armoire. (Unités : mm)

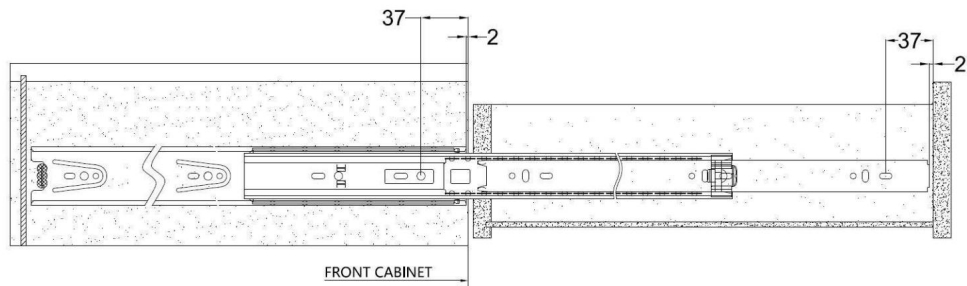

ÉTAPE 1 : Installation de l'armoire pour roulement à billes 1. Installez le rail à billes en acier à l'intérieur de l'armoire selon le grand dessin de la vis.

2. Le cadre à billes doit être poussé à plat avec la colle à lime pour faciliter l'installation du tiroir.

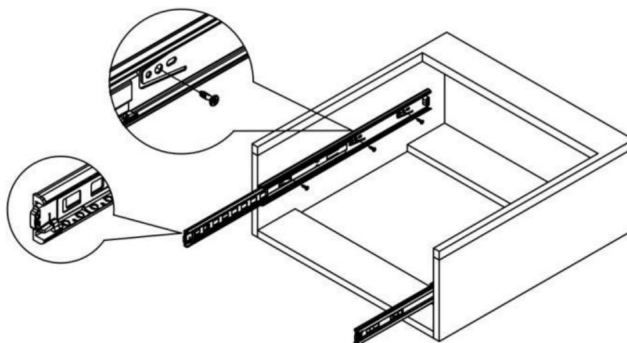

ÉTAPE 2 : Installation de la glissière de tiroir

Vissez le rail à billes à l'extérieur du tiroir comme indiqué sur le schéma de disposition.

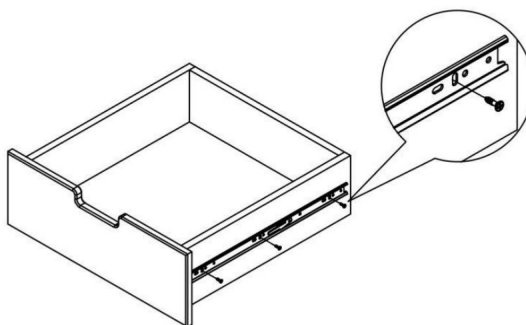

ÉTAPE 3 : Installation du tiroir. Des deux

côtés du rail intérieur jusqu'au rail central supérieur, collez la lime à travers la fente pour installer le tiroir.

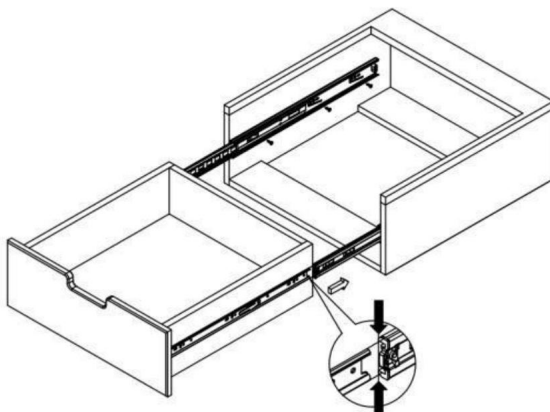

ÉTAPE 4 : Démontez le tiroir Lorsque vous

retirez le tiroir, tirez-le vers l'extérieur en utilisant la fourchette dans l'image agrandie pour le retirer complètement.

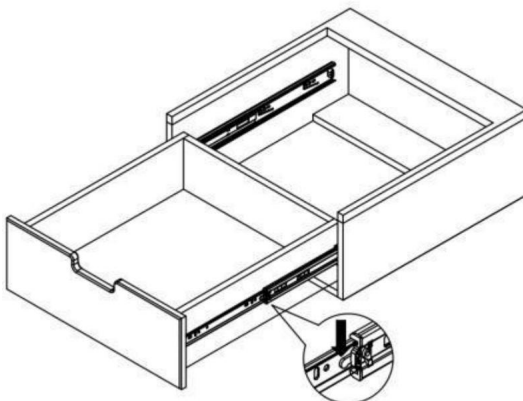

Fabricant : Shanghaimuxinmuyeyouxiangongsi Adresse :
Shuangchenglu 803nong11hao1602A-1609shi, baoshanqu, shanghai 200000 CN.

Importé en AUS : SIHAO PTY LTD. 1 ROKEVA STREETEASTWOOD NSW 2122
Australie Importé aux

USA : Sanven Technology Ltd. Suite 250, 9166 Anaheim Place, Rancho Cucamonga,
CA 91730 YH CONSULTING LIMITED. C/O YH

REPRÉSENTANT	DU ROYAUME-UNI
--------------	----------------

Consulting Limited Office 147, Centurion House, London
Road, Staines-upon-Thames, Surrey, TW18 4AX

REPRÉSENTANT	DE LA CE
--------------	----------

E-CrossStu GmbH
Mainzer Landstr.69,
60329 Francfort-sur-le-Main.

VEVOR®

TOUGH TOOLS, HALF PRICE

Assistance technique et certificat de garantie
électronique www.vevor.com/support

VEVOR[®]

TOUGH TOOLS, HALF PRICE

Technischer Support und E-Garantie-Zertifikat www.vevor.com/support

SCHUBLADENFÜHRUNGEN

MODELL:4530

Wir sind weiterhin bestrebt, Ihnen Werkzeuge zu wettbewerbsfähigen Preisen anzubieten. „Sparen Sie die Hälfte“, „Halber Preis“ oder andere ähnliche Ausdrücke, die wir verwenden, stellen nur eine Schätzung der Ersparnis dar, die Sie beim Kauf bestimmter Werkzeuge bei uns im Vergleich zu den großen Topmarken erzielen können, und decken nicht unbedingt alle von uns angebotenen Werkzeugkategorien ab. Wir möchten Sie freundlich daran erinnern, bei der Bestellung bei uns sorgfältig zu prüfen, ob Sie im Vergleich zu den großen Topmarken tatsächlich die Hälfte sparen.

VEVOR[®]
TOUGH TOOLS, HALF PRICE

SCHUBLADENFÜHRUNGEN

MODELL:4530



Brauchen Sie Hilfe? Kontaktieren Sie uns!

Haben Sie Fragen zum Produkt? Benötigen Sie technischen Support? Bitte kontaktieren Sie uns:

Technischer Support und E-Garantie-Zertifikat www.vevor.com/support

Dies ist die Originalanleitung. Bitte lesen Sie alle Anweisungen sorgfältig durch, bevor Sie das Gerät in Betrieb nehmen. VEVOR behält sich eine klare Auslegung unserer Bedienungsanleitung vor. Das Erscheinungsbild des Produkts richtet sich nach dem Produkt, das Sie erhalten haben. Bitte verzeihen Sie uns, dass wir Sie nicht erneut informieren, wenn es Technologie- oder Software-Updates für unser Produkt gibt.



Warnung-Um das Verletzungsrisiko zu verringern, muss der Benutzer

Lesen Sie die Bedienungsanleitung sorgfältig durch.

WARNUNG:

1. Bitte montieren Sie das Produkt streng gemäß der Anleitung.
Eine falsche Montage kann gefährlich sein.
2. Bitte tragen Sie während der Montage eine Schutzbrille und Arbeitshandschuhe.
3. Versuchen Sie nicht, das Produkt zusammenzubauen, wenn Sie müde sind oder unter Einfluss von Alkohol, Drogen oder Medikamenten.
4. Tragfähigkeit und andere Produktparameter werden auf die angewendet
Nur ordnungsgemäß und vollständig montiertes Produkt.
5. Trennen und zählen Sie alle Teile und die Hardware.
6. Bereiten Sie das folgende Werkzeug vor: Kreuzschlitzschraubendreher.
7. Wenn Sie Elektrowerkzeuge verwenden, achten Sie darauf, langsamer zu werden und anzuhalten, wenn erforderlich.
8. Für die Montage werden zwei Personen benötigt.
9. Befolgen Sie nur die vorgesehenen Verwendungszwecke. Bewahren Sie die Anweisungen auf.

Produkteinführung

Stückliste (Stk.)			
Modell	Artikel	Gleiten	 Schrauben
4530.450-10		10	120
4530.500-10		10	120
4530.550-10		10	120
4530.600-10		10	120

Modell	Anwendbare Schublade Länge (Zoll)	Gleitlänge (mm)	Max. Belastung (Pfund / kg)
4530.450-10	18	450	100 / 45,4
4530.500-10	20	500	90 / 40,9
4530.550-10	22	550	80 / 36,4
4530.600-10	24	600	70 / 31,8

Einbaumaße (mm)

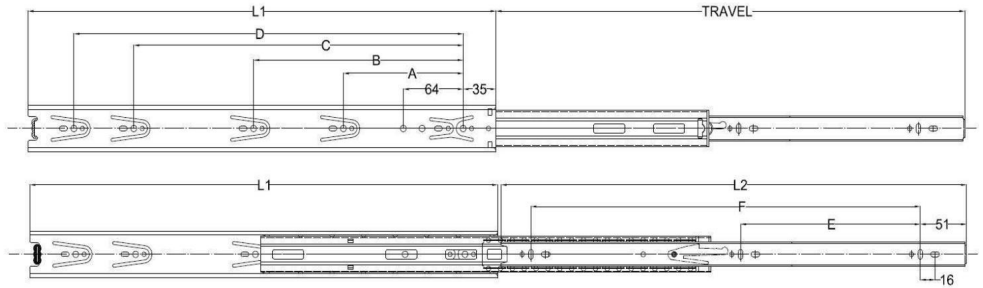

Modell	Größe (mm)		Federweg (mm)	Lochbild (mm)								
	L1	L2		A	B	C	D	F				
4530.450	450	446	450	128	224	352	160	352				
4530.500	500	496	500	128	224	352	416	192	416			
4530.550	550	546	550	128	224	352	416	224	448			
4530.600	600	596	600	128	224	352	180	256	512			

Installationsverfahren

•Beachten Sie während der Installation die folgenden

zwei Punkte: 1. Achten Sie auf den Installationsraum auf beiden Seiten. (Einheiten: mm)

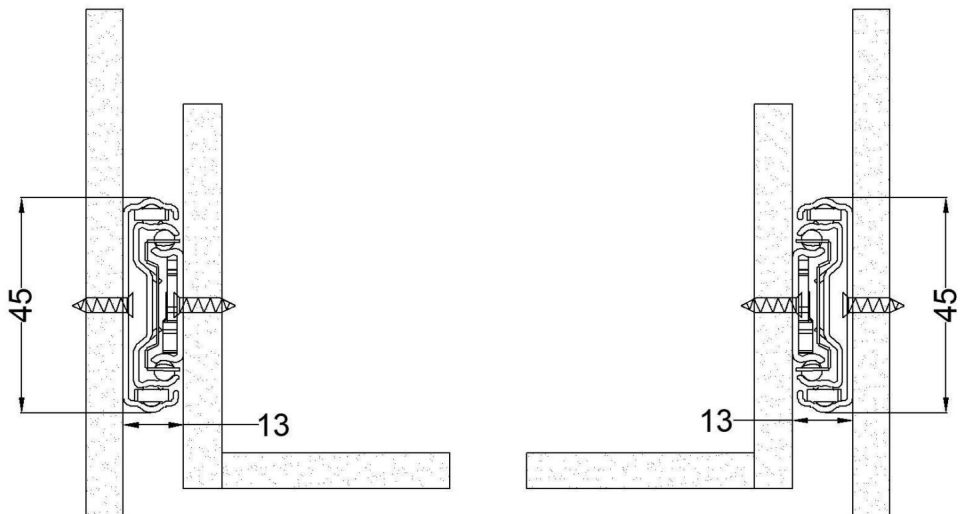

2,2 mm vom vorderen Ende des Gehäuses entfernt. (Einheiten: mm)

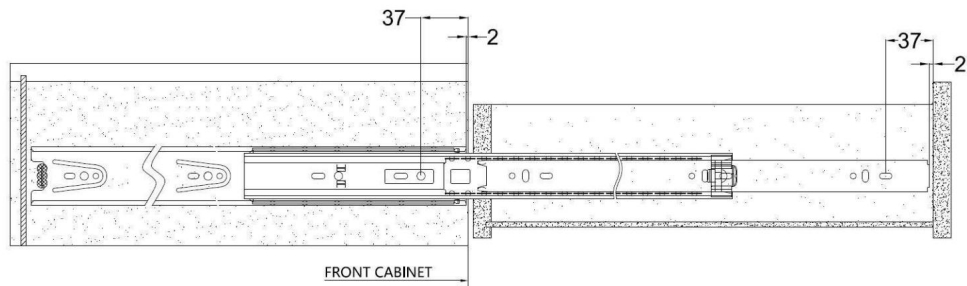

SCHRITT 1: Schrankinstallation für Kugellager 1. Installieren

Sie die Stahlkugelschiene gemäß der großen Zeichnung der Schraube an der Innenseite des Schanks.

2. Um den Einbau der Schublade zu erleichtern, sollte der Profilrahmen mit dem Feilenkleber flach gedrückt werden.

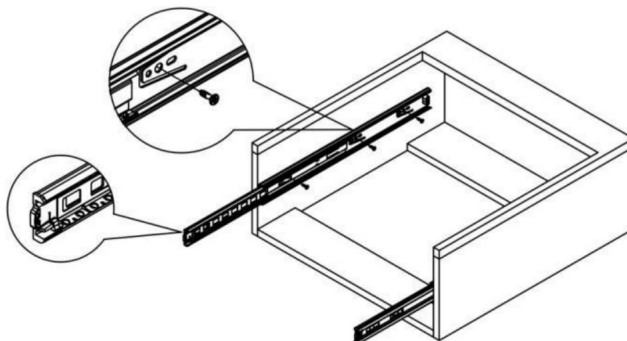

SCHRITT 2: Installation der

Schubladenföhrung . Schrauben Sie die Kugelschiene wie im Anordnungsdiagramm gezeigt an die Außenseite der Schublade.

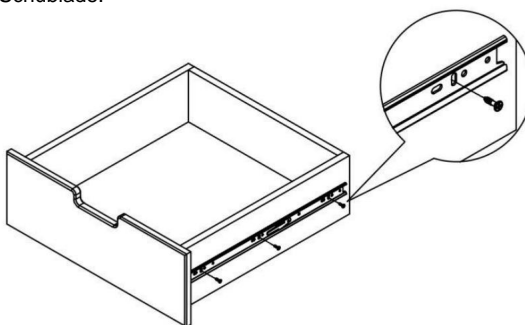

SCHRITT 3: Schubladeninstallation.

Kleben Sie auf beiden Seiten der Innenschiene durch den Schlitz der oberen Mittelschiene Kleber auf, um die Schublade zu installieren.

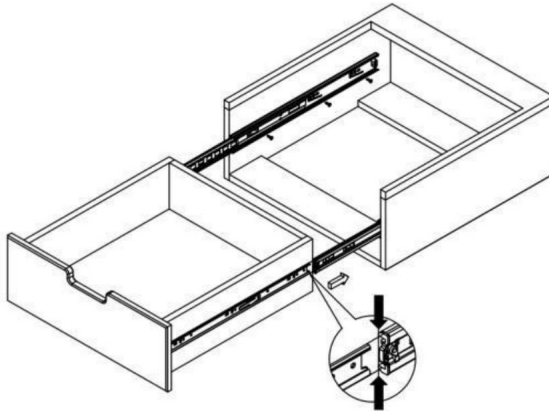

SCHRITT 4: Schublade zerlegen.

Ziehen Sie beim Entfernen der Schublade diese mithilfe der Gabel in der vergrößerten Abbildung vollständig heraus.

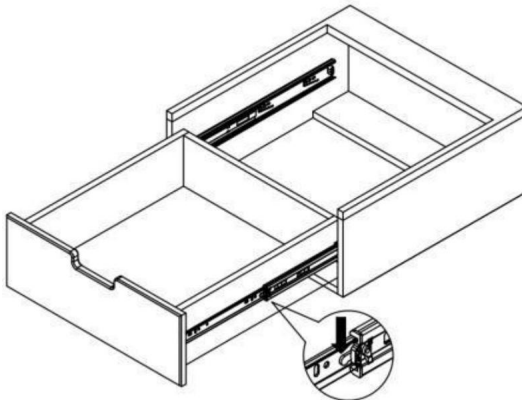

Hersteller: Shanghaimuxinmuyeyouxiangongsi **Adresse:**
Shuangchenglu 803nong11hao1602A-1609shi, baoshanqu, Shanghai 200000 CN.

Importiert nach AUS: SIHAO PTY LTD. 1 ROKEVA STREETEASTWOOD NSW 2122
Australien **Importiert**

nach USA: Sanven Technology Ltd. Suite 250, 9166 Anaheim Place, Rancho
Cucamonga, CA 91730 YH CONSULTING



LIMITED. C/O YH Consulting Limited Office 147, Centurion
House, London Road, Staines-upon-Thames, Surrey,
TW18 4AX

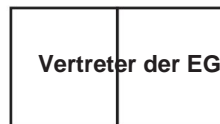

E-CrossStu GmbH
Mainzer Landstr.69,
60329 Frankfurt am Main.

VEVOR®

TOUGH TOOLS, HALF PRICE

Technischer Support und E-Garantie-Zertifikat

www.vevor.com/support

VEVOR[®]

TOUGH TOOLS, HALF PRICE

Supporto tecnico e certificato di garanzia elettronica www.vevor.com/support

GUIDE PER CASSETTI

MODELLO:4530

Continuiamo a impegnarci per fornirvi strumenti a prezzi competitivi.

"Risparmia la metà", "Metà prezzo" o qualsiasi altra espressione simile da noi utilizzata rappresenta solo una stima del risparmio che potresti ottenere acquistando determinati utensili con noi rispetto ai principali marchi principali e non significa necessariamente coprire tutte le categorie di utensili da noi offerti. Ti ricordiamo gentilmente di verificare attentamente quando effettui un ordine con noi se stai effettivamente risparmiando la metà rispetto ai principali marchi principali.

VEVOR[®]
TOUGH TOOLS, HALF PRICE

GUIDE PER CASSETTI

MODELLO:4530



HAI BISOGNO DI AIUTO? CONTATTACI!

Hai domande sul prodotto? Hai bisogno di supporto tecnico? Non esitare a contattarci:
Supporto

**tecnico e certificato di garanzia elettronica [www.vevor.com/](http://www.vevor.com/support)
support**

Questa è l'istruzione originale, si prega di leggere attentamente tutte le istruzioni del manuale prima di utilizzare. VEVOR si riserva una chiara interpretazione del nostro manuale utente. L'aspetto del prodotto sarà soggetto al prodotto ricevuto. Vi preghiamo di perdonarci se non vi informeremo di nuovo se ci sono aggiornamenti tecnologici o software sul nostro prodotto.



Attenzione: per ridurre il rischio di lesioni, l'utente deve leggere attentamente il manuale di istruzioni.

AVVERTIMENTO:

1. Si prega di montare il prodotto seguendo scrupolosamente le istruzioni. Un montaggio non corretto potrebbe rivelarsi pericoloso.
2. Si prega di indossare occhiali di sicurezza e guanti da lavoro durante il montaggio.
3. Non provare a montare il prodotto quando ci si sente stanchi o sotto sforzo. influenza di alcol, droghe o farmaci.
4. La capacità portante e altri parametri del prodotto vengono applicati al solo prodotti correttamente e completamente assemblati.
5. Separare e contare tutte le parti e l'hardware.
6. Preparare il seguente utensile: cacciavite a croce.
7. Se si utilizzano utensili elettrici, fare attenzione a rallentare e fermarsi quando necessario.
8. Per il montaggio sono necessarie due persone.
9. Seguire solo gli usi previsti. Conservare le istruzioni.

Introduzione al prodotto

Elenco dei pezzi (pz)			
Modello	Articolo	Diapositiva	Viti
			
	4530.450-10	10	120
	4530.500-10	10	120
	4530.550-10	10	120
	4530.600-10	10	120

Modello	Cassetto applicabile Lunghezza (pollici)	Lunghezza scorrevole (mm)	Carico massimo (libbre/kg)
4530.450-10	18	450	100 / 45,4
4530.500-10	20	500	90 / 40,9
4530.550-10	22	550	80 / 36,4
4530.600-10	24	600	70 / 31,8

Dimensioni di installazione (mm)

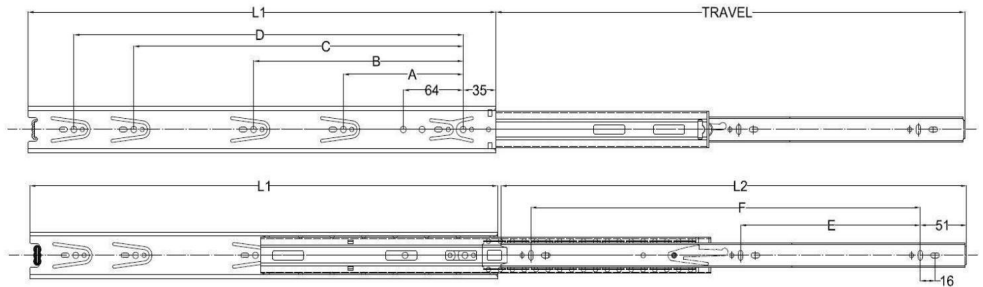

Modello	Dimensioni (mm)			Schema dei fori (mm)						
	L1	L2	Corsa (mm)	A	B	C	D	E	F	
4530.450	450	446	450 128	224	352 / 160	352				
4530.500	500	496	500 128	224	352	416	192	416		
4530.550	550	546	550 128	224	352	416	224	448		
4530.600	600	596	600 128	224	352	180	256	512		

Procedura di installazione

•Notare i due punti seguenti durante l'installazione:

1. Prestare attenzione allo spazio di installazione su entrambi i lati. (Unità: mm)

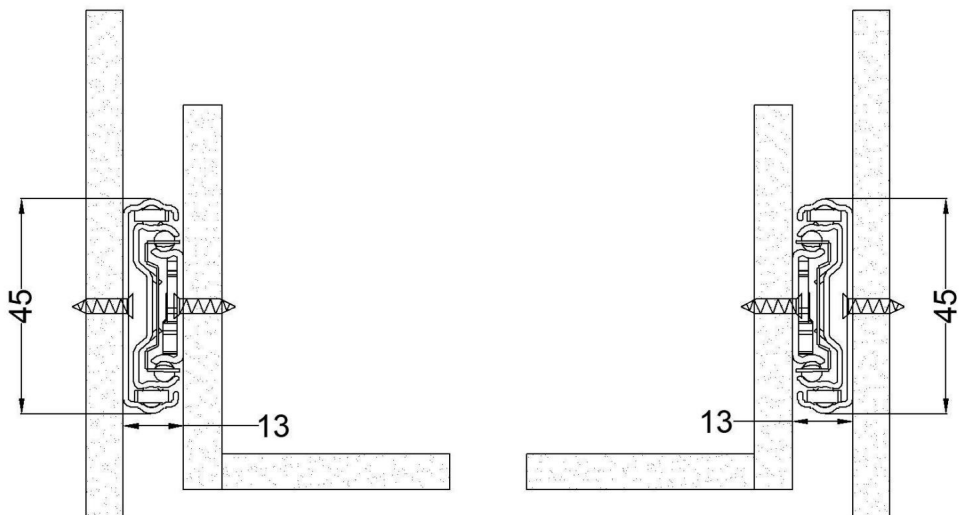

A 2,2 mm di distanza dall'estremità anteriore del mobile. (Unità: mm)

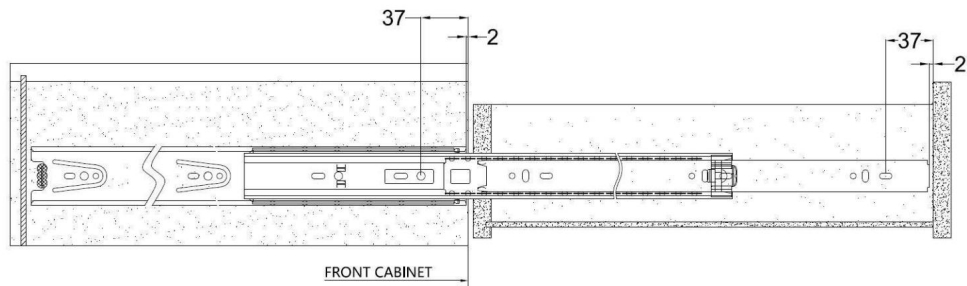

FASE 1: Installazione del cuscinetto a sfere nel mobile

1. Installare la guida a sfere in acciaio all'interno del mobile seguendo il disegno grande della vite.

2. Per facilitare l'installazione del cassetto, il telaio del perno deve essere appiattito con la colla per lima.

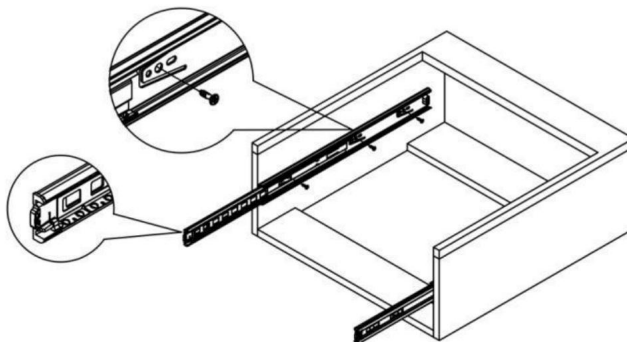

FASE 2: Installazione della guida del cassetto

cassetto Avvitare la guida a sfera all'esterno del cassetto come mostrato nello schema di layout.

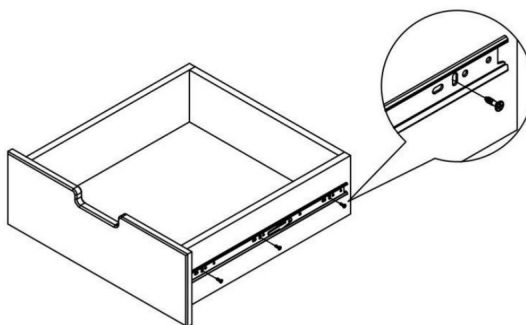

FASE 3: Installazione del cassetto

Su entrambi i lati della guida interna, fino alla guida centrale superiore, applicare la colla attraverso la fessura per installare il cassetto.

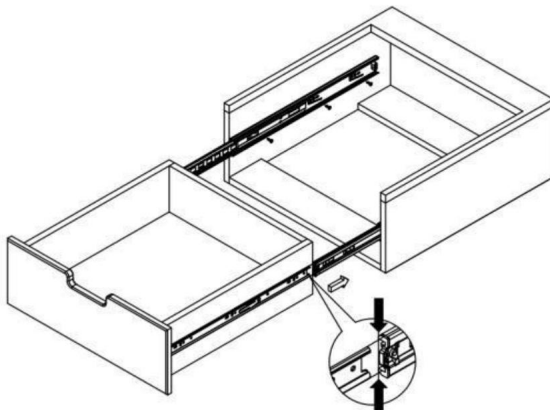

FASE 4: Smontare il cassetto

Quando si rimuove il cassetto, estrarlo completamente utilizzando la forcella nell'immagine ingrandita.

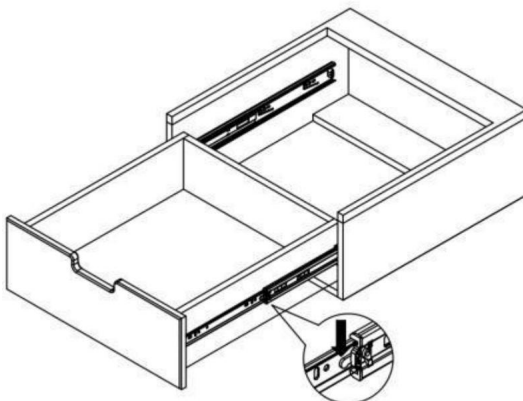

Produttore: Shanghaimuxinmuyeyouxiangongsi **Indirizzo:**

Shuangchenglu 803nong11hao1602A-1609shi, baoshanqu, shanghai 200000 CN.

Importato in AUS: SIHAO PTY LTD. 1 ROKEVA STREETEASTWOOD NSW 2122
Australia **Importato in**

USA: Sanven Technology Ltd. Suite 250, 9166 Anaheim Place, Rancho Cucamonga,
CA 91730 YH CONSULTING LIMITED. C/O YH



Consulting Limited Office 147, Centurion House, London
Road, Staines-upon-Thames, Surrey, TW18 4AX

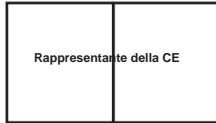

E-CrossStu GmbH
Mainzer Landstr.69,
60329 Francoforte sul Meno.

VEVOR®

TOUGH TOOLS, HALF PRICE

**Supporto tecnico e certificato di garanzia
elettronica www.vevor.com/support**

VEVOR[®]

TOUGH TOOLS, HALF PRICE

Soporte técnico y certificado de garantía electrónica www.vevor.com/support

GUÍAS PARA CAJONES

MODELO:4530

Seguimos comprometidos a brindarle herramientas a precios competitivos.

"Ahorre la mitad", "mitad de precio" o cualquier otra expresión similar que utilicemos solo representa una estimación del ahorro que podría obtener al comprar ciertas herramientas con nosotros en comparación con las principales marcas y no necesariamente significa que cubra todas las categorías de herramientas que ofrecemos. Le recordamos que, al realizar un pedido con nosotros, verifique cuidadosamente si realmente está ahorrando la mitad en comparación con las principales marcas.

VEVOR[®]
TOUGH TOOLS, HALF PRICE

GUÍAS PARA CAJONES

MODELO:4530



¿NECESITA AYUDA? ¡CONTÁCTENOS!

¿Tiene preguntas sobre el producto? ¿Necesita asistencia técnica? No dude en ponerse en contacto con

nosotros: Asistencia técnica y certificado de garantía electrónica
www.vevor.com/support

Estas son las instrucciones originales, lea atentamente todas las instrucciones del manual antes de utilizar el producto. VEVOR se reserva una interpretación clara de nuestro manual de usuario. La apariencia del producto estará sujeta al producto que recibió. Perdónenos por no informarle nuevamente si hay actualizaciones de tecnología o software en nuestro producto.



Advertencia: Para reducir el riesgo de lesiones, el usuario debe leer
Lea atentamente el manual de instrucciones.

ADVERTENCIA:

1. Ensamble el producto siguiendo estrictamente las instrucciones.
Un montaje incorrecto podría resultar peligroso.
2. Utilice gafas de seguridad y guantes de trabajo adecuadamente durante el montaje.
3. No intente ensamblar el producto cuando se sienta cansado o bajo la influencia del alcohol.
influencia del alcohol, drogas o medicamentos.
4. La capacidad de carga y otros parámetros del producto se aplican a la
únicamente producto ensamblado de forma correcta y completa.
5. Separe y cuente todas las piezas y el hardware.
6. Prepare la siguiente herramienta: Destornillador de cabeza Philips.
7. Si utiliza herramientas eléctricas, tenga cuidado de reducir la velocidad y detenerse cuando
necesario.
8. Se necesitan dos personas para el montaje.
9. Siga únicamente los usos previstos. Guarde las instrucciones.

Introducción del producto

Lista de piezas (uds.)			
Modelo	Artículo	Deslizar	 Tornillos
4530.450-10		10	120
4530.500-10		10	120
4530.550-10		10	120
4530.600-10		10	120

Modelo	Cajón aplicable Longitud (pulgadas)	Longitud deslizante (mm)	Carga máx. (libras/kg)
4530.450-10	18	450	100 / 45,4
4530.500-10	20	500	90 / 40,9
4530.550-10	22	550	80 / 36,4
4530.600-10	24	600	70 / 31,8

Dimensiones de instalación (mm)

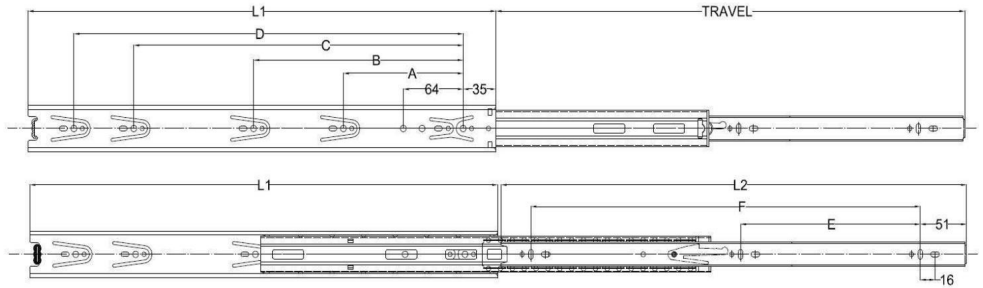

Modelo	Tamaño (mm)		Recorrido (mm)	Patrón de agujeros (mm)						
	L1	L2		A	B	C	D	E	F	
4530.450	450	446	450 128 224 352 / 160 352							
4530.500	500	496	500 128 224 352 416	192	416					
4530.550	550	546	550 128 224 352 416	224	448					
4530.600	600	596	600 128 224 352 180	256	512					

Procedimiento de instalación

•Tenga en cuenta los dos puntos siguientes durante la instalación: 1. Preste atención al espacio de instalación en ambos lados. (Unidades: mm)

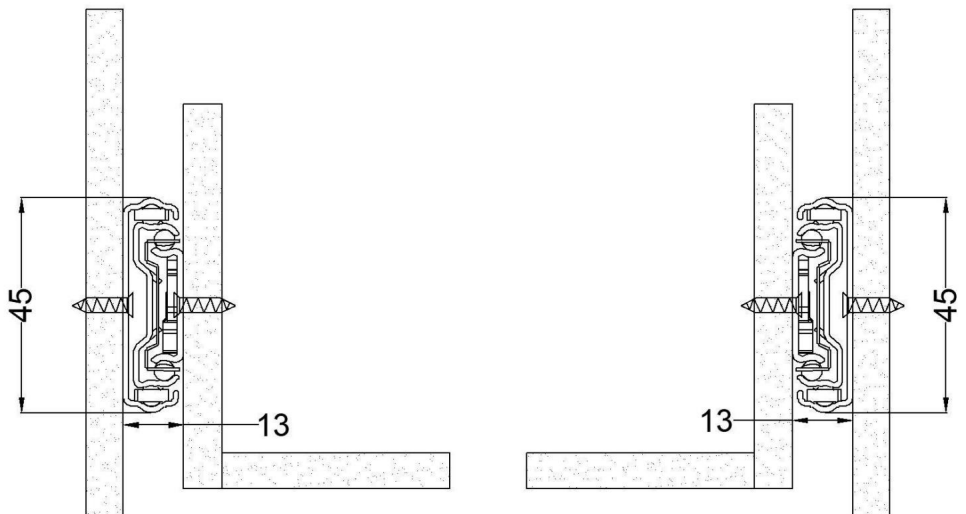

A 2,2 mm del extremo frontal del gabinete. (Unidades: mm)

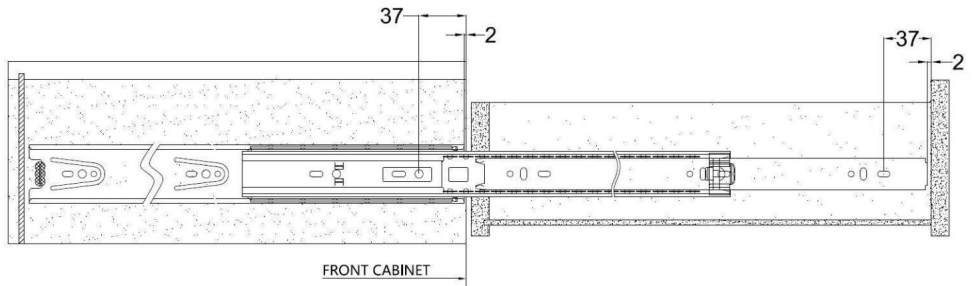

PASO 1: Instalación del gabinete para cojinetes de bolas 1.

Instale el riel de bolas de acero en el interior del gabinete de acuerdo con el dibujo grande del tornillo.

2. El marco de cuentas debe presionarse con pegamento para limar hasta que quede plano para facilitar la instalación del cajón.

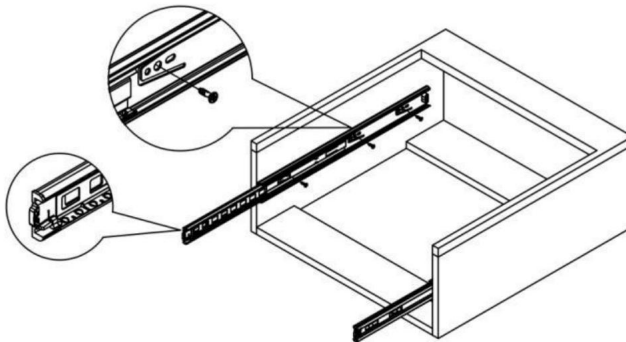

PASO 2: Instalación de la corredera del cajón

Atornille el riel de bola al exterior del cajón como se muestra en el diagrama de diseño.

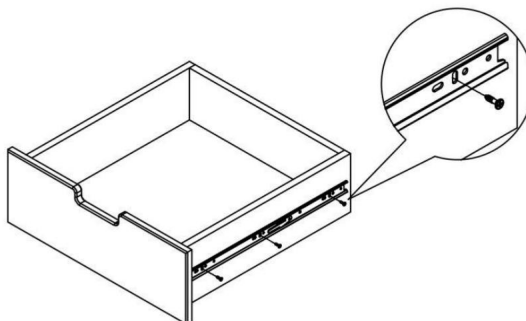

PASO 3: Instalación del cajón En

ambos lados del riel interior hasta el riel central superior, aplique pegamento a través de la ranura para instalar el cajón.

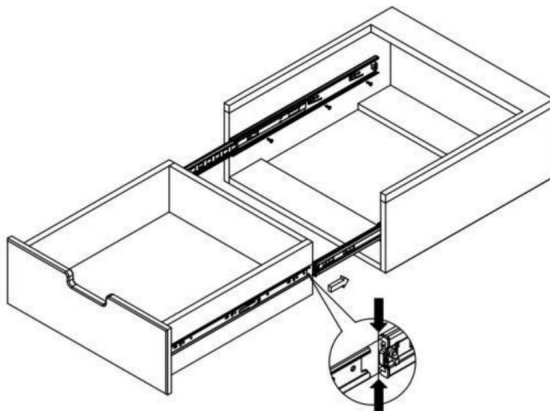

PASO 4: Desmontaje del cajón Al

retirar el cajón, tire de él hacia afuera utilizando la horquilla que se muestra en la imagen ampliada para sacarlo por completo.

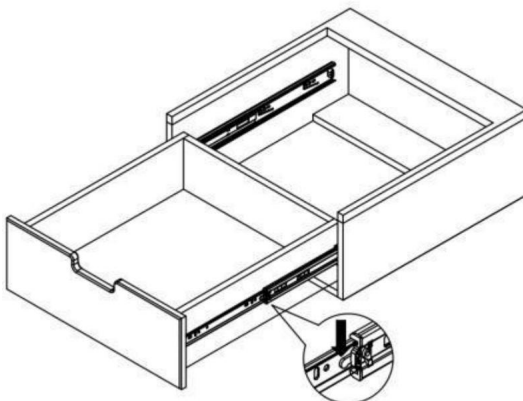

Fabricante: Shanghaimuxinmuyeyouxiangongsi Dirección:
Shuangchenglu 803nong11hao1602A-1609shi, baoshanqu, shanghai 200000 CN.

Importado a AUS: SIHAO PTY LTD. 1 ROKEVA STREETEASTWOOD NSW 2122
Australia Importado a

EE. UU.: Sanven Technology Ltd. Suite 250, 9166 Anaheim Place, Rancho Cucamonga,
CA 91730 YH CONSULTING LIMITED. C/O YH

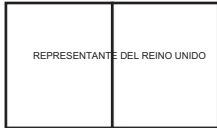

Consulting Limited Oficina 147, Centurion House, London
Road, Staines-upon-Thames, Surrey, TW18 4AX

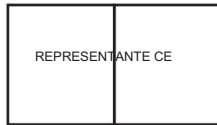

E-CrossStu GmbH
Mainzer Landstr.69,
60329 Fráncfort del Meno.

VEVOR®

TOUGH TOOLS, HALF PRICE

Soporte técnico y certificado de garantía
electrónica www.vevor.com/support

VEVOR[®]

TOUGH TOOLS, HALF PRICE

Wsparcie techniczne i certyfikat gwarancji elektronicznej www.vevor.com/support

PROWADNICE SZUFLAD

MODEL:4530

Nadal staramy się oferować Państwu narzędzia w konkurencyjnych cenach.

„Oszczędzaj połowę”, „Połowa ceny” lub inne podobne wyrażenia używane przez nas stanowią jedynie szacunkowe oszczędności, jakie możesz uzyskać, kupując u nas określone narzędzia w porównaniu z głównymi markami i niekoniecznie oznaczają one objęcie wszystkich kategorii oferowanych przez nas narzędzi. Uprzejmie przypominamy, aby przy składaniu zamówienia dokładnie sprawdzić, czy faktycznie oszczędzasz połowę w porównaniu z głównymi markami.

VEVOR[®]
TOUGH TOOLS, HALF PRICE

PROWADNICE SZUFLAD

MODEL:4530



POTRZEBUJESZ POMOCY? SKONTAKTUJ SIĘ Z NAMI!

Masz pytania dotyczące produktu? Potrzebujesz wsparcia technicznego? Skontaktuj się z nami:
Wsparcie

techniczne i certyfikat E-Gwarancji www.vevor.com/support

To jest oryginalna instrukcja, przed użyciem należy uważnie przeczytać wszystkie instrukcje. VEVOR zastrzega sobie jasną interpretację naszej instrukcji obsługi. Wygląd produktu będzie zależał od produktu, który otrzymałeś. Prosimy o wybaczenie, że nie poinformujemy Cię ponownie, jeśli w naszym produkcie pojawią się jakiegokolwiek aktualizacje technologiczne lub oprogramowania.



Ostrzeżenie – aby zmniejszyć ryzyko obrażeń, użytkownik musi przeczytać
Przeczytaj uważnie instrukcję obsługi.

OSTRZEŻENIE:

1. Produkt należy złożyć ściśle według instrukcji.
Nieprawidłowy montaż może być niebezpieczny.
2. Podczas montażu należy prawidłowo nosić okulary ochronne i rękawice robocze.
3. Nie próbuj składać produktu, gdy jesteś zmęczony lub osłabiony.
pod wpływem alkoholu, narkotyków lub leków.
4. Nośność i inne parametry produktu są stosowane do
wyłącznie produkt prawidłowo i kompletnie zmontowany.
5. Oddziel i policz wszystkie części i elementy montażowe.
6. Przygotuj następujące narzędzie: śrubokręt krzyżakowy.
7. Używając elektronarzędzi, pamiętaj o zwolnieniu i zatrzymaniu się.
wymagany.
8. Do montażu potrzebne są dwie osoby.
9. Postępuj wyłącznie zgodnie z przeznaczeniem. Zachowaj instrukcje.

Wprowadzenie do produktu

Lista części (szt.)			
Model	Przedmiot	Slajd	Śruby
4530.450-10		10	120
4530.500-10		10	120
4530.550-10		10	120
4530.600-10		10	120

Model	Odpowiednia szuflada Długość (cale)	Długość przesuwania (mm)	Maksymalne obciążenie (funty / kg)
4530.450-10	18	450	100 / 45,4
4530.500-10	20	500	90 / 40,9
4530.550-10	22	550	80 / 36,4
4530.600-10	24	600	70 / 31,8

Wymiary montażowe (mm)

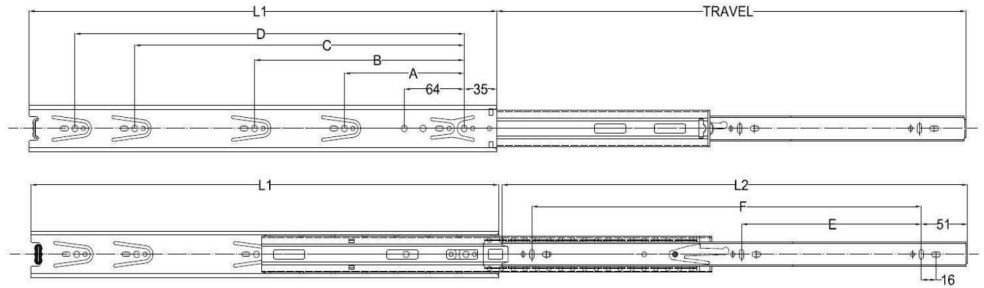

Model	Rozmiar (mm) Skok			Wzór otworów (mm)					
	L1	L2	(mm)	A	B	C	D	E	F
4530.450 450	446	450	128 224 352 / 160 352						
4530.500 500	496	500	128 224 352 416	192	416				
4530.550 550	546	550	128 224 352 416	224	448				
4530.600 600	596	600	128 224 352 180	256	512				

Procedura instalacji •Podczas

instalacji należy zwrócić uwagę na następujące dwie kwestie: 1.

Należy zwrócić uwagę na przestrzeń instalacyjną po obu stronach. (Jednostki: mm)

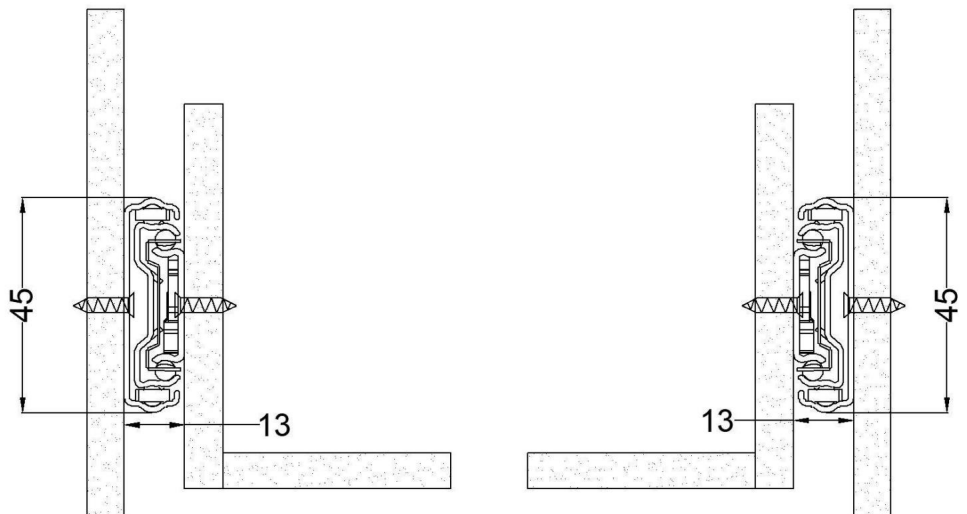

2,2 mm od przedniej krawędzi szafki. (Jednostki: mm)

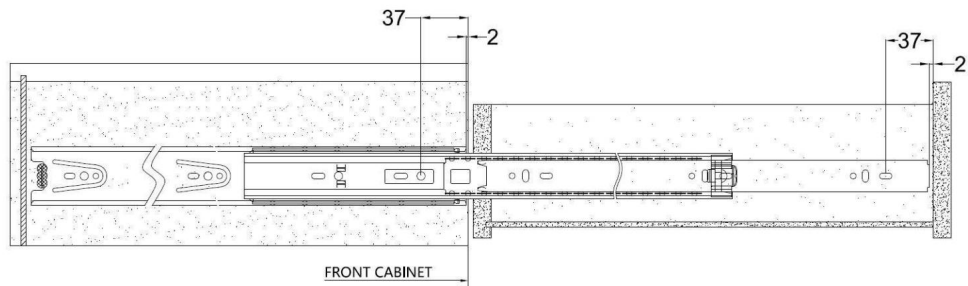

KROK 1: Montaż szafy z łożyskiem kulkowym 1. Zamontuj stalową szynę kulkową wewnątrz szafy zgodnie z dużym rysunkiem śruby.

2. Ramkę należy docisnąć płasko za pomocą kleju do pilników, aby ułatwić montaż szuflady.

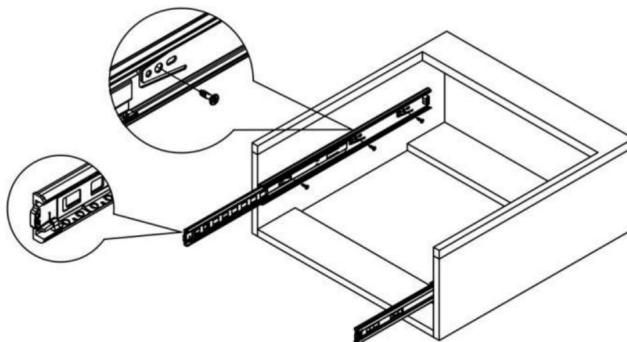

KROK 2: Montaż prowadnicy szuflady

Przykręć prowadnicę kulkową do zewnętrznej strony szuflady, jak pokazano na schemacie układu.

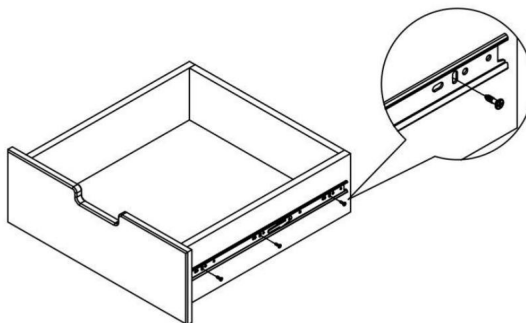

KROK 3: Montaż szuflady Po obu

stronach wewnętrznej szyny, przyklej klej do górnej środkowej szyny przez szczelinę, aby zamontować szufladę.

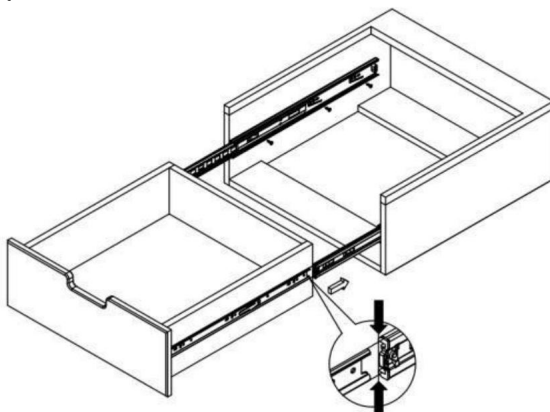

KROK 4: Rozmontowanie szuflady.

Wyjmując szufladę, wyciągnij ją całkowicie, używając widelca widocznego na powiększonym obrazku.

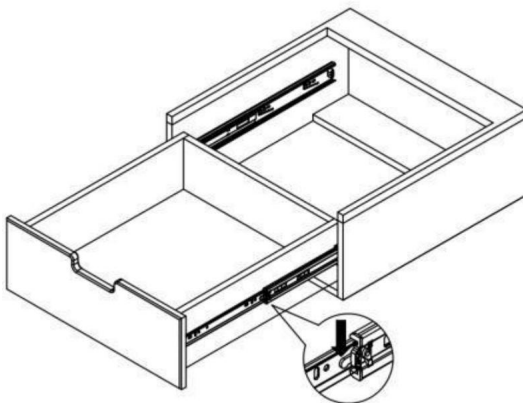

Producent: Shanghaimuxinmuyeyouxiangongsi Adres:

Shuangchenglu 803nong11hao1602A-1609shi, baoshanqu, szanghaj 200000 CN.

Importowane do AUS: SIHAO PTY LTD. 1 ROKEVA STREETEASTWOOD NSW 2122 Australia

Importowane do USA:

Sanven Technology Ltd. Suite 250, 9166 Anaheim Place, Rancho Cucamonga, CA 91730

YH CONSULTING LIMITED. C/O YH Consulting

REP WIELKIEJ	BRYTANII
--------------	----------

Limited Office 147, Centurion House, London Road, Staines-upon-Thames, Surrey, TW18 4AX

Przedstawiciel UE	
-------------------	--

E-CrossStu GmbH

Mainzer Landstr.69,
60329 Frankfurt nad Menem.

VEVOR®

TOUGH TOOLS, HALF PRICE

Wsparcie techniczne i certyfikat gwarancji
elektronicznej www.vevor.com/support

VEVOR[®]

TOUGH TOOLS, HALF PRICE

Technische ondersteuning en e-garantiecertificaat www.vevor.com/support

LADESCHUIF

MODEL:4530

Wij streven er voortdurend naar om u gereedschappen tegen concurrerende prijzen te leveren.

"Save Half", "Half Price" of andere soortgelijke uitdrukkingen die wij gebruiken, geven alleen een schatting weer van de besparingen die u kunt behalen door bepaalde gereedschappen bij ons te kopen in vergelijking met de grote topmerken en betekent niet noodzakelijkerwijs dat alle categorieën gereedschappen die wij aanbieden, worden gedekt. Wij herinneren u eraan om zorgvuldig te controleren of u daadwerkelijk de helft bespaart in vergelijking met de grote topmerken wanneer u een bestelling bij ons plaatst.

VEVOR[®]
TOUGH TOOLS, HALF PRICE

LADESCHUIF

MODEL:4530



HULP NODIG? NEEM CONTACT MET ONS OP!

Heeft u vragen over het product? Heeft u technische ondersteuning nodig? Neem dan gerust contact met

ons op: **Technische ondersteuning en E-garantiecertificaat**
www.vevor.com/support

Dit is de originele instructie, lees alle handleidingen zorgvuldig door voordat u het product gebruikt. VEVOR behoudt zich een duidelijke interpretatie van onze gebruikershandleiding voor. Het uiterlijk van het product is afhankelijk van het product dat u hebt ontvangen. Vergeef ons dat we u niet opnieuw zullen informeren als er technologie- of software-updates voor ons product zijn.



Waarschuwing - Om het risico op letsel te verminderen, moet de gebruiker de gebruiksaanwijzing lezen
Lees de gebruiksaanwijzing zorgvuldig door.

WAARSCHUWING:

1. Monteer het product strikt volgens de instructies.
Een verkeerde montage kan gevaarlijk zijn.
2. Draag tijdens de montage een veiligheidsbril en werkhandschoenen.
3. Probeer het product niet te monteren als u zich moe voelt of onder invloed bent.
invloed van alcohol, drugs of medicijnen.
4. Het draagvermogen en andere productparameters worden toegepast op de
Alleen een product dat correct en volledig is gemonteerd.
5. Scheid alle onderdelen en hardware en tel ze.
6. Zorg dat u het volgende gereedschap bij de hand hebt: een kruiskopschroevendraaier.
7. Als u elektrisch gereedschap gebruikt, wees dan voorzichtig en vertraag en stop wanneer u
nodig.
8. Voor de montage zijn twee personen nodig.
9. Volg alleen het beoogde gebruik. Bewaar de instructies.

Productintroductie

Onderdelenlijst (stuks)			
Model	Item	Schuif	 Schroeven
4530.450-10		10	120
4530.500-10		10	120
4530.550-10		10	120
4530.600-10		10	120

Model	Toepasselijke lade Lengte (inch)	Schuiflengte (mm)	Maximale belasting (lbs/kg)
4530.450-10	18	450	100 / 45.4
4530.500-10	20	500	90 / 40.9
4530.550-10	22	550	80 / 36.4
4530.600-10	24	600	70 / 31.8

Installatie afmetingen (mm)

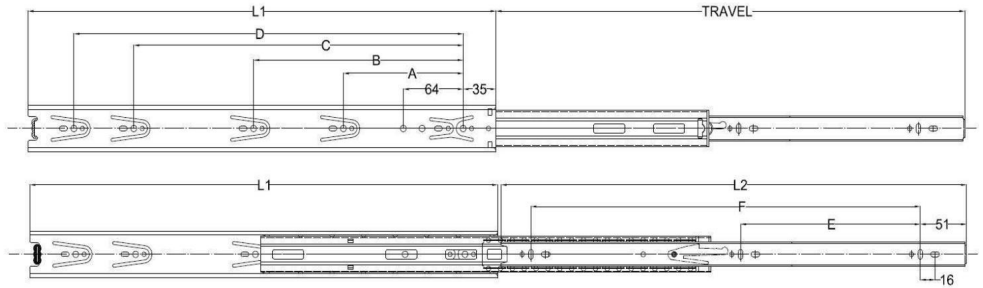

Model	Afmeting (mm)			Gatenpatroon (mm)								
	L1	L2	Slag (mm)	A	B	C	D	E	F			
4530.450	450	446	450	128	224	352	160	352				
4530.500	500	496	500	128	224	352	416	192	416			
4530.550	550	546	550	128	224	352	416	224	448			
4530.600	600	596	600	128	224	352	180	256	512			

Installatieprocedure •Let op

de volgende twee punten tijdens de installatie: 1.

Let op de installatieruimte aan beide zijden. (Eenheid: mm)

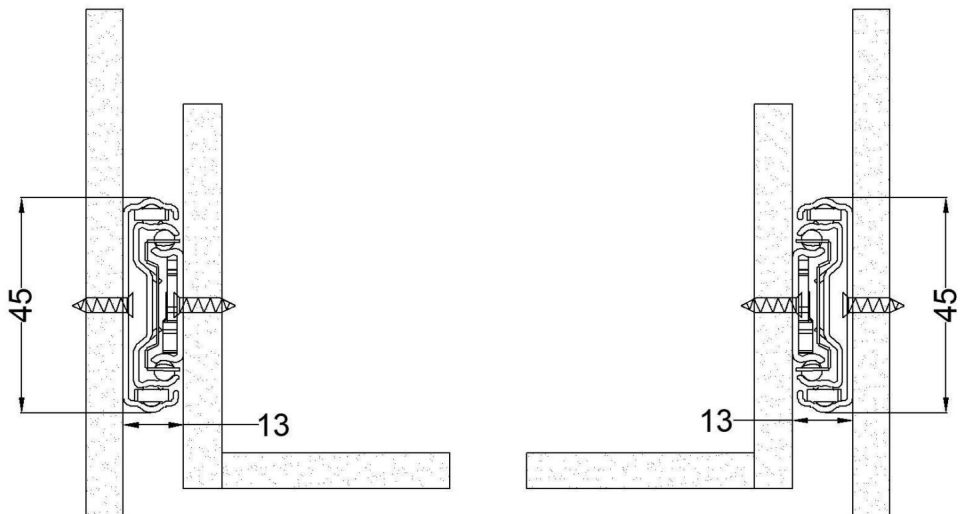

2,2 mm vanaf de voorkant van de kast. (Eenheid: mm)

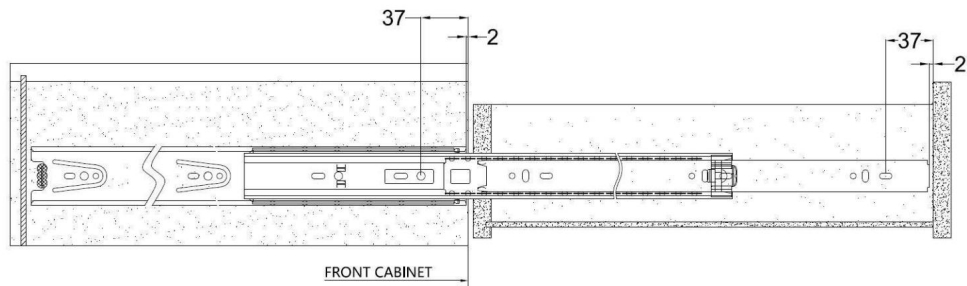

STAP 1: Installatie van de kast voor kogellagers 1.

Installeer de stalen kogelrail aan de binnenkant van de kast volgens de grote tekening van de schroef.

2. Het kralenframe moet platgedrukt worden met lijm om de installatie van de lade te vergemakkelijken.

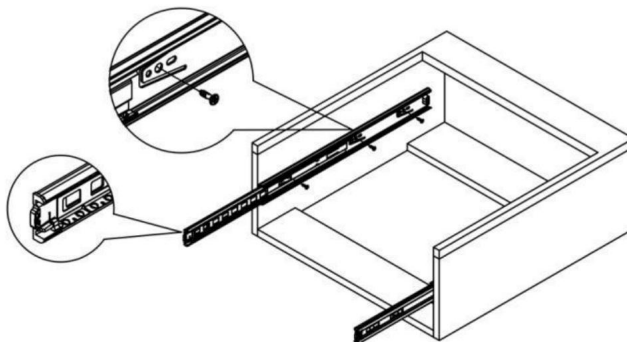

STAP 2: Installatie van ladegeleiders

Schroef de kogelgeleider aan de buitenkant van de lade vast zoals aangegeven in het lay-outschema.

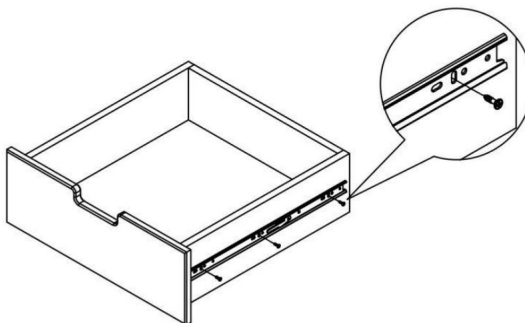

STAP 3: Installatie van de lades

Lijm de lades aan beide zijden van de binnenrail door de sleuf aan de bovenste middenrail om de lade te installeren.

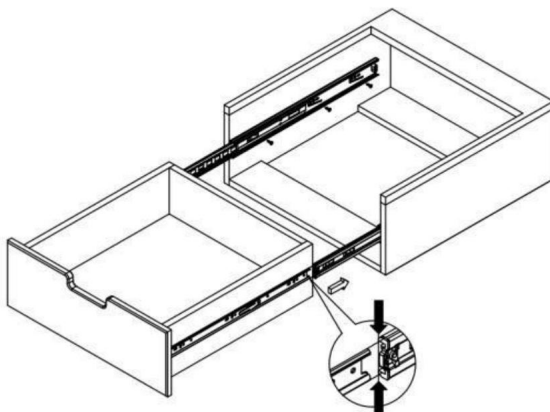

STAP 4: Demonteer de lade .

Wanneer u de lade verwijdert, trekt u de lade eruit met behulp van de vork op de vergrote afbeelding om deze er volledig uit te trekken.

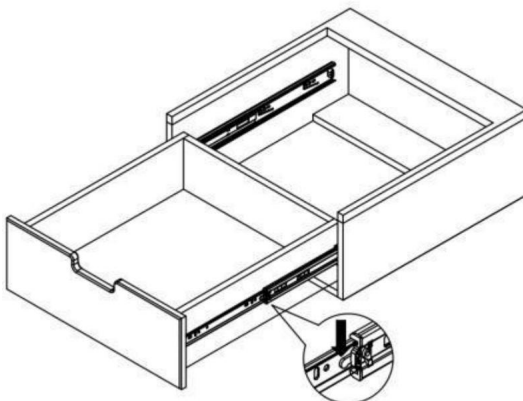

Fabrikant: Shanghaimuxinmuyeyouxiangongsi **Adres:**

Shuangchenglu 803nong11hao1602A-1609shi, baoshanqu, shanghai 200000 CN.

Geïmporteerd naar AUS: SIHAO PTY LTD. 1 ROKEVA STREETEASTWOOD NSW 2122
Australië **Geïmporteerd**

naar de VS: Sanven Technology Ltd. Suite 250, 9166 Anaheim Place, Rancho
Cucamonga, CA 91730 YH CONSULTING



LIMITED. C/O YH Consulting Limited Kantoor 147, Centurion
House, London Road, Staines-upon-Thames, Surrey,
TW18 4AX



E-CrossStu GmbH
Mainzer Landstr.69,
60329 Frankfurt am Main.

VEVOR®

TOUGH TOOLS, HALF PRICE

**Technische ondersteuning en e-
garantiecertificaat www.vevor.com/support**

VEVOR[®]

TOUGH TOOLS, HALF PRICE

Teknisk support och e-garanticertifikat www.vevor.com/support

LÅDA GLÄDDER

MODELL: 4530

Vi fortsätter att vara engagerade i att ge dig verktyg till konkurrenskraftiga priser. "Spara hälften", "halva priset" eller andra liknande uttryck som används av oss representerar bara en uppskattning av besparingar du kan dra nytta av att köpa vissa verktyg hos oss jämfört med de stora toppmärkena och betyder inte nödvändigtvis att täcka alla kategorier av verktyg som erbjuds av oss. Du påminns om att noggrant kontrollera när du gör en beställning hos oss om du verkligen sparar hälften i jämförelse med de främsta varumärkena.

VEVOR[®]
TOUGH TOOLS, HALF PRICE

LÅDA GLÄDDER

MODELL: 4530



BEHÖVER HJÄLP? KONTAKTA OSS!

Har du produktfrågor? Behöver du teknisk support? Kontakta oss gärna: **Teknisk support och e-garanticertifikat www.vevor.com/support**

Detta är den ursprungliga instruktionen, läs alla instruktioner noggrant innan du använder den. VEVOR reserverar sig för en tydlig tolkning av vår användarmanual. Utseendet på produkten är beroende av den produkt du fått. Ursäkta oss att vi inte kommer att informera dig igen om det finns någon teknik eller mjukvaruuppdateringar på vår produkt.



Varning - För att minska risken för skada måste användaren läsa bruksanvisningen noggrant.

WARNING:

1. Vänligen montera produkten i strikt enlighet med instruktionerna. Felaktig montering kan vara farligt.
2. Använd skyddsglasögon och arbetshandskar ordentligt under monteringen.
3. Försök inte att montera produkten när du känner dig trött eller när du är under påverkan av alkohol, droger eller mediciner.
4. Bärförmåga och andra produktparametrar tillämpas på endast korrekt och färdigmonterad produkt.
5. Separera och räkna alla delar och hårdvara.
6. Förbered följande verktyg: Philips huvudskruvmejsel.
7. Om du använder elverktyg, var noga med att sakta ner och stoppa när behövs.
8. Två personer krävs för montering.
9. Följ endast avsedd användning. Spara instruktionerna.

Produktintroduktion

Dellista (st)			
Modell	Punkt	Glida	 Skrugar
4530.450-10		10	120
4530.500-10		10	120
4530.550-10		10	120
4530.600-10		10	120

Modell	Tillämplig låda Längd (tum)	Glidlängd (mm)	Max. Ladda (lbs/kg)
4530.450-10	18	450	100/45,4
4530.500-10	20	500	90/40,9
4530.550-10	22	550	80/36,4
4530.600-10	24	600	70 / 31,8

Installationsmått (mm)

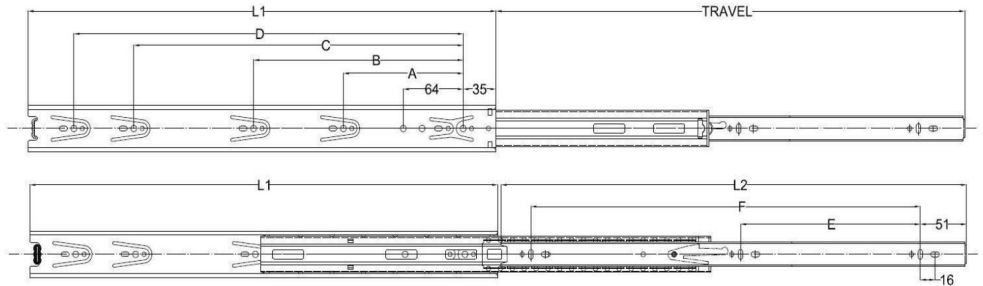

Modell	Storlek (mm)			Hålmönster (mm)						
	L1	L2	rörelse (mm)	A	B	C	D	E	F	
4530.450 450	446	450	128	224	352 / 160	352				
4530.500 500	496	500	128	224	352	416	192	416		
4530.550 550	546	550	128	224	352	416	224	448		
4530.600 600	596	600	128	224	352	180	256	512		

Installationsprocedur •

Notera följande två punkter under installationen: 1.

Var uppmärksam på installationsutrymmet på båda sidor. (Enheter:mm)

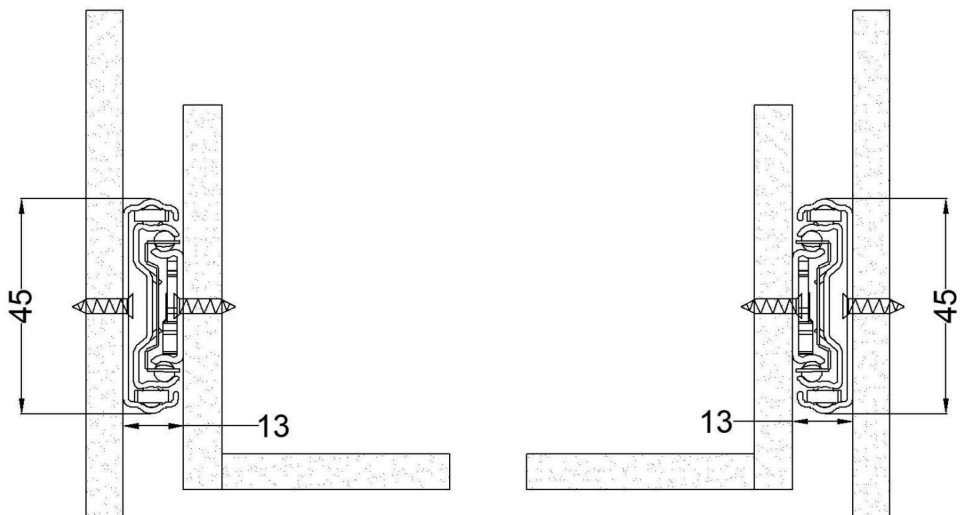

2,2 mm bort från skåpets främre ände.(Enheter:mm)

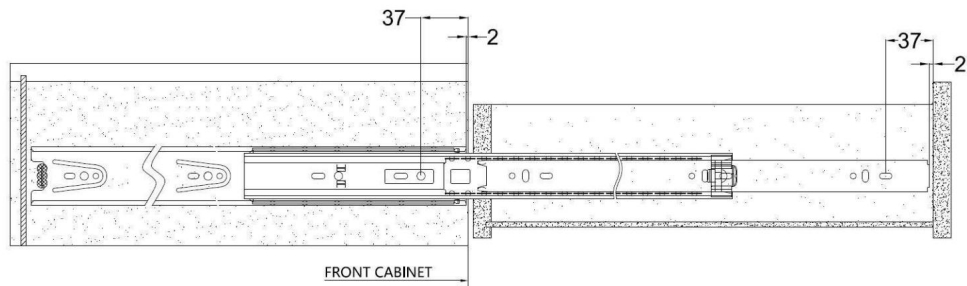

STEG 1: Skåpsinstallation för kullager 1. Installera

stålkulskenan på insidan av skåpet enligt skruvens stora ritning.

2. Pärlramen ska skjutas platt med fillimmet för att underlätta monteringen av lådan.

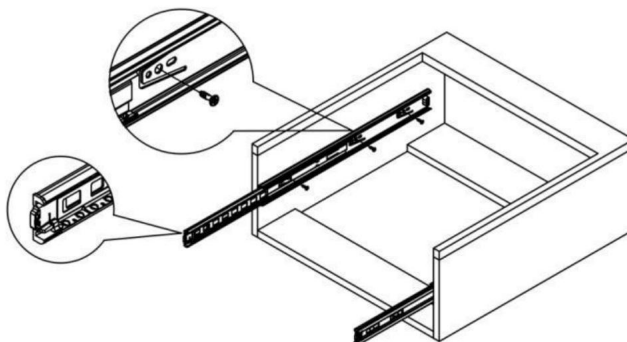

STEG 2: Installation av lådslid Skruva

fast kulskenan på utsidan av lådan som visas i layoutdiagrammet.

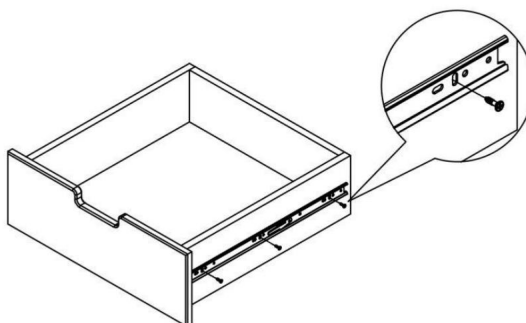

STEG 3: Lådinstallation På båda

sidor av den inre skenan till den övre mitskenan limma genom skåran för att installera lådan på.

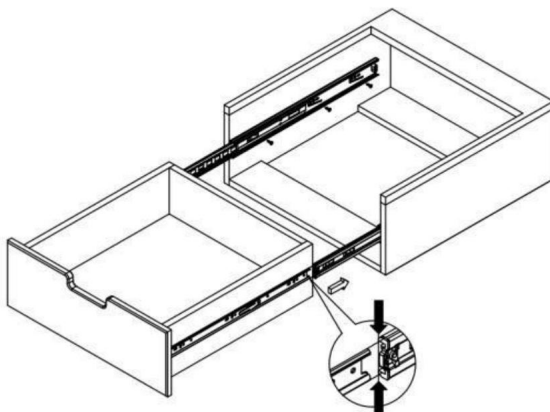

STEG 4: Ta isär lådan När du tar bort

lådan, dra ut lådan genom att använda gaffeln i den förstörade bilden för att dra ut den helt.

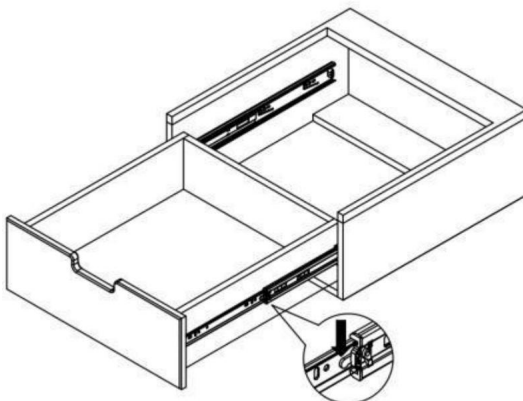

Tillverkare: Shanghaimuxinmuyeyouxiangongsi **Address:**

Shuangchenglu 803nong11hao1602A-1609shi, baoshanqu, shanghai 200000 CN.

Importerad till AUS: SIHAO PTY LTD. 1 ROKEVA STREETEASTWOOD NSW 2122
Australien **Importerad**

till USA: Sanven Technology Ltd. Suite 250, 9166 Anaheim Place, Rancho Cucamonga,
CA 91730 YH CONSULTING LIMITED. C/O YH



Consulting Limited Office 147, Centurion House, London
Road, Staines-upon-Thames, Surrey, TW18 4AX



E-CrossStu GmbH
Mainzer Landstr.69,
60329 Frankfurt am Main.

VEVOR®

TOUGH TOOLS, HALF PRICE

Teknisk support och e-garanticertifikat

www.vevor.com/support