

VEVOR[®]

TOUGH TOOLS, HALF PRICE

Technical Support and E-Warranty Certificate www.vevor.com/support

ELECTRIC HOT POT

MODEL: YS-604/YS-602/YS-808

We continue to be committed to provide you tools with competitive price. "Save Half", "Half Price" or any other similar expressions used by us only represents an estimate of savings you might benefit from buying certain tools with us compared to the major top brands and does not necessarily mean to cover all categories of tools offered by us. You are kindly reminded to verify carefully when you are placing an order with us if you are actually Saving Half in comparison with the top major brands.

VEVOR®

TOUGH TOOLS, HALF PRICE

Electric hot pot

MODEL: YS-604/YS-602/YS-808



NEED HELP? CONTACT US!



Have product questions? Need technical support? Please feel free to contact us:

Technical Support and E-Warranty Certificate
www.vevor.com/support

This is the original instruction, please read all manual instructions carefully before operating. VEVOR reserves a clear interpretation of our user manual. The appearance of the product shall be subject to the product you received. Please forgive us that we won't inform you again if there are any technology or software updates on our product.

IMPORTANT SAFETY INFORMATION

Please read the following statements carefully and understand their meaning prior to use to ensure safe operation.

Symbol	Symbol Description
	<p>Warning: To reduce the risk of injury, the user must read the instructions manual carefully.</p>
	<p>This symbol, placed before a safety comment, indicates a kind of precaution, warning, or danger. Ignoring this warning may lead to an accident. To reduce the risk of injury, fire, or electrocution, please always follow the recommendation shown below.</p>
	<p>CORRECT DISPOSAL: This product is subject to the provision of European Directive 2012/ 19/EC. The symbol showing a wheelie bin crossed through indicates that the product requires separate refuse collection in the European Union. This applies to the product and all accessories marked with this symbol. Products marked as such may not be discarded with normal domestic waste, but must be taken to a collection point for recycling electrical and electronic devices.</p>



CAUTION: In order to avoid a hazard due to inadvertent resetting of the thermal cutout, this appliance must not be supplied through an external switching device, such as a timer, or connected to a circuit that is regularly switched on and off by the utility.

- Improper installation, adjustment, alteration, service or maintenance can cause property damage, injury or death.
- Read the installation, operating and maintenance instructions thoroughly before installing or servicing this equipment.
- Do not store or use gasoline or other flammable vapors or liquids in the vicinity of this or any other appliance.
- The information contained in this manual is important for the proper installation, use and maintenance of this product.
- Adherence to these procedures and instructions will result in satisfactory results and long-term trouble-free service. Please read this manual carefully and retain it for future reference.
- Do not spray the Electric Steam Tables with a water hose under pressure. Do not spray liquids directly onto the control panel (refer to the cleaning section for details).
- Do not place any part of your body on Electric Steam Tables lids when the unit is turned on.
- Do not operate the Electric Steam Tables next to any heat source or grease emitting appliance (i.e. Electric Steam Tables).
- Do not use the unit for any other purpose other than holding food.
- Do not use sharp objects to activate controls.
- Take extreme care when lifting the Electric Steam Tables pot lids as steam may be expelled from hot food stuffs. Do not touch the tank element covers or elements when machine is hot.
- An earthing cable must connect the appliance to all other units in the complete installation and from there to an independent earth connection.
- Do not let children or minors touch or use this product (Note: This appliance can be used by children aged from 8 years and above and persons with reduced physical, sensory or mental capabilities or lack

of experience and knowledge if they have been given supervision or instruction concerning use of the appliance in a safe way and understand the hazards involved. Children shall not play with the appliance. Cleaning and user maintenance shall not be made by children without supervision)

- Type Y attachment: If the supply cord is damaged, it must be replaced by the manufacturer, its service agent or similarly qualified persons in order to avoid a hazard.

Temperature sensor:

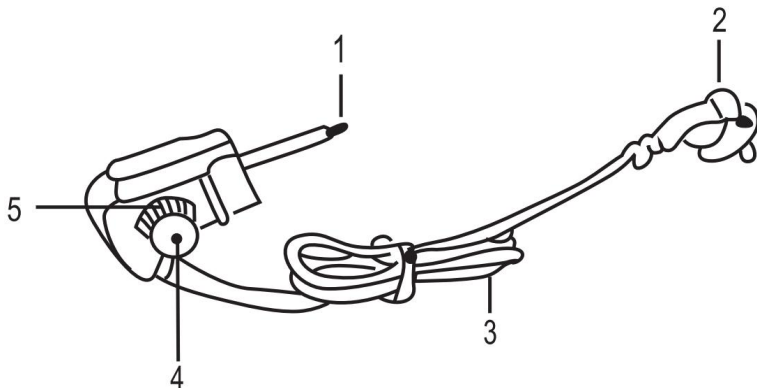

1. Temperature sensor
2. Electric plug
3. Power cord
4. Temperature regulator
5. Control lights

Note:

Clean the machine and cover carefully before using the machine for the first time. Do not use aggressive detergents, metal brushes or sharp objects such as nylon brushes (such as knives or spatula) to clean the unit. Avoid damaging the non-stick coating. Be sure to dry the bottom of the connection after cleaning.

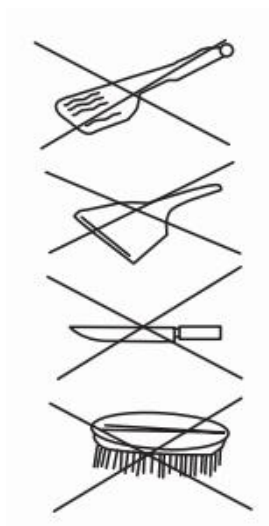

Fault analysis and elimination

Fault phenomenon	Fault analysis	solution
No reaction from turning the temperature control knob (heat indicator light is off)	The power plug is not securely inserted into the socket	Please insert the power plug firmly into the socket
A small amount of smoke is produced during initial use	When the new machine leaves the factory, the heating pipe is coated with protective oil	It is not a fault, the phenomenon will disappear after a few times of use
During the heating process, it makes a "squeaking" sound	Caused by the expansion of metal parts caused by the heat of the heater	Not a fault

VEVOR[®]

TOUGH TOOLS, HALF PRICE

Technical Support and E-Warranty Certificate

www.vevor.com/support

VEVOR[®]

TOUGH TOOLS, HALF PRICE

Assistance technique et certificat de garantie électronique www.vevor.com/support

MARmite électrique

MODÈLE : YS-604/YS-602/YS-808

Nous continuons à nous engager à vous fournir des outils à des prix compétitifs.

Les expressions « Moitié Économisez », « Moitié Prix » ou toute autre expression similaire que nous utilisons ne représentent qu'une estimation des économies que vous pourriez réaliser en achetant certains outils chez nous par rapport aux grandes marques et ne couvrent pas nécessairement toutes les catégories d'outils que nous proposons. Nous vous invitons à vérifier attentivement, lors de votre commande, que vous économisez réellement la moitié du prix par rapport aux grandes marques.

VEVOR[®]
TOUGH TOOLS, HALF PRICE

Marmite électrique

MODÈLE : YS-604/YS-602/YS-808



BESOIN D'AIDE ? CONTACTEZ-NOUS !

Des questions sur nos produits ? Besoin d'assistance technique ? N'hésitez pas à nous contacter :



Assistance technique et certificat de garantie
électronique www.vevor.com/support

Ceci est le mode d'emploi d'origine. Veuillez lire attentivement l'intégralité du manuel avant utilisation. VEVOR se réserve le droit d'interpréter clairement ce manuel d'utilisation.

L'apparence du produit dépend du produit que vous avez reçu. Veuillez nous excuser pour les éventuelles mises à jour technologiques ou logicielles.

INFORMATIONS DE SÉCURITÉ IMPORTANTES

Veuillez lire attentivement les instructions suivantes et comprendre leur signification avant utilisation afin de garantir un fonctionnement sûr.

Symbole	Description du symbole
	Avertissement : Pour réduire le risque de blessure, l'utilisateur doit lire attentivement le manuel d'instructions.
	Ce symbole, placé devant une remarque de sécurité, indique une précaution, un avertissement ou un danger. Ignorer cet avertissement peut entraîner un accident. Pour réduire les risques de blessure, d'incendie ou d'électrocution, veuillez toujours suivre les recommandations ci-dessous.
	ÉLIMINATION CORRECTE : Ce produit est soumis aux dispositions de la directive européenne 2012/19/CE. Le symbole représentant une poubelle barrée indique que le produit doit faire l'objet d'une collecte sélective dans l'Union européenne. Ceci s'applique au produit et à tous les accessoires marqués de ce symbole. Les produits ainsi marqués ne doivent pas être jetés avec les ordures ménagères, mais doivent être déposés dans un point de collecte pour le recyclage des appareils électriques et électroniques.



ATTENTION : Afin d'éviter tout danger dû à une manipulation involontaire

réarmement du disjoncteur thermique, cet appareil ne doit pas être alimenté par un dispositif de commutation externe, tel qu'une minuterie, ou connecté à un circuit qui est régulièrement allumé et éteint par le service public.

- Une installation, un réglage, une modification, un entretien ou une maintenance incorrects peuvent causer des dommages matériels, des blessures ou la mort.
- Lisez attentivement les instructions d'installation, d'utilisation et d'entretien avant d'installer ou d'entretenir cet équipement.

- Ne pas stocker ni utiliser d'essence ou d'autres vapeurs ou liquides inflammables dans le proximité de cet appareil ou de tout autre appareil.

- Les informations contenues dans ce manuel sont importantes pour le bon fonctionnement l'installation, l'utilisation et l'entretien de ce produit.

- Le respect de ces procédures et instructions entraînera des résultats satisfaisants résultats et un fonctionnement sans problème à long terme. Veuillez lire ce manuel soigneusement et conservez-le pour référence ultérieure.

- Ne pas arroser les tables à vapeur électriques avec un tuyau d'arrosage sous pression.

Ne pas vaporiser de liquides directement sur le panneau de commande (se référer au manuel de nettoyage).

section pour plus de

détails). • Ne placez aucune partie de votre corps sur les couvercles des tables à vapeur électriques lorsque l'unité est allumée.

- N'utilisez pas les tables à vapeur électriques à proximité d'une source de chaleur ou appareil émettant de la graisse (c.-à-d. tables à vapeur électriques).

- N'utilisez pas l'appareil à d'autres fins que pour contenir des aliments.

- N'utilisez pas d'objets pointus pour activer les commandes. • Soyez

extrêmement prudent lorsque vous soulevez les couvercles des casseroles des tables à vapeur électriques, car

De la vapeur peut s'échapper des aliments chauds. Ne touchez pas la résistance du réservoir.

couvercles ou éléments lorsque la machine est chaude.

- Un câble de mise à la terre doit relier l'appareil à toutes les autres unités du installation complète et de là à une connexion à la terre indépendante.

- Ne laissez pas les enfants ou les mineurs toucher ou utiliser ce produit (Remarque : ceci

l'appareil peut être utilisé par des enfants âgés de 8 ans et plus et

personnes ayant des capacités physiques, sensorielles ou mentales réduites ou manquant

d'expérience et de connaissances s'ils ont bénéficié d'une supervision ou instructions concernant l'utilisation de l'appareil de manière sûre et comprendre les dangers encourus. Les enfants ne doivent pas jouer avec l'appareil. Le nettoyage et l'entretien de l'utilisateur ne doivent pas être effectués par des enfants (sans surveillance) •

Fixation de type Y : si le cordon d'alimentation est endommagé, il doit être remplacé par le fabricant, son agent de service ou des personnes de qualification similaire afin de éviter un danger.

Capteur de température :

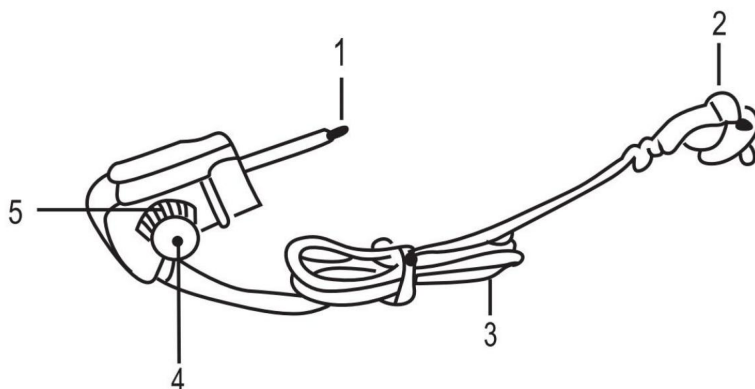

- 1. Capteur de température
- 2. Prise électrique
- 3. Cordon d'alimentation
- 4. Régulateur de température
- 5. Voyants de contrôle

Note:

Nettoyez soigneusement l'appareil et son couvercle avant la première utilisation. N'utilisez pas de détergents agressifs, de brosses métalliques ou d'objets pointus comme des brosses en nylon (couteaux ou spatules) pour nettoyer l'appareil.

Évitez d'endommager le revêtement antiadhésif. Assurez-vous de sécher le dessous du raccord après le nettoyage.

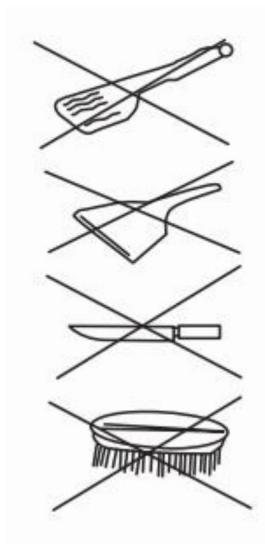

Analyse et élimination des défauts

Phénomène de faille	Analyse des défauts	solution
<p>Aucune réaction de tourner le bouton de contrôle de la température (le voyant de chaleur est éteint)</p>	<p>La fiche d'alimentation n'est pas correctement insérée dans la prise</p>	<p>Veillez insérer le branchez fermement la fiche d'alimentation dans la prise</p>
<p>Une petite quantité de la fumée est produite lors de la première utilisation</p>	<p>Quand le nouveau la machine quitte le usine, le tuyau de chauffage est recouvert d'huile protectrice</p>	<p>Ce n'est pas un défaut, le phénomène disparaîtra après quelques utilisations</p>
<p>Pendant le processus de chauffage, il émet un bruit de « grincement »</p>	<p>Causé par la dilatation des pièces métalliques provoquée par la chaleur du radiateur</p>	<p>Ce n'est pas un défaut</p>

VEVOR[®]

TOUGH TOOLS, HALF PRICE

Assistance technique et certificat de garantie
électronique www.vevor.com/support

VEVOR[®]

TOUGH TOOLS, HALF PRICE

Technischer Support und E-Garantie-Zertifikat www.vevor.com/support

ELEKTRISCHER HOT POT

MODELL: YS-604/YS-602/YS-808

Wir sind weiterhin bestrebt, Ihnen Werkzeuge zu wettbewerbsfähigen Preisen anzubieten. „Sparen Sie die Hälfte“, „Halber Preis“ oder ähnliche Ausdrücke stellen lediglich eine Schätzung der Ersparnis dar, die Sie beim Kauf bestimmter Werkzeuge bei uns im Vergleich zu den großen Top-Marken erzielen können, und decken nicht unbedingt alle von uns angebotenen Werkzeugkategorien ab. Bitte prüfen Sie bei Ihrer Bestellung sorgfältig, ob Sie im Vergleich zu den großen Top-Marken tatsächlich die Hälfte sparen.

VEVOR[®]
TOUGH TOOLS, HALF PRICE

Elektrischer Kochtopf

MODELL: YS-604/YS-602/YS-808



Brauchen Sie Hilfe? Kontaktieren Sie uns!



Haben Sie Fragen zu unseren Produkten? Benötigen Sie technische Unterstützung? Kontaktieren Sie uns gerne:

Technischer Support und E-Garantie-Zertifikat
www.vevor.com/support

Dies ist die Originalanleitung. Bitte lesen Sie alle Anweisungen sorgfältig durch, bevor Sie das Gerät in Betrieb nehmen. VEVOR behält sich das Recht vor, die Bedienungsanleitung klar und deutlich zu interpretieren. Das Aussehen des Produkts hängt vom gelieferten Produkt ab. Bitte haben Sie Verständnis dafür, dass wir Sie nicht erneut über Technologie- oder Software-Updates informieren.

WICHTIGE SICHERHEITSINFORMATIONEN

Um einen sicheren Betrieb zu gewährleisten, lesen Sie die folgenden Hinweise vor der Verwendung sorgfältig durch und machen Sie sich mit ihrer Bedeutung vertraut.

Symbol	Symbol Beschreibung
	Warnung: Um das Verletzungsrisiko zu verringern, muss der Benutzer die Bedienungsanleitung sorgfältig lesen.
	Dieses Symbol vor einem Sicherheitshinweis weist auf eine Vorsichtsmaßnahme, Warnung oder Gefahr hin. Das Nichtbeachten dieser Warnung kann zu einem Unfall führen. Um das Risiko von Verletzungen, Bränden oder Stromschlägen zu verringern, befolgen Sie bitte stets die unten stehende Empfehlung.
	RICHTIGE ENTSORGUNG: Dieses Produkt unterliegt der europäischen Richtlinie 2012/19/EG. Das Symbol einer durchgestrichenen Mülltonne weist darauf hin, dass dieses Produkt in der Europäischen Union einer getrennten Müllentsorgung unterliegt. Dies gilt für das Produkt und alle mit diesem Symbol gekennzeichneten Zubehörteile. Entsprechend gekennzeichnete Produkte dürfen nicht im Hausmüll entsorgt werden, sondern müssen an einer Sammelstelle für das Recycling von elektrischen und elektronischen Geräten abgegeben werden.



VORSICHT: Um eine Gefahr durch unbeabsichtigtes

Um den Thermoschutz zurückzusetzen, darf dieses Gerät nicht über ein externes Schaltgerät, wie beispielsweise ein Timer, oder an einen Schaltkreis angeschlossen, der wird vom Energieversorger regelmäßig ein- und ausgeschaltet.

- Unsachgemäße Installation, Einstellung, Änderung, Wartung oder Instandhaltung kann Sachschäden, Verletzungen oder Tod verursachen. •

Lesen Sie die Installations-, Betriebs- und Wartungsanweisungen sorgfältig durch bevor Sie dieses Gerät installieren oder warten.

- Lagern oder verwenden Sie kein Benzin oder andere entzündliche Dämpfe oder Flüssigkeiten in der Nähe dieses oder eines anderen Geräts. • Die in diesem Handbuch enthaltenen Informationen sind wichtig für Installation, Verwendung und Wartung dieses Produkts.

- Die Einhaltung dieser Verfahren und Anweisungen führt zu zufriedenstellenden Ergebnissen und einen langfristigen störungsfreien Betrieb. Bitte lesen Sie dieses Handbuch

Lesen Sie es sorgfältig durch und bewahren Sie es für spätere Verwendung auf.

- Die elektrischen Dampftische nicht mit einem unter Druck stehenden Wasserschlauch abspritzen. Sprühen Sie keine Flüssigkeiten direkt auf das Bedienfeld (siehe Reinigungshinweise Abschnitt für Details). •

Legen Sie keinen Teil Ihres Körpers auf die Deckel der elektrischen Dampftische, wenn die Gerät ist eingeschaltet.

- Betreiben Sie die elektrischen Dampftische nicht neben einer Wärmequelle oder Fett abgebende Geräte (z. B. elektrische Dampftische).

- Verwenden Sie das Gerät nicht für andere Zwecke als die Aufbewahrung von Lebensmitteln.

- Verwenden Sie keine scharfen Gegenstände, um die Bedienelemente

zu aktivieren. • Seien Sie beim Anheben der Topfdeckel des elektrischen Dampftisches äußerst vorsichtig, da

Aus heißen Speisen kann Dampf austreten. Berühren Sie nicht das Tankelement Abdeckungen oder Elemente, wenn die Maschine heiß ist.

- Das Gerät muss über ein Erdungskabel mit allen anderen Geräten im komplette Installation und von dort zu einem unabhängigen Erdungsanschluss.

- Lassen Sie Kinder und Jugendliche dieses Produkt nicht berühren oder verwenden (Hinweis: Dieses

Das Gerät kann von Kindern ab 8 Jahren verwendet werden und

Personen mit eingeschränkten physischen, sensorischen oder geistigen Fähigkeiten oder Mangel

über ausreichende Erfahrung und Kenntnisse verfügen, wenn sie beaufsichtigt werden oder Anweisungen zur sicheren Verwendung des Geräts und verstehen Sie die damit verbundenen Gefahren. Kinder dürfen nicht mit dem Gerät spielen. Reinigung und Benutzerwartung dürfen nicht von Kindern durchgeführt werden ohne Aufsicht) • Anschluss

Typ Y: Wenn das Netzkabel beschädigt ist, muss es vom Hersteller, seinem Kundendienst oder ähnlich qualifizierten Personen ersetzt werden, um eine Gefahr zu vermeiden.

Temperatursensor:

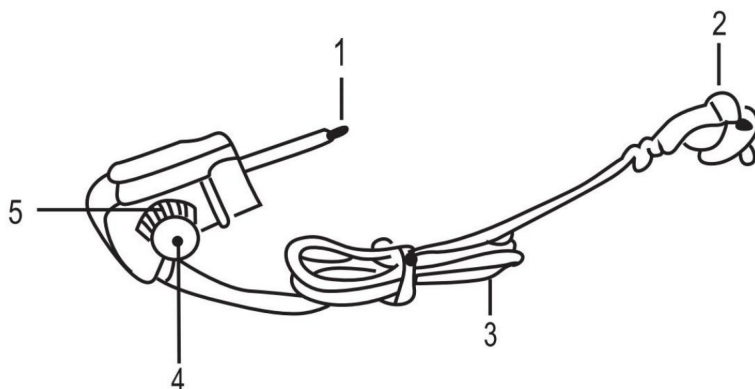

1. Temperatursensor 2.

Netzstecker 3.

Netzkabel 4.

Temperaturregler 5. Kontrollleuchten

Notiz:

Reinigen Sie die Maschine und die Abdeckung sorgfältig, bevor Sie die Maschine zum ersten Mal benutzen. Verwenden Sie zum Reinigen des Geräts keine aggressiven Reinigungsmittel, Metallbürsten oder scharfen Gegenstände wie Nylonbürsten (z. B. Messer oder Spachtel). Vermeiden Sie eine Beschädigung der Antihafbeschichtung. Trocknen Sie die Unterseite der Verbindung nach der Reinigung unbedingt ab.

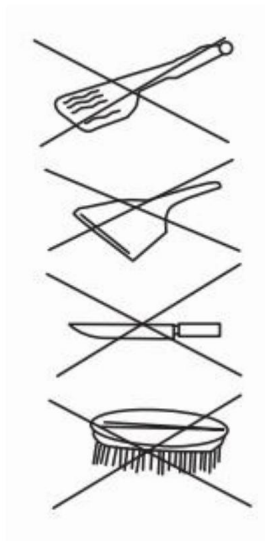

Fehleranalyse und -behebung

Fehlerphänomen	Fehleranalyse	Lösung
Keine Reaktion von Drehen des Temperaturreglers (Heizanzeige leuchtet nicht)	Der Netzstecker steckt nicht fest in der Steckdose	Bitte geben Sie die den Netzstecker fest in die Steckdose
Eine kleine Menge Bei der ersten Inbetriebnahme entsteht Rauch	Wenn das neue Maschine verlässt die Im Werk wird das Heizrohr mit Schutzöl beschichtet	Es handelt sich nicht um einen Fehler. Das Phänomen verschwindet nach mehrmaligem Gebrauch.
Während des Heizvorgangs macht es ein "quietschendes" Geräusch	Verursacht durch die Ausdehnung von Metallteilen durch die Hitze des Heizgeräts	Kein Fehler

VEVOR®

TOUGH TOOLS, HALF PRICE

Technischer Support und E-Garantie-Zertifikat

www.vevor.com/support

VEVOR[®]

TOUGH TOOLS, HALF PRICE

Supporto tecnico e certificato di garanzia elettronica www.vevor.com/support

PENTOLA ELETTRICA

MODELLO: YS-604/YS-602/YS-808

Continuiamo a impegnarci per fornirvi strumenti a prezzi competitivi.

"Risparmia la metà", "Metà prezzo" o qualsiasi altra espressione simile da noi utilizzata rappresenta solo una stima del risparmio che potresti ottenere acquistando determinati utensili con noi rispetto ai principali marchi principali e non significa necessariamente coprire tutte le categorie di utensili da noi offerti. Ti ricordiamo gentilmente di verificare attentamente quando effettui un ordine con noi se stai effettivamente risparmiando la metà rispetto ai principali marchi principali.

VEVOR[®]
TOUGH TOOLS, HALF PRICE

Pentola elettrica

MODELLO: YS-604/YS-602/YS-808



HAI BISOGNO DI AIUTO? CONTATTACI!



Hai domande sui prodotti? Hai bisogno di supporto tecnico? Non esitare a contattarci:

**Supporto tecnico e certificato di garanzia
elettronica www.vevor.com/support**

Questa è l'istruzione originale, si prega di leggere attentamente tutte le istruzioni del manuale prima di utilizzare. VEVOR si riserva una chiara interpretazione del nostro manuale utente. L'aspetto del prodotto sarà soggetto al prodotto ricevuto. Vi preghiamo di perdonarci se non vi informeremo di nuovo se ci sono aggiornamenti tecnologici o software sul nostro prodotto.

INFORMAZIONI IMPORTANTI SULLA SICUREZZA

Per garantire un funzionamento sicuro, leggere attentamente le seguenti dichiarazioni e comprenderne il significato prima dell'uso.

Simbolo	Descrizione del simbolo
	Attenzione: per ridurre il rischio di lesioni, l'utente deve leggere attentamente il manuale di istruzioni.
	Questo simbolo, posto prima di un commento sulla sicurezza, indica un tipo di precauzione, avviso o pericolo. Ignorare questo avviso può causare un incidente. Per ridurre il rischio di lesioni, incendi o folgorazione, seguire sempre la raccomandazione mostrata di seguito.
	SMALTIMENTO CORRETTO: Questo prodotto è soggetto alle disposizioni della Direttiva Europea 2012/19/CE. Il simbolo raffigurante un bidone della spazzatura barrato indica che il prodotto richiede la raccolta differenziata dei rifiuti nell'Unione Europea. Ciò si applica al prodotto e a tutti gli accessori contrassegnati con questo simbolo. I prodotti contrassegnati come tali non possono essere smaltiti con i normali rifiuti domestici, ma devono essere portati in un punto di raccolta per il riciclaggio di dispositivi elettrici ed elettronici.



ATTENZIONE: Per evitare pericoli dovuti a inavvertenza

ripristino del relè termico, questo apparecchio non deve essere alimentato tramite un dispositivo di commutazione esterno, come un timer, o collegato a un circuito che viene acceso e spento regolarmente dall'azienda di servizi.

- L'installazione, la regolazione, la modifica, il servizio o la manutenzione impropri possono causare danni alla proprietà, lesioni o morte. • Leggere

attentamente le istruzioni di installazione, funzionamento e manutenzione

prima di installare o effettuare la manutenzione di questa apparecchiatura.

- Non conservare o utilizzare benzina o altri vapori o liquidi infiammabili nel vicinanza di questo o di qualsiasi altro apparecchio.

- Le informazioni contenute nel presente manuale sono importanti per il corretto installazione, uso e manutenzione di questo prodotto.

- L'aderenza a queste procedure e istruzioni si tradurrà in risultati soddisfacenti risultati e un servizio senza problemi a lungo termine. Si prega di leggere questo manuale con cura e conservarlo per riferimento futuro.

- Non spruzzare i tavoli elettrici a vapore con un tubo dell'acqua in pressione.

Non spruzzare liquidi direttamente sul pannello di controllo (fare riferimento alle istruzioni per la pulizia) sezione per i dettagli). •

Non posizionare alcuna parte del corpo sui coperchi dei tavoli elettrici a vapore quando l'unità è accesa.

- Non utilizzare i tavoli elettrici a vapore vicino a fonti di calore o Apparecchiature che emettono grasso (ad esempio tavoli elettrici a vapore).

- Non utilizzare l'unità per scopi diversi dalla conservazione degli alimenti.

- Non utilizzare oggetti appuntiti per attivare i comandi. • Prestare la massima attenzione quando si sollevano i coperchi delle pentole dei tavoli elettrici a vapore poiché il vapore potrebbe essere espulso da alimenti caldi. Non toccare l'elemento del serbatoio coperture o elementi quando la macchina è calda.

- Un cavo di messa a terra deve collegare l'apparecchio a tutte le altre unità nell'installazione completa e da lì a un collegamento di terra indipendente.

- Non lasciare che bambini o minorenni tocchino o utilizzino questo prodotto (Nota: questo l'apparecchio può essere utilizzato da bambini di età pari o superiore a 8 anni e persone con ridotte capacità fisiche, sensoriali o mentali o prive

di esperienza e conoscenza se hanno ricevuto supervisione o istruzioni relative all'uso dell'apparecchio in modo sicuro e comprendere i pericoli connessi. I bambini non devono giocare con l'apparecchio. La pulizia e la manutenzione da parte dell'utente non devono essere eseguite dai bambini senza supervisione) •

Attacco tipo Y: se il cavo di alimentazione è danneggiato, deve essere sostituito dal produttore, dal suo agente di assistenza o da persone qualificate in modo simile per evitare un pericolo.

Sensore di temperatura:

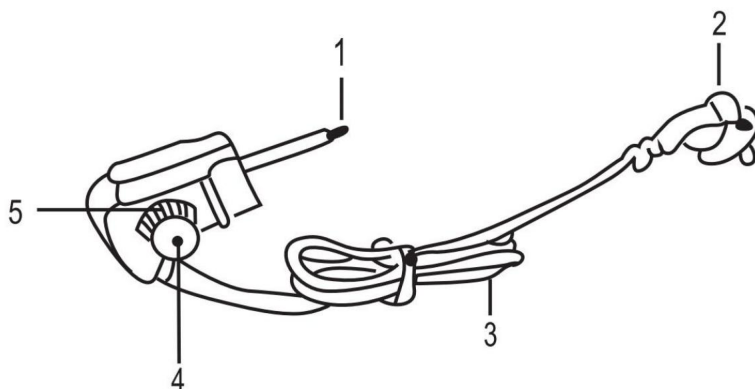

1. Sensore di temperatura 2.

Spina elettrica 3.

Cavo di

alimentazione 4. Regolatore di

temperatura 5. Spie di controllo

Nota:

Pulire con cura la macchina e il coperchio prima di utilizzare la macchina per la prima volta.

Non utilizzare detergenti aggressivi, spazzole metalliche o oggetti affilati come spazzole di nylon (come coltelli o spatole) per pulire l'unità.

Evitare di danneggiare il rivestimento antiaderente. Assicurarsi di asciugare la parte inferiore della connessione dopo la pulizia.

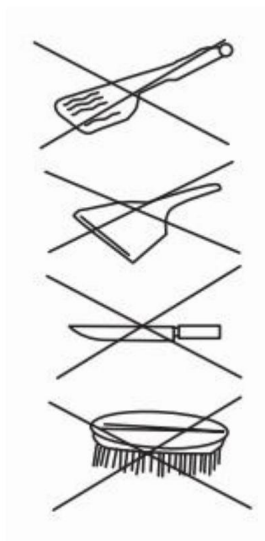

Analisi ed eliminazione dei guasti

Fenomeno di guasto	Analisi dei guasti	soluzione
<p>Nessuna reazione da parte ruotando la manopola di controllo della temperatura (la spia del calore è spenta)</p>	<p>La spina di alimentazione non è inserita saldamente nella presa</p>	<p>Per favore inserisci il collegare saldamente la spina alla presa</p>
<p>Una piccola quantità di si produce fumo durante l'uso iniziale</p>	<p>Quando il nuovo la macchina lascia la fabbrica, il tubo di riscaldamento è rivestito con olio protettivo</p>	<p>Non è un difetto, il fenomeno scomparirà dopo qualche utilizzo</p>
<p>Durante il processo di riscaldamento, emette un suono "cigolante"</p>	<p>Causato dall'espansione delle parti metalliche causata dal calore del riscaldatore</p>	<p>Non è un difetto</p>

VEVOR®

TOUGH TOOLS, HALF PRICE

Supporto tecnico e certificato di garanzia
elettronica www.vevor.com/support

VEVOR[®]

TOUGH TOOLS, HALF PRICE

Soporte técnico y certificado de garantía electrónica www.vevor.com/support

OLLA CALIENTE ELÉCTRICA

MODELO: YS-604/YS-602/YS-808

Seguimos comprometidos a brindarle herramientas a precios competitivos.

"Ahorra la mitad", "Mitad de precio" o cualquier expresión similar que utilicemos solo representa una estimación del ahorro que podría obtener al comprar ciertas herramientas con nosotros en comparación con las principales marcas y no necesariamente abarca todas las categorías de herramientas que ofrecemos. Le recordamos que, al realizar un pedido, verifique cuidadosamente si realmente está ahorrando la mitad en comparación con las principales marcas.

VEVOR[®]

TOUGH TOOLS, HALF PRICE

Olla eléctrica caliente

MODELO: YS-604/YS-602/YS-808



¿NECESITAS AYUDA? ¡CONTÁCTANOS!

¿Tiene preguntas sobre el producto? ¿Necesita asistencia técnica? No dude en contactarnos:



Soporte técnico y certificado de garantía
electrónica www.vevor.com/support

Estas son las instrucciones originales; lea atentamente todas las instrucciones del manual antes de utilizarlo. VEVOR se reserva el derecho de interpretar su manual de usuario.

La apariencia del producto dependerá del producto que haya recibido. Le rogamos que nos disculpe si no le informamos de nuevo si hay actualizaciones tecnológicas o de software en nuestro producto.

INFORMACIÓN IMPORTANTE DE SEGURIDAD

Lea atentamente las siguientes declaraciones y comprenda su significado antes de usar para garantizar un funcionamiento seguro.

Símbolo	Descripción del símbolo
	Advertencia: Para reducir el riesgo de lesiones, el usuario debe leer atentamente el manual de instrucciones.
	Este símbolo, colocado antes de una advertencia de seguridad, indica precaución, advertencia o peligro. Ignorar esta advertencia podría provocar un accidente. Para reducir el riesgo de lesiones, incendio o electrocución, siga siempre las recomendaciones que se muestran a continuación.
	ELIMINACIÓN CORRECTA: Este producto está sujeto a las disposiciones de la Directiva Europea 2012/19/CE. El símbolo de un contenedor de basura tachado indica que el producto requiere recogida selectiva en la Unión Europea. Esto aplica al producto y a todos los accesorios marcados con este símbolo. Los productos marcados con este símbolo no pueden desecharse con la basura doméstica normal, sino que deben llevarse a un punto de recogida para el reciclaje de aparatos eléctricos y electrónicos.



PRECAUCIÓN: Para evitar un peligro debido a una manipulación involuntaria

restablecimiento del corte térmico, este aparato no debe ser alimentado a través de un dispositivo de conmutación externo, como un temporizador, o conectado a un circuito que

La empresa de servicios públicos lo enciende y lo apaga periódicamente.

- La instalación, el ajuste, la alteración, el servicio o el mantenimiento inadecuados pueden causar daños a la propiedad, lesiones o la muerte. • Lea atentamente las instrucciones de instalación, funcionamiento y mantenimiento. antes de instalar o realizar mantenimiento a este equipo.
- No almacene ni utilice gasolina u otros vapores o líquidos inflamables en el proximidades de este o cualquier otro aparato. • La información contenida en este manual es importante para el correcto funcionamiento instalación, uso y mantenimiento de este producto.
- El cumplimiento de estos procedimientos e instrucciones dará como resultado resultados satisfactorios. Resultados y un servicio sin problemas a largo plazo. Lea este manual. cuidadosamente y consérvelo para futuras consultas.
- No rocíe las mesas de vapor eléctricas con una manguera de agua a presión. No rocíe líquidos directamente sobre el panel de control (consulte la sección de limpieza). sección para más detalles).
- No coloque ninguna parte de su cuerpo sobre las tapas de las mesas de vapor eléctricas cuando La unidad está encendida.
- No opere las mesas de vapor eléctricas cerca de ninguna fuente de calor o Aparatos que emiten grasa (por ejemplo, mesas de vapor eléctricas).
- No utilice la unidad para ningún otro propósito que no sea contener alimentos.
- No utilice objetos afilados para activar los controles. • Tenga mucho cuidado al levantar las tapas de las ollas de las mesas de vapor eléctricas, ya que Los alimentos calientes pueden desprender vapor. No toque el elemento del tanque. cubiertas o elementos cuando la máquina esté caliente.
- Un cable de conexión a tierra debe conectar el aparato a todas las demás unidades del Instalación completa y de ahí a conexión a tierra independiente.
- No permita que los niños o menores toquen o utilicen este producto (Nota: Este El aparato puede ser utilizado por niños mayores de 8 años y personas con capacidades físicas, sensoriales o mentales reducidas o carentes

de experiencia y conocimientos si se les ha dado supervisión o instrucciones sobre el uso del aparato de forma segura y comprender los peligros que conlleva. Los niños no deben jugar con el aparato. La limpieza y el mantenimiento del usuario no deben ser realizados por niños.

• Accesorio tipo Y: si el

cable de alimentación está dañado, debe ser reemplazado por el fabricante, su agente de servicio o personas igualmente calificadas para evitar un peligro

Sensor de temperatura:

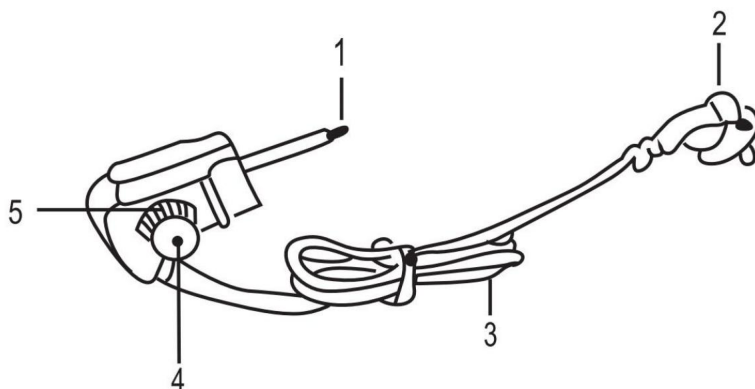

1. Sensor de temperatura 2.

Enchufe eléctrico

3. Cable de

alimentación 4. Regulador de

temperatura 5. Luces de control

Nota:

Limpie la máquina y la tapa cuidadosamente antes de usarla por primera vez. No utilice detergentes agresivos, cepillos metálicos ni objetos afilados como cepillos de nailon (como cuchillos o espátulas) para limpiar la unidad.

Evite dañar el revestimiento antiadherente. Asegúrese de secar la base de la conexión después de limpiarla.

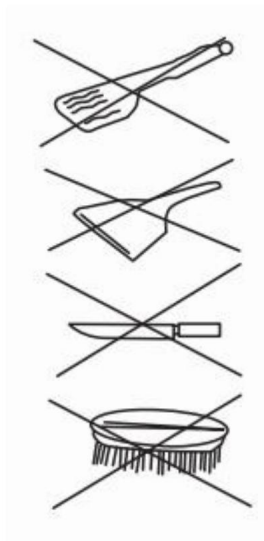

Análisis y eliminación de fallas

Fenómeno de falla	Análisis de fallas	solución
No hubo reacción de girando la perilla de control de temperatura (la luz indicadora de calor está apagada)	El enchufe de alimentación no está insertado de forma segura en la toma	Por favor inserte el Conecte el enchufe de alimentación firmemente a la toma de corriente
Una pequeña cantidad de Se produce humo durante el uso inicial.	Cuando el nuevo La máquina sale de la De fábrica, el tubo de calefacción está recubierto con aceite protector.	No es un fallo, el fenómeno desaparecerá después de algunos usos.
Durante el proceso de calentamiento, se produce un sonido "chirriante".	Provocada por la expansión de las piezas metálicas provocada por el calor del calentador.	No es un fallo

VEVOR[®]

TOUGH TOOLS, HALF PRICE

Soporte técnico y certificado de garantía
electrónica www.vevor.com/support

VEVOR[®]

TOUGH TOOLS, HALF PRICE

Wsparcie techniczne i certyfikat gwarancji elektronicznej www.vevor.com/support

GARNEK ELEKTRYCZNY

MODELE: YS-604/YS-602/YS-808

Nadal staramy się oferować Państwu narzędzia w konkurencyjnych cenach. „Oszczędź połowę”, „Połowa ceny” lub inne podobne wyrażenia używane przez nas stanowią jedynie szacunkowe oszczędności, jakie możesz uzyskać, kupując u nas określone narzędzia w porównaniu z głównymi markami i niekoniecznie oznaczają one objęcie wszystkich kategorii narzędzi oferowanych przez nas. Uprzejmie przypominamy, aby dokładnie sprawdzić, czy składając u nas zamówienie faktycznie oszczędzasz połowę w porównaniu z głównymi markami.

VEVOR[®]

TOUGH TOOLS, HALF PRICE

Elektryczny garnek do gotowania

MODELE: YS-604/YS-602/YS-808



POTRZEBUJESZ POMOCY? SKONTAKTUJ SIĘ Z NAMI!



Masz pytania dotyczące produktu? Potrzebujesz wsparcia technicznego? Skontaktuj się z nami:

Wsparcie techniczne i certyfikat gwarancji
elektronicznej www.vevor.com/support

To jest oryginalna instrukcja, przed użyciem należy uważnie przeczytać wszystkie instrukcje. VEVOR zastrzega sobie jasną interpretację naszej instrukcji obsługi. Wygląd produktu będzie zależał od produktu, który otrzymałeś. Prosimy o wybaczenie, że nie poinformujemy Cię ponownie, jeśli w naszym produkcie pojawią się jakiegokolwiek aktualizacje technologiczne lub oprogramowania.

WAŻNE INFORMACJE DOTYCZĄCE BEZPIECZEŃSTWA

Przed użyciem należy uważnie przeczytać poniższe oświadczenia i zrozumieć ich znaczenie, aby zapewnić bezpieczną eksploatację.

Symbol	Opis symbolu
	Ostrzeżenie: Aby zminimalizować ryzyko obrażeń, użytkownik powinien uważnie przeczytać instrukcję obsługi.
	Ten symbol, umieszczony przed komentarzem dotyczącym bezpieczeństwa, wskazuje na rodzaj ostrożności, ostrzeżenia lub niebezpieczeństwa. Zignorowanie tego ostrzeżenia może doprowadzić do wypadku. Aby zmniejszyć ryzyko obrażeń, pożaru lub porażenia prądem, zawsze postępuj zgodnie z poniższymi zaleceniami.
	PRAWIDŁOWA UTYLIZACJA: Ten produkt podlega przepisom Dyrektywy Europejskiej 2012/19/WE. Symbol przedstawiający przekreślony kosz na śmieci na kółkach oznacza, że produkt wymaga oddzielnej zbiórki odpadów w Unii Europejskiej. Dotyczy to produktu i wszystkich akcesoriów oznaczonych tym symbolem. Produktów oznaczonych w ten sposób nie można wyrzucać razem ze zwykłymi odpadami domowymi, ale należy je oddać do punktu zbiórki w celu recyklingu urządzeń elektrycznych i elektronicznych.



UWAGA: Aby uniknąć zagrożenia w wyniku nieumyślnego

resetowanie wyłącznika termicznego, urządzenie to nie może być zasilane przez zewnętrzne urządzenie przełączające, takie jak timer lub podłączone do obwodu, który jest regularnie włączany i wyłączany przez dostawcę energii.

- Niewłaściwa instalacja, regulacja, zmiana, serwis lub konserwacja może spowodować uszkodzenie mienia, obrażenia ciała lub śmierć.
- Dokładnie przeczytać instrukcję instalacji, obsługi i konserwacji przed zainstalowaniem lub serwisowaniem tego sprzętu.
- Nie przechowuj ani nie używaj benzyny ani innych łatwopalnych oparów lub cieczy w pobliżu tego lub innego urządzenia.

Informacje zawarte w niniejszej instrukcji są ważne dla prawidłowego użytkowania. instalacji, użytkowania i konserwacji tego produktu.

- Przestrzeganie tych procedur i instrukcji zapewni zadowalające rezultaty. wyniki i długoterminowa bezproblemowa obsługa. Przeczytaj tę instrukcję uważnie i zachowaj je do wykorzystania w przyszłości.
- Nie należy spryskiwać stołów parowych elektrycznych wodą pod ciśnieniem. Nie należy rozpylać płynów bezpośrednio na panel sterowania (patrz instrukcja czyszczenia).

Więcej szczegółów w

sekcji).

- Nie kładź żadnej części ciała na pokrywie stołu parowego elektrycznego, gdy jednostka jest włączona.

- Nie należy używać stołów parowych elektrycznych w pobliżu źródeł ciepła lub urządzenia wydzielające tłuszcz (np. elektryczne stoły parowe).

- Nie należy używać urządzenia do celów innych niż przechowywanie żywności.

- Nie używaj ostrych przedmiotów do aktywacji elementów sterujących.

Zachowaj szczególną ostrożność podczas podnoszenia pokrywek garnków stołów parowych elektrycznych, ponieważ:

z gorących potraw może wydobywać się para. Nie dotykaj elementu zbiornika pokryw lub elementów, gdy maszyna jest gorąca.

- Przewód uziemiający musi łączyć urządzenie ze wszystkimi innymi urządzeniami w kompletna instalacja i stamtąd do niezależnego uziemienia.

- Nie pozwalaj dzieciom ani osobom niepełnoletnim dotykać ani używać tego produktu (Uwaga: urządzenie może być używane przez dzieci w wieku od 8 lat i starsze osoby o ograniczonej sprawności fizycznej, sensorycznej lub umysłowej lub o ich braku

doświadczenia i wiedzy, jeżeli sprawowano nad nimi nadzór lub instrukcję dotyczącą bezpiecznego korzystania z urządzenia i zrozumienia związanych z tym zagrożeń. Dzieci nie powinny bawić się urządzeniem. Czyszczenie i

konserwacja urządzenia przez użytkownika nie powinny być wykonywane przez dzieci

(bez nadzoru) • Typ

przyłącza Y: Jeśli przewód zasilający jest uszkodzony, musi zostać wymieniony przez producenta,

jego przedstawiciela serwisowego lub podobnie wykwalifikowaną osobę w celu

uniknąć zagrożenia.

Czujnik temperatury:

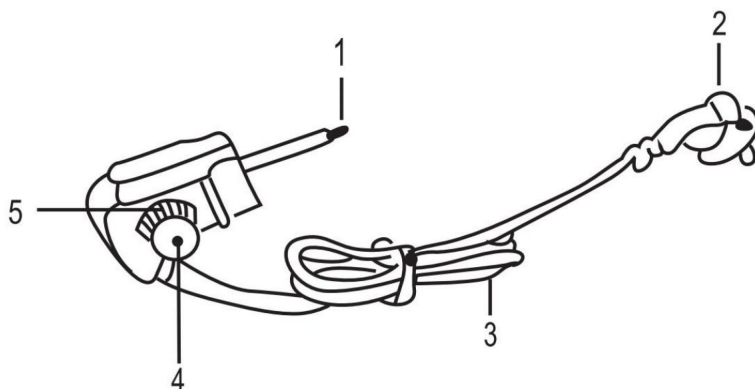

1. Czujnik temperatury 2.

Wtyczka elektryczna

3. Przewód

zasilający 4. Regulator

temperatury 5. Kontrolki

Notatka:

Dokładnie wyczyść maszynę i przykryj ją przed pierwszym użyciem. Nie używaj agresywnych detergentów, metalowych szczotek ani ostrych przedmiotów, takich jak szczotki nylonowe (takich jak noże lub szpatułki), aby wyczyścić urządzenie.

Unikaj uszkodzenia powłoki nieprzywierającej. Pamiętaj o osuszeniu spodu połączenia po czyszczeniu.

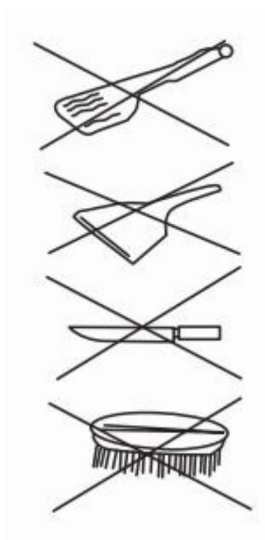

Analiza i eliminacja błędów

Zjawisko usterki	Analiza błędów	rozwiązanie
Brak reakcji ze strony przekręcając pokrętko regulacji temperatury (kontrolka grzania jest wyłączona)	Wtyczka zasilania nie jest prawidłowo włożona do gniazdka	Proszę wstawić podłączyć wtyczkę do gniazdka
Niewielka ilość podczas pierwszego użycia powstaje dym	Kiedy nowy maszyna opuszcza Fabrycznie rura grzewcza jest pokryta olejem ochronnym	Nie jest to wada, zjawisko to zniknie po kilkukrotnym użyciu
Podczas procesu nagrzewania słychać „piszczący” dźwięk	Spowodowane jest to rozszerzaniem się części metalowych pod wpływem ciepła grzejnika	Nie jest to wina

VEVOR[®]

TOUGH TOOLS, HALF PRICE

Wsparcie techniczne i certyfikat gwarancji
elektronicznej www.vevor.com/support

VEVOR[®]

TOUGH TOOLS, HALF PRICE

Technische ondersteuning en e-garantiecertificaat www.vevor.com/support

ELEKTRISCHE HETEPOT

MODEL: YS-604/Y S-602/Y S-808

Wij streven er voortdurend naar om u gereedschappen tegen concurrerende prijzen te leveren. "Save Half", "Half Price" of andere soortgelijke uitdrukkingen die wij gebruiken, geven alleen een schatting weer van de besparingen die u kunt behalen door bepaalde gereedschappen bij ons te kopen in vergelijking met de grote topmerken en betekent niet noodzakelijkerwijs dat alle categorieën gereedschappen die wij aanbieden, worden gedekt. Wij herinneren u eraan om zorgvuldig te controleren of u daadwerkelijk de helft bespaart in vergelijking met de grote topmerken wanneer u een bestelling bij ons plaatst.

VEVOR[®]

TOUGH TOOLS, HALF PRICE

Elektrische hotpot

MODEL: YS-604/YS-602/YS-808



HULP NODIG? NEEM CONTACT MET ONS OP!

Heeft u vragen over het product? Heeft u technische ondersteuning nodig? Neem dan gerust contact met ons op:



Technische ondersteuning en e-garantiecertificaat www.vevor.com/support

Dit is de originele instructie, lees alle handleidingen zorgvuldig door voordat u het product gebruikt. VEVOR behoudt zich een duidelijke interpretatie van onze gebruikershandleiding voor.

Het uiterlijk van het product is afhankelijk van het product dat u hebt ontvangen. Vergeef ons dat we u niet opnieuw zullen informeren als er technologie- of software-updates voor ons product zijn.

BELANGRIJKE VEILIGHEIDSINFORMATIE

Lees de volgende verklaringen zorgvuldig door en zorg dat u de betekenis begrijpt voordat u het product gebruikt. Zo kunt u een veilige werking garanderen.

Symbool	Symbool Beschrijving
	Waarschuwing: Om het risico op letsel te beperken, moet de gebruiker de gebruiksaanwijzing zorgvuldig lezen.
	Dit symbool, geplaatst voor een veiligheidsopmerking, geeft een soort voorzorgsmaatregel, waarschuwing of gevaar aan. Het negeren van deze waarschuwing kan leiden tot een ongeluk. Om het risico op letsel, brand of elektrocutie te verminderen, dient u altijd de onderstaande aanbeveling op te volgen.
	CORRECTE AFVOER: Dit product is onderworpen aan de bepalingen van de Europese richtlijn 2012/19/EG. Het symbool met een doorgekruiste afvalbak geeft aan dat het product in de Europese Unie gescheiden afvalinzameling vereist. Dit geldt voor het product en alle accessoires die met dit symbool zijn gemarkeerd. Producten die als zodanig zijn gemarkeerd, mogen niet met het normale huishoudelijke afval worden weggegooid, maar moeten worden ingeleverd bij een inzamelpunt voor recycling van elektrische en elektronische apparaten.



LET OP: Om gevaar door onbedoeld

resetten van de thermische beveiliging, dit apparaat mag niet via een extern schakelapparaat, zoals een timer, of aangesloten op een circuit dat wordt regelmatig door het nutsbedrijf aan- en uitgezet.

- Onjuiste installatie, afstelling, wijziging, service of onderhoud kan materiële schade, letsel of de dood veroorzaken. • Lees de installatie-, bedienings- en onderhoudsinstructies zorgvuldig door. voordat u deze apparatuur installeert of onderhoudt.
- Bewaar of gebruik geen benzine of andere ontvlambare dampen of vloeistoffen in de buurt van dit of enig ander apparaat. • De informatie in deze handleiding is belangrijk voor een goede werking. installatie, gebruik en onderhoud van dit product.
- Het naleven van deze procedures en instructies zal resulteren in een bevredigend resultaat. resultaten en een langdurige probleemloze service. Lees deze handleiding zorgvuldig door en bewaar deze voor toekomstig gebruik.
- Spuit de elektrische stoomtafels niet af met een waterslang onder druk. Spuit geen vloeistoffen rechtstreeks op het bedieningspaneel (raadpleeg de reinigingsinstructies). (zie sectie voor meer informatie). • Plaats geen enkel lichaamsdeel op de deksels van elektrische stoomtafels wanneer de apparaat is ingeschakeld.
- Gebruik de elektrische stoomtafels niet naast een warmtebron of vetafgeevende apparaten (bijv. elektrische stoomtafels).
- Gebruik het apparaat niet voor andere doeleinden dan het bewaren van voedsel.
- Gebruik geen scherpe voorwerpen om de bedieningselementen te activeren. • Wees uiterst voorzichtig bij het optillen van de deksels van de Electric Steam Tables-potten, omdat stoom kan worden uitgestoten door hete etenswaren. Raak het tankelement niet aan deksels of elementen wanneer de machine heet is.
- Een aardingskabel moet het apparaat verbinden met alle andere eenheden in de volledige installatie en van daaruit naar een onafhankelijke aardverbinding.
- Laat kinderen of minderjarigen dit product niet aanraken of gebruiken (Let op: dit product is niet bedoeld voor gebruik in de winkel). apparaat kan worden gebruikt door kinderen vanaf 8 jaar en ouder en personen met verminderde fysieke, sensorische of mentale vermogens of gebrek

van ervaring en kennis als zij toezicht hebben gekregen of instructies over het veilige gebruik van het apparaat en de gevaren die ermee gepaard gaan. Kinderen mogen niet met het apparaat spelen. Reiniging en onderhoud door de gebruiker mogen niet door kinderen worden uitgevoerd.

(zonder toezicht) • Type Y-

aansluiting: Als het netsnoer beschadigd is, moet het worden vervangen door de fabrikant, diens serviceagent of personen met vergelijkbare kwalificaties om een gevaar te vermijden.

Temperatuursensor:

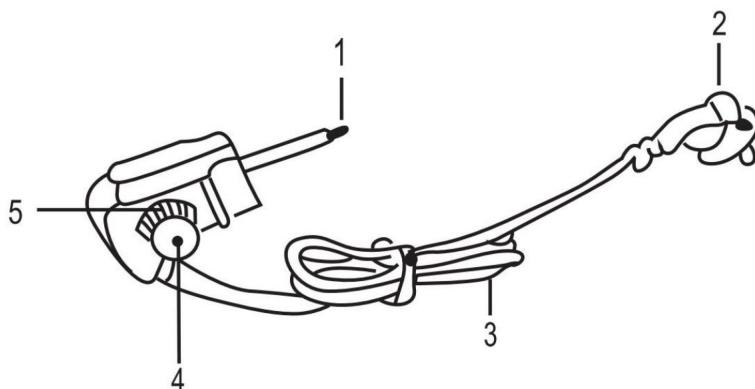

1. Temperatuursensor 2. Stekker

3. Stroomkabel 4.

Temperatuurregelaar

5. Controlelampjes

Opmerking:

Reinig de machine en de kap zorgvuldig voordat u de machine voor het eerst gebruikt. Gebruik geen agressieve reinigingsmiddelen, metalen borstels of scherpe voorwerpen zoals nylon borstels (zoals messen of spatels) om de unit schoon te maken.

Voorkom dat de antiaanbaklaag beschadigd raakt. Zorg ervoor dat u de onderkant van de verbinding droogt na het schoonmaken.

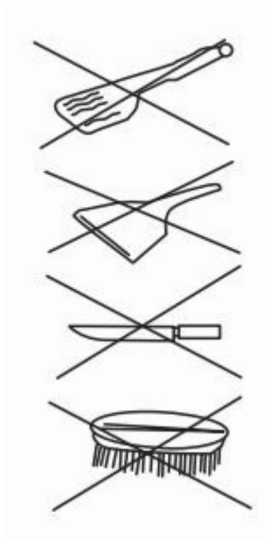

Foutanalyse en -eliminatie

Fout fenomeen	Foutanalyse	oplossing
<p>Geen reactie van Draai aan de temperatuurregelknop (het warmte-indicatielampje is uit)</p>	<p>De stekker zit niet goed in het stopcontact</p>	<p>Voer de Stekker stevig in het stopcontact steken</p>
<p>Een kleine hoeveelheid Bij het eerste gebruik ontstaat er rook</p>	<p>Wanneer de nieuwe machine verlaat de fabriek, de verwarmingsbuis is bedekt met beschermende olie</p>	<p>Het is geen fout, het fenomeen zal na een paar keer gebruik verdwijnen</p>
<p>Tijdens het verwarmen maakt het een "piepend" geluid</p>	<p>Veroorzaakt door de uitzetting van metalen onderdelen veroorzaakt door de hitte van de kachel</p>	<p>Geen fout</p>

VEVOR[®]

TOUGH TOOLS, HALF PRICE

Technische ondersteuning en e-
garantiecertificaat www.vevor.com/support

VEVOR[®]

TOUGH TOOLS, HALF PRICE

Teknisk support och e-garanticertifikat www.vevor.com/support

ELEKTRISK VARMKRUTA

MODELL: YS-604/YS-602/YS-808

Vi fortsätter att vara engagerade i att ge dig verktyg till konkurrenskraftiga priser. "Spara halva", "halva priset" eller andra liknande uttryck som används av oss representerar bara en uppskattning av besparingar du kan dra nytta av att köpa vissa verktyg hos oss jämfört med de stora toppmärkena och betyder inte nödvändigtvis att täcka alla kategorier av verktyg som erbjuds av oss. Du påminns om att noggrant kontrollera när du gör en beställning hos oss om du verkligen sparar hälften i jämförelse med de främsta varumärkena.

VEVOR®

TOUGH TOOLS, HALF PRICE

Elektrisk varmkanna

MODELL: YS-604/YS-602/YS-808



BEHÖVER HJÄLP? KONTAKTA OSS!



Har du produktfrågor? Behöver du teknisk support? Kontakta oss gärna:

Teknisk support och e-garanticertifikat
www.vevor.com/support

Detta är den ursprungliga instruktionen, läs alla instruktioner noggrant innan du använder den. VEVOR reserverar sig för en tydlig tolkning av vår användarmanual. Utseendet på produkten är beroende av den produkt du fått. Ursäkta oss att vi inte kommer att informera dig igen om det finns någon teknik eller mjukvaruuppdateringar på vår produkt.

VIKTIG SÄKERHETSINFORMATION

Läs följande påståenden noggrant och förstå deras innebörd före användning för att säkerställa säker användning.

Symbol	Symbol Beskrivning
	Varning: För att minska risken för skada måste användaren läsa bruksanvisningen noggrant.
	Denna symbol, placerad före en säkerhetskommentar, indikerar en slags försiktighetsåtgärd, varning eller fara. Att ignorera denna varning kan leda till en olycka. För att minska risken för skada, brand eller elstöt, följ alltid rekommendationen nedan.
	KORREKT AVFALLSHANTERING: Denna produkt omfattas av bestämmelserna i det europeiska direktivet 2012/19/EC. Symbolen som visar en soptunna korsad anger att produkten kräver separat sophämtning i EU. Detta gäller för produkten och alla tillbehör märkta med denna symbol. Produkter märkta som sådana får inte kasseras tillsammans med vanligt hushållsavfall, utan måste lämnas till en insamlingsplats för återvinning av elektriska och elektroniska apparater.



FÖRSIKTIGHET: För att undvika en fara på grund av oavsiktlig

återställning av termoskyddet, denna apparat får inte försörjas genom en extern omkopplingsenhet, såsom en timer, eller ansluten till en krets som slås på och av regelbundet av verktyget.

- Felaktig installation, justering, ändring, service eller underhåll kan orsaka skada på egendom, personskada eller dödsfall. • Läs instruktionerna för installation, drift och underhåll noggrant innan du installerar eller servar denna utrustning.
- Förvara eller använd inte bensen eller andra brandfarliga ångor eller vätskor i närheten av denna eller någon annan apparat.
- Informationen i denna handbok är viktig för korrekt installation, användning och underhåll av denna produkt.
- Följande av dessa procedurer och instruktioner kommer att resultera i tillfredsställande resultat och långvarig problemfri service. Vänligen läs denna manual noggrant och spara den för framtida referens.
- Spraya inte de elektriska ångborden med en vattenslang under tryck. Spraya inte vätska direkt på kontrollpanelen (se rengöringen avsnitt för detaljer). •
Placera inte någon del av din kropp på Electric Steam Tables lock när enheten är påslagen.
- Använd inte Electric Steam-borden bredvid någon värmekälla eller fettavgivande apparat (t.ex. elektriska ångbord).
- Använd inte enheten för något annat ändamål än att hålla mat.
- Använd inte vassa föremål för att aktivera kontroller. • Var extremt försiktig när du lyfter Electric Steam Tables grytlock som ånga kan drivas ut från varma livsmedel. Rör inte vid tankelementet kåpor eller element när maskinen är varm.
- En jordningskabel måste ansluta apparaten till alla andra enheter i komplett installation och därifrån till en oberoende jordanslutning.
- Låt inte barn eller minderåriga röra eller använda den här produkten (Obs: Detta apparaten kan användas av barn från 8 år och uppåt och personer med nedsatt fysisk, sensorisk eller mental förmåga eller brist

av erfarenhet och kunskap om de har fått handledning eller instruktioner om användning av apparaten på ett säkert sätt och förstår de risker som är involverade. Barn får inte leka med apparaten. Rengöring och användarunderhåll får inte utföras av barn

utan övervakning) • Typ

Y-tillbehör: Om nätsladden är skadad måste den bytas ut av tillverkaren, dess servicerepresentant eller liknande kvalificerade personer för att undvika en fara.

Temperatursensor:

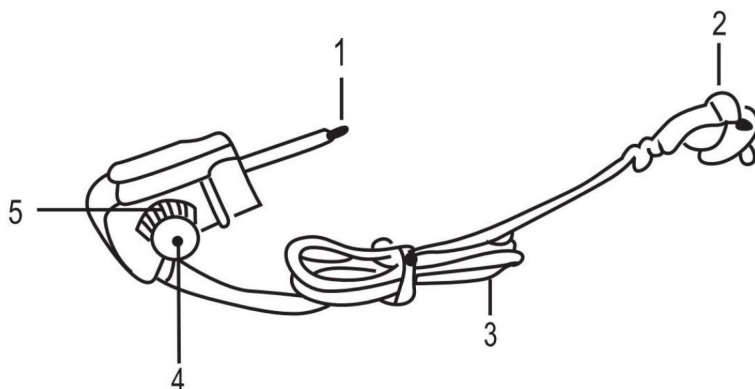

1. Temperatursensor 2.

Elkontakt 3.

Nätsladd 4.

Temperaturregulator 5.

Kontrolllampor

Notera:

Rengör maskinen och locket noggrant innan du använder maskinen för första gången.

Använd inte aggressiva rengöringsmedel, metallborstar eller vassa föremål som nylonborstar (som knivar eller spatel) för att rengöra enheten.

Undvik att skada non-stick-beläggningen. Se till att torka botten av anslutningen efter rengöring.

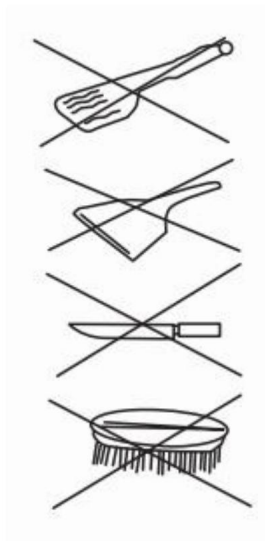

Felanalys och eliminering

Felfenomen	Felanalys	lösning
Ingen reaktion från vrida på temperaturkontrollknappen (värmeindikatorlampan är släckt)	Nätkontakten är inte ordentligt isatt i uttaget	Vänligen infoga strömkontakten ordentligt i uttaget
En liten mängd rök bildas vid första användningen	När den nya maskinen lämnar fabriken är värmeröret belagt med skyddsolja	Det är inget fel, fenomenet kommer att försvinna efter några gångers användning
Under uppvärmningsprocessen ger den ett "gnisslande" ljud	Orsakas av expansion av metalldelar orsakad av värmen från värmaren	Inte ett fel

VEVOR®

TOUGH TOOLS, HALF PRICE

Teknisk support och e-garanticertifikat

www.vevor.com/support