

# VEVOR

**Affordable. Reliable. Home Improvement.**

## **Asphalt Rake**

**Model: LVPA20-60**



**Model: LVPA20-60**

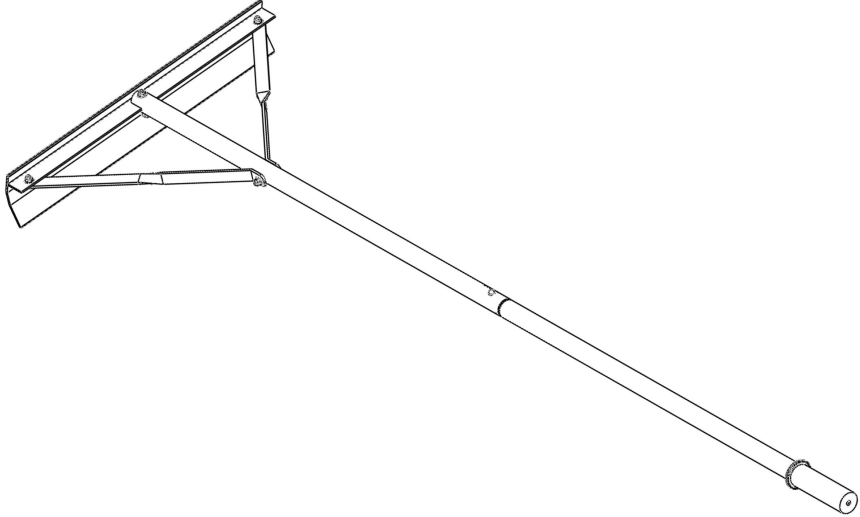









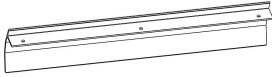

This is the original instruction, please read all manual instructions carefully before operating. VEVOR reserves a clear interpretation of our user manual. The appearance of the product shall be subject to the product you received. Please forgive us that we won't inform you again if there are any technology or software updates on our product.

### SPECIFICATION

<b>Model</b>	LVPA20-60
<b>Rake head width</b>	20in(508mm)
<b>Handle length</b>	60in(1520mm)

## PACKAGE LIST

NO.	Part	Picture	Specification	QTY
1	Rake head		508mm	1
2	Connecting rod		375×20mm	2
3	Handle1		φ28mm	1
4	Handle2		φ28mm	1
5	Washer		M6	4
6	Self-locking nut:		M6	4
7	Half round head screw		M6 × 16	2
8	Half round head screw		M6 × 46	2
9	Open end wrench		10mm	1
10	Allen key		4mm	1

11	Manual		/	1
----	--------	--	---	---

## SECURITY&WARNINGS

### Important Information:

Please read these instructions thoroughly before use.

Failure to follow instructions may result in equipment damage, malfunction, or even injury or death to personnel.

### **Warning**

- The Rake is designed for cutting submerged, partially emergent, or emergent aquatic vegetation from under-water. Any other use is strictly prohibited. Before using the Rake, please read this manual carefully to under-stand the proper use of the unit.
- The Rake teeth have sharp edges.

### **SAFETY FIRST** :

Keep out of reach of children.

Do not use it with children in the immediate area.

**IMPORTANT:** We are not responsible for equipment damage or failure, losses, injury, or death resulting from failure to follow safety precautions, misuse, or abuse of equipment.

## INSTRUCTIONS

### Step 1 The Rake Teeth Assembly:

Align the mounting holes in the middle of the rake teeth and the head of the connecting rod, insert the M6\*46 screw, nut and washer. Note that you do not need to tighten the nut at this time.

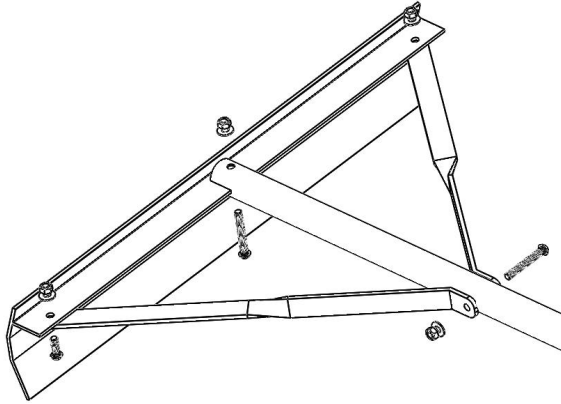

### **Step 2: Connecting Rod Assembly:**

Align the mounting holes on both sides of the rake teeth with the mounting holes on the connecting rod, insert 6\*16 screws, and screw in the nuts, washer. Note that you do not need to tighten the nut at this time.

### **Step 3: Connecting Rod and Middle Pole Assembly**

Align the mounting hole of the connecting rod and middle pole, insert M6\*46 screws, nut and washer.

### **Step 4: Tighten all screws from step1 to step3.**

### **Step 5: Handle Assembly:**

Press the spring-loaded buttons on one end of the handle connector and slide it half way into one of the handles and rotate it until the buttons snap into the holes in the handle.

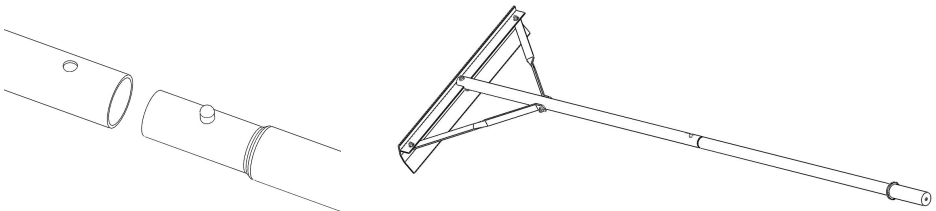

**Manufacturer:** Shanghaimuxinmuyeyouxiangongsi

**Address:** Shuangchenglu 803nong11hao1602A-1609shi, baoshanqu, shanghai 200000 CN.

**Imported to AUS:** SIHAO PTY LTD. 1 ROKEVA STREETEASTWOOD NSW 2122 Australia

**Imported to USA:** Sanven Technology Ltd. Suite 250, 9166 Anaheim Place, Rancho Cucamonga, CA 91730

<b>UK</b>	<b>REP</b>
-----------	------------

YH CONSULTING LIMITED. C/O YH Consulting Limited Office 147, Centurion House, London Road, Staines-upon-Thames, Surrey, TW18 4AX

<b>EC</b>	<b>REP</b>
-----------	------------

E-CrossStu GmbH  
Mainzer Landstr.69,  
60329 Frankfurt am Main.



# **VEVOR**

**Affordable. Reliable. Home Improvement.**

## **Râteau à asphalte**

**Modèle : LVPA20-60**



**Modèle : LVPA20-60**

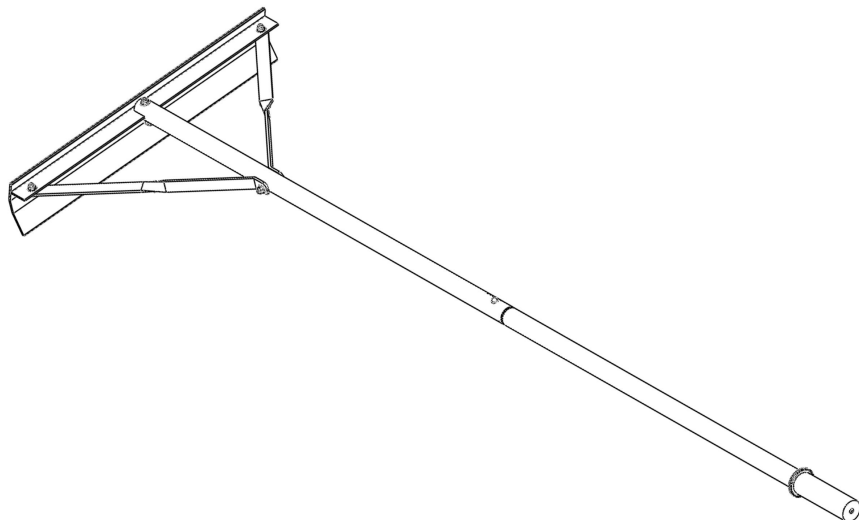

Ceci est le mode d'emploi d'origine. Veuillez lire attentivement toutes les instructions du manuel avant utilisation. VEVOR se réserve le droit d'interpréter clairement ce manuel d'utilisation. L'apparence du produit dépend du produit que vous avez reçu. Veuillez nous excuser pour le retard dans la publication de toute mise à jour technologique ou logicielle concernant notre produit.



### SPECIFICATION

<b>Modèle</b>	LVPA20-60
<b>Largeur de la tête de râteau</b>	20 pouces (508 mm)

<b>Longueur du manche</b>	60 pouces (1520 mm)
---------------------------	---------------------

### PACKAGE LIST

<b>NON</b>	<b>Partie</b>	<b>Image</b>	<b>Spécification</b>	<b>Qté</b>
1	Tête de râteau		508 mm	1
2	Bielle		375 × 20 mm	2
3	Poignée1		φ28mm	1
4	Poignée 2		φ28mm	1
5	Rondelle		M6	4
6	Écrou autobloquant :		M6	4
7	Vis à tête demi-ronde		M6 × 16	2
8	Vis à tête demi-ronde		M6 × 46	2
9	Clé à fourche		10 mm	1

10	clé Allen		4 mm	1
11	Manuel		/	1

## SECURITY&WARNINGS

### Informations importantes :

Veuillez lire attentivement ces instructions avant utilisation .

Le non-respect des instructions peut entraîner la défaillance de l'équipement. dommage, dysfonctionnement, voire blessure ou décès du personnel.

### **Avertissement**

- Le râteau est conçu pour couper des surfaces immergées, partiellement émergent, ou de la végétation aquatique émergente sous l'eau. Toute autre utilisation est strictement interdite. Avant toute utilisation le Râteau, veuillez lire attentivement ce manuel pour comprendre l'utilisation correcte de l'appareil.
- Les dents du râteau ont des bords tranchants.

### **LA SÉCURITÉ AVANT TOUT** :

Tenir hors de portée des enfants.

Ne l'utilisez pas en présence d'enfants à proximité immédiate.

**IMPORTANT** : Nous ne sommes pas responsables de l'équipement dommages ou défaillances, pertes, blessures ou décès résultant de non-respect des précautions de sécurité, mauvaise utilisation ou abus de équipement.

## INSTRUCTIONS

### Étape 1 L' assemblage des dents du râteau :

Alignez les trous de montage au milieu des dents du râteau et la tête de la bielle, insérez la vis M6\* 4 , l'écrou et la rondelle . Notez que vous n'avez pas besoin pour serrer l'écrou à ce moment-là.

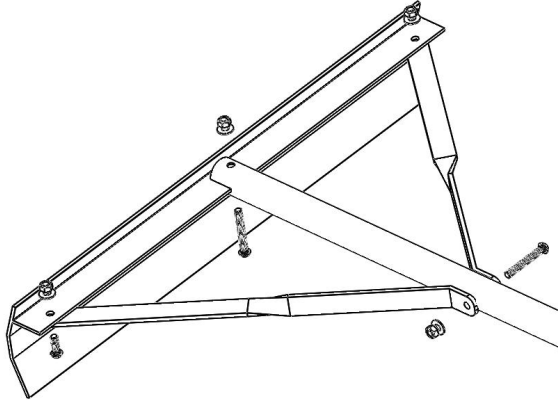

### Étape 2 : Assemblage de la bielle :

Alignez les trous de montage des deux côtés des dents du râteau avec les trous de montage sur la bielle, insérez 6 vis \* 1 6 et vissez dans les écrous , la rondelle . Notez qu'il n'est pas nécessaire de serrer l'écrou. à ce moment-là.

### Étape 3 : Assemblage de la bielle et du pôle central

Aligner le trou de montage de la bielle et du milieu poteau, insérer 6 vis M6\*4 , écrou et rondelle.

### Étape 4 : Serrez toutes les vis de l' étape 1 à l' étape 3 .

### Étape 5 : Assemblage de la poignée :

Appuyez sur les boutons à ressort situés à une extrémité du connecteur de la poignée et faites-le glisser à moitié dans l'une des poignées, puis

faites-le tourner jusqu'à ce que les boutons s'enclenchent dans les trous de la poignée.

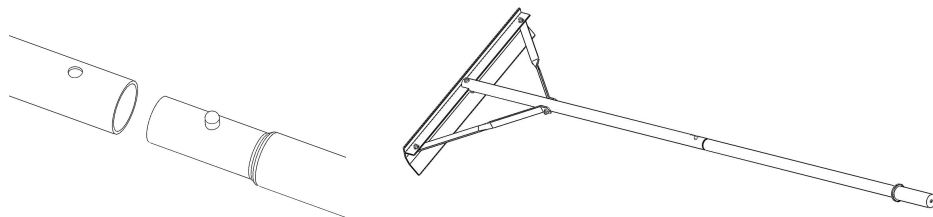

**Fabricant :** Shanghai muxinmuyeyouxiangongsi

**Adresse :** Shuangchenglu 803nong11hao1602A-1609shi, baoshanqu, Shanghai 200 000 CN.

**Importé en Australie :** SIHAO PTY LTD. 1 ROKEVA STREET, ASTWOOD NSW 2122 Australie

**Importé aux États-Unis :** Sanven Technology Ltd. Suite 250, 9166 Anaheim

Lieu, Rancho Cucamonga, CA 91730

<b>UK</b>	<b>REP</b>
-----------	------------

YH CONSULTING LIMITED. C/O YH Consulting Limited Office 147, Centurion House, London Road, Staines-upon-Thames, Surrey, TW18 4AX

<b>EC</b>	<b>REP</b>
-----------	------------

E-CrossStu GmbH  
Mainzer Landstr.69,  
60329 Frankfurt am Main.





# **VEVOR**

**Affordable. Reliable. Home Improvement.**

## **Asphaltrechen**

**Modell: LVPA20-60**



### Modell: LVPA20-60

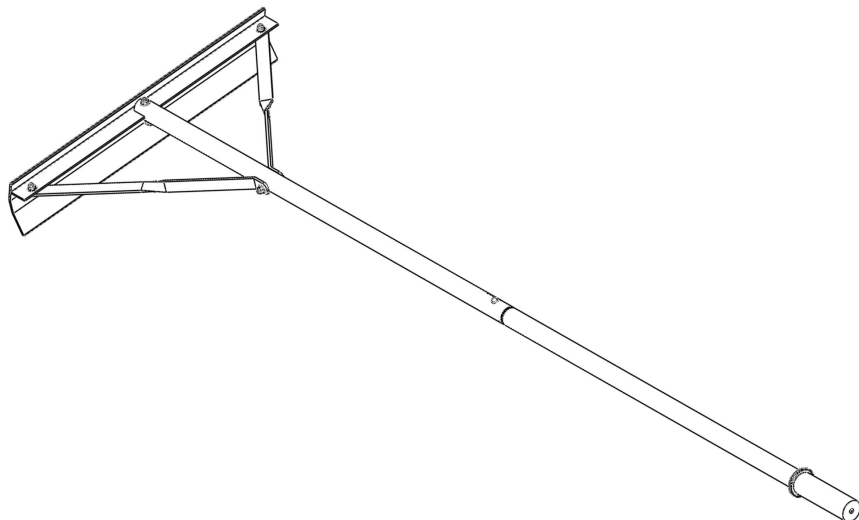









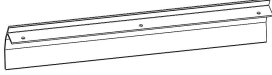

Dies ist die Originalanleitung. Bitte lesen Sie alle Anweisungen sorgfältig durch, bevor Sie das Gerät in Betrieb nehmen. VEVOR behält sich eine klare Auslegung unserer Bedienungsanleitung vor. Das Aussehen des Produkts hängt vom gelieferten Produkt ab. Bitte haben Sie Verständnis dafür, dass wir Sie nicht erneut über Technologie- oder Software-Updates informieren.

### SPECIFICATION

<b>Modell</b>	LVPA20-60
<b>Rechenkopfbreite</b>	20 Zoll (508 mm)
<b>Grifflänge</b>	60 Zoll (1520 mm)

## PACKAGE LIST

NEIN	Teil	Bild	Spezifikation	MENGE
1	Rechenkopf		508 mm	1
2	Pleuelstange		375×20 mm	2
3	Griff1		φ28 mm	1
4	Griff2		φ28 mm	1
5	Waschmaschine		M6	4
6	Selbstsichernde Mutter:		M6	4
7	Halbrundkopfschraube		M6 × 16	2
8	Halbrundkopfschraube		M6 × 46	2
9	Gabelschlüssel		10 mm	1
10	Inbusschlüssel		4 mm	1

11	Handbuch		/	1
----	----------	--	---	---

## SECURITY&WARNINGS

### Wichtige Informationen:

Bitte lesen Sie diese Anweisungen vor der Verwendung gründlich durch . Bei Nichtbeachtung der Anweisungen kann es zu Geräteschäden kommen. Schaden, Fehlfunktionen oder sogar Verletzungen oder Tod des Personals.

### **Warnung**

- Der Rechen ist zum Schneiden von untergetauchten, teilweise auftauchend, oder auftauchende Wasserpflanzen aus dem Wasser. Jede andere Verwendung ist strengstens untersagt. Vor der Verwendung Lesen Sie dieses Handbuch sorgfältig durch, um die ordnungsgemäße Verwendung des Geräts zu verstehen.
- Die Rechenzähne haben scharfe Kanten.

### **SICHERHEIT GEHT VOR** :

Außerhalb der Reichweite von Kindern aufbewahren.  
Verwenden Sie es nicht, wenn sich Kinder in unmittelbarer Nähe aufhalten.  
**WICHTIG:** Wir übernehmen keine Verantwortung für die Ausrüstung Schäden oder Ausfälle, Verluste, Verletzungen oder Todesfälle aufgrund von Nichtbeachtung der Sicherheitsvorkehrungen, Missbrauch oder Missbrauch von Ausrüstung.

## INSTRUCTIONS

### Schritt 1 Die Rechenzahnbaugruppe :

Richten Sie die Befestigungslöcher in der Mitte der Rechenzähne aus und den Kopf der Pleuelstange, setzen Sie die M6\*4 6 Schraube , Mutter und Unterlegscheibe ein . Beachten Sie, dass Sie nicht brauchen um die Mutter jetzt festzuziehen.

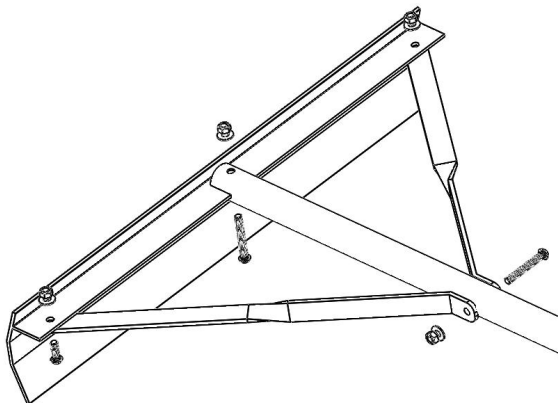

### **Schritt 2 : Pleuelstangenmontage :**

Richten Sie die Befestigungslöcher aus auf beiden Seiten der Rechenzähne mit den Befestigungslöchern auf der Pleuelstange, legen Sie 6 \* 1 6 Schrauben, und Schraube in den Muttern , Unterlegscheibe . Beachten Sie, dass Sie die Mutter nicht festziehen müssen zu diesem Zeitpunkt.

### **Schritt 3 : Zusammenbau der Pleuelstange und des Mittelmasts**

Ausrichten die Befestigungsbohrung der Pleuelstange und Mittel Stange, 6 Schrauben M6\*4 , Mutter und Unterlegscheibe einsetzen.

**Schritt 4 : Ziehen Sie alle Schrauben von Schritt 1 bis Schritt 3 fest .**

### **Schritt 5: Griffmontage:**

Drücken Sie die federbelasteten Knöpfe an einem Ende des Griffverbinders, schieben Sie ihn zur Hälfte in einen der Griffe und drehen Sie ihn, bis die Knöpfe in die Löcher im Griff einrasten.

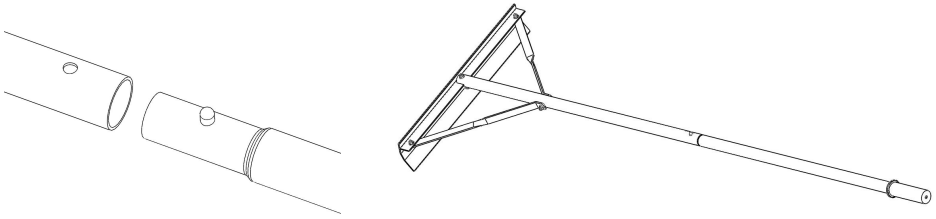

**Hersteller:** Shanghaimuxinmuyeyouxiangongsi

**Adresse:** Shuangchenglu 803nong11hao1602A-1609shi, baoshanqu, Shanghai 200000 CN.

**Importiert nach AUS:** SIHAO PTY LTD. 1 ROKEVA STREETEASTWOOD NSW 2122 Australien

**Importiert in die USA:** Sanven Technology Ltd. Suite 250, 9166 Anaheim Place, Rancho Cucamonga, CA 91730

<b>UK</b>	<b>REP</b>
-----------	------------

YH CONSULTING LIMITED. C/O YH Consulting Limited Office 147, Centurion House, London Road, Staines-upon-Thames, Surrey, TW18 4AX

<b>EC</b>	<b>REP</b>
-----------	------------

E-CrossStu GmbH  
Mainzer Landstr.69,  
60329 Frankfurt am Main.





# **VEVOR**

**Affordable. Reliable. Home Improvement.**

## **Rastrello per asfalto**

**Modello: LVPA20-60**



**Modello: LVPA20-60**

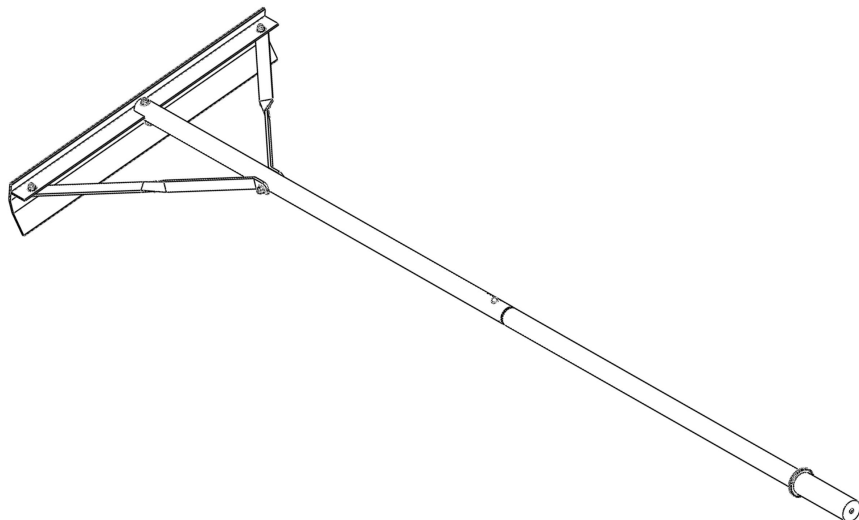







Queste sono le istruzioni originali, si prega di leggere attentamente tutte le istruzioni del manuale prima dell'uso. VEVOR si riserva la piena interpretazione del proprio manuale utente. L'aspetto del prodotto dipenderà dal prodotto ricevuto. Vi preghiamo di scusarci se non vi informeremo più in caso di aggiornamenti tecnologici o software sul nostro prodotto.

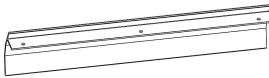

### SPECIFICATION

<b>Modello</b>	LVPA20-60
<b>Larghezza della testa del rastrello</b>	20 pollici (508 mm)

<b>Lunghezza della maniglia</b>	60 pollici (1520 mm)
---------------------------------	----------------------

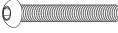
### PACKAGE LIST

<b>NO.</b>	<b>Parte</b>	<b>Immagine</b>	<b>Specifica</b>	<b>QUANTITÀ</b>
1	Testa del rastrello		508 millimetri	1
2	Biella		375×20mm	2
3	Maniglia1		φ28mm	1
4	Maniglia2		φ28mm	1
5	Rondella		M6	4
6	Dado autobloccante:		M6	4
7	Vite a testa mezza tonda		M6 × 16	2
8	Vite a testa mezza tonda		M6 × 46	2

9	Chiave inglese aperta		10 millimetri	1
10	chiave a brugola		4 millimetri	1
11	Manuale		/	1

## SECURITY&WARNINGS

### Informazioni importanti:

Si prega di leggere attentamente queste istruzioni prima dell'uso .  
La mancata osservanza delle istruzioni può comportare l'apparecchiatura danno, malfunzionamento o addirittura lesioni o morte del personale.

### **⚠ Avvertimento ⚠**

- Il rastrello è progettato per tagliare terreni sommersi, parzialmente emergente, o vegetazione acquatica emergente da sotto l'acqua. Qualsiasi altro uso è severamente vietato. Prima dell'uso del Rake, leggere attentamente questo manuale per comprendere il corretto utilizzo dell'unità.
- I denti del rastrello hanno bordi affilati.

### **⚠ LA SICUREZZA PRIMA DI TUTTO ⚠ :**

Tenere fuori dalla portata dei bambini.

Non utilizzarlo in presenza di bambini nelle immediate vicinanze.

**IMPORTANTE:** Non siamo responsabili per l'attrezzatura danni o guasti, perdite, lesioni o morte derivanti da mancato rispetto delle precauzioni di sicurezza, uso improprio o abuso di attrezzatura.

## INSTRUCTIONS

### **Fase 1 Il gruppo denti del rastrello :**

Allineare i fori di montaggio al centro dei denti del rastrello e la testa della biella, inserire la vite M6\*4 6 , il dado e la rondella . Nota che non è necessario per stringere il dado in questo momento.

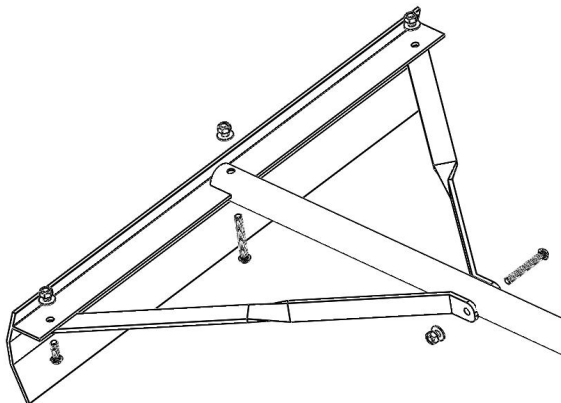

### **Fase 2 : Montaggio della biella :**

Allineare i fori di montaggio su entrambi i lati dei denti del rastrello con i fori di montaggio sulla biella, inserire 6\*1 6 viti e avvitare nei dadi , rondella . Nota che non è necessario stringere il dado in questo momento.

### **Fase 3 : Assemblaggio della biella e del polo centrale**

Allineare il foro di montaggio della biella e centrale palo, inserire 6 viti M6\*4 , dado e rondella.

### **Fase 4 : serrare tutte le viti dal passaggio 1 al passaggio 3 .**

### **Fase 5: Montaggio della maniglia:**

Premere i pulsanti a molla su un'estremità del connettore della maniglia e inserirlo a metà in una delle maniglie, quindi ruotarlo finché i pulsanti non

scattano nei fori della maniglia.

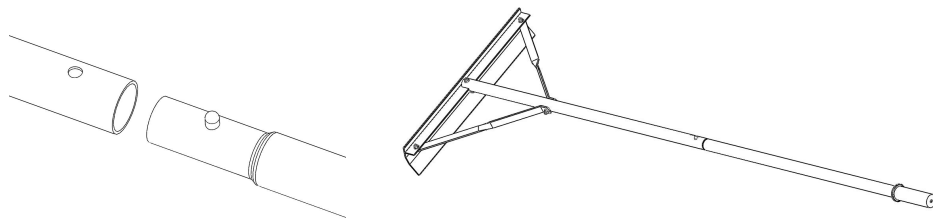

**Produttore:** Shanghai muxinmuyeyouxiangongsi

**Indirizzo:** Shuangchenglu 803nong11hao1602A-1609shi, baoshanqu, Shanghai 200000 CN.

**Importato in AUS:** SIHAO PTY LTD. 1 ROKEVA STREET EASTWOOD  
Nuovo Galles del Sud 2122 Australia

**Importato negli USA:** Sanven Technology Ltd. Suite 250, 9166 Anaheim  
Luogo, Rancho Cucamonga, CA 91730

<b>UK</b>	<b>REP</b>	YH CONSULTING LIMITED. C/O YH Consulting Limited Office 147, Centurion House, London Road, Staines-upon-Thames, Surrey, TW18 4AX
-----------	------------	--

<b>EC</b>	<b>REP</b>	E-CrossStu GmbH Mainzer Landstr.69, 60329 Frankfurt am Main.
-----------	------------	--





# **VEVOR**

**Affordable. Reliable. Home Improvement.**

## **Rastrillo de asfalto**

**Modelo: LVPA20-60**



**Modelo: LVPA20-60**

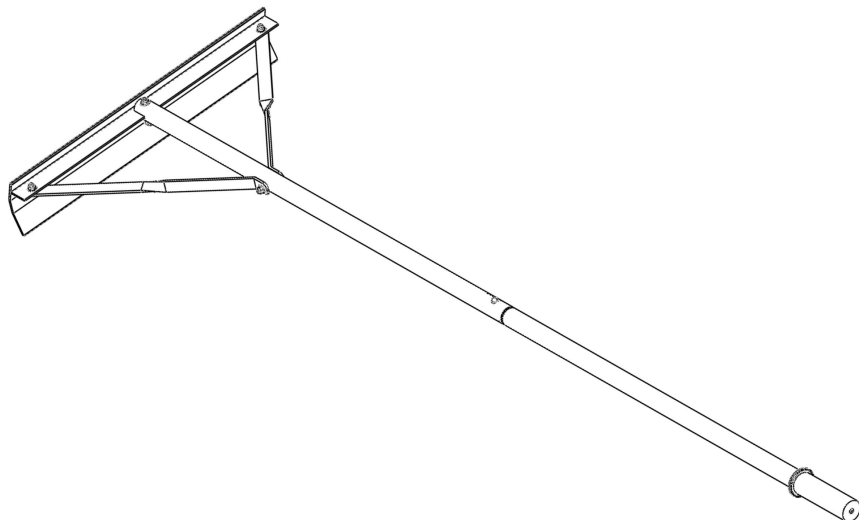

Estas son las instrucciones originales; lea atentamente todas las instrucciones del manual antes de utilizarlo. VEVOR se reserva el derecho de interpretar su manual de usuario. La apariencia del producto dependerá del producto que haya recibido. Le rogamos que nos disculpe si no le informamos de nuevo si hay actualizaciones tecnológicas o de software en nuestro producto.









### SPECIFICATION

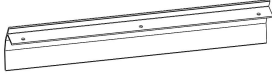

<b>Modelo</b>	LVPA20-60
<b>Ancho del cabezal del rastrillo</b>	20 pulgadas (508 mm)

**Longitud del mango**

60 pulgadas (1520 mm)

**PACKAGE LIST**

<b>NO.</b>	<b>Parte</b>	<b>Imagen</b>	<b>Especificación</b>	<b>CAN TIDA D</b>
1	Cabezal de rastrillo		508 milímetros	1
2	Biela		375×20 mm	2
3	Mango1		φ28 mm	1
4	Mango2		φ28 mm	1
5	Arandela		M6	4
6	Tuerca autoblocante:		M6	4
7	Tornillo de cabeza semicircular		M6 × 16	2
8	Tornillo de cabeza semicircular		M6 × 46	2

9	llave de boca abierta		10 mm	1
10	llave Allen		4 mm	1
11	Manual		/	1

## SECURITY&WARNINGS

### Información importante:

Lea atentamente estas instrucciones antes de usar .

El incumplimiento de las instrucciones puede provocar que el equipo... daño, mal funcionamiento, o incluso lesiones o muerte al personal.

### **⚠ Advertencia ⚠**

- El rastrillo está diseñado para cortar superficies sumergidas y parcialmente emergente, o vegetación acuática emergente bajo el agua. Cualquier otro uso está estrictamente prohibido. Antes de usar El rastrillo, lea atentamente este manual para comprender el uso adecuado de la unidad.
- Los dientes del rastrillo tienen bordes afilados.

### **⚠ LA SEGURIDAD ES LO PRIMERO ⚠ :**

Mantener fuera del alcance de los niños.

No lo use con niños en el área inmediata.

**IMPORTANTE:** No nos hacemos responsables del equipo. daños o fallas, pérdidas, lesiones o muerte resultantes de incumplimiento de las precauciones de seguridad, mal uso o abuso de equipo.

## INSTRUCTIONS

### **Paso 1 El conjunto de dientes del rastrillo :**

Alinee los orificios de montaje en el medio de los dientes del rastrillo. En la cabeza de la biela, inserte el tornillo M6\* 4 , la tuerca y la arandela . Tenga en cuenta que no es necesario. Para apretar la tuerca en este momento.

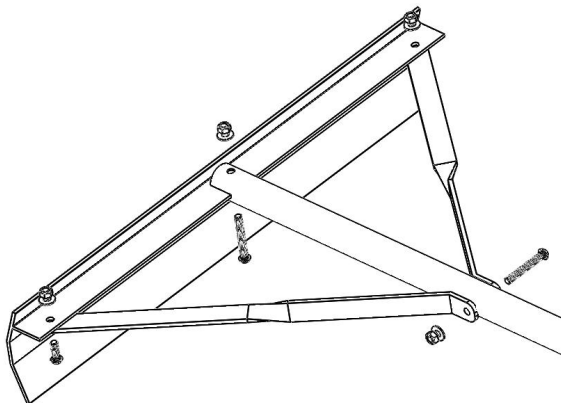

### **Paso 2 : Conjunto de biela :**

Alinee los orificios de montaje en ambos lados de los dientes del rastrillo con los orificios de montaje En la biela, inserte 6 tornillos 16 y atornille En las tuercas y arandelas . Tenga en cuenta que no es necesario apretar la tuerca. en este momento.

### **Paso 3 : Conexión de la biela y el conjunto del poste intermedio**

Alinear El orificio de montaje de la biela y el medio poste, inserte 6 tornillos M6\*4 , tuerca y arandela.

### **Paso 4 : Apriete todos los tornillos del paso 1 al paso 3 .**

### **Paso 5: Montaje del mango:**

Presione los botones con resorte en un extremo del conector del mango y

deslícelo hasta la mitad en uno de los mangos y gírelo hasta que los botones encajen en los orificios del mango.

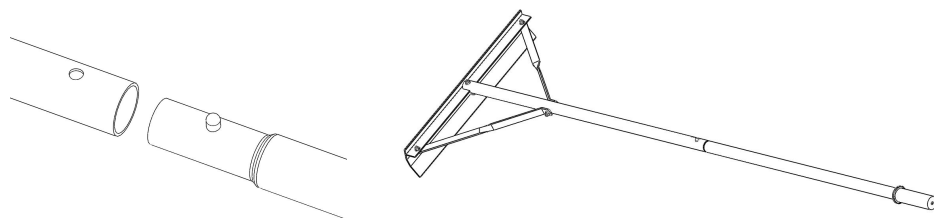

**Fabricante:** Shanghaimuxinmuyeyouxiangongsi

**Dirección:** Shuangchenglu 803nong11hao1602A-1609shi, baoshanqu, Shanghái 200000 CN.

**Importado a AUS:** SIHAO PTY LTD. 1 ROKEVA STREET, EASTWOOD NSW 2122 Australia

**Importado a EE. UU.:** Sanven Technology Ltd. Suite 250, 9166 Anaheim Lugar, Rancho Cucamonga, CA 91730

<b>UK</b>	<b>REP</b>
-----------	------------

YH CONSULTING LIMITED. C/O YH Consulting Limited Office 147, Centurion House, London Road, Staines-upon-Thames, Surrey, TW18 4AX

<b>EC</b>	<b>REP</b>
-----------	------------

E-CrossStu GmbH  
Mainzer Landstr.69,  
60329 Frankfurt am Main.





# **VEVOR**

**Affordable. Reliable. Home Improvement.**

## **Grabie do asfaltu**

**Model: LVPA20-60**



**Model: LVPA20-60**

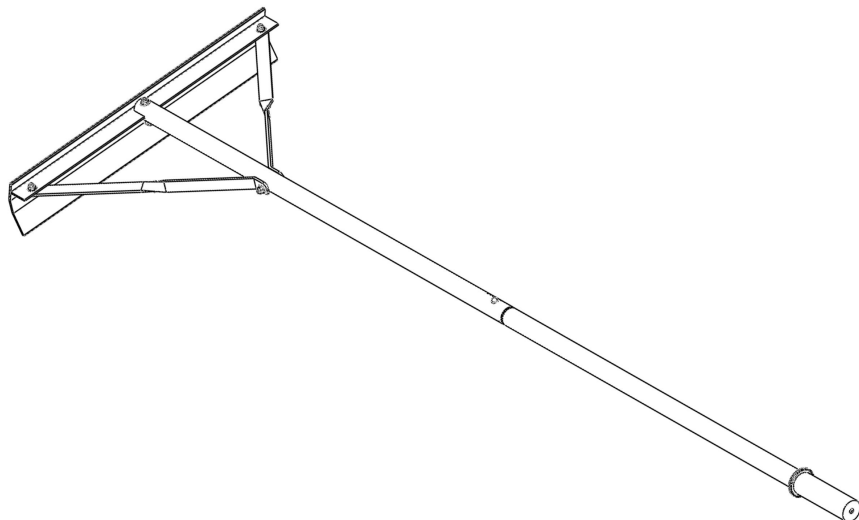





To jest oryginalna instrukcja obsługi. Przed użyciem prosimy o dokładne zapoznanie się z treścią instrukcji. Firma VEVOR zastrzega sobie prawo do jednoznacznej interpretacji niniejszej instrukcji obsługi. Wygląd produktu zależy od stanu, w jakim go otrzymali Państwo. Prosimy o wyrozumiałość, ale nie będziemy Państwa ponownie informować o aktualizacjach technologicznych lub oprogramowania naszego produktu.

### SPECIFICATION

<b>Model</b>	LVPA20-60
<b>Szerokość głowicy grabi</b>	20 cali (508 mm)
<b>Długość uchwytu</b>	60 cali (1520 mm)

## PACKAGE LIST

NIE.	Część	Zdjęcie	Specyfikacja	ILOŚĆ
1	Głowica grabi		508 mm	1
2	Korbowód		375×20 mm	2
3	Uchwyt 1		φ28mm	1
4	Uchwyt 2		φ28mm	1
5	Pralka		M6	4
6	Nakrętka samokontrująca:		M6	4
7	Śruba z łbem półokrągłym		M6 × 16	2
8	Śruba z łbem półokrągłym		M6 × 46	2
9	Klucz płaski		10 mm	1

10	Klucz imbusowy		4 mm	1
11	Podręcznik		/	1

## SECURITY&WARNINGS

### Ważne informacje:

Przed użyciem należy dokładnie przeczytać instrukcję .

Nieprzestrzeganie instrukcji może spowodować uszkodzenie sprzętu szkoda, nieprawidłowego działania, a nawet obrażeń lub śmierci personelu.

### Ostrzeżenie

- Grabie przeznaczone są do cięcia zanurzonego, częściowo wyłaniającego się, lub wynurzonej roślinności wodnej spod wody. Jakiegokolwiek inne użycie jest surowo zabronione. Przed użyciem grabi, prosimy o dokładne zapoznanie się z niniejszą instrukcją, aby zrozumieć, jak prawidłowo używać urządzenia.
- Zęby grabi mają ostre krawędzie.

### BEZPIECZEŃSTWO PRZEDE WSZYSTKIM

Przechowywać poza zasięgiem dzieci.

Nie należy używać urządzenia, gdy w pobliżu znajdują się dzieci.

**WAŻNE:** Nie ponosimy odpowiedzialności za sprzęt uszkodzenia lub awarie, straty, obrażenia lub śmierć wynikające z nieprzestrzeganie środków ostrożności, niewłaściwe użycie lub nadużycie sprzęt.

## INSTRUCTIONS

### **Krok 1 Zespół zębów grabiących :**

Wyrównaj otwory montażowe na środku zębów grabiących i głowicę korbowodu, włóż śrubę M6\*4 6 , nakrętkę i podkładkę . Pamiętaj, że nie jest to konieczne aby w tym momencie dokręcić nakrętkę.

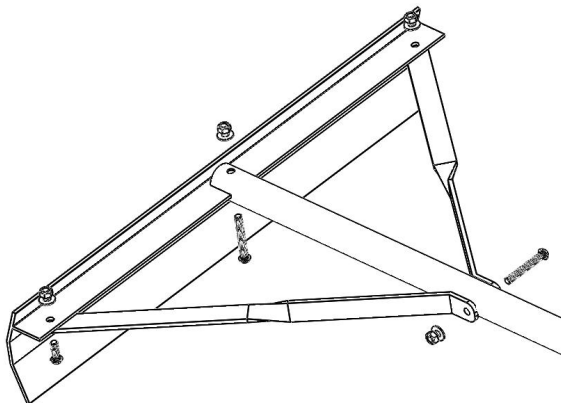

### **Krok 2 : Montaż korbowodu :**

Wyrównaj otwory montażowe po obu stronach zębów grabiących z otworami montażowymi na korbowód włożyć śruby 6\*16 i przykręcić W nakrętkach , podkładkach . Pamiętaj, że nie musisz dokręcać nakrętki. w tym czasie.

### **Krok 3 : Montaż korbowodu i środkowego bieguna**

Wyrównywać otwór montażowy korbowodu i środek słup, włóż śruby M6\*4 6 , nakrętkę i podkładkę.

### **Krok 4 : Dokręć wszystkie śruby od kroku 1 do kroku 3 .**

### **Krok 5: Montaż uchwytu:**

Naciśnij sprężynowe przyciski na jednym końcu łącznika uchwytu i wsuń go do połowy w jeden z uchwytów, a następnie obracaj, aż przyciski

wskoczą w otwory w uchwycie.

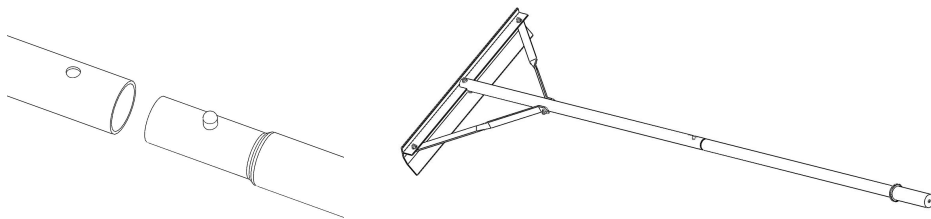

**Producent:** Shanghai muxinmuyeyouxiangongsi

**Adres:** Shuangchenglu 803nong11hao1602A-1609shi, baoshanqu, szanghaj 200000 CN.

**Importowane do AUS:** SIHAO PTY LTD. 1 ROKEVA

STREETEASTWOOD

NSW 2122 Australia

**Importowane do USA:** Sanven Technology Ltd. Suite 250, 9166 Anaheim Miejsce, Rancho Cucamonga, CA 91730

<b>UK</b>	<b>REP</b>
-----------	------------

YH CONSULTING LIMITED. C/O YH Consulting Limited Office 147, Centurion House, London Road, Staines-upon-Thames, Surrey, TW18 4AX

<b>EC</b>	<b>REP</b>
-----------	------------

E-CrossStu GmbH  
Mainzer Landstr.69,  
60329 Frankfurt am Main.





# **VEVOR**

**Affordable. Reliable. Home Improvement.**

## **Asfalthark**

**Model: LVPA20-60**



**Model: LVPA20-60**

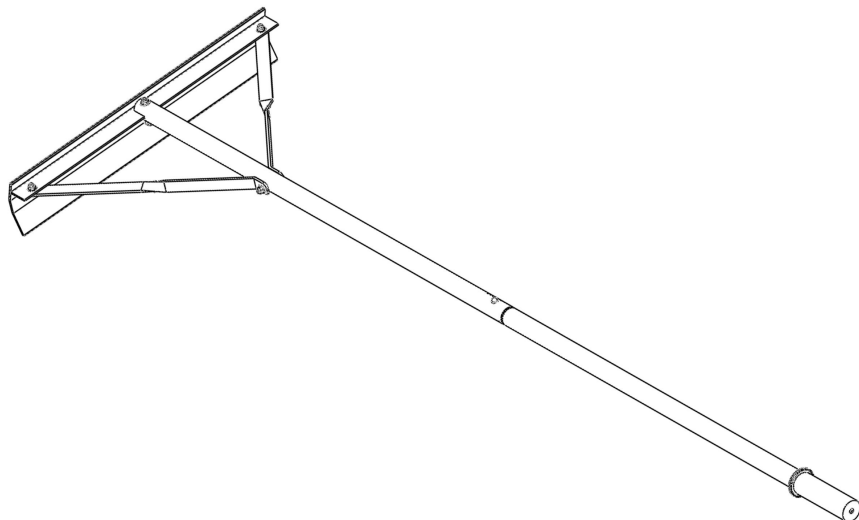









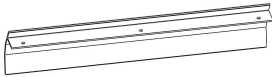

Dit is de originele handleiding. Lees alle instructies zorgvuldig door voordat u het product gebruikt. VEVOR behoudt zich het recht voor om de gebruiksaanwijzing duidelijk te interpreteren. Het uiterlijk van het product is afhankelijk van het product dat u hebt ontvangen. Neemt u het ons niet kwalijk dat we u niet meer op de hoogte stellen van eventuele technologische of software-updates voor ons product.

### SPECIFICATION

<b>Model</b>	LVPA20-60
<b>Breedte harkkop</b>	20 inch (508 mm)
<b>Handvatlengte</b>	60 inch (1520 mm)

## PACKAGE LIST

NEE.	Deel	Afbeelding	Specificatie	AAN TAL
1	Harkkop		508 mm	1
2	Drijfstang		375×20mm	2
3	Handvat1		φ28mm	1
4	Handvat2		φ28mm	1
5	Wasmachine		M6	4
6	Zelfborgende moer:		M6	4
7	Halfronde kopschroef		M6 × 16	2
8	Halfronde kopschroef		M6 × 46	2
9	Steeksleutel		10 mm	1
10	inbussleutel		4 mm	1

11	Handmatig		/	1
----	-----------	--	---	---

## SECURITY&WARNINGS

### Belangrijke informatie:

Lees deze instructies aandachtig door voordat u het product gebruikt . Het niet opvolgen van de instructies kan leiden tot schade aan de apparatuur schade, storingen, of zelfs verwondingen of de dood van personeel.

### Waarschuwing

- De hark is ontworpen voor het maaien van ondergedompelde, gedeeltelijk opkomend, of opkomende waterplanten van onder water. Elk ander gebruik is ten strengste verboden. Voor gebruik Lees deze handleiding aandachtig door om te begrijpen hoe u het apparaat op de juiste manier kunt gebruiken.
- De tanden van de hark hebben scherpe randen.

### VEILIGHEID VOOROP :

Buiten bereik van kinderen houden.

Gebruik het niet als er kinderen in de buurt zijn.

**BELANGRIJK:** Wij zijn niet verantwoordelijk voor de apparatuur schade of falen, verliezen, letsel of overlijden als gevolg van het niet naleven van veiligheidsmaatregelen, verkeerd gebruik of misbruik van apparatuur.

## INSTRUCTIONS

### Stap 1 De hark - tandenmontage:

Lijn de montagegaten uit in het midden van de harktanden en de kop van

de drijfstang, plaats de M6\*4 6 schroef , moer en ring . Let op: u hoeft niet om de moer op dit moment vast te draaien.

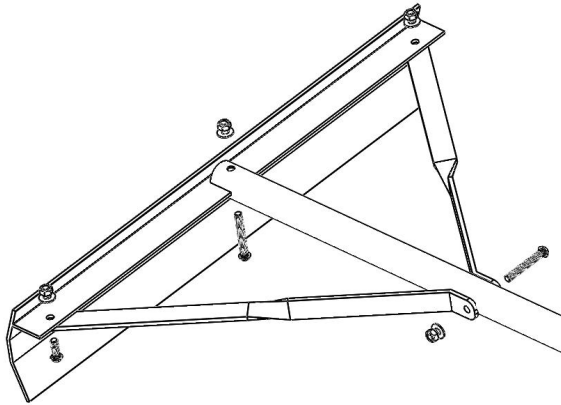

### **Stap 2 : Montage van de drijfstang:**

Lijn de montagegaten uit aan beide zijden van de harktanden met de montagegaten op de drijfstang 6\*1 6 schroeven plaatsen en vastschroeven in de moeren , ring . Let op: u hoeft de moer niet vast te draaien. op dit moment.

### **Stap 3 : Montage van de verbindingstang en de middenpaal**

Uitlijnen het bevestigingsgat van de drijfstang en het midden paal, plaats M6\*4 6 schroeven , moer en ring.

### **Stap 4 : Draai alle schroeven uit stap 1 tot en met stap 3 vast .**

### **Stap 5: Handgriepmontage:**

Druk op de veerbelaste knoppen aan één kant van de handgriepconnector en schuif deze half in een van de handgrepen en draai deze totdat de knoppen in de gaten in de handgreep vastklikken.

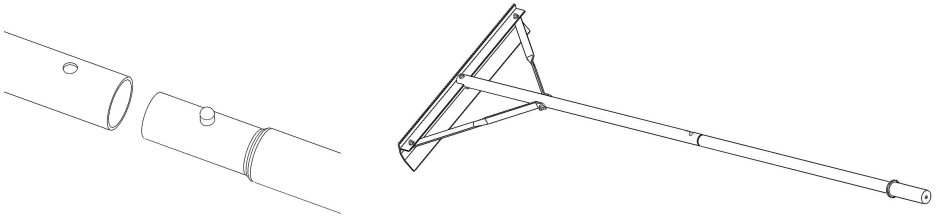

**Fabrikant:** Shanghaimuxinmuyeyouxiangongsi

**Adres:** Shuangchenglu 803nong11hao1602A-1609shi, baoshanqu, shanghai 200000 CN.

**Geïmporteerd naar AUS:** SIHAO PTY LTD. 1 ROKEVA  
STREETEASTWOOD  
NSW 2122 Australië

**Geïmporteerd naar de VS:** Sanven Technology Ltd. Suite 250, 9166  
Anaheim  
Plaats, Rancho Cucamonga, CA 91730

<b>UK</b>	<b>REP</b>
-----------	------------

YH CONSULTING LIMITED. C/O YH Consulting  
Limited Office 147, Centurion House, London  
Road, Staines-upon-Thames, Surrey, TW18 4AX

<b>EC</b>	<b>REP</b>
-----------	------------

E-CrossStu GmbH  
Mainzer Landstr.69,  
60329 Frankfurt am Main.





# **VEVOR**

**Affordable. Reliable. Home Improvement.**

## **Asfaltkratta**

**Modell: LVPA20-60**



**Modell: LVPA20-60**

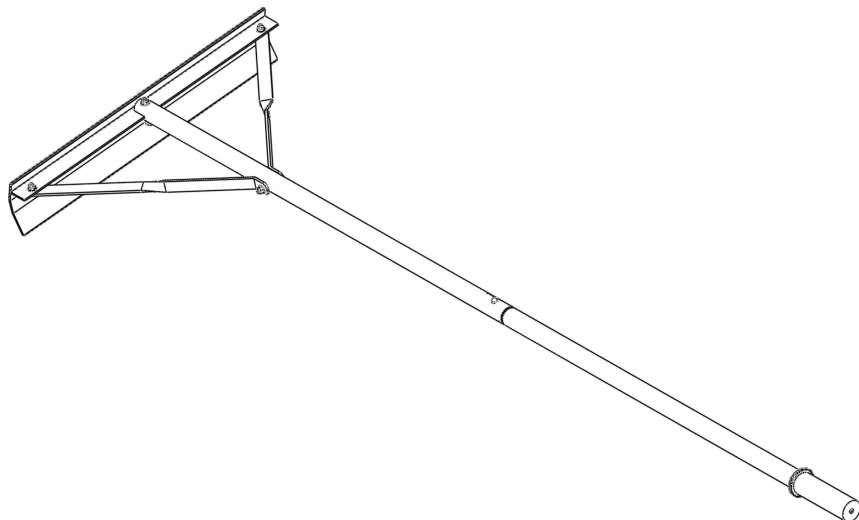









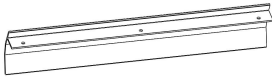

Detta är originalinstruktionerna, vänligen läs alla instruktioner noggrant innan du använder produkten. VEVOR förbehåller sig en tydlig tolkning av vår användarmanual. Produktens utseende ska vara beroende av den produkt du mottagit. Vi ber om ursäkt för att vi inte kommer att informera dig igen om det finns några teknik- eller programuppdateringar för vår produkt.

### SPECIFICATION

<b>Modell</b>	LVPA20-60
<b>Krathuvudets bredd</b>	20 tum (508 mm)
<b>Handtagslängd</b>	60 tum (1520 mm)

## PACKAGE LIST

ING A.	Del	Bild	Specifikation	ANT AL
1	Krathuvud		508 mm	1
2	Vevstake		375×20 mm	2
3	Handtag1		φ28 mm	1
4	Handtag2		φ28 mm	1
5	Tvättmaskin		M6	4
6	Självlåsande mutter:		M6	4
7	Halvrund skruv		M6 × 16	2
8	Halvrund skruv		M6 × 46	2
9	U-nyckel		10 mm	1
10	Insexnyckel		4mm	1

11	Manuell		/	1
----	---------	--	---	---

## SECURITY&WARNINGS

### Viktig information:

Läs dessa instruktioner noggrant före användning .

Underlåtenhet att följa instruktionerna kan leda till att utrustningen skada, felfunktion, eller till och med personskador eller dödsfall.

### **⚠ Varning ⚠**

- Krattan är konstruerad för att skära nedsänkta, delvis framväxande, eller vattenväxter som kommer upp från undervattensområdet. All annan användning är strängt förbjuden. Innan användning kratta, läs denna manual noggrant för att förstå hur enheten används på rätt sätt.
- Raketänderna har vassa kanter.

### **⚠ SÄKERHET FÖRST ⚠ :**

Förvaras utom räckhåll för barn.

Använd den inte med barn i omedelbar närhet.

VIKTIGT: Vi ansvarar inte för utrustning skada eller fel, förluster, personskada eller dödsfall till följd av underlåtenhet att följa säkerhetsåtgärder, felaktig användning eller missbruk av utrustning.

## INSTRUCTIONS

### Steg 1 Rake- tändernas montering:

Rikta in monteringshålen mitt på spåntänderna och vevstakens huvud, sätt i M6\*4 6- skruven , muttern och brickan . Observera att du inte behöver att dra åt muttern just nu.

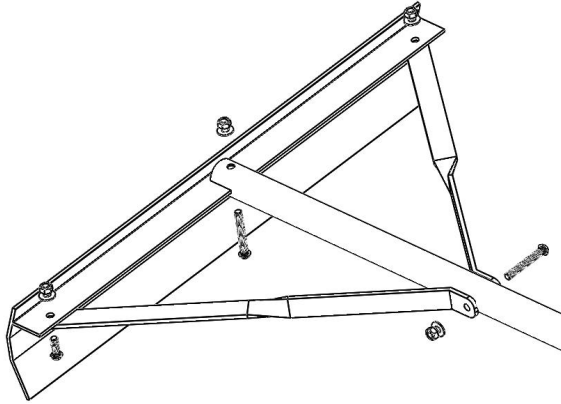

### **Steg 2 : Montering av kopplingsstång :**

Rikta in monteringshålen på båda sidor om spåntänderna med monteringshålen på vevstaken, sätt i 6\*16 skruvar och skruva fast i muttrarna , brickan . Observera att du inte behöver dra åt muttern vid denna tidpunkt.

### **Steg 3 : Montering av vevstång och mellanpol**

Justera monteringshålet för vevstången och mitten stolpe, sätt i 6 M6\*4 - skruvar , mutter och bricka.

### **Steg 4 : Dra åt alla skruvar från steg 1 till steg 3 .**

### **Steg 5: Handtagsmontering:**

Tryck på de fjäderbelastade knapparna i ena änden av handtagskopplingen och skjut in den halvvägs i ett av handtagen och rotera den tills knapparna klickar fast i hålen i handtaget.

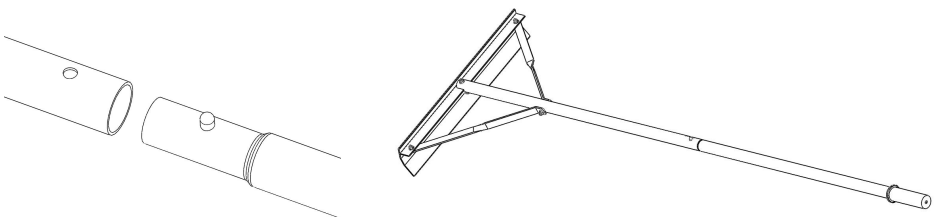

**Tillverkare:** Shanghaimuxinmuyeyouxiangongsi

**Adress:** Shuangchenglu 803nong11hao1602A-1609shi, baoshanqu, Shanghai 200 000 kanadensiska republiken.

**Importerad till Australien:** SIHAO PTY LTD. 1 ROKEVA

STREETEASTWOOD

NSW 2122 Australien

**Importerad till USA:** Sanven Technology Ltd. Suite 250, 9166 Anaheim Plats, Rancho Cucamonga, Kalifornien 91730

<b>UK</b>	<b>REP</b>
-----------	------------

YH CONSULTING LIMITED. C/O YH Consulting Limited Office 147, Centurion House, London Road, Staines-upon-Thames, Surrey, TW18 4AX

<b>EC</b>	<b>REP</b>
-----------	------------

E-CrossStu GmbH  
Mainzer Landstr.69,  
60329 Frankfurt am Main.



