

VEVOR

Affordable. Reliable. Home Improvement.

ICE MACHINE

Model:HZB-30F

VEVOR

Affordable. Reliable. Home Improvement.

ICE MACHINE

MODEL: HZB-30F

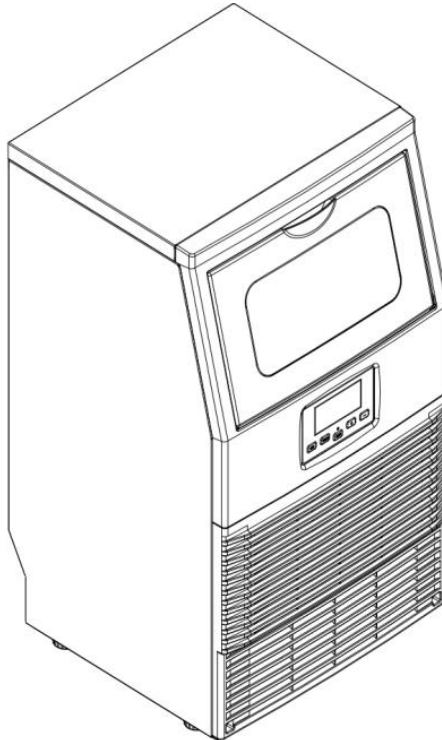

This is the original instruction, please read all manual instructions carefully before operating. VEVOR reserves a clear interpretation of our user manual. The appearance of the product shall be subject to the product you received. Please forgive us that we won't inform you again if there are any technology or software updates on our product.

IMPORTANT SAFETY INSTRUCTIONS

Your safety and the safety of others are very important.

We have provided many important safety messages manual and your appliance. Always read and obey all safety messages.

This is the safety alert symbol:



All safety messages will follow the safety alert symbol and the word “DANGER” or “WARNING” .



DANGER



WARNING

These words mean:

You can be killed or seriously injured if you don't immediate follow instructions.

All safety messages will tell you what the potential hazard is, tell you how to reduce the chance of injury, and tell you what can happen if the instructions are not followed.

IMPORTANT SAFETY TIPS

When using electrical appliances, basic safety precautions should be followed to reduce the risk of fire, electric shock, and injury to persons or property. Read all instructions before using any appliance.

Use this appliance only for its intended purpose as described in this owner's manual.

This ice-maker must be properly installed in accordance with the installation instructions before it is used.

This unit must be positioned so that the plug is accessible. Do not run cord over carpeting or other heat insulators. Do not cover the cord. Keep cord away from traffic areas, and do not submerge in water. No other appliance should be plugged into the same outlet, and be sure that the plug is fully

inserted into the receptacle.

We do not recommend the use of extension cord as it may overheat and cause a risk of fire. If you must use an extension cord, use 1.5mm² minimum size and rated no less than 16A/250V~ with a plug.

If the supply cord is damaged, it must be replaced by the manufacturer or its service agent or a similarly qualified person in order to avoid a hazard.

Disconnect the mains plug from the supply socket when not in use for a long term, where supply connection is via mains plug.

Remove power plug or disconnect from the mains before cleaning or servicing the appliance. NOTE: If for any reason this product requires service, we strongly recommend that a certified technician perform the service.

Never unplug you unit by pulling on the power cord. Always grasp the plug firmly and pull straight out from the outlet.

Do not use your unit outdoors. Keep the unit away from direct sunlight and make sure that there is at least 150mm of space between the back of your unit and wall and keep the front free. Keep ventilation opening in the appliance enclosure or in the built-in structure, clear of obstruction.

Do not tip over the unit, which will cause abnormal noise and make the ice-cube size abnormal. And seriously, it may cause water leakage from the unit.

If the unit is brought in from outside in the winter season, give it a few hours to warm up to room temperature before plugging it in.

Do not use other liquid to make the ice-cube other than water.

Do not clean your ice maker with flammable fluids. The fumes can create a fire hazard or explosion.

–WARNING: This appliance must be earthed. Use the proper power source according to the nameplate.

–WARNING: Keep ventilation openings, in the appliance enclosure or in the built-in structure, clear of obstruction.

–WARNING: Do not damage the refrigerant circuit.

–WARNING: This appliance is not intended for use by persons (including children) with reduced physical, sensory or mental capabilities, or lack of

experience and knowledge, unless they have been given supervision or instruction concerning use of the appliance by a person responsible for their safety.

–**WARNING:** Children should be supervised to ensure that they do not play with the appliance.

–**WARNING:** This appliance must be earthed. And use the 220-240V/50Hz earthed power supply.

– **WARNING:** Do not store explosive substances such as aerosol cans with a flammable propellant in this appliance.

– **WARNING:** This appliance is intended to be used in household and similar applications such as

– staff kitchen areas in shops, offices and other working environments;

– farm houses and by clients in hotels, motels and other residential type environments;

– bed and breakfast type environments;

– catering and similar non-retail applications.



. **Warning:** Risk of fire/flammable materials used. Please according to local regulations regarding disposal of the appliance for its flammable blowing gas.

.**Warning:** Risk of fire / flammable materials, taking care to avoid causing a fire by igniting flammable material.

. **WARNING:** Keep ventilation openings, in the appliance enclosure or in the built-in structure, clear of obstruction.

. **WARNING:** Do not use mechanical devices or other means to accelerate the defrosting process or ice harvesting process, other than those recommended by the manufacturer.

.**WARNING:** Do not use other type of electrical appliances inside the ice-maker.

. **WARNING:** Do not locate multiple portable socket-outlets or portable power supplies at the rear of the appliance.

IMPORTANT:

The wires in this mains lead are colored in accordance with the following code:

Green and yellow: Earth

Blue: Neutral

Brown: Live

As the color of the wires in the mains lead of the appliance may not correspond with the colored markings identifying the terminal in your plug, proceed as follows:

The wire which is colored green-and-yellow must be connected to the

terminal in the plug which is marked with the letter E, G or by symbol 

or colored green or green-and-yellow.

The wire which is colored blue must be connected to the terminal which is marked with the letter N.

The wire which is colored brown must be connected to the terminal which is marked with letter L.

GENERAL INFORMATION

1) Main Unit Construction

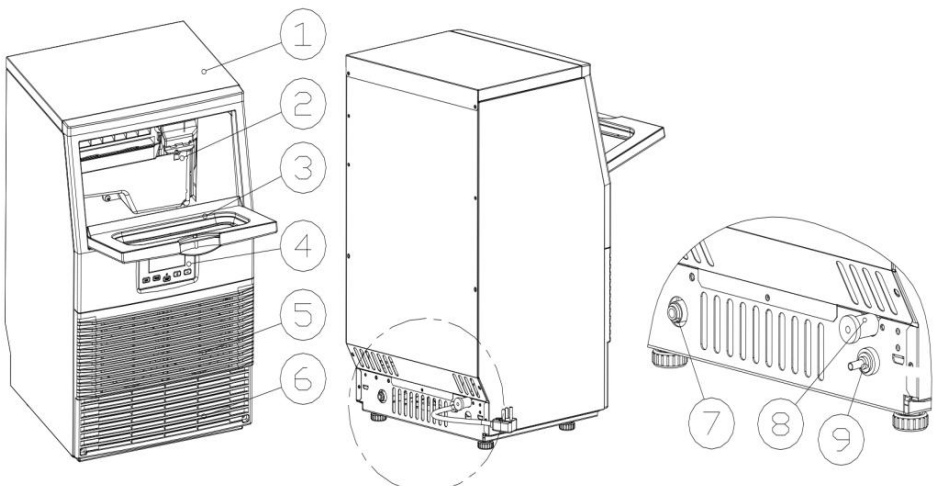

1. Top cover
2. Ice-making & its water tank assembly: Including ice-making evaporator, water tank, water charging tank, water pump and some detecting parts
3. Door for ice taking
4. Operation panel
5. **Air outlet:** Must keep the air circulating smoothly, hot air will blow out when the unit is running.
6. Air inlet
7. Main Water supplying inlet: For connecting the main water supplying pipe
8. Water draining port: Normal plugged with the cap. When need to drain the water, unplug the cap. And connect the gray drain pipe.
9. Water inlet port for bottle water supply: Connect with transparent silicone tubing. **Accessory:** About 2 meters long and gray color water drain pipe, 1/4 inches to 1/2 inches water quick connector of the water faucet, ice scoop $\phi 6.35\text{mm}$ diameter and white color water supplying hose 1.8 meters long clear silicon tube.

2) Ice-making and its water tank parts

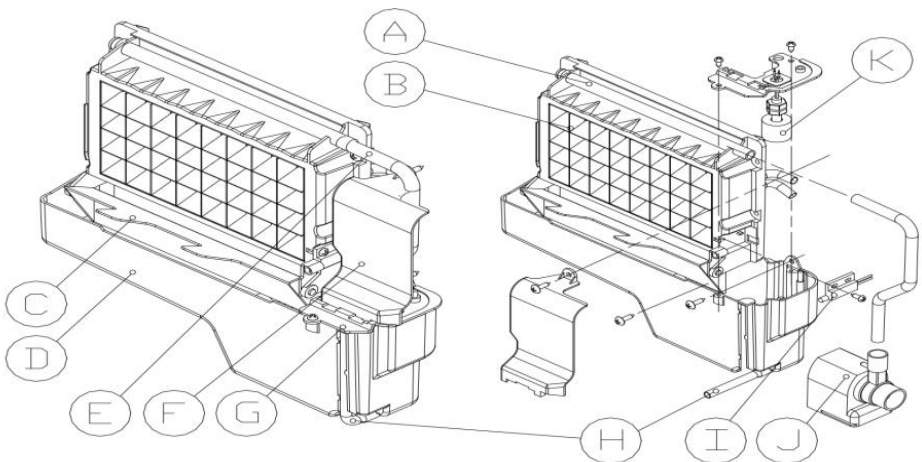

A. Water dividing pipe: With eight little holes, water will flow out from these little holes. And if no water flows out, can be disassembled and cleaned.

B. Evaporator (ice-making module)

C. Ice full detecting board: Use to detect the inner cabinet is full of ice or not, and to check the ice-harvest process is over or not.

D. Water tank for water circulation: Approximate 0.9 liters volume

E. Water supplying pipe

F. Cover board on the right side of the evaporator

G. Water level switch installing plate

H. Water drain pipe of the water tank: When ice-making, this pipe should be clamped in the slot of the water tank wall; And when draining, this pipe should be pulled out.

I. Ice full detector

J. Water circulation pump

K. Water level detecting switch

3) Operation panel

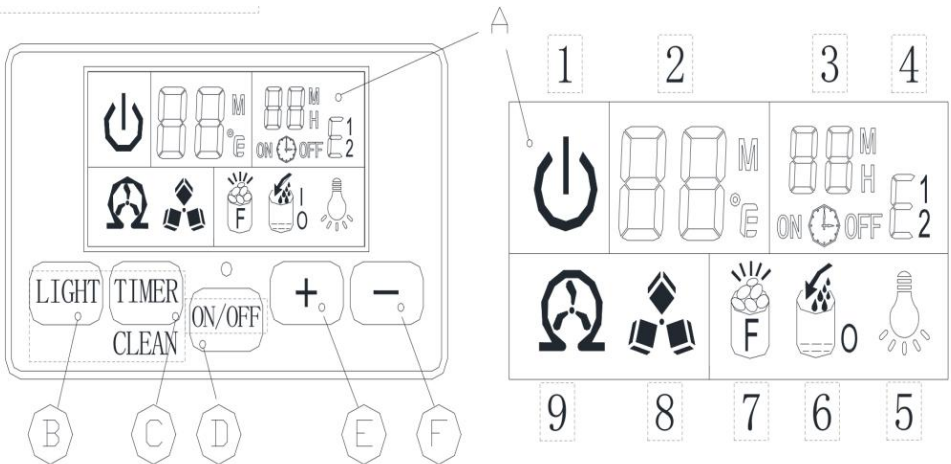

A. LCD display window

1. Unit ON or OFF state symbol: When the unit is turned off(standby mode), this symbol flashes, and when the unit is working, the symbol will keep lighting on.

2. Ambient temperature and ice-making countdown time display

3. Ice-making setting and Timer setting display

- 4 .Error code:E1 means that the ambient temperature sensor is faulted; E2 means that ice-making process is abnormal;
- 5.Light symbol:When this symbol displays, the LED light inside the cabinet will be on;
- 6.Water flowing and water absence symbol: If the arrow of this symbol flashes, means the water is flowing in from main water supply; And if the whole symbol keeps on, means there is no water from main water supply.
- 7.Ice-full display: When the ice storing cabinet is full of the ice cube, this symbol will display, and the unit will stop ice-making process.
- 8.Ice making and harvest display:When the ice cube symbol keeps rotating, means the unit is making the ice; And if the symbol flashes, means the unit is during the ice harvest process.
- 9 .Self-cleaning display.

B.“LED light” button: To turn on or turn off the internal LED light;

Note: Keep pressing this button for more than 5 seconds, it is to change the ambient temperature unit between Fahrenheit degree and Centigrade degree.

C.“Timer/Clean”button:Quickly press this button once, to enter the Timer setting program; And press this button for more than 5 seconds, to let the unit enter the Self-Cleaning program

D.“ON/OFF”button:

When the unit is off, press this button to turn on the unit; And during the automatic-cleaning program, or normal ice-making state, press this button to turn off the unit at once; And also if the unit is set with the Timer, press this button to cancel the Timer setting.

When the unit is making the ice cube, press this button for more than 5 seconds, the unit will switch to ice harvest process by force.

E. Water Supplying Mode setting button: Use a thin pole to press this button, can change the water supplying mode between manual supplying

and automatic supplying.

F,G:“+ ”,“- ”button:

Use to adjust the ice-making process duration period length, the default setting is zero, 1 minute adding or decreasing per each pressing of “+” or “-” button.

Also to adjust the delay time of the timer, the default setting is zero, 1 hour adding or decreasing per each pressing of “+” or “-” button.

4) EXPLOSIVE DRAWINGS

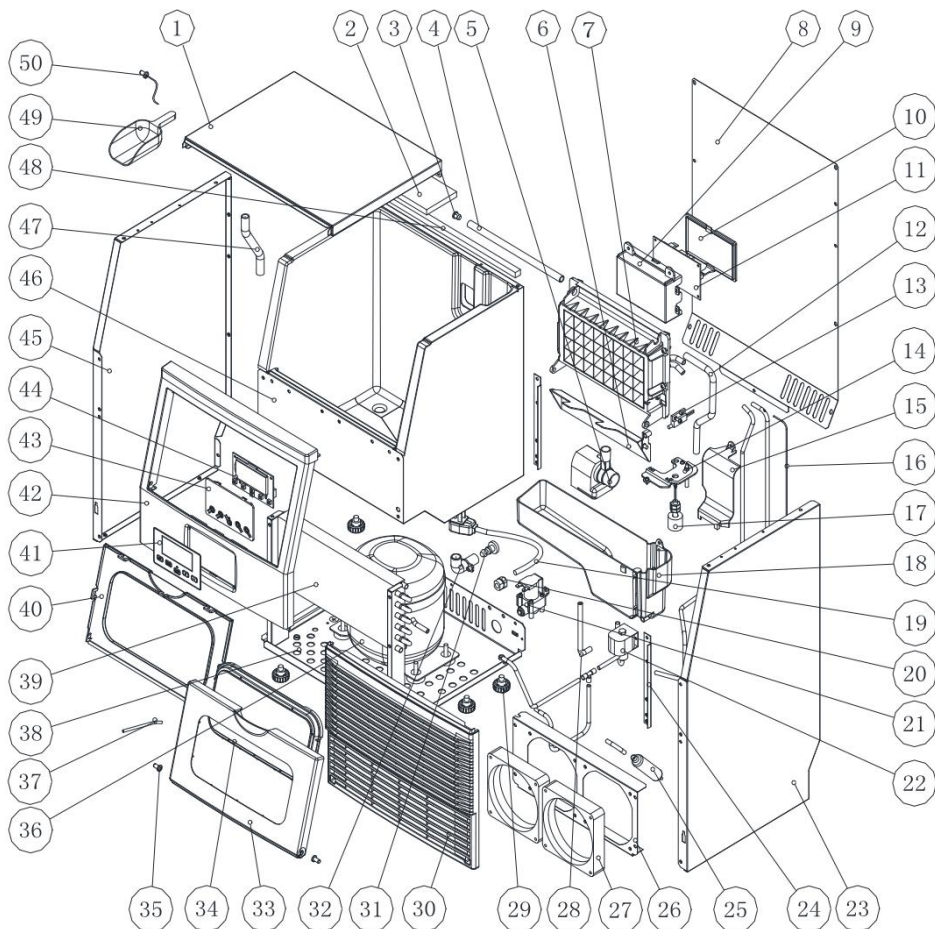

No.	Part Name	Material	Qty.	Note
1	Top cover	Steel plate	1	Without hole
2	Insulation sponge for top cover	PE	1	324x220
3	Cap of the water dividing pipe	Silicone	1	
4	Water dividing pipe, eight holes	ABS	1	
5	Water Circulation pump	Electrical parts	1	
6	Ice full detecting plate	ABS	1	
7	Evaporator & its frame	Copper plated with nickle, and ABS frame	1	
8	Back plate	Galvanized sheet	1	
9	Electrical PCB box	ABS, fire-retardant	1	
10	Cover of electrical PCB box	PCB, Electrical parts	1	
11	Main control PCB	PCB, Electrical parts	1	
12	Water pipe of water pump outlet	Silicone	1	
13	Magnetic control switch	DC5V, Electrical parts	1	

14	The cover of water tank	ABS	1	
15	Cover board on the right side of the evaporator	ABS	1	
16	Capillary	Copper tube	1	
17	Water level detecting switch	Electrical parts,DC5V	1	
18	Water tank	ABS	1	
19	Power cord	Electrical parts	1	
20	The clipper of power cord	PP, fire-retardant	1	
21	Water inlet valve	Electrical parts,DC12V	1	
22	Ice-harvesting Electro-magnetic valve	AC220V/50Hz, Electrical parts	1	
23	Right side plate	Steel plate	1	
24	Support plate of foaming cabinet	Galvanized steel	1	
25	Dry filter	Copper parts	1	
26	Support frame of DC fan	Galvanized steel,0.6mm	1	
27	DC fan	Electrical parts,DC12V	1	
28	Water drain pipe of water tank	Silicone	1	

29	Bottom Foot	ABS and bolts	4	
30	Air inlet front panel	ABS	1	
31	Water drainage cap	Rubber	1	
32	Water drainage port	ABS	1	
33	Front door panel for ice taking	ABS	1	
34	Transparent window of front door panel for ice taking	AS	1	
35	Door shaft	ABS	2	
36	Compressor	Electrical parts, AC220V	1	
37	Refrigerant charging valve	Copper parts	1	
38	Bottom plate	Galvanize steel	1	
39	Condenser	Copper and aluminium	1	
40	Inner plate of ice-taking door	ABS	1	
41	Operation panel paper	PET/PVC	1	
42	Door frame for ice taking	ABS	1	
43	Operation panel PCB box	Transparent ABS	1	
44	Operation panel PCB	Electrical and Electronic parts	1	
45	Left side plate	Steel plate	1	

46	Foaming cabinet	Assembly	1	
47	Water drainage pipe of cabinet	Silicone	1	
48	Top sponge of cabinet	PE	1	
49	Ice scoop	ABS	1	
50	LED light	Electrical parts	1	
51	Wiring	Electrical part	1	Not shown

OPERATING PROCEDURES & MAINTENANCE

UNPACKING YOUR ICE MAKER

1. Remove the exterior and interior packaging. Check if all the accessories, including instruction manual, ice scoop, white water supplying pipe, 1/4 to 1/2 inches water quick connector and the water draining pipe, etc., are inside or not. If any parts are missing, please contact our customer service.
2. Remove the tapes for fixing the door and inner cabinet, ice scoop, etc.. Roughly clean the inner cabinet & ice scoop with a wet cloth.
3. Put the ice maker on a level & flat floor, without direct sunlight and other sources of heat (i.e.: stove, furnace, radiator). Make sure that there is at least 8 inches gap between the air outlet and the obstacles, and at least 2 inches between Left/Right side and the wall.
4. Allow 4 hours for the refrigerant fluid to settle before plugging the ice maker in if the unit maybe fall upside down during shipping or transportation.
5. The appliance must be positioned so that the plug is accessible.

WARNING: Connect to the potable water supply only. Only use drinking water.

For manual water supplying, fill with potable water only.

For automatic water supplying, connect to the potable main water supply only.

INSTALLATION LOCATION REQUIREMENT

- a) This unit is not for outdoor use. Keep the proper room temperature and inlet water temperature according to above specification table. Otherwise it will affect the ice making performance.
- b) This unit should not be located near any heat source.
- c) The unit should be located on a firm & level foundation at normal countertop height.
- d) There must be at least 6 inches clearance at rear side for connection and 8 inches clearance in front to open the door and keep good air circulation.
- e) Do not put anything on the top of the ice maker.

Installation clearance

top view (mm)

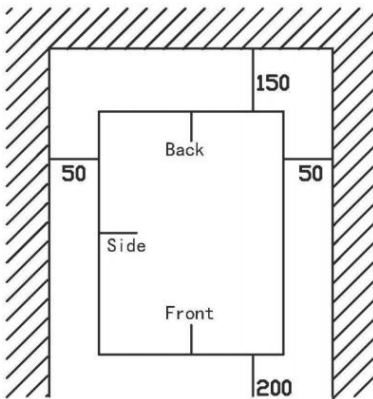

Side view (mm)

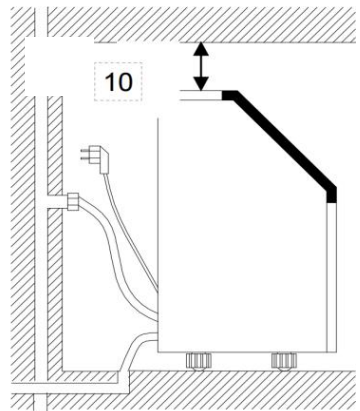

To ensure proper ventilation for your ice maker, the front of the unit must be completely unobstructed (at least 200mm free space). Allow at least 150mm clearance at rear, and 50mm sides for proper air circulation. And allow 50mm at top and sides for proper air circulation. The installation should allow the ice maker to be pulled forward for servicing if necessary.

When installing the ice maker under a counter, follow the recommended

spacing dimensions shown above. Place electrical and drain fixtures in the recommended locations as shown.

Choose a well-ventilated area with temperatures above 10°C and below 32°C. This unit **MUST** be installed in an area protected from some elements, such as wind, rain, water spray or drips.

The ice maker requires a continuous water supply with pressure 1-8 Bar as required in above specification table. The temperature of the water feeding into the ice maker should be between 5°C and 25°C for proper operation.

ELECTRICAL REQUIREMENT & CONNECTIONS

WARNING: THIS UNIT MUST BE EARTHED.

Electrical Shock Hazard

Plug into a grounding wall outlet.

Never remove the ground prong.

Use separate power supply or receptacle.

Never use an adapter.

Never use an extension cord.

Failure to follow these instructions can result in death, fire, or electrical shock.

Before you move your ice maker into its final location, it is important to make sure you have the proper electrical connection.

It is recommended that a separate circuit, serving only your ice maker, be provided. Use receptacles that cannot be turned off by a switch or pull chain. If the supply cord or plug needs to be replaced, it should be done by a qualified service engineer.

This appliance requires a standard 220-240 Volt, 50Hz electrical outlet with good grounding means.

Recommended grounding method

For your personal safety, this appliance must be properly grounded. This appliance is equipped with a power supply cord having a grounding plug.

To minimize possible shock hazard, the cord must be plugged into a mating grounding-type wall receptacle, grounded in accordance with the National Electrical Code and local codes and ordinances. If a mating wall receptacle is not available, it is the personal responsibility of the customer to have a properly grounding wall receptacle installed by a qualified electrician.

CLEANING YOUR ICE MAKER BEFORE FIRST USING

Before using your ice maker, it is strongly recommended to clean it thoroughly.

1. Open the ice taking door.
2. Clean with diluted detergent, warm water and a soft cloth.
3. Repeatedly clean the water contacting inner parts, use the water or the wet cloth to scrub the relevant parts, then use the dry cloth to dry them.
4. You can pull the Water drain pipe of the water tank indicating “H” in above illustration to drain out the cleaned water in the water tank, then next to clean inner ice-storing bin, till all of inner parts are cleanly, then drain out all of the cleaned water from the water drain port located at unit back indicating “8” in above illustration. And must to install back the water drain pipe of the water tank and the cap of the unit water drain port, otherwise, the unit will not make the ice normally. And suggest that you should discard the ice-cube made by the first ice making cycle after cleaning. **Note:** Please see the section “Water Drainage” in this manual to drain out the cleaned water.
5. The outside of the ice maker should be cleaned regularly with a mild detergent solution and warm water.
6. Dry the interior and exterior with a clean soft cloth.

OPERATION OF YOUR UNIT

WATER CONNECTION FOR YOUR ICE MAKER

Important: Be sure to use the new hose-sets supplied with the appliance to connect to water mains and that old hose-sets should not be reused.

1. Connect the water supplying hose to the unit

Step 1: First remove the tape on the water inlet port for water supply (indicated in the following illustration “B”) located at unit back, then use your other hand’s finger to press the out circle.

Step 2: Insert the one end of the white water hose into the water inlet port, and push inward completely, and install back the clipper, then water hose connection is completed.

2. Connect the bottled water method supplying, use for part “B”

Insert the long clear silicon tube, put the other end to the water bottle

Unit Back View

STEP 1: Remove the tape first.

STEP 2: Insert the water hose

Then install back the clipper

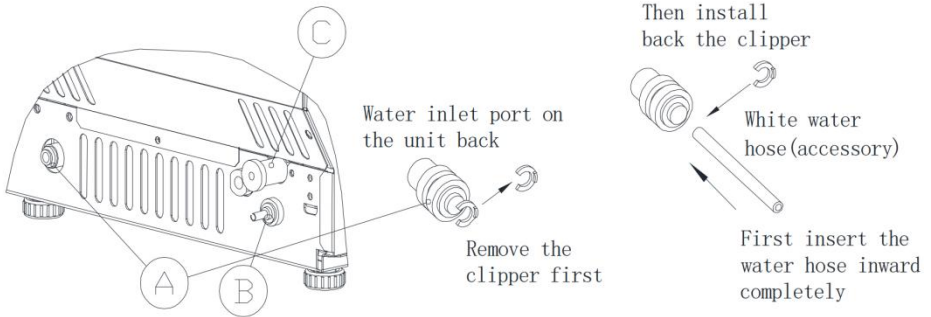

3. Connecting the water drainage pipe

Pull out the water drainage cap with black color (indicated A in above illustration), then connect the gray drainage pipe included in accessory, again connect the other end of this drainage to the main water drainage pipeline. Make sure not to set the drainage pipe too high.

4. Connect the water hose to the water faucet of the water main supply system

First, install the supplied water quick-connector (from 1/4 to 1/2 inch, with black sealing circle) to the water faucet by screw thread; Second, remove the clipper from the water quick-connector, insert the another end of the water hose into this quick-connector port completely, then install back the

clipper, also this step is completed. Note: The water faucet should be supplied by the customer himself.

Important: The water pressure of main water supply system must be 0.04-05 MPa at least and 0.6 Mpa at largest. If the pressure is too big, it should be installed with pressure decreasing valve first.

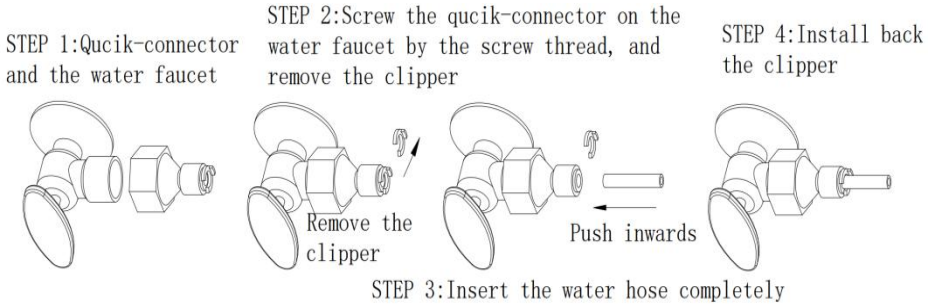

OPERATION THE ICE-MAKING PROCESS

Ice making program is explained in following chart:

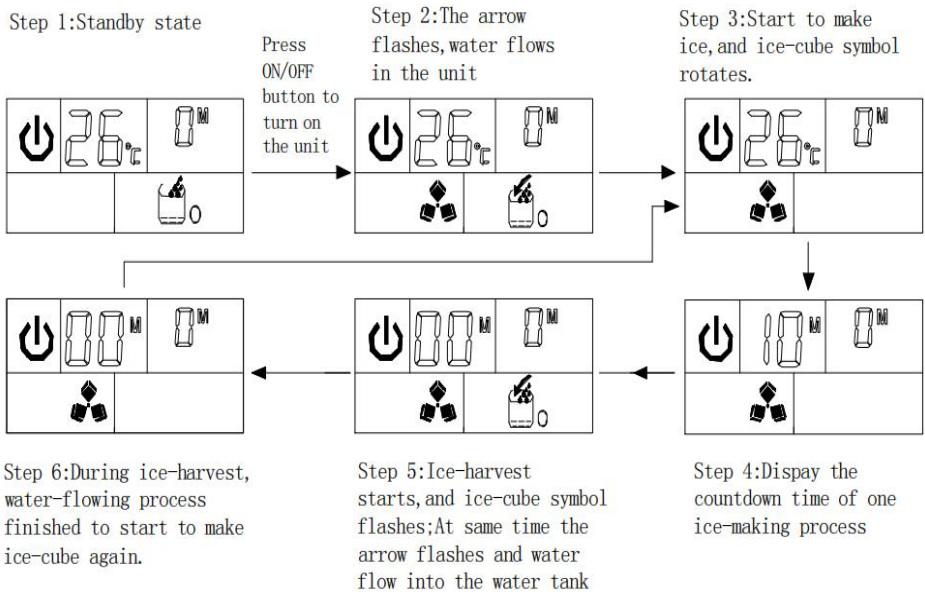



Automatic water supplying symbol



Arrow of symbol flashes,

means the water is flowing into the water tank.



If this whole symbol keeps displaying, means no main water supplying at present.



Ice-cube symbol, when it rotates, means unit is making the ice cube; and it flashes, means the unit is in ice harvest process.

°C Fahrenheit(ambient temperature) **H** unit of hour (setting the timer) **M** unit of minute(ice-making setting and countdown time)

1. After completing the connection of the main water supplying hose with the unit, plug on the main power supply plug. Then press “ON/OFF” button on the control panel to begin the ice making cycle. The unit ON/OFF state symbol will keep lighting on, the left number in the LCD display window displays the present ambient temperature, and the right number displays the present ice-making setting, and the ice-cube symbol rotates. When the left number change to flash, then the number means the countdown time to complete one ice making cycle.
2. Each ice making cycle will last about 11 to 20 minutes, depending on the ambient temperature and the water temperature. And for the first time, according to the initial water temperature, ice-making last time will be a little longer.
3. When the ice-making process is over, then switch to ice-harvest process. During the ice-harvest process, the ICE cube symbol change rotating to flash. At same time, the arrow on the manual filling water symbol will start to flash, the water will flow into the water tank again till the floating ball of water level switch rises up to the highest position, then the water stops flowing and the whole manual filling water symbol will disappear.
4. When the ice-harvest finishes, the Ice-full detecting plate will rotate downward once, then recover to the original position and enter the next

ice-making process.

5. If after the rotation of the Ice-full detecting plate, it is pressed by the ice cube and can't recover to the original position, means the ice storage bin is full of the ice cube and it will stop making ice automatically.

6. When the "ICE-FULL" symbol display is on, the unit stops running. And if you move away the ice cube, the unit will start to make the ice cube again. But it will restart only after 3 minutes interval of compressor running.

7. During the ice-making process, press the "+" or "-" button to adjust the ice-making process duration period length, then to change the thickness of the ice cube. Press the "+" or "-" button, the right digit will flash, the default setting is zero, 1 minute will add or decrease to each ice making process per each pressing of "+" or "-" button. After 5 seconds of setting, the new setting will be remembered by the system.

8. The bad water quality will cause the bad quality of ice cube, and reduce the transparency of the ice cube.

Automatic self-cleaning program

Start the self-cleaning program: After connecting all of the water pipe, plug on the main power supply plug, then press "TIMER /CLEAN" button on control panel for more than 5 seconds, to enter the Self-Cleaning program.

And the "" symbol will always be on during this period, the left digit will indicate the left time. The total duration time is 20 minutes for one self-cleaning program.

Cancel the self-cleaning program: It takes about 20 minutes to complete one self-cleaning program. When the program is over, the system will be in standby mode automatically. And also you can press the "ON/OFF" button on control panel to cancel the self-cleaning program by force.

Timer setting operation

Delay time range: 1-24 hours, **Default time:** 1 hour

How to set the ON-Timer: During the unit is in standby mode, press the

“TIMER/CLEAN” button to set the ON-Timer. The “” symbol will start to be on, the number “ 1 ” above the symbol will flash to display the set delay time. During the number flashing, press+”、 “- ”button to change the delay time of the timer, 1 hour increasing or decreasing per each pressing of “+” or “-” button. Five seconds after setting, your desired setting will be remembered.

How to cancel the ON-Timer: Press the “TIMER/TIMER” button, the

number above the “”symbol will flash to display the present delay time of your ON-Timer, and press this button once again to cancel the

Timer setting, also the “” symbol and the number will disappear.And the second easy way to cancel the ON-Timer is to press the “ON/OFF” button, it will cancel the ON-TIMER setting by force.

How to set the OFF-Timer:When the unit is working, press the

“TIMER/CLEAN” button to set the OFF-Timer. The “” symbol will start to be on, the number “ 1 ” above the symbol will flash to display the setting delay time. During the number flashing, press+ ”、“- ” button to change the delay time of the timer, 1 hour increasing or decreasing per each pressing of “+” or “-” button. Five seconds after setting, your desired setting will be remembered.

How to cancel the OFF-Timer: Press the “TIMER/TIMER” button, the

number above the “”symbol will flash to display the present delay time of your OFF-Timer, and press this button once again to cancel the

Timer setting, also the “” and the above number will disappear; And also the second easy way to cancel the OFF-Timer is to press the “ON/OFF” button, it will cancel the ON-TIMER setting by force, also will

turn off the unit.

Internal LED light operation

When the unit is plugged on, press the “LIGHT” button on the operation

panel once to lighten the LED light inside the ice bin and the “” symbol on the LCD display window will also be on. Press this button once

again, the LED light and the “” symbol will be off at same time.

NOTE: If you press the “LIGHT” button for more than 5 seconds, the ambient can be changed between Centigrade degree and Fahrenheit degree(between °C and °F).

ERROR code of unit breakdown

When the unit is breakdown, the error code will display in the left side of LCD display window.

E1 means the sensor of ambient temperature is malfunctioning.

E2 means that ice making program is abnormal, including too big ice-cube,no ice falling off, or not making ice cube, etc.

NOTE: During the ice cube making process, press “ON/OFF” button for more than 5 seconds, the unit will jump into the ice-harvest process. After the ice harvest process is completed, the unit will recover to ice making process.

Water Drainage

Make sure the water drainage pipe has correctly connected at the unit back first.

A. You can drain the the water in ice bin through the white drainage pipe connected on the back drainage port. Make sure not to set the white drainage pipe too high.

B. For the water in the water tank,you can pull out the silicone pipe on the right side of the water tank indicating “H” in above illustration to drain out the cleaned water in the water tank, till the silicone pipe extend completely,

the water can flow out to ice bin. Then the water can be drained out through the water drain port at unit back.

Reminding: Clean the water tank frequently, it can improve the ice-cube quality and the unit and its water circulation pump can work much longer.

Normal Sounds

Your new ice maker may make sounds that are not familiar to you. Most of the new sounds are normal. Hard surfaces like the floor, walls and cabinets can make the sounds seem louder than they actually are. The following describes the kinds of sounds that might be new to you and what may be making them.

- You will hear a swooshing sound when the control valve opens to let water flow into the water tank for each ice-making cycle.
- Rattling noises may come from the flow of the refrigerant or the water line. Items stored on top of the ice maker can also make noises.
- The high-efficiency compressor may make a pulsating or high-pitched sound.
- Water running from the water tank to the evaporator plate may make a splashing sound.
- Water running from the evaporator to the water tank may make a splashing sound.
- As each cycle ends, you may hear a gurgling sound due to the refrigerant flowing in your ice maker.
- You may hear air being forced over the condenser by the condenser fan. During the harvest cycle, you may hear the sound of ice cubes falling into the ice storage bin.
- When you first start the ice maker, you may hear water running continuously. The ice maker is programmed to run a rinse cycle before it begins to make ice.

Preparing the Ice Maker for Long Storage

If the ice maker will not be used for a long time, or is to be moved to another place, it will be necessary to drain out all of the water in the

system.

1. Allow all of the ice cubes have been ejected from the evaporator of ice maker.
2. Turn off the unit, and unplug the power cord.
3. Drain out all of the water inside the unit according to section “Water Drainage”. When all of the water has been drained out, to install back the water drain pipe of the water tank.
4. Disconnect the water drainage pipe to the main drain pipeline or floor drain, plug on the drain cap again.
5. Drop the door open to allow for circulation and prevent from molding and mildewing.
6. Leave the power cord disconnected until ready to reuse.
7. Dry the interior & wipe the outside of the unit.
8. Put a plastic bag on the unit to resist out dust & dirt.

CLEANING & MAINTENANCE

WARNING: Before carrying out any cleaning or maintenance operations, unplug the ice maker from the main power supply electricity. (EXCEPTION: Ice maker self-cleaning program).

Do not use any alcohol or fume for cleaning or Sanitization of the ice maker. It may cause cracks on the plastic parts.

Ask a trained service person to check and clean the condenser at least once a year, in order to let the unit work properly.

This appliance must be cleaned by use of a water jet.

CAUTION

If the ice maker has been left unused for a long time, before the next use it must be thoroughly cleaned. Follow carefully any instructions provided for cleaning or use of sanitizing solution. Do not leave any solution inside the ice maker after cleaning.

Periodic cleaning and proper maintenance will ensure efficiency, top performance, hygiene, and long life. The maintenance intervals listed are based on normal conditions. You may want to shorten the intervals if you

have pets, or the unit is used outdoors, or there are other special considerations.

What shouldn't be done

Never keep anything in the ice storage bin that is not ice: objects like wine and beer bottles are not only unsanitary, but also it's labels may slip off and obstruct the drain pipe.

Exterior Cleaning

The door and cabinet may be cleaned with a mild detergent and warm water solution such as 28g of dish washing liquid mixed with 7.5L of warm water. Do not use solvent-based or abrasive cleaners. Use a soft sponge and rinse with clean water. Wipe with a soft clean towel to prevent water spotting.

The side steel plate can discolor when exposed to chlorine gas and should be cleaned. Clean the steel plate with a mild detergent and warm water solution and a damp cloth. Never use abrasive cleaning agents.

Interior Cleaning

For Ice Storage Bin

The ice storage bin should be sanitized occasionally. Clean the bin before the ice maker is used for the first time and reused after stopping for an extended period of time. It is usually convenient to sanitize the bin after the ice making system has been cleaned, and the storage bin is empty.

1. Disconnect power to the unit.
2. Open the door and with a clean cloth, wipe down the interior with a sanitizing solution made of 28g of household bleach or chlorine and 7.5L of hot water (95°F to 115°F).
3. Rinse thoroughly with clear water. The waste water will be drained out through the drain pipe.
4. Reconnect power to the unit.

The ice scoop should be washed regularly. Wash it just like any other food container.



WARNING

DO NOT use solvent cleaning agents or abrasives on the interior, These cleaners may transmit taste to the ice cubes, or damage or discolor the interior.

Ice Making Parts Cleaning

During the using, periodically to clean these main system of your ice-maker.

- 1.Repeat above step to clean the water tank and other inner parts of the unit.
- 2.Especially, to the water dividing pipe on the evaporator, when the compressor and the water pump run normally, but if there is no water flowing out from the water dividing pipe or the water flowing is very small, please discharge this water dividing pipe to clean carefully. Clean each little holes on the water dividing pipe displayed in the following illustration, make sure each hole is not clogged by something, then install back to the original location.

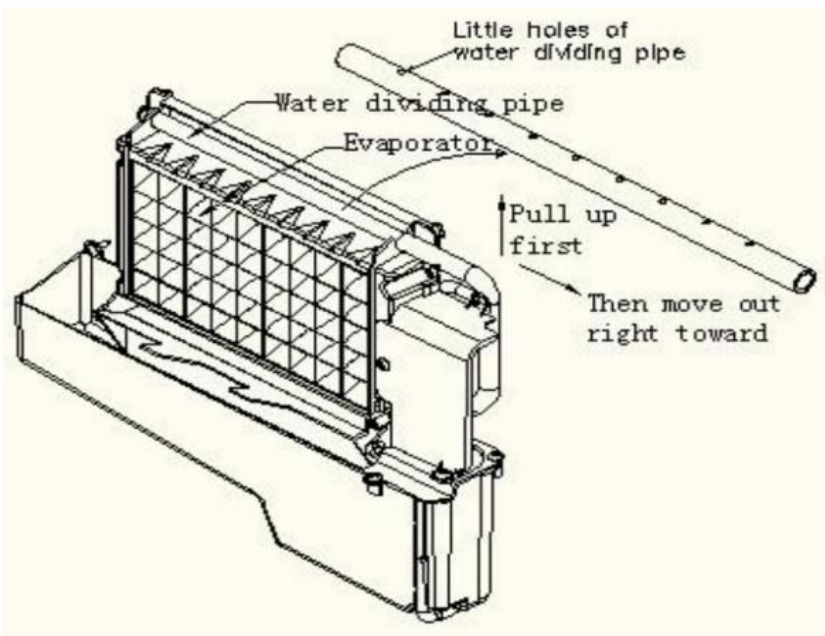

3. The length of cleaning period is related to your water quality. And drain the water more frequently, the unit and its water pump can work much longer.

4. When there are ice cubes on the surface of the evaporator, but can't fall off easily, do not use the mechanical substance to remove it by force; Only press the "ON/FF" button for more than 5 seconds, the unit will enter the ice melting process, after some while, the big ice-cubes will fall down, then turn off the unit and unplug the power cord to clean the surface of the evaporator.

5. For the water tank and ice-full detecting plate.

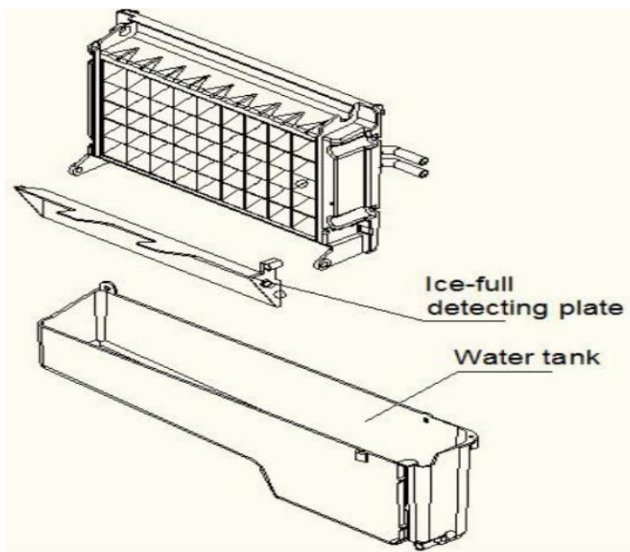

Also the water tank and the ice-full detecting plate is very important to keep your ice cube hygienic. Put mixture of neutral cleaner & water into a clean water jet, then spray to all the inner surface of tank & the ice detecting plate. Wipe these surfaces as far as possible with a clean cloth. And then, spray the surfaces with clean water, wiping with a dry clean cloth. Then drain out the cleaned water in the water tank by pulling out the Water drain pipe of the water tank indicating "H" in above illustration. When all of the cleaned water has been drained out, to install back the water drain pipe of the water

tank.

Suggestion: After cleaning the interior parts and installing back to its respective position, and returning machine to work, discard first batch of ice.

Ice Making Assembly System Cleaning by Using Nu-Calgon Nickel Safe Ice-Machine Cleaner

Minerals that are removed from water during the freezing cycle will eventually form a hard scaly deposit in the water system. Cleaning the system regularly helps remove the mineral scale buildup. How often you need to clean the system depends upon how hard your water is. With hard water of 4 to 5 grains/liter, you may need to clean the system as often as every 6 months.

1. Turn off the ice maker. Keep the ice maker connect to the water supply and drainpipe. But shut off the water faucet of main water supply.
2. Open the door and scoop out all of the ice cubes. Either discard them or save them in an ice chest or cooler.
3. Making the cleaning solution. Please mix the Nu-Calgon Nickel Safe Ice Machine Cleaner with water to make the cleaning solution.



When cleaning the ice machine with cleaner or disinfectant, wear rubber gloves, safety goggles, and/or a face shield..

Use a plastic or stainless container with more than 4 liters capacity, mix 300 ml Nu-Calgon Nickel Safe Ice-machine Cleaner with 2.8 liters warm water about 120°F -140°F, then divide them for 2 shares equally in 2 cups. It is better to keep the temperature of each cup of the cleaning solution.

4. Check to be sure that the water drain pipe of the water tank has been installed properly in the slot of the tank wall. Then pour one cup of Nickel-Safe Ice Maker Cleaning Solution into the water tank. Wait for about 5 minutes.

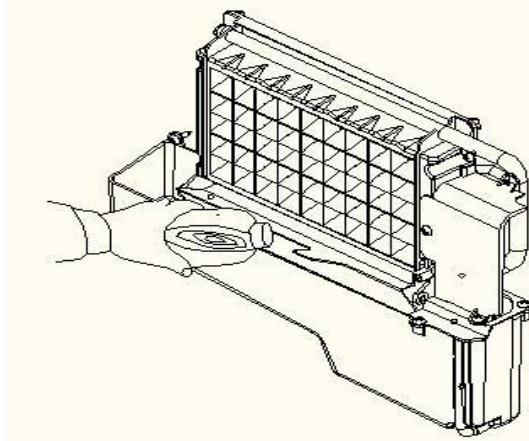

5. Turn on the power to the ice maker, then press “TIMER/ CLEAN”button on control panel for more than 5 seconds, to enter the self-cleaning program. Same as above explanation, the water pump runs for 8 minutes and stops for 3 minutes, one cycle, again one cycle. The total duration time is 20 minutes for one self-cleaning program.

During this process, the “CLEAN”light will always be on during this period, and the digit window will indicate the left time,

6. After 20 minutes of one self-cleaning program completing, pull out the drain pipe of the water tank, drain the cleaning solution down to the lower ice storage bin. Shake the unit slightly to drain out all of the cleaning solution completely. Then install back the drain pipe to the slot of the water tank.

7. Repeat steps 4--6 to clean the ice making assembly system again.

WARNING

The ice machine cleaner contains acids.

DO NOT use or mix with any other solvent-based cleaner products.

Use rubber gloves to protect hands. Carefully read the material safety instructions on the container of the ice machine cleaner.

8. Then open the water faucet of the main water supply, and let the water flow in the unit. And press the“TIMER/CLEAN”button on control panel for

more than 5 seconds, to enter the self-cleaning program.

9. Same as above explanation, the water pump runs for 8 minutes and stops for 3 minutes, one cycle, again one cycle. The total duration time is 20 minutes for one self-cleaning program.

During this process, the "CLEAN" light will always be on during this period, and the digit window will indicate the left time. Through this process, It will rinse the water dividing pipe, evaporator, water pump, silicone pipe, and water tank, etc..

10. After one self-cleaning program is complete, then pull out the drain pipe of the water tank, drain the cleaning solution down to the lower ice storage bin, also shake the unit slightly to drain out all of the water completely.

Then install back the drain pipe to the water tank slot tightly.

11. Repeat the step 8-9 again for 2 times.

12. Following the above program to clean the ice storage bin

13. Then this special cleaning program finishes, you can return to the regular ice making mode. And suggest to discard the first batch of ice cube.

Cleaning Suggestion

1) DAILY CLEANING

The ice shovel, door and the water dividing pipe should be cleaned by yourself per each day. At the end of every day, rinse the ice shovel and wipe the both sides of the door with a clean cloth.

2) SEMI-MONTHLY CLEANING

The ice shovel, ice bin, water tank, the ice-full detecting plate and the surface of the evaporator are to be cleaned by yourself semi-monthly according to interior cleaning program.

3) SEMI-ANNUAL CLEANING

All the components & surfaces exposed to water or ice cubes, like ice storage bin, water tank, door, evaporator, water pump, silicone tube, water dividing pipe, etc. should be cleaned by using Nu-Calgon Nickel Safe

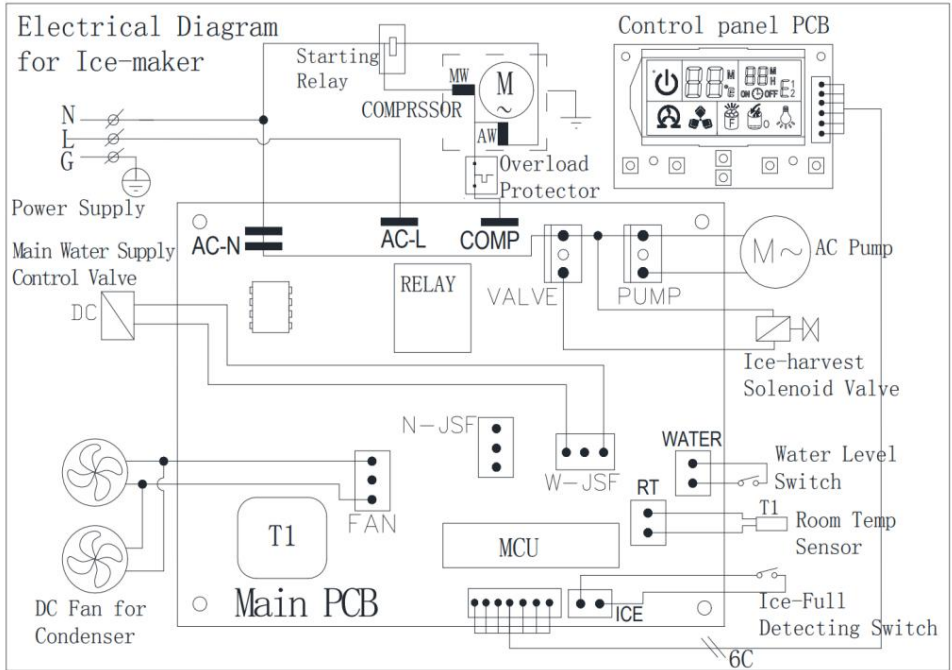

Ice-machine Cleaner each 6 months. They should be cleaned by the serviceman according to ice making assembly system cleaning program.

WIRING DIAGRAM



NORMAL TROUBLE SHOOTING

Problem	Possible Cause	Solution
The whole	No water in unit	The main water pressure is too low or the water supplying hose is blocked. Check them and increase the water pressure and clean the supplying hose

 <p>Symbol is always on.</p>	<p>Floating ball of the water level detecting switch is blocked, can't be raised up</p>	<p>Clean the water tank and the water level detecting switch.</p>
	<p>Water flows out from the side of the water tank</p>	<p>Place the unit on the level position, not on the slope.</p>
	<p>Water flows out from the water drain pipe of the water tank.</p>	<p>Pull out the pipe and install back to the right side slot of the water tank properly.</p>
<p>The unit enter the ice making process, but no water flowing in the unit, and The whole “” symbol is always on.</p>	<p>No water in water tank, or the water supplying problem, or the silicone pipe of water tank isn't on the correct position.</p>	<p>The main water pressure is too low or the water supplying hose is blocked. Check them and increase the water pressure and clean the supplying hose. The silicone pipe of water tank should be clamped in the slot of the water tank side.</p>
<p>Water pump work, but no water flow out from the water dividing pipe</p>	<p>The little holes on the water dividing pipe is blocked.</p>	<p>Clean these little holes.</p>
<p>Water circulation pump doesn't work</p>	<p>Some special substance in water tank block the pump blade.</p>	<p>Clean the water tank and the water pump</p>

The transparency of the ice cube is not very good	Water quality is bad	Use the water filter or water purifier to soften or filter the water.
Ice cube shape is irregular	Water quality is not good or the water tank is very dirty	Clean the water tank, and change with new water.
	The little holes on the water dividing pipe is some blocked	Clean the water dividing pipe, make sure all nine holes are unclogged
Ice cube is very thin	Ambient temperature is too high	Move the unit to low temperature space, or lengthen the time of each ice making cycle.
	Air circulation around the unit is not good	Make sure there is more than 8 inches space between the unit back & front and the obstacle
Ice cube is too thick	Ambient temperature is too low	Reduce the time of each ice making cycle.
 "F" symbol is on	The ice storage bin is full of the ice cube.	Take out some ice cube
Ice making cycle is normal, but there is no ice	The temperature of ambient, or water in water tank is too high	Move to the place with temperature lower than 90 Fahrenheit, and change to the low temperature water

cube produced	Refrigerant leakage, E2 error code display	Need the technical serviceman to maintain
	Cooling system tube is clogged	Need the technical serviceman to maintain

Correct Disposal of this product

	<p>This product is subject to the provision of European Directive 2012/19/EC. The symbol showing a wheeled bin crossed through indicates that the product requires separate refuse collection in the European Union. This applies to the product and all accessories marked with this symbol. Products marked as such may not be discarded with normal domestic waste, but must be taken to a collection point for recycling electrical and electronic devices</p>
	<p>Please scan the QR code to get the operation guide</p>



VEVOR

Affordable. Reliable. Home Improvement.

MACHINE À GLAÇONS

Modèle : HZB-30F

VEVOR

Affordable. Reliable. Home Improvement.

ICE MACHINE

MODÈLE : HZB-30F

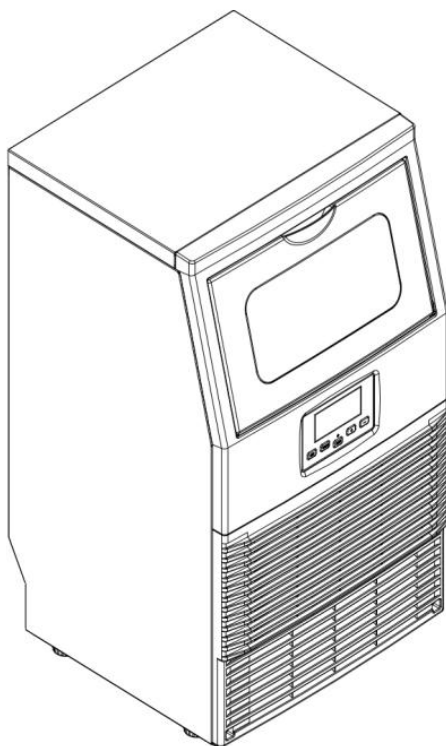

Voici le mode d'emploi original. Veuillez lire attentivement toutes les instructions du manuel avant utilisation. VEVOR se réserve le droit d'interpréter ce manuel à sa guise. L'apparence du produit que vous recevrez peut différer. Nous vous prions de nous excuser si nous ne vous informons pas des mises à jour techniques ou logicielles concernant notre produit.

CONSIGNES DE SÉCURITÉ IMPORTANTES

Votre sécurité et celle des autres sont très importantes.

Nous avons inclus de nombreux messages de sécurité importants dans le manuel d'utilisation et avec votre appareil. Veuillez toujours lire et respecter tous les messages de sécurité.

Voici le symbole d'alerte de sécurité :



Tous les messages de sécurité seront précédés du symbole d'alerte de sécurité et du mot « DANGER » ou « AVERTISSEMENT ».



DANGER



AVERTISSEMENT

Ces mots signifient :

Vous risquez la mort ou des blessures graves si vous ne suivez pas immédiatement les instructions.

Tous les messages de sécurité vous indiqueront le danger potentiel, comment réduire les risques de blessure et ce qui peut arriver si les instructions ne sont pas suivies.

CONSEILS DE SÉCURITÉ IMPORTANTES

Lors de l'utilisation d'appareils électriques, il convient de respecter les consignes de sécurité élémentaires afin de réduire les risques d'incendie, d'électrocution et de dommages corporels ou matériels. Lisez attentivement toutes les instructions avant d'utiliser un appareil.

Utilisez cet appareil uniquement aux fins prévues, telles que décrites dans ce manuel d'utilisation.

Cette machine à glaçons doit être correctement installée conformément aux instructions d'installation avant d'être utilisée.

Cet appareil doit être positionné de manière à ce que la prise soit accessible. Ne faites pas passer le cordon sur de la moquette ou d'autres

isolants thermiques. Ne recouvrez pas le cordon. Tenez-le éloigné des zones de passage et ne l'immergez pas dans l'eau. Aucun autre appareil ne doit être branché sur la même prise et assurez-vous que la fiche est bien insérée.

Nous déconseillons l'utilisation d'une rallonge électrique, car elle peut surchauffer et présenter un risque d'incendie. Si vous devez absolument utiliser une rallonge, utilisez une section minimale de 1,5 mm² et une intensité nominale d'au moins 16 A/250 V~ avec une prise .

Si le cordon d'alimentation est endommagé, il doit être remplacé par le fabricant, son agent de service ou une personne qualifiée de manière équivalente afin d'éviter tout danger.

Débranchez la prise secteur de la prise d'alimentation lorsque l'appareil n'est pas utilisé pendant une période prolongée, lorsque le raccordement à l'alimentation se fait par une prise secteur.

Retirez la prise d'alimentation ou débranchez l'appareil du secteur avant de le nettoyer ou de l'entretenir. Appareil. REMARQUE : Si ce produit nécessite une réparation pour quelque raison que ce soit, nous vous recommandons fortement de faire appel à un technicien certifié.

Ne débranchez jamais votre appareil en tirant sur le cordon d'alimentation. Saisissez toujours fermement la fiche et tirez-la tout droit pour la retirer de la prise murale.

N'utilisez pas votre appareil à l'extérieur. Tenez-le à l'abri de la lumière directe du soleil et assurez-vous qu'il y ait au moins 150 mm d'espace entre l'arrière de l'appareil et le mur. Veillez à ce que l'avant reste dégagé. Assurez-vous que l'ouverture de ventilation du boîtier ou de la structure encastrée ne soit pas obstruée.

Ne renversez pas l'appareil, car cela pourrait provoquer un bruit anormal et modifier la taille des glaçons. De plus, cela pourrait entraîner une fuite d'eau.

Si l'appareil est rentré de l'extérieur en hiver, laissez-le se réchauffer pendant quelques heures à température ambiante avant de le brancher.

N'utilisez pas d'autre liquide que de l'eau pour faire les glaçons.

Ne nettoyez pas votre machine à glaçons avec des liquides inflammables.

Les vapeurs peuvent provoquer un incendie ou une explosion.

-AVERTISSEMENT: Cet appareil doit être mis à la terre. Utilisez la source d'alimentation appropriée conformément à la plaque signalétique.

-AVERTISSEMENT : Veillez à ce que les ouvertures de ventilation, dans le boîtier de l'appareil ou dans la structure intégrée, ne soient pas obstruées.

– **AVERTISSEMENT :** Ne pas endommager le circuit de réfrigérant.

- **AVERTISSEMENT:** Cet appareil n'est pas destiné à être utilisé par des personnes (y compris les enfants) dont les capacités physiques, sensorielles ou mentales sont réduites, ou qui manquent d'expérience et de connaissances, à moins qu'elles n'aient été supervisées ou qu'elles n'aient reçu des instructions concernant l'utilisation de l'appareil de la part d'une personne responsable de leur sécurité.

– **AVERTISSEMENT :** Les enfants doivent être surveillés afin de s'assurer qu'ils ne jouent pas avec l'appareil.

– **AVERTISSEMENT :** Cet appareil doit être mis à la terre. Utilisez une alimentation électrique avec mise à la terre de 220-240 V/50 Hz.

– **AVERTISSEMENT :** Ne pas entreposer de substances explosives telles que des aérosols contenant un propulseur inflammable dans cet appareil.

– **AVERTISSEMENT :** Cet appareil est destiné à un usage domestique et à des applications similaires telles que

– les espaces cuisine du personnel dans les magasins, les bureaux et autres environnements de travail ;

– dans des fermes et par des clients dans des hôtels, des motels et d'autres environnements résidentiels ;

– environnements de type chambres d'hôtes ;

– restauration et applications similaires non liées à la vente au détail.



Avertissement : Risque d'incendie/matériaux inflammables utilisés. Veuillez vous conformer à la réglementation locale concernant l'élimination de cet appareil contenant du gaz inflammable.

Avertissement : Risque d'incendie / matériaux inflammables. Veillez à éviter tout risque d'incendie en enflammant des matériaux inflammables.

AVERTISSEMENT : Veillez à ce que les ouvertures de ventilation, dans le boîtier de l'appareil ou dans la structure encastrée, ne soient pas obstruées.

AVERTISSEMENT : N'utilisez pas de dispositifs mécaniques ou d'autres moyens pour accélérer le processus de dégivrage ou de récolte de glace, autres que ceux recommandés par le fabricant.

AVERTISSEMENT : N'utilisez aucun autre type d'appareil électrique à l'intérieur de la machine à glaçons.

AVERTISSEMENT : Ne placez pas plusieurs prises de courant portables ou blocs d'alimentation portables à l'arrière de l'appareil.

IMPORTANT:

Les fils de ce câble d'alimentation sont colorés selon le code suivant :

Vert et jaune : Terre

Bleu : Neutre

Brown : En direct

Comme la couleur des fils du cordon d'alimentation de l'appareil peut ne pas correspondre aux marquages colorés identifiant la borne de votre prise, procédez comme suit :

Le fil vert et jaune doit être connecté à la borne de la prise marquée de la

lettre E, G ou du symbole  ou de couleur verte ou verte et jaune.

Le fil de couleur bleue doit être connecté à la borne marquée de la lettre N.

Le fil de couleur marron doit être connecté à la borne marquée de la lettre L.

INFORMATIONS GÉNÉRALES

1) Construction de l'unité principale

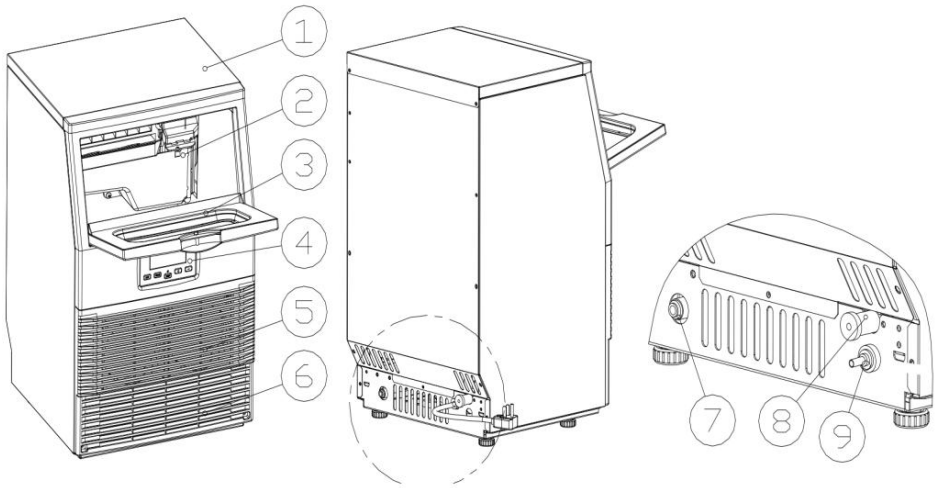

1. Couvercle supérieur
2. Système de fabrication de glace et réservoir d'eau : comprenant l'évaporateur de fabrication de glace, le réservoir d'eau, le réservoir de remplissage d'eau, la pompe à eau et certains éléments de détection
3. Porte pour la prise de glace
4. Panneau de commande
5. **Sortie d'air** : L'air doit circuler de manière fluide, car de l'air chaud sera expulsé lorsque l'appareil est en marche.
6. Entrée d'air
7. Arrivée d'eau principale : Pour le raccordement à la conduite d'alimentation en eau principale
8. Orifice de vidange : Normalement obturé par le bouchon. Pour vidanger l'eau, retirez le bouchon. Et raccordez le tuyau d'évacuation gris.
9. Orifice d'arrivée d'eau pour l'alimentation en eau en bouteille : Raccordement avec un tuyau en silicone transparent. **Accessoires** : Tuyau d'évacuation d'eau gris d'environ 2 mètres de long , raccord rapide pour robinet (1/4" à 1/2"), pelle à glace. Tuyau d'alimentation en eau blanc de 6,35 mm de diamètre
Tube en silicone transparent de 1,8 mètre de long .

2) Le système de fabrication de glace et ses composants du réservoir d'eau

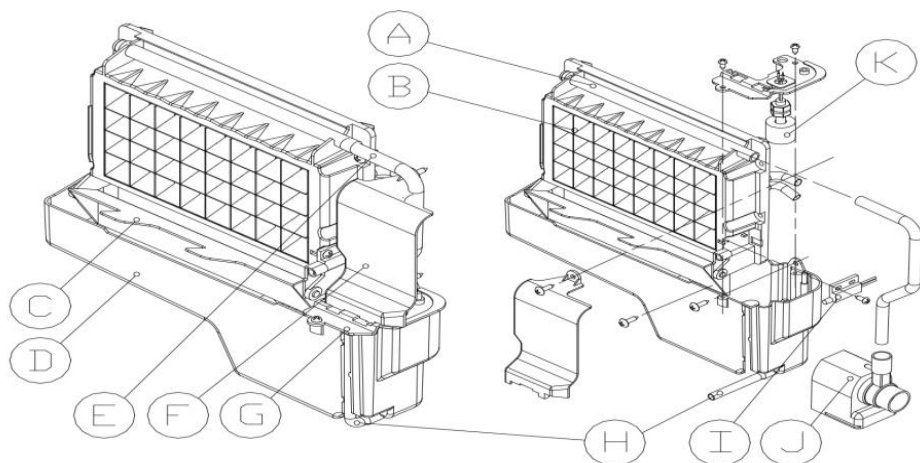

A. Tuyau de répartition d'eau : Doté de huit petits orifices, l'eau s'écoule par ces derniers. Si l'eau ne s'écoule pas, il peut être démonté et nettoyé.

B. Évaporateur (module de fabrication de glace)

C. Carte de détection de remplissage de glace : Permet de détecter si l'armoire intérieure est pleine de glace ou non, et de vérifier si le processus de récolte de glace est terminé ou non.

D. Réservoir d'eau pour la circulation de l'eau : volume approximatif de 0,9 litre

E. Tuyau d'alimentation en eau

F. Panneau de recouvrement sur le côté droit de l'évaporateur

G. Plaque de montage du détecteur de niveau d'eau

H. Tuyau d'évacuation d'eau du réservoir : Lors de la fabrication de glace, ce tuyau doit être fixé dans la fente de la paroi du réservoir d'eau ; et lors de la vidange, ce tuyau doit être tiré vers l'extérieur.

JE. Détecteur de glace plein

J. Pompe de circulation d'eau

K. Interrupteur de détection du niveau d'eau

3) Panneau de commande

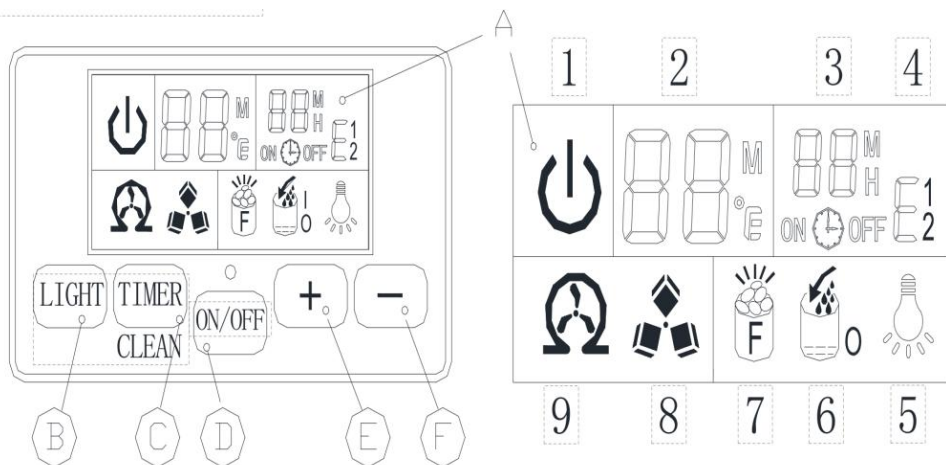

A. Fenêtre d'affichage LCD

1. Symbole d'état MARCHE/ARRÊT de l'appareil : lorsque l'appareil est éteint (mode veille), ce symbole clignote, et lorsque l'appareil est en fonctionnement, le symbole reste allumé .
2. Affichage de la température ambiante et du compte à rebours de la fabrication de glace
3. Affichage des réglages de la machine à glaçons et de la minuterie
4. Code d'erreur : E1 signifie que le capteur de température ambiante est défectueux ;
E2 signifie que le processus de fabrication de la glace est anormal ;
5. Symbole lumineux : Lorsque ce symbole s'affiche, la lumière LED à l'intérieur du boîtier sera allumée ;
6. Symbole d'arrivée et d'absence d'eau : Si la flèche de ce symbole clignote, cela signifie que l'eau arrive du réseau d'alimentation principal ; et si le symbole reste allumé, cela signifie qu'il n'y a pas d'eau provenant du réseau d'alimentation principal.
7. Indicateur de bac à glaçons plein : lorsque le bac à glaçons est plein, ce symbole s'affiche et l'appareil arrête le processus de fabrication de glace.
8. Affichage de la fabrication et de la récolte de glace : Lorsque le symbole du glaçon continue de tourner , cela signifie que l'appareil fabrique de la

glace ; et si le symbole clignote, cela signifie que l'appareil est en cours de récolte de glace.

9. Écran autonettoyant.

B. Bouton « lumière LED » : Pour allumer ou éteindre la lumière LED interne ;

Remarque : Maintenez ce bouton enfoncé pendant plus de 5 secondes pour changer l'unité de température ambiante entre les degrés Fahrenheit et Celsius.

C. Bouton « Minuterie/Nettoyage » : Appuyez brièvement une fois sur ce bouton pour accéder au programme de réglage de la minuterie ; et maintenez-le enfoncé pendant plus de 5 secondes pour lancer le programme d'autonettoyage.

D. Bouton « MARCHE/ARRÊT » :

Lorsque l'appareil est éteint, appuyez sur ce bouton pour l'allumer ; et pendant le programme de nettoyage automatique ou en mode de production de glace normal, appuyez sur ce bouton pour éteindre immédiatement l'appareil ; et également si l'appareil est réglé sur la minuterie, appuyez sur ce bouton pour annuler le réglage de la minuterie. Lorsque l'appareil fabrique des glaçons, appuyez sur ce bouton pendant plus de 5 secondes ; l'appareil passera alors de force en mode de production de glace.

E. Bouton de réglage du mode d'alimentation en eau : Utilisez une tige fine pour appuyer sur ce bouton ; vous pouvez ainsi basculer entre le mode d'alimentation en eau manuel et le mode automatique.

F , G : bouton « + » , « - » :

Permet de régler la durée du processus de fabrication de glace ; le réglage par défaut est de zéro, 1 minute étant ajoutée ou diminuée à chaque pression sur le bouton « + » ou « - ».

Pour ajuster le délai de la minuterie, le réglage par défaut est de zéro, avec

une heure ajoutée ou diminuée à chaque pression sur le bouton « + » ou « - ».

4) DESSINS EXPLOSIFS

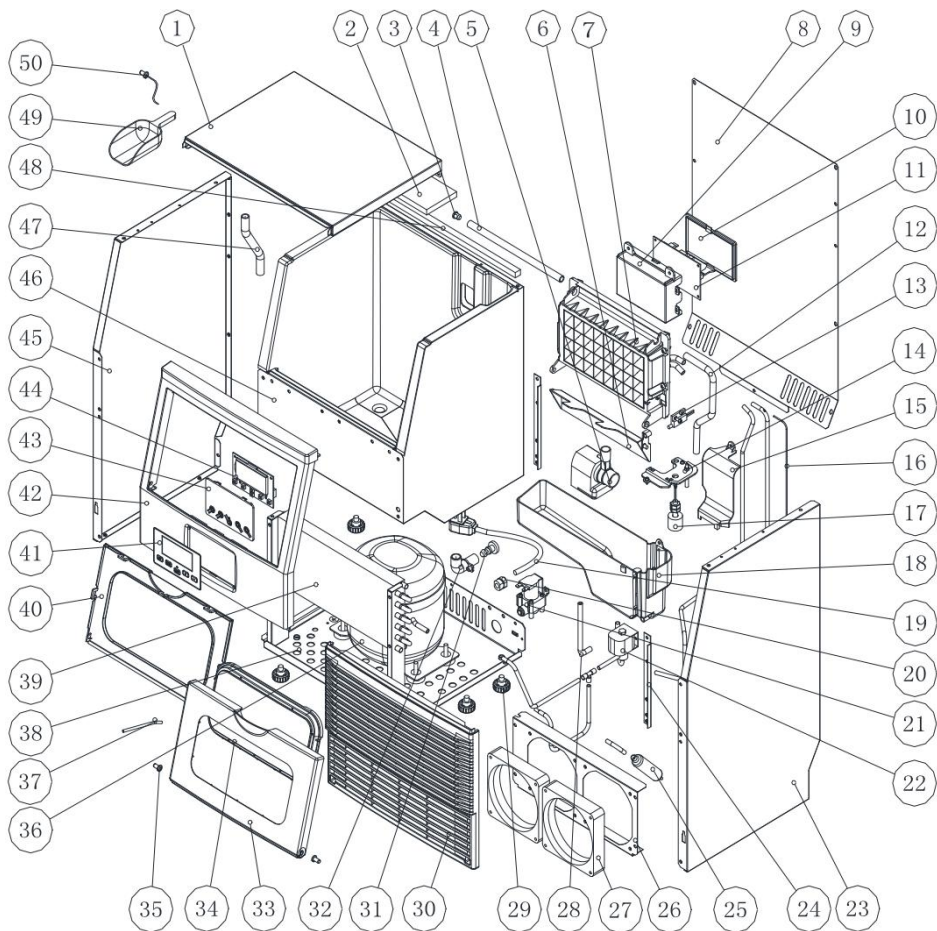

Non	Nom de la pièce	Matériel	Qté.	Note
.				
1	Couverture supérieure	Plaque d'acier	1	Sans trou

2	Éponge isolante pour le couvercle supérieur	PE	1	324x220
3	Bouchon du tuyau de répartition d'eau	Silicone	1	
4	Tuyau de répartition d'eau, huit trous	ABS	1	
5	Pompe de circulation d'eau	pièces électriques	1	
6	plaque de détection de glace pleine	ABS	1	
7	Évaporateur et son cadre	Cuivré avec nickel et cadre en ABS	1	
8	Plaque arrière	tôle galvanisée	1	
9	Boîtier de circuit imprimé électrique	ABS, ignifugé	1	
10	Couvercle de boîtier de circuit imprimé électrique	Circuits imprimés, composants électriques	1	
11	Carte de commande principale	Circuits imprimés, composants électriques	1	
12	Sortie du tuyau d'eau de la pompe à eau	Silicone	1	

13	Interrupteur de commande magnétique	Composants électriques DC5V	1	
14	Le couvercle du réservoir d'eau	ABS	1	
15	Panneau de recouvrement sur le côté droit de l'évaporateur	ABS	1	
16	Capillaire	Tube en cuivre	1	
17	interrupteur de détection du niveau d'eau	Électrique composants, 5 V CC	1	
18	Réservoir d'eau	ABS	1	
19	Cordon d'alimentation	pièces électriques	1	
20	La pince coupante du cordon d'alimentation	PP, ignifuge	1	
21	vanne d'arrivée d'eau	Électrique composants, 12 V CC	1	
22	Électrovanne de récolte de glace	220 V CA / 50 Hz, pièces électriques	1	
23	Plaque latérale droite	Plaque d'acier	1	
24	Plaque de support de l'armoire à mousse	Acier galvanisé	1	
25	Filtre sec	pièces en cuivre	1	

26	Support de flamme du ventilateur CC	Galvanisé acier, 0,6 mm	1	
27	Fan de DC	Électrique composants, 12 V CC	1	
28	Tuyau d'évacuation d'eau du réservoir d'eau	Silicone	1	
29	Pied inférieur	ABS et boulons	4	
30	panneau avant d'entrée d'air	ABS	1	
31	Bouchon de drainage d'eau	Caoutchouc	1	
32	Orifice de drainage d'eau	ABS	1	
33	Panneau de porte avant pour la prise de glace	ABS	1	
34	Fenêtre transparente sur le panneau de la porte avant pour la prise de glace	COMME	1	
35	Gaine de porte	ABS	2	
36	Compresseur	Composants électriques, 220 V CA	1	
37	vanne de charge de réfrigérant	pièces en cuivre	1	
38	plaque inférieure	Acier galvanisé	1	
39	Condenseur	Cuivre et aluminium	1	

40	Plaque intérieure de la porte à glace	ABS	1	
41	Document du groupe opératoire	PET/PVC	1	
42	Cadre de porte pour la prise de glace	ABS	1	
43	Boîtier de circuit imprimé du panneau de commande	ABS transparent	1	
44	Circuit imprimé du panneau de commande	Pièces électriques et électroniques	1	
45	Plaque latérale gauche	Plaque d'acier	1	
46	Cabine de moussage	Assemblée	1	
47	Tuyau d'évacuation d'eau du meuble	Silicone	1	
48	Éponge supérieure du meuble	PE	1	
49	pelle à glace	ABS	1	
50	Lumière LED	pièces électriques	1	
51	Câblage	Partie électrique	1	Non affiché

PROCÉDURES OPÉRATIONNELLES ET MAINTENANCE

DÉBALLAGE DE VOTRE MACHINE À GLAÇONS

1. Retirez l'emballage extérieur et intérieur. Vérifiez que tous les

accessoires sont présents, notamment le manuel d'utilisation, la pelle à glace, le tuyau d'alimentation en eau blanc, le raccord rapide d'eau de 6 à 12 mm et le tuyau d'évacuation d'eau. Si une pièce est manquante, veuillez contacter notre service client.

2. Retirez les rubans adhésifs servant à fixer la porte et le compartiment intérieur, la pelle à glace, etc. Nettoyez grossièrement le compartiment intérieur et la pelle à glace avec un chiffon humide .

3. Placez la machine à glaçons sur une surface plane et de niveau, à l'abri de la lumière directe du soleil et de toute autre source de chaleur (cuisinière, fournaise, radiateur, etc.). Veillez à laisser un espace d'au moins 20 cm entre la sortie d'air et les obstacles, et d'au moins 5 cm entre les côtés gauche et droit et le mur.

4. Si l'appareil tombe à l'envers pendant l'expédition ou le transport, laissez 4 heures au fluide frigorigène pour se stabiliser avant de le brancher.

5. L'appareil doit être positionné de manière à ce que la prise soit accessible.

AVERTISSEMENT : Raccordez-vous uniquement au réseau d'eau potable. Utilisez uniquement de l'eau potable.

Pour une alimentation manuelle en eau, utiliser uniquement de l'eau potable.

Pour une alimentation en eau automatique, raccordez-vous uniquement au réseau d'eau potable principal.

EXIGENCES RELATIVES À L'EMPLACEMENT D'INSTALLATION

a) Cet appareil n'est pas destiné à une utilisation en extérieur. Maintenez une température ambiante adéquate et La température de l'eau d'arrivée doit être conforme au tableau des spécifications ci-dessus. Dans le cas contraire, la qualité de la fabrication de la glace sera affectée.

b) Cet appareil ne doit pas être placé à proximité d'une source de chaleur .

c) L'unité doit être placée sur une fondation ferme et de niveau à la hauteur normale d'un comptoir .

d) Il doit y avoir un dégagement d'au moins 6 pouces à l'arrière pour la connexion et de 8 pouces à l'avant pour ouvrir la porte et maintenir une bonne circulation d'air.

e) Ne posez rien sur le dessus de la machine à glaçons.

Autorisation d'installation

vue de dessus (mm)

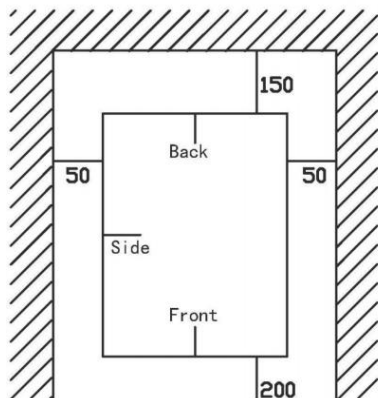

Vue de côté (mm)

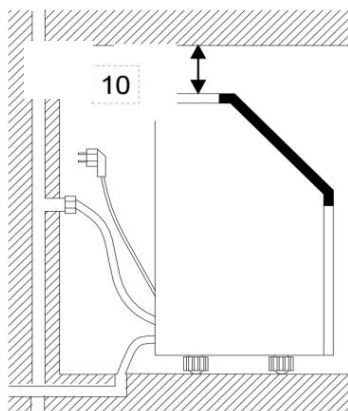

Pour assurer une ventilation optimale de votre machine à glaçons, la face avant de l'appareil doit être totalement dégagée (au moins 200 mm d'espace libre). Prévoyez un dégagement d'au moins 150 mm à l'arrière et de 50 mm sur les côtés pour une bonne circulation de l'air. Prévoyez également 50 mm au-dessus et sur les côtés pour une bonne circulation de l'air. L'installation doit permettre de tirer la machine à glaçons vers l'avant pour faciliter l'entretien si nécessaire.

Lors de l'installation de la machine à glaçons sous un comptoir, respectez les dimensions d'espacement recommandées indiquées ci-dessus. Placez les raccords électriques et d'évacuation aux emplacements recommandés, comme indiqué.

Choisissez un endroit bien ventilé où la température est comprise entre 10 °C et 32 °C . Cet appareil DOIT être installé dans un endroit protégé des intempéries, comme le vent, la pluie, les projections d'eau ou les gouttes d'eau.

La machine à glaçons nécessite une alimentation en eau continue sous une pression de 1 à 8 bars, conformément au tableau des spécifications

ci-dessus. La température de l'eau alimentant la machine à glaçons doit être comprise entre 5 °C et 25 °C pour un fonctionnement optimal.

EXIGENCES ET RACCORDEMENTS ÉLECTRIQUES

AVERTISSEMENT : CET APPAREIL DOIT ÊTRE MIS À LA TERRE.

Risque de choc électrique

Branchez-le à une prise murale avec mise à la terre.

Ne jamais retirer la broche de terre.

Utilisez une alimentation ou une prise séparée.

N'utilisez jamais d'adaptateur.

N'utilisez jamais de rallonge électrique.

Le non-respect de ces instructions peut entraîner la mort, un incendie ou une électrocution.

Avant de déplacer votre machine à glaçons à son emplacement définitif, il est important de vérifier que vous disposez du raccordement électrique adéquat.

Il est recommandé de prévoir un circuit électrique dédié exclusivement à votre machine à glaçons. Utilisez des prises de courant qui ne peuvent être coupées par un interrupteur ou une chaînette. Si le cordon d'alimentation ou la fiche doit être remplacé, cette opération doit être effectuée par un technicien qualifié.

Cet appareil nécessite une prise électrique standard de 220-240 volts , 50 Hz avec une bonne mise à la terre .

Méthode de mise à la terre recommandée

Pour votre sécurité, cet appareil doit être correctement mis à la terre. Il est équipé d'un cordon d'alimentation muni d'une fiche de terre. Afin de minimiser les risques d'électrocution, le cordon doit être branché dans une prise murale de terre conforme aux normes en vigueur, notamment le Code national de l'électricité et les réglementations locales. Si aucune prise murale de ce type n'est disponible, il est de la responsabilité du client de faire installer une prise de terre conforme par un électricien qualifié.

NETTOYAGE DE VOTRE MACHINE À GLAÇONS AVANT LA PREMIÈRE UTILISATION

Avant d'utiliser votre machine à glaçons, il est fortement recommandé de la nettoyer soigneusement.

1. Ouvrez la porte de prise de glace.
2. Nettoyer avec du détergent dilué, de l'eau tiède et un chiffon doux.
3. Nettoyez à plusieurs reprises les parties internes en contact avec l'eau , utilisez de l'eau ou un chiffon humide pour frotter les parties concernées, puis utilisez un chiffon sec pour les sécher.
4. Vous pouvez retirer le tuyau de vidange du réservoir d'eau (repéré par « H » sur l'illustration ci-dessus) pour vider l'eau propre. Nettoyez ensuite le bac à glaçons intérieur jusqu'à ce que toutes les pièces internes soient propres, puis videz toute l'eau propre par l'orifice de vidange situé à l'arrière de l'appareil (repéré par « 8 » sur l'illustration ci-dessus). Il est impératif de remettre en place le tuyau de vidange du réservoir et le bouchon de l'orifice de vidange ; sinon, l'appareil ne produira pas de glaçons correctement. Il est conseillé de jeter les glaçons produits lors du premier cycle de fabrication après le nettoyage. **Remarque** : Veuillez consulter la section « Vidange de l'eau » de ce manuel pour la procédure de vidange.
5. L'extérieur de la machine à glaçons doit être nettoyé régulièrement avec une solution détergente douce et de l'eau chaude.
6. Séchez l'intérieur et l'extérieur avec un chiffon doux et propre.

FONCTIONNEMENT DE VOTRE APPAREIL RACCORDEMENT D'EAU POUR VOTRE MACHINE À GLAÇONS

Important : Veuillez à utiliser les nouveaux tuyaux fournis avec l'appareil pour le raccordement au réseau d'eau et à ne pas réutiliser les anciens tuyaux.

1. Raccordez le tuyau d'alimentation en eau à l'appareil .

Étape 1 : Commencez par retirer le ruban adhésif sur l'orifice d'entrée

d'eau pour l'alimentation en eau (indiqué dans l'illustration suivante « B ») situé à l'arrière de l'appareil, puis utilisez le doigt de votre autre main pour appuyer sur le cercle extérieur .

Étape 2 : Insérez l'une des extrémités du tuyau d'eau blanc dans l'orifice d'entrée d'eau, poussez-le complètement vers l'intérieur, puis remettez le coupe-bordures en place. Le raccordement du tuyau est terminé.

2. Raccordez le système d'alimentation en eau en bouteille , à utiliser pour la partie « B ».

Insérez le long tube en silicone transparent, puis placez l'autre extrémité dans la bouteille d'eau.

Unit Back View

STEP 1: Remove the tape first.

STEP 2: Insert the water hose

Then install back the clipper

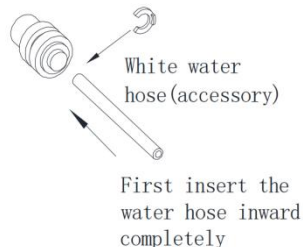
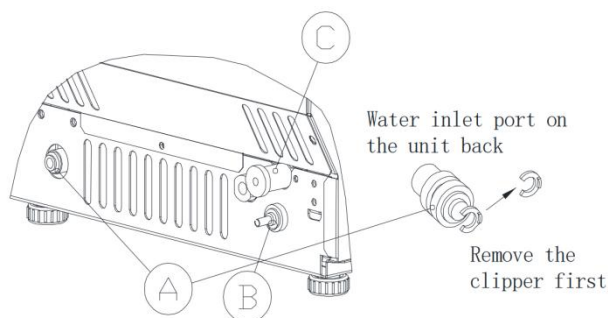

3. Raccordement du tuyau d'évacuation des eaux

Retirez le bouchon de vidange d'eau de couleur noire (indiqué par A dans l'illustration ci-dessus), puis Raccordez le tuyau de drainage gris fourni en accessoire, puis raccordez l'autre extrémité de ce tuyau. au tuyau d'évacuation principal des eaux usées. Veillez à ne pas installer le tuyau d'évacuation trop haut.

4. Raccordez le tuyau d'arrosage au robinet d'eau du réseau d'alimentation principal.

Installez d'abord le raccord rapide d'eau fourni (de 1/4 à 1/2 pouce, avec un joint d'étanchéité noir) sur le robinet d'eau par filetage ; Deuxièmement, retirez la pince du raccord rapide d'eau, Insérez complètement l'autre

extrémité du tuyau d'arrosage dans ce raccord rapide, puis remettez-le en place. La tondeuse, cette étape est également terminée. Remarque : Le robinet d'eau doit être fourni par le client. se.

Important : La pression de l'eau du réseau d'alimentation principal doit être comprise entre 0,04 et 0,5 MPa, et au maximum 0,6 MPa. Si la pression est trop élevée, il convient d'installer au préalable un réducteur de pression.

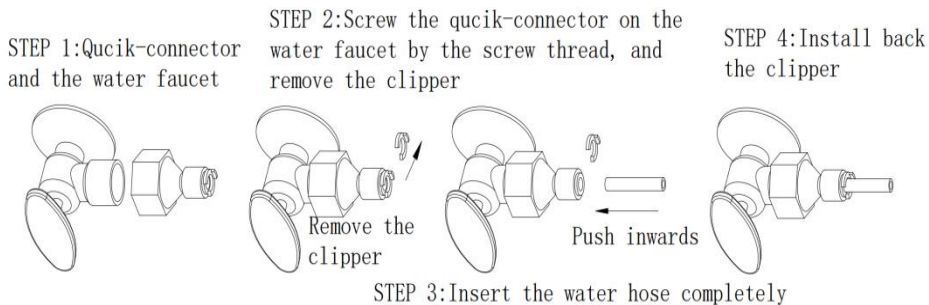

FONCTIONNEMENT DU PROCESSUS DE FABRICATION DE GLACE

Le programme de fabrication de glace est expliqué dans le tableau suivant :

Step 1: Standby state

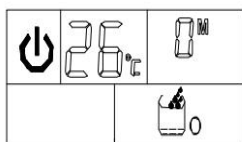

Press ON/OFF button to turn on the unit

Step 2: The arrow flashes, water flows in the unit

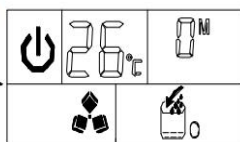

Step 3: Start to make ice, and ice-cube symbol rotates.

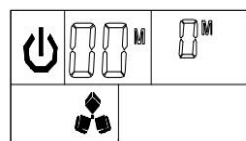
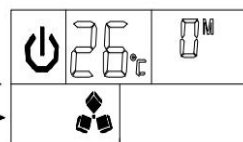

Step 6: During ice-harvest, water-flowing process finished to start to make ice-cube again.

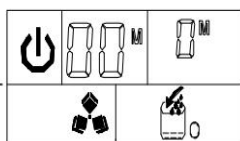

Step 5: Ice-harvest starts, and ice-cube symbol flashes; At same time the arrow flashes and water flow into the water tank

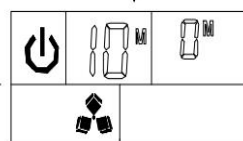

Step 4: Display the countdown time of one ice-making process



Symbole



d'alimentation en eau automatique La flèche du

symbole clignote, cela signifie que l'eau coule dans le réservoir d'eau.



Si ce symbole reste affiché en permanence, cela signifie qu'il n'y a pas d'alimentation en eau principale à présent.



Le symbole du glaçon, lorsqu'il tourne, signifie que l'unité fabrique le glaçon; et s'il clignote, cela signifie que... L'unité est en cours de récolte de glace.

°C Fahrenheit (température ambiante) H unité d'heure (réglage du

minuteur) M unité de minute (réglage de la fabrication de glace et temps de compte à rebours)

1. Après avoir raccordé le tuyau d'alimentation en eau principal à l'appareil, branchez la prise d'alimentation. Appuyez ensuite sur le bouton « MARCHE/ARRÊT » du panneau de commande pour lancer le cycle de fabrication de glaçons. Le témoin marche/arrêt de l'appareil reste allumé,

le chiffre de gauche sur l'écran LCD affiche la température ambiante et celui de droite le réglage de fabrication de glaçons. Le symbole du glaçon tourne. Lorsque le chiffre de gauche clignote, il indique le temps restant avant la fin d'un cycle de fabrication de glaçons.

2. Chaque cycle de fabrication de glace dure environ 11 à 20 minutes, selon la température ambiante et celle de l'eau. Lors de la première utilisation, et en fonction de la température initiale de l'eau, le cycle de fabrication de glace sera légèrement plus long.

3. Une fois la fabrication de la glace terminée, passez à la récolte. Pendant ce processus, le symbole du glaçon clignote en tournant. Simultanément, la flèche du symbole de remplissage manuel d'eau se met à clignoter, l'eau s'écoule à nouveau dans le réservoir jusqu'à ce que le flotteur du capteur de niveau d'eau atteigne son niveau maximal, puis l'écoulement s'arrête et le symbole de remplissage manuel disparaît.

4. Lorsque la récolte de glace est terminée, la plaque de détection de glace pleine effectuera une rotation vers le bas, puis reviendra à sa position initiale et entamera le processus de fabrication de glace suivant.

5. Si, après la rotation de la plaque de détection de remplissage de glace, celle-ci est enfoncée par le glaçon et ne peut pas revenir à sa position initiale, cela signifie que le bac à glaçons est plein et que la production de glace s'arrêtera automatiquement.

6. Lorsque le symbole « GLAÇON PLEIN » s'affiche, l'appareil s'arrête. Si vous retirez le glaçon, il se remettra en marche, mais seulement après un intervalle de 3 minutes entre le fonctionnement du compresseur et la production.

7. Pendant la fabrication des glaçons, appuyez sur les boutons « + » ou « - » pour régler la durée du processus, puis pour modifier l'épaisseur des glaçons. Lorsque vous appuyez sur le bouton « + » ou « - », le chiffre correspondant clignote. Le réglage par défaut est zéro. Appuyer sur les boutons « + » ou « - » ajoute ou retire une minute à chaque cycle de fabrication de glace. Le nouveau réglage est mémorisé par le système après 5 secondes.

8. Une mauvaise qualité de l'eau entraînera une mauvaise qualité des

glaçons et réduira leur transparence.

Programme d'autonettoyage automatique

Démarrez le programme d'autonettoyage : après avoir raccordé tous les tuyaux d'eau, branchez la prise d'alimentation principale, puis appuyez sur le bouton « TIMER / CLEAN » du panneau de commande pendant plus de 5 secondes pour lancer le programme. le programme d'autonettoyage. Et

le  symbole « » restera allumé pendant toute cette période, le chiffre de gauche

Le temps restant s'affichera. La durée totale d'un programme d'autonettoyage est de 20 minutes.

Annulation du programme d'autonettoyage : Un programme d'autonettoyage dure environ 20 minutes. Une fois le programme terminé, le système passe automatiquement en mode veille. Vous pouvez également forcer l'annulation du programme d'autonettoyage en appuyant sur le bouton « Marche/Arrêt » du panneau de commande.

Fonctionnement du minuteur

Délai de temporisation : 1 à 24 heures, **délai par défaut :** 1 heure

Réglage de la minuterie de mise en marche : Lorsque l'appareil est en veille, appuyez sur le bouton « TIMER/CLEAN » pour régler la minuterie

de mise en marche. Le  symbole « » s'allume et le chiffre « 1 » clignote pour afficher le délai programmé. Pendant que le chiffre clignote, appuyez sur les boutons « + » et « - » pour modifier le délai, en ajoutant ou en diminuant une heure par pression. Le réglage est enregistré cinq secondes après la mise en marche.

Comment annuler la minuterie : Appuyez sur le bouton « TIMER/TIMER ».

Le chiffre au-dessus du  symbole « » clignote pour afficher le délai actuel de votre minuterie. Appuyez de nouveau sur ce bouton pour annuler

le réglage ; le  symbole « » et le chiffre disparaissent alors. Une autre méthode simple pour annuler la minuterie consiste à appuyer sur le bouton « ON/OFF », ce qui annulera de force le réglage.

Comment régler la minuterie d'arrêt : Lorsque l'appareil est en marche, appuyez sur le bouton « TIMER/CLEAN » pour régler la minuterie d'arrêt .

Le  symbole « » s'allume et le chiffre « 1 » clignote pour afficher le délai programmé. Pendant que le chiffre clignote, appuyez sur les boutons « + » ou « - » pour modifier le délai, en ajoutant ou en diminuant d'une heure à chaque pression . Votre réglage est enregistré cinq secondes après la fin du cycle.

Comment annuler la minuterie d'arrêt : Appuyez sur le bouton

« TIMER/TIMER », le numéro au-dessus de Le symbole «  » clignotera pour afficher le délai actuel de votre minuterie d'arrêt. Appuyez à nouveau sur ce bouton pour annuler le réglage de la minuterie ; le symbole

«  » et le nombre ci-dessus disparaîtront alors. La deuxième méthode simple pour annuler la minuterie d'arrêt consiste à appuyer sur le bouton « ON/OFF », ce qui annulera de force le réglage de la minuterie d'arrêt et éteindra également l'appareil.

Fonctionnement de l'éclairage LED interne

Une fois l'appareil branché, appuyez une fois sur le bouton « LIGHT » du panneau de commande pour allumer la LED à l'intérieur du bac à glaçons et le symbole « » sur l'écran LCD. Appuyez de nouveau sur ce bouton



pour éteindre simultanément la LED et le symbole « ».



REMARQUE : Si vous maintenez le bouton « LUMIÈRE » enfoncé pendant plus de 5 secondes, la température ambiante peut être modifiée entre les degrés Celsius et Fahrenheit (entre °C et °F) .

Code d'erreur de la panne de l'unité

En cas de panne de l'appareil, le code d'erreur s'affichera sur le côté gauche de l'écran LCD.

E1 signifie que le capteur de température ambiante est défectueux .

E2 signifie que le programme de fabrication de glace présente une anomalie, notamment des glaçons trop gros, des glaçons qui ne se détachent pas ou une absence de fabrication de glaçons, etc.

REMARQUE : Pendant la fabrication des glaçons, si vous maintenez le bouton « MARCHE/ARRÊT » enfoncé pendant plus de 5 secondes, l'appareil passera en mode de récolte de glace. Une fois la récolte de glace terminée, l'appareil reprendra son cycle de fabrication de glaçons.

Évacuation des eaux

Assurez-vous d'abord que le tuyau d'évacuation d'eau est correctement raccordé à l'arrière de l'appareil.

A. Vous pouvez vider l'eau du bac à glaçons par le tuyau d'évacuation blanc raccordé à l'orifice de drainage arrière. Veillez à ne pas installer le tuyau d'évacuation blanc trop haut.

B. Pour vider le réservoir d'eau, tirez sur le tuyau en silicone situé sur le côté droit du réservoir (repéré par un « H » sur l'illustration ci-dessus) jusqu'à ce que le tuyau soit complètement sorti. L'eau s'écoulera alors dans le bac à glaçons. Vous pourrez ensuite la vidanger par l'orifice de vidange situé à l'arrière de l'appareil.

Rappel : Nettoyez fréquemment le réservoir d'eau ; cela améliorera la qualité des glaçons et prolongera la durée de vie de l'appareil et de sa pompe de circulation d'eau.

Sons normaux

Votre nouvelle machine à glaçons peut émettre des bruits inhabituels. La plupart de ces bruits sont normaux. Les surfaces dures comme le sol, les murs et les placards peuvent amplifier ces bruits. Vous trouverez ci-dessous la description des types de bruits qui pourraient vous paraître

nouveaux et leurs causes possibles.

- Vous entendrez un sifflement lorsque la vanne de contrôle s'ouvrira pour laisser l'eau s'écouler dans le réservoir d'eau à chaque cycle de fabrication de glace.
- Des bruits de cliquetis peuvent provenir de la circulation du fluide frigorigène ou de la conduite d'eau. Les objets posés sur la machine à glaçons peuvent également être à l'origine de ces bruits.
- Le compresseur à haut rendement peut émettre un son pulsatile ou aigu.
- L'eau qui s'écoule du réservoir d'eau vers la plaque de l'évaporateur peut produire un bruit d'éclaboussure.
- L'eau qui s'écoule de l'évaporateur vers le réservoir d'eau peut produire un bruit d'éclaboussure.
- À la fin de chaque cycle, vous pourrez entendre un gargouillis dû à la circulation du réfrigérant dans votre machine à glaçons.
- Vous entendrez peut-être l'air propulsé sur le condenseur par le ventilateur. Pendant la récolte, vous entendrez peut-être le bruit des glaçons qui tombent dans le bac à glace.
- Lors de la première mise en marche de la machine à glaçons, vous entendrez peut-être l'eau couler en continu. La machine est programmée pour effectuer un cycle de rinçage avant de commencer la production de glaçons.

Préparation de la machine à glaçons pour un stockage de longue durée

Si la machine à glaçons ne doit pas être utilisée pendant une longue période, ou si elle doit être déplacée, il sera nécessaire de vidanger toute l'eau du système.

1. Attendez que tous les glaçons soient éjectés de l'évaporateur de la machine à glaçons.
2. Éteignez l'appareil et débranchez le cordon d'alimentation.
3. Vidangez toute l'eau contenue dans l'appareil conformément à la section « Vidange de l'eau ». Une fois la vidange terminée, remettez en place le tuyau d'évacuation du réservoir d'eau.

4. Débranchez le tuyau d'évacuation d'eau du tuyau d'évacuation principal ou du siphon de sol, puis remettez le bouchon d'évacuation.
5. Laissez la porte ouverte pour permettre la circulation de l'air et éviter la formation de moisissures.
6. Laissez le cordon d'alimentation débranché jusqu'à ce que vous soyez prêt à le réutiliser.
7. Séchez l'intérieur et essuyez l'extérieur de l'appareil.
8. Placez un sac en plastique sur l'appareil pour le protéger de la poussière et des saletés .

NETTOYAGE ET ENTRETIEN

AVERTISSEMENT : Avant toute opération de nettoyage ou d'entretien, débranchez la machine à glaçons de l'alimentation électrique principale. (EXCEPTION : Programme d'autonettoyage de la machine à glaçons). N'utilisez ni alcool ni vapeurs pour nettoyer ou désinfecter la machine à glaçons . Cela pourrait provoquer des fissures sur les pièces en plastique. Faites vérifier et nettoyer le condenseur par un technicien qualifié au moins une fois par an afin d'assurer le bon fonctionnement de l'appareil. Cet appareil doit être nettoyé à l'aide d'un jet d'eau.

CAUTION

If the ice maker has been left unused for a long time, before the next use it must be thoroughly cleaned. Follow carefully any instructions provided for cleaning or use of sanitizing solution. Do not leave any solution inside the ice maker after cleaning.

Un nettoyage régulier et un entretien approprié garantissent l'efficacité, des performances optimales, une bonne hygiène et une longue durée de vie. Les intervalles d'entretien indiqués sont basés sur des conditions normales. Vous pouvez les réduire si vous avez des animaux domestiques, si l'appareil est utilisé à l'extérieur ou en cas d'autres circonstances particulières.

Ce qu'il ne faut pas faire

Ne mettez jamais rien d'autre que de la glace dans le bac à glaçons : les objets comme les bouteilles de vin et de bière sont non seulement insalubres, mais leurs étiquettes peuvent aussi se décoller et obstruer le tuyau d'évacuation.

Nettoyage extérieur

La porte et le meuble peuvent être nettoyés avec une solution d'eau tiède et de détergent doux, par exemple 28 g de liquide vaisselle pour 7,5 L d'eau tiède. N'utilisez pas de nettoyants à base de solvants ni de produits abrasifs. Utilisez une éponge douce et rincez à l'eau claire. Essuyez avec un chiffon doux et propre pour éviter les traces d'eau.

La plaque latérale en acier peut se décolorer au contact du chlore gazeux et doit être nettoyée. Nettoyez-la avec une solution d'eau tiède et de détergent doux, à l'aide d'un chiffon humide. N'utilisez jamais de produits abrasifs.

Nettoyage intérieur

Pour bac à glace

Le bac à glaçons doit être désinfecté régulièrement. Nettoyez-le avant la première utilisation de la machine à glaçons et après une période d'inutilisation prolongée. Il est généralement plus pratique de le désinfecter une fois le système de fabrication de glaçons nettoyé et le bac vide.

1. Coupez l'alimentation de l'appareil.
2. Ouvrez la porte et, à l'aide d'un chiffon propre, essuyez l'intérieur avec une solution désinfectante composée de 28 g d'eau de Javel ou de chlore et de 7,5 L d'eau chaude (95 °F à 115 °F).
3. Rincez abondamment à l'eau claire. Les eaux usées s'évacueront par le tuyau d'évacuation.
4. Rebranchez l'alimentation de l'appareil.

La pelle à glace doit être lavée régulièrement. Lavez-la comme n'importe quel autre récipient alimentaire.

WARNING

DO NOT use solvent cleaning agents or abrasives on the interior, These cleaners may transmit taste to the ice cubes, or damage or discolor the interior.

Nettoyage des pièces de la machine à glaçons

Pendant l'utilisation, nettoyez périodiquement le système principal de votre machine à glaçons.

1. Répétez l'étape ci-dessus pour nettoyer le réservoir d'eau et les autres pièces internes de l'appareil.
2. Plus particulièrement, concernant le tuyau de séparation d'eau de l'évaporateur : si le compresseur et la pompe à eau fonctionnent normalement, mais qu'aucun liquide ne s'écoule du tuyau de séparation ou que le débit est très faible, veuillez le démonter et le nettoyer soigneusement. Nettoyez chaque petit orifice du tuyau de séparation, comme illustré ci-dessous, en vous assurant qu'aucun n'est obstrué, puis remettez-le en place.

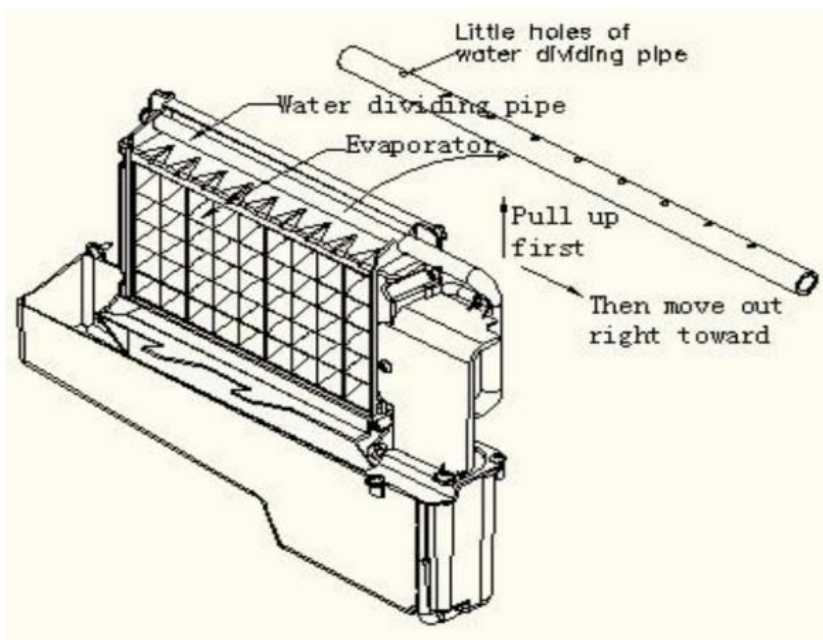

3. La durée du cycle de nettoyage dépend de la qualité de votre eau. Plus vous vidangez l'eau fréquemment, plus l'appareil et sa pompe à eau dureront longtemps.
4. Si des glaçons se forment sur la surface de l'évaporateur et ne se détachent pas facilement, n'utilisez aucun outil pour les retirer de force ; appuyez simplement sur le bouton « ON/FF » pendant plus de 5 secondes. L'appareil lancera alors le processus de fonte de la glace. Après un certain temps, les gros glaçons tomberont. Éteignez ensuite l'appareil et débranchez le cordon d'alimentation pour nettoyer la surface de l'évaporateur.
5. Pour le réservoir d'eau et la plaque de détection de glace .

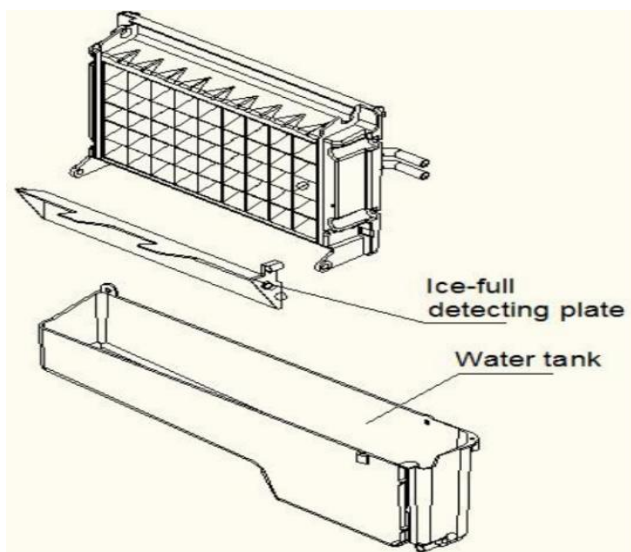

Le réservoir d'eau et la plaque de détection de glace sont également essentiels pour une hygiène optimale de votre machine à glaçons. Versez un mélange de nettoyant neutre et d'eau dans un jet d'eau propre, puis vaporisez la solution sur toute la surface intérieure du réservoir et la plaque de détection de glace. Essayez ces surfaces autant que possible avec un chiffon propre. Rincez-les ensuite à l'eau claire et essuyez-les avec un chiffon propre et sec. Vidangez ensuite l'eau propre du réservoir en retirant

le tuyau de vidange, indiqué par un « H » sur l'illustration. Une fois l'eau complètement vidangée, remettez le tuyau de vidange en place.

Suggestion : Après avoir nettoyé les pièces intérieures et les avoir remises en place position respective, et remise en marche de la machine, jeter le premier lot de glace.

Nettoyage du système de fabrication de glaçons à l'aide du nettoyant pour machines à glaçons Nu-Calgon sans nickel

Les minéraux éliminés de l'eau lors du gel finissent par former un dépôt calcaire dans le système de filtration. Un nettoyage régulier permet d'éliminer ce dépôt. La fréquence de nettoyage dépend de la dureté de l'eau. Avec une eau dure de 4 à 5 grains par litre, un nettoyage tous les six mois peut être nécessaire.

1. Éteignez la machine à glaçons. Laissez-la raccordée à l'arrivée d'eau et au tuyau d'évacuation. Fermez cependant le robinet d'arrivée d'eau principal.
2. Ouvrez la porte et retirez tous les glaçons. Vous pouvez soit les jeter, soit les conserver dans une glacière.
3. Préparation de la solution de nettoyage. Veuillez mélanger le nettoyant pour machine à glaçons Nu-Calgon sans nickel avec de l'eau pour obtenir la solution de nettoyage.



Avertissement

Lors du nettoyage de la machine à glaçons avec un produit nettoyant ou désinfectant, portez des gants en caoutchouc, des lunettes de sécurité et/ou une visière de protection . .

Utilisez un récipient en plastique ou en acier inoxydable d'une capacité supérieure à 4 litres, mélangez 300 ml de nettoyant pour machine à glaçons Nu-Calgon Nickel Safe avec 2,8 litres d'eau tiède. Si la solution nettoyante est à une température de 120 à 140 °F (49 à 60 °C), répartissez-la en deux parts égales dans deux tasses. Il est préférable de

maintenir la température de chaque tasse à la même température.

4. Vérifiez que le tuyau d'évacuation d'eau du réservoir est correctement installé dans son logement. Versez ensuite une tasse de solution nettoyante pour machine à glaçons sans nickel dans le réservoir. Attendez environ 5 minutes .

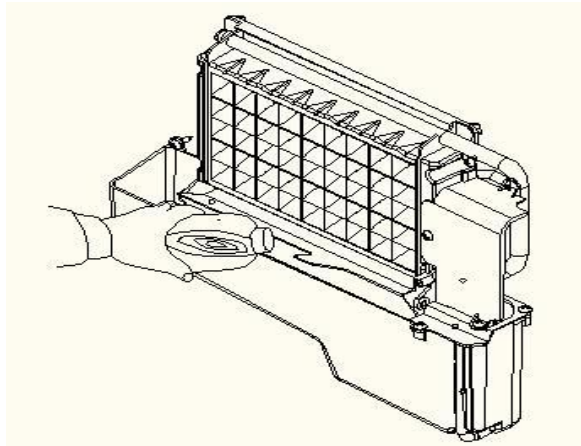

9. Mettez la machine à glaçons sous tension, puis appuyez sur le bouton « TIMER/CLEAN » du panneau de commande pendant plus de 5 secondes pour lancer le programme d'autonettoyage . Comme expliqué précédemment, la pompe à eau fonctionne pendant 8 minutes, puis s'arrête pendant 3 minutes ; ce cycle se répète. La durée totale d'un programme d'autonettoyage est de 20 minutes.

Durant ce processus, le voyant « PROPRE » restera allumé en permanence. La fenêtre numérique indiquera le temps restant.

10. Après 20 minutes de cycle d'autonettoyage, retirez le tuyau de vidange du réservoir d'eau et laissez la solution nettoyante s'écouler dans le bac à glaçons inférieur. Secouez légèrement l'appareil pour vider complètement la solution. Remettez ensuite le tuyau de vidange en place sur le réservoir d'eau.

11. Répétez les étapes 4 à 6 pour nettoyer à nouveau le système de fabrication de glace.

WARNING

The ice machine cleaner contains acids.

DO NOT use or mix with any other solvent-based cleaner products.

Use rubber gloves to protect hands. Carefully read the material safety instructions on the container of the ice machine cleaner.

12. Ouvrez ensuite le robinet d'arrivée d'eau principale et laissez l'eau couler dans l'appareil. Appuyez ensuite sur le bouton « TIMER/CLEAN » du panneau de commande pendant plus de 5 secondes pour lancer le programme d'autonettoyage .
9. Comme expliqué précédemment, la pompe à eau fonctionne pendant 8 minutes, puis s'arrête pendant 3 minutes ; ce cycle se répète. La durée totale d'un programme d'autonettoyage est de 20 minutes. Durant ce processus, le voyant « CLEAN » restera allumé et l'affichage numérique indiquera le temps restant. Ce processus permettra de rincer le tuyau de répartition d'eau, l'évaporateur, la pompe à eau, le tuyau en silicone, le réservoir d'eau, etc.
10. Une fois le programme d'autonettoyage terminé , retirez le tuyau de vidange du réservoir d'eau, laissez la solution de nettoyage s'écouler dans le bac à glaçons inférieur, puis secouez légèrement l'appareil pour vider complètement l'eau. Remettez ensuite le tuyau de vidange en place, en le fixant fermement.
11. Répétez l'étape 8-9 2 fois.
12. Suivre le programme ci-dessus pour nettoyer le bac à glaçons.
13. Une fois ce programme de nettoyage spécial terminé, vous pouvez revenir au mode de production de glaçons normal. Il est conseillé de jeter la première fournée de glaçons.

Suggestion de nettoyage

1) NETTOYAGE QUOTIDIEN

Vous devez nettoyer vous-même la pelle à glace, la porte et le tuyau de

séparation d'eau chaque jour. En fin de journée, rincez la pelle à glace et essuyez les deux côtés de la porte avec un chiffon propre.

2) NETTOYAGE SEMI-MENSUEL

La pelle à glace, le bac à glace, le réservoir d'eau, la plaque de détection de remplissage de glace et la surface de l'évaporateur doivent être nettoyés par vos soins deux fois par mois conformément au programme de nettoyage intérieur.

3) NETTOYAGE SEMESTRIEL

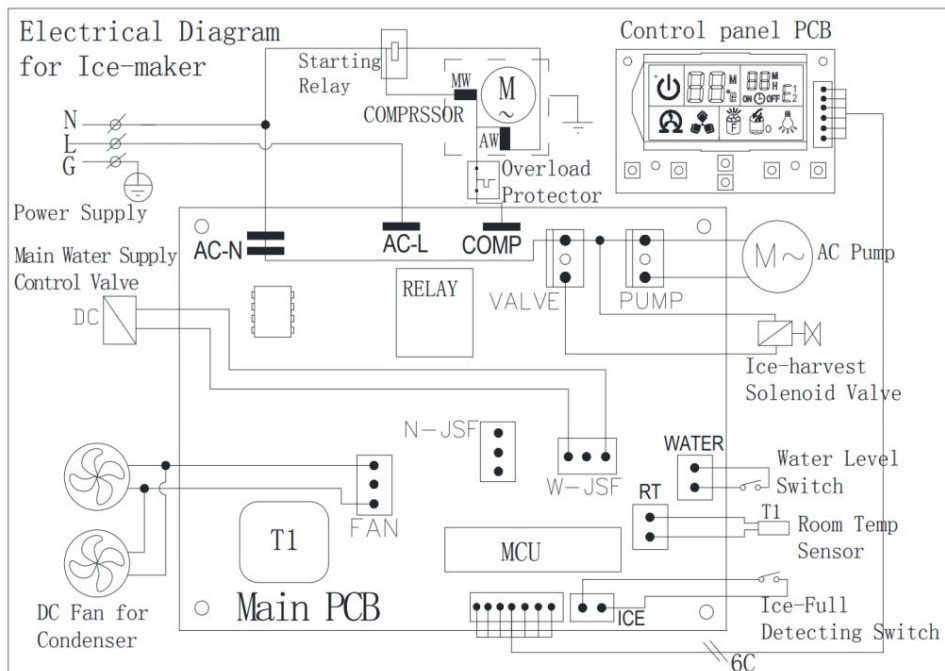

Tous les composants et surfaces exposés à l'eau ou aux glaçons, tels que le bac à glaçons, le réservoir d'eau, la porte, l'évaporateur, la pompe à eau, le tube en silicone, le tuyau de répartition de l'eau, etc., doivent être nettoyés tous les 6 mois avec le nettoyant pour machines à glaçons Nu-Calgon Nickel Safe . Ce nettoyage doit être effectué par un technicien conformément au programme de nettoyage du système de fabrication de glaçons.

SCHÉMA DE CÂBLAGE



DÉPANNAGE NORMAL

Problème	Cause possible	Solution
L'ensemble du  « » Le symbole	Pas d'eau dans l'unité	La pression d'eau principale est trop faible ou le tuyau d'alimentation est bouché. Vérifiez ces éléments, augmentez la pression d'eau et nettoyez le tuyau d'alimentation .

est toujours allumé.	Le flotteur du capteur de niveau d'eau est bloqué et ne peut pas être remonté.	Nettoyez le réservoir d'eau et le capteur de niveau d'eau .
	L'eau s'écoule du côté du réservoir d'eau	Placez l'appareil à l'horizontale, et non en pente .
	L'eau s'écoule du tuyau d'évacuation du réservoir d'eau.	Retirez le tuyau et remettez-le correctement en place dans l'emplacement prévu à cet effet sur le côté droit du réservoir d'eau.
L'unité entre dans le processus de fabrication de glace, mais aucune eau ne circule dans l'unité, et l'ensemble  «  » Le symbole est toujours allumé.	Absence d'eau dans le réservoir, problème d'alimentation en eau, ou tuyau en silicone du réservoir mal positionné.	La pression d'eau principale est trop faible ou le tuyau d'alimentation est bouché. Vérifiez-les, augmentez la pression d'eau et nettoyez le tuyau d'alimentation . Le tuyau en silicone du réservoir d'eau doit être fixé dans la fente prévue à cet effet sur le côté du réservoir.
La pompe à eau fonctionne, mais l'eau ne sort pas du	Les petits trous du tuyau de répartition d'eau sont bouchés.	Nettoyez ces petits trous.

tuyau de répartition.		
Circulation de l'eau La pompe ne fonctionne pas	Une substance spéciale présente dans le réservoir d'eau bloque la pale de la pompe.	Nettoyez le réservoir d'eau et la pompe à eau
La transparence du glaçon n'est pas très bonne	La qualité de l'eau est mauvaise	Utilisez un filtre à eau ou un purificateur d'eau pour adoucir ou filtrer l'eau.
La forme du glaçon est irrégulière.	La qualité de l'eau est mauvaise ou le réservoir d'eau est très sale.	Nettoyez le réservoir d'eau et remplacez-le par de l'eau neuve.
	Les petits trous du tuyau de répartition d'eau sont partiellement obstrués.	Nettoyez le tuyau de répartition de l'eau et assurez-vous que les neuf trous ne sont pas obstrués.
Le glaçon est très fin.	La température ambiante est trop élevée.	Déplacez l'appareil dans un endroit à basse température ou allongez la durée de chaque cycle de fabrication de glace.
	La circulation de l'air autour de l'appareil n'est pas bonne .	Assurez-vous qu'il y a plus de 20 cm d'espace entre l'avant et l'arrière de l'appareil et l'obstacle.
Le glaçon est	La température	Réduisez la durée de chaque

trop épais.	ambiante est trop basse.	cycle de fabrication de glace.
«  » est sur	Le bac à glaçons est plein.	Sortez quelques glaçons
Le cycle de fabrication de glaçons est normal, mais aucun glaçon n'est produit.	La température ambiante ou celle de l'eau dans le réservoir est trop élevée.	Déplacez-vous dans un endroit où la température est inférieure à 90 degrés Fahrenheit et utilisez de l'eau froide.
	Fuite de réfrigérant, affichage du code d'erreur E2	Besoin d'un technicien de maintenance
	Le tuyau du système de refroidissement est obstrué.	Besoin d'un technicien de maintenance

Élimination correcte de ce produit

	<p>Ce produit est soumis aux dispositions de la directive européenne 2012/19/CE. Le symbole représentant une poubelle barrée indique que le produit doit être collecté séparément des déchets ménagers dans l'Union européenne. Ceci s'applique au produit et à tous les accessoires portant ce symbole. Les produits ainsi marqués ne doivent pas être jetés avec les ordures ménagères ordinaires, mais doivent être déposés dans un point de collecte pour le</p>
---	--

	<p>recyclage des appareils électriques et électroniques (EEED).</p>
	<p>Veillez scanner le code QR pour obtenir le guide d'utilisation</p>



VEVOR

Affordable. Reliable. Home Improvement.

Eismaschine

Modell: HZB-30F

VEVOR

Affordable. Reliable. Home Improvement.

ICE MACHINE

MODELL: HZB-30F

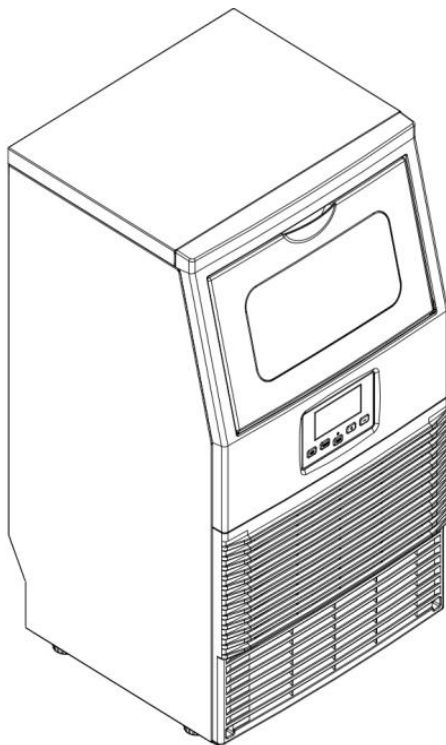

Dies ist die Originalanleitung. Bitte lesen Sie die gesamte Bedienungsanleitung vor der Inbetriebnahme sorgfältig durch. VEVOR behält sich die Auslegung der Bedienungsanleitung vor. Das Aussehen des Produkts kann von dem gelieferten Produkt abweichen. Wir bitten um Verständnis, dass wir Sie nicht erneut über etwaige Technologie- oder Software-Updates informieren werden .

WICHTIGE SICHERHEITSHINWEISE

Ihre Sicherheit und die Sicherheit anderer sind uns sehr wichtig. Wir haben der Bedienungsanleitung und Ihrem Gerät viele wichtige Sicherheitshinweise beigefügt. Lesen und befolgen Sie diese Sicherheitshinweise stets.

Dies ist das Sicherheitswarnsymbol:



Alle Sicherheitsmeldungen werden mit dem Sicherheitswarnsymbol und dem Wort „GEFAHR“ oder „WARNUNG“ gekennzeichnet.



GEFAHR



WARNUNG

Diese Wörter bedeuten:

Sie können getötet oder schwer verletzt werden, wenn Sie den Anweisungen nicht sofort Folge leisten.

Alle Sicherheitshinweise informieren Sie über die potenzielle Gefahr, erklären Ihnen, wie Sie das Verletzungsrisiko verringern können und was passieren kann, wenn die Anweisungen nicht befolgt werden.

WICHTIGE SICHERHEITSHINWEISE

Bei der Verwendung elektrischer Geräte sollten grundlegende Sicherheitsvorkehrungen getroffen werden, um das Risiko von Bränden, Stromschlägen und Personen- oder Sachschäden zu verringern. Lesen Sie vor der Benutzung eines Geräts alle Anweisungen sorgfältig durch. Verwenden Sie dieses Gerät nur für den in dieser Bedienungsanleitung beschriebenen Zweck.

Dieser Eisbereiter muss vor der Inbetriebnahme gemäß der Installationsanleitung ordnungsgemäß installiert werden.

Das Gerät muss so positioniert werden, dass der Stecker zugänglich ist. Verlegen Sie das Kabel nicht über Teppichböden oder andere

wärmeisolierende Materialien. Decken Sie das Kabel nicht ab. Halten Sie das Kabel von stark frequentierten Bereichen fern und tauchen Sie es nicht in Wasser. Schließen Sie keine anderen Geräte an dieselbe Steckdose an und vergewissern Sie sich, dass der Stecker vollständig in die Steckdose eingesteckt ist.

Wir raten von der Verwendung von Verlängerungskabeln ab, da diese überhitzen und Brandgefahr verursachen können. Sollten Sie dennoch ein Verlängerungskabel verwenden müssen, achten Sie bitte auf einen Mindestquerschnitt von 1,5 mm² und eine Nennleistung von mindestens 16 A/250 V~ mit passendem Stecker .

Wenn das Netzkabel beschädigt ist, muss es vom Hersteller, seinem Kundendienst oder einer ähnlich qualifizierten Person ausgetauscht werden, um eine Gefährdung zu vermeiden.

Ziehen Sie den Netzstecker aus der Steckdose, wenn das Gerät längere Zeit nicht benutzt wird, sofern die Stromversorgung über einen Netzstecker erfolgt.

Vor der Reinigung oder Wartung des Geräts den Netzstecker ziehen oder die Verbindung zum Stromnetz trennen. Hinweis: Sollte dieses Produkt aus irgendeinem Grund eine Reparatur benötigen, empfehlen wir dringend, diese von einem zertifizierten Techniker durchführen zu lassen.

Ziehen Sie den Netzstecker niemals am Netzkabel. Fassen Sie den Stecker immer fest an und ziehen Sie ihn gerade aus der Steckdose.

Verwenden Sie das Gerät nicht im Freien. Schützen Sie es vor direkter Sonneneinstrahlung und achten Sie auf einen Mindestabstand von 150 mm zwischen der Rückseite des Geräts und der Wand. Die Vorderseite muss frei bleiben. Halten Sie die Lüftungsöffnungen im Gerätegehäuse oder in der Einbaukonstruktion frei.

Das Gerät darf nicht umgestoßen werden, da dies zu ungewöhnlichen Geräuschen und einer ungleichmäßigen Eiswürfelgröße führt. Im schlimmsten Fall kann es sogar zu einem Wasseraustritt kommen.

Wenn das Gerät im Winter von draußen hereingeholt wird, lassen Sie es einige Stunden auf Raumtemperatur aufwärmen, bevor Sie es anschließen.

Verwenden Sie zur Herstellung des Eiswürfels keine andere Flüssigkeit als Wasser.

Reinigen Sie Ihren Eiswürfelbereiter nicht mit brennbaren Flüssigkeiten. Die Dämpfe können Brand- oder Explosionsgefahr verursachen.

-WARNUNG: Dieses Gerät muss geerdet sein. Verwenden Sie die auf dem Typenschild angegebene, geeignete Stromquelle.

-WARNUNG: Halten Sie die Belüftungsöffnungen im Gerätegehäuse oder in der Einbaukonstruktion frei von Verstopfungen.

– **WARNUNG:** Den Kältemittelkreislauf nicht beschädigen.

– **WARNUNG:** Dieses Gerät ist nicht für die Verwendung durch Personen (einschließlich Kinder) mit eingeschränkten physischen, sensorischen oder geistigen Fähigkeiten oder mangelnder Erfahrung und Kenntnis bestimmt, es sei denn, sie werden von einer für ihre Sicherheit verantwortlichen Person beaufsichtigt oder in die Verwendung des Geräts eingewiesen.

– **WARNUNG:** Kinder sollten beaufsichtigt werden, um sicherzustellen, dass sie nicht mit dem Gerät spielen.

– **WARNUNG:** Dieses Gerät muss geerdet sein. Verwenden Sie ein geerdetes 220-240V/50Hz-Netzteil.

– **WARNUNG:** Lagern Sie keine explosiven Stoffe wie Aerosoldosen mit entzündlichem Treibmittel in diesem Gerät.

– **WARNUNG:** Dieses Gerät ist für den Einsatz im Haushalt und in ähnlichen Anwendungen wie z. B.

– Personalküchen in Geschäften, Büros und anderen Arbeitsumgebungen;

– Bauernhäuser und von Kunden in Hotels, Motels und anderen Wohnumgebungen;

– Bed-and-Breakfast-ähnliche Einrichtungen;

– Gastronomie und ähnliche Anwendungen außerhalb des Einzelhandels.



Warnung: Brandgefahr durch Verwendung brennbarer Materialien. Bitte beachten Sie die örtlichen Vorschriften zur Entsorgung des Geräts aufgrund des brennbaren Treibgases.

Warnung: Brandgefahr durch entzündbare Materialien. Achten Sie darauf, dass keine Brände durch Entzünden von entzündbaren Materialien entstehen.

WARNUNG: Halten Sie die Belüftungsöffnungen im Gerätegehäuse oder in der Einbaukonstruktion frei von Verstopfungen.

WARNUNG: Verwenden Sie keine anderen mechanischen Geräte oder Mittel, um den Auftau- oder Eisernteprozess zu beschleunigen, als die vom Hersteller empfohlenen.

WARNUNG: Verwenden Sie keine anderen elektrischen Geräte im Eisbereiter.

WARNUNG: Platzieren Sie keine mehreren tragbaren Steckdosen oder tragbaren Netzteile an der Rückseite des Geräts.

WICHTIG:

Die Drähte in diesem Netzkabel sind gemäß folgendem Code farblich gekennzeichnet:

Grün und gelb : Erde

Blau : Neutral

Braun : Live

Da die Farbe der Drähte im Netzkabel des Geräts möglicherweise nicht mit den farbigen Markierungen der Anschlüsse in Ihrem Stecker übereinstimmt, gehen Sie wie folgt vor:

Der grün-gelbe Draht muss an die mit dem Buchstaben E, G oder dem

Symbol gekennzeichnete Klemme im Stecker angeschlossen werden. 

oder grün oder grün-gelb gefärbt.

Der blau gefärbte Draht muss an die mit dem Buchstaben N gekennzeichnete Klemme angeschlossen werden.

Der braune Draht muss an die mit dem Buchstaben L gekennzeichnete Klemme angeschlossen werden.

ALLGEMEINE INFORMATIONEN

1) Konstruktion der Haupteinheit

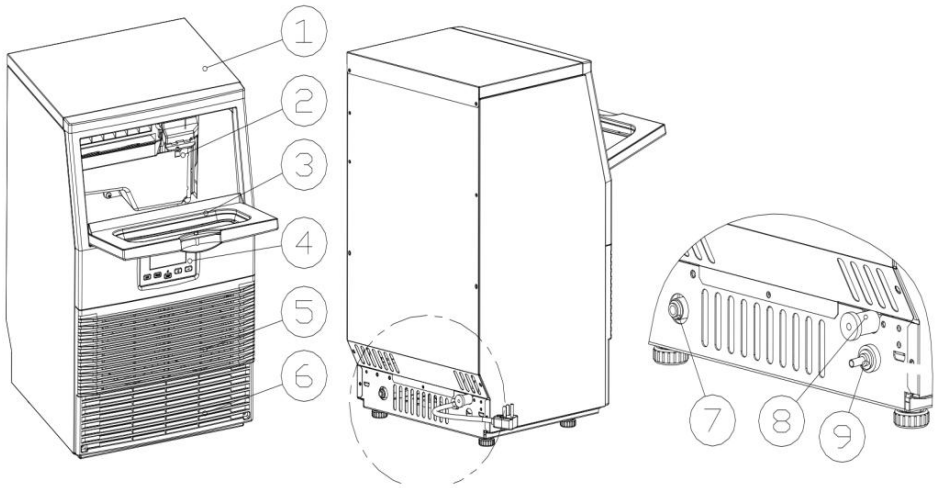

1. Oberer Deckel
2. Eisbereitungsanlage mit Wassertank: Bestehend aus Eisbereitungsverdampfer, Wassertank, Wasservorratsbehälter, Wasserpumpe und einigen Sensorteilen
3. Tür zur Eiswürfelentnahme
4. Bedienfeld
5. **Luftauslass:** Die Luft muss gleichmäßig zirkulieren können, da beim Betrieb des Geräts heiße Luft austritt .
6. Lufteinlass
7. Hauptwasserzulauf: Zum Anschluss der Hauptwasserzuleitung
8. Wasserablassöffnung : Normalerweise mit der Kappe verschlossen. Zum Ablassen des Wassers die Kappe abnehmen. Und schließen Sie das graue Abflussrohr an.
9. Wasserzulauf für Flaschenwasser: Mit transparentem Silikonschlauch verbinden. **Zubehör:** Ca. 2 Meter langer, grauer Abflussschlauch , 1/4-Zoll- bis 1/2-Zoll-Schnellkupplung für den Wasserhahn, Eisschaufel $\phi 6,35$ mm Durchmesser und weiße Wasserleitungsschlauch 1,8 Meter langer, durchsichtiger Silikonschlauch .

2) Eismaschine und ihre Wassertankteile

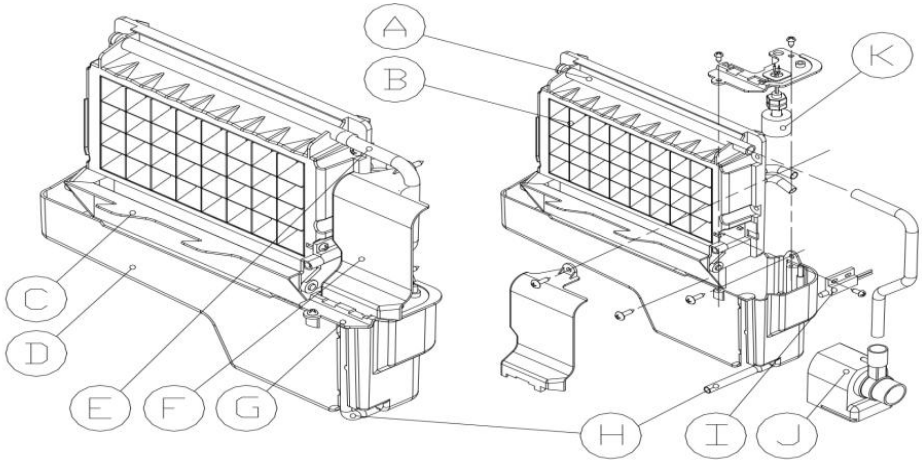

A. Wasserverteilerrohr : Mit acht kleinen Löchern, durch die das Wasser abfließt. Sollte kein Wasser abfließen, kann das Rohr zerlegt und gereinigt werden.

B. Verdampfer (Eisbereitungsmodul)

C. Eisfüllstandsanzeige: Dient zur Erkennung, ob der Innenschrank mit Eis gefüllt ist oder nicht, und um zu überprüfen, ob der Eisernteprozess abgeschlossen ist oder nicht.

D. Wassertank für die Wasserzirkulation: Volumen ca. 0,9 Liter

E. Wasserzuleitung

F. Abdeckplatte auf der rechten Seite des Verdampfers

G. Montageplatte für Wasserstandsschalter

H. Wasserablaufrohr des Wassertanks : Beim Eiswürfelbereiter sollte dieses Rohr in den Schlitz der Wassertankwand geklemmt werden; beim Entleeren sollte dieses Rohr herausgezogen werden.

I. Eis-Volldetektor

J. Wasserumwälzpumpe

K. Wasserstandsmelder

3) Bedienfeld

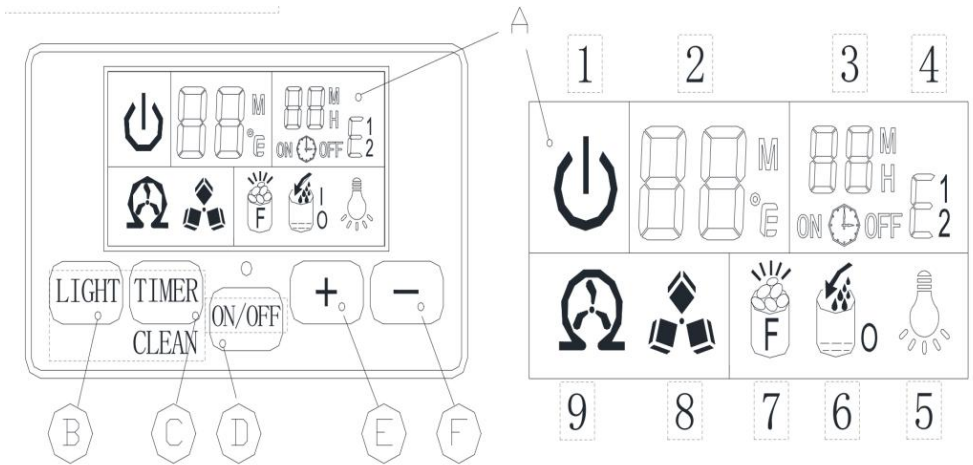

A. LCD - Anzeigefenster

1. Symbol für den EIN- oder AUS - Zustand des Geräts: Wenn das Gerät ausgeschaltet ist (Standby-Modus), blinkt dieses Symbol; wenn das Gerät in Betrieb ist, leuchtet das Symbol dauerhaft.
2. Anzeige der Umgebungstemperatur und der verbleibenden Eiswürfelproduktionszeit
3. Anzeige für Eiswürfelbereiter- und Timer- Einstellungen
4. Fehlercode : E1 bedeutet, dass der Umgebungstemperatursensor defekt ist ;
E2 bedeutet, dass der Eisbildungsprozess abnormal ist ;
5. Lichtsymbol : Wenn dieses Symbol angezeigt wird, ist die LED-Beleuchtung im Inneren des Schrankes eingeschaltet ;
6. Symbol für fließendes und fehlendes Wasser: Wenn der Pfeil dieses Symbols blinkt, bedeutet dies, dass Wasser aus der Hauptwasserversorgung zufließt ; und wenn das gesamte Symbol anhält, bedeutet dies , dass kein Wasser aus der Hauptwasserversorgung kommt.
7. Anzeige „Eis voll “ : Wenn der Eisbehälter voll mit Eiswürfeln ist, wird dieses Symbol angezeigt und das Gerät stoppt den Eisproduktionsprozess.
8. Anzeige der Eisproduktion und -ernte : Wenn sich das Eiswürfelsymbol

dreht , produziert das Gerät Eis; blinkt das Symbol, befindet sich das Gerät während der Eisernete.

9. Selbstreinigendes Display .

B. „LED-Licht“-Taste: Zum Ein- und Ausschalten des internen LED-Lichts ;

Hinweis: Halten Sie diese Taste länger als 5 Sekunden gedrückt, um die Einheit der Umgebungstemperatur zwischen Fahrenheit und Celsius umzuschalten.

C. „Timer/Reinigung“-Taste : Drücken Sie diese Taste kurz, um das Timer-Einstellungsprogramm aufzurufen; und halten Sie diese Taste länger als 5 Sekunden gedrückt, um das Selbstreinigungsprogramm zu starten .

D. „ EIN/AUS“-Taste :

Wenn das Gerät ausgeschaltet ist, drücken Sie diese Taste, um das Gerät einzuschalten; und während des automatischen Reinigungsprogramms oder im normalen Eisbereitungsbetrieb drücken Sie diese Taste, um das Gerät sofort auszuschalten; und wenn das Gerät mit einem Timer eingestellt ist, drücken Sie diese Taste, um die Timer-Einstellung aufzuheben.

Wenn das Gerät gerade Eiswürfel herstellt, drücken Sie diese Taste länger als 5 Sekunden. Dadurch schaltet das Gerät zwangsweise in den Eiserneteprozess.

E. Taste zur Einstellung des Wasserversorgungsmodus: Drücken Sie diese Taste mit einem dünnen Stab, um zwischen manueller und automatischer Wasserversorgung zu wechseln.

F , G:“+ , “- ”Schaltfläche :

Dient zur Einstellung der Dauer des Eisbereitungsprozesses. Die Standardeinstellung ist null. Mit jedem Drücken der Taste „+“ oder „-“ wird

eine Minute hinzugefügt oder verringert.

Um die Verzögerungszeit des Timers anzupassen, ist die Standardeinstellung null. Mit jedem Drücken der Taste „+“ oder „-“ kann eine Stunde hinzugefügt oder verringert werden.

4) Explosive Zeichnungen

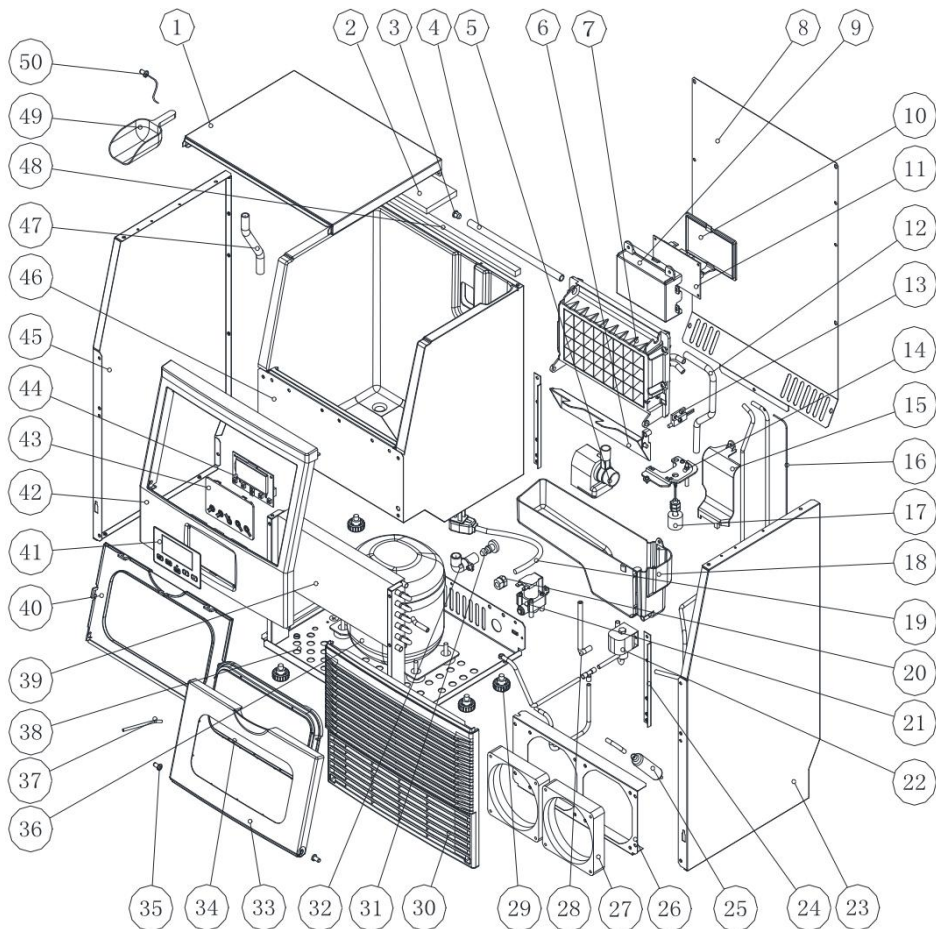

NEI N.	Teilebezeichnung	Material	Men ge.	Notiz
-----------	------------------	----------	------------	-------

1	Deckel	Stahlplatte	1	Ohne Loch
2	Isolierschwamm für die obere Abdeckung	PE	1	324x220
3	Kappe des Wasserverteilerrohrs	Silikon	1	
4	Wasserverteilerrohr, acht Löcher	ABS	1	
5	Wasserumwälzpumpe	Elektrische Bauteile	1	
6	Eis-Voll-Erkennungsplatte	ABS	1	
7	Verdampfer und sein Rahmen	Kupferplattiert mit Nickel- und ABS-Rahmen	1	
8	Rückplatte	Verzinktes Blech	1	
9	Elektrische Leiterplattenbox	ABS, feuerhemmend	1	
10	Deckel des elektrischen Leiterplattenkastens	Leiterplatten, elektrische Bauteile	1	
11	Hauptsteuerplatine	Leiterplatten, elektrische Bauteile	1	
12	Wasserleitung des Wasserpumpenauslasses	Silikon	1	
13	Magnetischer Steuerschalter	DC5V, elektrische	1	

		Bauteile		
14	Der Deckel des Wassertanks	ABS	1	
15	Abdeckplatte auf der rechten Seite des Verdampfers	ABS	1	
16	Kapillar	Kupferrohr	1	
17	Wasserstandserkennungsschalter	Elektrische Teile, DC5V	1	
18	Wassertank	ABS	1	
19	Netzkabel	Elektrische Bauteile	1	
20	Der Clipper des Netzkabels	PP, feuerhemmend	1	
21	Wassereinlassventil	Elektrische Teile, DC12V	1	
22	Eisernte-Elektromagnetventil	Wechselstrom 220 V / 50 Hz Elektrische Bauteile	1	
23	Rechte Seitenplatte	Stahlplatte	1	
24	Stützplatte des Schaumstoffschranks	Verzinkter Stahl	1	
25	Trockenfilter	Kupferteile	1	
26	Stützflamme des Gleichstromlüfters	Verzinkt Stahl, 0,6 mm	1	

27	DC-Fan	Elektrische Teile, DC12V	1	
28	Wasserablaufrohr des Wassertanks	Silikon	1	
29	Fußsohle	ABS und Schrauben	4	
30	Frontplatte für Lufteinlass	ABS	1	
31	Wasserablaufkappe	Gummi	1	
32	Wasserablauföffnung	ABS	1	
33	Fronttürverkleidung für Eiswürfelentnahme	ABS	1	
34	Transparentes Fenster in der Vordertür zur Eiswürfelentnahme	ALS	1	
35	Türschacht	ABS	2	
36	Kompressor	Elektrische Bauteile, Wechselstrom 220 V	1	
37	Kältemittel-Füllventil	Kupferteile	1	
38	Bodenplatte	Verzinkter Stahl	1	
39	Kondensator	Kupfer Und Aluminium	1	
40	Innenplatte der Eisaufnahmetür	ABS	1	
41	Bedienfeldpapier	PET/PVC	1	

42	Türrahmen für Eiswürfel	ABS	1	
43	Bedienfeld-Leiterplattenbox	Transparentes ABS	1	
44	Bedienfeld-Leiterplatte	Elektrische und elektronische Bauteile	1	
45	Linke Seitenplatte	Stahlplatte	1	
46	Schaumstoffschränk	Montage	1	
47	Wasserablaufrohr des Schränks	Silikon	1	
48	Oberer Schwamm des Schränks	PE	1	
49	Eisschaufel	ABS	1	
50	LED-Licht	Elektrische Bauteile	1	
51	Verdrahtung	Elektrischer Teil	1	Nicht angezeigt

Betriebsabläufe & Wartung

AUSPACKEN IHRES EISMASCHINENS

1. Entfernen Sie die äußere und innere Verpackung. Prüfen Sie, ob alle Zubehörteile, einschließlich Bedienungsanleitung, Eisschaufel, Zuleitungsschlauch (weiß), Schnellkupplung (1/4" bis 1/2") und Ablaufschlauch, vorhanden sind. Sollten Teile fehlen, kontaktieren Sie bitte unseren Kundenservice.
2. Entfernen Sie die Klebebänder zur Befestigung der Tür und des Innenschränks, der Eisschaufel usw. Reinigen Sie den Innenschrank und die Eisschaufel grob mit einem feuchten Tuch .

3. Stellen Sie den Eiswürfelbereiter auf einen ebenen und festen Boden, ohne direkte Sonneneinstrahlung und andere Wärmequellen (z. B. Herd, Heizung, Heizkörper). Achten Sie darauf, dass zwischen dem Luftauslass und Hindernissen ein Abstand von mindestens 20 cm und zwischen der linken/rechten Seite und der Wand ein Abstand von mindestens 5 cm besteht.

4. Warten Sie 4 Stunden, bis sich das Kältemittel abgesetzt hat, bevor Sie den Eisbereiter anschließen, falls das Gerät während des Versands oder Transports umkippen könnte.

5. Das Gerät muss so positioniert werden, dass der Stecker zugänglich ist.

WARNUNG: Nur an die Trinkwasserversorgung anschließen. Nur Trinkwasser verwenden.

Bei manueller Wasserzufuhr nur Trinkwasser einfüllen.

Für die automatische Wasserversorgung schließen Sie das System bitte ausschließlich an die Trinkwasserleitung an.

ANFORDERUNGEN AN DEN INSTALLATIONSORT

a) Dieses Gerät ist nicht für den Außenbereich geeignet. Halten Sie die richtige Raumtemperatur ein und Die Einlasswassertemperatur muss den Angaben in der obigen Spezifikationstabelle entsprechen. Andernfalls wird die Eisproduktionsleistung beeinträchtigt.

Wärmequellen aufgestellt werden .

Arbeitsplattenhöhe aufgestellt werden .

d) An der Rückseite muss ein Freiraum von mindestens 6 Zoll für den Anschluss und an der Vorderseite ein Freiraum von mindestens 8 Zoll zum Öffnen der Tür und für eine gute Luftzirkulation vorhanden sein.

e) Stellen Sie nichts auf die Oberseite des Eisbereiters.

Montagefreigabe

Draufsicht (mm)

Seitenansicht (mm)

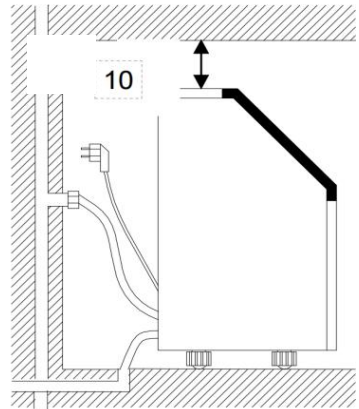
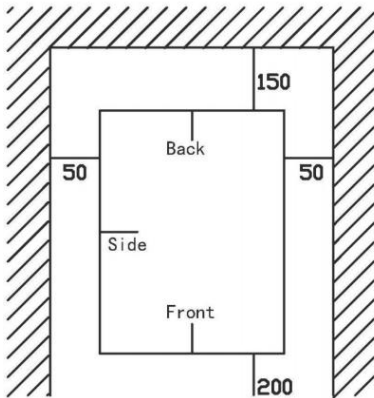

Um eine optimale Belüftung Ihres Eiswürfelbereiters zu gewährleisten, muss die Vorderseite des Geräts vollständig frei sein (mindestens 200 mm Freiraum). Lassen Sie hinten mindestens 150 mm und seitlich 50 mm Platz für eine ausreichende Luftzirkulation. Auch oben und an den Seiten sollten Sie jeweils 50 mm Platz für eine optimale Luftzirkulation einplanen. Die Installation sollte es ermöglichen, den Eiswürfelbereiter bei Bedarf zur Wartung nach vorne zu ziehen.

Bei der Installation des Eisbereiters unter einer Arbeitsplatte sind die oben angegebenen empfohlenen Abstandsmaße einzuhalten. Elektro- und Abwasseranschlüsse sind an den empfohlenen Stellen wie abgebildet zu platzieren.

Wählen Sie einen gut belüfteten Bereich mit Temperaturen zwischen 10 °C und 32 °C. Dieses Gerät MUSS an einem vor Witterungseinflüssen wie Wind, Regen, Spritzwasser oder Tropfwasser geschützten Ort installiert werden.

Der Eisbereiter benötigt eine kontinuierliche Wasserzufuhr mit einem Druck von 1–8 bar, wie in der obigen Spezifikationstabelle angegeben. Die Temperatur des dem Eisbereiter zugeführten Wassers sollte für einen ordnungsgemäßen Betrieb zwischen 5 °C und 25 °C liegen.

ELEKTRISCHE ANFORDERUNGEN & ANSCHLÜSSE

WARNUNG: DIESES GERÄT MUSS GEERDET WERDEN.

Stromschlaggefahr

An eine geerdete Wandsteckdose anschließen.

Den Erdungsstift dürfen Sie niemals entfernen.

Verwenden Sie ein separates Netzteil oder eine separate Steckdose.

Verwenden Sie niemals einen Adapter.

Verwenden Sie niemals ein Verlängerungskabel.

Die Nichtbeachtung dieser Anweisungen kann zum Tod, zu einem Brand oder zu einem Stromschlag führen.

Bevor Sie Ihren Eiswürfelbereiter an seinen endgültigen Standort bringen, ist es wichtig, sicherzustellen, dass Sie über den richtigen elektrischen Anschluss verfügen.

Es wird empfohlen, einen separaten Stromkreis ausschließlich für Ihren Eiswürfelbereiter zu installieren. Verwenden Sie Steckdosen, die nicht per Schalter oder Zugkette abgeschaltet werden können. Sollte das Netzkabel oder der Stecker ausgetauscht werden müssen, ist dies von einem qualifizierten Servicetechniker durchzuführen.

Für dieses Gerät wird eine Standard - Steckdose mit 220-240 Volt und 50 Hz sowie guter Erdung benötigt.

Empfohlene Erdungsmethode

Zu Ihrer Sicherheit muss dieses Gerät ordnungsgemäß geerdet sein. Es ist mit einem Netzkabel mit Schutzkontaktstecker ausgestattet. Um die Gefahr eines Stromschlags zu minimieren, muss das Kabel an eine passende, geerdete Wandsteckdose angeschlossen werden, die den nationalen Elektrovorschriften und den örtlichen Bestimmungen entspricht. Steht keine passende Wandsteckdose zur Verfügung, ist der Kunde selbst dafür verantwortlich, eine ordnungsgemäß geerdete Wandsteckdose von einem qualifizierten Elektriker installieren zu lassen.

Reinigung Ihres Eiswürfelbereiters vor der ersten Benutzung

Vor der ersten Benutzung Ihres Eiswürfelbereiters wird dringend empfohlen, diesen gründlich zu reinigen.

1. Öffne die Eistür.
2. Mit verdünntem Reinigungsmittel, warmem Wasser und einem weichen Tuch reinigen.
3. Reinigen Sie die mit Wasser in Berührung kommenden Innenteile wiederholt. Verwenden Sie dazu Wasser oder ein feuchtes Tuch, um die entsprechenden Teile abzuschrubben, und trocknen Sie sie anschließend mit einem trockenen Tuch ab.
4. Ziehen Sie den Wasserablaufschlauch am Wassertank (siehe Abbildung „H“) ab, um das gereinigte Wasser abzulassen. Reinigen Sie anschließend den inneren Eisbehälter, bis alle Innenteile sauber sind. Lassen Sie dann das restliche gereinigte Wasser über die Wasserablauföffnung an der Geräterückseite (siehe Abbildung „8“) ab. Setzen Sie unbedingt den Wasserablaufschlauch wieder ein und verschließen Sie die Wasserablauföffnung am Gerät. Andernfalls produziert das Gerät kein Eis. Wir empfehlen, die Eiswürfel des ersten Produktionszyklus nach der Reinigung zu entsorgen. **Hinweis:** Informationen zum Ablassen des gereinigten Wassers finden Sie im Abschnitt „Wasserablauf“ dieser Bedienungsanleitung.
5. Die Außenseite des Eisbereiters sollte regelmäßig mit einer milden Reinigungsmittellösung und warmem Wasser gereinigt werden.
6. Trocknen Sie Innen- und Außenseite mit einem sauberen, weichen Tuch.

BEDIENUNG IHRES GERÄTS

Wasseranschluss für Ihre Eismaschine

Wichtig: Verwenden Sie unbedingt die mit dem Gerät gelieferten neuen Schlauchsets zum Anschluss an die Wasserleitung. Alte Schlauchsets dürfen nicht wiederverwendet werden.

1. Schließen Sie den Wasserzulaufschlauch an das Gerät an .

Schritt 1: Entfernen Sie zuerst das Klebeband am Wassereinlass für die Wasserzufuhr (in der folgenden Abbildung „B“ gekennzeichnet), der sich auf der Rückseite des Geräts befindet. Drücken Sie dann mit dem Finger

Ihrer anderen Hand auf den äußeren Kreis .

Schritt 2: Stecken Sie ein Ende des weißen Wasserschlauchs in die Wassereinlassöffnung, schieben Sie ihn vollständig hinein und setzen Sie den Haarschneider wieder ein. Die Schlauchverbindung ist hergestellt.

2. Schließen Sie die Flaschenwasserversorgung an , verwenden Sie diese für Teil „B“.

Stecken Sie den langen, durchsichtigen Silikonschlauch ein und befestigen Sie das andere Ende an der Wasserflasche.

Unit Back View

STEP 1: Remove the tape first.

STEP 2: Insert the water hose

Then install back the clipper

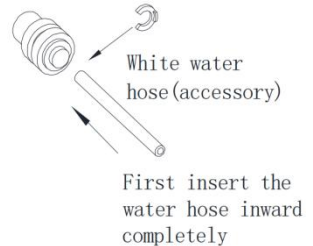
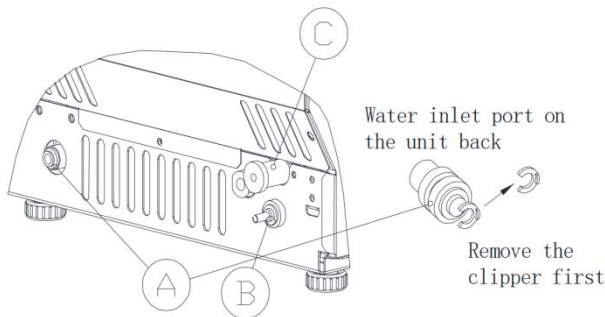

3. Anschluss des Wasserablaufrohrs

Ziehen Sie den Wasserablaufdeckel mit der schwarzen Farbe (in der obigen Abbildung mit A gekennzeichnet) heraus, dann Schließen Sie das im Zubehör enthaltene graue Abflussrohr an und verbinden Sie auch das andere Ende dieses Abflussrohrs. zum Hauptabwasserrohr. Achten Sie darauf, das Abflussrohr nicht zu hoch anzubringen.

4. Schließen Sie den Wasserschlauch an den Wasserhahn der Hauptwasserversorgung an.

Installieren Sie zunächst den mitgelieferten Wasser-Schnellanschluss (von 1/4 auf 1/2 Zoll, mit schwarzem Dichtungsring) an den Wasserhahn mit dem Schraubgewinde abschrauben; Zweitens, die Klemme vom Schnellanschluss des Wassers entfernen. Führen Sie das andere Ende des Wasserschlauchs vollständig in diese Schnellkupplung ein und

montieren Sie es anschließend wieder. Der Haarschneider ist nun montiert, dieser Schritt ist ebenfalls abgeschlossen. Hinweis: Der Wasserhahn muss vom Kunden bereitgestellt werden. sich selbst.

Wichtig: Der Wasserdruck der Hauptwasserversorgung muss mindestens 0,04–0,5 MPa und maximal 0,6 MPa betragen. Bei zu hohem Druck muss zunächst ein Druckminderungsventil installiert werden.

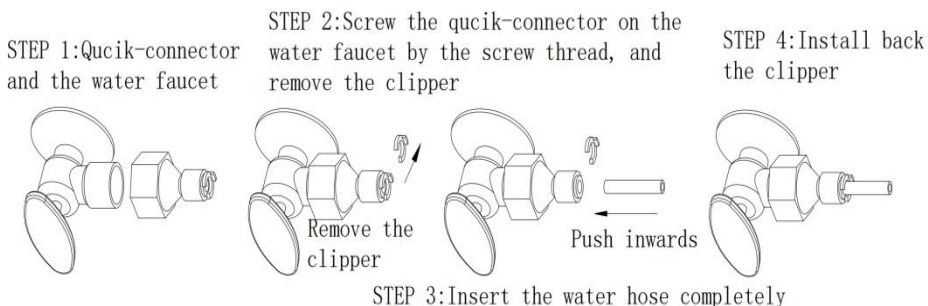

ABLAUF DES EISHERSTELLUNGSPROZESSES

Das Eisproduktionsprogramm wird im folgenden Diagramm erläutert:

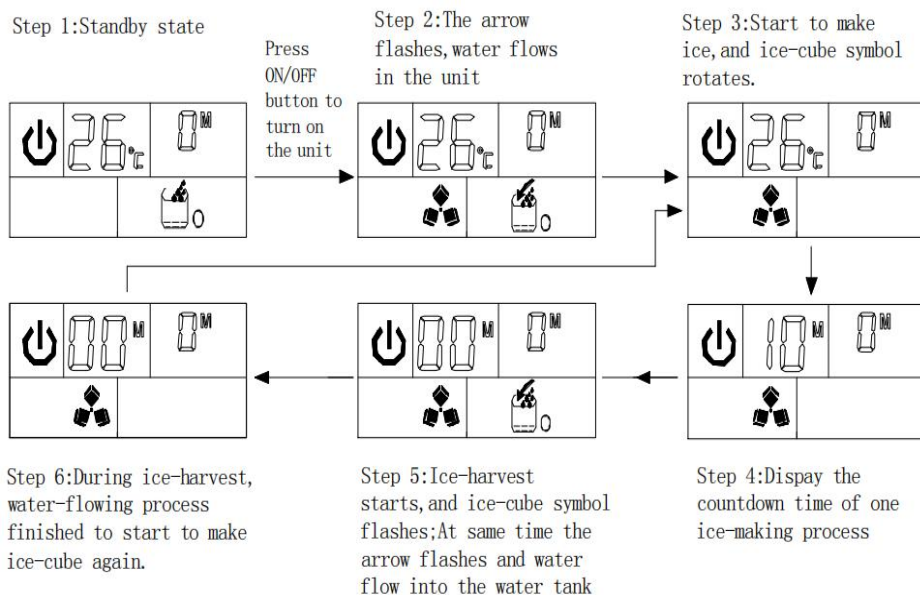



Symbol



0

für automatische Wasserversorgung Ein blinkender Pfeil im Symbol bedeutet, dass das Wasser fließt. in den Wassertank.



0

Wenn dieses Symbol weiterhin angezeigt wird, bedeutet dies, dass keine Hauptwasserversorgung vorhanden ist. gegenwärtig.



0

Das Symbol für den Eiswürfel bedeutet beim Drehen , dass die Einheit den Eiswürfel herstellt; und wenn es blinkt, bedeutet dies, dass die Einheit den Eiswürfel herstellt. Die Anlage befindet sich im Eisernteprozess.
°C Fahrenheit (Umgebungstemperatur) **H** Zeiteinheit (Einstellen des Timers) **M** Minuteneinheit (Eisbereitungseinstellung und Countdown-Zeit)

1. Nachdem Sie den Hauptwasserzulaufschlauch an das Gerät angeschlossen haben, stecken Sie den Netzstecker ein. Drücken Sie anschließend die „EIN/AUS“-Taste am Bedienfeld, um den Eiswürfelbereiter zu starten. Die Anzeige für den Ein-/Aus-Status leuchtet dauerhaft. Die linke Zahl im LCD-Display zeigt die aktuelle Umgebungstemperatur an, die rechte die aktuelle Eiswürfeleinstellung. Das Eiswürfelsymbol dreht sich. Sobald die linke Zahl blinkt, zählt sie die verbleibende Zeit bis zum Ende des Eiswürfelbereiter-Zyklus herunter.
2. Jeder Eisbereitungszyklus dauert je nach Umgebungs- und Wassertemperatur etwa 11 bis 20 Minuten. Beim ersten Mal dauert die Eisbereitung aufgrund der anfänglichen Wassertemperatur etwas länger.
3. Sobald die Eisproduktion abgeschlossen ist, wird die Eisernte gestartet. Während der Eisernte wechselt das Symbol für den Eiswürfel von rotierend zu blinkend. Gleichzeitig beginnt der Pfeil des Symbols für die manuelle Wasserbefüllung zu blinken. Wasser fließt wieder in den Wassertank, bis der Schwimmer des Wasserstandsschalters die höchste Position erreicht hat. Dann stoppt der Wasserfluss und das Symbol für die manuelle Wasserbefüllung erlischt.
4. Wenn die Eisernte abgeschlossen ist , dreht sich die

Eisvoll-Erkennungsplatte einmal nach unten, kehrt dann in ihre Ausgangsposition zurück und beginnt mit dem nächsten Eisproduktionsprozess.

5. Wenn die Eisfüll-Erkennungsplatte nach der Drehung durch den Eiswürfel gedrückt wird und nicht in ihre ursprüngliche Position zurückkehren kann, bedeutet dies, dass der Eisbehälter voll ist und die Eisproduktion automatisch gestoppt wird.

6. Wenn die Anzeige „EIS VOLL“ leuchtet, schaltet sich das Gerät ab. Sobald Sie den Eiswürfel entfernen, beginnt das Gerät wieder mit der Eiswürfelproduktion. Es startet jedoch erst nach einer dreiminütigen Kompressorlaufzeit erneut.

7. Drücken Sie während des Eisbereitungsvorgangs die Taste „+“ oder „-“, um die Dauer des Vorgangs und anschließend die Dicke der Eiswürfel anzupassen. Durch Drücken der Taste „+“ oder „-“ blinkt die entsprechende Ziffer. Die Standardeinstellung ist null. Mit jedem Drücken der Tasten „+“ oder „-“ wird die Eisproduktionszeit um eine Minute verlängert oder verkürzt. Nach fünf Sekunden wird die neue Einstellung vom System gespeichert.

8. Die schlechte Wasserqualität führt zu einer schlechten Qualität der Eiswürfel und verringert deren Transparenz.

Automatisches Selbstreinigungsprogramm

Starten Sie das Selbstreinigungsprogramm: Nachdem Sie alle Wasserleitungen angeschlossen haben, stecken Sie den Netzstecker ein und drücken Sie anschließend die Taste „TIMER / CLEAN“ auf dem Bedienfeld länger als 5 Sekunden, um das Programm zu starten. Das

Selbstreinigungsprogramm. Und das  Symbol „ “ bleibt während dieses Zeitraums immer eingeschaltet, die linke Ziffer Die verbleibende Zeit wird angezeigt. Die Gesamtdauer eines Selbstreinigungsprogramms beträgt 20 Minuten.

Selbstreinigungsprogramm abbrechen: Ein Selbstreinigungsprogramm dauert etwa 20 Minuten. Nach Programmende wechselt das System

automatisch in den Standby-Modus. Alternativ können Sie das Selbstreinigungsprogramm auch manuell über die „EIN/AUS“-Taste am Bedienfeld abbrechen.

Timer-Einstellvorgang

Verzögerungszeitbereich: 1-24 Stunden, **Standardzeit:** 1 Stunde

So stellen Sie den Einschalttimer ein: Drücken Sie im Standby-Modus die Taste „TIMER/CLEAN“, um den Einschalttimer einzustellen. Das



Symbol „“ leuchtet auf, und die Zahl „1“ darüber blinkt, um die eingestellte Verzögerungszeit anzuzeigen. Während die Zahl blinkt, können Sie die Verzögerungszeit mit den Tasten „+“ und „-“ ändern. Jeder Tastendruck erhöht oder verringert die Verzögerungszeit um eine Stunde. Ihre Einstellung wird fünf Sekunden nach der Einstellung gespeichert. So deaktivieren Sie den Einschalttimer: Drücken Sie die Taste

„TIMER/TIMER“. Die Zahl über dem



Symbol „“ blinkt und zeigt die aktuelle Verzögerungszeit des Einschalttimers an. Drücken Sie die Taste

erneut, um die Timer



-Einstellung zu deaktivieren. Das Symbol „“ und die Zahl verschwinden dann. Alternativ können Sie den Einschalttimer auch einfach durch Drücken der Taste „EIN/AUS“ deaktivieren.

So stellen Sie den Abschalttimer ein : Drücken Sie bei eingeschaltetem Gerät die Taste „TIMER/CLEAN“, um den Abschalttimer einzustellen . Das



Symbol „“ leuchtet auf, und die Zahl „1“ darüber blinkt, um die eingestellte Verzögerungszeit anzuzeigen. Während die Zahl blinkt, können Sie die Verzögerungszeit mit den Tasten „+“ und „-“ ändern. Jeder Tastendruck erhöht oder verringert die Verzögerungszeit um eine Stunde . Die Einstellung wird fünf Sekunden nach der Eingabe gespeichert.

So brechen Sie den Ausschalttimer ab: Drücken Sie die Taste

„TIMER/TIMER“, die Zahl über dem Das Symbol „ OFF“ blinkt, um die aktuelle Verzögerungszeit Ihres Ausschalttimers anzuzeigen. Drücken Sie diese Taste erneut, um die Timer-Einstellung abubrechen. Das Symbol „

 OFF“ und die darüber stehende Zahl verschwinden dann ebenfalls.

Eine weitere einfache Möglichkeit, den OFF-Timer zu deaktivieren, besteht darin, die Taste „ON/OFF“ zu drücken. Dadurch wird die ON-TIMER-Einstellung zwangsweise aufgehoben und das Gerät gleichzeitig ausgeschaltet.

Betrieb der internen LED-Beleuchtung

Wenn das Gerät angeschlossen ist, drücken Sie einmal die Taste „LICHT“ auf dem Bedienfeld, um die LED-Beleuchtung im Eisbehälter

einzuschalten . Gleichzeitig leuchtet das  Symbol „ “ auf dem LCD-Display auf. Drücken Sie die Taste erneut, um die LED-Beleuchtung

und das  Symbol „ “ gleichzeitig auszuschalten.

HINWEIS: Wenn Sie die Taste „LICHT“ länger als 5 Sekunden gedrückt halten, kann die Umgebungstemperatur zwischen Grad Celsius und Grad Fahrenheit umgeschaltet werden . °C und °F) .

Fehlercode der Geräteaufschlüsselung

Wenn das Gerät defekt ist, wird der Fehlercode auf der linken Seite des LCD-Anzeigefensters angezeigt.

E1 bedeutet, dass der Umgebungstemperatursensor nicht richtig funktioniert .

E2 bedeutet, dass das Eisproduktionsprogramm fehlerhaft ist, z. B. zu große Eiswürfel, kein Ablösen von Eis oder keine Eiswürfelproduktion usw.

HINWEIS: Wenn Sie während der Eiswürfelproduktion die „EIN/AUS“-Taste länger als 5 Sekunden gedrückt halten, schaltet das Gerät in den Eisernteprozess . Nach Abschluss der Eisernete kehrt das

Gerät zum Eisproduktionsmodus zurück.

Wasserableitung

Stellen Sie zunächst sicher, dass das Wasserablaufrohr an der Rückseite des Geräts korrekt angeschlossen ist.

A. Sie können das Wasser im Eisbehälter über den weißen Abflussschlauch an der hinteren Abflussöffnung ablassen. Achten Sie darauf, den weißen Abflussschlauch nicht zu hoch anzubringen.

B. Um das Wasser im Wassertank abzulassen, ziehen Sie den Silikonschlauch an der rechten Seite des Wassertanks (im obigen Bild mit „H“ gekennzeichnet) heraus, bis der Schlauch vollständig herausgezogen ist. Das Wasser kann dann in den Eisbehälter fließen. Anschließend kann das Wasser über die Ablassöffnung an der Rückseite des Geräts abgelassen werden.

Zur Erinnerung: Reinigen Sie den Wassertank regelmäßig. Dadurch wird die Qualität der Eiswürfel verbessert und die Lebensdauer des Geräts sowie seiner Wasserumwälzpumpe verlängert.

Normale Geräusche

Ihr neuer Eiswürfelbereiter macht möglicherweise Geräusche, die Ihnen ungewohnt sind. Die meisten dieser Geräusche sind normal. Harte Oberflächen wie Boden, Wände und Schränke können die Geräusche lauter erscheinen lassen, als sie tatsächlich sind. Im Folgenden werden die Arten von Geräuschen beschrieben, die Ihnen möglicherweise neu sind, und ihre möglichen Ursachen.

- Sie werden ein rauschendes Geräusch hören, wenn sich das Steuerventil öffnet, um Wasser für jeden Eisbereitungszyklus in den Wassertank fließen zu lassen.
- Klappergeräusche können vom Kältemittelstrom oder der Wasserleitung herrühren. Auch Gegenstände, die auf dem Eisbereiter gelagert werden, können Geräusche verursachen.
- Der hocheffiziente Kompressor kann ein pulsierendes oder hohes Geräusch erzeugen.

- Das vom Wassertank zur Verdampferplatte fließende Wasser kann ein spritzendes Geräusch verursachen.
- Das vom Verdampfer zum Wassertank fließende Wasser kann ein spritzendes Geräusch verursachen.
- Wenn ein Zyklus zu Ende geht, kann es sein, dass Sie ein gluckernes Geräusch hören, das durch das im Eisbereiter zirkulierende Kältemittel verursacht wird.
- Möglicherweise hören Sie, wie der Kondensatorlüfter Luft über den Kondensator bläst. Während der Erntephase können Sie das Geräusch von Eiswürfeln hören, die in den Eisbehälter fallen.
- Beim ersten Einschalten des Eisbereiters kann es vorkommen, dass Sie ein kontinuierliches Wassergeräusch hören. Der Eisbereiter ist so programmiert, dass er vor der Eisproduktion einen Spülgang durchführt.

Vorbereitung des Eisbereiters für die Langzeitlagerung

Wenn der Eisbereiter längere Zeit nicht benutzt wird oder an einen anderen Ort verlegt werden soll, muss das gesamte Wasser aus dem System abgelassen werden.

1. Warten Sie, bis alle Eiswürfel aus dem Verdampfer des Eisbereiters ausgestoßen wurden.
2. Schalten Sie das Gerät aus und ziehen Sie den Netzstecker.
3. Entleeren Sie das gesamte Wasser im Inneren des Geräts gemäß Abschnitt „Wasserableitung“. Sobald das gesamte Wasser abgelassen ist, installieren Sie das Wasserablaufrohr des Wassertanks wieder.
4. Trennen Sie das Wasserablaufrohr vom Hauptabflussrohr oder Bodenablauf und setzen Sie den Abflussverschluss wieder auf.
5. Lassen Sie die Tür einen Spalt offen, um die Luftzirkulation zu ermöglichen und Schimmelbildung vorzubeugen.
6. Lassen Sie das Netzkabel bis zur Wiederverwendung abgeklemmt.
7. Trocknen Sie den Innenraum und wischen Sie die Außenseite des Geräts ab.
8. Stülpen Sie eine Plastiktüte über das Gerät, um es vor Staub und Schmutz zu schützen .

REINIGUNG & WARTUNG

WARNUNG: Vor der Durchführung von Reinigungs- oder Wartungsarbeiten muss der Eisbereiter vom Stromnetz getrennt werden. (AUSNAHME: Selbstreinigungsprogramm des Eisbereiters). Verwenden Sie zum Reinigen oder Desinfizieren des Eisbereiters keinen Alkohol oder Dämpfe . Dies kann zu Rissen an den Kunststoffteilen führen. Lassen Sie den Kondensator mindestens einmal im Jahr von einem geschulten Servicetechniker überprüfen und reinigen, damit das Gerät ordnungsgemäß funktioniert. Dieses Gerät muss mit einem Wasserstrahl gereinigt werden.

CAUTION

If the ice maker has been left unused for a long time, before the next use it must be thoroughly cleaned. Follow carefully any instructions provided for cleaning or use of sanitizing solution. Do not leave any solution inside the ice maker after cleaning.

Regelmäßige Reinigung und sachgemäße Wartung gewährleisten Effizienz, optimale Leistung, Hygiene und eine lange Lebensdauer. Die angegebenen Wartungsintervalle basieren auf normalen Bedingungen. Bei Haustieren, Außeneinsatz oder anderen besonderen Gegebenheiten sollten Sie die Intervalle gegebenenfalls verkürzen.

Was man nicht tun sollte

Im Eisbehälter sollten niemals Gegenstände aufbewahrt werden, die kein Eis sind: Gegenstände wie Wein- und Bierflaschen sind nicht nur unhygienisch, sondern ihre Etiketten können sich auch ablösen und das Abflussrohr verstopfen.

Außenreinigung

Tür und Schrank können mit einer milden Spülmittellösung (z. B. 28 g Geschirrspülmittel auf 7,5 l warmes Wasser) gereinigt werden. Verwenden Sie keine lösungsmittelhaltigen oder scheuernden Reiniger. Reinigen Sie

die Oberfläche mit einem weichen Schwamm und spülen Sie sie anschließend mit klarem Wasser ab. Wischen Sie die Oberfläche mit einem weichen, sauberen Tuch ab, um Wasserflecken zu vermeiden. Die seitliche Stahlplatte kann sich bei Kontakt mit Chlorgas verfärben und sollte gereinigt werden. Reinigen Sie die Stahlplatte mit einer milden Spülmittellösung in warmem Wasser und einem feuchten Tuch. Verwenden Sie niemals Scheuermittel.

Innenreinigung

Für Eisbehälter

Der Eisbehälter sollte regelmäßig desinfiziert werden. Reinigen Sie ihn vor der ersten Benutzung des Eisbereiters und nach längerer Stillstandszeit. Am besten desinfiziert man den Behälter, nachdem die Eismaschine gereinigt und der Behälter geleert wurde.

1. Trennen Sie das Gerät von der Stromversorgung.
 2. Öffnen Sie die Tür und wischen Sie den Innenraum mit einem sauberen Tuch und einer Desinfektionslösung aus 28 g Haushaltsbleiche oder Chlor und 7,5 l heißem Wasser (95°F bis 115°F) ab.
 3. Gründlich mit klarem Wasser ausspülen. Das Abwasser wird durch das Abflussrohr abgeleitet.
 4. Schließen Sie das Gerät wieder an die Stromversorgung an.
- Die Eisschaufel sollte regelmäßig gereinigt werden. Reinigen Sie sie genauso wie jeden anderen Lebensmittelbehälter.



DO NOT use solvent cleaning agents or abrasives on the interior, These cleaners may transmit taste to the ice cubes, or damage or discolor the interior.

Reinigung von Eismaschinenteilen

Reinigen Sie während des Gebrauchs regelmäßig das Hauptsystem Ihres Eisbereiters.

1. Wiederholen Sie den obigen Schritt, um den Wassertank und andere

Innenteile des Geräts zu reinigen.

2. Insbesondere am Wasserverteilerrohr des Verdampfers: Wenn Kompressor und Wasserpumpe normal laufen, aber kein oder nur sehr wenig Wasser aus dem Wasserverteilerrohr austritt, entleeren Sie dieses bitte und reinigen Sie es sorgfältig. Reinigen Sie alle kleinen Öffnungen des Wasserverteilerrohrs (siehe Abbildung unten) und stellen Sie sicher, dass diese nicht verstopft sind. Setzen Sie das Rohr anschließend wieder an seinen ursprünglichen Platz.

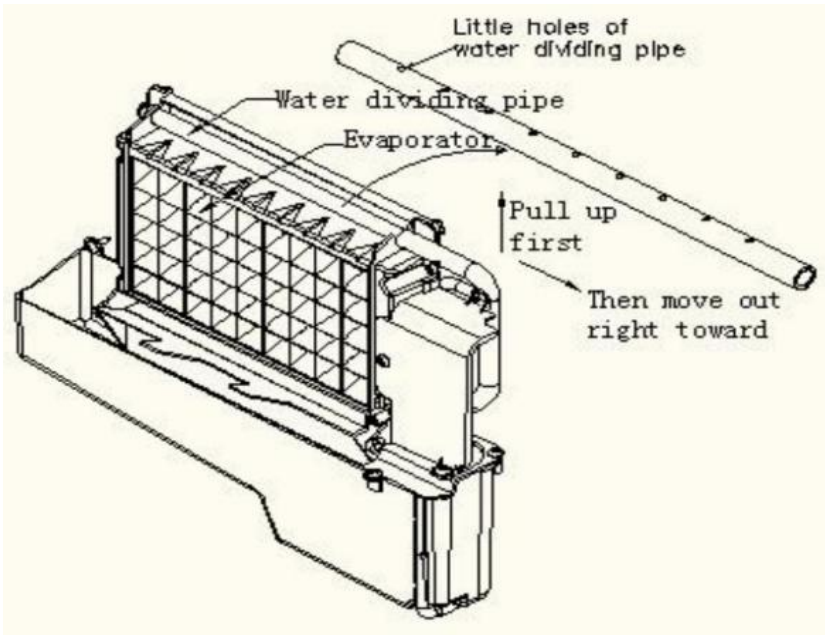

3. Die Dauer der Reinigungsperiode hängt von Ihrer Wasserqualität ab. Durch häufigeres Ablassen des Wassers können das Gerät und seine Wasserpumpe deutlich länger funktionieren.

4. Sollten sich Eiswürfel auf der Oberfläche des Verdampfers befinden, die sich nicht leicht entfernen lassen, entfernen Sie diese nicht mit Gewalt. Halten Sie stattdessen die Taste „ON/FF“ länger als 5 Sekunden gedrückt. Das Gerät startet daraufhin den Eisschmelzvorgang. Nach kurzer Zeit fallen die großen Eiswürfel ab. Schalten Sie das Gerät anschließend aus und ziehen Sie den Netzstecker, um die Oberfläche des Verdampfers zu

reinigen.

5. Für den Wassertank und die Eisfüll-Erkennungsplatte .

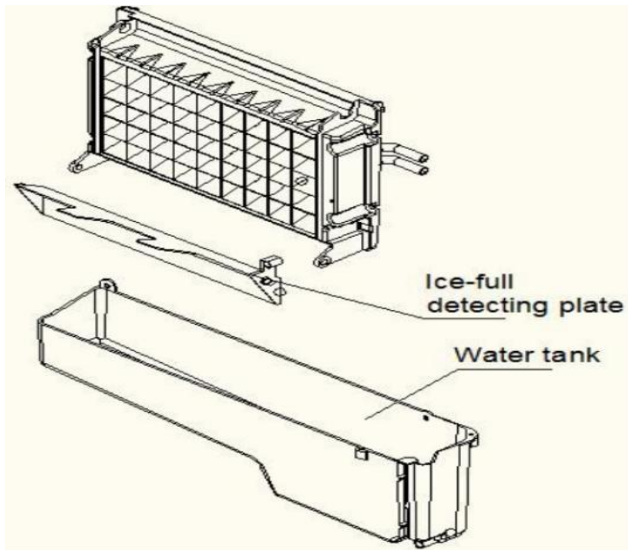

Auch der Wassertank und die Eisfüllplatte sind für die Hygiene Ihrer Eiswürfel sehr wichtig. Geben Sie eine Mischung aus neutralem Reiniger und Wasser in einen Wasserstrahler und besprühen Sie damit die gesamte Innenfläche des Tanks und die Eisfüllplatte. Wischen Sie diese Oberflächen anschließend gründlich mit einem sauberen Tuch ab. Sprühen Sie die Oberflächen danach mit klarem Wasser ab und wischen Sie sie mit einem trockenen, sauberen Tuch nach. Lassen Sie das gereinigte Wasser aus dem Wassertank ab, indem Sie den mit „H“ in der Abbildung gekennzeichneten Ablassschlauch herausziehen. Sobald das gesamte gereinigte Wasser abgelaufen ist, setzen Sie den Ablassschlauch wieder ein.

Vorschlag: Nach der Reinigung der Innenteile und dem Wiedereinbau an ihren ursprünglichen Platz jeweils an die entsprechende Position bringen und die Maschine wieder in Betrieb nehmen, die erste Eischarge verwerfen.

Reinigung der Eismaschinenanlage mit dem nickelfreien

Eismaschinenreiniger Nu-Calgon

Mineralien, die dem Wasser beim Gefrieren entzogen werden, bilden mit der Zeit harte, kalkhaltige Ablagerungen im Wassersystem. Regelmäßige Reinigung hilft, diese Kalkablagerungen zu entfernen. Wie oft Sie das System reinigen müssen, hängt vom Härtegrad Ihres Wassers ab. Bei hartem Wasser mit 4 bis 5 Grad deutscher Härte (dH/l) kann eine Reinigung alle sechs Monate erforderlich sein.

1. Schalten Sie den Eiswürfelbereiter aus. Lassen Sie den Eiswürfelbereiter an die Wasserzufuhr und den Abfluss angeschlossen. Schließen Sie jedoch den Hauptwasserhahn.
2. Öffnen Sie die Tür und schöpfen Sie alle Eiswürfel heraus. Entsorgen Sie sie entweder oder bewahren Sie sie in einer Kühlbox oder einem Kühlbehälter auf.
3. Herstellung der Reinigungslösung. Bitte mischen Sie den Nu-Calgon Nickel Safe Eismaschinenreiniger mit Wasser, um die Reinigungslösung herzustellen.



Beim Reinigen der Eismaschine mit Reiniger oder Desinfektionsmittel verwenden, Gummihandschuhe, Schutzbrille und/oder Gesichtsschutz tragen .

Verwenden Sie einen Kunststoff- oder Edelstahlbehälter mit einem Fassungsvermögen von mehr als 4 Litern und mischen Sie 300 ml Nu-Calgon Nickel Safe Eismaschinenreiniger mit etwa 2,8 Litern warmem Wasser. Die Reinigungslösung auf 120–140 °F erhitzen und dann gleichmäßig auf zwei Tassen verteilen. Es empfiehlt sich, die Temperatur der Reinigungslösung in jeder Tasse konstant zu halten.

4. Prüfen Sie, ob der Wasserablaufschlauch des Wassertanks korrekt in die dafür vorgesehene Öffnung an der Tankwand eingesetzt ist. Geben Sie anschließend eine Tasse nickelfreie Eismaschinen-Reinigungslösung in

den Wassertank. Warten Sie etwa 5 Minuten .

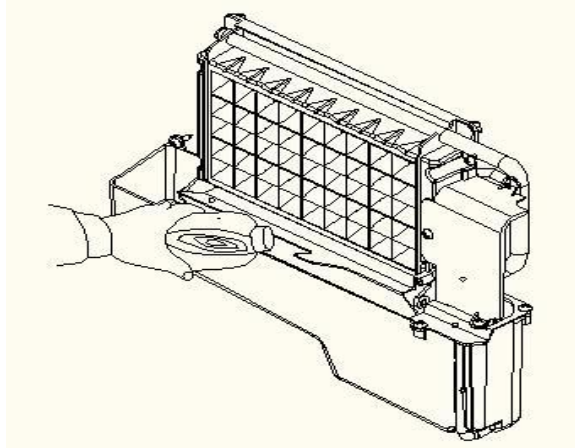

13. Schalten Sie den Eiswürfelbereiter ein und drücken Sie anschließend die Taste „TIMER/CLEAN“ auf dem Bedienfeld länger als 5 Sekunden, um das Selbstreinigungsprogramm zu starten . Wie bereits beschrieben, läuft die Wasserpumpe 8 Minuten lang und stoppt dann für 3 Minuten – ein Zyklus, der sich wiederholt. Die Gesamtdauer eines Selbstreinigungsprogramms beträgt 20 Minuten.

Während dieses Vorgangs leuchtet die „CLEAN“-Leuchte während des gesamten Zeitraums dauerhaft. Das Ziffernfenster zeigt die verbleibende Zeit an.

14. Nach 20 Minuten des Selbstreinigungsprogramms ziehen Sie den Abflussschlauch des Wassertanks heraus und lassen die Reinigungslösung in den unteren Eisbehälter ablaufen. Schütteln Sie das Gerät leicht, um die gesamte Reinigungslösung abzulassen. Setzen Sie anschließend den Abflussschlauch wieder in die Öffnung des Wassertanks ein.

15. Wiederholen Sie die Schritte 4 bis 6, um das Eisbereitungssystem erneut zu reinigen.



WARNING

The ice machine cleaner contains acids.

DO NOT use or mix with any other solvent-based cleaner products.

Use rubber gloves to protect hands. Carefully read the material safety instructions on the container of the ice machine cleaner.

16. Öffnen Sie anschließend den Hauptwasserhahn und lassen Sie Wasser in das Gerät fließen. Drücken Sie dann die Taste „TIMER/CLEAN“ auf dem Bedienfeld länger als 5 Sekunden, um das Selbstreinigungsprogramm zu starten .

9. Wie oben beschrieben, läuft die Wasserpumpe 8 Minuten lang und stoppt dann für 3 Minuten; dies ist ein Zyklus, dann wieder ein Zyklus. Die Gesamtdauer eines Selbstreinigungsprogramms beträgt 20 Minuten. Während dieses Vorgangs leuchtet die „CLEAN“-Anzeige dauerhaft, und das digitale Fenster zeigt die verbleibende Zeit an. Dabei werden unter anderem das Wasserverteilerrohr, der Verdampfer, die Wasserpumpe, die Silikonschläuche und der Wassertank gespült.

Abschluss eines Selbstreinigungsprogramms ziehen Sie den Abflussschlauch des Wassertanks heraus, lassen die Reinigungslösung in den unteren Eisbehälter ab und schütteln Sie das Gerät leicht, um das gesamte Wasser zu entfernen. Setzen Sie den Abflussschlauch anschließend wieder fest in die Öffnung des Wassertanks ein.

11. Wiederholen Sie die Schritte 8-9 insgesamt 2 Mal.

12. Befolgen Sie das oben beschriebene Programm zur Reinigung des Eisbehälters.

13. Sobald dieses spezielle Reinigungsprogramm abgeschlossen ist, können Sie zum normalen Eiswürfelbereitungsmodus zurückkehren. Es wird empfohlen, die erste Charge Eiswürfel zu entsorgen.

Reinigungsvorschlag

1) TÄGLICHE REINIGUNG

Die Eisschaufel, die Tür und das Wasserverteilerrohr sollten Sie täglich selbst reinigen. Spülen Sie am Ende jedes Tages die Eisschaufel ab und wischen Sie beide Seiten der Tür mit einem sauberen Tuch ab.

2) Halbmonatliche Reinigung

Die Eisschaufel, der Eisbehälter, der Wassertank, die Eisfüllanzeigeplatte und die Oberfläche des Verdampfers sind gemäß dem Innenraumreinigungsprogramm halbmonatlich selbst zu reinigen.

3) Halbjährliche Reinigung

Alle Bauteile und Oberflächen, die mit Wasser oder Eiswürfeln in Berührung kommen, wie Eisbehälter, Wassertank, Tür, Verdampfer, Wasserpumpe, Silikonschlauch, Wasserverteilerrohr usw., sollten alle sechs Monate mit Nu-Calgon Nickel Safe Eismaschinenreiniger gereinigt werden. Die Reinigung sollte vom Servicetechniker gemäß dem Reinigungsprogramm der Eismaschine durchgeführt werden.

SCHALTPLAN

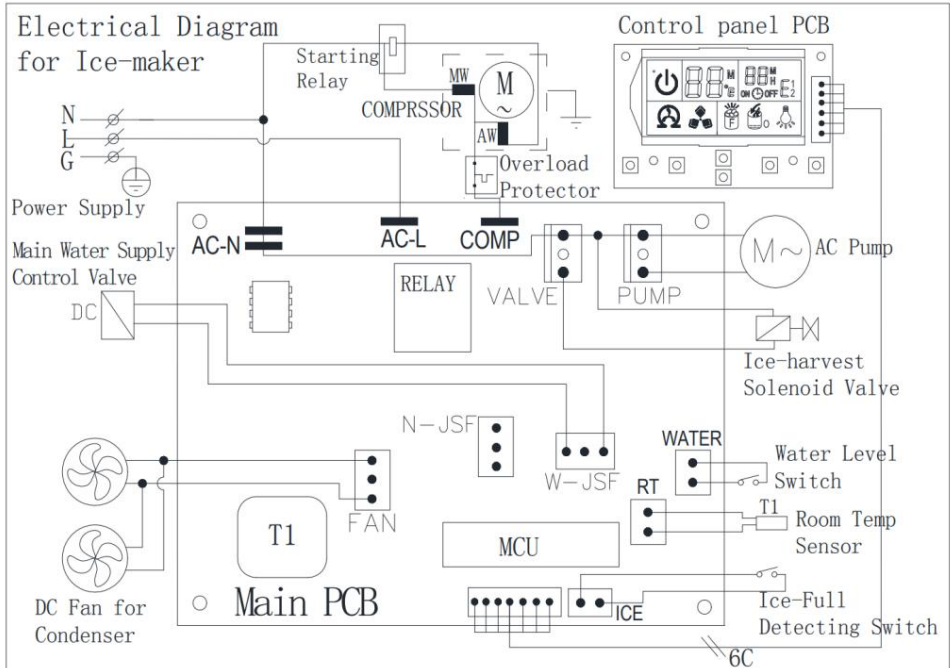

NORMALE FEHLERBEHEBUNG

Problem	Mögliche Ursache	Lösung
Das ganze „  “	Kein Wasser in der Einheit	Der Wasserdruck ist zu niedrig oder der Zuleitungsschlauch ist verstopft. Überprüfen Sie dies, erhöhen Sie den Wasserdruck und reinigen Sie den Zuleitungsschlauch.
Das Symbol ist immer eingeschaltet.	Der Schwimmer des Wasserstandsmelders ist blockiert und kann nicht angehoben	Reinigen Sie den Wassertank und den Wasserstandsmelder .

	werden.	
	Wasser fließt seitlich aus dem Wassertank heraus.	Stellen Sie das Gerät auf eine ebene Fläche, nicht auf eine Schräge .
	Aus dem Wasserablaufrohr des Wassertanks fließt Wasser heraus.	Ziehen Sie das Rohr heraus und setzen Sie es ordnungsgemäß wieder in den rechten Schlitz des Wassertanks ein.
Die Anlage tritt in den Eisproduktionprozess ein, aber es fließt kein Wasser in die Anlage, und das  Ganze „ Das Symbol ist immer an.	Es befindet sich kein Wasser im Wassertank, oder es gibt ein Problem mit der Wasserzufuhr, oder der Silikonschlauch des Wassertanks befindet sich nicht an der richtigen Stelle.	Der Wasserdruck in der Hauptleitung ist zu niedrig oder der Zuleitungsschlauch ist verstopft. Überprüfen Sie dies, erhöhen Sie den Wasserdruck und reinigen Sie den Zuleitungsschlauch . Der Silikonschlauch des Wassertanks sollte in den Schlitz an der Seite des Wassertanks geklemmt werden.
Die Wasserpumpe funktioniert, aber aus dem Wasserverteilerrohr fließt	Die kleinen Löcher am Wasserverteilerrohr sind verstopft.	Reinigen Sie diese kleinen Löcher.

kein Wasser.		
Wasserzirkulation Die Pumpe funktioniert nicht.	Eine spezielle Substanz im Wassertank blockiert die Pumpenschaufel.	Reinigen Sie den Wassertank und die Wasserpumpe.
Die Transparenz des Eiswürfels ist nicht sehr gut.	Die Wasserqualität ist schlecht	Verwenden Sie den Wasserfilter oder Wasserreiniger, um das Wasser zu enthärten oder zu filtern.
Die Form des Eiswürfels ist unregelmäßig.	Die Wasserqualität ist schlecht oder der Wassertank ist sehr verschmutzt.	Reinigen Sie den Wassertank und füllen Sie ihn mit neuem Wasser auf.
	Die kleinen Löcher im Wasserverteilerrohr sind teilweise verstopft.	Reinigen Sie das Wasserverteilerrohr und stellen Sie sicher, dass alle neun Löcher frei sind.
Der Eiswürfel ist sehr dünn	Die Umgebungstemperatur ist zu hoch	Stellen Sie das Gerät an einen Ort mit niedrigerer Temperatur oder verlängern Sie die Dauer jedes Eisproduktionszyklus.
	Die Luftzirkulation um das Gerät ist nicht gut .	Stellen Sie sicher, dass zwischen der Vorder- und Rückseite des Geräts und dem Hindernis ein Abstand von mehr als 20 cm (8 Zoll) besteht.

Der Eiswürfel ist zu dick	Die Umgebungstemperatur ist zu niedrig	Verkürzen Sie die Dauer jedes Eisbereitungszyklus.
„  “-Symbol ist eingeschaltet.	Der Eisbehälter ist voll mit Eiswürfeln.	Nimm ein paar Eiswürfel heraus.
Der Eisproduktion szyklus läuft normal, aber es werden keine Eiswürfel produziert.	Die Umgebungstemperatur oder die Temperatur des Wassers im Wassertank ist zu hoch.	Begeben Sie sich an einen Ort mit einer Temperatur unter 90 Grad Fahrenheit und wechseln Sie zu kaltem Wasser.
	Kältemittelleckage, Anzeige des Fehlercodes E2	Für die Wartung wird ein technischer Servicetechniker benötigt.
	Der Schlauch des Kühlsystems ist verstopft.	Für die Wartung wird ein technischer Servicetechniker benötigt.

Korrekte Entsorgung dieses Produkts

	<p>Dieses Produkt unterliegt den Bestimmungen der europäischen Richtlinie 2012/19/EG. Das Symbol einer durchgestrichenen Mülltonne weist darauf hin, dass das Produkt in der Europäischen Union separat entsorgt werden muss. Dies gilt für das Produkt und sämtliches Zubehör, das mit diesem</p>
---	--

	<p>Symbol gekennzeichnet ist. Produkte dieser Art dürfen nicht im normalen Hausmüll entsorgt werden, sondern müssen zu einer Sammelstelle für das Recycling von Elektro- und Elektronikgeräten gebracht werden.</p>
	<p>Bitte scannen Sie den QR-Code, um die Bedienungsanleitung zu erhalten .</p>



VEVOR

Affordable. Reliable. Home Improvement.

MACCHINA PER IL GHIACCIO

Modello: HZB-30F

VEVOR

Affordable. Reliable. Home Improvement.

ICE MACHINE

MODELLO: HZB-30F

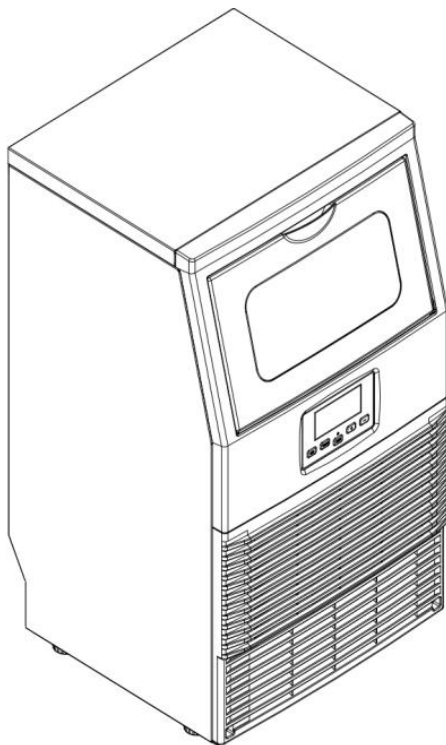

Queste sono le istruzioni originali, si prega di leggere attentamente tutte le istruzioni del manuale prima dell'uso. VEVOR si riserva la piena interpretazione del proprio manuale utente. L'aspetto del prodotto dipenderà dal prodotto ricevuto. Vi preghiamo di scusarci se non vi informeremo più in caso di aggiornamenti tecnologici o software sul nostro prodotto.

IMPORTANTI ISTRUZIONI DI SICUREZZA

La tua sicurezza e quella degli altri sono molto importanti.

Abbiamo messo a disposizione molti importanti messaggi di sicurezza nel manuale e nel vostro elettrodomestico. Leggete e rispettate sempre tutti i messaggi di sicurezza.

Questo è il simbolo di allerta sicurezza:



Tutti i messaggi di sicurezza saranno seguiti dal simbolo di allerta sicurezza e dalla parola “PERICOLO” o “AVVERTENZA”.



PERICOLO



AVVERTIMENTO

Queste parole significano:

Se non si seguono immediatamente le istruzioni, si rischia la morte o lesioni gravi.

Tutti i messaggi di sicurezza ti spiegheranno qual è il potenziale pericolo, come ridurre il rischio di lesioni e cosa può succedere se non segui le istruzioni.

IMPORTANTI SUGGERIMENTI DI SICUREZZA

Quando si utilizzano apparecchi elettrici, è necessario seguire le precauzioni di sicurezza di base per ridurre il rischio di incendi, scosse elettriche e lesioni a persone o cose. Leggere attentamente tutte le istruzioni prima di utilizzare qualsiasi apparecchio.

Utilizzare questo apparecchio solo per lo scopo per cui è stato progettato, come descritto nel presente manuale d'uso.

Prima di essere utilizzata, questa macchina per il ghiaccio deve essere installata correttamente secondo le istruzioni di installazione.

Questa unità deve essere posizionata in modo che la spina sia accessibile.

Non far passare il cavo su tappeti o altri isolanti termici. Non coprire il cavo.

Tenere il cavo lontano dalle zone di passaggio e non immergerlo in acqua. Nessun altro apparecchio deve essere collegato alla stessa presa e assicurarsi che la spina sia completamente inserita nella presa.

Si sconsiglia l'uso di prolunghes in quanto potrebbero surriscaldarsi e causare un rischio di incendio. Se è necessario utilizzare una prolunga, utilizzare una sezione minima di 1,5 mm² e una corrente nominale non inferiore a 16 A/250 V~ con spina .

Se il cavo di alimentazione è danneggiato, deve essere sostituito dal produttore, da un suo agente di assistenza o da una persona con qualifica simile, per evitare pericoli.

Scollegare la spina di rete dalla presa di corrente quando non si utilizza l'apparecchio per un lungo periodo, qualora il collegamento all'alimentazione avvenga tramite spina di rete.

Rimuovere la spina di alimentazione o scollegare dalla rete elettrica prima di pulire o effettuare la manutenzione dell'apparecchio. apparecchio. **NOTA:** se per qualsiasi motivo questo prodotto necessita di assistenza, consigliamo vivamente di farla eseguire da un tecnico certificato.

Non scollegare mai l'unità tirando il cavo di alimentazione. Afferrare sempre saldamente la spina e tirarla direttamente fuori dalla presa.

Non utilizzare l'unità all'aperto. Tenere l'unità lontana dalla luce solare diretta e assicurarsi che vi siano almeno 150 mm di spazio tra il retro dell'unità e la parete, mantenendo libera la parte anteriore. Mantenere libere da ostruzioni le aperture di ventilazione nell'involucro dell'apparecchio o nella struttura integrata.

Non ribaltare l'unità, perché ciò causerebbe rumori anomali e renderebbe i cubetti di ghiaccio di dimensioni anomale. Inoltre, potrebbe causare perdite d'acqua dall'unità.

Se l'unità viene portata dall'esterno durante la stagione invernale, attendere qualche ora affinché raggiunga la temperatura ambiente prima di collegarla alla corrente.

Per preparare i cubetti di ghiaccio non utilizzare altri liquidi oltre all'acqua. Non pulire la macchina del ghiaccio con liquidi infiammabili. I vapori possono causare incendi o esplosioni.

-AVVERTIMENTO: Questo apparecchio deve essere dotato di messa a terra. Utilizzare la fonte di alimentazione corretta, come indicato sulla targhetta.

-AVVERTENZA: Mantenere libere da ostruzioni le aperture di ventilazione, presenti nell'involucro dell'apparecchio o nella struttura integrata.

– **ATTENZIONE:** Non danneggiare il circuito refrigerante.

- **AVVERTIMENTO:** Questo apparecchio non è destinato all'uso da parte di persone (bambini compresi) con ridotte capacità fisiche, sensoriali o mentali, o prive di esperienza e conoscenza, a meno che non siano supervisionate o abbiano ricevuto istruzioni sull'uso dell'apparecchio da una persona responsabile della loro sicurezza.

– **ATTENZIONE:** I bambini devono essere sorvegliati per assicurarsi che non giochino con l'apparecchio.

– **ATTENZIONE:** Questo apparecchio deve essere collegato a terra. Utilizzare un alimentatore con messa a terra da 220-240 V/50 Hz.

– **AVVERTENZA:** Non conservare sostanze esplosive come bombolette spray con propellente infiammabile in questo apparecchio.

– **AVVERTENZA:** Questo apparecchio è destinato all'uso domestico e ad applicazioni simili, come

– aree cucina per il personale in negozi, uffici e altri ambienti di lavoro;

– case coloniche e dai clienti di hotel, motel e altri ambienti di tipo residenziale;

– ambienti tipo bed and breakfast;

– ristorazione e applicazioni simili non al dettaglio.



Attenzione: rischio di incendio/utilizzo di materiali infiammabili. Attenersi alle normative locali in materia di smaltimento dei gas di combustione infiammabili dell'apparecchio.

Attenzione: rischio di incendio/materiali infiammabili, fare attenzione a non provocare un incendio accendendo materiale infiammabile.

ATTENZIONE: Mantenere libere da ostruzioni le aperture di ventilazione

presenti nell'involucro dell'apparecchio o nella struttura integrata.

ATTENZIONE: Non utilizzare dispositivi meccanici o altri mezzi per accelerare il processo di sbrinamento o di raccolta del ghiaccio, diversi da quelli raccomandati dal produttore.

ATTENZIONE: Non utilizzare altri tipi di apparecchi elettrici all'interno della macchina per il ghiaccio.

ATTENZIONE: Non posizionare più prese di corrente portatili o alimentatori portatili sul retro dell'apparecchio.

IMPORTANTE:

I fili di questo cavo di alimentazione sono colorati secondo il seguente codice:

Verde e giallo : Terra

Blu : Neutro

Brown : Live

Poiché il colore dei fili del cavo di alimentazione dell'apparecchio potrebbe non corrispondere ai contrassegni colorati che identificano il terminale della spina, procedere come segue:

Il filo colorato di verde e giallo deve essere collegato al terminale della

spina contrassegnato con la lettera E, G o dal simbolo  o colorati di verde o verde e giallo.

Il filo colorato in blu deve essere collegato al terminale contrassegnato con la lettera N.

Il filo di colore marrone deve essere collegato al terminale contrassegnato dalla lettera L.

INFORMAZIONI GENERALI

1) Costruzione dell'unità principale

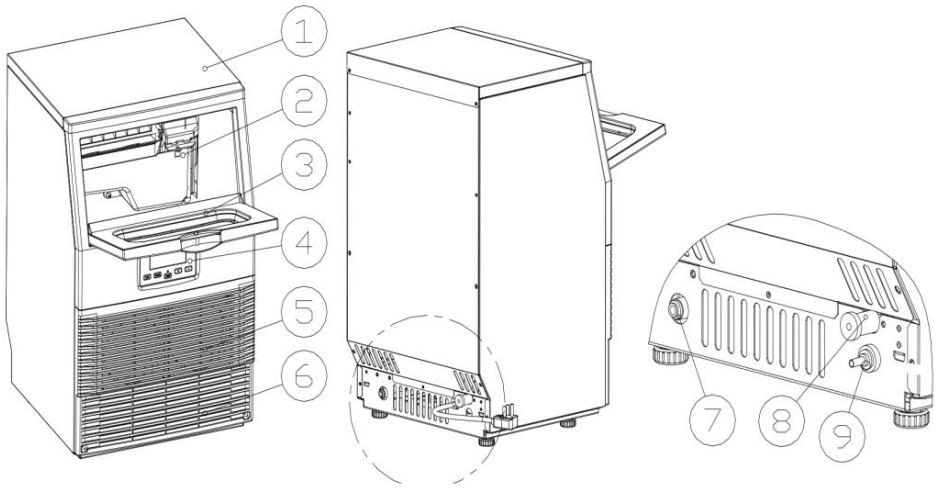

1. Copertura superiore
2. Fabbricazione del ghiaccio e relativo gruppo serbatoio dell'acqua: comprendente evaporatore per la fabbricazione del ghiaccio, serbatoio dell'acqua, serbatoio di carica dell'acqua, pompa dell'acqua e alcune parti di rilevamento
3. Porta per il prelievo del ghiaccio
4. Pannello operativo
5. **Uscita dell'aria: deve garantire** una circolazione regolare dell'aria ; quando l'unità è in funzione , fuoriesce aria calda .
6. Presa d'aria
7. Ingresso principale di alimentazione idrica: per collegare il tubo principale di alimentazione idrica
8. Porta di scarico dell'acqua : normalmente chiusa con il tappo. Quando è necessario scaricare l'acqua, togliere il tappo. E collegare il tubo di scarico grigio.
9. Porta di ingresso dell'acqua per l'alimentazione dell'acqua in bottiglia: collegare con un tubo in silicone trasparente. **Accessorio:** tubo di scarico dell'acqua di colore grigio lungo circa 2 metri , connettore rapido dell'acqua da 1/4 di pollice a 1/2 pollice del rubinetto dell'acqua, paletta per il ghiaccio Tubo flessibile di alimentazione dell'acqua di colore bianco e

diametro $\phi 6,35$ mm

Tubo in silicone trasparente lungo 1,8 metri .

2) Fabbricazione del ghiaccio e parti del serbatoio dell'acqua

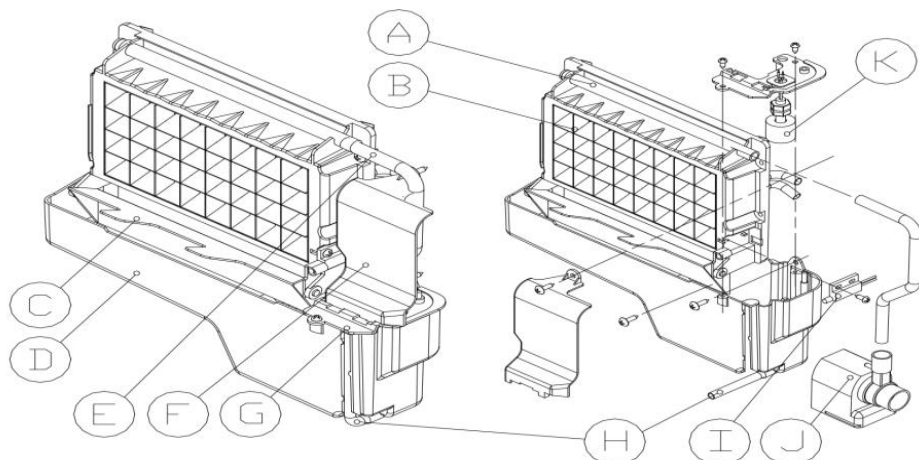

A. Tubo divisorio dell'acqua : dotato di otto piccoli fori, da cui fuoriesce l'acqua. Se non fuoriesce acqua, può essere smontato e pulito.

B. Evaporatore (modulo di produzione del ghiaccio)

C. Scheda di rilevamento ghiaccio pieno: utilizzata per rilevare se il vano interno è pieno di ghiaccio o meno e per controllare se il processo di raccolta del ghiaccio è terminato o meno.

D. Serbatoio dell'acqua per la circolazione dell'acqua: volume approssimativo di 0,9 litri

E. Tubo di alimentazione dell'acqua

F. Pannello di copertura sul lato destro dell'evaporatore

G. Piastra di installazione dell'interruttore del livello dell'acqua

H. Tubo di scarico dell'acqua del serbatoio dell'acqua : durante la produzione di ghiaccio, questo tubo deve essere fissato nella fessura della parete del serbatoio dell'acqua; durante lo scarico, questo tubo deve essere estratto.

IO. Rilevatore di ghiaccio pieno

J. Pompa di circolazione dell'acqua

K. Interruttore di rilevamento del livello dell'acqua

3) Pannello operativo

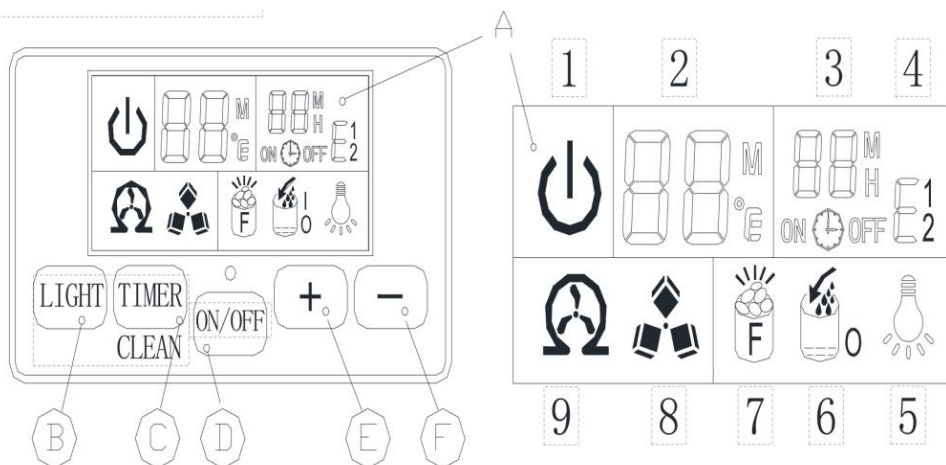

Una finestra di visualizzazione LCD

1. Simbolo di stato ON o OFF dell'unità: quando l'unità è spenta (modalità standby), questo simbolo lampeggia e quando l'unità è in funzione, il simbolo rimane acceso .
2. Visualizzazione della temperatura ambiente e del conto alla rovescia del tempo di produzione del ghiaccio
3. Display per l'impostazione della produzione di ghiaccio e del timer
4. Codice di errore : E1 significa che il sensore della temperatura ambiente è difettoso ;
E2 significa che il processo di produzione del ghiaccio è anomalo ;
5. Simbolo luce : quando viene visualizzato questo simbolo, la luce LED all'interno dell'armadio sarà accesa ;
6. Simbolo di flusso d'acqua e di assenza d'acqua: se la freccia di questo simbolo lampeggia, significa che l'acqua scorre dalla rete idrica principale; se l'intero simbolo rimane acceso, significa che non c'è acqua dalla rete idrica principale.
7. Indicazione di ghiaccio pieno: quando il contenitore del ghiaccio è pieno

di cubetti di ghiaccio, viene visualizzato questo simbolo e l'unità interrompe il processo di produzione del ghiaccio .

8. Display di produzione e raccolta del ghiaccio : quando il simbolo del cubetto di ghiaccio continua a ruotare , significa che l'unità sta producendo ghiaccio; se il simbolo lampeggia, significa che l'unità è in fase di raccolta del ghiaccio .

9. Display autopulente.

B . Pulsante “luce LED”: Per accendere o spegnere la luce LED interna;

Nota: tenere premuto questo pulsante per più di 5 secondi per cambiare l'unità di misura della temperatura ambiente tra gradi Fahrenheit e gradi Centigradi.

C. Pulsante “Timer/Pulizia” : premere rapidamente questo pulsante una volta per accedere al programma di impostazione del timer; premere questo pulsante per più di 5 secondi per consentire all'unità di accedere al programma di autopulizia

D. Pulsante “ON/OFF” :

Quando l'unità è spenta, premere questo pulsante per accenderla; durante il programma di pulizia automatica o durante la normale produzione di ghiaccio, premere questo pulsante per spegnere immediatamente l'unità; inoltre, se l'unità è impostata con il timer, premere questo pulsante per annullare l'impostazione del timer.

Quando l'unità produce cubetti di ghiaccio, premere questo pulsante per più di 5 secondi: l'unità passerà forzatamente al processo di raccolta del ghiaccio.

E. Pulsante di impostazione della modalità di erogazione dell'acqua:

utilizzare un'asta sottile per premere questo pulsante; è possibile modificare la modalità di erogazione dell'acqua tra erogazione manuale e erogazione automatica.

F , G: pulsante “+” , “-” :

Utilizzare per regolare la durata del processo di produzione del ghiaccio; l'impostazione predefinita è zero, con aggiunta o diminuzione di 1 minuto per ogni pressione del pulsante "+" o "-".

Anche per regolare il tempo di ritardo del timer, l'impostazione predefinita è zero, con aggiunta o diminuzione di 1 ora per ogni pressione del pulsante "+" o "-".

4) DISEGNI ESPLOSIVI

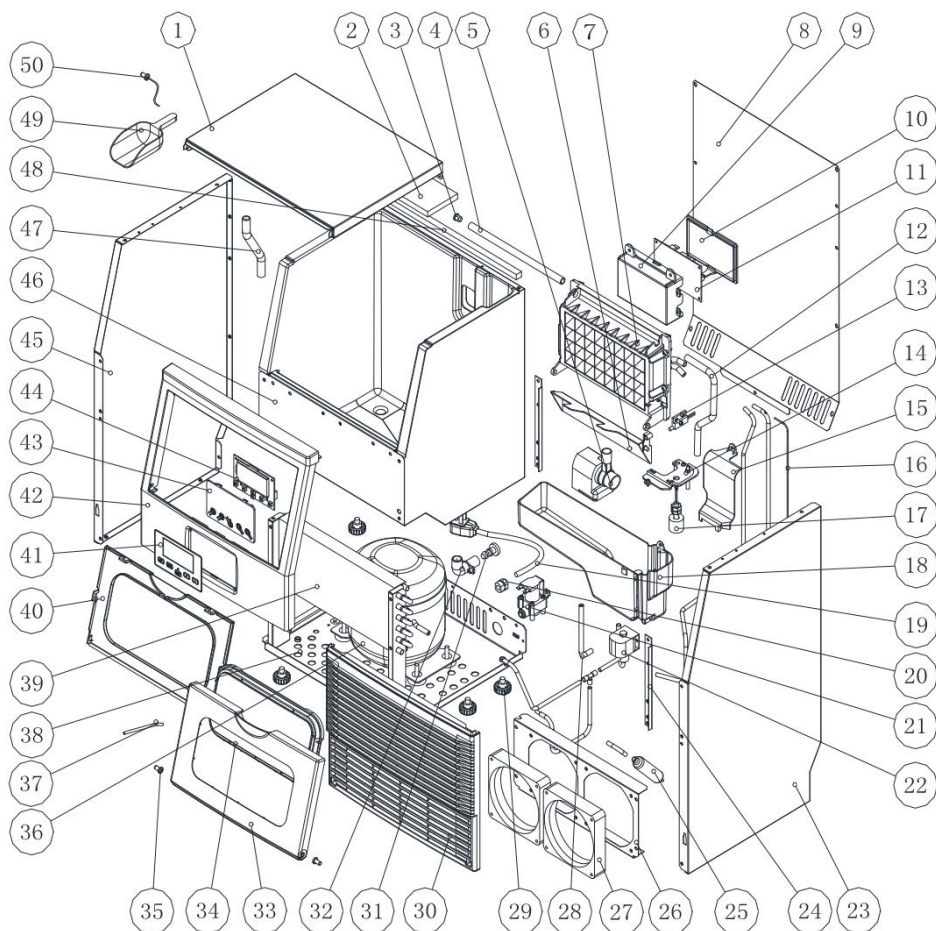

NO.	Nome della parte	Materiale	Quantità	Nota
1	Copertura superiore	Piastra d'acciaio	1	Senza foro
2	Spugna isolante per la copertura superiore	PE	1	324x220
3	Tappo del tubo di divisione dell'acqua	Silicone	1	
4	Tubo divisorio dell'acqua, otto fori	ABS	1	
5	Pompa di circolazione dell'acqua	Parti elettriche	1	
6	Piastra di rilevamento del ghiaccio pieno	ABS	1	
7	Evaporatore e il suo telaio	Rame placcato con nichel e telaio in ABS	1	
8	Piastra posteriore	Lamiera zincata	1	
9	Scatola PCB elettrica	ABS, ignifugo	1	
10	Coperchio della scatola elettrica del PCB	PCB, parti elettriche	1	
11	PCB di controllo principale	PCB, parti elettriche	1	
12	Tubo dell'acqua di uscita della pompa dell'acqua	Silicone	1	

13	Interruttore di controllo magnetico	DC5V, Parti elettriche	1	
14	Il coperchio del serbatoio dell'acqua	ABS	1	
15	Pannello di copertura sul lato destro dell'evaporatore	ABS	1	
16	Capillare	Tubo di rame	1	
17	Interruttore di rilevamento del livello dell'acqua	Elettrico parti, DC5V	1	
18	Serbatoio dell'acqua	ABS	1	
19	Cavo di alimentazione	Parti elettriche	1	
20	Il tagliacapelli del cavo di alimentazione	PP, ignifugo	1	
21	Valvola di ingresso dell'acqua	Elettrico parti, DC12V	1	
22	Valvola elettromagnetica per la raccolta del ghiaccio	CA 220 V/ 5 0Hz, Parti elettriche	1	
23	Piastra laterale destra	Piastra d'acciaio	1	
24	Piastra di supporto dell'armadio di schiumatura	Acciaio zincato	1	
25	Filtro a secco	Parti in rame	1	
26	Supporta la fiamma della ventola DC	zincato acciaio, 0,6 mm	1	

27	Ventilatore CC	Elettrico parti, DC12V	1	
28	Tubo di scarico dell'acqua del serbatoio dell'acqua	Silicone	1	
29	Piede inferiore	ABS e bulloni	4	
30	Pannello frontale di ingresso dell'aria	ABS	1	
31	Tappo di scarico dell'acqua	Gomma	1	
32	Porta di drenaggio dell'acqua	ABS	1	
33	Pannello porta anteriore per raccolta ghiaccio	ABS	1	
34	Finestra trasparente del pannello della porta anteriore per la raccolta del ghiaccio	COME	1	
35	Albero della porta	ABS	2	
36	Compressore	Parti elettriche, CA 220 V	1	
37	Valvola di carica del refrigerante	Parti in rame	1	
38	Piastra inferiore	Galvanizzare l'acciaio	1	
39	Condensatore	Rame E alluminio	1	
40	Piastra interna della porta di raccolta del ghiaccio	ABS	1	

41	Carta del pannello operativo	PET/PVC	1	
42	Telaio della porta per la presa del ghiaccio	ABS	1	
43	Pannello operativo PCB box	ABS trasparente	1	
44	Pannello operativo PCB	Parti elettriche ed elettroniche	1	
45	Piastra laterale sinistra	Piastra d'acciaio	1	
46	Armadio schiumogeno	Assemblea	1	
47	Tubo di scarico dell'acqua del mobile	Silicone	1	
48	Spugna superiore del mobile	PE	1	
49	Paletta per il ghiaccio	ABS	1	
50	luce LED	Parti elettriche	1	
51	Cablaggio	Parte elettrica	1	Non mostrato

PROCEDURE OPERATIVE E MANUTENZIONE

DISIMBALLAGGIO DELLA MACCHINA PER IL GHIACCIO

1. Rimuovere l'imballaggio esterno e interno. Verificare la presenza di tutti gli accessori, tra cui il manuale di istruzioni, la paletta per il ghiaccio, il tubo di alimentazione dell'acqua bianca, il connettore rapido per l'acqua da 1/4 a 1/2 pollice e il tubo di scarico dell'acqua, ecc. Se mancano parti, contattare il nostro servizio clienti.
2. Rimuovere i nastri adesivi per fissare la porta e il mobiletto interno, la paletta per il ghiaccio, ecc. Pulire grossolanamente il mobiletto interno e la paletta per il ghiaccio con un panno umido .
3. Posizionare la macchina del ghiaccio su un pavimento piano e livellato,

lontano dalla luce solare diretta e da altre fonti di calore (ad esempio: fornelli, caldaia, termosifone). Assicurarsi che ci siano almeno 20 cm di spazio tra l'uscita dell'aria e gli ostacoli e almeno 5 cm tra il lato sinistro/destro e la parete.

4. Lasciare riposare il liquido refrigerante per 4 ore prima di collegare la macchina del ghiaccio alla presa di corrente, nel caso in cui l'unità dovesse capovolgersi durante la spedizione o il trasporto.

5. L'apparecchio deve essere posizionato in modo che la spina sia accessibile.

ATTENZIONE: Collegare solo alla rete idrica potabile. Utilizzare solo acqua potabile.

Per l'alimentazione manuale dell'acqua, riempire solo con acqua potabile.

Per l'erogazione automatica dell'acqua, collegarsi esclusivamente alla rete idrica potabile.

REQUISITI DI POSIZIONE DI INSTALLAZIONE

a) Questa unità non è destinata all'uso esterno. Mantenere la temperatura ambiente adeguata e temperatura dell'acqua in ingresso secondo la tabella delle specifiche sopra riportata. In caso contrario, le prestazioni di produzione del ghiaccio saranno compromesse.

b) Questa unità non deve essere posizionata vicino a fonti di calore .

c) L'unità deve essere posizionata su una base solida e piana, all'altezza normale del piano di lavoro .

d) Devono esserci almeno 15 cm di spazio libero sul lato posteriore per il collegamento e 20 cm di spazio libero sul lato anteriore per aprire la porta e mantenere una buona circolazione dell'aria.

e) Non appoggiare nulla sulla parte superiore della macchina del ghiaccio.

Autorizzazione all'installazione

vista dall'alto (mm)

Vista laterale (mm)

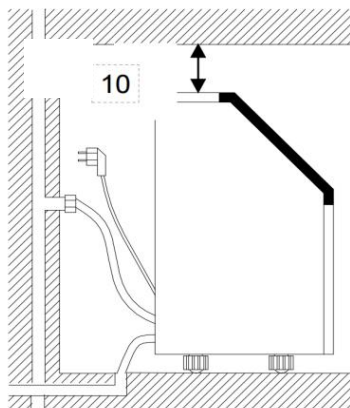
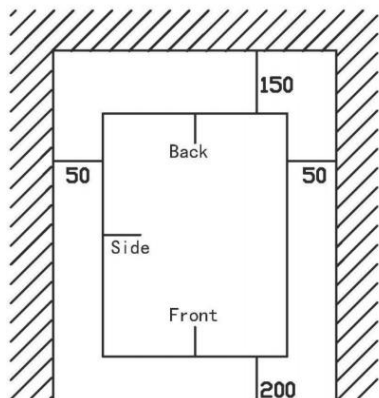

Per garantire una corretta ventilazione della macchina del ghiaccio, la parte anteriore dell'unità deve essere completamente libera (almeno 200 mm di spazio libero). Lasciare almeno 150 mm di spazio libero sul retro e 50 mm sui lati per una corretta circolazione dell'aria. Lasciare inoltre 50 mm di spazio libero nella parte superiore e sui lati per una corretta circolazione dell'aria. L'installazione deve consentire di estrarre la macchina del ghiaccio in avanti per la manutenzione, se necessario.

Quando si installa la macchina del ghiaccio sotto un bancone, rispettare le dimensioni di spazio consigliate sopra indicate. Posizionare gli apparecchi elettrici e di scarico nelle posizioni consigliate, come indicato.

Scegliere un'area ben ventilata con temperature superiori a 10 °C e inferiori a 32 °C . Questa unità DEVE essere installata in un'area protetta da alcuni elementi, come vento, pioggia, spruzzi d'acqua o gocciolamenti. La macchina per il ghiaccio richiede un'alimentazione idrica continua con una pressione compresa tra 1 e 8 bar, come indicato nella tabella delle specifiche sopra. Per un corretto funzionamento, la temperatura dell'acqua in ingresso nella macchina per il ghiaccio deve essere compresa tra 5 e 25 ° C .

REQUISITI ELETTRICI E COLLEGAMENTI

ATTENZIONE: QUESTA UNITÀ DEVE ESSERE COLLEGATA A TERRA.

Pericolo di scossa elettrica

Collegare a una presa a muro con messa a terra.

Non rimuovere mai il perno di messa a terra.

Utilizzare un alimentatore o una presa elettrica separati.

Non utilizzare mai un adattatore.

Non utilizzare mai una prolunga.

Il mancato rispetto di queste istruzioni può provocare morte, incendio o scossa elettrica.

Prima di spostare la macchina del ghiaccio nella sua posizione definitiva, è importante assicurarsi di disporre del corretto collegamento elettrico.

Si consiglia di installare un circuito separato, dedicato esclusivamente alla macchina del ghiaccio. Utilizzare prese che non possano essere spente tramite interruttore o catena. Se è necessario sostituire il cavo di alimentazione o la spina, rivolgersi a un tecnico qualificato.

Questo apparecchio richiede una presa elettrica standard da 220-240 Volt, 50 Hz con una buona messa a terra.

Metodo di messa a terra consigliato

Per la vostra sicurezza personale, questo apparecchio deve essere correttamente collegato a terra. Questo apparecchio è dotato di un cavo di alimentazione con spina di messa a terra. Per ridurre al minimo il rischio di scosse elettriche, il cavo deve essere collegato a una presa a muro con messa a terra, conforme al Codice Elettrico Nazionale e alle normative e ordinanze locali. Se non è disponibile una presa a muro con messa a terra, è responsabilità personale del cliente farne installare una da un elettricista qualificato.

PULIZIA DELLA MACCHINA PER IL GHIACCIO PRIMA DEL PRIMO UTILIZZO

Prima di utilizzare la macchina per il ghiaccio, si consiglia vivamente di pulirla accuratamente.

1. Aprire lo sportello per il prelievo del ghiaccio.
2. Pulire con detergente diluito, acqua tiepida e un panno morbido.

3. Pulire ripetutamente le parti interne a contatto con l'acqua , utilizzare l'acqua o un panno umido per strofinare le parti interessate, quindi utilizzare un panno asciutto per asciugarle.
4. È possibile tirare il tubo di scarico dell'acqua del serbatoio dell'acqua indicato con "H" nell'illustrazione sopra per scaricare l'acqua pulita nel serbatoio dell'acqua, quindi pulire il contenitore interno per il ghiaccio, fino a quando tutte le parti interne non sono pulite, quindi scaricare tutta l'acqua pulita dalla porta di scarico dell'acqua situata sul retro dell'unità indicata con "8" nell'illustrazione sopra. È necessario reinstallare il tubo di scarico dell'acqua del serbatoio dell'acqua e il tappo della porta di scarico dell'acqua dell'unità, altrimenti l'unità non produrrà ghiaccio normalmente. Si consiglia di gettare via i cubetti di ghiaccio prodotti dal primo ciclo di produzione di ghiaccio dopo la pulizia. **Nota:** consultare la sezione "Scarico dell'acqua" in questo manuale per scaricare l'acqua pulita.
5. La parte esterna della macchina per il ghiaccio deve essere pulita regolarmente con una soluzione detergente delicata e acqua tiepida.
6. Asciugare l'interno e l'esterno con un panno morbido e pulito.

FUNZIONAMENTO DELLA VOSTRA UNITÀ

COLLEGAMENTO ACQUA PER LA TUA MACCHINA PER IL GHIACCIO

Importante: assicurarsi di utilizzare i nuovi set di tubi flessibili forniti con l'apparecchio per il collegamento alla rete idrica e di non riutilizzare i vecchi set di tubi flessibili.

1. Collegare il tubo di alimentazione dell'acqua all'unità

Fase 1: Per prima cosa rimuovere il nastro adesivo dalla porta di ingresso dell'acqua per l'alimentazione idrica (indicata nella seguente illustrazione "B") situata sul retro dell'unità, quindi utilizzare il dito dell'altra mano per premere il cerchio esterno .

Fase 2: Inserire un'estremità del tubo dell'acqua bianca nella porta di ingresso dell'acqua, spingere completamente verso l'interno e reinstallare il tagliacapelli, quindi l'acqua il collegamento del tubo è completato.

2. Collegare il metodo di fornitura dell'acqua in bottiglia , utilizzare

per la parte "B"

Inserire il lungo tubo di silicone trasparente, mettere l'altra estremità nella bottiglia d'acqua

Unit Back View

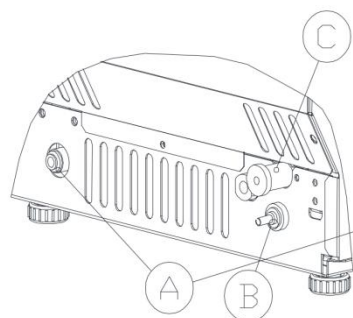

STEP 1: Remove the tape first.

Water inlet port on the unit back



Remove the clipper first

STEP 2: Insert the water hose

Then install back the clipper

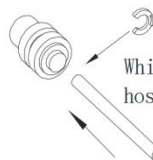

White water hose (accessory)

First insert the water hose inward completely

3. Collegamento del tubo di scarico dell'acqua

Estrarre il tappo di scarico dell'acqua di colore nero (indicato con A nell'illustrazione sopra), quindi collegare il tubo di scarico grigio incluso nell'accessorio, collegare nuovamente l'altra estremità di questo scarico alla conduttura principale di scarico dell'acqua. Assicurarsi di non posizionare il tubo di scarico troppo in alto.

4. Collegare il tubo dell'acqua al rubinetto dell'acqua della rete idrica principale

Per prima cosa, installare il connettore rapido dell'acqua in dotazione (da 1/4 a 1/2 pollice, con cerchio di tenuta nero) per il rubinetto dell'acqua tramite filettatura; In secondo luogo, rimuovere il tagliacapelli dal connettore rapido dell'acqua, inserire completamente l'altra estremità del tubo dell'acqua in questa porta di collegamento rapido, quindi reinstallarla il tagliacapelli, anche questo passaggio è completato. Nota: il rubinetto dell'acqua deve essere fornito dal cliente se stesso.

Importante: la pressione dell'acqua nel sistema di alimentazione idrica principale deve essere di almeno 0,04-0,5 MPa e di massimo 0,6 MPa. Se la pressione è eccessiva, installare prima una valvola di riduzione della

pressione.

STEP 1:Quick-connector and the water faucet

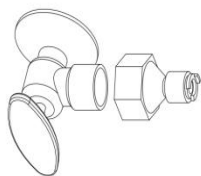

STEP 2:Screw the quick-connector on the water faucet by the screw thread, and remove the clipper

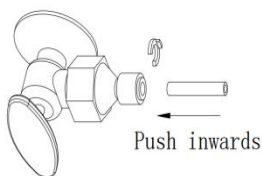

STEP 3:Insert the water hose completely

STEP 4:Install back the clipper

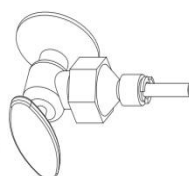

FUNZIONAMENTO DEL PROCESSO DI PRODUZIONE DEL GHIACCIO

Il programma di produzione del ghiaccio è spiegato nella seguente tabella:

Step 1:Standby state

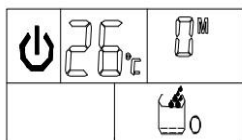

Press ON/OFF button to turn on the unit

Step 2:The arrow flashes, water flows in the unit

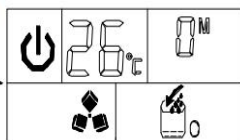

Step 3:Start to make ice, and ice-cube symbol rotates.

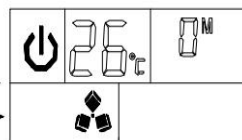

Step 6:During ice-harvest, water-flowing process finished to start to make ice-cube again.



Simbolo



Step 5:Ice-harvest starts, and ice-cube symbol flashes;At same time the arrow flashes and water flow into the water tank

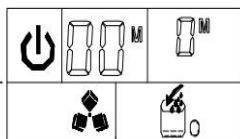

Step 4:Display the countdown time of one ice-making process

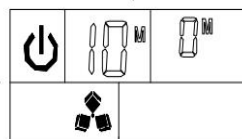

simbolo lampeggia, significa che l'acqua sta scorrendo nel serbatoio dell'acqua.



0 Se questo simbolo continua a essere visualizzato, significa che non c'è fornitura idrica principale a presente.



simbolo del cubo di ghiaccio, quando ruota, significa che l'unità sta producendo il cubetto di ghiaccio; e lampeggia, significa che l'unità è in fase di raccolta del ghiaccio.

°C Fahrenheit (temperatura ambiente) **H** unità di ora (impostazione del timer) **M** unità di minuto (impostazione di produzione del ghiaccio e tempo di conto alla rovescia)

1. Dopo aver completato il collegamento del tubo principale di alimentazione idrica all'unità, collegare la spina di alimentazione principale. Quindi premere il pulsante "ON/OFF" sul pannello di controllo per avviare il ciclo di produzione del ghiaccio. Il simbolo di stato ON/OFF dell'unità rimarrà acceso, il numero a sinistra nel display LCD mostrerà la temperatura ambiente attuale, il numero a destra mostrerà l'impostazione di produzione del ghiaccio attuale e il simbolo del cubetto di ghiaccio ruoterà. Quando il numero a sinistra inizia a lampeggiare, il numero indica il conto alla rovescia per completare un ciclo di produzione del ghiaccio.
2. Ogni ciclo di produzione del ghiaccio dura circa 11-20 minuti, a seconda della temperatura ambiente e della temperatura dell'acqua. E per la prima volta, a seconda della temperatura iniziale dell'acqua, la produzione del ghiaccio durerà un po' più a lungo.
3. Una volta terminato il processo di produzione del ghiaccio, passare al processo di raccolta del ghiaccio. Durante il processo di raccolta del ghiaccio, il simbolo del cubetto di ghiaccio inizia a lampeggiare. Contemporaneamente, la freccia sul simbolo del riempimento manuale dell'acqua inizia a lampeggiare, l'acqua scorre nuovamente nel serbatoio finché la sfera galleggiante dell'interruttore di livello dell'acqua non raggiunge la posizione più alta, quindi l'acqua smette di scorrere e il

simbolo del riempimento manuale dell'acqua scomparire.

4. Una volta terminata la raccolta del ghiaccio, la piastra di rilevamento del ghiaccio pieno ruoterà verso il basso una volta, quindi tornerà nella posizione originale e inizierà il successivo processo di produzione del ghiaccio.

5. Se dopo la rotazione della piastra di rilevamento del ghiaccio pieno, questa viene premuta dal cubetto di ghiaccio e non riesce a tornare nella posizione originale, significa che il contenitore del ghiaccio è pieno di cubetti di ghiaccio e smetterà automaticamente di produrre ghiaccio.

6. Quando il simbolo "ICE-FULL" è acceso, l'unità smette di funzionare. Se si allontana il cubetto di ghiaccio, l'unità riprende a produrne di nuovo. Tuttavia, si riavvia solo dopo 3 minuti di intervallo di funzionamento del compressore.

7. Durante il processo di produzione del ghiaccio, premere il pulsante "+" o "-" per regolare la durata del processo di produzione del ghiaccio, quindi per modificare lo spessore del cubetto di ghiaccio. Premere il pulsante "+" o "-", la cifra a destra lampeggerà, l'impostazione predefinita è zero, ogni volta che si preme il pulsante "+" o "-" verrà aggiunto o diminuito 1 minuto a ogni processo di produzione del ghiaccio. Dopo 5 secondi dall'impostazione, la nuova impostazione verrà memorizzata dal sistema.

8. La scarsa qualità dell'acqua causerà una cattiva qualità dei cubetti di ghiaccio e ne ridurrà la trasparenza.

Programma di autopulizia automatica

Avviare il programma di autopulizia: dopo aver collegato tutti i tubi dell'acqua, collegare la spina di alimentazione principale, quindi premere il pulsante "TIMER / CLEAN" sul pannello di controllo per più di 5 secondi,

per entrare il programma di autopulizia. E il  simbolo " " sarà sempre acceso durante questo periodo, la cifra a sinistra indicherà il tempo rimanente. La durata totale è di 20 minuti per un programma di autopulizia.

Annullamento del programma di autopulizia: il completamento di un

programma di autopulizia richiede circa 20 minuti. Al termine del programma, il sistema entrerà automaticamente in modalità standby. È inoltre possibile premere il pulsante "ON/OFF" sul pannello di controllo per annullare forzatamente il programma di autopulizia.

Operazione di impostazione del timer

Intervallo di tempo di ritardo: 1-24 ore, **tempo predefinito:** 1 ora

Come impostare il timer di accensione: mentre l'unità è in modalità standby, premere il pulsante "TIMER/CLEAN" per impostare il timer di

accensione. Il  simbolo " " inizierà a lampeggiare, il numero "1" sopra il simbolo lampeggerà per visualizzare il tempo di ritardo impostato. Mentre il numero lampeggia, premere i pulsanti "+" e "-" per modificare il tempo di ritardo del timer, aumentando o diminuendo di 1 ora ogni volta che si preme il pulsante "+" o "-". Cinque secondi dopo l'impostazione, l'impostazione desiderata verrà memorizzata.

Come annullare l'accensione del timer: premere il pulsante

"TIMER/TIMER", il numero sopra il  simbolo " " lampeggerà per visualizzare il tempo di ritardo attuale dell'accensione del timer; premere nuovamente questo pulsante per annullare l'impostazione del timer; anche

il  simbolo " " e il numero scompariranno. Il secondo modo semplice per annullare l'accensione del timer è premere il pulsante "ON/OFF", che annullerà forzatamente l'impostazione dell'accensione del timer.

Come impostare il timer di spegnimento : quando l'unità è in funzione, premere il pulsante "TIMER/CLEAN" per impostare il timer di

spegnimento . Il  simbolo " " inizierà ad accendersi, il numero "1" sopra il simbolo lampeggerà per visualizzare il tempo di ritardo impostato. Mentre il numero lampeggia, premere i pulsanti "+", "-" per modificare il tempo di ritardo del timer, aumentando o diminuendo di 1 ora ogni volta che si preme il pulsante "+" o "-". Cinque secondi dopo l'impostazione,

l'impostazione desiderata verrà memorizzata.

Come annullare il timer di spegnimento: premere il pulsante

"TIMER/TIMER", il numero sopra il simbolo "  OFF " lampeggerà per visualizzare il tempo di ritardo attuale del timer di spegnimento e premere nuovamente questo pulsante per annullare l'impostazione del timer; inoltre,

il simbolo "  OFF " e il numero sopra indicato scompariranno; E Un altro modo semplice per annullare l'OFF-Timer è premere il pulsante "ON/OFF", che annullerà forzatamente l'impostazione ON-TIMER e spegnerà anche l'unità.

Funzionamento della luce LED interna

Quando l'unità è collegata, premere una volta il pulsante "LIGHT" sul pannello di controllo per accendere la luce LED all'interno del contenitore

del ghiaccio e il  simbolo " " sul display LCD. Premere nuovamente

questo pulsante, la luce LED e il  simbolo " " si spegneranno contemporaneamente.

NOTA: Se si preme il pulsante "LIGHT" per più di 5 secondi, la temperatura ambiente può essere modificata tra gradi centigradi e gradi Fahrenheit (tra °C e °F) .

Codice di ERRORE di guasto dell'unità

Quando l'unità è guasta, il codice di errore verrà visualizzato sul lato sinistro della finestra del display LCD.

E1 significa che il sensore della temperatura ambiente non funziona correttamente .

E2 significa che il programma di produzione del ghiaccio è anomalo, ad esempio cubetti di ghiaccio troppo grandi, nessun ghiaccio che cade o mancata produzione di cubetti di ghiaccio, ecc.

NOTA: Durante il processo di produzione dei cubetti di ghiaccio, premere il pulsante "ON/OFF" per più di 5 secondi: l'unità entrerà nella fase di raccolta del ghiaccio. Una volta completata la raccolta del ghiaccio, l'unità tornerà alla fase di produzione del ghiaccio.

Drenaggio dell'acqua

Assicurarsi innanzitutto che il tubo di scarico dell'acqua sia collegato correttamente alla parte posteriore dell'unità.

A. È possibile scaricare l'acqua nel contenitore del ghiaccio attraverso il tubo di scarico bianco collegato alla porta di scarico posteriore. Assicurarsi di non posizionare il tubo di scarico bianco troppo in alto.

B. Per l'acqua nel serbatoio, è possibile estrarre il tubo in silicone sul lato destro del serbatoio, indicato con "H" nell'illustrazione sopra, per scaricare l'acqua pulita nel serbatoio; finché il tubo in silicone non si estende completamente, l'acqua può defluire nel contenitore del ghiaccio. Quindi, l'acqua può essere scaricata attraverso la porta di scarico dell'acqua sul retro dell'unità.

Promemoria: pulire frequentemente il serbatoio dell'acqua può migliorare la qualità dei cubetti di ghiaccio e l'unità e la sua pompa di circolazione dell'acqua possono funzionare molto più a lungo.

Suoni normali

La tua nuova macchina per il ghiaccio potrebbe emettere suoni che non ti sono familiari. La maggior parte dei nuovi suoni sono normali. Superfici dure come pavimento, pareti e mobili possono far sembrare i suoni più forti di quanto non siano in realtà. Di seguito sono descritti i tipi di suoni che potrebbero risultarti nuovi e la loro causa.

- Si sentirà un sibilo quando la valvola di controllo si apre per far fluire l'acqua nel serbatoio dell'acqua per ogni ciclo di produzione del ghiaccio.
- Rumori di tintinnio possono provenire dal flusso del refrigerante o dalla linea dell'acqua. Anche gli oggetti riposti sopra la macchina del ghiaccio possono produrre rumori.
- Il compressore ad alta efficienza potrebbe emettere un suono pulsante o

acuto.

- L'acqua che scorre dal serbatoio alla piastra dell'evaporatore potrebbe produrre un rumore simile a uno spruzzo.
- L'acqua che scorre dall'evaporatore al serbatoio dell'acqua potrebbe produrre un rumore simile a uno spruzzo.
- Al termine di ogni ciclo, potresti sentire un gorgoglio dovuto al flusso del refrigerante nella macchina del ghiaccio.
- Potresti sentire l'aria che viene spinta sul condensatore dalla ventola del condensatore. Durante il ciclo di raccolta, potresti sentire il rumore dei cubetti di ghiaccio che cadono nel contenitore del ghiaccio.
- Quando si avvia la macchina del ghiaccio per la prima volta, si potrebbe sentire l'acqua scorrere ininterrottamente. La macchina del ghiaccio è programmata per eseguire un ciclo di risciacquo prima di iniziare a produrre ghiaccio.

Preparazione della macchina per il ghiaccio per una lunga conservazione

Se la macchina del ghiaccio non verrà utilizzata per un lungo periodo o verrà spostata in un altro luogo, sarà necessario svuotare tutta l'acqua presente nel sistema.

1. Lasciare che tutti i cubetti di ghiaccio siano stati espulsi dall'evaporatore della macchina del ghiaccio.
2. Spegnerne l'unità e scollegare il cavo di alimentazione.
3. Scaricare tutta l'acqua presente all'interno dell'unità come indicato nella sezione "Scarico dell'acqua". Una volta scaricata tutta l'acqua, riposizionare il tubo di scarico del serbatoio dell'acqua.
4. Scollegare il tubo di scarico dell'acqua dalla conduttura di scarico principale o dallo scarico a pavimento e rimettere il tappo di scarico.
5. Lasciare la porta aperta per consentire la circolazione dell'aria ed evitare la formazione di muffa.
6. Lasciare il cavo di alimentazione scollegato fino al momento del riutilizzo.
7. Asciugare l'interno e pulire l'esterno dell'unità.

8. Mettere un sacchetto di plastica sull'unità per proteggerla da polvere e sporco .

PULIZIA E MANUTENZIONE

ATTENZIONE: Prima di effettuare qualsiasi operazione di pulizia o manutenzione, scollegare il fabbricatore di ghiaccio dalla rete elettrica. (ECCEZIONE: programma di autopulizia del fabbricatore di ghiaccio). Non utilizzare alcol o vapori per la pulizia o la sanificazione della macchina del ghiaccio . Potrebbero causare crepe sulle parti in plastica. Per garantire il corretto funzionamento dell'unità, chiedere a un tecnico qualificato di controllare e pulire il condensatore almeno una volta all'anno. Questo apparecchio deve essere pulito mediante un getto d'acqua.

CAUTION

If the ice maker has been left unused for a long time, before the next use it must be thoroughly cleaned. Follow carefully any instructions provided for cleaning or use of sanitizing solution. Do not leave any solution inside the ice maker after cleaning.

Una pulizia periodica e una corretta manutenzione garantiranno efficienza, prestazioni ottimali, igiene e lunga durata. Gli intervalli di manutenzione elencati si basano su condizioni normali. Potrebbe essere necessario abbreviare gli intervalli se si hanno animali domestici, se l'unità viene utilizzata all'aperto o se ci sono altre considerazioni particolari.

Cosa non si dovrebbe fare

Non conservare mai nel contenitore del ghiaccio nulla che non sia ghiaccio: oggetti come bottiglie di vino e birra non solo sono antigiene, ma le loro etichette potrebbero anche staccarsi e ostruire il tubo di scarico.

Pulizia esterna

La porta e il mobile possono essere puliti con una soluzione di detergente delicato e acqua tiepida, ad esempio 28 g di detersivo per piatti mescolati con 7,5 l di acqua tiepida. Non utilizzare detersivi a base di solventi o

abrasivi. Utilizzare una spugna morbida e risciacquare con acqua pulita. Pulire con un panno morbido e pulito per evitare macchie d'acqua. La piastra laterale in acciaio può scolorirsi se esposta al cloro gassoso e deve essere pulita. Pulire la piastra in acciaio con una soluzione di acqua tiepida e detergente delicato e un panno umido. Non utilizzare mai detersivi abrasivi.

Pulizia degli interni

Per contenitore per ghiaccio

Il contenitore del ghiaccio deve essere disinfettato di tanto in tanto. Pulire il contenitore prima di utilizzare la macchina per il ghiaccio per la prima volta e riutilizzarlo dopo un lungo periodo di inutilizzo. Di solito è consigliabile disinfettare il contenitore dopo aver pulito il sistema di produzione del ghiaccio e averlo svuotato.

1. Scollegare l'alimentazione dall'unità.
2. Aprire lo sportello e, con un panno pulito, pulire l'interno con una soluzione disinfettante composta da 28 g di candeggina o cloro per uso domestico e 7,5 l di acqua calda (da 35 a 40 °C).
3. Risciacquare abbondantemente con acqua pulita. L'acqua di scarico verrà scaricata attraverso il tubo di scarico.
4. Ricollegare l'alimentazione all'unità.

La paletta per il ghiaccio deve essere lavata regolarmente. Lavala come qualsiasi altro contenitore per alimenti.



WARNING

DO NOT use solvent cleaning agents or abrasives on the interior, These cleaners may transmit taste to the ice cubes, or damage or discolor the interior.

Pulizia delle parti della macchina per la produzione del ghiaccio

Durante l'uso, pulire periodicamente il sistema principale della macchina per il ghiaccio.

1. Ripetere il passaggio precedente per pulire il serbatoio dell'acqua e le

altre parti interne dell'unità.

2. In particolare, per quanto riguarda il tubo di separazione dell'acqua sull'evaporatore, quando il compressore e la pompa dell'acqua funzionano normalmente, ma non c'è acqua che fuoriesce dal tubo di separazione dell'acqua o l'acqua che scorre è molto piccola, svuotare questo tubo di separazione dell'acqua e pulirlo accuratamente. Pulire ogni piccolo foro sul tubo di separazione dell'acqua mostrato nell'illustrazione seguente, assicurarsi che ogni foro non sia ostruito da qualcosa, quindi riposizionare nella posizione originale.

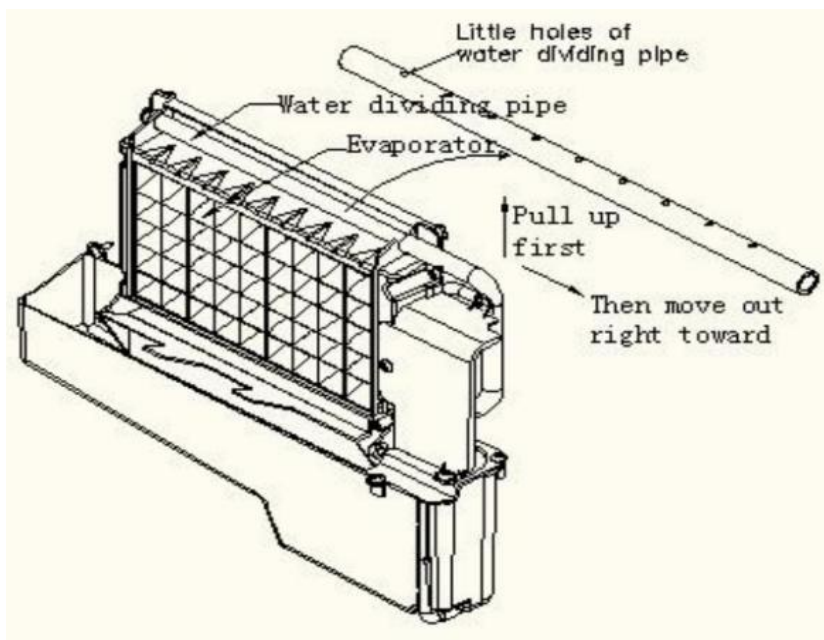

3. La durata del periodo di pulizia è correlata alla qualità dell'acqua.

Scaricando l'acqua più frequentemente, l'unità e la sua pompa dell'acqua possono funzionare molto più a lungo.

4. Se sulla superficie dell'evaporatore sono presenti cubetti di ghiaccio che non cadono facilmente, non utilizzare sostanze meccaniche per rimuoverli con la forza; premere solo il pulsante "ON/FF" per più di 5 secondi, l'unità entrerà nel processo di scioglimento del ghiaccio e, dopo un po', i cubetti di ghiaccio più grandi cadranno. Quindi, spegnere l'unità e scollegare il cavo

di alimentazione per pulire la superficie dell'evaporatore.

5. Per il serbatoio dell'acqua e la piastra di rilevamento del ghiaccio pieno .

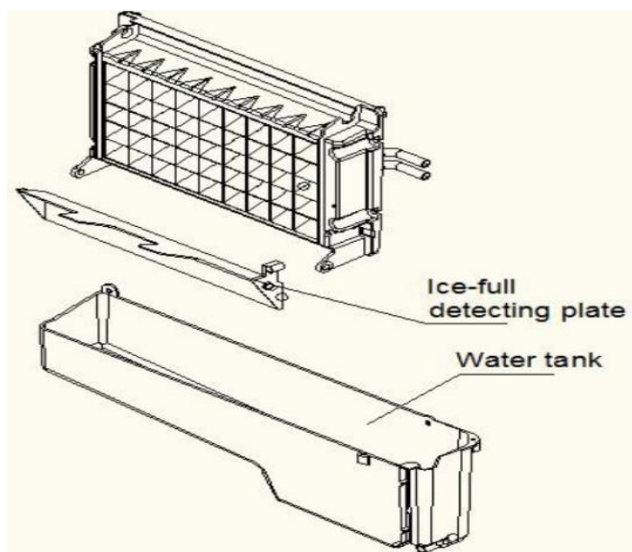

Anche il serbatoio dell'acqua e la piastra di rilevamento del ghiaccio pieno sono molto importanti per mantenere i cubetti di ghiaccio igienici. Versare una miscela di detergente neutro e acqua in un getto d'acqua pulita, quindi spruzzare su tutta la superficie interna del serbatoio e sulla piastra di rilevamento del ghiaccio. Pulire queste superfici il più possibile con un panno pulito. Quindi, spruzzare le superfici con acqua pulita, asciugando con un panno pulito e asciutto. Quindi, scaricare l'acqua pulita nel serbatoio dell'acqua estraendo il tubo di scarico dell'acqua del serbatoio dell'acqua che indica "H" nell'illustrazione sopra. Una volta scaricata tutta l'acqua pulita, riposizionare il tubo di scarico dell'acqua del serbatoio dell'acqua.

Suggerimento: dopo aver pulito le parti interne e averle reinstallate nella loro posizione originale rispettiva posizione e rimettendo in funzione la macchina, scartare il primo lotto di ghiaccio.

Pulizia del sistema di produzione del ghiaccio mediante l'uso del detergente per macchine del ghiaccio Nu-Calgon Nickel Safe

I minerali che vengono rimossi dall'acqua durante il ciclo di congelamento formeranno un deposito duro e calcareo nel sistema idrico. Pulire regolarmente il sistema aiuta a rimuovere l'accumulo di calcare. La frequenza con cui è necessario pulire il sistema dipende dalla durezza dell'acqua. Con un'acqua con una durezza compresa tra 4 e 5 grani/litro, potrebbe essere necessario pulire il sistema anche ogni 6 mesi.

1. Spegnerne la macchina del ghiaccio. Tenere la macchina del ghiaccio collegata alla rete idrica e allo scarico. Chiudere il rubinetto dell'acqua principale.
2. Apri lo sportello e prendi tutti i cubetti di ghiaccio. Puoi buttarli via o conservarli in una ghiacciaia o in una borsa frigo.
3. Preparazione della soluzione detergente. Mescolare il detergente per macchine del ghiaccio Nu-Calgon Nickel Safe con acqua per preparare la soluzione detergente.



Avvertimento

Quando si pulisce la macchina del ghiaccio con un detergente o disinfettante, indossare guanti di gomma, occhiali protettivi e/o una visiera protettiva d. .

Utilizzare un contenitore di plastica o acciaio inossidabile con una capacità superiore a 4 litri, mescolare 300 ml di detergente per macchine del ghiaccio Nu-Calgon Nickel Safe con 2,8 litri di acqua calda circa 120°F -140°F, quindi dividerli equamente in 2 tazze. È meglio mantenere la temperatura di ogni tazza di soluzione detergente.

4. Verificare che il tubo di scarico dell'acqua del serbatoio sia installato correttamente nella fessura della parete del serbatoio. Quindi versare una tazza di soluzione detergente per macchine del ghiaccio Nickel-Safe nel serbatoio dell'acqua. Attendere circa 5 minuti .

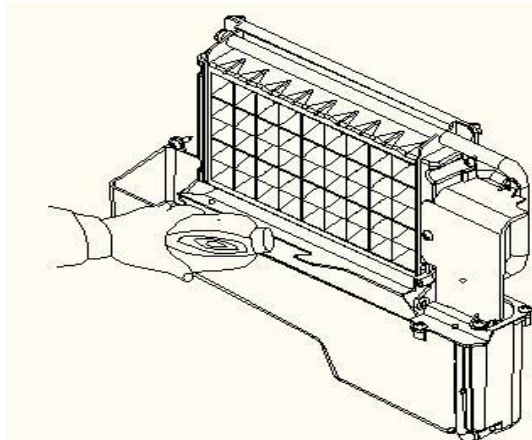

17. Accendere la macchina del ghiaccio, quindi premere il pulsante "TIMER/CLEAN" sul pannello di controllo per più di 5 secondi per avviare il programma di autopulizia . Come spiegato sopra, la pompa dell'acqua funziona per 8 minuti e si ferma per 3 minuti, un ciclo, un altro ciclo. La durata totale è di 20 minuti per un programma di autopulizia.

Durante questo processo, la spia "CLEAN" sarà sempre accesa durante questo periodo e la la finestra delle cifre indicherà il tempo rimanente,

18. Dopo 20 minuti dal completamento di un programma di autopulizia, estrarre il tubo di scarico del serbatoio dell'acqua e far defluire la soluzione detergente nel contenitore inferiore per il ghiaccio. Agitare leggermente l'unità per far defluire completamente la soluzione detergente. Quindi riposizionare il tubo di scarico nell'alloggiamento del serbatoio dell'acqua.

19. Ripetere i passaggi da 4 a 6 per pulire nuovamente il sistema di produzione del ghiaccio.

WARNING

The ice machine cleaner contains acids.

DO NOT use or mix with any other solvent-based cleaner products.

Use rubber gloves to protect hands. Carefully read the material safety instructions on the container of the ice machine cleaner.

20. Quindi aprire il rubinetto dell'acqua principale e lasciare scorrere

l'acqua nell'unità. Premere il pulsante "TIMER/CLEAN" sul pannello di controllo per più di 5 secondi per avviare il programma di autopulizia .

9. Come spiegato sopra, la pompa dell'acqua funziona per 8 minuti e si ferma per 3 minuti, un ciclo, un altro ciclo. La durata totale è di 20 minuti per un programma di autopulizia.

Durante questo processo, la spia "CLEAN" sarà sempre accesa e il display digitale indicherà il tempo rimanente. Durante questo processo, il sistema risciacqua il tubo di distribuzione dell'acqua, l'evaporatore, la pompa dell'acqua, il tubo in silicone, il serbatoio dell'acqua, ecc.

aver completato un programma di autopulizia , estrarre il tubo di scarico del serbatoio dell'acqua, far defluire la soluzione detergente nel contenitore inferiore per il ghiaccio e agitare leggermente l'unità per far defluire completamente l'acqua. Quindi riposizionare saldamente il tubo di scarico nell'alloggiamento del serbatoio dell'acqua.

11. Ripetere i passaggi 8-9 per altre 2 volte.

12. Seguire il programma sopra indicato per pulire il contenitore del ghiaccio

13. Una volta terminato questo speciale programma di pulizia, è possibile tornare alla normale modalità di produzione del ghiaccio. Si consiglia di gettare via il primo lotto di cubetti di ghiaccio.

Suggerimento per la pulizia

1) PULIZIA QUOTIDIANA

La paletta per il ghiaccio, lo sportello e il tubo di separazione dell'acqua devono essere puliti personalmente ogni giorno. Alla fine di ogni giornata, sciacquare la paletta per il ghiaccio e pulire entrambi i lati dello sportello con un panno pulito.

2) PULIZIA SEMESTRALE

La paletta per il ghiaccio, il contenitore del ghiaccio, il serbatoio dell'acqua, la piastra di rilevamento del ghiaccio pieno e la superficie dell'evaporatore devono essere puliti personalmente ogni due mesi, secondo il programma

di pulizia degli interni.



3) PULIZIA SEMESTRALE

Tutti i componenti e le superfici esposti all'acqua o ai cubetti di ghiaccio, come il contenitore del ghiaccio, il serbatoio dell'acqua, lo sportello, l'evaporatore, la pompa dell'acqua, il tubo in silicone, il tubo di separazione dell'acqua, ecc., devono essere puliti ogni 6 mesi utilizzando il detergente per macchine del ghiaccio Nu-Calgon Nickel Safe . La pulizia deve essere effettuata dal tecnico dell'assistenza secondo il programma di pulizia del sistema di produzione del ghiaccio.

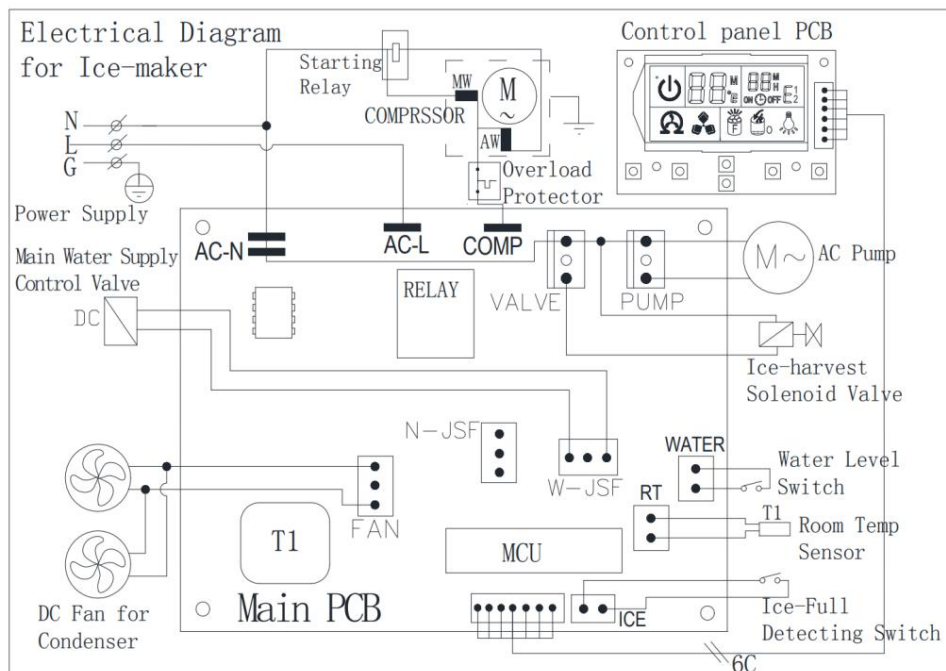
SCHEMA ELETTRICO



RISOLUZIONE DEI PROBLEMI NORMALI

Problema	Possibile causa	Soluzione
<p>L'intero "  "</p> <p>Il simbolo è sempre attivo.</p>	<p>Nessuna acqua nell'unità</p>	<p>La pressione principale dell'acqua è troppo bassa o il tubo di alimentazione dell'acqua è bloccato. Controllare e aumentare la pressione dell'acqua e pulire il tubo di alimentazione .</p>
	<p>La sfera galleggiante dell'interruttore di rilevamento del livello dell'acqua è bloccata e non può essere sollevata.</p>	<p>Pulire il serbatoio dell'acqua e l'interruttore di rilevamento del livello dell'acqua .</p>
	<p>L'acqua fuoriesce dal lato del serbatoio dell'acqua</p>	<p>Posizionare l'unità in posizione orizzontale, non in pendenza .</p>
	<p>L'acqua fuoriesce dal tubo di scarico del serbatoio dell'acqua.</p>	<p>Estrarre il tubo e reinstallarlo correttamente nella fessura sul lato destro del serbatoio dell'acqua.</p>
<p>L'unità entra nel processo di produzione del ghiaccio, ma non scorre acqua nell'unità e l'intero "  "</p>	<p>Non c'è acqua nel serbatoio, oppure c'è un problema di erogazione dell'acqua, oppure il tubo in silicone del serbatoio dell'acqua non è nella posizione corretta.</p>	<p>La pressione dell'acqua principale è troppo bassa o il tubo di alimentazione dell'acqua è bloccato. Controllare, aumentare la pressione dell'acqua e pulire il tubo di alimentazione .</p> <p>Il tubo in silicone del serbatoio dell'acqua deve essere fissato</p>

il simbolo è sempre acceso.		nella fessura laterale del serbatoio dell'acqua.
La pompa dell'acqua funziona, ma l'acqua non esce dal tubo di distribuzione dell'acqua	I piccoli fori sul tubo di distribuzione dell'acqua sono bloccati.	Pulisci questi piccoli fori.
Circolazione dell'acqua la pompa non funziona	Una sostanza speciale nel serbatoio dell'acqua blocca la pala della pompa.	Pulisci il serbatoio dell'acqua e la pompa dell'acqua
La trasparenza del cubetto di ghiaccio non è molto buona	La qualità dell'acqua è pessima	Utilizzare un filtro o un purificatore d'acqua per addolcire o filtrare l'acqua.
La forma del cubetto di ghiaccio è irregolare	La qualità dell'acqua non è buona o il serbatoio dell'acqua è molto sporco	Pulisci il serbatoio dell'acqua e sostituiscilo con acqua nuova.
	I piccoli fori sul tubo di divisione dell'acqua sono in qualche modo bloccati	Pulisci il tubo di distribuzione dell'acqua , assicurati che tutti e nove i fori siano liberi da ostruzioni

Il cubetto di ghiaccio è molto sottile	La temperatura ambiente è troppo alta	Spostare l'unità in un luogo a bassa temperatura oppure prolungare la durata di ogni ciclo di produzione del ghiaccio.
	La circolazione dell'aria attorno all'unità non è buona	Assicurarsi che ci sia più di 8 pollici di spazio tra la parte posteriore e anteriore dell'unità e l'ostacolo
Il cubetto di ghiaccio è troppo spesso	La temperatura ambiente è troppo bassa	Ridurre il tempo di ogni ciclo di produzione del ghiaccio.
 <p>“ F ” è acceso</p>	Il contenitore del ghiaccio è pieno di cubetti di ghiaccio.	Prendi un po' di cubetti di ghiaccio
Il ciclo di produzione del ghiaccio è normale, ma non viene prodotto alcun cubetto di ghiaccio	La temperatura dell'ambiente o dell'acqua nel serbatoio è troppo alta	Spostarsi in un luogo con temperatura inferiore a 90 gradi Fahrenheit e cambiare con acqua a bassa temperatura
	Perdita di refrigerante, visualizzazione del codice di errore E2	È necessario che il tecnico dell'assistenza mantenga
	Il tubo del sistema di raffreddamento è intasato	È necessario che il tecnico dell'assistenza mantenga

Smaltimento corretto di questo prodotto



Questo prodotto è soggetto alle disposizioni della Direttiva Europea 2012/19/CE. Il simbolo raffigurante un bidone della spazzatura barrato indica che il prodotto richiede la raccolta differenziata nell'Unione Europea. Questo vale per il prodotto e tutti gli accessori contrassegnati da questo simbolo. I prodotti contrassegnati come tali non possono essere smaltiti con i normali rifiuti domestici, ma devono essere conferiti presso un punto di raccolta per il riciclaggio di apparecchiature elettriche ed elettroniche.



Si prega di scansionare il codice QR per ottenere la guida operativa



VEVOR

Affordable. Reliable. Home Improvement.

MÁQUINA DE HIELO

Modelo: HZB-30F

VEVOR

Affordable. Reliable. Home Improvement.

ICE MACHINE

MODELO: HZB-30F

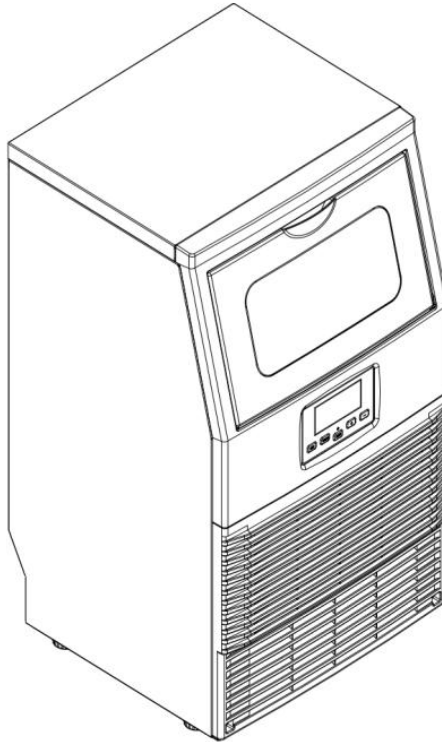

Estas son las instrucciones originales; lea atentamente todas las instrucciones del manual antes de utilizarlo. VEVOR se reserva el derecho de interpretar este manual de usuario. La apariencia del producto dependerá del producto que haya recibido. Le rogamos que nos disculpe si no le informamos de nuevo si hay actualizaciones tecnológicas o de software en nuestro producto.

INSTRUCCIONES DE SEGURIDAD IMPORTANTES

Su seguridad y la seguridad de los demás son muy importantes. Hemos incluido en el manual muchos mensajes de seguridad importantes para su electrodoméstico. Lea y respete siempre todos los mensajes de seguridad.

Este es el símbolo de alerta de seguridad:



Todos los mensajes de seguridad seguirán al símbolo de alerta de seguridad y la palabra “PELIGRO” o “ADVERTENCIA”.



PELIGRO



ADVERTENCIA

Estas palabras significan:

Puede morir o sufrir lesiones graves si no sigue las instrucciones de inmediato.

Todos los mensajes de seguridad le indicarán cuál es el peligro potencial, cómo reducir las posibilidades de sufrir lesiones y qué puede suceder si no se siguen las instrucciones.

CONSEJOS IMPORTANTES DE SEGURIDAD

Al utilizar aparatos eléctricos, se deben seguir las precauciones básicas de seguridad para reducir el riesgo de incendio, descarga eléctrica y lesiones personales o materiales. Lea todas las instrucciones antes de utilizar cualquier aparato.

Utilice este aparato únicamente para el fin previsto, tal como se describe en este manual del propietario.

Esta máquina para fabricar hielo debe instalarse correctamente de acuerdo con las instrucciones de instalación antes de su uso.

Esta unidad debe colocarse de forma que el enchufe sea accesible. No pase el cable sobre alfombras ni otros aislantes térmicos. No cubra el

cable. Mantenga el cable alejado de zonas de tránsito y no lo sumerja en agua. No conecte ningún otro aparato a la misma toma de corriente y asegúrese de que el enchufe esté completamente insertado.

No recomendamos el uso de cables alargadores, ya que pueden sobrecalentarse y causar riesgo de incendio. Si necesita usar un cable alargador, utilice uno de al menos 1,5 mm² y con una potencia nominal de al menos 16 A/250 V~ con enchufe .

Si el cable de alimentación está dañado, debe ser reemplazado por el fabricante o su agente de servicio o una persona igualmente calificada para evitar un peligro.

Desconecte el enchufe de la toma de corriente cuando no vaya a utilizar el aparato durante un período prolongado, cuando la conexión a la red eléctrica se realice a través del enchufe de la toma de corriente.

Retire el enchufe de alimentación o desconéctelo de la red eléctrica antes de limpiar o realizar cualquier mantenimiento. electrodoméstico. NOTA: Si por alguna razón este producto requiere servicio, recomendamos encarecidamente que un técnico certificado lo realice.

Nunca desenchufe la unidad tirando del cable de alimentación. Sujete siempre el enchufe firmemente y tire de él en línea recta.

No utilice la unidad en exteriores. Manténgala alejada de la luz solar directa y asegúrese de que haya al menos 150 mm de espacio entre la parte trasera y la pared, y de que la parte frontal esté despejada.

Mantenga la abertura de ventilación del aparato o de la estructura empotrada libre de obstrucciones.

No vuelque la unidad, ya que esto provocará ruidos anormales y hará que el tamaño de los cubitos de hielo sea anormal. Además, podría causar fugas de agua.

Si la unidad se trae desde el exterior durante la temporada de invierno, déjela calentar durante algunas horas hasta alcanzar la temperatura ambiente antes de enchufarla.

No utilice ningún otro líquido para hacer el cubito de hielo que no sea agua.

No limpie su máquina de hielo con líquidos inflamables. Los vapores

pueden provocar un incendio o una explosión.

-ADVERTENCIA: Este aparato debe estar conectado a tierra. Utilice la fuente de alimentación adecuada según la placa de características.

-ADVERTENCIA: Mantenga las aberturas de ventilación, en el gabinete del aparato o en la estructura incorporada, libres de obstrucciones.

- ADVERTENCIA: No dañe el circuito refrigerante.

- ADVERTENCIA: Este aparato no está diseñado para ser utilizado por personas (incluidos niños) con capacidades físicas, sensoriales o mentales reducidas, o con falta de experiencia y conocimientos, a menos que hayan recibido supervisión o instrucciones sobre el uso del aparato por parte de una persona responsable de su seguridad.

- ADVERTENCIA: Los niños deben ser supervisados para asegurarse de que no jueguen con el aparato.

ADVERTENCIA : Este aparato debe estar conectado a tierra. Utilice una fuente de alimentación de 220-240 V/50 Hz con conexión a tierra.

- ADVERTENCIA: No almacene sustancias explosivas como latas de aerosol con propelente inflamable en este aparato.

- ADVERTENCIA: Este aparato está diseñado para usarse en aplicaciones domésticas y similares, como

– áreas de cocina para el personal en tiendas, oficinas y otros entornos de trabajo;

– casas rurales y por clientes en hoteles, moteles y otros entornos de tipo residencial;

– entornos tipo bed and breakfast;

– catering y aplicaciones similares no minoristas.



Advertencia: Riesgo de incendio/se utilizan materiales inflamables. Por favor, cumpla con la normativa local sobre la eliminación del aparato debido a su gas inflamable.

.Advertencia: Riesgo de incendio / materiales inflamables, tener cuidado de no provocar un incendio encendiendo material inflamable.

. **ADVERTENCIA:** Mantenga las aberturas de ventilación, en el gabinete del aparato o en la estructura incorporada, libres de obstrucciones.

ADVERTENCIA: No utilice dispositivos mecánicos u otros medios para acelerar el proceso de descongelación o de recolección de hielo, distintos de los recomendados por el fabricante.

.**ADVERTENCIA:** No utilice otro tipo de aparatos eléctricos dentro de la máquina de hielo.

ADVERTENCIA: No coloque varias tomas de corriente portátiles ni fuentes de alimentación portátiles en la parte trasera del aparato.

IMPORTANTE:

Los cables de este cable de alimentación están coloreados de acuerdo con el siguiente código:

Verde y amarillo : Tierra

Azul : Neutral

Brown : En vivo

Como el color de los cables del cable de alimentación del aparato puede no corresponder con las marcas de colores que identifican el terminal en su enchufe, proceda de la siguiente manera:

El cable de color verde y amarillo debe conectarse al terminal del enchufe

que está marcado con la letra E, G o con el símbolo  o de color verde o verde y amarillo.

El cable que es de color azul debe conectarse al terminal que está marcado con la letra N.

El cable de color marrón debe conectarse al terminal que está marcado con la letra L.

INFORMACIÓN GENERAL

1) Construcción de la unidad principal

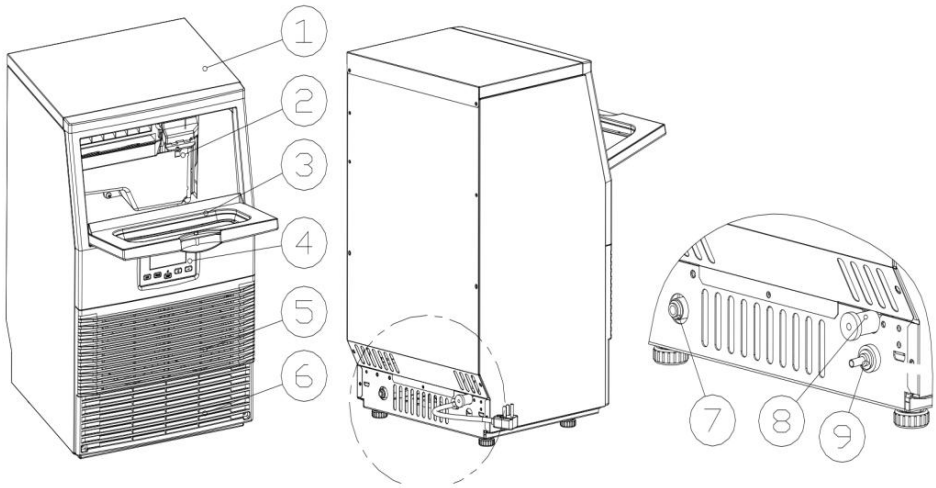

1. Cubierta superior
2. Fabricación de hielo y conjunto de tanque de agua: incluye evaporador para fabricación de hielo, tanque de agua, tanque de carga de agua, bomba de agua y algunas piezas de detección.
3. Puerta para tomar hielo
4. Panel de operaciones
5. **Salida de aire:** Debe mantener el aire circulando suavemente, el aire caliente saldrá cuando la unidad esté funcionando.
6. Entrada de aire
7. Entrada de suministro de agua principal: para conectar la tubería de suministro de agua principal
8. Puerto de drenaje : Normalmente tapado con la tapa. Para drenar el agua, destape la tapa. Y conecta el tubo de desagüe gris.
9. Puerto de entrada de agua embotellada: Conectar con tubo de silicona transparente. **Accesorios:** Tubo de drenaje gris de aproximadamente 2 metros de largo , conector rápido de agua de 6,35 mm a 12,7 mm para grifo y pala para hielo. Manguera de suministro de agua de ϕ 6,35 mm de diámetro y color blanco.
Tubo de silicona transparente de 1,8 metros de largo .

2) Fabricación de hielo y sus partes del tanque de agua.

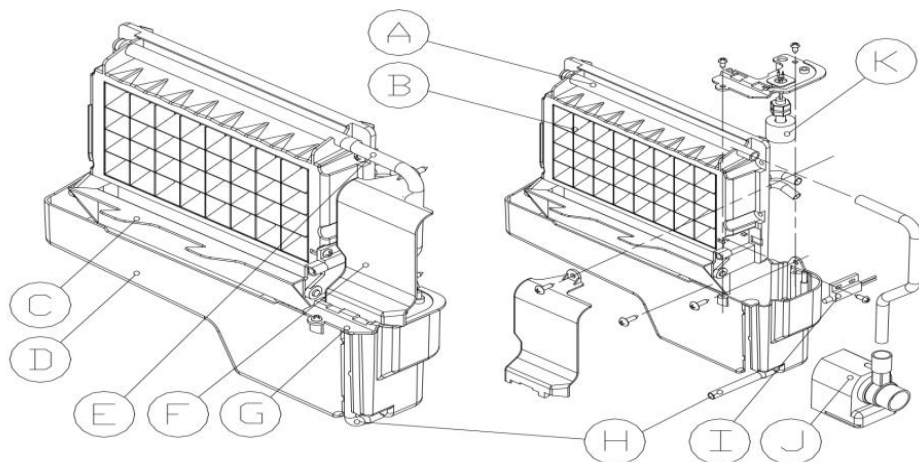

- A. Tubo divisor de agua : Con ocho pequeños orificios, el agua saldrá por ellos. Si no sale agua, se puede desmontar y limpiar.
- B. Evaporador (módulo de fabricación de hielo)
- C. Placa de detección de hielo lleno: se utiliza para detectar si el gabinete interior está lleno de hielo o no, y para verificar si el proceso de recolección de hielo ha terminado o no.
- D. Tanque de agua para circulación de agua: Volumen aproximado de 0,9 litros
- E. Tubería de suministro de agua
- F. Placa de cubierta en el lado derecho del evaporador
- G. Placa de instalación del interruptor de nivel de agua
- H. Tubo de drenaje de agua del tanque de agua : al fabricar hielo, este tubo debe sujetarse en la ranura de la pared del tanque de agua; y al drenar, este tubo debe sacarse.
- I. Detector de hielo lleno
- J. Bomba de circulación de agua
- K. Interruptor de detección de nivel de agua

3) Panel de operación

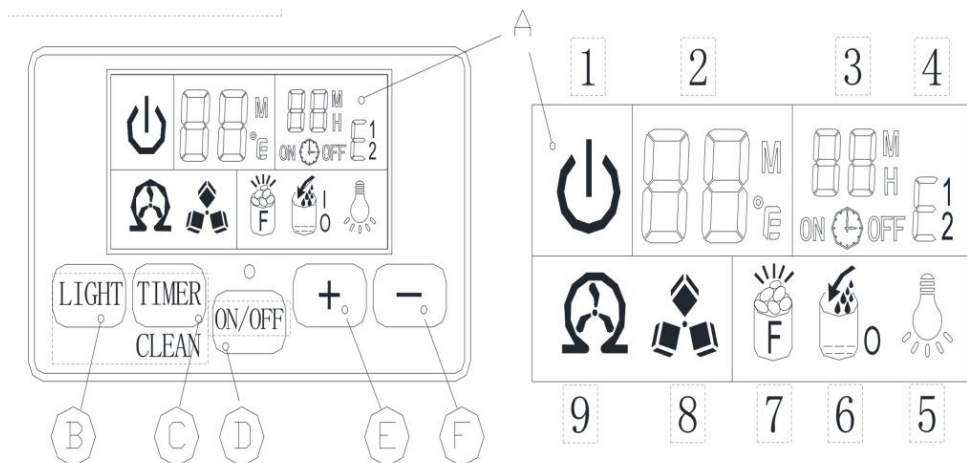

A. Ventana de visualización LCD

1. Símbolo de estado de encendido o apagado de la unidad: cuando la unidad está apagada (modo de espera), este símbolo parpadea y, cuando la unidad está funcionando, el símbolo permanecerá encendido.
2. Visualización de la temperatura ambiente y del tiempo de cuenta regresiva para la fabricación de hielo .
3. Ajuste de fabricación de hielo y visualización del ajuste del temporizador
4. Código de error : E1 significa que el sensor de temperatura ambiente está defectuoso ;
E2 significa que el proceso de fabricación de hielo es anormal ;
5. Símbolo de luz : cuando se muestra este símbolo, la luz LED dentro del gabinete estará encendida ;
6. Símbolo de flujo de agua y ausencia de agua: Si la flecha de este símbolo parpadea, significa que el agua fluye desde el suministro principal de agua; y si el símbolo completo permanece encendido, significa que no hay agua del suministro principal de agua .
7. Indicador de hielo lleno: cuando el gabinete de almacenamiento de hielo esté lleno de cubitos de hielo, se mostrará este símbolo y la unidad detendrá el proceso de fabricación de hielo .
8. Visualización de fabricación y recolección de hielo : Cuando el símbolo del cubo de hielo sigue girando , significa que la unidad está fabricando

hielo; y si el símbolo parpadea, significa que la unidad está durante el proceso de recolección de hielo .

9 . Pantalla autolimpiable.

B. Botón “luz LED”: para encender o apagar la luz LED interna ;

Nota: Mantenga presionado este botón durante más de 5 segundos, es para cambiar la unidad de temperatura ambiente entre grados Fahrenheit y grados Centígrados.

C. Botón “Temporizador/Limpieza” : Presione rápidamente este botón una vez para ingresar al programa de configuración del temporizador; y presione este botón durante más de 5 segundos para que la unidad ingrese al programa de autolimpieza.

D. Botón “ON/OFF” :

Cuando la unidad esté apagada, presione este botón para encenderla; y durante el programa de limpieza automática o el estado normal de fabricación de hielo, presione este botón para apagar la unidad de inmediato; y también si la unidad está configurada con el temporizador, presione este botón para cancelar la configuración del temporizador. Cuando la unidad esté fabricando cubitos de hielo, presione este botón durante más de 5 segundos y la unidad cambiará al proceso de recolección de hielo de manera forzada.

E. Botón de configuración del modo de suministro de agua: utilice un palo delgado para presionar este botón, puede cambiar el modo de suministro de agua entre suministro manual y suministro automático.

F , G:Botón “+” , “-” :

Úselo para ajustar la duración del proceso de fabricación de hielo; la configuración predeterminada es cero y se agrega o disminuye 1 minuto cada vez que se presiona el botón “+” o “-”.

También para ajustar el tiempo de retardo del temporizador, la configuración predeterminada es cero, agregando o disminuyendo 1 hora

por cada presión del botón “+” o “-”.

4) DIBUJOS EXPLOSIVOS

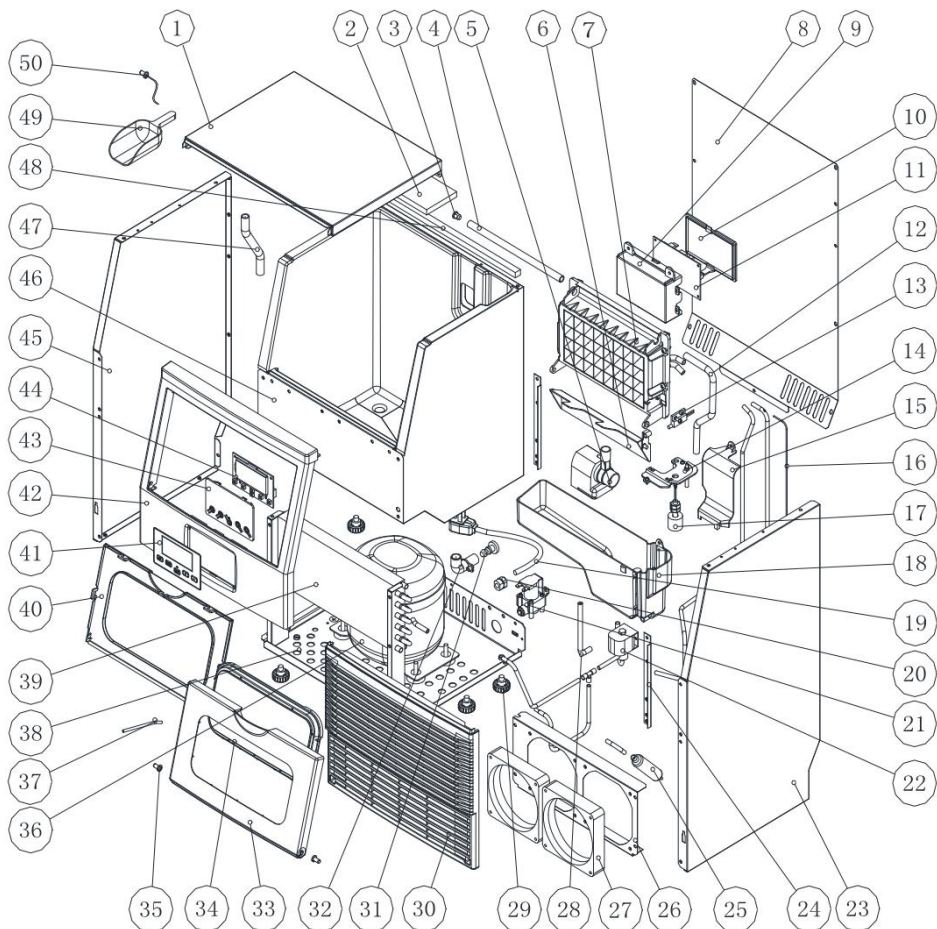

No.	Nombre de la pieza	Material	Cantidad.	Nota
1	Cubierta superior	Placa de acero	1	Sin agujero

2	Esponja aislante para cubierta superior	Educación física	1	324x220
3	Tapa del tubo divisor de agua	Silicona	1	
4	Tubo divisor de agua, ocho agujeros	abdominales	1	
5	Bomba de circulación de agua	Partes eléctricas	1	
6	Placa de detección de hielo lleno	abdominales	1	
7	Evaporador y su marco	Cobre bañado en níquel y marco ABS	1	
8	Placa trasera	Chapa galvanizada	1	
9	Caja de PCB eléctrica	ABS, ignífugo	1	
10	Tapa de caja de PCB eléctrica	PCB, piezas eléctricas	1	
11	PCB de control principal	PCB, piezas eléctricas	1	
12	Tubería de agua de salida de la bomba de agua	Silicona	1	
13	Interruptor de control magnético	DC5V, Piezas eléctricas	1	
14	La tapa del tanque de agua	abdominales	1	

15	Placa de cubierta en el lado derecho del evaporador	abdominales	1	
16	Capilar	Tubo de cobre	1	
17	Interruptor de detección de nivel de agua	Eléctrico piezas, DC5V	1	
18	Tanque de agua	abdominales	1	
19	Cable de alimentación	Partes eléctricas	1	
20	El cortapelos del cable de alimentación	PP, ignífugo	1	
21	Válvula de entrada de agua	Eléctrico piezas,DC12V	1	
22	Válvula electromagnética de recolección de hielo	CA 220 V/ 50 Hz, Partes eléctricas	1	
23	Placa lateral derecha	Placa de acero	1	
24	Placa de soporte del gabinete de espumado	acero galvanizado	1	
25	Filtro seco	Piezas de cobre	1	
26	Llama de soporte del ventilador de CC	Galvanizado acero, 0,6 mm	1	
27	ventilador de CC	Eléctrico piezas,DC12V	1	
28	Tubo de drenaje de agua del tanque de agua	Silicona	1	
29	Pie inferior	ABS y tornillos	4	

30	Panel frontal de entrada de aire	abdominales	1	
31	Tapa de drenaje de agua	Goma	1	
32	Puerto de drenaje de agua	abdominales	1	
33	Panel de la puerta delantera para toma de hielo	abdominales	1	
34	Ventana transparente del panel de la puerta delantera para la toma de hielo	COMO	1	
35	Eje de la puerta	abdominales	2	
36	Compresor	Partes eléctricas, CA 220 V	1	
37	válvula de carga de refrigerante	Piezas de cobre	1	
38	Placa inferior	Acero galvanizado	1	
39	Condensador	Cobre y aluminio	1	
40	Placa interior de la puerta de toma de hielo	abdominales	1	
41	Papel del panel de operaciones	PET/PVC	1	
42	Marco de puerta para toma de hielo	abdominales	1	
43	Caja de PCB del panel de operación	ABS transparente	1	

44	PCB del panel de operación	Partes eléctricas y electrónicas	1	
45	Placa lateral izquierda	Placa de acero	1	
46	Gabinete de espuma	Asamblea	1	
47	Tubo de drenaje de agua del gabinete	Silicona	1	
48	Esponja superior del gabinete	Educación física	1	
49	Pala para hielo	abdominales	1	
50	Luz LED	Partes eléctricas	1	
51	Alambrado	Parte eléctrica	1	No se muestra

PROCEDIMIENTOS DE OPERACIÓN Y

MANTENIMIENTO

DESEMBALAJE DE SU MÁQUINA DE HIELO

1. Retire el embalaje exterior e interior. Compruebe que todos los accesorios, incluyendo el manual de instrucciones, la pala para hielo, la tubería de suministro de agua blanca, el conector rápido de agua de 1/4 a 1/2 pulgada y la tubería de drenaje, estén dentro. Si falta alguna pieza, póngase en contacto con nuestro servicio de atención al cliente.
2. Retire las cintas para fijar la puerta y el gabinete interior, la pala de hielo, etc. Limpie en profundidad el gabinete interior y la pala de hielo con un paño húmedo .
3. Coloque la máquina de hielo sobre una superficie plana y nivelada, alejada de la luz solar directa y otras fuentes de calor (como estufas, hornos o radiadores). Asegúrese de que haya al menos 20 cm de espacio entre la salida de aire y los obstáculos, y al menos 5 cm entre el lado

izquierdo y el derecho y la pared.

4. Deje pasar 4 horas para que el líquido refrigerante se asiente antes de enchufar la fábrica de hielo si la unidad pudiera caerse durante el envío o transporte.

5. El aparato debe colocarse de forma que el enchufe sea accesible.

ADVERTENCIA: Conecte el aparato únicamente al suministro de agua potable. Utilice únicamente agua potable.

Para el suministro manual de agua, llénelo únicamente con agua potable.

Para el suministro automático de agua, conéctelo únicamente al suministro principal de agua potable.

REQUISITO DE UBICACIÓN DE INSTALACIÓN

a) Esta unidad no es para uso en exteriores. Mantenga la temperatura ambiente adecuada y La temperatura del agua de entrada debe ajustarse según la tabla de especificaciones anterior. De lo contrario, se verá afectado el rendimiento de la producción de hielo.

b) Esta unidad no debe ubicarse cerca de ninguna fuente de calor .

c) La unidad debe ubicarse sobre una base firme y nivelada a la altura normal de la encimera .

d) Debe haber al menos 6 pulgadas de espacio libre en la parte trasera para la conexión y 8 pulgadas de espacio libre en la parte delantera para abrir la puerta y mantener una buena circulación de aire.

e) No coloque nada encima de la máquina de hielo.

Autorización de instalación

vista superior (milímetros)

Vista lateral (mm)

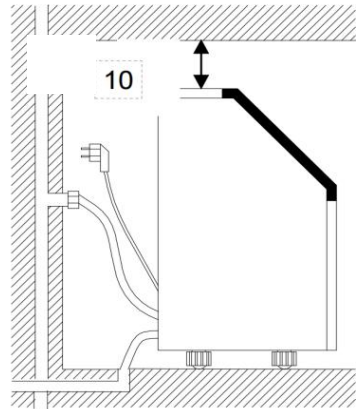
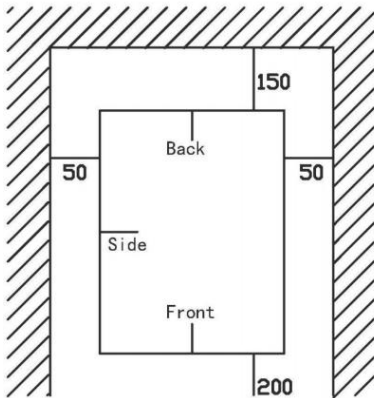

Para garantizar una ventilación adecuada de la máquina de hielo, la parte frontal de la unidad debe estar completamente despejada (al menos 200 mm de espacio libre). Deje al menos 150 mm de espacio libre en la parte trasera y 50 mm en los laterales para una correcta circulación del aire. También deje 50 mm en la parte superior y los laterales para una correcta circulación del aire. La instalación debe permitir que la máquina de hielo se pueda retirar hacia adelante para realizar tareas de mantenimiento si es necesario.

Al instalar la máquina de hielo debajo de una encimera, respete las dimensiones de espaciado recomendadas que se muestran arriba. Coloque las conexiones eléctricas y de desagüe en las ubicaciones recomendadas, como se muestra.

Elija un área bien ventilada con temperaturas superiores a 10 °C e inferiores a 32 °C . Esta unidad DEBE instalarse en un área protegida de ciertas inclemencias del tiempo, como viento, lluvia, salpicaduras de agua o goteos.

La máquina de hielo requiere un suministro continuo de agua con una presión de entre 1 y 8 bares, según lo indicado en la tabla de especificaciones anterior. La temperatura del agua que alimenta la máquina de hielo debe estar entre 5 °C y 25 °C para su correcto funcionamiento.

REQUISITOS ELÉCTRICOS Y CONEXIONES

ADVERTENCIA: ESTA UNIDAD DEBE ESTAR CONECTADA A TIERRA.

Peligro de descarga eléctrica

Conéctelo a una toma de pared con conexión a tierra.

Nunca retire la clavija de tierra.

Utilice una fuente de alimentación o receptáculo independiente.

Nunca utilice un adaptador.

Nunca utilice un cable de extensión.

El incumplimiento de estas instrucciones puede provocar la muerte, incendio o descarga eléctrica.

Antes de trasladar su fábrica de hielo a su ubicación final, es importante asegurarse de tener la conexión eléctrica adecuada.

Se recomienda instalar un circuito independiente que alimente únicamente la máquina de hielo. Utilice tomacorrientes que no se puedan apagar con un interruptor ni una cadena. Si es necesario reemplazar el cable de alimentación o el enchufe, debe hacerlo un técnico de servicio calificado. Este aparato requiere un tomacorriente eléctrico estándar de 220 a 240 voltios, 50 Hz, con buena conexión a tierra.

Método de conexión a tierra recomendado

Para su seguridad personal, este aparato debe estar correctamente conectado a tierra. Este aparato está equipado con un cable de alimentación con enchufe de tierra. Para minimizar el riesgo de descarga eléctrica, el cable debe enchufarse a una toma de corriente con conexión a tierra, de acuerdo con el Código Eléctrico Nacional y los códigos y ordenanzas locales. Si no dispone de una toma de corriente, es responsabilidad del cliente encargar a un electricista cualificado la instalación de una toma de corriente con conexión a tierra.

LIMPIEZA DE SU MÁQUINA DE HIELO ANTES DEL PRIMER USO

Antes de utilizar su máquina de hielo, se recomienda encarecidamente

limpiarla completamente.

1. Abra la puerta de toma de hielo.
2. Limpie con detergente diluido, agua tibia y un paño suave.
3. Limpie repetidamente el agua que entra en contacto con las partes internas , utilice agua o un paño húmedo para frotar las partes correspondientes y luego utilice un paño seco para secarlas.
4. Puede jalar el tubo de drenaje del tanque de agua (indicado como "H" en la ilustración anterior) para drenar el agua limpia del tanque. Luego, limpie el depósito de hielo interno hasta que todas las piezas internas estén limpias. Luego, drene toda el agua limpia por el puerto de drenaje ubicado en la parte posterior de la unidad (indicado como "8" en la ilustración anterior). Debe volver a instalar el tubo de drenaje del tanque de agua y la tapa del puerto de drenaje de la unidad; de lo contrario, la unidad no fabricará hielo correctamente. Se recomienda desechar el cubito de hielo producido en el primer ciclo de fabricación de hielo después de la limpieza. **Nota:** Consulte la sección "Drenaje de agua" de este manual para drenar el agua limpia.
5. El exterior de la máquina de hielo debe limpiarse periódicamente con una solución de detergente suave y agua tibia.
6. Seque el interior y el exterior con un paño suave y limpio.

FUNCIONAMIENTO DE SU UNIDAD

CONEXIÓN DE AGUA PARA SU MÁQUINA DE HIELO

Importante: Asegúrese de utilizar los nuevos juegos de mangueras suministrados con el aparato para conectarlo a la red de agua y que los juegos de mangueras viejos no deben reutilizarse.

1. Conecte la manguera de suministro de agua a la unidad .

Paso 1: Primero retire la cinta del puerto de entrada de agua para el suministro de agua (indicado en la siguiente ilustración "B") ubicado en la parte posterior de la unidad, luego use el dedo de la otra mano para presionar el círculo de salida .

Paso 2: Inserte un extremo de la manguera de agua blanca en el puerto

de entrada de agua, empújelo completamente hacia adentro e instale nuevamente la cortadora y luego riegue. La conexión de la manguera está completa.

2. Conecte el método de suministro de agua embotellada , úselo para la parte “B”

Inserte el tubo de silicona largo y transparente y coloque el otro extremo en la botella de agua.

Unit Back View

STEP 1: Remove the tape first.

STEP 2: Insert the water hose

Then install back the clipper

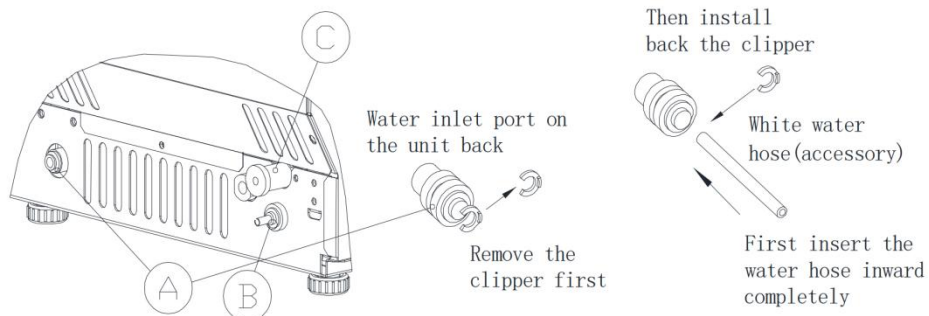

3 . Conexión de la tubería de drenaje de agua

Saque la tapa de drenaje de agua de color negro (indicada A en la ilustración anterior), luego Conecte el tubo de drenaje gris incluido en el accesorio, luego conecte el otro extremo de este drenaje. A la tubería principal de desagüe. Asegúrese de no colocar la tubería de desagüe demasiado alta.

4. Conecte la manguera de agua al grifo de agua del sistema de suministro principal de agua.

Primero, instale el conector rápido de agua suministrado (de 1/4 a 1/2 pulgada, con círculo de sellado negro) el grifo de agua mediante rosca; En segundo lugar, retire la pinza del conector rápido de agua, Inserte el otro extremo de la manguera de agua en este puerto de conexión rápida por completo y luego vuelva a instalarlo. La cortadora también completa este paso. Nota: El grifo de agua debe ser suministrado por el cliente. sí mismo.

Importante: La presión del agua del sistema principal de suministro de agua debe ser de al menos 0,04-0,5 MPa y de al menos 0,6 MPa. Si la presión es demasiado alta, se debe instalar primero una válvula reductora de presión.

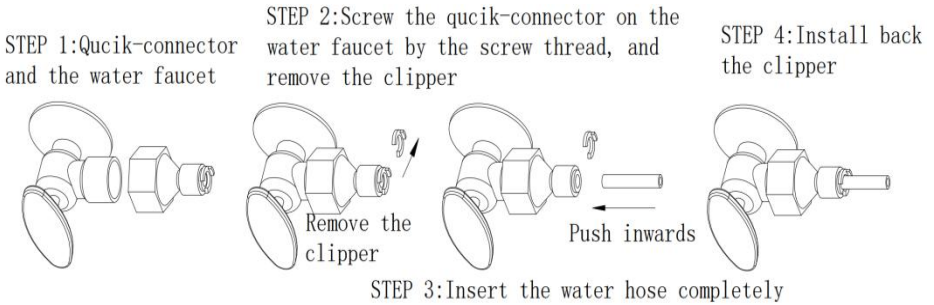

FUNCIONAMIENTO DEL PROCESO DE FABRICACIÓN DE HIELO

El programa de fabricación de hielo se explica en la siguiente tabla:

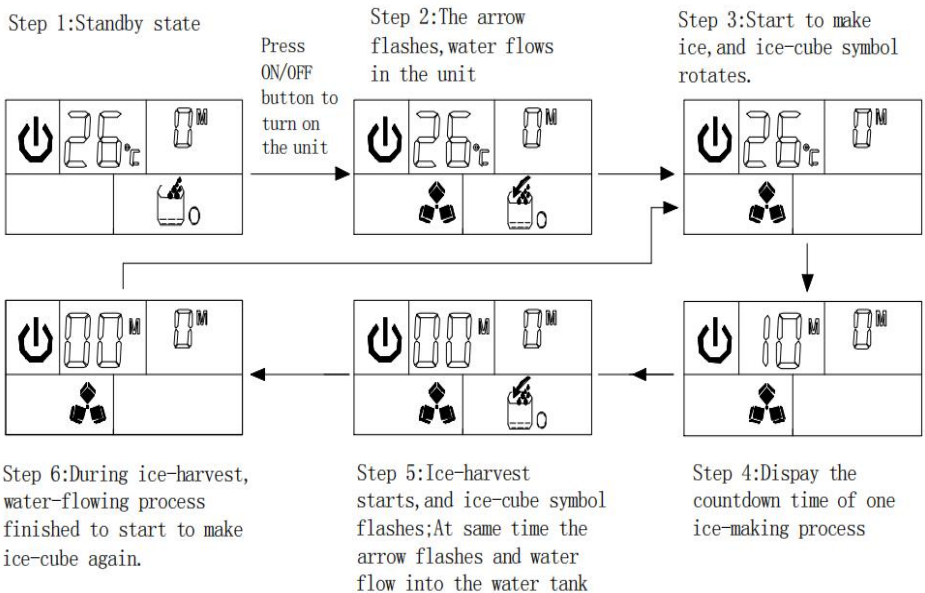



Símbolo



de suministro automático de agua La flecha del

símbolo parpadea, lo que significa que el agua está fluyendo. en el tanque de agua.



Si este símbolo sigue apareciendo, significa que no hay suministro principal de agua en presente.



El símbolo del cubo de hielo, cuando gira , significa que la unidad está fabricando el cubo de hielo; y parpadea, significa que La unidad está en proceso de recolección de hielo.

°C Fahrenheit (temperatura ambiente) **H** unidad de hora (configuración del temporizador) **METRO** Unidad de minuto (configuración de fabricación de hielo y tiempo de cuenta regresiva)

1. Tras conectar la manguera principal de suministro de agua a la unidad, conecte el enchufe a la fuente de alimentación. A continuación, pulse el botón "ON/OFF" del panel de control para iniciar el ciclo de fabricación de hielo. El símbolo de encendido/apagado de la unidad permanecerá encendido, el número izquierdo de la pantalla LCD mostrará la temperatura ambiente actual, el número derecho mostrará la configuración de fabricación de hielo y el símbolo del cubito de hielo girará. Cuando el número izquierdo parpadee, indicará el tiempo restante para completar un ciclo de fabricación de hielo.
2. Cada ciclo de fabricación de hielo durará entre 11 y 20 minutos, dependiendo de la temperatura ambiente y del agua. Y, por primera vez, dependiendo de la temperatura inicial del agua, la fabricación de hielo durará un poco más.
3. Al finalizar la fabricación de hielo, cambie al modo de recolección de hielo. Durante la recolección, el símbolo del cubo de hielo parpadeará. Al mismo tiempo, la flecha del símbolo de llenado manual de agua comenzará a parpadear. El agua volverá a fluir al tanque hasta que la

esfera flotante del interruptor de nivel suba a la posición más alta. A continuación, el agua dejará de fluir y el símbolo de llenado manual desaparecerá.

4. Cuando finaliza la recolección de hielo, la placa de detección de hielo lleno girará hacia abajo una vez, luego recuperará la posición original y entrará en el siguiente proceso de fabricación de hielo.

5. Si después de girar la placa de detección de hielo lleno, el cubo de hielo la presiona y no puede recuperarse a la posición original, significa que el depósito de almacenamiento de hielo está lleno de cubos de hielo y dejará de producir hielo automáticamente.

6. Cuando se enciende el símbolo "ICE-FULL", la unidad deja de funcionar. Si retira el cubo de hielo, la unidad volverá a producirlo. Sin embargo, solo se reiniciará después de 3 minutos de funcionamiento del compresor.

7. Durante el proceso de fabricación de hielo, presione el botón "+" o "-" para ajustar la duración del proceso y luego para cambiar el grosor del cubo. Presione el botón "+" o "-", el dígito derecho parpadeará. El ajuste predeterminado es cero. Cada vez que se presione el botón "+" o "-", se añadirá o reducirá 1 minuto a cada proceso de fabricación de hielo. Tras 5 segundos de ajuste, el sistema recordará el nuevo ajuste.

8. La mala calidad del agua provocará la mala calidad del cubo de hielo y reducirá la transparencia del mismo.

Programa automático de autolimpieza

Inicie el programa de autolimpieza: Después de conectar todas las tuberías de agua, enchufe el enchufe de la fuente de alimentación principal, luego presione el botón "TIMER / CLEAN" en el panel de control durante más de 5 segundos para ingresar. El programa de autolimpieza. El



símbolo " " permanecerá encendido durante este período, el dígito izquierdo

Indicará el tiempo restante. La duración total es de 20 minutos para un programa de autolimpieza.

Cancelar el programa de autolimpieza: Cada programa tarda unos 20 minutos en completarse. Al finalizar, el sistema pasará automáticamente al modo de espera. También puede pulsar el botón "ON/OFF" del panel de control para cancelar el programa de autolimpieza.

Operación de ajuste del temporizador

Rango de tiempo de retardo: 1-24 horas, **Tiempo predeterminado:** 1 hora

Cómo configurar el temporizador de encendido: Con la unidad en modo de espera, pulse el botón "TEMPORIZADOR/LIMPIEZA" para

configurar el temporizador. El  símbolo " " se iluminará y el número "1" parpadeará sobre él para mostrar el tiempo de retardo configurado. Mientras el número parpadea, pulse los botones "+" y "-" para cambiar el tiempo de retardo del temporizador, aumentando o disminuyendo 1 hora por cada pulsación. Cinco segundos después de la configuración, se guardará la configuración deseada.

Cómo cancelar el temporizador de encendido: Presione el botón

"TIMER/TIMER", el número sobre el  símbolo " " parpadeará para mostrar el tiempo de retraso actual de su temporizador de encendido, y presione este botón una vez más para cancelar la configuración del

temporizador, también el  símbolo " " y el número desaparecerán. Y la segunda forma fácil de cancelar el temporizador de encendido es presionar el botón "ON/OFF", cancelará la configuración del temporizador de encendido por la fuerza.

Cómo configurar el temporizador de apagado : Con la unidad en funcionamiento, pulse el botón "TEMPORIZADOR/LIMPIEZA" para

configurar el temporizador de apagado . El  símbolo " " se iluminará y el número "1" sobre él parpadeará para mostrar el tiempo de retardo configurado. Mientras el número parpadea, pulse los botones + " o " -"

para cambiar el tiempo de retardo del temporizador, aumentando o disminuyendo 1 hora por cada pulsación . Cinco segundos después de la configuración, se guardará la configuración deseada.

Cómo cancelar el temporizador de apagado: Presione el botón

“TIMER/TIMER”, el número sobre el El símbolo “  OFF ” parpadeará para mostrar el tiempo de retardo actual de su temporizador de apagado, y presione este botón una vez más para cancelar la configuración del

temporizador, también “  OFF ” y el número anterior desaparecerán; Y Además, la segunda forma fácil de cancelar el temporizador de apagado es presionar el botón “ON/OFF”, cancelará por la fuerza la configuración del temporizador de encendido y también apagará la unidad.

Funcionamiento de la luz LED interna

Con la unidad enchufada, presione el botón "LIGHT" en el panel de control una vez para encender la luz LED del interior del depósito de hielo y el



símbolo " " en la pantalla LCD también se encenderá. Presione este

botón una vez más; la luz LED y el  símbolo " " se apagarán simultáneamente.

NOTA: Si presiona el botón “LIGHT” por más de 5 segundos, la temperatura ambiente puede cambiar entre grados centígrados y grados Fahrenheit (entre °C y °F) .

Código de ERROR de avería de la unidad

Cuando la unidad se avería, el código de error se mostrará en el lado izquierdo de la ventana de la pantalla LCD.

E1 significa que el sensor de temperatura ambiente no funciona correctamente .

E2 significa que el programa de fabricación de hielo es anormal, incluye

cubitos de hielo demasiado grandes, no cae hielo o no se fabrican cubitos de hielo, etc.

NOTA: Durante la fabricación de cubitos de hielo, mantenga pulsado el botón de encendido/apagado durante más de 5 segundos para que la unidad inicie el proceso de recolección de hielo. Una vez finalizado, la unidad volverá al proceso de fabricación de hielo.

Drenaje de agua

Asegúrese de que el tubo de drenaje de agua esté conectado correctamente en la parte posterior de la unidad.

A. Puede drenar el agua del depósito de hielo a través del tubo de drenaje blanco conectado al puerto de drenaje trasero. Asegúrese de que el tubo de drenaje blanco no esté demasiado alto.

B. Para el agua del tanque, extraiga el tubo de silicona del lado derecho (indicado como "H" en la ilustración anterior) para drenar el agua limpia hasta que el tubo de silicona se extienda completamente y el agua fluya al depósito de hielo. Posteriormente, el agua se drena a través del puerto de drenaje en la parte posterior de la unidad.

Recordatorio: Limpie el tanque de agua con frecuencia, puede mejorar la calidad de los cubitos de hielo y la unidad y su bomba de circulación de agua pueden funcionar por mucho más tiempo.

Sonidos normales

Su nueva máquina de hielo podría emitir sonidos desconocidos. La mayoría de estos sonidos son normales. Las superficies duras, como el suelo, las paredes y los armarios, pueden hacer que los sonidos parezcan más fuertes de lo que son en realidad. A continuación, se describen los tipos de sonidos que podrían resultarle nuevos y su causa.

- Escuchará un sonido silbante cuando la válvula de control se abra para permitir que el agua fluya hacia el tanque de agua para cada ciclo de fabricación de hielo.
- Los ruidos de traqueteo pueden provenir del flujo del refrigerante o de la línea de agua. Los artículos almacenados sobre la máquina de hielo

también pueden producir ruidos.

- El compresor de alta eficiencia puede producir un sonido pulsante o agudo.
- El agua que corre desde el tanque de agua hacia la placa del evaporador puede producir un sonido de salpicaduras.
- El agua que corre desde el evaporador hacia el tanque de agua puede producir un sonido de salpicaduras.
- A medida que finaliza cada ciclo, es posible que escuche un sonido de gorgoteo debido al refrigerante que fluye en la máquina de hielo.
- Es posible que escuche el aire que el ventilador impulsa sobre el condensador. Durante el ciclo de recolección, puede oír el sonido de los cubitos de hielo al caer en el depósito de hielo.
- Al encender la máquina de hielo por primera vez, es posible que escuche el agua correr continuamente. La máquina de hielo está programada para ejecutar un ciclo de enjuague antes de empezar a producir hielo.

Preparación de la máquina de hielo para un almacenamiento prolongado

Si la fábrica de hielo no se utilizará durante un largo tiempo o se trasladará a otro lugar, será necesario drenar toda el agua del sistema.

1. Deje que todos los cubitos de hielo hayan sido expulsados del evaporador de la máquina de hielo.
2. Apague la unidad y desenchufe el cable de alimentación.
3. Drene toda el agua del interior de la unidad según la sección "Drenaje de agua". Una vez drenada, vuelva a instalar el tubo de drenaje del tanque de agua.
4. Desconecte el tubo de drenaje de agua de la tubería de drenaje principal o del drenaje del piso y vuelva a tapar el drenaje.
5. Deje la puerta abierta para permitir la circulación y evitar la formación de moho y hongos.
6. Deje el cable de alimentación desconectado hasta que esté listo para volver a usarlo.

7. Seque el interior y limpie el exterior de la unidad.
8. Coloque una bolsa de plástico en la unidad para protegerla del polvo y la suciedad .

LIMPIEZA Y MANTENIMIENTO

ADVERTENCIA: Antes de realizar cualquier operación de limpieza o mantenimiento, desconecte la máquina de hielo de la fuente de alimentación principal. (EXCEPCIÓN: Programa de autolimpieza de la máquina de hielo).

No utilice alcohol ni vapores para limpiar o desinfectar la máquina de hielo. Podría agrietar las piezas de plástico .

Pídale a un técnico de servicio capacitado que revise y limpie el condensador al menos una vez al año, para que la unidad funcione correctamente.

Este aparato debe limpiarse mediante chorro de agua.

CAUTION

If the ice maker has been left unused for a long time, before the next use it must be thoroughly cleaned. Follow carefully any instructions provided for cleaning or use of sanitizing solution. Do not leave any solution inside the ice maker after cleaning.

La limpieza periódica y el mantenimiento adecuado garantizarán eficiencia, máximo rendimiento, higiene y larga vida útil. Los intervalos de mantenimiento indicados se basan en condiciones normales. Es posible que desee acortarlos si tiene mascotas, si la unidad se utiliza en exteriores o si existen otras consideraciones especiales.

Lo que no se debe hacer

Nunca guarde nada en el depósito de hielo que no sea hielo: objetos como botellas de vino y cerveza no solo son antihigiénicos, sino que además sus etiquetas pueden desprenderse y obstruir el tubo de drenaje.

Limpieza exterior

La puerta y el gabinete se pueden limpiar con una solución de detergente suave y agua tibia, como 28 g de lavavajillas líquido mezclado con 7,5 l de agua tibia. No utilice limpiadores con disolventes ni abrasivos. Utilice una esponja suave y enjuague con agua limpia. Seque con una toalla suave y limpia para evitar las manchas de agua.

La placa lateral de acero puede decolorarse al exponerse al cloro gaseoso y debe limpiarse. Limpie la placa de acero con una solución de detergente suave y agua tibia y un paño húmedo. Nunca utilice productos de limpieza abrasivos.

Limpieza de interiores

Para depósito de almacenamiento de hielo

El depósito de hielo debe desinfectarse ocasionalmente. Límpielo antes de usar la máquina de hielo por primera vez y reutilícelo después de un período prolongado. Generalmente, es conveniente desinfectar el depósito después de limpiar el sistema de producción de hielo y vaciar el depósito.

1. Desconecte la alimentación de la unidad.
2. Abra la puerta y con un paño limpio, limpie el interior con una solución desinfectante compuesta por 28 g de blanqueador doméstico o cloro y 7,5 L de agua caliente (35 °C a 46 °C).
3. Enjuague bien con agua limpia. El agua residual se drenará por el tubo de desagüe.
4. Vuelva a conectar la alimentación a la unidad.

La cuchara para hielo debe lavarse con regularidad. Lávela como cualquier otro recipiente de comida.



WARNING

DO NOT use solvent cleaning agents or abrasives on the interior, These cleaners may transmit taste to the ice cubes, or damage or discolor the interior.

Limpieza de piezas para fabricar hielo

Durante el uso, limpie periódicamente el sistema principal de su máquina

de hielo.

1. Repita el paso anterior para limpiar el tanque de agua y otras partes internas de la unidad.
2. En particular, en el tubo divisor de agua del evaporador, cuando el compresor y la bomba de agua funcionan con normalidad, si no sale agua o el flujo es muy pequeño, vacíelo y límpielo cuidadosamente. Limpie cada pequeño orificio (como se muestra en la siguiente ilustración) y asegúrese de que no esté obstruido. Luego, vuelva a instalarlo en su ubicación original.

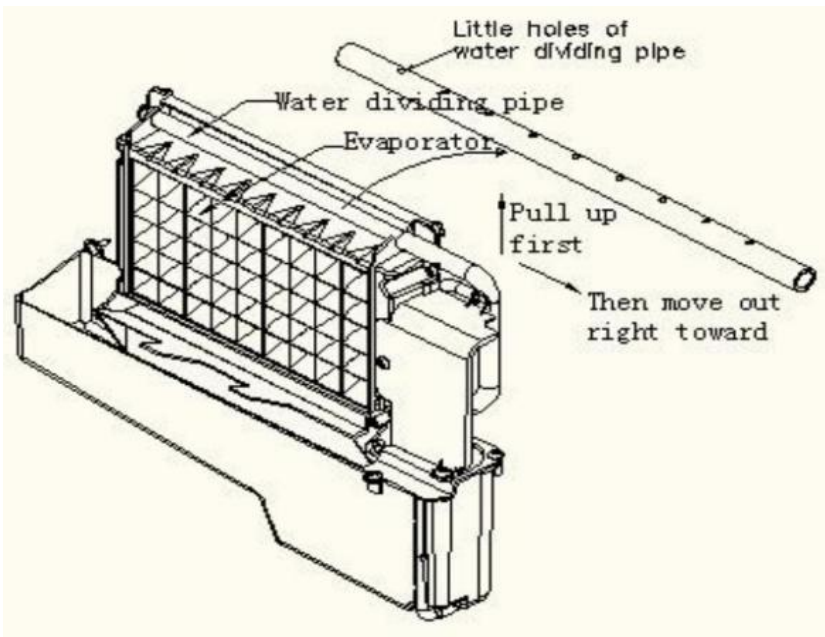

3. La duración del período de limpieza depende de la calidad del agua. Si se drena el agua con más frecuencia, la unidad y su bomba de agua pueden funcionar durante mucho más tiempo.
4. Cuando haya cubitos de hielo en la superficie del evaporador, pero no se caigan fácilmente, no utilice una sustancia mecánica para quitarlos a la fuerza; solo presione el botón "ON/FF" durante más de 5 segundos, la unidad ingresará al proceso de derretimiento de hielo, después de un tiempo, los cubitos de hielo grandes caerán, luego apague la unidad y

desenchufe el cable de alimentación para limpiar la superficie del evaporador.

5. Para el tanque de agua y la placa de detección de hielo lleno .

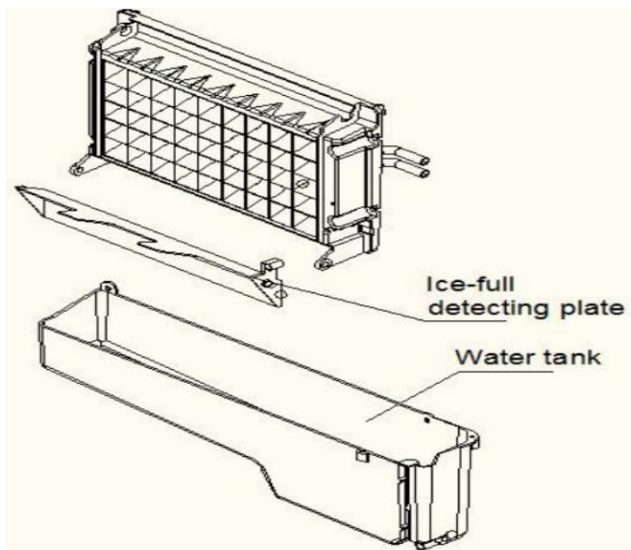

El tanque de agua y la placa de detección de hielo son fundamentales para la higiene de los cubitos de hielo. Vierta una mezcla de limpiador neutro y agua en un chorro de agua limpia y rocíe toda la superficie interior del tanque y la placa de detección de hielo. Limpie estas superficies con un paño limpio y seco. A continuación, rocíe las superficies con agua limpia y séquelas con un paño limpio y seco. Drene el agua limpia del tanque extrayendo el tubo de drenaje (marcado con una "H" en la ilustración). Una vez drenada toda el agua limpia, vuelva a instalar el tubo de drenaje.

Sugerencia: Después de limpiar las piezas interiores y volver a instalarlas en su posición respectiva, y volviendo la máquina a trabajar, desechar el primer lote de hielo.

Limpieza del sistema de fabricación de hielo con el limpiador para máquinas de hielo seguro para níquel Nu-Calgon

Los minerales que se eliminan del agua durante el ciclo de congelación

eventualmente formarán un depósito duro y escamoso en el sistema de agua. Limpiar el sistema regularmente ayuda a eliminar la acumulación de sarro. La frecuencia de limpieza depende de la dureza del agua. Con agua dura de 4 a 5 granos/litro, podría ser necesario limpiar el sistema hasta cada 6 meses.

1. Apague la máquina de hielo. Mantenga la máquina de hielo conectada al suministro de agua y al desagüe. Cierre el grifo principal.
2. Abra la puerta y saque todos los cubitos de hielo. Deséchelos o guárdelos en una hielera o nevera portátil.
3. Preparación de la solución limpiadora. Mezcle el limpiador para máquinas de hielo Nu-Calgon , apto para níquel , con agua para preparar la solución limpiadora.



Advertencia

Al limpiar la máquina de hielo con un limpiador o desinfectante, use guantes de goma, gafas de seguridad y/o protector facial .

Utilice un recipiente de plástico o acero inoxidable con más de 4 litros de capacidad, mezcle 300 ml de limpiador de máquinas de hielo Nu-Calgon Nickel Safe con 2,8 litros de agua tibia aproximadamente. 120°F -140°F , luego divídalos en dos porciones iguales en dos tazas. Es mejor mantener la temperatura de cada taza de la solución limpiadora.

4. Compruebe que el tubo de drenaje del tanque de agua esté correctamente instalado en la ranura de la pared. A continuación, vierta una taza de solución limpiadora para máquinas de hielo que no daña el níquel en el tanque. Espere unos 5 minutos .

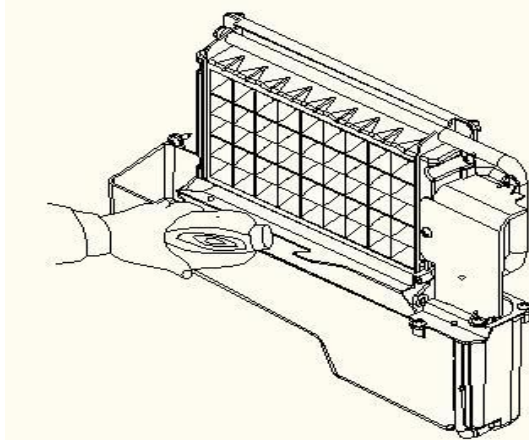

21. Encienda la máquina de hielo y presione el botón "TIMER/CLEAN" en el panel de control durante más de 5 segundos para iniciar el programa de autolimpieza . Como se explicó anteriormente, la bomba de agua funciona durante 8 minutos y se detiene durante 3 minutos, un ciclo y otro ciclo. La duración total es de 20 minutos para un programa de autolimpieza.

Durante este proceso, la luz "CLEAN" siempre estará encendida durante este período y la La ventana de dígitos indicará el tiempo restante,

22. Tras 20 minutos de finalizar un programa de autolimpieza, extraiga el tubo de drenaje del depósito de agua y vacíe la solución limpiadora en el depósito de hielo inferior. Agite la unidad ligeramente para drenar completamente la solución limpiadora. Luego, vuelva a instalar el tubo de drenaje en la ranura del depósito de agua.

23. Repita los pasos 4 a 6 para limpiar nuevamente el sistema de fabricación de hielo.

WARNING

The ice machine cleaner contains acids.

DO NOT use or mix with any other solvent-based cleaner products.

Use rubber gloves to protect hands. Carefully read the material safety instructions on the container of the ice machine cleaner.

24. Abra el grifo principal y deje que el agua fluya hacia la unidad.

Presione el botón "TEMPORIZADOR/LIMPIEZA" en el panel de control durante más de 5 segundos para activar el programa de autolimpieza .

9. Igual que la explicación anterior, la bomba de agua funciona durante 8 minutos y se detiene durante 3 minutos, un ciclo y otro ciclo. La duración total es de 20 minutos para un programa de autolimpieza. Durante este proceso, la luz de "LIMPIEZA" permanecerá encendida y la ventana digital indicará el tiempo restante. Durante este proceso, se enjuagarán la tubería divisoria de agua, el evaporador, la bomba de agua, la tubería de silicona, el tanque de agua, etc.

finalizar un programa de autolimpieza , extraiga el tubo de drenaje del depósito de agua y vacíe la solución limpiadora en el depósito de hielo inferior. Agite ligeramente la unidad para drenar completamente el agua. Vuelva a colocar el tubo de drenaje en la ranura del depósito de agua, ajustándolo firmemente.

11. Repita los pasos 8-9 nuevamente 2 veces.

12. Siga el programa anterior para limpiar el depósito de almacenamiento de hielo.

13. Al finalizar este programa de limpieza especial, podrá volver al modo de fabricación de hielo normal. Se recomienda desechar el primer lote de cubitos de hielo.

Sugerencia de limpieza

1) LIMPIEZA DIARIA

La pala para hielo, la puerta y el tubo divisor de agua deben limpiarse usted mismo a diario. Al final de cada día, enjuague la pala para hielo y limpie ambos lados de la puerta con un paño limpio.

2) LIMPIEZA SEMESTRAL

La pala de hielo, el depósito de hielo, el tanque de agua, la placa de detección de hielo lleno y la superficie del evaporador deben ser limpiados por usted mismo cada dos meses de acuerdo con el programa de limpieza interior.

3) LIMPIEZA SEMESTRAL

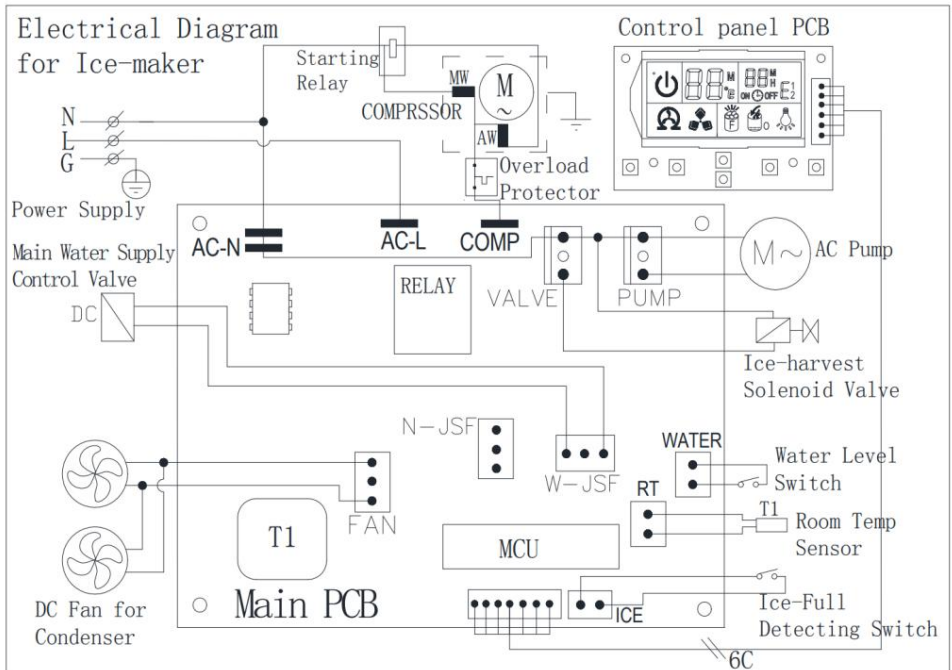

Todos los componentes y superficies expuestos al agua o a los cubitos de hielo, como el depósito de hielo, el tanque de agua, la puerta, el evaporador, la bomba de agua, el tubo de silicona, el tubo divisor de agua, etc., deben limpiarse cada 6 meses con el limpiador para máquinas de hielo Nu-Calgon Nickel Safe . El técnico debe limpiarlos según el programa de limpieza del sistema de fabricación de hielo.

DIAGRAMA DE CABLEADO



SOLUCIÓN DE PROBLEMAS NORMALES

Problema	Posible causa	Solución
----------	---------------	----------

<p>El conjunto “  ”</p> <p>El símbolo está siempre encendido.</p>	<p>No hay agua en la unidad</p>	<p>La presión principal del agua es demasiado baja o la manguera de suministro de agua está obstruida. Revíselos, aumente la presión del agua y limpie la manguera de suministro .</p>
	<p>La bola flotante del interruptor de detección de nivel de agua está bloqueada y no se puede levantar.</p>	<p>Limpie el tanque de agua y el interruptor de detección del nivel de agua .</p>
	<p>El agua fluye desde el costado del tanque de agua.</p>	<p>Coloque la unidad en una posición nivelada, no en una pendiente .</p>
	<p>El agua sale por el tubo de drenaje del tanque de agua.</p>	<p>Extraiga el tubo y vuelva a instalarlo correctamente en la ranura del lado derecho del tanque de agua.</p>
<p>La unidad entra en el proceso de fabricación de hielo, pero no fluye agua en la unidad y todo el “  ”</p> <p>El símbolo está siempre encendido.</p>	<p>No hay agua en el tanque de agua, o hay un problema con el suministro de agua, o la tubería de silicona del tanque de agua no está en la posición correcta.</p>	<p>La presión principal del agua es demasiado baja o la manguera de suministro está obstruida. Revíselos, aumente la presión del agua y limpie la manguera de suministro .</p> <p>El tubo de silicona del tanque de agua debe sujetarse en la ranura del costado del tanque de agua.</p>

<p>La bomba de agua funciona, pero no sale agua de la tubería divisoria de agua.</p>	<p>Los pequeños orificios en el tubo divisorio de agua están bloqueados.</p>	<p>Limpia estos pequeños agujeros.</p>
<p>Circulación del agua la bomba no funciona</p>	<p>Alguna sustancia especial en el tanque de agua bloquea la paleta de la bomba.</p>	<p>Limpie el tanque de agua y la bomba de agua.</p>
<p>La transparencia del cubo de hielo no es muy buena.</p>	<p>La calidad del agua es mala</p>	<p>Utilice el filtro de agua o purificador de agua para suavizar o filtrar el agua.</p>
<p>La forma del cubo de hielo es irregular.</p>	<p>La calidad del agua no es buena o el tanque de agua está muy sucio</p>	<p>Limpie el tanque de agua y cámbielo con agua nueva.</p>
	<p>Los pequeños agujeros en la tubería divisoria del agua están un poco bloqueados.</p>	<p>Limpie el tubo divisorio de agua , asegúrese de que los nueve orificios estén destapados.</p>
<p>El cubo de hielo es muy fino</p>	<p>La temperatura ambiente es demasiado alta</p>	<p>Mueva la unidad a un espacio de baja temperatura o prolongue el tiempo de cada ciclo de fabricación de hielo.</p>
	<p>circulación del aire alrededor de la unidad</p>	<p>Asegúrese de que haya más de 8 pulgadas de espacio entre la</p>

	no es buena	parte trasera y delantera de la unidad y el obstáculo.
El cubo de hielo es demasiado grueso	La temperatura ambiente es demasiado baja	Reducir el tiempo de cada ciclo de fabricación de hielo.
“  ” está encendido	El depósito de almacenamiento de hielo está lleno de cubitos de hielo.	Saca un poco de cubito de hielo
El ciclo de fabricación de hielo es normal, pero no se produce ningún cubito de hielo.	La temperatura ambiente o del agua en el tanque de agua es demasiado alta.	Muévase a un lugar con una temperatura inferior a 90 grados Fahrenheit y cambie al agua a baja temperatura.
	Fuga de refrigerante, visualización del código de error E2	Necesita que el técnico de servicio realice el mantenimiento
	El tubo del sistema de enfriamiento está obstruido	Necesita que el técnico de servicio realice el mantenimiento

Eliminación correcta de este producto



Este producto está sujeto a la Directiva Europea 2012/19/CE. El símbolo de un contenedor de basura tachado indica que el producto requiere recogida selectiva de residuos en la Unión Europea. Esto aplica al producto y a todos los accesorios marcados con este símbolo. Los productos marcados con este símbolo no pueden desecharse con la basura doméstica normal, sino que deben llevarse a un punto de recogida para el reciclaje de aparatos eléctricos y electrónicos.



Escanee el código QR para obtener la guía de funcionamiento .



VEVOR

Affordable. Reliable. Home Improvement.

MASZYNA DO LODU

Model: HZB-30F

VEVOR

Affordable. Reliable. Home Improvement.

ICE MACHINE

MODEL: HZB-30F

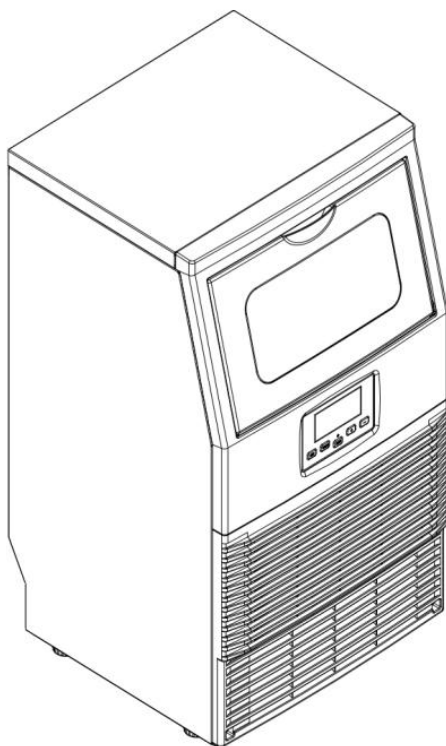

To jest oryginalna instrukcja obsługi. Przed użyciem prosimy o dokładne zapoznanie się z treścią instrukcji. Firma VEVOR zastrzega sobie prawo do jednoznacznej interpretacji niniejszej instrukcji obsługi. Wygląd produktu zależy od stanu, w jakim go otrzymali Państwo. Prosimy o wyrozumiałość, ale nie będziemy Państwa ponownie informować o aktualizacjach technologicznych lub oprogramowania naszego produktu.

WAŻNE INSTRUKCJE BEZPIECZEŃSTWA

Twoje bezpieczeństwo i bezpieczeństwo innych jest bardzo ważne. Do instrukcji obsługi i urządzenia dołączyliśmy wiele ważnych informacji dotyczących bezpieczeństwa. Zawsze czytaj i przestrzegaj wszystkich zaleceń dotyczących bezpieczeństwa.

To jest symbol ostrzegawczy:



Wszystkie komunikaty dotyczące bezpieczeństwa będą oznaczone symbolem ostrzegawczym i słowem „NIEBEZPIECZEŃSTWO” lub „OSTRZEŻENIE”.



NIEBEZPIECZEŃSTWO



OSTRZEŻENIE

Te słowa oznaczają:

Możesz zginąć lub doznać poważnych obrażeń, jeśli natychmiast nie zastosujesz się do instrukcji.

Wszystkie komunikaty dotyczące bezpieczeństwa informują o potencjalnych zagrożeniach, podają wskazówki, jak zmniejszyć ryzyko obrażeń, a także informują o tym, co może się stać, jeśli instrukcje nie będą przestrzegane.

WSKAZÓWKI DOTYCZĄCE BEZPIECZEŃSTWA

Podczas korzystania z urządzeń elektrycznych należy przestrzegać podstawowych zasad bezpieczeństwa, aby zmniejszyć ryzyko pożaru, porażenia prądem elektrycznym i obrażeń ciała lub mienia. Przed użyciem jakiegokolwiek urządzenia należy przeczytać wszystkie instrukcje.

Używaj tego urządzenia wyłącznie zgodnie z jego przeznaczeniem opisanym w niniejszej instrukcji obsługi.

Przed użyciem kostkarki do lodu należy ją prawidłowo zainstalować zgodnie z instrukcją instalacji.

Urządzenie należy ustawić w taki sposób, aby wtyczka była łatwo dostępna. Nie należy kłaść przewodu na dywanie ani innych materiałach izolujących ciepło. Nie należy zakrywać przewodu. Przewód należy trzymać z dala od miejsc o dużym natężeniu ruchu i nie zanurzać go w wodzie. Do tego samego gniazdka nie należy podłączać żadnego innego urządzenia i należy upewnić się, że wtyczka jest całkowicie włożona do gniazdka.

Nie zalecamy używania przedłużaczy, ponieważ mogą się przegrzać i spowodować ryzyko pożaru. Jeśli jednak musisz użyć przedłużacza, użyj przewodu o minimalnym przekroju $1,5 \text{ mm}^2$ i natężeniu prądu nie mniejszym niż $16 \text{ A}/250 \text{ V}$ z wtyczką .

Jeśli przewód zasilający jest uszkodzony, musi zostać wymieniony przez producenta, jego przedstawiciela serwisowego lub osobę o podobnych kwalifikacjach, aby uniknąć zagrożenia.

Jeśli urządzenie jest podłączone do gniazdka sieciowego, a nie będzie używane przez dłuższy czas, należy odłączyć wtyczkę sieciową od gniazdka.

Przed czyszczeniem lub serwisowaniem urządzenia należy wyjąć wtyczkę zasilającą lub odłączyć je od sieci. UWAGA: Jeśli z jakiegokolwiek powodu produkt wymaga serwisu, zdecydowanie zalecamy, aby wykonał go wykwalifikowany technik.

Nigdy nie odłączaj urządzenia, ciągnąc za przewód zasilający. Zawsze mocno trzymaj wtyczkę i wyciągaj ją prosto z gniazdka.

Nie używaj urządzenia na zewnątrz. Trzymaj urządzenie z dala od bezpośredniego światła słonecznego i upewnij się, że między tyłem urządzenia a ścianą jest co najmniej 150 mm wolnej przestrzeni, a przód urządzenia jest wolny. Utrzymuj otwór wentylacyjny w obudowie urządzenia lub w zabudowie, drożny.

Nie przechylaj urządzenia, ponieważ spowoduje to nienormalny hałas i zmianę rozmiaru kostek lodu. Co więcej, może to spowodować wyciek wody z urządzenia.

Jeżeli w sezonie zimowym urządzenie zostanie wniesione z zewnątrz, należy odczekać kilka godzin, aż osiągnie temperaturę pokojową, zanim je

podłączymy.

Do przygotowania kostek lodu nie należy używać żadnego innego płynu niż woda.

Nie czyść kostkarki do lodu łatwopalnymi płynami. Opary mogą stworzyć zagrożenie pożarem lub wybuchem.

-OSTRZEŻENIE: To urządzenie musi być uziemione. Należy używać właściwego źródła zasilania, zgodnie z tabliczką znamionową.

-OSTRZEŻENIE: Nie zasłaniaj otworów wentylacyjnych w obudowie urządzenia lub w zabudowanej konstrukcji.

– **OSTRZEŻENIE:** Nie uszkadzaj układu chłodniczego.

– **OSTRZEŻENIE:** Urządzenie to nie jest przeznaczone do użytku przez osoby (w tym dzieci) o ograniczonej sprawności fizycznej, sensorycznej lub umysłowej, a także osoby nieposiadające odpowiedniego doświadczenia lub wiedzy, chyba że znajdują się pod nadzorem osoby odpowiedzialnej za ich bezpieczeństwo lub otrzymały od niej instrukcje dotyczące korzystania z urządzenia.

– **OSTRZEŻENIE:** Dzieci powinny znajdować się pod nadzorem, aby mieć pewność, że nie bawią się urządzeniem.

– **OSTRZEŻENIE:** To urządzenie musi być uziemione. Należy używać uziemionego źródła zasilania 220–240 V/50 Hz.

– **OSTRZEŻENIE:** W tym urządzeniu nie należy przechowywać substancji wybuchowych, takich jak puszki aerozolu z łatwopalnym propelentem.

– **OSTRZEŻENIE:** Urządzenie to jest przeznaczone do użytku domowego i podobnych zastosowań, takich jak:

– pomieszczenia kuchenne dla pracowników w sklepach, biurach i innych środowiskach pracy;

– w domach wiejskich oraz przez klientów w hotelach, motelach i innych obiektach mieszkalnych;

– obiekty typu „bed and breakfast”;

– gastronomia i podobne zastosowania niedetaliczne.



Ostrzeżenie: Ryzyko pożaru/używane materiały łatwopalne.

Należy postępować zgodnie z lokalnymi przepisami dotyczącymi utylizacji urządzenia ze względu na łatwopalny gaz.

Ostrzeżenie: Ryzyko pożaru / materiałów łatwopalnych, należy zachować ostrożność, aby nie spowodować pożaru poprzez zapalenie się materiałów łatwopalnych.

OSTRZEŻENIE: Nie zasłaniaj otworów wentylacyjnych w obudowie urządzenia lub w zabudowanej konstrukcji.

OSTRZEŻENIE: Nie należy używać urządzeń mechanicznych ani innych środków przyspieszających proces rozmrażania lub zbierania lodu, poza tymi zalecanymi przez producenta.

OSTRZEŻENIE: Nie należy używać innych urządzeń elektrycznych wewnątrz kostkarki do lodu.

OSTRZEŻENIE: Nie należy umieszczać przenośnych gniazdek wielokrotnych ani przenośnych zasilaczy z tyłu urządzenia.

WAŻNY:

Przewody w tym kablu sieciowym są pokolorowane zgodnie z poniższym kodem:

Zielony i żółty : Ziemia

Niebieski : Neutralny

Brown : Na żywo

Ponieważ kolor przewodów w kablu sieciowym urządzenia może nie odpowiadać kolorowym oznaczeniom identyfikującym zacisk we wtyczce, należy wykonać następujące czynności:

Przewód w kolorze zielono-żółtym należy podłączyć do zacisku wtyczki

oznaczonego literą E, G lub symbolem  lub w kolorze zielonym lub zielono-żółtym.

Przewód w kolorze niebieskim należy podłączyć do zacisku oznaczonego literą N.

Przewód w kolorze brązowym należy podłączyć do zacisku oznaczonego literą L.

INFORMACJE OGÓLNE

1) Budowa jednostki głównej

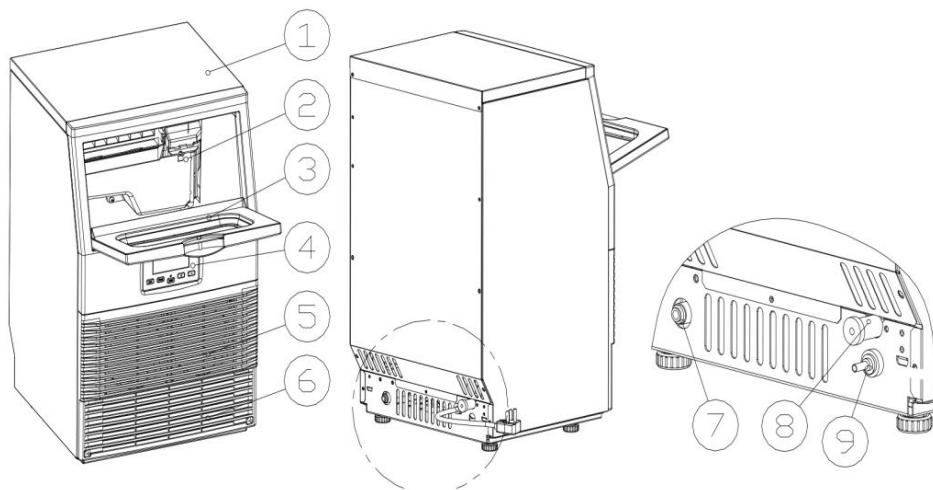

1. Górna pokrywa

2. Zespół do wytwarzania lodu i zbiornika na wodę: obejmujący parownik do wytwarzania lodu, zbiornik na wodę, zbiornik do ładowania wody, pompę wodną i niektóre części wykrywające

3. Drzwi do wyjmowania lodu

4. Panel operacyjny

5. **Wylot powietrza: Musi zapewniać swobodną** cyrkulację powietrza . Gorące powietrze będzie wydostawać się na zewnątrz podczas pracy urządzenia .

6. Wlot powietrza

7. Główne przyłącze doprowadzające wodę: Do podłączenia głównego przewodu doprowadzającego wodę

8. Otwór spustowy wody : Standardowo zatkany korkiem. W razie potrzeby spuszczenia wody, należy odkręcić korek. Następnie podłącz szarą rurę spustową.

9. Otwór wlotowy do wody butelkowanej: Podłącz przezroczystą silikonową rurką. **Akcesoria:** Szara rura spustowa o długości około 2 metrów , szybkozłączka do kranu o średnicy od 1/4 cala do 1/2 cala, łyżka do lodu. Wąż doprowadzający wodę o średnicy 6,35 mm i kolorze białym

Przezroczysta silikonowa rurka o długości 1,8 metra .

2) Wytwarzanie lodu i jego części zbiornika na wodę

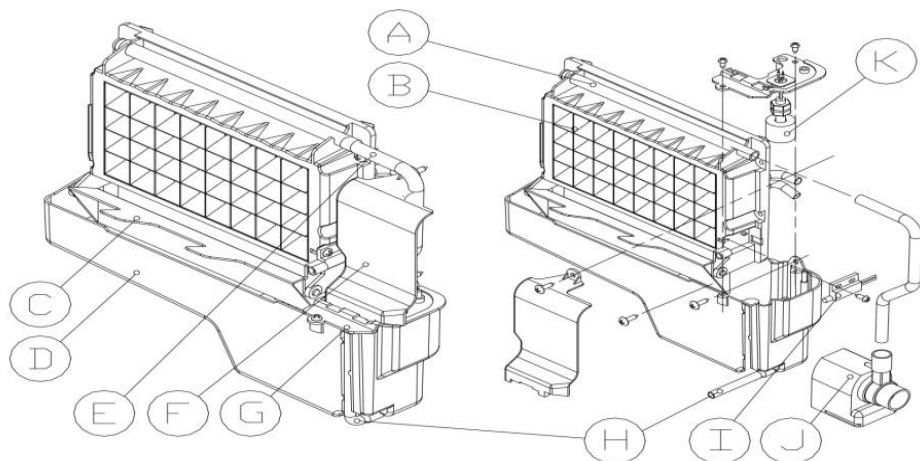

A. Rura rozdzielająca wodę : Z ośmioma małymi otworami, woda wypływa z tych małych otworów. Jeśli woda nie wypływa, można ją zdemonstrować i wyczyścić.

B. Parownik (moduł do wytwarzania lodu)

C. Płytkę wykrywającą poziom lodu: Służy do sprawdzania, czy wewnętrzna szafka jest pełna lodu, a także do sprawdzania, czy proces zbierania lodu został zakończony.

D. Zbiornik na wodę do cyrkulacji wody: Pojemność około 0,9 litra

E. Rura doprowadzająca wodę

F. Płyta osłonowa po prawej stronie parownika

G. Płyta montażowa wyłącznika poziomu wody

H. Rura spustowa wody ze zbiornika na wodę : Podczas wytwarzania lodu rura ta powinna być zamocowana w szczelinie w ścianie zbiornika na wodę; a podczas spuszczenia wody rura ta powinna być wyciągnięta.

I. Detektor pełnego lodu

J. Pompa obiegowa wody

K. Przelącznik wykrywający poziom wody

3) Panel operacyjny

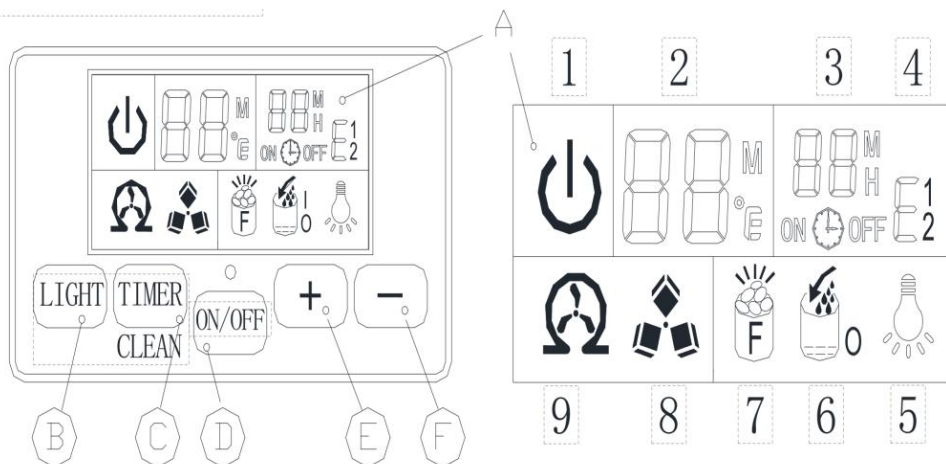

A. Okno wyświetlacza LCD

1. Symbol stanu WŁĄCZENIA lub WYŁĄCZENIA urządzenia: Symbol ten miga , gdy urządzenie jest wyłączone (w trybie gotowości), a gdy urządzenie pracuje, symbol ten świeci się światłem ciągłym.
2. Wyświetlacz temperatury otoczenia i odliczania czasu wytwarzania lodu
3. Wyświetlacz ustawień wytwarzania lodu i timera
4. Kod błędu : E1 oznacza, że czujnik temperatury otoczenia jest uszkodzony ;
E2 oznacza, że proces wytwarzania lodu przebiega nieprawidłowo ;
5. Symbol światła : Po wyświetleniu tego symbolu, wewnątrz obudowy będzie włączone światło LED ;
6. Symbol przepływu wody i braku wody: Jeżeli strzałka tego symbolu miga, oznacza to, że woda płynie z głównego źródła wody. Jeśli natomiast cały symbol jest zapalony, oznacza to, że z głównego źródła wody nie ma wody.
7. Wskaźnik pełnego lodu: Gdy pojemnik na lód jest pełen kostek lodu, na wyświetlaczu pojawia się ten symbol, a urządzenie zatrzymuje proces wytwarzania lodu.
8. Wyświetlacz wytwarzania i zbierania lodu : Gdy symbol kostki lodu obraca się , oznacza to, że urządzenie wytwarza lód. Jeśli symbol miga,

oznacza to, że urządzenie jest w trakcie zbierania lodu .

9. Samoczyszczący wyświetlacz .

B. Przycisk „ światło LED”: włącza lub wyłącza wewnętrzne światło

LED;

Uwaga: Naciskaj ten przycisk dłużej niż 5 sekund, aby zmienić jednostkę temperatury otoczenia ze stopni Fahrenheita na stopnie Celsjusza.

C. Przycisk „Timer/Czyszczenie” : Aby wejść do programu ustawień

timera , naciśnij ten przycisk szybko raz; następnie naciśnij ten przycisk dłużej niż 5 sekund, aby urządzenie weszło w program samoczyszczenia.

D. Przycisk „WŁ./WYŁ. ” :

Gdy urządzenie jest wyłączone, naciśnij ten przycisk, aby je włączyć; a także podczas programu automatycznego czyszczenia lub normalnego wytwarzania lodu, naciśnij ten przycisk, aby natychmiast wyłączyć urządzenie; a także jeśli urządzenie ma ustawiony timer, naciśnij ten przycisk, aby anulować ustawienie timera.

Gdy urządzenie wytwarza kostki lodu, naciśnij i przytrzymaj ten przycisk przez ponad 5 sekund, aby wymusić przejście urządzenia w tryb zbierania lodu.

E. Przycisk ustawienia trybu dostarczania wody: Naciśnij ten przycisk cienkim drucikiem, aby zmienić tryb dostarczania wody między ręcznym a automatycznym.

F , G: przycisk „+ ” , „- ” :

Użyj tej opcji, aby dostosować długość procesu wytwarzania lodu.

Ustawienie domyślne to zero. Każde naciśnięcie przycisku „+” lub „-” wydłuża lub skraca czas o 1 minutę.

Aby dostosować czas opóźnienia timera, ustawienie domyślne to zero, a każde naciśnięcie przycisku „+” lub „-” powoduje dodanie lub skrócenie opóźnienia o 1 godzinę.

4) RYSUNKI WYBUCHOWE

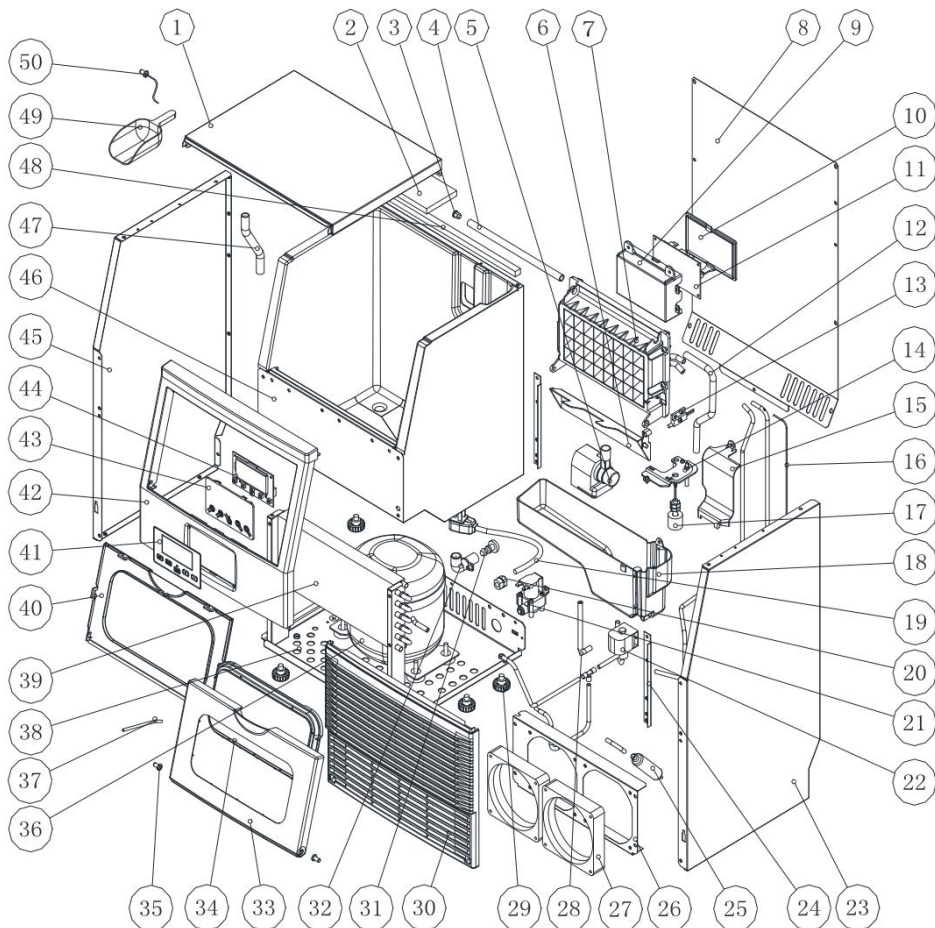

NIE.	Nazwa części	Tworzywo	Ilość	Notatka
1	Górna pokrywa	Płyta stalowa	1	Bez otworu

2	Gąbka izolacyjna do pokrycia wierzchniego	WF	1	324x220
3	Nasadka rury rozdzielającej wodę	Silikon	1	
4	Rura rozdzielająca wodę, osiem otworów	ABS	1	
5	Pompa obiegowa wody	Części elektryczne	1	
6	Płytką wykrywająca lód	ABS	1	
7	Parownik i jego rama	Miedziowane z nikiel i rama ABS	1	
8	Płyta tylna	Błacha ocynkowana	1	
9	Skrzynka elektryczna PCB	ABS, trudnopalny	1	
10	Pokrywa skrzynki elektrycznej PCB	PCB, części elektryczne	1	
11	Główna płytką sterująca	PCB, części elektryczne	1	
12	Rura wodna wylotu pompy wodnej	Silikon	1	
13	Przełącznik sterujący magnetyczny	DC5V, Części elektryczne	1	
14	Pokrywa zbiornika na wodę	ABS	1	
15	Płytką osłonowa po prawej stronie parownika	ABS	1	

16	Kapilarny	Rura miedziana	1	
17	Przełącznik wykrywający poziom wody	Elektryczny części, DC5V	1	
18	Zbiornik na wodę	ABS	1	
19	Przewód zasilający	Części elektryczne	1	
20	Obcinacz do przewodu zasilającego	PP, ognioodporny	1	
21	Zawór wlotowy wody	Elektryczny części, DC12V	1	
22	Zawór elektromagnetyczny do zbierania lodu	Prąd zmienny 220 V/ 50 Hz, Części elektryczne	1	
23	Prawa płyta boczna	Płyta stalowa	1	
24	Płyta nośna szafki spieniającej	Stal ocynkowana	1	
25	Filtr suchy	Części miedziane	1	
26	Płomień podtrzymujący wentylatora prądu stałego	Ocynkowany stal, 0,6 mm	1	
27	Wentylator DC	Elektryczny części, DC12V	1	
28	Rura spustowa wody ze zbiornika na wodę	Silikon	1	
29	Dolna część stopy	ABS i śruby	4	

30	Przedni panel wlotu powietrza	ABS	1	
31	Nakrętka do odprowadzania wody	Guma	1	
32	Port odprowadzania wody	ABS	1	
33	Panel przednich drzwi do wyjmowania lodu	ABS	1	
34	Przezroczyste okienko w panelu przednich drzwi do wyjmowania lodu	JAK	1	
35	Wał drzwiowy	ABS	2	
36	Kompresor	Części elektryczne, prąd zmienny 220 V	1	
37	Zawór ładowania czynnika chłodniczego	Części miedziane	1	
38	Płyta dolna	Ocynkowana stal	1	
39	Skraplacz	Miedź I aluminium	1	
40	Wewnętrzna płyta drzwi do zbierania lodu	ABS	1	
41	Papier do panelu operacyjnego	PET/PCW	1	
42	Rama drzwi do zabierania lodu	ABS	1	
43	Skrzynka PCB panelu operacyjnego	Przezroczysty ABS	1	

44	Płyta PCB panelu operacyjnego	Części elektryczne i elektroniczne	1	
45	Lewa płyta boczna	Płyta stalowa	1	
46	Szafka spieniąca	Montaż	1	
47	Rura spustowa wody z szafki	Silikon	1	
48	Górna gąbka szafki	WF	1	
49	Łyżka do lodu	ABS	1	
50	Światło LED	Części elektryczne	1	
51	Okablowanie	Część elektryczna	1	Nie pokazano

PROCEDURY OPERACYJNE I KONSERWACJA

ROZPAKOWYWANIE KOSTKARKI DO LODU

1. Zdejmij opakowanie zewnętrzne i wewnętrzne. Sprawdź, czy wszystkie akcesoria, w tym instrukcja obsługi, łyżka do lodu, rura doprowadzająca wodę, szybkozłączce 1/4–1/2 cala oraz rura spustowa wody itp. znajdują się w środku. W przypadku braku jakichkolwiek części prosimy o kontakt z naszym działem obsługi klienta.
2. Usuń taśmy mocujące drzwi i wewnętrzną obudowę, łyżkę do lodu itp. Dokładnie wyczyść wewnętrzną obudowę i łyżkę do lodu wilgotną szmatką .
3. Ustaw kostkarkę do lodu na równej i równej podłodze, z dala od bezpośredniego światła słonecznego i innych źródeł ciepła (np. pieca, kaloryfera). Upewnij się, że między wylotem powietrza a przeszkodami jest co najmniej 20 cm odstęp, a między lewą/prawą stroną a ścianą co najmniej 5 cm.

4. Jeśli podczas transportu lub wysyłki urządzenie może się przewrócić, odczekaj 4 godziny, aż płyn chłodniczy osiadzie, zanim podłączysz kostkarkę do prądu.

5. Urządzenie należy ustawić w taki sposób, aby wtyczka była dostępna.

OSTRZEŻENIE: Podłączać wyłącznie do źródła wody pitnej. Używać wyłącznie wody pitnej.

W przypadku ręcznego uzupełniania wody, należy napełniać ją wyłącznie wodą pitną.

W przypadku automatycznego dostarczania wody należy podłączać się wyłącznie do głównego źródła wody pitnej.

WYMAGANIA DOTYCZĄCE LOKALIZACJI INSTALACJI

a) To urządzenie nie jest przeznaczone do użytku na zewnątrz. Utrzymuj odpowiednią temperaturę w pomieszczeniu i Temperatura wody na wlocie powinna być zgodna z powyższą tabelą. W przeciwnym razie może to wpłynąć na wydajność produkcji lodu.

b) Urządzenia tego nie należy umieszczać w pobliżu źródeł ciepła .

c) Urządzenie należy umieścić na stabilnym i równym fundamencie, na normalnej wysokości blatu .

d) Z tyłu musi być co najmniej 6 cali wolnej przestrzeni w celu umożliwienia podłączenia, a z przodu 8 cali wolnej przestrzeni, aby można było otworzyć drzwi i zapewnić dobrą cyrkulację powietrza.

e) Nie kładź niczego na górze kostkarki do lodu.

Prześwit montażowy

widok z góry (mm)

Widok z boku (mm)

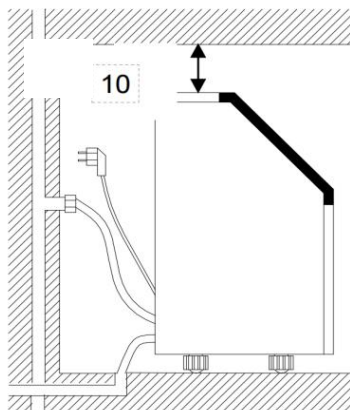
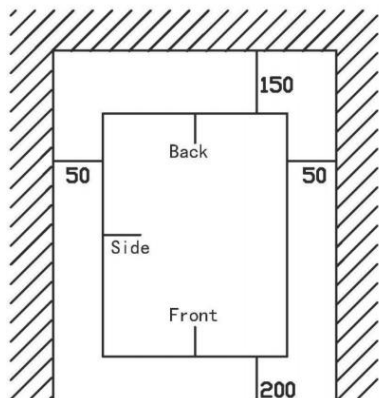

Aby zapewnić odpowiednią wentylację kostkarki do lodu, przód urządzenia musi być całkowicie wolny (co najmniej 200 mm wolnej przestrzeni). Należy zapewnić co najmniej 150 mm wolnej przestrzeni z tyłu i 50 mm wolnej przestrzeni po bokach dla zapewnienia prawidłowej cyrkulacji powietrza. Należy również zapewnić 50 mm wolnej przestrzeni u góry i po bokach dla zapewnienia prawidłowej cyrkulacji powietrza. Instalacja powinna umożliwiać wysunięcie kostkarki do przodu w celu ewentualnego serwisowania.

Instalując kostkarkę do lodu pod blatem, należy przestrzegać zalecanych odległości podanych powyżej. Umieść urządzenia elektryczne i odpływowe w zalecanych miejscach, zgodnie z rysunkiem.

Wybierz dobrze wentylowane miejsce o temperaturze powyżej 10°C i poniżej 32 °C . Urządzenie MUSI być zainstalowane w miejscu osłoniętym przed czynnikami zewnętrznymi, takimi jak wiatr, deszcz, rozpryski wody lub krople.

Kostkarka wymaga ciągłego dopływu wody o ciśnieniu 1-8 barów, zgodnie z powyższą tabelą specyfikacji. Temperatura wody zasilającej kostkarkę powinna wynosić od 5 °C do 25 °C , aby zapewnić jej prawidłowe działanie.

WYMAGANIA ELEKTRYCZNE I PODŁĄCZENIA

OSTRZEŻENIE: TO URZĄDZENIE MUSI BYĆ UZIEMIONE.

Zagrożenie porażeniem prądem elektrycznym

Podłącz do uziemiającego gniazdka ściennego.

Nigdy nie usuwaj bolca uziemiającego.

Należy stosować osobne źródło zasilania lub gniazdko.

Nigdy nie używaj adaptera.

Nigdy nie używaj przedłużacza.

Nieprzestrzeganie tych instrukcji może spowodować śmierć, pożar lub porażenie prądem.

Zanim przeniesiesz kostkarkę do docelowego miejsca, ważne jest, aby upewnić się, że masz odpowiednie podłączenie elektryczne.

Zaleca się zapewnienie oddzielnego obwodu, obsługującego wyłącznie kostkarkę do lodu. Należy używać gniazdek, których nie można wyłączyć przełącznikiem ani łańcuszkiem. W razie konieczności wymiany przewodu zasilającego lub wtyczki, czynność tę powinien wykonać wykwalifikowany serwisant.

To urządzenie wymaga podłączenia do standardowego gniazdka elektrycznego 220-240 V , 50 Hz z dobrym uziemieniem.

Zalecana metoda uziemienia

Dla Twojego bezpieczeństwa, to urządzenie musi być prawidłowo uziemione. Urządzenie jest wyposażone w przewód zasilający z wtyczką uziemiającą. Aby zminimalizować ryzyko porażenia prądem, przewód musi być podłączony do gniazdka ściennego z uziemieniem, uziemionego zgodnie z Krajowym Kodeksem Elektrycznym (National Electrical Code) oraz lokalnymi przepisami i rozporządzeniami. Jeśli gniazdko ścienne nie jest dostępne, klient jest osobiście odpowiedzialny za zainstalowanie prawidłowo uziemionego gniazdka ściennego przez wykwalifikowanego elektryka.

CZYSZCZENIE KOSTKARKI DO LODU PRZED PIERWSZYM UŻYCIEM

Przed użyciem kostkarki do lodu zdecydowanie zaleca się jej dokładne wyczyszczenie.

1. Otwórz drzwiczki do zbierania lodu.

2. Czyścić rozcieńczonym detergentem, ciepłą wodą i miękką ściereczką. wewnętrzne części mające kontakt z wodą , wyszoruj odpowiednie części wodą lub wilgotną szmatką , a następnie osusz je suchą szmatką .

4. Możesz pociągnąć za rurkę spustową wody ze zbiornika na wodę oznaczoną literą „H” na powyższej ilustracji, aby spuścić oczyszczoną wodę ze zbiornika, a następnie wyczyścić wewnętrzny pojemnik na lód, aż wszystkie wewnętrzne części będą czyste. Następnie spuścić całą oczyszczoną wodę przez otwór spustowy wody znajdujący się z tyłu urządzenia, oznaczony cyfrą „8” na powyższej ilustracji. I musisz ponownie zainstalować rurkę spustową wody ze zbiornika na wodę i zatyczkę otworu spustowego wody z urządzenia, w przeciwnym razie urządzenie nie będzie wytwarzać lodu prawidłowo. I sugerujemy wyrzucenie kostek lodu wytworzonych w pierwszym cyklu wytwarzania lodu po czyszczeniu.

Uwaga: Aby spuścić oczyszczoną wodę, zapoznaj się z sekcją „Spuszczanie wody” w tej instrukcji.

5. Zewnętrzną część kostkarki do lodu należy regularnie czyścić łagodnym detergentem i ciepłą wodą.

6. Wytrzyj wnętrze i zewnętrzną część pojazdu do sucha czystą, miękką ściereczką.

DZIAŁANIE URZĄDZENIA

PRZYŁĄCZE WODNE DO KOSTKARKI DO LODU

Ważne: Do podłączenia urządzenia do sieci wodociągowej należy używać wyłącznie nowych węży dostarczonych wraz z urządzeniem. Nie należy ponownie używać starych węży.

1. Podłącz wąż doprowadzający wodę do urządzenia

Krok 1: Najpierw usuń taśmę zabezpieczającą otwór wlotowy wody (oznaczony na poniższej ilustracji symbolem „B”) znajdujący się z tyłu urządzenia, a następnie za pomocą palca drugiej ręki naciśnij zewnętrzny okrąg .

Krok 2: Włóż jeden koniec białego węża do otworu wlotowego wody, dociśnij go całkowicie i zamontuj ponownie maszynkę, a następnie wlej

wodę. podłączenie węża jest zakończone.

2. Podłącz metodę dostarczania wody butelkowanej , użyj jej do części „B”

Włóż długą, przezroczystą silikonową rurkę i przyłóż jej drugi koniec do butelki z wodą

Unit Back View

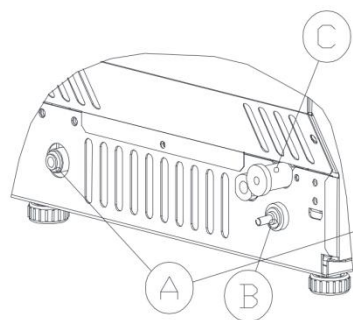

STEP 1: Remove the tape first.

Water inlet port on the unit back

Remove the clipper first

STEP 2: Insert the water hose

Then install back the clipper

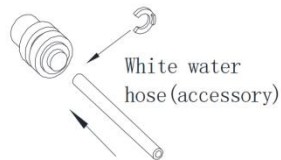

White water hose (accessory)
First insert the water hose inward completely

3. Podłączenie rury spustowej wody

Wyciągnij nakrętkę spustową wody w kolorze czarnym (oznaczoną literą A na powyższej ilustracji), a następnie podłącz szarą rurę spustową dołączoną do zestawu, ponownie podłącz drugi koniec tej rury spustowej do głównego rurociągu odprowadzającego wodę. Upewnij się, że rura odprowadzająca wodę nie jest umieszczona zbyt wysoko.

4. Podłącz wąż doprowadzający wodę do kranu głównego systemu zaopatrzenia w wodę.

Najpierw zamontuj dostarczony szybkozłącze wodne (od 1/4 do 1/2 cala z czarnym kółkiem uszczelniającym) kran z wodą za pomocą gwintu; Po drugie, odłącz maszynkę od szybkozłącza wodnego, włóż drugi koniec węża doprowadzającego wodę do portu szybkozłącza, a następnie zamontuj go z powrotem Maszynka do strzyżenia, ten krok jest już ukończony. Uwaga: Kran z wodą powinien być dostarczony przez klienta. się.

Ważne: Ciśnienie wody w głównym systemie zaopatrzenia w wodę musi

wynosić co najmniej 0,04-0,5 MPa i maksymalnie 0,6 MPa. Jeśli ciśnienie jest zbyt wysokie, należy najpierw zainstalować zawór obniżający ciśnienie.

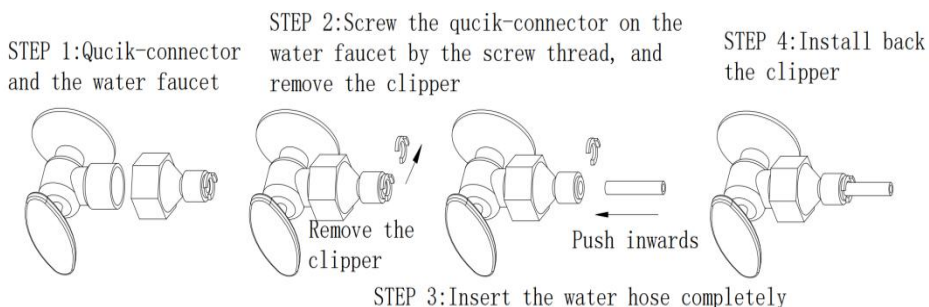

OBSŁUGA PROCESU WYTWARZANIA LODU

Program wytwarzania lodu objaśniono w poniższej tabeli:

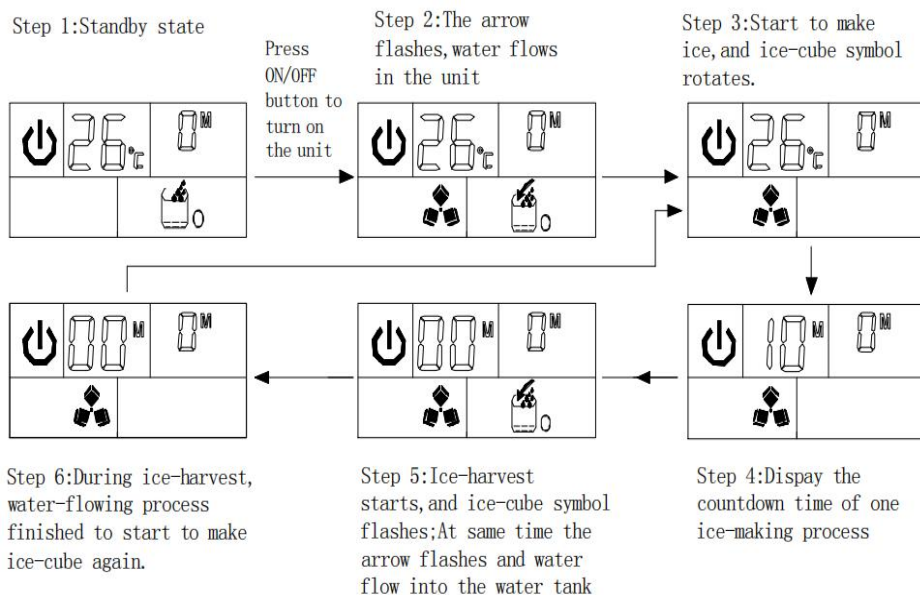

Symbol Symbol automatycznego dostarczania wody Migająca

strzałka symbolu oznacza, że woda płynie do zbiornika na wodę.



0 Jeżeli cały ten symbol jest wyświetlany, oznacza to, że nie ma głównego dopływu wody. obecny.



Symbol kostki lodu, gdy się obraca, oznacza, że urządzenie wytwarza kostkę lodu; a miga, oznacza, że jednostka jest w trakcie zbioru lodu.

°C Fahrenheita (temperatura otoczenia) **H** jednostka godziny (ustawianie timera) **M** jednostka minuty (ustawienie wytwarzania lodu i czas odliczania)

1. Po podłączeniu głównego węża doprowadzającego wodę do urządzenia, podłącz wtyczkę zasilania. Następnie naciśnij przycisk „ON/OFF” na panelu sterowania, aby rozpocząć cykl wytwarzania lodu. Symbol stanu ON/OFF urządzenia będzie się świecił, lewa cyfra na wyświetlaczu LCD wyświetla aktualną temperaturę otoczenia, a prawa cyfra aktualne ustawienie wytwarzania lodu, a symbol kostki lodu będzie się obracał. Gdy lewa cyfra zacznie migać, oznacza to odliczanie do zakończenia jednego cyklu wytwarzania lodu.

2. Każdy cykl wytwarzania lodu trwa około 11 do 20 minut, w zależności od temperatury otoczenia i temperatury wody. Po raz pierwszy, w zależności od początkowej temperatury wody, ostatni cykl wytwarzania lodu będzie nieco dłuższy.

3. Po zakończeniu procesu wytwarzania lodu, przełącz się na proces zbierania lodu. Podczas procesu zbierania lodu symbol kostki lodu zaczyna migać. Jednocześnie strzałka na symbolu ręcznego napełniania wodą zacznie migać. Woda będzie ponownie wpływać do zbiornika, aż pływająca kulka czujnika poziomu wody podniesie się do najwyższej pozycji. Następnie woda przestanie płynąć, a symbol ręcznego napełniania wodą zniknie.

4. Po zakończeniu zbierania lodu płytką wykrywającą poziom lodu obróć się jeden raz w dół, a następnie powróci do pierwotnej pozycji i rozpocznie się kolejny proces wytwarzania lodu.

5. Jeżeli po obróceniu płytki wykrywającej poziom lodu zostanie ona

dociśnięta przez kostkę lodu i nie będzie mogła powrócić do pierwotnej pozycji, oznacza to, że pojemnik na lód jest pełen kostek lodu i automatycznie przestanie wytwarzać lód .

6 . Gdy na wyświetlaczu pojawi się symbol „ICE-FULL”, urządzenie przestaje działać. Jeśli odsuniesz kostkę lodu, urządzenie ponownie rozpocznie produkcję lodu. Uruchomi się jednak ponownie dopiero po 3 minutach pracy sprężarki.

7 . Podczas procesu wytwarzania lodu naciśnij przycisk „+” lub „-”, aby dostosować czas trwania procesu, a następnie zmienić grubość kostki lodu. Naciśnij przycisk „+” lub „-”, prawa cyfra zacznie migać, a Domyślne ustawienie to zero, a każde naciśnięcie przycisku „+” lub „-” wydłuża lub skraca czas produkcji lodu o 1 minutę. Po 5 sekundach od ustawienia nowe ustawienie zostanie zapamiętane przez system.

8. Zła jakość wody będzie skutkować słabą jakością kostek lodu i zmniejszoną ich przezroczystością.

Automatyczny program samoczyszczenia

Uruchom program samoczyszczenia: Po podłączeniu wszystkich przewodów wodnych podłącz główną wtyczkę zasilania, a następnie naciśnij przycisk „TIMER/CLEAN” na panelu sterowania przez ponad 5

sekund, aby wejść Program samoczyszczenia.  Symbol „ ” będzie

zawsze w tym czasie wyświetlany, lewa cyfra

Wskaże pozostały czas. Całkowity czas trwania jednego programu samoczyszczenia wynosi 20 minut.

Anulowanie programu samoczyszczenia: Wykonanie jednego programu samoczyszczenia zajmuje około 20 minut. Po zakończeniu programu system automatycznie przejdzie w tryb czuwania. Można również nacisnąć przycisk „ON/OFF” na panelu sterowania, aby wymusić anulowanie programu samoczyszczenia.

Operacja ustawiania timera

Zakres czasu opóźnienia: 1–24 godziny, **Czas domyślny:** 1 godzina

Jak ustawić timer włączenia: W trybie czuwania naciśnij przycisk

„TIMER/CLEAN”, aby ustawić timer włączenia. Symbol „” zacznie migać, a cyfra „1” nad symbolem będzie migać, wskazując ustawiony czas opóźnienia. Podczas migania cyfry, naciskaj przyciski „+” i „-”, aby zmienić czas opóźnienia timera – każde naciśnięcie przycisku „+” lub „-” zwiększy lub zmniejszy opóźnienie o 1 godzinę. Pięć sekund po ustawieniu, wybrane ustawienie zostanie zapamiętane.

Jak anulować ON-Timer: Naciśnij przycisk „TIMER/TIMER”, liczba nad

 symbolem „ ” zacznie migać, aby wyświetlić aktualny czas opóźnienia ON-Timera. Naciśnij ten przycisk jeszcze raz, aby anulować

ustawienie Timera, a także  symbol „ ” i liczba znikną. Drugim prostym sposobem na anulowanie ON-Timera jest naciśnięcie przycisku „ON/OFF”, co wymusi anulowanie ustawienia ON-TIMER.

Jak ustawić timer WYŁĄCZENIA : Podczas pracy urządzenia naciśnij przycisk „TIMER/CLEAN”, aby ustawić timer WYŁĄCZENIA .

 Symbol „ ” zacznie migać, a cyfra „1” nad symbolem będzie migać, wskazując ustawiony czas opóźnienia. Podczas migania cyfry, naciskaj przyciski „+” i „-”, aby zmienić czas opóźnienia timera – każde naciśnięcie przycisku „+” lub „-” zwiększy lub zmniejszy opóźnienie o 1 godzinę. Pięć sekund po ustawieniu, wybrane ustawienie zostanie zapamiętane.

Jak anulować timer WYŁĄCZENIA: Naciśnij przycisk „TIMER/TIMER”,

numer nad Symbol „” zacznie migać, wyświetlając aktualny czas opóźnienia wyłącznika czasowego. Aby anulować ustawienie wyłącznika

czasowego, naciśnij ten przycisk jeszcze raz. Symbol „” i powyższy numer znikną. Drugim prostym sposobem na anulowanie timera wyłączania jest naciśnięcie przycisku „ON/OFF”, co spowoduje

wymuszone anulowanie ustawienia timera włączania i wyłączenie urządzenia.

Działanie wewnętrznego światła LED

Po podłączeniu urządzenia naciśnij raz przycisk „LIGHT” na panelu sterowania, aby zapalić diodę LED w pojemniku na lód. Na wyświetlaczu

LCD pojawi się również symbol  „”. Ponowne naciśnięcie tego

przycisku  spowoduje jednoczesne wyłączenie diody LED i symbolu „”.

UWAGA: Jeśli naciśniesz przycisk „ŚWIATŁO” na dłużej niż 5 sekund, temperatura otoczenia może zostać zmieniona pomiędzy stopniami Celsjusza i Fahrenheita (od °C i °F).

KOD BŁĘDU awarii jednostki

W przypadku awarii urządzenia na wyświetlaczu LCD po lewej stronie wyświetli się kod błędu.

E1 oznacza, że czujnik temperatury otoczenia działa nieprawidłowo.

E2 oznacza, że program wytwarzania lodu działa nieprawidłowo, np. kostki lodu są zbyt duże, lód nie spada lub nie wytwarza się żadnych kostek lodu itp.

UWAGA: Podczas procesu wytwarzania kostek lodu, naciśnij przycisk „ON/OFF” przez ponad 5 sekund, aby urządzenie przeszło w tryb produkcji lodu. Po zakończeniu procesu produkcji lodu urządzenie powróci do trybu produkcji lodu.

Odwodnienie wodne

Najpierw sprawdź, czy rura spustowa wody jest prawidłowo podłączona do urządzenia.

A. Wodę z pojemnika na lód można spuścić przez białą rurę spustową podłączoną do tylnego portu spustowego. Uważaj, aby nie umieścić białej rury spustowej zbyt wysoko.

B. Aby spuścić wodę ze zbiornika, należy wyciągnąć silikonową rurkę po prawej stronie zbiornika, oznaczoną literą „H” na powyższym rysunku, aby spuścić oczyszczoną wodę ze zbiornika. Rurka silikonowa może całkowicie wysunąć się do pojemnika na lód. Następnie wodę można spuścić przez otwór spustowy z tyłu urządzenia.

Przypomnienie: Częste czyszczenie zbiornika na wodę poprawia jakość kostek lodu, a urządzenie i pompa obiegu wody mogą pracować znacznie dłużej.

Normalne dźwięki

Twoja nowa kostkarka do lodu może wydawać dźwięki, które nie są Ci znane. Większość nowych dźwięków jest normalna. Twarde powierzchnie, takie jak podłoga, ściany i szafki, mogą sprawiać, że dźwięki wydają się głośniejsze niż w rzeczywistości. Poniżej opisano rodzaje dźwięków, które mogą być dla Ciebie nowe, i ich źródła.

- Usłyszysz dźwięk świstu, gdy zawór sterujący się otworzy, aby umożliwić napływ wody do zbiornika na wodę podczas każdego cyklu wytwarzania lodu.
- Grzechotanie może pochodzić z przepływu czynnika chłodniczego lub przewodu wodnego. Przedmioty przechowywane na kostkarcie do lodu również mogą wydawać dźwięki.
- Wysokowydajny kompresor może wydawać pulsujący lub wysoki dźwięk.
- Woda spływająca ze zbiornika na płytę parownika może wydawać odgłos chlapania.
- Woda spływająca z parownika do zbiornika na wodę może wydawać odgłos chlupotania.
- Pod koniec każdego cyklu możesz usłyszeć bulgotanie spowodowane przepływem czynnika chłodniczego w kostkarcie do lodu.
- Możesz usłyszeć, jak powietrze jest przetłaczane przez skraplacz przez wentylator skraplacza. Podczas cyklu zbioru możesz usłyszeć dźwięk kostek lodu spadających do pojemnika na lód.
- Po pierwszym uruchomieniu kostkarki do lodu możesz usłyszeć ciągły strumień wody. Kostkarka jest zaprogramowana tak, aby przed

rozpoczęciem produkcji lodu wykonać cykl płukania.

Przygotowanie kostkarki do długiego przechowywania

Jeśli kostkarka do lodu nie będzie używana przez dłuższy czas lub będzie przeniesiona w inne miejsce, konieczne będzie spuszczenie całej wody z układu.

1. Zaczekaj, aż wszystkie kostki lodu zostaną usunięte z parownika kostkarki do lodu.
2. Wyłącz urządzenie i odłącz przewód zasilający.
3. Spuść całą wodę z urządzenia zgodnie z sekcją „Spuszczanie wody”. Po spuszczeniu całej wody zamontuj z powrotem rurę spustową zbiornika na wodę.
4. Odłącz rurę spustową wody od głównego przewodu spustowego lub odpływu podłogowego i ponownie zamknij korek spustowy.
5. Otwórz drzwi, aby umożliwić cyrkulację powietrza i zapobiec powstawaniu pleśni i grzybów.
6. Pozostaw przewód zasilający odłączony do momentu ponownego użycia.
7. Wysusz wnętrze i wytrzyj zewnętrzną część urządzenia.
8. Załóż na urządzenie plastikową torbę, aby zabezpieczyć je przed kurzem i brudem .

CZYSZCZENIE I KONSERWACJA

OSTRZEŻENIE: Przed przystąpieniem do jakichkolwiek czynności związanych z czyszczeniem lub konserwacją, należy odłączyć kostkarkę do lodu od głównego źródła zasilania. (WYJĄTEK: program samoczyszczenia kostkarki do lodu).

Nie używaj alkoholu ani oparów do czyszczenia i dezynfekcji kostkarki do lodu . Może to spowodować pęknięcia plastikowych części.

Aby urządzenie działało prawidłowo, należy co najmniej raz w roku poprosić przeszkolonego serwisanta o sprawdzenie i wyczyszczenie skraplacza.

to należy czyścić strumieniem wody.

CAUTION

If the ice maker has been left unused for a long time, before the next use it must be thoroughly cleaned. Follow carefully any instructions provided for cleaning or use of sanitizing solution. Do not leave any solution inside the ice maker after cleaning.

Okresowe czyszczenie i prawidłowa konserwacja zapewnią wydajność, najwyższą wydajność, higienę i długą żywotność. Podane interwały konserwacji dotyczą normalnych warunków. Możesz skrócić interwały, jeśli masz zwierzęta domowe, urządzenie jest używane na zewnątrz lub masz inne szczególne względy.

Czego nie należy robić

Nigdy nie przechowuj w pojemniku na lód niczego, co nie jest lodem: przedmioty takie jak butelki po winie lub piwie są nie tylko niehigieniczne, ale także ich etykiety mogą się zsunąć i zablokować rurę odpływową.

Czyszczenie zewnętrzne

Drzwi i obudowę można czyścić łagodnym detergentem i ciepłą wodą, np. 28 g płynu do mycia naczyń zmieszanych z 7,5 l ciepłej wody. Nie należy używać środków czyszczących na bazie rozpuszczalników ani środków ściernych. Należy użyć miękkiej gąbki i spłukać czystą wodą. Wytrzeć miękką, czystą ściereczką, aby zapobiec powstawaniu plam.

Boczna stalowa płyta może odbarwić się pod wpływem chloru i należy ją wyczyścić. Płytę stalową należy czyścić łagodnym detergentem, ciepłą wodą i wilgotną ściereczką. Nigdy nie należy używać środków czyszczących o działaniu ściernym.

Czyszczenie wewnątrz

Do pojemnika na lód

Pojemnik na lód należy okresowo dezynfekować. Wyczyść pojemnik przed pierwszym użyciem kostkarki do lodu oraz ponownie użyj go po dłuższym okresie nieużywania. Zazwyczaj wygodnie jest dezynfekować pojemnik po wyczyszczeniu systemu wytwarzania lodu i opróżnieniu pojemnika.

1. Odłącz zasilanie urządzenia.
 2. Otwórz drzwiczki i czystą szmatką przetrzyj wewnątrz roztworem dezynfekującym przygotowanym z 28 g domowego wybielacza lub chloru i 7,5 l gorącej wody (35–46°C).
 3. Dokładnie przepłucz czystą wodą. Ścieki zostaną odprowadzone rurą spustową.
 4. Podłącz ponownie zasilanie do urządzenia.
- Łyżkę do lodu należy regularnie myć. Myj ją tak jak każdy inny pojemnik na żywność.



DO NOT use solvent cleaning agents or abrasives on the interior, These cleaners may transmit taste to the ice cubes, or damage or discolor the interior.

Czyszczenie części do produkcji lodu

W trakcie użytkowania należy okresowo czyścić główne układy kostkarki do lodu.

1. Powtórz powyższą czynność, aby wyczyścić zbiornik na wodę i inne wewnętrzne części urządzenia.
2. W szczególności, w przypadku rury rozdzielającej wodę w parowniku, gdy sprężarka i pompa wody pracują prawidłowo, ale jeśli z rury rozdzielającej nie wypływa woda lub jej przepływ jest bardzo niewielki, należy opróżnić rurę rozdzielającą wodę i dokładnie ją wyczyścić. Wyczyść każdy mały otwór w rurze rozdzielającej wodę pokazany na poniższej ilustracji, upewnij się, że żaden otwór nie jest zatkany, a następnie zamontuj ją z powrotem w pierwotnym miejscu.

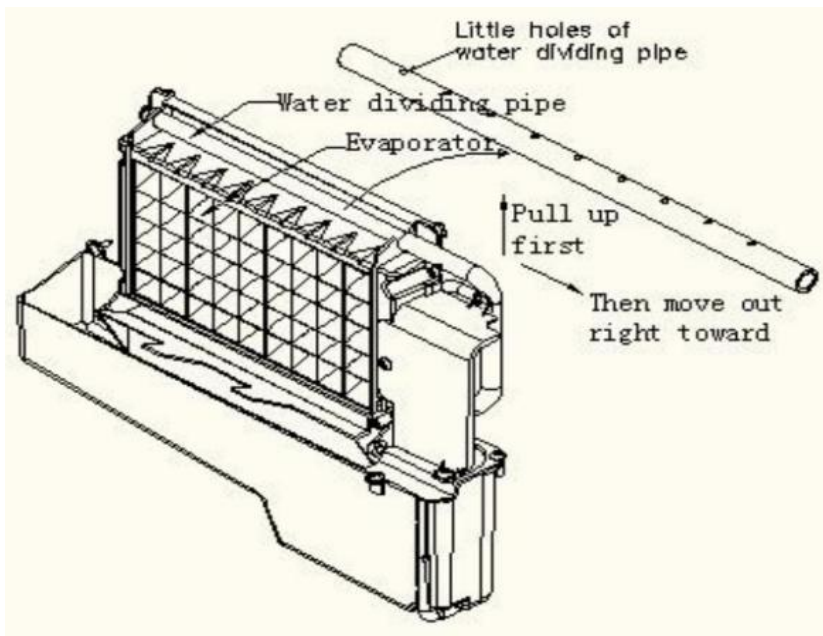

3. Czas czyszczenia zależy od jakości wody. Im częściej spuszczasz wodę, tym dłużej urządzenie i jego pompa wodna będą pracować.

4. Jeśli na powierzchni parownika zgromadziły się kostki lodu, których nie można łatwo usunąć, nie należy ich usuwać siłą za pomocą środków mechanicznych. Należy nacisnąć przycisk „ON/OFF” i przytrzymać go przez ponad 5 sekund, a urządzenie rozpocznie proces topienia lodu. Po chwili duże kostki lodu zaczną spadać. W takim przypadku należy wyłączyć urządzenie i odłączyć przewód zasilający, aby wyczyścić powierzchnię parownika.

5. Do zbiornika na wodę i płytki wykrywającej lód .

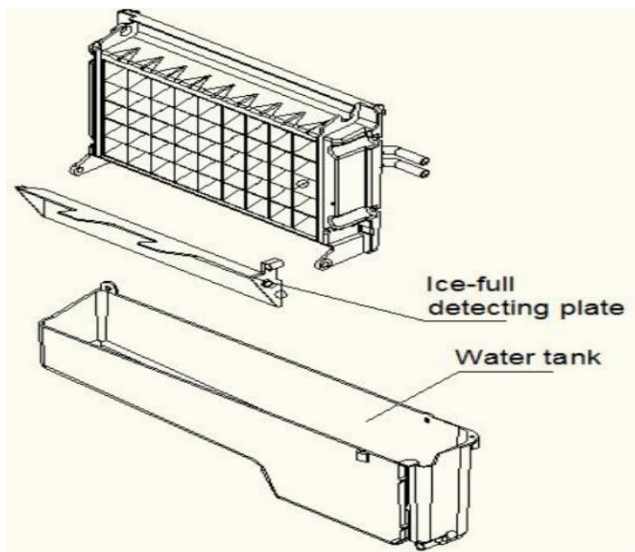

Zbiornik na wodę i płytka wykrywająca lód są również bardzo ważne dla utrzymania higieny kostek lodu. Wlej mieszankę neutralnego środka czyszczącego i wody do strumienia czystej wody, a następnie spryskaj całą wewnętrzną powierzchnię zbiornika i płytkę wykrywającą lód. Wytrzyj te powierzchnie czystą szmatką tak dokładnie, jak to możliwe. Następnie spryskaj powierzchnie czystą wodą i wytrzyj suchą, czystą szmatką. Następnie spuść oczyszczoną wodę ze zbiornika, wyciągając rurkę spustową wody ze zbiornika, oznaczoną literą „H” na powyższym rysunku. Po spuszczeniu całej oczyszczonej wody zamontuj z powrotem rurkę spustową wody ze zbiornika.

Sugestia: Po wyczyszczeniu części wewnętrznych i ponownym zamontowaniu odpowiednią pozycję i po powrocie do pracy wyrzuć pierwszą partię lodu.

Czyszczenie systemu do produkcji lodu przy użyciu środka czyszczącego do maszyn do lodu Nu-Calgon Nickel Safe

Minerały usuwane z wody podczas cyklu zamrażania z czasem tworzą twarde, kamienny osad w systemie wodnym. Regularne czyszczenie systemu pomaga usunąć nagromadzony kamień. Częstotliwość czyszczenia systemu zależy od twardości wody. Przy twardości wody

wynoszącej od 4 do 5 ziaren/litr, czyszczenie systemu może być konieczne nawet co 6 miesięcy.

1. Wyłącz kostkarkę do lodu. Pozostaw kostkarkę podłączoną do dopływu wody i rury spustowej. Zakręć jednak kurek głównego dopływu wody.
2. Otwórz drzwi i wyjmij wszystkie kostki lodu. Wyrzuć je lub przechowuj w chłodziarce turystycznej lub chłodziarce turystycznej.
3. Przygotowanie roztworu czyszczącego. Wymieszaj środek czyszczący Nu-Calgon Nickel Safe Ice Machine Cleaner z wodą, aby przygotować roztwór czyszczący.



Ostrzeżenie

Podczas czyszczenia maszyny do lodu za pomocą środka czyszczącego lub środka dezynfekującego, należy nosić gumowe rękawice, okulary ochronne i/lub osłonę twarzy d. .

Użyj plastikowego lub nierdzewnego pojemnika o pojemności ponad 4 litrów, wymieszaj 300 ml środka czyszczącego do kostek lodu Nu-Calgon Nickel Safe z 2,8 litra ciepłej wody, 120-140°F, a następnie podziel je na dwie równe części w 2 szklankach. Lepiej jest utrzymać temperaturę każdej szklanki roztworu czyszczącego.

4. Sprawdź, czy rura spustowa wody ze zbiornika na wodę została prawidłowo zamontowana w szczelinie w ścianie zbiornika. Następnie wlej jedną filiżankę środka czyszczącego do kostkarki do lodu Nickel-Safe do zbiornika na wodę. Oczekaj około 5 minut .

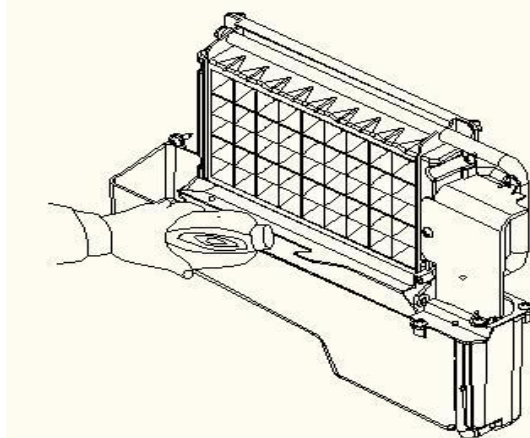

25. Włącz zasilanie kostkarki do lodu, a następnie naciśnij przycisk „TIMER/CLEAN” na panelu sterowania i przytrzymaj go przez ponad 5 sekund, aby uruchomić program samoczyszczenia. Podobnie jak w powyższym opisie, pompa wody pracuje przez 8 minut i zatrzymuje się na 3 minuty, jeden cykl, kolejny cykl. Całkowity czas trwania jednego programu samoczyszczenia wynosi 20 minut.

Podczas tego procesu lampka „CZYSZCZENIE” będzie zawsze włączona, a okienko cyfrowe będzie wskazywało pozostały czas,

26. Po 20 minutach od zakończenia jednego programu samoczyszczenia, wyciągnij rurę spustową ze zbiornika na wodę i spuść roztwór czyszczący do dolnego pojemnika na lód. Delikatnie potrząśnij urządzeniem, aby całkowicie spuścić cały roztwór czyszczący. Następnie zamontuj rurę spustową z powrotem w gnieździe zbiornika na wodę.

27. Aby ponownie wyczyścić układ wytwarzania lodu, powtórz kroki 4–6.

WARNING

The ice machine cleaner contains acids.
DO NOT use or mix with any other solvent-based cleaner products.
Use rubber gloves to protect hands. Carefully read the material safety instructions on the container of the ice machine cleaner.

28. Następnie otwórz zawór główny i pozwól wodzie spłynąć do

urządzenia. Naciśnij przycisk „TIMER/CLEAN” na panelu sterowania i przytrzymaj go przez ponad 5 sekund, aby uruchomić program samoczyszczenia .

9. Podobnie jak w powyższym opisie, pompa wodna pracuje przez 8 minut i zatrzymuje się na 3 minuty, jeden cykl, kolejny cykl. Całkowity czas trwania jednego programu samoczyszczenia wynosi 20 minut.

Podczas tego procesu kontrolka „CLEAN” będzie zawsze świecić, a okienko z cyframi będzie wskazywać pozostały czas. W trakcie procesu płukany jest rozdzielacz wody, parownik, pompa wody, silikonowy wąż, zbiornik na wodę itp.

zakończeniu jednego programu samoczyszczenia , wyciągnij rurę spustową ze zbiornika na wodę, spuść roztwór czyszczący do dolnego pojemnika na lód i delikatnie potrząśnij urządzeniem, aby całkowicie spuścić całą wodę. Następnie zamontuj rurę spustową z powrotem w gnieździe zbiornika na wodę.

11. Powtórz kroki 8-9 jeszcze 2 razy.

12. Wykonaj powyższy program, aby wyczyścić pojemnik na lód zakończeniu tego specjalnego programu czyszczącego możesz powrócić do normalnego trybu wytwarzania lodu. Zaproponuj wyrzucenie pierwszej partii kostek lodu.

Sugestia czyszczenia

1) CODZIENNE CZYSZCZENIE

Łopatę do lodu, drzwiczki i rurę rozdzielającą wodę należy czyścić samodzielnie każdego dnia. Na koniec każdego dnia należy opłukać łopatkę do lodu i przetrzeć obie strony drzwiczek czystą szmatką.

2) SPRZĄTANIE PÓŁMIESIĘCZNE

Łopatę do lodu, pojemnik na lód, zbiornik na wodę, płytkę wykrywającą lód oraz powierzchnię parownika należy czyścić samodzielnie dwa razy w miesiącu, zgodnie z programem czyszczenia wnętrza.

3) PÓŁROCZNE CZYSZCZENIE

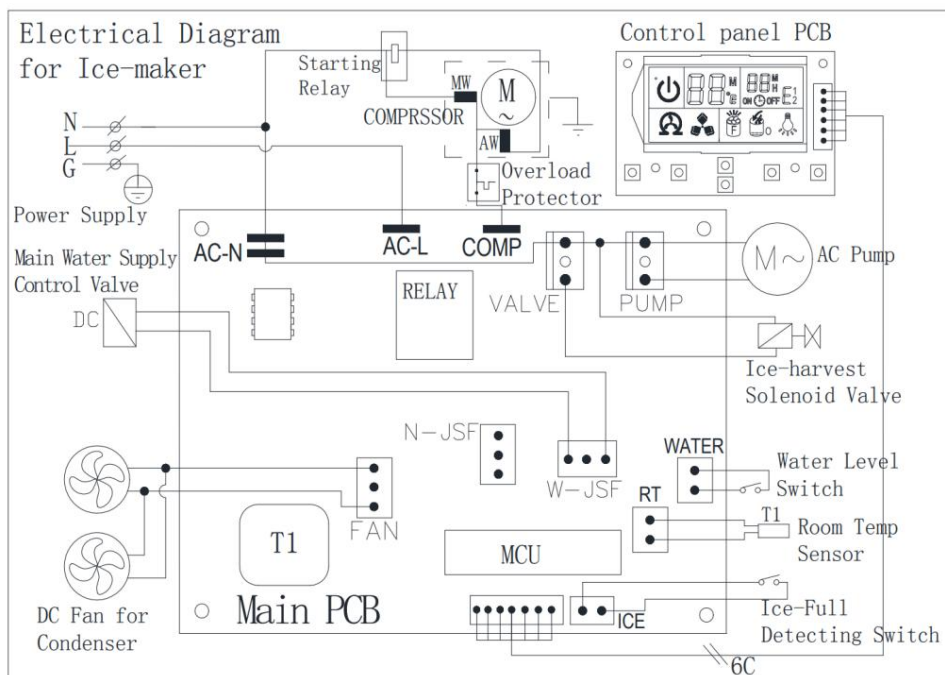

Wszystkie elementy i powierzchnie narażone na działanie wody lub kostek lodu, takie jak pojemnik na lód, zbiornik na wodę, drzwi, parownik, pompa wody, rurka silikonowa, rura rozdzielająca wodę itp., należy czyścić środkiem Nu-Calgon Nickel Safe Ice-machine Cleaner co 6 miesięcy. Czyszczenie powinno być wykonywane przez serwisanta zgodnie z programem czyszczenia systemu wytwarzania lodu.

SCHEMAT OKABLOWANIA



ROZWIĄZYWANIE PROBLEMÓW NORMALNYCH

Problem	Możliwa przyczyna	Rozwiązanie
---------	-------------------	-------------

<p>Całość „” Symbol jest zawsze włączony.</p>	<p>Brak wody w jednostce</p>	<p>Ciśnienie wody w sieci wodociągowej jest zbyt niskie lub wąż doprowadzający wodę jest zatkany. Sprawdź je, zwiększ ciśnienie wody i wyczyść wąż doprowadzający.</p>
	<p>Pływająca kula czujnika poziomu wody jest zablokowana i nie można jej podnieść</p>	<p>Wyczyść zbiornik na wodę i przełącznik poziomu wody .</p>
	<p>Woda wypływa z boku zbiornika na wodę</p>	<p>Umieść urządzenie na poziomie, nie na pochyłości .</p>
	<p>Woda wypływa z rury spustowej zbiornika na wodę.</p>	<p>Wyciągnij rurę i zamontuj ją ponownie w odpowiednim gnieździe po prawej stronie zbiornika na wodę.</p>
<p>Jednostka rozpoczyna proces wytwarzania lodu, ale w jednostce nie płynie woda, a całe „” Symbol jest zawsze włączony.</p>	<p>Brak wody w zbiorniku na wodę, problem z dostarczaniem wody lub silikonowa rurka zbiornika na wodę nie znajduje się w prawidłowej pozycji.</p>	<p>Ciśnienie wody w sieci wodociągowej jest zbyt niskie lub wąż doprowadzający wodę jest zatkany. Sprawdź je, zwiększ ciśnienie wody i wyczyść wąż doprowadzający . Rurkę silikonową zbiornika na wodę należy zamocować w szczelinie z boku zbiornika na wodę.</p>

Pompa wodna działa, ale z rury rozdzielającej wodę nie wypływa woda	Małe otwory w rurze rozdzielającej wodę są zatkane.	Wyczyść te małe otwory.
Obieg wody pompa nie działa	Jakaś specjalna substancja w zbiorniku na wodę blokuje łopatkę pompy.	Wyczyść zbiornik na wodę i pompę wodną
Przezroczystość kostki lodu nie jest zbyt dobra	Jakość wody jest zła	Użyj filtra do wody lub oczyszczacza wody, aby zmiękczyć lub przefiltrować wodę.
Kształt kostki lodu jest nieregularny	Jakość wody jest zła lub zbiornik na wodę jest bardzo brudny	Wyczyść zbiornik na wodę i wymień go na nową wodę.
	Małe otwory w rurze rozdzielającej wodę są zatkane	Wyczyść rurę rozdzielającą wodę , upewnij się, że wszystkie dziewięć otworów jest drożnych
Kostka lodu jest bardzo cienka	Temperatura otoczenia jest zbyt wysoka	Przenieś urządzenie do pomieszczenia o niższej temperaturze lub wydłuż czas każdego cyklu wytwarzania lodu.
	dobrej cyrkulacji powietrza wokół jednostki .	Upewnij się, że między tylną i przednią częścią urządzenia a przeszkodą jest więcej niż 8 cali wolnej przestrzeni.

Kostka lodu jest za gruba	Temperatura otoczenia jest zbyt niska	Skróć czas każdego cyklu wytwarzania lodu.
„  ” jest włączony	Pojemnik na lód jest pełen kostek lodu.	Wymij kostkę lodu
Cykl wytwarzania lodu przebiega normalnie, ale nie powstają żadne kostki lodu	Temperatura otoczenia lub wody w zbiorniku jest zbyt wysoka	Przenieś się do miejsca, w którym temperatura jest niższa niż 90 stopni Fahrenheita i zmień wodę na taką o niższej temperaturze
	Wyciek czynnika chłodniczego, wyświetlanie kodu błędu E2	Potrzebny jest serwisant techniczny do konserwacji
	Rurka układu chłodzenia jest zatkana	Potrzebny jest serwisant techniczny do konserwacji

Prawidłowa utylizacja tego produktu

	<p>Niniejszy produkt podlega przepisom Dyrektywy Europejskiej 2012/19/WE. Symbol przedstawiający przekreślony kosz na śmieci na kółkach oznacza, że produkt wymaga selektywnej zbiórki odpadów w Unii Europejskiej. Dotyczy to produktu i wszystkich akcesoriów oznaczonych tym symbolem. Produktów oznaczonych tym symbolem nie można wyrzucać razem z normalnymi odpadami</p>
---	---

	<p>domowymi, lecz należy je dostarczyć do punktu zbiórki urządzeń elektrycznych i elektronicznych przeznaczonych do recyklingu.</p>
	<p>przewodnik po operacji, zeskanuj kod QR.</p>



VEVOR

Affordable. Reliable. Home Improvement.

IJSMACHINE

Model: HZB-30F

VEVOR

Affordable. Reliable. Home Improvement.

ICE MACHINE

MODEL: HZB-30F

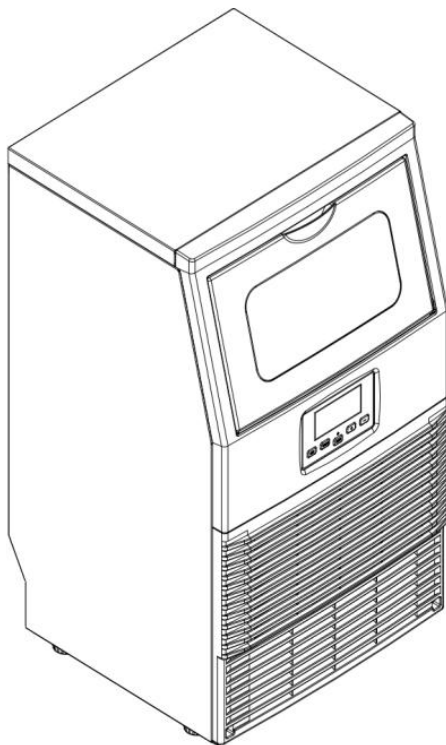

Dit is de originele handleiding. Lees alle instructies zorgvuldig door voordat u het product gebruikt. VEVOR behoudt zich het recht voor om de gebruiksaanwijzing duidelijk te interpreteren. Het uiterlijk van het product is afhankelijk van het product dat u hebt ontvangen. Neemt u het ons niet kwalijk dat we u niet meer op de hoogte stellen van eventuele technologische of software-updates voor ons product.

BELANGRIJKE VEILIGHEIDSINSTRUCTIES

Uw veiligheid en de veiligheid van anderen is erg belangrijk.
We hebben veel belangrijke veiligheidsinstructies voor uw apparaat opgenomen. Lees en volg altijd alle veiligheidsinstructies.

Dit is het veiligheidswaarschuwingssymbool:



Alle veiligheidsberichten worden gevolgd door het veiligheidswaarschuwingssymbool en het woord "GEVAAR" of "WAARSCHUWING".



GEVAAR



WAARSCHUWING

Deze woorden betekenen:

Als u de instructies niet meteen opvolgt, kunt u gedood of ernstig gewond raken.

In alle veiligheidsberichten staat wat het potentiële gevaar is, hoe u de kans op letsel kunt verkleinen en wat er kan gebeuren als u de instructies niet opvolgt.

BELANGRIJKE VEILIGHEIDSTIPS

Bij het gebruik van elektrische apparaten moeten de basisveiligheidsmaatregelen in acht worden genomen om het risico op brand, elektrische schokken en letsel aan personen of eigendommen te verminderen. Lees alle instructies voordat u een apparaat gebruikt. Gebruik dit apparaat uitsluitend voor het beoogde doel, zoals beschreven in deze handleiding.

Deze ijsblokjesmachine moet op de juiste manier worden geïnstalleerd volgens de installatie-instructies voordat deze wordt gebruikt.

Dit apparaat moet zo worden geplaatst dat de stekker toegankelijk is. Leg het snoer niet over tapijt of andere warmte-isolerende materialen. Bedek

het snoer niet. Houd het snoer uit de buurt van looppaden en dompel het niet onder in water. Sluit geen ander apparaat aan op hetzelfde stopcontact en zorg ervoor dat de stekker volledig in het stopcontact zit. We raden het gebruik van een verlengsnoer af, omdat dit oververhit kan raken en brandgevaar kan veroorzaken. Als u toch een verlengsnoer moet gebruiken, gebruik dan een verlengsnoer met een minimale diameter van 1,5 mm² en een vermogen van minimaal 16 A/250 V~ met stekker . Als het netsnoer beschadigd is, moet het door de fabrikant, een serviceagent of een persoon met vergelijkbare kwalificaties worden vervangen om gevaar te voorkomen.

Haal de stekker uit het stopcontact als u het apparaat gedurende langere tijd niet gebruikt. Als de stroomvoorziening via de stekker loopt, moet u het apparaat uit het stopcontact halen.

Haal de stekker uit het stopcontact of haal de stekker uit het stopcontact voordat u het apparaat reinigt of onderhoudt. **OPMERKING:** Als dit product om welke reden dan ook onderhoud nodig heeft, raden wij u ten zeerste aan het onderhoud door een erkende technicus te laten uitvoeren.

Trek nooit aan het netsnoer om het apparaat los te koppelen. Pak de stekker altijd stevig vast en trek hem recht uit het stopcontact.

Gebruik uw apparaat niet buitenshuis. Bescherm het apparaat tegen direct zonlicht en zorg ervoor dat er minimaal 150 mm ruimte is tussen de achterkant van het apparaat en de muur. Houd de voorkant vrij. Houd ventilatieopeningen in de behuizing van het apparaat of in de inbouw vrij van obstakels.

Kantel het apparaat niet om, want dit kan abnormale geluiden veroorzaken en de grootte van de ijsblokjes veranderen. Bovendien kan er water uit het apparaat lekken.

Als het apparaat in de winter van buiten naar binnen wordt gehaald, laat het dan een paar uur op kamertemperatuur komen voordat u het in het stopcontact steekt.

Gebruik geen andere vloeistof dan water om de ijsblokjes te maken.

Reinig uw ijsblokjesmachine niet met ontvlambare vloeistoffen. De dampen kunnen brandgevaar of een explosie veroorzaken.

-WAARSCHUWING: Dit apparaat moet geaard zijn. Gebruik de juiste stroombron volgens het typeplaatje.

–WAARSCHUWING: Houd de ventilatieopeningen in de behuizing van het apparaat of in de ingebouwde structuur vrij van obstakels.

– WAARSCHUWING: Beschadig het koelcircuit niet.

– WAARSCHUWING: Dit apparaat is niet bedoeld voor gebruik door personen (inclusief kinderen) met verminderde lichamelijke, zintuiglijke of geestelijke vermogens, of met een gebrek aan ervaring en kennis, tenzij zij onder toezicht staan of instructies hebben gekregen over het gebruik van het apparaat door een persoon die verantwoordelijk is voor hun veiligheid.

– WAARSCHUWING: Kinderen moeten onder toezicht staan om ervoor te zorgen dat ze niet met het apparaat spelen.

– WAARSCHUWING: Dit apparaat moet geaard zijn. Gebruik een geaarde voeding van 220-240 V/50 Hz.

– WAARSCHUWING: Bewaar geen explosieve stoffen, zoals spuitbussen met een brandbaar drijfgas, in dit apparaat.

– WAARSCHUWING: Dit apparaat is bedoeld voor gebruik in huishoudelijke en soortgelijke toepassingen zoals

– personeelskeukens in winkels, kantoren en andere werkomgevingen;

– boerderijen en door cliënten in hotels, motels en andere woonomgevingen;

– bed & breakfast-achtige omgevingen;

– horeca en soortgelijke niet-detailhandeltoepassingen.



Waarschuwing: Brandgevaar /ontvlambare materialen gebruikt. Houd u aan de lokale regelgeving met betrekking tot de afvoer van het apparaat en het ontvlambare gas.

Waarschuwing: Brandgevaar / ontvlambaar materiaal. Voorkom dat er brand ontstaat door ontvlambaar materiaal te ontsteken.

WAARSCHUWING: Zorg ervoor dat de ventilatieopeningen in de behuizing van het apparaat of in de ingebouwde structuur vrij blijven van

obstakels.

WAARSCHUWING: Gebruik geen mechanische apparaten of andere middelen om het ontdooiproces of het ijswinningsproces te versnellen, behalve die welke door de fabrikant worden aanbevolen.

WAARSCHUWING: Gebruik geen andere elektrische apparaten in de ijsblokjesmachine.

WAARSCHUWING: Plaats niet meerdere draagbare stopcontacten of draagbare voedingen aan de achterkant van het apparaat.

BELANGRIJK:

De draden in dit netsnoer zijn gekleurd volgens de volgende code:

Groen en geel : Aarde

Blauw : Neutrale

Bruin : Live

Als de kleur van de draden in het netsnoer van het apparaat mogelijk niet overeenkomt met de kleurmarkeringen op de aansluiting in uw stekker, gaat u als volgt te werk:

De groen-gele draad moet worden aangesloten op de aansluiting in de stekker die is gemarkeerd met de letter E, G of met het symbool  of

groen of groen-geel gekleurd.

De blauw gekleurde draad moet worden aangesloten op de aansluiting die is gemarkeerd met de letter N.

De draad die bruin is, moet worden aangesloten op de aansluiting die is gemarkeerd met de letter L.

ALGEMENE INFORMATIE

1) Hoofdeenheidconstructie

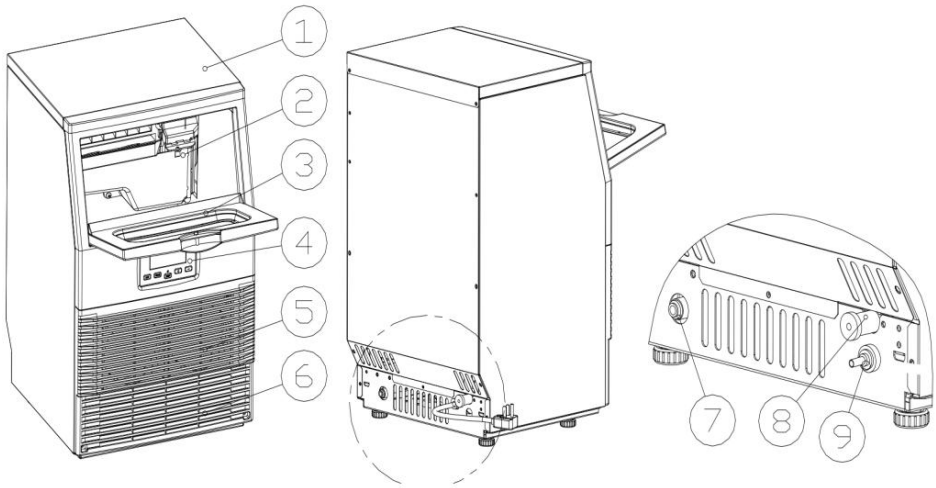

1. Bovenklep

2. Ijsbereiding en de bijbehorende watertank: inclusief ijsbereidingsverdamer, watertank, waterlaadtank, waterpomp en enkele detectieonderdelen

3. Deur voor het aftappen van ijs

4. Bedieningspaneel

5. **Luchtuitlaat:** De lucht moet goed kunnen circuleren , er komt warme lucht uit als het apparaat draait.

6. Luchtinlaat

7. Hoofdwatertoevoer: Voor het aansluiten van de hoofdwatertoevoerleiding

8. Waterafvoer : Normaal afgesloten met de dop. Wanneer u het water wilt aftappen, verwijdert u de dop. En sluit de grijze afvoerbuiss aan.

9. Waterinlaatpoort voor fleswater: Aansluiten met transparante siliconenslang. **Accessoire:** Ongeveer 2 meter lange, grijze waterafvoerbuiss , 1/4 inch tot 1/2 inch snelkoppeling voor de waterkraan, ijsschep. Watertoevoerslang met een diameter van $\phi 6,35$ mm en een witte kleur

1,8 meter lange, heldere siliconenbuiss .

2) Ijs maken en de onderdelen van de watertank

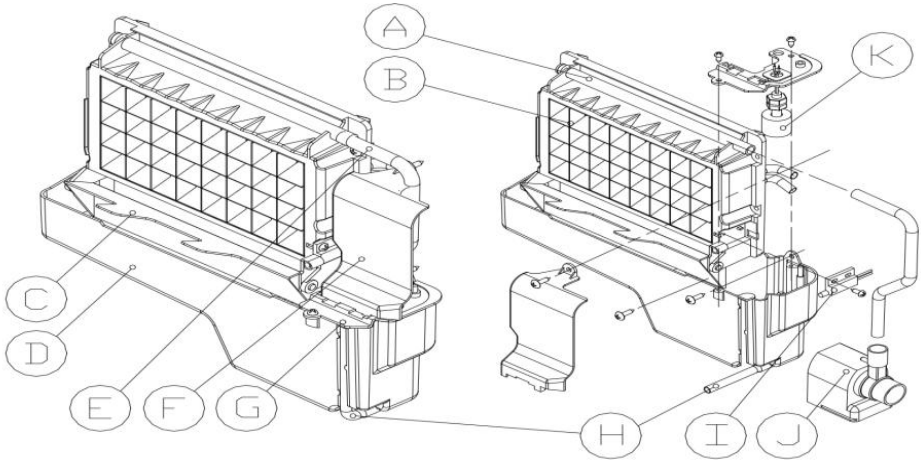

A. Waterverdeelbuis : Dankzij de acht kleine gaatjes stroomt er water uit. Als er geen water uitstroomt, kan de buis worden gedemonteerd en schoongemaakt.

B. Verdamer (ijsmodule)

C. Detectiepaneel voor ijsvolheid: Hiermee kunt u controleren of de binnenkast vol ijs zit of niet, en of het ijsoogstproces al is voltooid.

D. Watertank voor watercirculatie: volume van ongeveer 0,9 liter

E. Watertoevoerleiding

F. Afdekplaat aan de rechterkant van de verdamer

G. Installatieplaat waterniveauschakelaar

H. Waterafvoerbuys van de watertank : Bij het maken van ijs moet deze buis in de gleuf in de wand van de watertank worden geklemd; en bij het aftappen moet deze buis eruit worden getrokken.

I. Detector voor ijsvolheid

J. Watercirculatiepomp

K. Waterniveau detectie schakelaar

3) Bedieningspaneel

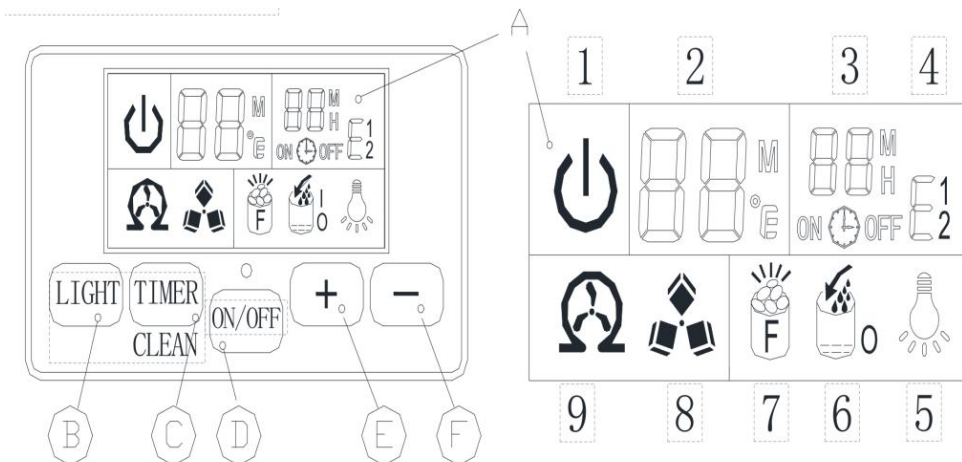

A. LCD - schermvenster

1. Symbool voor de status van het apparaat AAN of UIT: Wanneer het apparaat is uitgeschakeld (stand-bymodus), knippert dit symbool. Wanneer het apparaat werkt, blijft het symbool branden.
2. Weergave van de omgevingstemperatuur en de afteltijd voor het ijsmaken
3. Weergave van de ijsmaakinstelling en de timerinstelling
4. Foutcode : E1 betekent dat de omgevingstemperatuursensor defect is ; E2 betekent dat het ijsmaakproces abnormaal is ;
5. Lichtsymbool : Wanneer dit symbool wordt weergegeven, brandt het LED-lampje in de kast ;
6. Symbool voor stromend water en geen water: Als de pijl van dit symbool knippert, betekent dit dat er water uit de hoofdwaterleiding stroomt . Als het hele symbool blijft branden, betekent dit dat er geen water uit de hoofdwaterleiding komt .
7. Weergave 'IJs vol ' : Wanneer de ijskast vol is met ijsblokjes, wordt dit symbool weergegeven en stopt het apparaat met het ijsmaken.
8. Weergave van ijsproductie en -oogst : Als het ijsblokjessymbool blijft draaien , betekent dit dat het apparaat ijs aan het maken is. Als het symbool knippert, betekent dit dat het apparaat bezig is met het ijsproductieproces.

9. Zelfreinigend display .

B. “LED-lampje”-knop: Om het interne LED-lampje in of uit te schakelen ;

Let op: Houd deze knop langer dan 5 seconden ingedrukt om de eenheid voor de omgevingstemperatuur te wijzigen van graden Fahrenheit naar graden Celsius.

C. Knop “Timer/Clean” : Druk snel eenmaal op deze knop om het timer-instellingsprogramma te openen; en druk langer dan 5 seconden op deze knop om het apparaat het zelfreinigingsprogramma te laten starten .

D. “ AAN/UIT”-knop :

Wanneer het apparaat is uitgeschakeld, drukt u op deze knop om het in te schakelen. En tijdens het automatische reinigingsprogramma of de normale ijsmaakstand, drukt u op deze knop om het apparaat onmiddellijk uit te schakelen. En als het apparaat is ingesteld op de timer, drukt u op deze knop om de timerinstelling te annuleren.

Wanneer het apparaat ijsblokjes maakt, drukt u langer dan 5 seconden op deze knop. Het apparaat schakelt dan geforceerd over naar het ijswinningsproces.

E. Knop voor het instellen van de watertoevoermodus: Druk op deze knop met een dunne stok. U kunt hiermee de watertoevoermodus wijzigen tussen handmatige toevoer en automatische toevoer.

F , G: “+ ” , “- ”knop :

Hiermee kunt u de duur van het ijsmaakproces aanpassen. De standaardinstelling is nul en bij elke druk op de knop “+” of “-” wordt de tijd met 1 minuut verhoogd of verlaagd.

U kunt ook de vertraging van de timer aanpassen. De standaardinstelling is nul en bij elke druk op de knop “+” of “-” wordt de vertraging met 1 uur

verhoogd of verlaagd.

4) EXPLOSIEVE TEKENINGEN

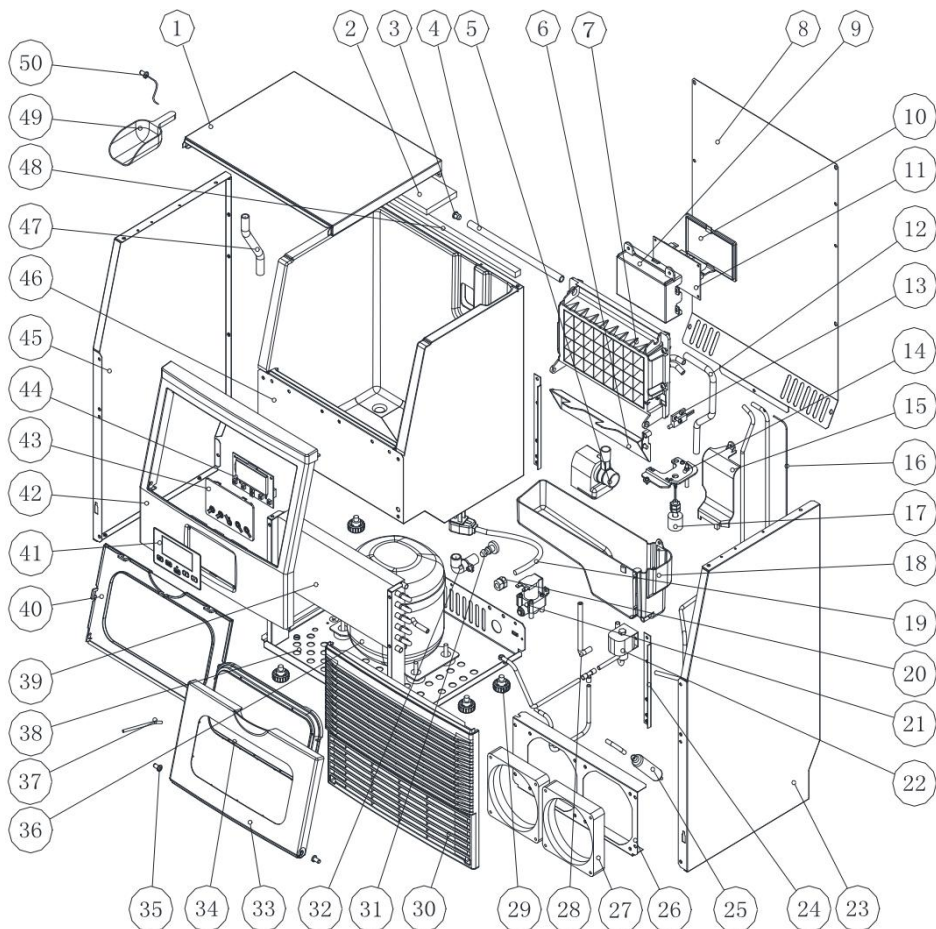

Nee	Onderdeelnaam	Materiaal	Aan tal	Opmerking
1	Bovenklep	Stalen plaat	1	Zonder gat
2	Isolatiespons voor	PE	1	324x220

	bovendeksel			
3	Dop van de waterverdeelbuis	Siliconen	1	
4	Waterverdelingsbuis, acht gaten	ABS	1	
5	Watercirculatiepomp	Elektrische onderdelen	1	
6	Detectieplaat voor vol ijs	ABS	1	
7	Verdamper en zijn frame	Koper geplateerd met nikkel en ABS frame	1	
8	Achterplaat	Gegalvaniseerde plaat	1	
9	Elektrische PCB-doos	ABS, brandvertragend	1	
10	Deksel van de elektrische PCB-doos	PCB, elektrische onderdelen	1	
11	Hoofdbesturingsprintplaat	PCB, elektrische onderdelen	1	
12	Waterleiding van de waterpompuitlaat	Siliconen	1	
13	Magnetische bedieningsschakelaar	DC5V, Elektrische onderdelen	1	
14	Het deksel van de watertank	ABS	1	

15	Afdekplaat aan de rechterkant van de verdamper	ABS	1	
16	Capillair	Koperen buis	1	
17	Waterniveau detectie schakelaar	Elektrisch onderdelen,DC5 V	1	
18	Waterreservoir	ABS	1	
19	Stroomkabel	Elektrische onderdelen	1	
20	De knipper van het netsnoer	PP, brandvertragend	1	
21	Waterinlaatklep	Elektrisch onderdelen,DC1 2V	1	
22	IJswinning Elektromagnetische klep	AC 220 V/ 5,0 Hz, Elektrische onderdelen	1	
23	Rechter zijplaat	Stalen plaat	1	
24	Steunplaat van de schuimkast	Gegalvaniseerd staal	1	
25	Droog filter	Koperen onderdelen	1	
26	Ondersteuningsvlam van DC-ventilator	Gegalvaniseerd staal, 0,6 mm	1	

27	DC-ventilator	Elektrisch onderdelen,DC1 2V	1	
28	Waterafvoerbuis van watertank	Siliconen	1	
29	Onderste voet	ABS en bouten	4	
30	Luchtinlaat frontpaneel	ABS	1	
31	Waterafvoerdop	Rubber	1	
32	Waterafvoerpoort	ABS	1	
33	Voordeurpaneel voor ijsafname	ABS	1	
34	Transparant venster in het voordeurpaneel voor het verwijderen van ijs	ALS	1	
35	Deurschacht	ABS	2	
36	Compressor	Elektrische onderdelen, AC 220 V	1	
37	Koelmiddelvulklep	Koperen onderdelen	1	
38	Bodemplaat	Staal verzinken	1	
39	Condensator	Koper En aluminium	1	
40	Binnenplaat van de ijsafzuigdeur	ABS	1	
41	Bedieningspaneelpapier	PET/PVC	1	

42	Deurkozijn voor ijsafname	ABS	1	
43	Bedieningspaneel PCB-kast	Transparant ABS	1	
44	Bedieningspaneel PCB	Elektrische en elektronische onderdelen	1	
45	Linker zijplaat	Stalen plaat	1	
46	Schuimkast	Montage	1	
47	Waterafvoerbuï van kast	Siliconen	1	
48	Bovenste spons van de kast	PE	1	
49	Ijsschep	ABS	1	
50	LED-lamp	Elektrische onderdelen	1	
51	Bedrading	Elektrisch onderdeel	1	Niet getoond

BEDIENINGSPROCEDURES EN ONDERHOUD

HET UITPAKKEN VAN UW IJSAPPARAAT

1. Verwijder de buiten- en binnenverpakking. Controleer of alle accessoires, inclusief de handleiding, ijsschep, witte watertoevoerslang, 1/4 tot 1/2 inch snelkoppeling en de waterafvoerslang, enz., aanwezig zijn. Neem contact op met onze klantenservice als er onderdelen ontbreken.

2. Verwijder de tapes waarmee de deur, de binnenkast, de ijsschep, enz. zijn vastgezet. Maak de binnenkast en de ijsschep grof schoon met een natte doek .

3. Plaats de ijsblokjesmachine op een vlakke vloer, zonder direct zonlicht of andere warmtebronnen (bijv. fornuis, oven, radiator). Zorg ervoor dat er minstens 20 cm ruimte is tussen de luchtuitlaat en obstakels, en minstens

5 cm tussen de linker-/rechterzijde en de muur.

4. Laat de koelvloeistof 4 uur bezinken voordat u de ijsblokjesmachine aansluit, mocht het apparaat tijdens de verzending of het transport ondersteboven vallen.

5. Het apparaat moet zo worden geplaatst dat de stekker toegankelijk is.

WAARSCHUWING: Sluit het apparaat alleen aan op drinkwater. Gebruik alleen drinkwater.

Bij handmatige watertoevoer, alleen met drinkwater vullen.

Voor automatische watertoevoer, sluit u het apparaat alleen aan op de hoofdwaterleiding.

VEREISTE VOOR DE INSTALLATIELOCATIE

a) Dit apparaat is niet geschikt voor gebruik buitenshuis. Zorg voor een goede kamertemperatuur en De inlaatwatertemperatuur is conform bovenstaande specificatietabel. Anders heeft dit invloed op de ijsproductie.

b) Dit apparaat mag niet in de buurt van een warmtebron worden geplaatst .

c) Het apparaat moet op een stevige en vlakke ondergrond worden geplaatst, op normale hoogte van het aanrechtblad .

d) Er moet aan de achterkant minimaal 15 cm ruimte zijn voor de aansluiting en aan de voorkant minimaal 20 cm ruimte om de deur te kunnen openen en een goede luchtcirculatie te garanderen.

e) Plaats niets bovenop de ijsblokjesmachine.

Installatieruimte

bovenaanzicht (mm)

Zijaanzicht (mm)

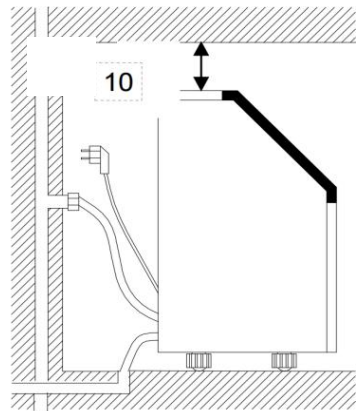
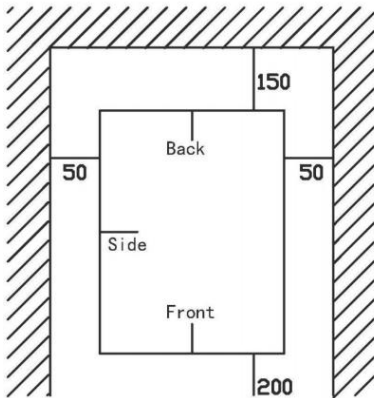

Om een goede ventilatie voor uw ijsblokjesmachine te garanderen, moet de voorkant van het apparaat volledig vrij zijn (minimaal 2,00 mm vrije ruimte). Zorg voor minimaal 150 mm vrije ruimte aan de achterkant en 50 mm aan de zijkanten voor een goede luchtcirculatie. Zorg ook voor 50 mm aan de boven- en zijkanten voor een goede luchtcirculatie. De installatie moet het mogelijk maken om de ijsblokjesmachine naar voren te trekken voor onderhoud, indien nodig.

Wanneer u de ijsblokjesmachine onder een aanrecht installeert, dient u de hierboven aangegeven aanbevolen afstanden aan te houden. Plaats elektrische apparaten en afvoerleidingen op de aanbevolen locaties zoals aangegeven.

Kies een goed geventileerde ruimte met temperaturen boven de 10 °C en onder de 32 °C . Dit apparaat MOET worden geïnstalleerd in een ruimte die beschermd is tegen bepaalde elementen, zoals wind, regen, spatwater of druppels.

De ijsmachine vereist een continue watertoevoer met een druk van 1-8 bar, zoals aangegeven in de bovenstaande specificatietabel. De temperatuur van het water dat naar de ijsmachine stroomt, moet tussen 5 en 25 ° C liggen voor een goede werking.

ELEKTRISCHE VEREISTEN & AANSLUITINGEN

WAARSCHUWING: DEZE UNIT MOET GEAARD WORDEN.

Gevaar voor elektrische schokken
Steek de stekker in een geaard stopcontact.
Verwijder nooit de aardingspen.
Gebruik een aparte voeding of stopcontact.
Gebruik nooit een adapter.
Gebruik nooit een verlengsnoer.
Het niet opvolgen van deze instructies kan de dood, brand of een elektrische schok tot gevolg hebben.

Voordat u uw ijsblokjesmachine naar de definitieve locatie verplaatst, is het belangrijk dat u de juiste elektrische aansluiting hebt.

Het is aan te raden een apart circuit aan te leggen dat alleen uw ijsblokjesmachine van stroom voorziet. Gebruik stopcontacten die niet met een schakelaar of trekkoord kunnen worden uitgeschakeld. Als het netsnoer of de stekker moet worden vervangen, dient dit te worden gedaan door een gekwalificeerde servicemonteur.

Voor dit apparaat is een standaard stopcontact van 220-240 Volt , 50 Hz met goede aarding nodig.

Aanbevolen aardingsmethode

Voor uw persoonlijke veiligheid moet dit apparaat goed geaard zijn. Dit apparaat is uitgerust met een netsnoer met een geaarde stekker. Om het risico op elektrische schokken te minimaliseren, moet het netsnoer worden aangesloten op een geaard stopcontact, geaard volgens de National Electrical Code en lokale voorschriften en verordeningen. Indien er geen geaard stopcontact beschikbaar is, is het de persoonlijke verantwoordelijkheid van de klant om een geaard stopcontact te laten installeren door een gekwalificeerde elektricien.

UW IJSAPPARAAT REINIGEN VOORDAT U HET VOOR HET EERSTE GEBRUIK GEBRUIKT

Voordat u uw ijsblokjesmachine gebruikt, raden wij u ten eerste aan deze grondig schoon te maken.

1. Open het deurtje voor het ijs.
2. Reinig met verdund schoonmaakmiddel, warm water en een zachte doek.
3. Reinig de interne onderdelen die in contact komen met water herhaaldelijk . Schrob de betreffende onderdelen met het water of een natte doek en droog ze vervolgens af met een droge doek .
4. Trek aan de waterafvoerpijp van de watertank (aangegeven met "H" in de bovenstaande afbeelding) om het gereinigde water uit de watertank af te voeren. Maak vervolgens de binnenbak voor het ijs schoon totdat alle onderdelen schoon zijn. Laat vervolgens al het gereinigde water weglopen via de waterafvoerpoort aan de achterkant van het apparaat (aangegeven met "8" in de bovenstaande afbeelding). Plaats de waterafvoerpijp van de watertank en de dop van de waterafvoerpoort terug, anders maakt het apparaat geen ijs zoals het hoort. Het is raadzaam om de ijsblokjes die tijdens de eerste ijscyclus zijn gemaakt na het reinigen weg te gooien .
Opmerking: Raadpleeg het hoofdstuk "Waterafvoer" in deze handleiding om het gereinigde water af te voeren.
5. De buitenkant van de ijsblokjesmachine moet regelmatig worden schoongemaakt met een milde zeepoplossing en warm water.
6. Droog de binnen- en buitenkant af met een schone, zachte doek.

WERKING VAN UW UNIT

WATERAANSLUITING VOOR UW IJSMACHINE

Belangrijk: Zorg ervoor dat u de nieuwe slangensets gebruikt die bij het apparaat zijn geleverd om het aan te sluiten op de waterleiding. Oude slangensets mogen niet worden hergebruikt.

1. Sluit de watertoevoerslang aan op het apparaat

Stap 1: Verwijder eerst de tape van de waterinlaatpoort voor de watertoevoer (aangegeven in de volgende afbeelding "B") aan de achterkant van het apparaat. Gebruik vervolgens de vinger van uw andere hand om op de buitenste cirkel te drukken .

Stap 2: Steek het ene uiteinde van de witte waterslang in de

waterinlaatpoort, duw hem volledig naar binnen en installeer de tondeuse terug. slangaansluiting is voltooid.

2. Sluit de flessenwatertoevoermethode aan , gebruik voor onderdeel “B”

Steek de lange, doorzichtige siliconenbuis erin en plaats het andere uiteinde in de waterfles.

Unit Back View

STEP 1: Remove the tape first.

STEP 2: Insert the water hose

Then install back the clipper

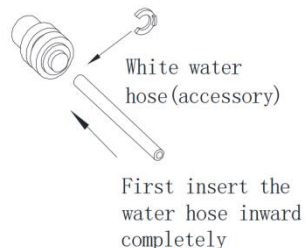
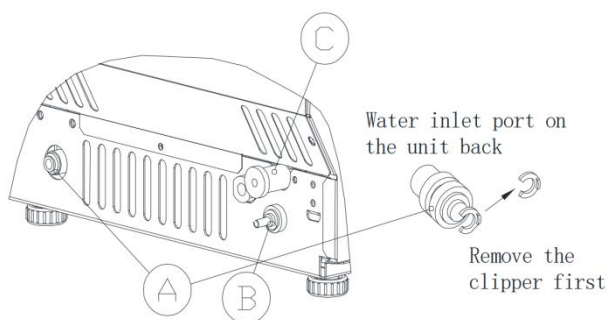

3. Aansluiten van de waterafvoerleiding

Trek de zwarte waterafvoerdop eruit (aangegeven met A in de bovenstaande afbeelding) en sluit de grijze afvoerbuis aan die bij de accessoire is inbegrepen, sluit het andere uiteinde van deze afvoerbuis opnieuw aan Aan de hoofdwaterafvoerleiding. Zorg ervoor dat de afvoerbuis niet te hoog wordt geplaatst.

4. Sluit de waterslang aan op de waterkraan van het hoofdwaterleidingnet

Installeer eerst de meegeleverde watersnelkoppeling (van 1/4 tot 1/2 inch, met zwarte afdichting) om de waterkraan met schroefdraad; Verwijder ten tweede de clipper van de snelkoppeling voor water, steek het andere uiteinde van de waterslang volledig in deze snelkoppelingspoort en installeer hem vervolgens weer terug de tondeuse, ook deze stap is voltooid. Let op: De waterkraan dient door de klant te worden geleverd. zichzelf.

Belangrijk: De waterdruk van het hoofdwatervleidingssysteem moet minimaal 0,04-0,5 MPa en maximaal 0,6 MPa zijn. Als de druk te hoog is, moet er eerst een drukverlagend ventiel worden geïnstalleerd.

STEP 1: Quik-connector and the water faucet

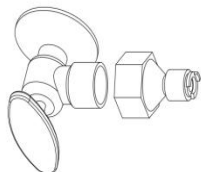

STEP 2: Screw the quik-connector on the water faucet by the screw thread, and remove the clipper

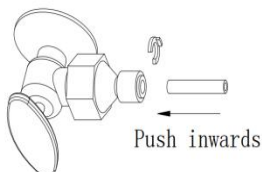

STEP 4: Install back the clipper

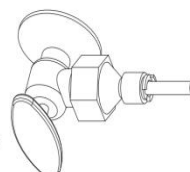

STEP 3: Insert the water hose completely

WERKING VAN HET IJSPRODUCTIEPROCES

Het ijsmaakprogramma wordt in het volgende schema uitgelegd:

Step 1: Standby state

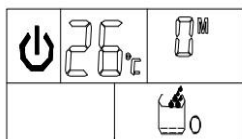

Press ON/OFF button to turn on the unit

Step 2: The arrow flashes, water flows in the unit

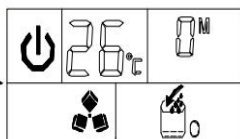

Step 3: Start to make ice, and ice-cube symbol rotates.

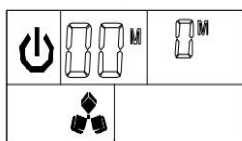
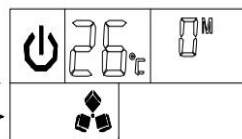

Step 6: During ice-harvest, water-flowing process finished to start to make ice-cube again.

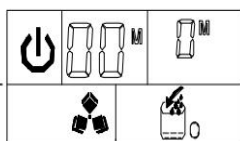

Step 5: Ice-harvest starts, and ice-cube symbol flashes; At same time the arrow flashes and water flow into the water tank

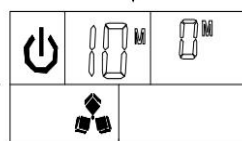

Step 4: Display the countdown time of one ice-making process



Automatisch



Watertoevoersymbool Pijl van symbool knippert,

betekent dat het water stroomt in de watertank.



0 Als dit hele symbool blijft verschijnen, betekent dit dat er geen hoofdwatertoevoer is. cadeau.



Het ijsblokjesymbool, wanneer het draait , betekent dat de eenheid het ijsblokje maakt; en als het knippert, betekent het dat de eenheid is bezig met ijsoogstproces.

°C Fahrenheit (omgevingstemperatuur) **H** eenheid van uur (timer instellen)

M eenheid van minuut (ijsmaakinstelling en afteltijd)

1. Nadat u de hoofdwatertoevoerslang op het apparaat hebt aangesloten, sluit u de stekker van de hoofdvoeding aan. Druk vervolgens op de "AAN/UIT"-knop op het bedieningspaneel om de ijsproductiecyclus te starten. Het AAN/UIT-symbool van het apparaat blijft branden, het linkercijfer op het lcd-scherm geeft de huidige omgevingstemperatuur aan en het rechtercijfer de huidige ijsproductie-instelling. Het ijsblokjesymbool draait. Wanneer het linkercijfer gaat knipperen, geeft het cijfer de afteltijd aan die nodig is om één ijsproductiecyclus te voltooien.
2. Elke ijsmaakcyclus duurt ongeveer 11 tot 20 minuten, afhankelijk van de omgevingstemperatuur en de watertemperatuur. De eerste keer duurt het maken van ijs, afhankelijk van de oorspronkelijke watertemperatuur, iets langer.
3. Wanneer het ijsproductieproces is voltooid, schakelt u over naar de ijsoogst. Tijdens de ijsoogst verandert het ijsblokjesymbool van draaiend naar knipperend. Tegelijkertijd begint de pijl op het symbool voor handmatig water vullen te knipperen. Het water stroomt weer in de watertank totdat de drijvende bal van de waterniveauschakelaar omhoog komt. Vervolgens stopt de waterstroom en verdwijnt het symbool voor handmatig water vullen.
4. Wanneer de ijsoogst is voltooid , draait de ijsvoldetectieplaat eenmaal naar beneden en keert vervolgens terug naar de oorspronkelijke positie om het volgende ijsmaakproces te starten .

5. Als de ijsvoldetectieplaat na het roteren door een ijsblokje wordt ingedrukt en niet meer in de oorspronkelijke positie kan terugkeren, betekent dit dat de ijsvoorraadbak vol is met ijsblokjes en dat de ijsmaker automatisch stopt met het maken van ijs .

6 . Wanneer het symbool "IJS VOL" op het display verschijnt, stopt het apparaat met werken. Als u het ijsblokje weghaalt, begint het apparaat opnieuw met het maken van ijsblokjes. Het apparaat start echter pas weer op nadat de compressor 3 minuten heeft gedraaid.

7 . Druk tijdens het ijsbereidingsproces op de knop "+" of "-" om de duur van het ijsbereidingsproces aan te passen en vervolgens om de dikte van het ijsblokje te wijzigen. Druk op de knop "+" of "-", het rechtercijfer knippert en de De standaardinstelling is nul. Elke keer dat u op de knop "+" of "-" drukt, wordt de tijd met 1 minuut verlengd of verkort. Na 5 seconden wordt de nieuwe instelling door het systeem onthouden.

8. Slechte waterkwaliteit zorgt ervoor dat de ijsblokjes van slechte kwaliteit zijn en dat de transparantie van het ijsblokje afneemt.

Automatisch zelfreinigingsprogramma

Start het zelfreinigingsprogramma: Nadat u alle waterleidingen hebt aangesloten, sluit u de stekker van de hoofdvoeding aan en drukt u vervolgens langer dan 5 seconden op de knop "TIMER/CLEAN" op het bedieningspaneel om het programma te openen. het

zelfreinigingsprogramma. En het  symbool " " zal gedurende deze periode altijd aan zijn, het linker cijfer Geeft de resterende tijd aan. De totale tijdsduur is 20 minuten voor één zelfreinigingsprogramma.

Het zelfreinigingsprogramma annuleren: Het duurt ongeveer 20 minuten om een zelfreinigingsprogramma te voltooien. Zodra het programma is afgelopen, schakelt het systeem automatisch over naar de stand-bymodus. U kunt het zelfreinigingsprogramma ook geforceerd annuleren door op de AAN/UIT-knop op het bedieningspaneel te drukken.

Timerinstelling

Vertragingstijdbereik: 1-24 uur, **standaardtijd:** 1 uur

De AAN-timer instellen: Druk terwijl het apparaat in de stand-bymodus staat op de knop "TIMER/CLEAN" om de AAN-timer in te stellen. Het



symbool " " begint te branden en het cijfer "1" boven het symbool knippert om de ingestelde vertragingstijd weer te geven. Druk tijdens het knipperen op de knoppen "+" en "-" om de vertragingstijd van de timer te wijzigen. Elke keer dat u op de knop "+" of "-" drukt, wordt de vertragingstijd met 1 uur verhoogd of verlaagd. Vijf seconden na het instellen wordt de gewenste instelling onthouden.

Hoe de ON-Timer te annuleren: Druk op de knop "TIMER/TIMER", het



nummer boven het symbool " " zal knipperen om de huidige vertragingstijd van uw ON-Timer weer te geven, en druk nogmaals op deze

knop om de timerinstelling te annuleren, ook het  symbool " " en het nummer zullen verdwijnen. En de tweede eenvoudige manier om de ON-Timer te annuleren is door op de knop "ON/OFF" te drukken, dit zal de ON-TIMER-instelling geforceerd annuleren.

De uitschakeltimer instellen : Wanneer het apparaat in werking is, drukt u op de knop "TIMER/CLEAN" om de uitschakeltimer in te stellen . Het



symbool " " begint te branden en het cijfer "1" boven het symbool knippert om de ingestelde vertragingstijd weer te geven. Terwijl het cijfer knippert, drukt u op de knoppen + " of "-" om de vertragingstijd van de timer te wijzigen. Elke keer dat u op de knop "+" of "-" drukt , neemt de vertragingstijd met 1 uur toe of af . Vijf seconden na het instellen wordt de gewenste instelling onthouden.

Hoe de OFF-Timer te annuleren: Druk op de knop "TIMER/TIMER", het



nummer boven de Het symbool " " zal knipperen om de huidige

vertraging van uw UIT-timer weer te geven. Druk nogmaals op deze knop

om de timerinstelling te annuleren. Ook “  OFF ” en het bovenstaande nummer zullen verdwijnen. De tweede eenvoudige manier om de OFF-Timer te annuleren is door op de “ON/OFF”-knop te drukken. Hiermee annuleert u de ON-TIMER-instelling geforceerd en schakelt u het apparaat ook uit.

Interne LED-lichtbediening

Wanneer het apparaat is ingeschakeld, drukt u eenmaal op de "LIGHT"-knop op het bedieningspaneel om het ledlampje in de ijsbak te

laten branden. Het "  "-symbool op het lcd-scherm gaat dan ook branden. Druk nogmaals op deze knop om het ledlampje en het "



"-symbool tegelijkertijd uit te schakelen.

OPMERKING: Als u de knop “LIGHT” langer dan 5 seconden ingedrukt houdt, kan de omgevingstemperatuur worden gewijzigd tussen graden Celsius en graden Fahrenheit (tussen °C en °F) .

FOUTCODE van eenheidsstoring

Wanneer het apparaat defect is, wordt de foutcode weergegeven aan de linkerkant van het LCD-scherm.

E1 betekent dat de sensor voor de omgevingstemperatuur defect is .

E2 betekent dat het ijsmaakprogramma niet goed werkt. Er zijn bijvoorbeeld te grote ijsblokjes, er valt geen ijs af, er worden geen ijsblokjes gemaakt, etc.

OPMERKING: Houd tijdens het ijsblokjes maken de AAN/UIT-knop langer dan 5 seconden ingedrukt. Het apparaat schakelt over naar het ijsoogstproces . Zodra het ijsoogstproces is voltooid, schakelt het apparaat over naar het ijsproductieproces.

Waterafvoer

Zorg ervoor dat de waterafvoerleiding eerst goed is aangesloten aan de achterkant van het apparaat.

A. U kunt het water in de ijsbak afvoeren via de witte afvoerbuis die is aangesloten op de afvoerpoort aan de achterkant. Zorg ervoor dat u de witte afvoerbuis niet te hoog plaatst.

B. Voor het water in de watertank kunt u de siliconenslang aan de rechterkant van de watertank (met de letter "H" in de bovenstaande afbeelding) eruit trekken om het gereinigde water uit de watertank af te tappen. Tot de siliconenslang volledig is uitgeschoven, kan het water in de ijsbak stromen. Vervolgens kunt u het water aftappen via de waterafvoer aan de achterkant van het apparaat.

Let op: Maak de watertank regelmatig schoon. Dit kan de kwaliteit van de ijsblokjes verbeteren en het apparaat en de watercirculatiepomp kunnen hierdoor veel langer werken.

Normale geluiden

Uw nieuwe ijsblokjesmachine maakt mogelijk geluiden die u niet kent. De meeste nieuwe geluiden zijn normaal. Harde oppervlakken zoals de vloer, muren en kasten kunnen de geluiden luider laten lijken dan ze in werkelijkheid zijn. Hieronder worden de soorten geluiden beschreven die mogelijk nieuw voor u zijn en wat de oorzaak ervan kan zijn.

- U hoort een sissend geluid wanneer de regelklep opengaat, zodat er bij elke ijsmaakcyclus water in de watertank kan stromen.
- Ratelende geluiden kunnen afkomstig zijn van de stroming van het koelmiddel of de waterleiding. Ook voorwerpen die bovenop de ijsblokjesmachine worden bewaard, kunnen geluid maken.
- De hoogrendementscompressor kan een pulserend of hoog geluid maken.
- Als er water van de watertank naar de verdamperplaat stroomt, kan dat een spetterend geluid veroorzaken.
- Als het water van de verdamper naar de watertank stroomt, kan dat een spetterend geluid maken.
- Aan het einde van elke cyclus hoort u mogelijk een gorgelend geluid. Dit

komt door het koelmiddel dat door uw ijsblokjesmachine stroomt.

- Mogelijk hoort u lucht door de condensorventilator over de condensor worden geblazen. Tijdens de oogstcyclus hoort u mogelijk het geluid van ijsblokjes die in de ijsbak vallen.
- Wanneer u de ijsblokjesmachine voor het eerst aanzet, hoort u mogelijk continu water stromen. De ijsblokjesmachine is geprogrammeerd om een spoelcyclus uit te voeren voordat hij ijs begint te maken.

De ijsblokjesmachine voorbereiden op langdurige opslag

Als de ijsblokjesmachine gedurende een langere periode niet gebruikt wordt of naar een andere plek verplaatst wordt, moet al het water uit het systeem worden afgetapt.

1. Zorg ervoor dat alle ijsblokjes uit de verdamper van de ijsblokjesmachine zijn geworpen.
2. Schakel het apparaat uit en haal de stekker uit het stopcontact.
3. Laat al het water uit het apparaat lopen volgens de instructies in het hoofdstuk "Waterafvoer". Wanneer al het water is afgevoerd, monteer dan de afvoerbuis van de watertank terug.
4. Ontkoppel de waterafvoerleiding van de hoofdafvoerleiding of de vloerafvoer en sluit de afvoerdop weer af.
5. Zet de deur open om luchtcirculatie mogelijk te maken en schimmelvorming te voorkomen.
6. Laat het netsnoer losgekoppeld totdat u het apparaat weer wilt gebruiken.
7. Droog de binnenkant van het apparaat en veeg de buitenkant schoon.
8. Plaats een plastic zak over het apparaat om stof en vuil tegen te houden .

REINIGING & ONDERHOUD

WAARSCHUWING: Voordat u reinigings- of onderhoudswerkzaamheden uitvoert, dient u de ijsblokjesmachine los te koppelen van de netvoeding. (UITZONDERING: Zelfreinigingsprogramma van de ijsblokjesmachine). Gebruik geen alcohol of dampen voor het reinigen of ontsmetten van de

ijsblokjesmachine . Dit kan scheuren in de kunststof onderdelen veroorzaken .

Laat een getrainde onderhoudsmonteur de condensor minimaal één keer per jaar controleren en schoonmaken, zodat het apparaat goed blijft werken.

Dit apparaat moet worden gereinigd met behulp van een waterstraal.

CAUTION

If the ice maker has been left unused for a long time, before the next use it must be thoroughly cleaned. Follow carefully any instructions provided for cleaning or use of sanitizing solution. Do not leave any solution inside the ice maker after cleaning.

Regelmatige reiniging en goed onderhoud garanderen efficiëntie, topprestaties, hygiëne en een lange levensduur. De vermelde onderhoudsintervallen zijn gebaseerd op normale omstandigheden. U kunt de intervallen verkorten als u huisdieren heeft, het apparaat buitenshuis wordt gebruikt of als er andere speciale overwegingen zijn.

Wat niet moet worden gedaan

Bewaar nooit iets in de ijsbak dat geen ijs is: voorwerpen zoals wijn- en bierflessen zijn niet alleen onhygiënisch, maar de etiketten kunnen ook loslaten en de afvoerbuis verstoppen.

Buitenreiniging

De deur en de kast kunnen worden gereinigd met een mild reinigingsmiddel en een oplossing van warm water, zoals 28 gram afwasmiddel gemengd met 7,5 liter warm water. Gebruik geen oplosmiddelhoudende of schurende reinigingsmiddelen. Gebruik een zachte spons en spoel af met schoon water. Veeg af met een zachte, schone handdoek om watervlekken te voorkomen.

De stalen zijplaat kan verkleuren bij blootstelling aan chloorgas en moet worden schoongemaakt. Reinig de stalen plaat met een milde zeepoplossing en warm water en een vochtige doek. Gebruik nooit

schurende schoonmaakmiddelen.

Interieurreiniging

Voor ijsopslagbak

Het ijsreservoir moet regelmatig worden ontsmet. Reinig het reservoir voordat u de ijsmachine voor de eerste keer gebruikt en opnieuw gebruikt na een langere periode van stilstand. Het is meestal handig om het reservoir te ontsmetten nadat het ijsproductiesysteem is gereinigd en het reservoir leeg is.

1. Schakel de stroom naar het apparaat uit.
2. Open de deur en veeg de binnenkant met een schone doek schoon met een ontsmettingsoplossing van 28 gram bleekmiddel of chloor en 7,5 liter heet water (36 tot 46 graden Celsius).
3. Spoel grondig na met schoon water. Het afvalwater wordt via de afvoerbuis afgevoerd.
4. Sluit de stroom naar het apparaat weer aan.

De ijschep moet regelmatig worden gewassen, net als elke andere voedselcontainer.



DO NOT use solvent cleaning agents or abrasives on the interior, These cleaners may transmit taste to the ice cubes, or damage or discolor the interior.

Reiniging van ijsmaakonderdelen

Maak tijdens het gebruik het hoofdsysteem van uw ijsblokjesmachine regelmatig schoon.

1. Herhaal de bovenstaande stap om de watertank en andere interne onderdelen van het apparaat schoon te maken.
2. Vooral bij de waterverdeelbuis op de verdamper: wanneer de compressor en de waterpomp normaal draaien, maar er geen of slechts een kleine hoeveelheid water uit de waterverdeelbuis stroomt, reinig deze dan zorgvuldig. Reinig alle kleine gaatjes in de waterverdeelbuis, zoals

weergegeven in de volgende afbeelding, en zorg ervoor dat elk gaatje niet verstopt zit. Plaats de buis vervolgens terug op de oorspronkelijke locatie.

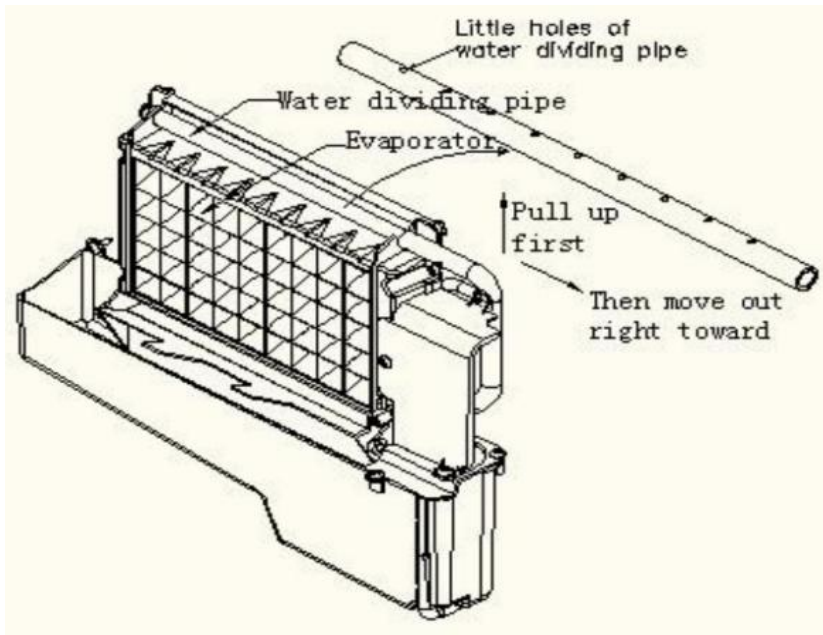

3. De duur van de reinigingsperiode hangt af van de waterkwaliteit. Als u het water vaker afvoert, kunnen het apparaat en de bijbehorende waterpomp veel langer meegaan.

4. Wanneer er ijsblokjes op het oppervlak van de verdamper zitten die er niet gemakkelijk af kunnen vallen, gebruik dan geen mechanische hulpmiddelen om deze met geweld te verwijderen. Druk alleen langer dan 5 seconden op de "ON/FF"-knop. Het apparaat begint dan met het smelten van het ijs. Na een tijdje vallen de grote ijsblokjes naar beneden. Schakel het apparaat uit en haal de stekker uit het stopcontact om het oppervlak van de verdamper schoon te maken.

5. Voor de watertank en de ijsvol-detectieplaat .

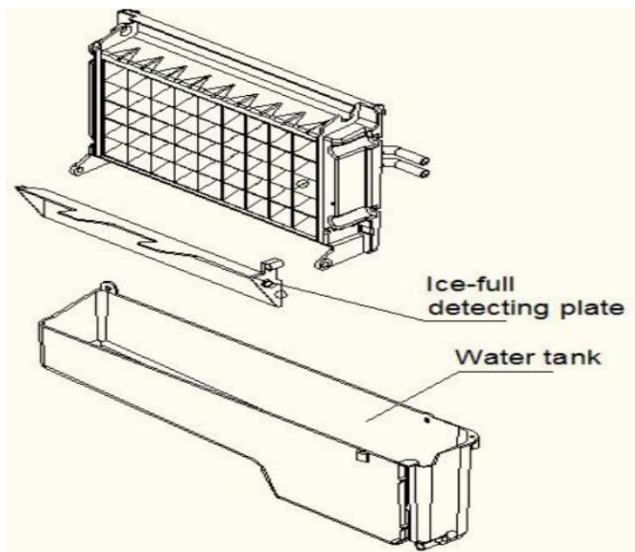

Ook de watertank en de ijsvoldetectieplaat zijn erg belangrijk om uw ijsblokjes hygiënisch te houden. Doe een mengsel van een neutrale reiniger en water in een schone waterstraal en spuit het vervolgens over de gehele binnenkant van de tank en de ijsvoldetectieplaat. Veeg deze oppervlakken zo goed mogelijk schoon met een schone doek. Spuit de oppervlakken vervolgens af met schoon water en veeg ze af met een droge, schone doek. Tap vervolgens het gereinigde water uit de watertank af door de waterafvoerpijp van de watertank (aangegeven met "H" in de bovenstaande afbeelding) eruit te trekken. Wanneer al het gereinigde water is afgevoerd, plaatst u de waterafvoerpijp terug in de watertank.

Suggestie: Nadat u de binnendelen hebt schoongemaakt en ze weer op hun plaats hebt gezet, respectievelijke positie, zet de machine weer aan en gooi de eerste partij ijs weg.

Reiniging van het ijsmachinesysteem met behulp van Nu-Calgon nikkelveilige ijsmachinereiniger

Mineralen die tijdens de vriescyclus uit het water worden verwijderd, vormen uiteindelijk een harde, kalkachtige afzetting in het watersysteem. Regelmatig reinigen van het systeem helpt de kalkaanslag te verwijderen. Hoe vaak u het systeem moet reinigen, hangt af van de hardheid van uw

water. Bij een hardheid van 4 tot 5 grains per liter kan het nodig zijn om het systeem zelfs elke 6 maanden te reinigen.

1. Schakel de ijsblokjesmachine uit. Houd de ijsblokjesmachine aangesloten op de watertoevoer en afvoer. Draai de hoofdkraan dicht.
2. Open de deur en schep alle ijsblokjes eruit. Gooi ze weg of bewaar ze in een koelbox of koelbox.
3. Maak de reinigungsoplossing. Meng de Nu-Calgon Nickel Safe Ice Machine Cleaner met water om de reinigungsoplossing te maken.



Waarschuwing

Bij het reinigen van de ijsmachine met een reiniger of ontsmettingsmiddel, draag rubberen handschoenen, een veiligheidsbril en/of een gelaatsscherm .

Gebruik een plastic of roestvrijstalen container met een inhoud van meer dan 4 liter, meng 300 ml Nu-Calgon Nickel Safe Ice-machine Cleaner met 2,8 liter warm water, ongeveer Verdeel de oplossing vervolgens gelijkmatig over 2 kopjes. Het is beter om de temperatuur van elk kopje reinigungsoplossing gelijk te houden.

4. Controleer of de waterafvoerbuus van de watertank goed in de gleuf in de tankwand is geplaatst. Giet vervolgens een kopje nikkelveilige reinigungsoplossing voor ijsblokjesmachines in de watertank. Wacht ongeveer 5 minuten .

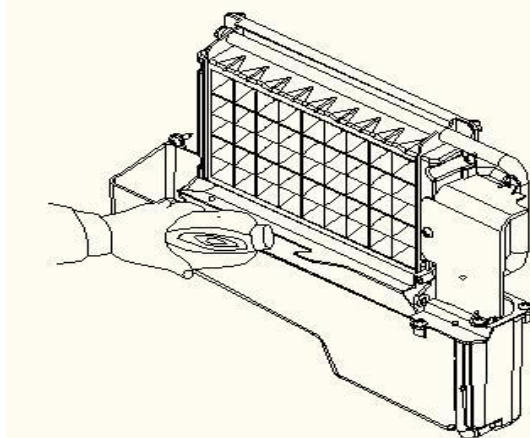

29. Schakel de stroom naar de ijsblokjesmachine in en druk vervolgens langer dan 5 seconden op de knop "TIMER/CLEAN" op het bedieningspaneel om het zelfreinigingsprogramma te starten . Net als hierboven uitgelegd, draait de waterpomp 8 minuten en stopt dan 3 minuten, één cyclus, nogmaals één cyclus. De totale duur van één zelfreinigingsprogramma is 20 minuten.

Tijdens dit proces zal het lampje "CLEAN" altijd branden gedurende deze periode, en de Het cijfervenster geeft de resterende tijd aan,

30. Trek na 20 minuten van een zelfreinigend programma de afvoerslang uit de watertank en laat de reinigungsoplossing weggelopen in de onderste ijsbak. Schud het apparaat lichtjes om alle reinigungsoplossing volledig weg te laten lopen. Plaats vervolgens de afvoerslang terug in de gleuf van de watertank.

31. Herhaal stappen 4-6 om het ijsmaaksysteem nogmaals schoon te maken.

WARNING

The ice machine cleaner contains acids.

DO NOT use or mix with any other solvent-based cleaner products.

Use rubber gloves to protect hands. Carefully read the material safety instructions on the container of the ice machine cleaner.

32. Open vervolgens de hoofdwaterraan en laat het water in het apparaat stromen. Houd de knop "TIMER/CLEAN" op het bedieningspaneel langer dan 5 seconden ingedrukt om het zelfreinigingsprogramma te starten .

9. Net als hierboven uitgelegd, draait de waterpomp 8 minuten en stopt dan 3 minuten, één cyclus, opnieuw één cyclus. De totale duur is 20 minuten voor één zelfreinigend programma.

Tijdens dit proces brandt het "CLEAN"-lampje altijd gedurende deze periode en geeft het cijfervenster de resterende tijd aan. Tijdens dit proces worden de waterverdeelbuis, verdamper, waterpomp, siliconenslang, watertank, enz. gespoeld.

10. Nadat een zelfreinigingsprogramma is voltooid , trekt u de afvoerslang uit de watertank en laat u de reinigungsoplossing in de onderste ijsbak lopen. Schud het apparaat lichtjes om al het water eruit te laten lopen. Plaats de afvoerslang vervolgens weer stevig terug in de gleuf van de watertank.

11. Herhaal stap 8-9 nog 2 keer.

12. Volg het bovenstaande programma om de ijsopslagbak schoon te maken

13. Zodra dit speciale reinigungsprogramma is voltooid, kunt u terugkeren naar de normale ijsbereidingsmodus. Het is raadzaam de eerste lading ijsblokjes weg te gooien.

Reinigungsvoorstel

1) DAGELIJKSE SCHOONMAAK

De ijsrhep, de deur en de waterleiding dienen dagelijks door uzelf te worden schoongemaakt. Spoel aan het einde van de dag de ijsrhep af en veeg beide zijden van de deur schoon met een schone doek.

2) HALFMAANDELIJKSE SCHOONMAAK

De ijsrhep, de ijsbak, de watertank, de ijsvolheidsdetectieplaat en het oppervlak van de verdamper dient u zelf twee keer per maand schoon te maken volgens het schoonmaakprogramma voor de binnenkant.

3) HALFJAARLIJKSE SCHOONMAAK

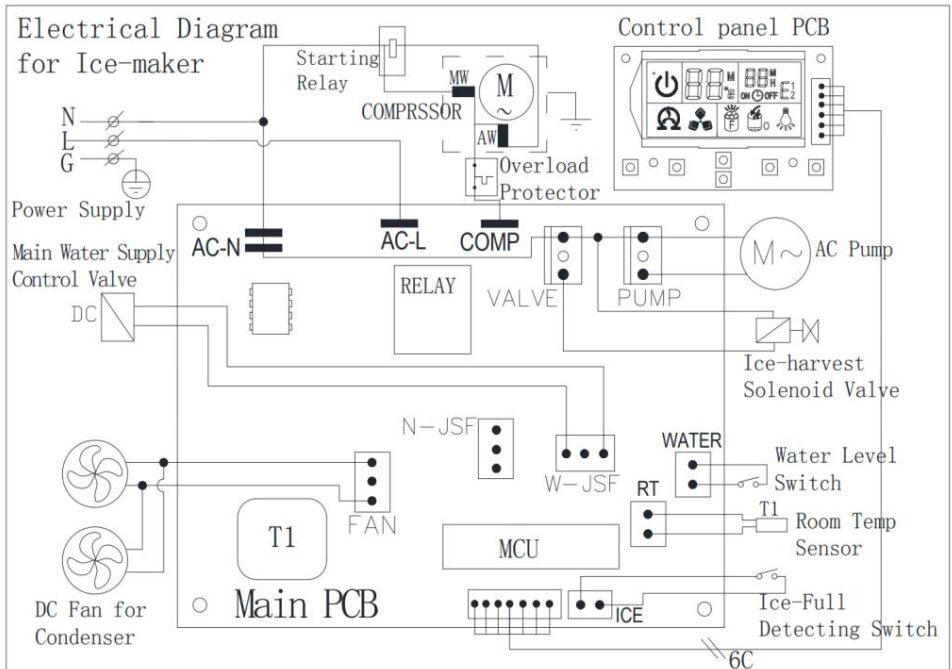

Alle onderdelen en oppervlakken die worden blootgesteld aan water of ijsblokjes, zoals de ijsopslagbak, watertank, deur, verdamper, waterpomp, siliconenslang, waterverdeelbuis, enz., moeten elke 6 maanden worden gereinigd met Nu-Calgon Nickel Safe Ice-machine Cleaner . Deze moeten door de monteur worden gereinigd volgens het reinigingsprogramma voor het ijsproductiesysteem.

BEDRADINGSSCHEMA





NORMALE PROBLEEMOPLOSSING

Probleem	Mogelijke oorzaak	Oplossing
----------	-------------------	-----------

<p>Het hele</p>  <p>“ ”</p> <p>Symbool staat altijd aan.</p>	<p>Geen water in het apparaat</p>	<p>De hoofdwatervedruk is te laag of de watertoevoerslang is verstopt. Controleer dit, verhoog de watervedruk en reinig de toevoerslang.</p>
	<p>De drijvende bal van de watervedniveau-detectieschakelaar is geblokkeerd en kan niet omhoog worden gebracht.</p>	<p>Maak de watertank en de schakelaar voor het detecteren van het watervedniveau schoon .</p>
	<p>Water stroomt uit de zijkant van de watertank</p>	<p>Plaats het apparaat op een vlakke ondergrond, en niet op een helling .</p>
	<p>Er stroomt water uit de afvoerbuis van de watertank.</p>	<p>Trek de pijp eruit en plaats deze terug in de rechter gleuf van de watertank.</p>
<p>De unit gaat het ijsmaakproces in, maar er stroomt geen water door de unit, en het hele</p>  <p>“ ”</p> <p>symbool is altijd aan.</p>	<p>Er zit geen water in de watertank, er is een probleem met de watertoevoer of de siliconenbuis van de watertank zit niet op de juiste positie.</p>	<p>De hoofdwatervedruk is te laag of de watertoevoerslang is verstopt. Controleer dit, verhoog de watervedruk en reinig de toevoerslang .</p> <p>De siliconenbuis van de watertank moet in de gleuf aan de zijkant van de watertank worden geklemd.</p>
<p>Waterpomp werkt, maar er stroomt geen</p>	<p>De kleine gaatjes in de waterleidingbuis zijn verstopt.</p>	<p>Maak deze kleine gaatjes schoon.</p>

water uit de waterverdelingsbuis		
Watercirculatie pomp werkt niet	Een speciale substantie in de watertank blokkeert de schoepen van de pomp.	Maak de watertank en de waterpomp schoon
De transparantie van de ijsblokjes is niet erg goed	De waterkwaliteit is slecht	Gebruik een waterfilter of waterzuiveraar om het water te verzachten of te filteren.
De vorm van het ijsblokje is onregelmatig	De waterkwaliteit is niet goed of de watertank is erg vuil	Maak de watertank schoon en vervang deze door nieuw water.
	De kleine gaatjes in de waterverdeelbuis zijn gedeeltelijk verstopt	Maak de waterverdelingsbuis schoon en zorg ervoor dat alle negen gaten vrij zijn.
Ijsblokje is heel dun	De omgevingstemperatuur is te hoog	Verplaats het apparaat naar een ruimte met een lage temperatuur of verleng de tijd van elke ijsmaakcyclus.
	De luchtcirculatie rond het apparaat is niet goed	Zorg ervoor dat er meer dan 20 cm ruimte is tussen de voor- en achterkant van het apparaat en het obstakel
Ijsblokje is te dik	De omgevingstemperatuur is te laag	Verkort de tijd van elke ijsmaakcyclus.

 <p>“  ” staat aan</p>	<p>De ijsblokjesbak zit vol met ijsblokjes.</p>	<p>Haal wat ijsblokjes tevoorschijn</p>
<p>De ijsmaakcyclus is normaal, maar er worden geen ijsblokjes geproduceerd</p>	<p>De temperatuur van de omgeving of het water in de watertank is te hoog</p>	<p>Ga naar een plek met een temperatuur lager dan 32 graden Celsius en ga over op water met een lagere temperatuur.</p>
	<p>Lekkage van koelmiddel, weergave van foutcode E2</p>	<p>Heb de technische serviceman nodig om te onderhouden</p>
	<p>Koelsysteembuis is verstopt</p>	<p>Heb de technische serviceman nodig om te onderhouden</p>

Correcte verwijdering van dit product

	<p>Dit product valt onder de bepalingen van de Europese Richtlijn 2012/19/EG. Het symbool met een doorgekruiste vuilnisbak geeft aan dat het product in de Europese Unie gescheiden afvalinzameling vereist. Dit geldt voor het product en alle accessoires die met dit symbool zijn gemarkeerd. Producten die als zodanig zijn gemarkeerd, mogen niet met het normale huisvuil worden weggegooid, maar moeten worden ingeleverd bij een inzamelpunt voor de recycling van elektrische en</p>
---	---

elektronische apparaten.



Scan de QR-code om de
bedieningshandleiding te ontvangen



VEVOR

Affordable. Reliable. Home Improvement.

ISMASKIN

Modell: HZB-30F

VEVOR

Affordable. Reliable. Home Improvement.

ICE MACHINE

MODELL: HZB-30F

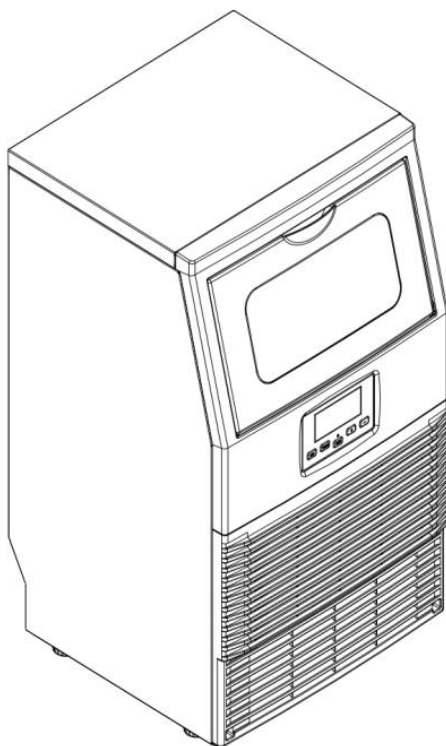

Detta är originalinstruktionerna, vänligen läs alla instruktioner noggrant innan du använder produkten. VEVOR förbehåller sig en tydlig tolkning av vår användarmanual. Produktens utseende ska vara beroende av den produkt du mottagit. Vi ber om ursäkt för att vi inte kommer att informera dig igen om det finns några teknik- eller programuppdateringar för vår produkt.

VIKTIGA SÄKERHETSINSTRUKTIONER

Din och andras säkerhet är mycket viktig.

Vi har tillhandahållit många viktiga säkerhetsmeddelanden i manualen och till din apparat. Läs och följ alltid alla säkerhetsmeddelanden.

Detta är säkerhetsvarningssymbolen:



Alla säkerhetsmeddelanden kommer att följa säkerhetsvarningssymbolen och ordet "FARA" eller "VARNING".



FARA



VARNING

Dessa ord betyder:

Du kan dödas eller skadas allvarligt om du inte omedelbart följer instruktionerna.

Alla säkerhetsmeddelanden kommer att informera dig om den potentiella faran, hur du minskar risken för skador och vad som kan hända om instruktionerna inte följs.

VIKTIGA SÄKERHETSTIPS

Vid användning av elektriska apparater bör grundläggande säkerhetsåtgärder följas för att minska risken för brand, elstötar och skador på person eller egendom. Läs alla instruktioner innan du använder någon apparat.

Använd endast denna apparat för det avsedda ändamålet enligt beskrivningen i denna bruksanvisning.

Denna ismaskin måste installeras korrekt i enlighet med installationsanvisningarna innan den används.

Denna enhet måste placeras så att kontakten är åtkomlig. Dra inte sladden över mattor eller andra värmeisolerande material. Täck inte över sladden.

Håll sladden borta från trafikerade områden och sänk den inte ner i vatten.

Inga andra apparater ska vara anslutna till samma uttag och se till att kontakten är helt isatt i uttaget.

Vi rekommenderar inte användning av förlängningssladd eftersom den kan överhettas och orsaka brandrisk. Om du måste använda en förlängningssladd, använd en minsta diameter på 1,5 mm² och en märkström på minst 16 A/250 V med en kontakt .

Om nätsladden är skadad måste den bytas ut av tillverkaren, dess servicerepresentant eller en liknande kvalificerad person för att undvika fara.

Dra ur nätkontakten ur uttaget om den inte används under en längre tid, om strömförsörjningen sker via en nätkontakt.

Dra ur strömsladden eller koppla ur eluttaget innan du rengör eller utför service på apparaten. OBS: Om denna produkt av någon anledning behöver service rekommenderar vi starkt att en certifierad tekniker utför servicen.

Dra aldrig ur sladden till enheten genom att dra i den. Ta alltid ett ordentligt tag i kontakten och dra den rakt ut ur uttaget.

Använd inte enheten utomhus. Håll enheten borta från direkt solljus och se till att det finns minst 150 mm utrymme mellan enhetens baksida och väggen och håll framsidan fri. Håll ventilationsöppningen i apparatens hölje eller i den inbyggda strukturen fri från hinder.

Tippa inte enheten, det kommer att orsaka onormalt ljud och göra isbitarna onormalt stora. Och allvarligt talat kan det orsaka vattenläckage från enheten.

Om enheten tas in utifrån under vintersäsongen, låt den värmas upp till rumstemperatur i några timmar innan du ansluter den.

Använd inte annan vätska än vatten för att göra isbiten.

Rengör inte ismaskinen med brandfarliga vätskor. Ångorna kan skapa brandrisk eller explosion.

-VARNING: Denna apparat måste vara jordad. Använd rätt strömkälla enligt märkskylten.

-VARNING: Håll ventilationsöppningarna i apparatens hölje eller i den inbyggda konstruktionen fria från hinder.

- **VARNING:** Skada inte köldmediekretsen.
- **VARNING:** Denna apparat är inte avsedd att användas av personer (inklusive barn) med nedsatt fysisk, sensorisk eller mental förmåga, eller bristande erfarenhet och kunskap, såvida de inte har övervakats eller fått instruktioner om användningen av apparaten av en person som ansvarar för deras säkerhet.
- **VARNING:** Barn bör övervakas för att säkerställa att de inte leker med apparaten.
- **VARNING:** Denna apparat måste vara jordad. Använd en jordad strömförsörjning på 220–240 V/50 Hz.
- **VARNING:** Förvara inte explosiva ämnen som aerosolburkar med brandfarligt drivmedel i denna apparat.
- **VARNING:** Denna apparat är avsedd att användas i hushållet och liknande tillämpningar som t.ex.
 - personalkök i butiker, kontor och andra arbetsmiljöer;
 - bondgårdar och av kunder på hotell, motell och andra bostadsmiljöer;
 - bed and breakfast-liknande miljöer;
 - catering och liknande tillämpningar utanför detaljhandeln.



Varning: Brandrisk /brandfarligt material som används. Följ lokala föreskrifter gällande kassering av apparaten för dess brandfarliga gas.

Varning: Risk för brand/brandfarligt material. Var försiktig så att du inte orsakar brand genom att antända brandfarligt material.

VARNING: Håll ventilationsöppningarna i apparatens hölje eller i den inbyggda konstruktionen fria från hinder.

VARNING: Använd inte mekaniska anordningar eller andra metoder för att påskynda avfrostningsprocessen eller isupptagningsprocessen, annat än de som rekommenderas av tillverkaren.

.VARNING: Använd inte andra typer av elektriska apparater inuti ismaskinen.

VARNING: Placera inte flera bärbara uttag eller bärbara strömförsörjningar på baksidan av apparaten.

VIKTIG:

Ledningarna i denna nätsladd är färgade enligt följande kod:

Grönt och gult : Jorden

Blå : Neutral

Brown : Live

Eftersom färgen på kablarna i apparatens nätsladd kanske inte överensstämmer med de färgade markeringarna som identifierar terminalen i din kontakt, gör så här:

Ledningen som är färgad grön och gul måste anslutas till den terminal i

kontakten som är märkt med bokstaven E, G eller med symbolen  eller färgade gröna eller gröna och gula.

Den blå tråden måste anslutas till terminalen som är märkt med bokstaven N.

Den bruna kabeln måste anslutas till terminalen som är märkt med bokstaven L.

ALLMÄN INFORMATION

1) Huvudenhetens konstruktion

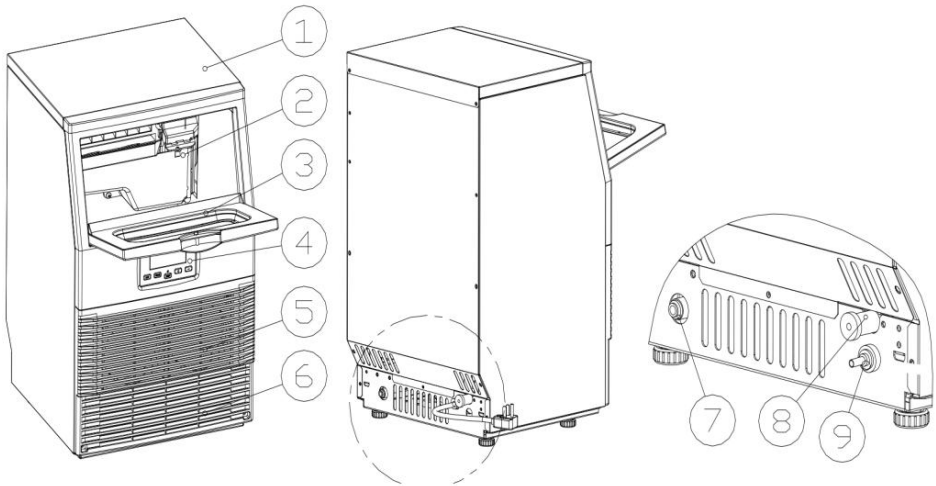

1. Övre lock
 2. Istillverkning och dess vattentankmontering: Inklusive istillverkningsförångare, vattentank, vattenpåfyllningstank, vattenpump och vissa detekteringsdelar
 3. Dörr för isuttagning
 4. Manöverpanel
 5. **Luftutlopp:** Måste hålla luften igång jämnt, varm luft kommer att blåsa ut när enheten är igång.
 6. Luftinlopp
 7. Huvudvattenförsörjningsinlopp: För anslutning av huvudvattenförsörjningsröret
 8. Vattentömningsport : Normalt igensatt med locket. Dra ur locket när du behöver tömma ut vattnet. Och anslut det grå avloppsröret.
 9. Vatteninlopp för flaskvatten: Anslut med genomskinlig silikon slang.
- Tillbehör:** Cirka 2 meter långt och grått vattenavloppsrör , 1/4 tum till 1/2 tum snabbkoppling för vattenkranen, isskopa Vattenslang med diameter på 6,35 mm och vit färg
1,8 meter långt genomskinligt silikonrör .

2) Istillverkning och dess vattentankdelar

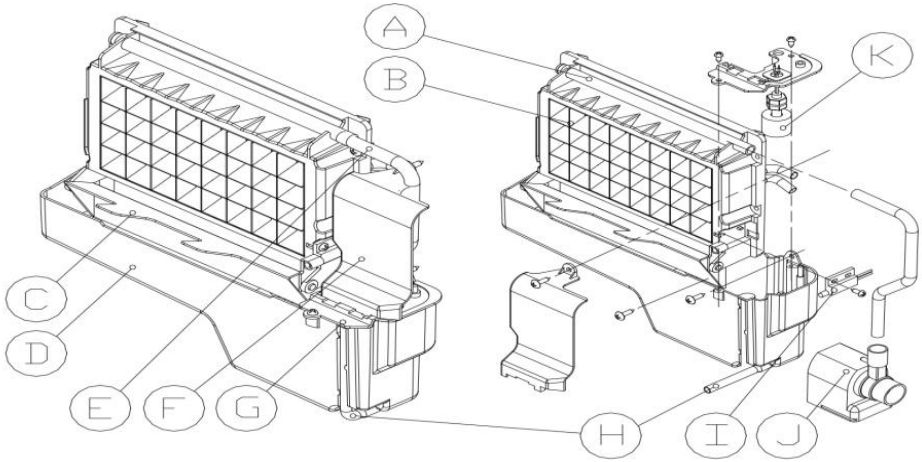

- A. Vattendelningsrör : Med åtta små hål kommer vatten att rinna ut från dessa små hål. Och om inget vatten rinner ut kan det demonteras och rengöras.
- B. Förångare (ismodul)
- C. Isdetekteringskort: Används för att detektera om det inre skåpet är fullt av is eller inte, och för att kontrollera om isuppsamlingsprocessen är klar eller inte.
- D. Vattentank för vattencirkulation: Ungefär 0,9 liter volym
- E. Vattenförsörjningsrör
- F. Täckplatta på förångarens högra sida
- G. Monteringsplatta för vattennivåbrytare
- H. Vattenavloppsrör till vattentanken : Vid istillverkning ska detta rör klämmas fast i springan på vattentankens vägg; och vid tömning ska detta rör dras ut.
- Jag. Isfyllningsdetektor
- J. Vattencirkulationspump
- K. Vattennivådetekteringsbrytare

3) Manöverpanel

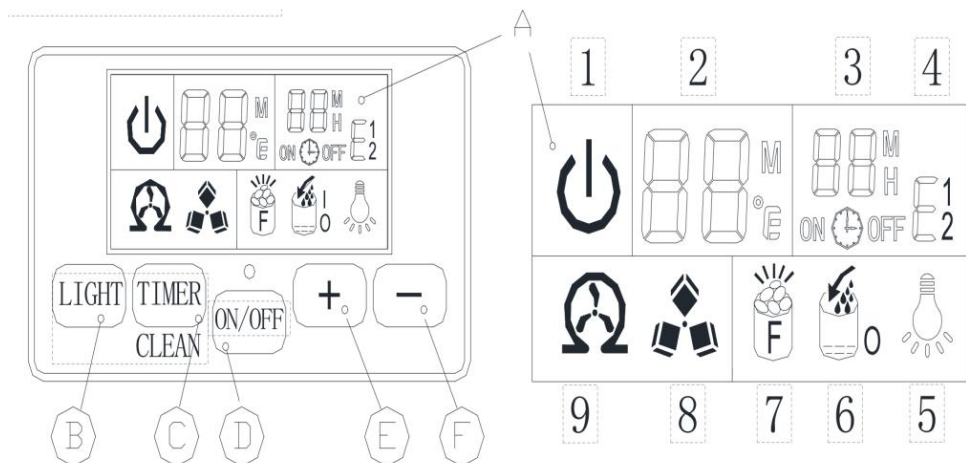

A. LCD -skärmfönster

1. Symbol för enhet PÅ eller AV: När enheten är avstängd (standbyläge) blinkar denna symbol, och när enheten är i drift fortsätter symbolen att lysa .
2. Visning av omgivningstemperatur och nedräkningstid för istillverkning
3. Display för istillverkningsinställning och timerinställning
4. Felkod : E1 betyder att omgivningstemperatursensorn är felaktig ; E2 betyder att istillverkningsprocessen är onormal ;
5. Ljussymbol : När den här symbolen visas lyser LED-lampan inuti skåpet .
6. Symbol för vattenflöde och vattenbrist: Om pilen på denna symbol blinkar betyder det att vattnet rinner in från huvudvattenförsörjningen; och om hela symbolen fortsätter att lysa betyder det att det inte finns något vatten från huvudvattenförsörjningen .
7. Indikator för full is: När isförvaringslådan är fullt med isbitar visas den här symbolen och enheten avbryter istillverkningsprocessen .
8. Display för istillverkning och isupptagning : När isbitsymbolen fortsätter att rotera betyder det att enheten tillverkar is; och om symbolen blinkar betyder det att enheten är under isupptagning.
9. Självrengörande display .

B. Knappen ”LED-lampa”: För att tända eller släcka den interna LED-lampan ;

Obs: Håll knappen intryckt i mer än 5 sekunder för att ändra omgivningstemperaturenheten mellan Fahrenheit och Celsius.

C. Knappen ”Timer/Rengöring” : Tryck snabbt en gång på den här knappen för att gå in i timerinställningsprogrammet; och håll den här knappen intryckt i mer än 5 sekunder för att låta enheten gå in i självrengöringsprogrammet.

D. “ PÅ/AV”-knapp :

När enheten är avstängd, tryck på den här knappen för att slå på den; Och under det automatiska rengöringsprogrammet, eller normalt istillverkningsläge, tryck på den här knappen för att stänga av enheten direkt; Och om enheten är inställd med timer, tryck på den här knappen för att avbryta timerinställningen.

När enheten tillverkar isbitar, tryck på den här knappen i mer än 5 sekunder, så växlar enheten till isuppsamlingsprocessen med tvång.

E. Knapp för inställning av vattentillförselläge: Använd en tunn stång för att trycka på den här knappen. Du kan ändra vattentillförselläget mellan manuell tillförsel och automatisk tillförsel.

F , G: Knappen “+” , “-” :

Används för att justera istillverkningsprocessens längd.

Standardinställningen är noll, 1 minut tillägg eller minskning per tryckning på knappen “+” eller “-”.

För att justera timerns fördröjningstid är standardinställningen noll, 1 timme tilläggs eller minskas för varje tryckning på knappen “+” eller “-”.

4) SPRÄNGRITNINGAR

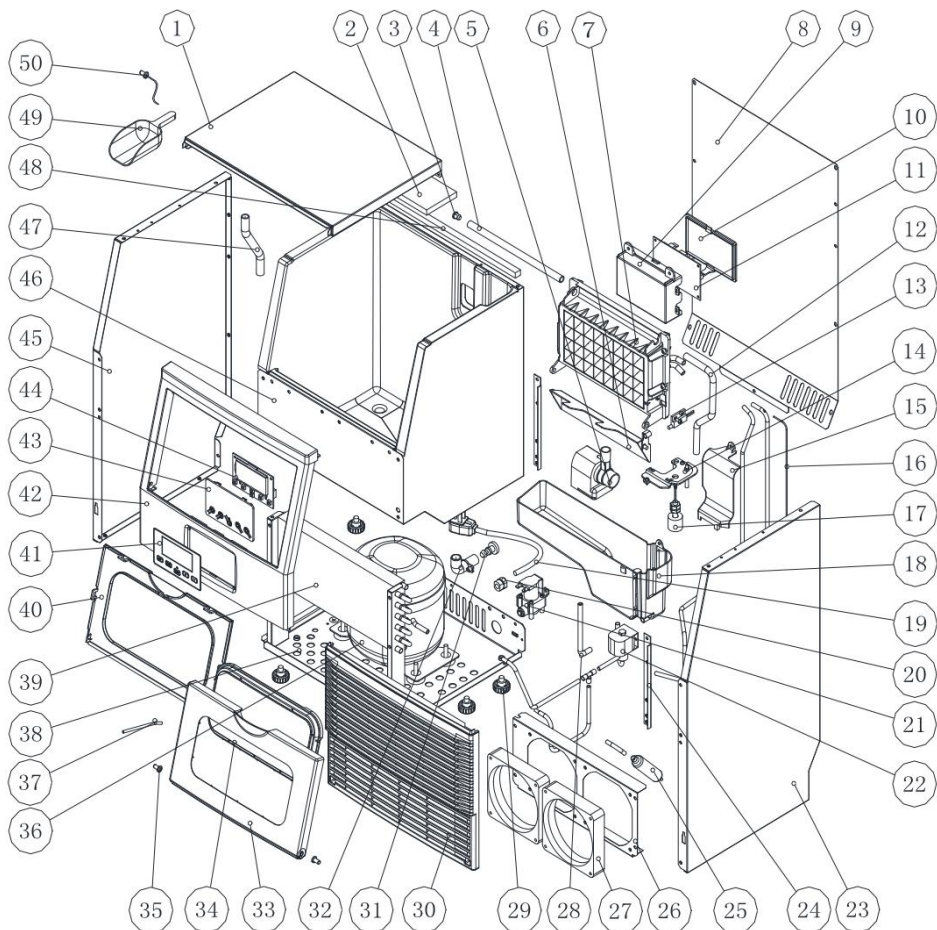

Inga .	Delnamn	Material	Antal	Notera
1	Övre lock	Stålplåt	1	Utan hål
2	Isolerande svamp för topplock	PE	1	324x220
3	Kapsyl på vattendelningsröret	Silikon	1	

4	Vattendelningsrör, åtta hål	ABS	1	
5	Vattencirkulationspump	Elektriska delar	1	
6	Isfylld detekteringsplatta	ABS	1	
7	Förångare och dess ram	Kopparpläterad med nickel och ABS-ram	1	
8	Bakplatta	Galvaniserad plåt	1	
9	Elektrisk kretskortslåda	ABS, flamskyddsmedel	1	
10	Lock till elektrisk kretskortslåda	Kretskort, elektriska delar	1	
11	Huvudstyrningskretskort	Kretskort, elektriska delar	1	
12	Vattenrör från vattenpumpens utlopp	Silikon	1	
13	Magnetisk kontrollbrytare	DC5V, elektriska delar	1	
14	Locket till vattentanken	ABS	1	
15	Täckplatta på förångarens högra sida	ABS	1	
16	Kapillär	Kopparrör	1	
17	Vattennivådetekteringsbrytare	Elektrisk delar, DC5V	1	

18	Vattentank	ABS	1	
19	Nätssladd	Elektriska delar	1	
20	Klipparen av nätssladden	PP, flamskyddsmede I	1	
21	Vatteninloppsventil	Elektrisk delar, DC12V	1	
22	Isupptagning Elektromagnetisk ventil	AC 220 V/ 50 Hz, Elektriska delar	1	
23	Höger sidoplatta	Stålplåt	1	
24	Stödplatta för skumskåp	Galvaniserat stål	1	
25	Torrfilter	Koppardelar	1	
26	Stödflamma från DC-fläkten	Galvaniserad stål, 0,6 mm	1	
27	DC-fläkt	Elektrisk delar, DC12V	1	
28	Vattenavloppsrör till vattentanken	Silikon	1	
29	Underfot	ABS och bultar	4	
30	Luftintagsfrontpanel	ABS	1	
31	Vattenavloppslock	Gummi	1	
32	Vattenavloppsport	ABS	1	
33	Dörrpanel fram för isupptagning	ABS	1	

34	Genomskinligt fönster på ytterdörrpanelen för isuppsamling	SOM	1	
35	Dörraxel	ABS	2	
36	Kompressor	Elektriska delar, AC 220 V	1	
37	Köldmediepåfyllningsventil	Koppardelar	1	
38	Bottenplatta	Galvanisera stål	1	
39	Kondensor	Koppar och aluminium	1	
40	Innerplåten på istagningsdörren	ABS	1	
41	Papper för manöverpanelen	PET/PVC	1	
42	Dörrkarm för istagning	ABS	1	
43	Manöverpanelens kretskortslåda	Genomskinlig ABS	1	
44	Manöverpanelens kretskort	Elektriska och elektroniska delar	1	
45	Vänster sidoplatta	Stålplåt	1	
46	Skummande skåp	Montering	1	
47	Vattenavloppsrör för skåp	Silikon	1	
48	Skåpets översta svamp	PE	1	
49	Isskopa	ABS	1	
50	LED-ljus	Elektriska delar	1	

51	Ledningar	Elektrisk del	1	Visas inte
----	-----------	---------------	---	------------

DRIFTSPROCEDURER OCH UNDERHÅLL

UPPACKNING AV ISMASKINEN

1. Ta bort den yttre och inre förpackningen. Kontrollera om alla tillbehör, inklusive bruksanvisning, isskopa, vattentillförselslang, 6 mm till 12 mm snabbkoppling för vatten och vattenavloppsslang etc., finns med i förpackningen. Om några delar saknas, vänligen kontakta vår kundtjänst.
2. Ta bort tejen som fäster dörren och innerskåpet, isskopan etc. Rengör innerskåpet och isskopan grovt med en våt trasa .
3. Placera ismaskinen på ett plant och plant golv, utan direkt solljus och andra värmekällor (t.ex. spis, värmeelement). Se till att det finns minst 20 cm mellanrum mellan luftutloppet och hinder, och minst 5 cm mellan vänster/höger sida och väggen.
4. Låt köldmediet sjunka i 4 timmar innan ismaskinen ansluts i eluttaget om enheten riskerar att falla upp och ner under transport.
5. Apparaten måste placeras så att kontakten är åtkomlig.

WARNING: Anslut endast till dricksvatten. Använd endast dricksvatten.

För manuell vattentillförsel, fyll endast på med dricksvatten.

För automatisk vattenförsörjning, anslut endast till huvudvattenförsörjningen för dricksvatten.

KRAV PÅ INSTALLATIONSPLATS

a) Denna enhet är inte avsedd för utomhusbruk. Håll rätt rumstemperatur och inloppsvattentemperaturen enligt specifikationstabellen ovan. Annars påverkar det istillverkningens prestanda.

b) Denna enhet bör inte placeras nära någon värmekälla .

c) Enheten ska placeras på ett fast och jämnt underlag i normal bänkhöjd .

d) Det måste finnas minst 15 cm fritt utrymme baktill för anslutning och 20 cm fritt utrymme framtill för att öppna dörren och upprätthålla god luftcirkulation.

e) Placera inga föremål ovanpå ismaskinen.

Installationsutrymme

ovanifrån (mm)

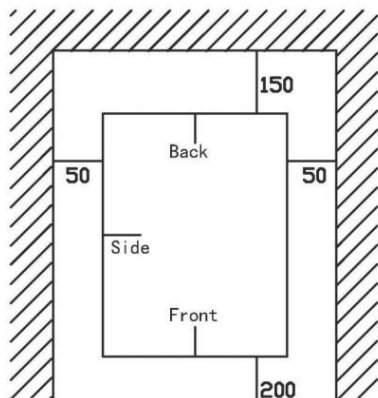

Sidovy (mm)

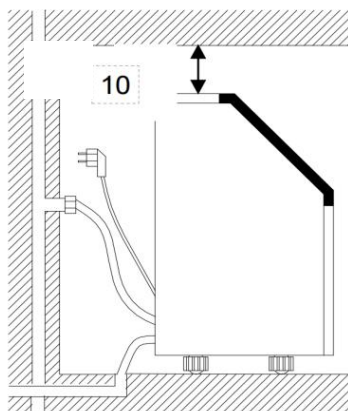

För att säkerställa korrekt ventilation för din ismaskin måste enhetens framsida vara helt fri (minst 200 mm fritt utrymme). Lämna minst 150 mm fritt utrymme baktill och 50 mm på sidorna för korrekt luftcirkulation. Och lämna 50 mm upptill och på sidorna för korrekt luftcirkulation. Installationen bör göra det möjligt att dra ismaskinen framåt för service vid behov.

När du installerar ismaskinen under en bänkskiva, följ de rekommenderade avståndsmåtten som visas ovan. Placera el- och avloppsarmaturer på de rekommenderade platserna som visas.

Välj ett välventilerat utrymme med temperaturer över 10 °C och under 32 °C. Denna enhet **MÅSTE** installeras i ett utrymme skyddat från vissa element, såsom vind, regn, vattenstänk eller dropp.

Ismaskinen kräver kontinuerlig vattenförsörjning med ett tryck på 1–8 bar enligt specifikationstabellen ovan. Temperaturen på vattnet som matas in i ismaskinen bör vara mellan 5 °C och 25 °C för korrekt drift.

ELEKTRISKA KRAV OCH ANSLUTNINGAR

VARNING: DENNA ENHET MÅSTE JORDAS.

Risk för elektrisk stöt

Anslut till ett jordat vägguttag.

Ta aldrig bort jordstiftet.

Använd separat strömförsörjning eller uttag.

Använd aldrig en adapter.

Använd aldrig en förlängningssladd.

Underlåtenhet att följa dessa instruktioner kan leda till dödsfall, brand eller elektrisk stöt.

Innan du flyttar ismaskinen till sin slutliga plats är det viktigt att se till att du har rätt elanslutning.

Det rekommenderas att en separat krets, som endast betjänar din ismaskin, installeras. Använd uttag som inte kan stängas av med en strömbrytare eller dragkedja. Om nätsladden eller kontakten behöver bytas ut bör det göras av en kvalificerad servicetekniker.

Denna apparat kräver ett vanligt eluttag på 220–240 volt, 50 Hz med god jordning.

Rekommenderad jordningsmetod

För din personliga säkerhet måste denna apparat vara korrekt jordad.

Denna apparat är utrustad med en nätsladd med jordad kontakt. För att minimera risken för elektriska stötar måste sladden anslutas till ett jordat vägguttag som är jordat i enlighet med National Electrical Code och lokala föreskrifter och förordningar. Om ett passande vägguttag inte är tillgängligt är det kundens personliga ansvar att låta en behörig elektriker installera ett korrekt jordat vägguttag.

RENGÖRING AV ISMASKINEN INNAN FÖRSTA ANVÄNDNINGEN

Innan du använder ismaskinen rekommenderas det starkt att du rengör den noggrant.

1. Öppna isuttagningsluckan.
2. Rengör med utspätt rengöringsmedel, varmt vatten och en mjuk trasa.
3. Rengör de inre delarna som kommer i kontakt med vatten upprepade

gångar, använd vatten eller en våt trasa för att skrubba de relevanta delarna och använd sedan en torr trasa för att torka dem.

4. Du kan dra i vattenavloppsröret på vattentanken, märkt "H" i bilden ovan, för att tömma ut det rengjorda vattnet i vattentanken. Dra sedan ut det rengjorda vattnet bredvid den inre isbehållaren tills alla inre delar är rena.

Töm sedan ut allt rengjort vatten från vattenavloppsporten på enhetens baksida, märkt "8" i bilden ovan. Du måste också sätta tillbaka vattenavloppsröret på vattentanken och locket på enhetens vattenavloppsport, annars kommer enheten inte att tillverka is normalt. Det rekommenderas att du kasserar isbitarna som skapats under den första istillverkningscykeln efter rengöring. **Obs:** Se avsnittet "Vattenavlopp" i den här manualen för att tömma ut det rengjorda vattnet.

5. Ismaskinens utsida bör rengöras regelbundet med en mild rengöringslösning och varmt vatten.

6. Torka insidan och utsidan med en ren, mjuk trasa.

ANVÄNDNING AV DIN ENHET

VATTENANSLUTNING FÖR DIN ISMASKIN

Viktigt: Se till att använda de nya slanguppsättningarna som medföljer apparaten för att ansluta till vattenledningen och att gamla slanguppsättningar inte återanvänds.

1. Anslut vattenslangen till enheten

Steg 1: Ta först bort tejpen på vatteninloppsporten för vattentillförsel (indikeras i följande illustration "B") som sitter på enhetens baksida, och tryck sedan på den yttre cirkeln med den andra handens finger .

Steg 2: Sätt i ena änden av vitvattenslangen i vatteninloppet och tryck den inåt helt. Sätt tillbaka klipparen och vattna sedan. slanganslutningen är klar.

2. Anslut flaskvattenmetoden som försörjer , använd för del "B"

Sätt i det långa genomskinliga silikonröret och sätt den andra änden i vattenflaskan

Unit Back View

STEP 1: Remove the
tape first.

STEP 2: Insert the
water hose

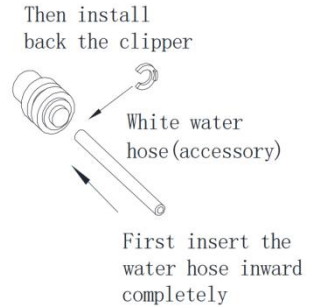
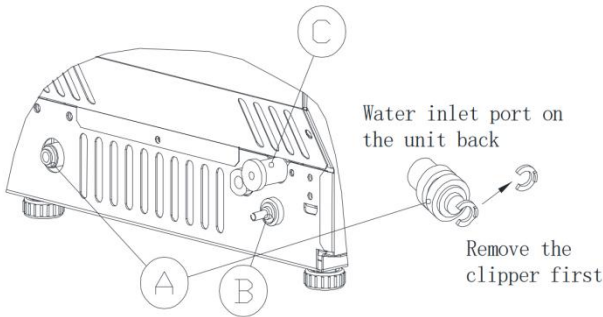

3. Anslutning av vattenavloppsroret

Dra ut vattenavloppslocket med svart färg (markerat med A i bilden ovan) och Anslut det grå dräneringsrör som ingår i tillbehöret, anslut igen den andra änden av detta dräneringsrör till huvudvattenavloppsledningen. Se till att inte placera avloppsroret för högt.

4. Anslut vattenslangen till vattenkranen på vattenförsörjningssystemet

Montera först den medföljande vattensnabbkopplingen (från 1/4 till 1/2 tum, med svart tätningssirkel) till vattenkranen med skruvgänga; Ta sedan bort klipparen från vattensnabbkopplingen, Sätt i den andra änden av vattenslangen helt i snabbkopplingsporten och sätt sedan tillbaka den klippmaskinen, även detta steg är slutfört. Obs: Vattenkranen ska tillhandahållas av kunden själv.

Viktigt: Vattentrycket i huvudvattenförsörjningssystemet måste vara minst 0,04–05 MPa och högst 0,6 MPa. Om trycket är för högt bör det först installeras en tryckreduceringsventil.

STEP 1:Quick-connector and the water faucet

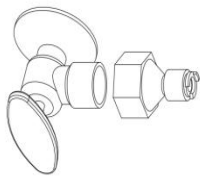

STEP 2:Screw the quick-connector on the water faucet by the screw thread, and remove the clipper

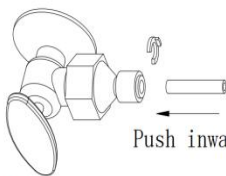

STEP 3:Insert the water hose completely

STEP 4:Install back the clipper

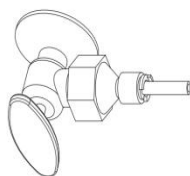

DRIFT ISPROCESSEN

Istillverkningsprogrammet förklaras i följande tabell:

Step 1:Standby state

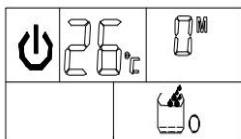

Press ON/OFF button to turn on the unit

Step 2:The arrow flashes, water flows in the unit

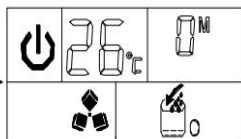

Step 3:Start to make ice, and ice-cube symbol rotates.

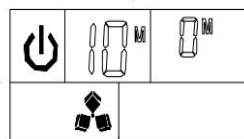
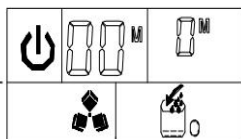
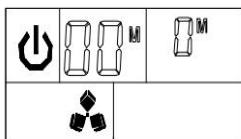
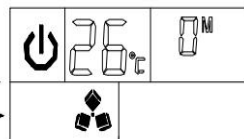

Step 6:During ice-harvest, water-flowing process finished to start to make ice-cube again.

Step 5:Ice-harvest starts, and ice-cube symbol flashes;At same time the arrow flashes and water flow into the water tank

Step 4:Display the countdown time of one ice-making process



Symbol



för automatisk vattenförsörjning Pilen på symbolen

blinkar, vilket betyder att vattnet rinner in i vattentanken.



Om hela symbolen fortsätter att visas betyder det att det inte finns

någon huvudvattenförsörjning vid presentera.



Iskubssymbolen, när den roterar , betyder det att enheten tillverkar iskuben; och om den blinkar, betyder det att Enheten är i isskördningsprocess.

°C Fahrenheit (omgivningstemperatur) **H** timenhet (inställning av timern) **M** minutenhet (inställning för istillverkning och nedräkningstid)

1. När huvudvattenslangen har anslutits till enheten, anslut strömkontakten. Tryck sedan på "ON/OFF"-knappen på kontrollpanelen för att starta istillverkningscykeln. Enhetens PÅ/AV-symbol fortsätter att lysa, den vänstra siffran i LCD-displayfönstret visar den aktuella omgivningstemperaturen, den högra siffran visar den aktuella istillverkningsinställningen och iskubssymbolen roterar. När den vänstra siffran blinkar betyder siffran nedräkningstiden för att slutföra en istillverkningscykel.
2. Varje istillverkningscykel tar cirka 11 till 20 minuter, beroende på omgivningstemperatur och vattentemperatur. Och för första gången, beroende på den ursprungliga vattentemperaturen, kommer istillverkningen att ta lite längre tid förra gången.
3. När istillverkningsprocessen är över, växla till isupptagning. Under isupptagningen börjar iskubssymbolen att rotera och blinka. Samtidigt börjar pilen på symbolen för manuell vattenpåfyllning att blinka, vattnet kommer att rinna ner i vattentanken igen tills den flytande kulan på vattennivåbrytaren stiger till det högsta läget, sedan slutar vattnet rinna och hela symbolen för manuell vattenpåfyllning försvinner.
4. När isskörden är klar roterar isdetekteringsplattan nedåt en gång, återgår sedan till sitt ursprungliga läge och går vidare till nästa istillverkningsprocess.
5. Om isdetekteringsplattan trycks ner av isbiten efter att den roterat och inte kan återgå till sitt ursprungliga läge, betyder det att isbehållaren är full med isbitar och den kommer att sluta tillverka is automatiskt.
- 6 . När symbolen "ISFULLT" visas, slutar enheten att gå. Och om du flyttar isbiten bort, börjar enheten att tillverka isbitar igen. Men den startar inte om

förrän efter 3 minuters intervall med kompressorn igång.

7 . Under istillverkningsprocessen, tryck på knappen “+” eller “-” för att justera istillverkningens längd och sedan för att ändra isbitens tjocklek.

Tryck på knappen “+” eller “-”, den högra siffran blinkar.

Standardinställningen är noll, 1 minut läggs till eller minskas för varje istillverkningsprocess för varje tryckning på knappen “+” eller “-”. Efter 5 sekunders inställning kommer systemet att komma ihåg den nya inställningen.

8. Dålig vattenkvalitet orsakar dålig isbitskvalitet och minskar isbitens genomskinlighet.

Automatiskt självrengöringsprogram

Starta självrengöringsprogrammet: Efter att alla vattenledningar anslutits, sätt i huvudströmskontakten och tryck sedan på knappen “TIMER/CLEAN” på kontrollpanelen i mer än 5 sekunder för att gå in i programmet.

självrengöringsprogrammet. Och  symbolen “ ” kommer alltid att lysa under denna period, den vänstra siffran visar återstående tid. Den totala tiden för ett självrengöringsprogram är 20 minuter.

Avbryta självrengöringsprogrammet: Det tar cirka 20 minuter att slutföra ett självrengöringsprogram. När programmet är klart går systemet automatiskt in i standbyläge. Du kan också trycka på knappen "ON/OFF" på kontrollpanelen för att avbryta självrengöringsprogrammet med tvång.

Timerinställning

Fördröjningstidsintervall: 1–24 timmar, **standardtid:** 1 timme

Så här ställer du in ON-timern: När enheten är i standby-läge trycker du

på knappen “TIMER/CLEAN” för att ställa in ON-timern.  Symbolen “ ” börjar lysa och siffran “1” ovanför symbolen blinkar för att visa den

inställda fördröjningstiden. Medan siffran blinkar trycker du på knappen “+”、

“-” för att ändra timerns fördröjningstid, öka eller minska med 1 timme för varje tryckning på knappen “+” eller “-”. Fem sekunder efter inställningen kommer önskad inställning att sparas.

Så här avbryter du ON-timern: Tryck på knappen “TIMER/TIMER”. Siffran

ovanför  symbolen “ ” blinkar för att visa den aktuella fördröjningstiden för din ON-timer. Tryck på knappen igen för att avbryta

timerinställningen. Symbolen “  ” och siffran försvinner. Det andra enkla sättet att avbryta ON-timern är att trycka på knappen “ON/OFF”. Det avbryter då ON-TIMER-inställningen med tvång.

Så här ställer du in AVSTÄNGNINGStimern : När enheten är igång, tryck på knappen “TIMER/CLEAN” för att ställa in AVSTÄNGNINGStimern .

Symbolen “  ” börjar lysa, siffran “1” ovanför symbolen blinkar för att visa inställningens fördröjningstid. Medan siffran blinkar, tryck på knappen + ”, “- ” för att ändra timerns fördröjningstid, öka eller minska med 1 timme för varje tryckning på knappen “+” eller “-”. Fem sekunder efter inställningen kommer önskad inställning att sparas.

Så här avbryter du AV-timern: Tryck på knappen ”TIMER/TIMER”, siffran

ovanför Symbolen “  ” blinkar för att visa den aktuella fördröjningstiden för din AVSTÄNGNINGStimer. Tryck på den här knappen

igen för att avbryta timerinställningen, varvid “  ” och siffran ovanför försvinner. Det andra enkla sättet att avbryta AV-timern är att trycka på “ON/OFF”-knappen. Det kommer att avbryta ON-TIMER-inställningen med tvång och även stänga av enheten.

Intern LED-ljusdrift

När enheten är inkopplad, tryck på knappen "LIGHT" på manöverpanelen en gång för att tända LED-lampan inuti isbehållaren , så tänds även



symbolen " " på LCD-displayen. Tryck på knappen igen, så släcks LED-lampan och symbolen " " samtidigt.



OBS: Om du trycker på knappen "LIGHT" i mer än 5 sekunder kan omgivningstemperaturen ändras mellan Celsius och Fahrenheit (mellan °C och °F).

FELkod för enhetshaveri

När enheten är trasig visas felkoden på vänster sida av LCD-skärmen.

E1 betyder att sensorn för omgivningstemperatur är trasig .

E2 betyder att istillverkningsprogrammet är onormalt, inklusive för stora isbitar, ingen is som faller av, eller att isbitarna inte produceras, etc.

OBS: Om du trycker på "ON/OFF"-knappen i mer än 5 sekunder under iskubstillverkningsprocessen återgår enheten till isuppsamlingsprocessen .

När isuppsamlingsprocessen är klar återgår enheten till istillverkningsprocessen.

Vattenavlopp

Se till att vattenavloppsröret är korrekt anslutet på enhetens baksida först.

A. Du kan tömma vattnet i isbehållaren genom det vita dräneringsröret som är anslutet till den bakre dräneringsporten. Se till att inte placera det vita dräneringsröret för högt.

B. För vattnet i vattentanken kan du dra ut silikonröret på höger sida av vattentanken, markerat med "H" i bilden ovan, för att tömma ut det rengjorda vattnet i vattentanken tills silikonröret är helt utdraget och vattnet kan rinna ut i isbehållaren. Därefter kan vattnet tömmas ut genom vattenavtappningsporten på enhetens baksida.

Påminnelse: Rengör vattentanken ofta, det kan förbättra isbitarnas kvalitet och enheten och dess vattencirkulationspump kan fungera mycket längre.

Normala ljud

Din nya ismaskin kan ge ifrån sig ljud som du inte känner igen. De flesta av de nya ljuden är normala. Hårda ytor som golv, väggar och skåp kan få

ljuden att verka högre än de faktiskt är. Följande beskriver de typer av ljud som kan vara nya för dig och vad som kan orsaka dem.

- Du kommer att höra ett susande ljud när kontrollventilen öppnas för att låta vatten flöda in i vattentanken för varje istillverkningscykel.
- Skrammel kan komma från köldmediets flöde eller vattenledningen. Föremål som förvaras ovanpå ismaskinen kan också ge ifrån sig ljud.
- Den högeffektiva kompressorn kan ge ifrån sig ett pulserande eller gällt ljud.
- Vatten som rinner från vattentanken till förångarplattan kan ge ifrån sig ett stänkande ljud.
- Vatten som rinner från förångaren till vattentanken kan ge ifrån sig ett stänkande ljud.
- När varje cykel är slut kan du höra ett gurglande ljud på grund av köldmediet som flödar i ismaskinen.
- Du kan höra luft som pressas över kondensorn av kondensorns fläkt. Under skördecykeln kan du höra ljudet av isbitar som faller ner i isförvaringsbehållaren.
- När du startar ismaskinen för första gången kan du höra vatten rinna kontinuerligt. Ismaskinen är programmerad att köra en sköljcykel innan den börjar tillverka is.

Förbereda ismaskinen för långvarig förvaring

Om ismaskinen inte ska användas under en längre tid, eller om den ska flyttas till en annan plats, måste allt vatten i systemet tömmas.

1. Se till att alla isbitar har kommit ut ur ismaskinens förångare.
2. Stäng av enheten och dra ur nätsladden.
3. Töm ut allt vatten inuti enheten enligt avsnittet "Vattendränering". När allt vatten har tömts ut, sätt tillbaka vattentankens avtappningsrör.
4. Koppla bort vattenavloppsröret från huvudavloppet eller golvbrunnen och sätt tillbaka avloppslocket igen.
5. Släpp upp dörren för att tillåta cirkulation och förhindra mögel och mögelbildning.
6. Låt strömsladden vara urkopplad tills den ska användas igen.

7. Torka av enhetens insida och utsida.

8. Lägg en plastpåse på enheten för att motstå damm och smuts .

RENGÖRING OCH UNDERHÅLL

VARNING: Innan du utför rengöring eller underhåll, koppla ur ismaskinen från eluttaget. (UNDANTAG: Ismaskinens självrengöringsprogram).

Använd inte alkohol eller ångor för rengöring eller desinficering av ismaskinen . Det kan orsaka sprickor i plastdelarna .

Be en utbildad servicetekniker att kontrollera och rengöra kondensorn minst en gång om året, så att enheten fungerar korrekt.

Denna apparat måste rengöras med vattenstråle.

CAUTION

If the ice maker has been left unused for a long time, before the next use it must be thoroughly cleaned. Follow carefully any instructions provided for cleaning or use of sanitizing solution. Do not leave any solution inside the ice maker after cleaning.

Regelbunden rengöring och korrekt underhåll säkerställer effektivitet, högsta prestanda, hygien och lång livslängd. De angivna underhållsintervallen är baserade på normala förhållanden. Du kan vilja förkorta intervallen om du har husdjur, om enheten används utomhus eller om det finns andra speciella överväganden.

Vad som inte bör göras

Förvara aldrig något i isbehållaren som inte är is: föremål som vin- och ölfaskor är inte bara ohygieniska, utan dess etiketter kan även glida av och täppa till avloppsröret.

Utvändig rengöring

Dörren och skåpet kan rengöras med en mild lösning av diskmedel och varmt vatten, till exempel 28 g diskmedel blandat med 7,5 liter varmt vatten. Använd inte lösningsmedelsbaserade eller slipande rengöringsmedel. Använd en mjuk svamp och skölj med rent vatten. Torka av med en mjuk,

ren handduk för att förhindra vattenfläckar.

Sidoplattan av stål kan missfärgas vid kontakt med klorgas och bör rengöras. Rengör stålplattan med ett mildt rengöringsmedel, varmt vatten och en fuktig trasa. Använd aldrig slipande rengöringsmedel.

Invändig rengöring

För isförvaringsbehållare

Isbehållaren bör desinficeras då och då. Rengör behållaren innan ismaskinen används för första gången och återanvänd den efter en längre tids stopp. Det är vanligtvis praktiskt att desinficera behållaren efter att ismaskinen har rengjorts och behållaren är tom.

1. Koppla bort strömmen till enheten.
2. Öppna dörren och torka av insidan med en ren trasa med en desinfektionslösning gjord på 28 g blekmedel eller klor och 7,5 liter varmt vatten (35–40 °C).
3. Skölj noggrant med rent vatten. Avloppsvattnet kommer att rinna ut genom avloppsröret.
4. Återanslut strömmen till enheten.

Isskopan bör diskas regelbundet. Diska den precis som vilken annan matbehållare som helst.



DO NOT use solvent cleaning agents or abrasives on the interior, These cleaners may transmit taste to the ice cubes, or damage or discolor the interior.

Rengöring av istillverkningsdelar

Rengör regelbundet huvudsystemen i din ismaskin under användning.

1. Upprepa ovanstående steg för att rengöra vattentanken och andra inre delar av enheten.
2. Särskilt när det gäller vattendelningsröret på förångaren, när kompressorn och vattenpumpen går normalt, men om det inte rinner något vatten från vattendelningsröret eller om vattenflödet är mycket litet, töm

detta vattendelningsrör noggrant. Rengör varje litet hål på vattendelningsröret som visas i följande illustration, se till att varje hål inte är igensatt av något och sätt sedan tillbaka det på sin ursprungliga plats.

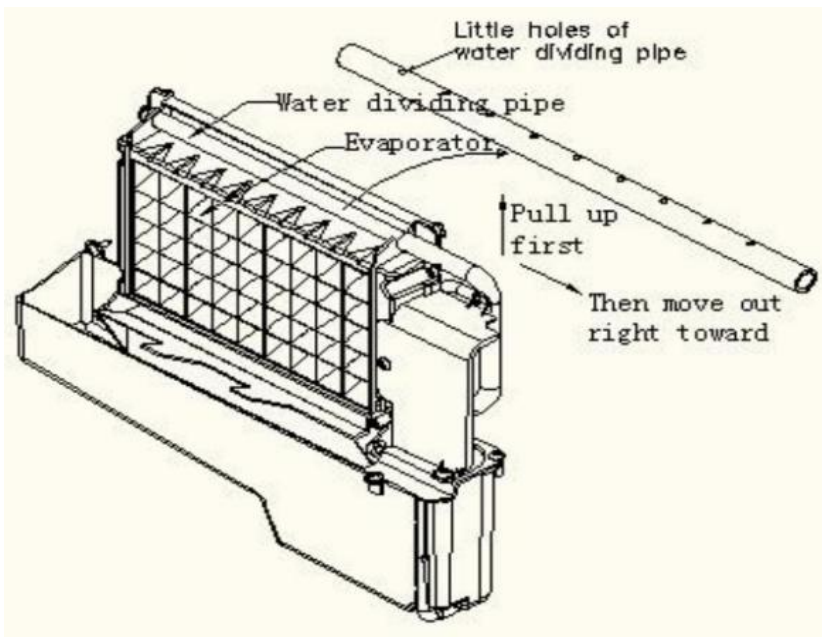

3. Rengöringsperiodens längd beror på vattenkvaliteten. Om du tömmer vattnet oftare kan enheten och dess vattentank fungera mycket längre.
4. Om det finns isbitar på förångarens yta, men de inte kan falla av lätt, använd inte mekaniska medel för att ta bort dem med våld. Tryck bara på "ON/FF"-knappen i mer än 5 sekunder, enheten kommer att starta issmältningsprocessen. Efter en stund kommer de stora isbitarna att falla ner. Stäng sedan av enheten och dra ur strömledningen för att rengöra förångarens yta.
5. För vattentanken och isfyllningsdetekteringsplattan .

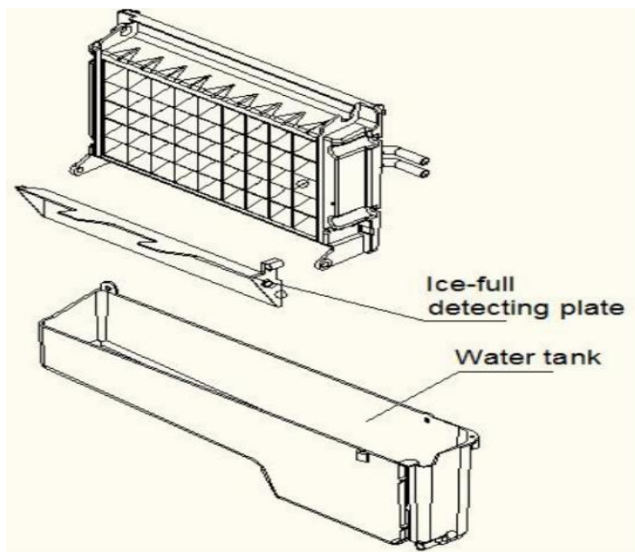

Även vattentanken och isdetekteringsplattan är mycket viktiga för att hålla dina isbitar hygieniska. Håll en blandning av neutralt rengöringsmedel och vatten i en ren vattenstråle och spraya sedan på hela tankens och isdetekteringsplattans insida. Torka av dessa ytor så mycket som möjligt med en ren trasa. Spraya sedan ytorna med rent vatten och torka av med en torr, ren trasa. Töm sedan ut det rengjorda vattnet i vattentanken genom att dra ut vattenavloppsroret från vattentanken, markerat med "H" i bilden ovan. När allt rengjort vatten har tömts ut, sätt tillbaka vattenavloppsroret från vattentanken.

Förslag: Efter rengöring av de invändiga delarna och montering tillbaka till sin ursprungliga plats respektive position, och återställ maskinen till arbete, kassera den första omgången is.

Rengöring av ismaskinsmonteringssystem med Nu-Calgon Nickel Safe Ice-Maskin Cleaner

Mineraler som avlägsnas från vatten under fryscykeln kommer så småningom att bilda en hård, fjällig avlagring i vattensystemet. Regelbunden rengöring av systemet hjälper till att ta bort mineralavlagningar. Hur ofta du behöver rengöra systemet beror på hur hårt ditt vatten är. Med hårt vatten på 4 till 5 grains/liter kan du behöva

rengöra systemet så ofta som var sjätte månad.

1. Stäng av ismaskinen. Se till att ismaskinen är ansluten till vattenförsörjningen och avloppsröret. Men stäng av vattenkranen på huvudvattenförsörjningen.
2. Öppna dörren och gröp ut alla isbitar. Släng dem eller förvara dem i en kylbox eller kylbox.
3. Tillredning av rengöringslösningen. Blanda Nu-Calgon Nickel Safe Ice Machine Cleaner med vatten för att göra rengöringslösningen.



Varning

När du rengör ismaskinen med rengöringsmedel eller desinfektionsmedel, använd gummihandskar, skyddsglasögon och/eller ansiktsskydd .

Använd en behållare av plast eller rostfritt stål med en kapacitet på mer än 4 liter, blanda 300 ml Nu-Calgon Nickel Safe ismaskinrengöring med 2,8 liter varmt vatten. 120°F-140°F , fördela dem sedan lika i 2 koppar. Det är bättre att hålla temperaturen på varje kopp av rengöringslösningen.

4. Kontrollera att vattentankens avloppsrör har monterats korrekt i springan på tankväggen. Häll sedan en kopp Nickel-Safe Ice Maker Cleaning Solution i vattentanken. Vänta i cirka 5 minuter .

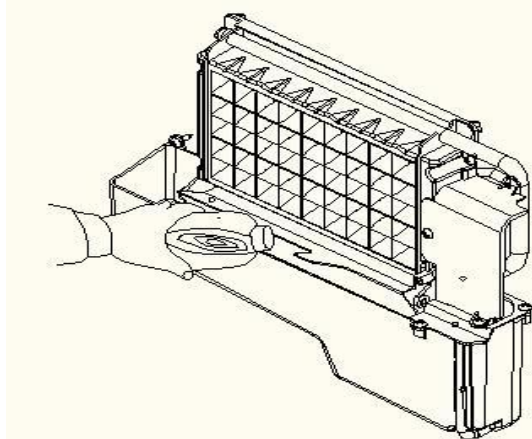

33. Slå på strömmen till ismaskinen och tryck sedan på knappen "TIMER/CLEAN" på kontrollpanelen i mer än 5 sekunder för att starta självrengöringsprogrammet . Som ovanstående förklaring körs vattenpumpen i 8 minuter och stannar i 3 minuter, en cykel och sedan ytterligare en cykel. Den totala tiden för ett självrengöringsprogram är 20 minuter.

Under denna process kommer "CLEAN"-lampan alltid att lysa, och sifferfönstret visar återstående tid,

34. Efter 20 minuter av ett självrengöringsprogram, dra ut avloppsröret från vattentanken och töm rengöringslösningen ner i den nedre isbehållaren. Skaka enheten lätt för att tömma ut all rengöringslösning helt. Sätt sedan tillbaka avloppsröret i springan på vattentanken.

35. Upprepa steg 4–6 för att rengöra istillverkningssystemet igen.

WARNING

The ice machine cleaner contains acids.

DO NOT use or mix with any other solvent-based cleaner products.

Use rubber gloves to protect hands. Carefully read the material safety instructions on the container of the ice machine cleaner.

36. Öppna sedan vattenkranen på huvudvattenförsörjningen och låt vattnet rinna i enheten. Tryck sedan på knappen "TIMER/CLEAN" på

kontrollpanelen i mer än 5 sekunder för att starta självrengöringsprogrammet .

9. Samma som ovanstående förklaring, vattenpumpen går i 8 minuter och stannar i 3 minuter, en cykel, och sedan ytterligare en cykel. Den totala tiden för ett självrengörande program är 20 minuter.

Under denna process kommer "CLEAN"-lampan alltid att lysa och sifferfönstret visar återstående tid. Genom denna process kommer vattendelningsröret, förångaren, vattenpumpen, silikonröret och vattentanken etc. att sköljas.

10. Efter att ett självrengöringsprogram är klart , dra ut avloppsröret från vattentanken, töm rengöringslösningen ner i den nedre isbehållaren och skaka enheten lätt för att tömma ut allt vatten helt. Sätt sedan tillbaka avloppsröret ordentligt i vattentankens springa.

11. Upprepa steg 8-9 två gånger.

12. Följ ovanstående program för att rengöra isbehållaren

13. När detta speciella rengöringsprogram är klart kan du återgå till vanligt istillverkningsläge. Det rekommenderas att slänga den första omgången isbitar.

Rengöringsförslag

1) DAGLIG STÄDNING

Isspade, dörr och vattendelningsrör bör rengöras av dig själv varje dag. Skölj isspade och torka av båda sidor av dörren med en ren trasa i slutet av varje dag.

2) STÄDNING HALVÅNADLIGT

Isskopan, isbehållaren, vattentanken, isdetekteringsplattan och förångarens yta ska rengöras själv varannan månad enligt programmet för invändig rengöring.

3) HALVÅRSSTÄDNING

Alla komponenter och ytor som utsätts för vatten eller isbitar, såsom

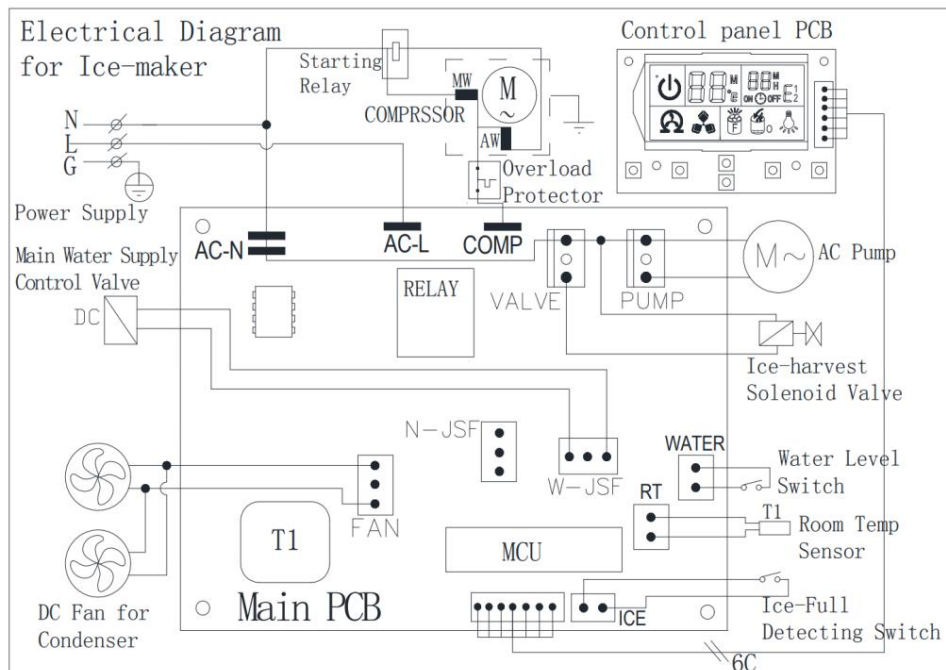

isbehållare, vattentank, dörr, förångare, vattenpump, silikonrör, vattendelningsrör etc. bör rengöras med Nu-Calgon Nickel Safe Ice-machine Cleaner var sjätte månad. De bör rengöras av en servicetekniker enligt rengöringsprogrammet för ismaskinsmonteringsystemet.

Kopplingschema



NORMAL FELSÖKNING

Problem	Möjlig orsak	Lösning
	Inget vatten i enheten	Huvudvattentrycket är för lågt eller så är vattenslangen blockerad. Kontrollera dem och

<p>Hela "  "</p> <p>Symbolen är alltid på.</p>		<p>öka vattentrycket och rengör vattenslangen.</p>
	<p>Den flytande kulan på vattennivådetekteringsbrytaren är blockerad och kan inte lyftas upp</p>	<p>Rengör vattentanken och vattennivåmätaren .</p>
	<p>Vatten rinner ut från sidan av vattentanken</p>	<p>Placera enheten i våg, inte i slutningen .</p>
	<p>Vatten rinner ut från vattentankens avtappningsrör.</p>	<p>Dra ut röret och montera det tillbaka ordentligt i vattentankens högra springa.</p>
<p>Enheten startar istillverkningsprocessen, men inget vatten flödar i enheten, och hela "  "</p> <p>Symbolen är alltid på.</p>	<p>Inget vatten i vattentanken, eller så är det problem med vattentillförseln, eller så är silikonslangen i vattentanken inte i rätt position.</p>	<p>Huvudvattentrycket är för lågt eller så är vattenslangen blockerad. Kontrollera dem och öka vattentrycket och rengör vattenslangen . Silikonröret på vattentanken ska klämmas fast i springan på vattentankens sida.</p>
<p>Vattenpumpen fungerar, men inget vatten rinner ut från vattendelningsröret</p>	<p>De små hålen på vattendelningsröret är blockerade.</p>	<p>Rengör dessa små hål.</p>

Vattencirkulationen på pumpen fungerar inte	Något speciellt ämne i vattentanken blockerar pumpbladet.	Rengör vattentanken och vattenpumpen
Isbitens genomskinlighet är inte särskilt bra	Vattenkvaliteten är dålig	Använd vattenfiltret eller vattenrenaren för att mjukgöra eller filtrera vattnet.
Isbitformen är oregelbunden	Vattenkvaliteten är inte bra eller så är vattentanken väldigt smutsig	Rengör vattentanken och byt till nytt vatten.
	De små hålen på vattendelningsröret är något blockerade	Rengör vattendelningsröret, se till att alla nio hål är rensade
Isbiten är väldigt tunn	Omgivningstemperaturen är för hög	Flytta enheten till ett utrymme med låg temperatur, eller förläng tiden för varje istillverkningscykel.
	Luftcirkulationen runt enheten är inte god	Se till att det finns mer än 20 cm utrymme mellan enhetens bak- och framsida och hindret.
Isbiten är för tjock	Omgivningstemperaturen är för låg	Minska tiden för varje istillverkningscykel.
"  " är på	Isbehållaren är full med isbitar.	Ta ut lite isbitar

Isproduktionscykeln är normal men ingen isbit produceras	Omgivningstemperatur en eller vattentemperaturen i vattentanken är för hög	Flytta till en plats med en temperatur lägre än 90 Fahrenheit och byt till vatten med låg temperatur.
	Köldmedieläckage, E2-felkodsvisning	Behöver teknisk servicepersonal för underhåll
	Kylsystemets rör är igensatt	Behöver teknisk servicepersonal för underhåll

Korrekt avfallshantering av denna produkt

	<p>Denna produkt omfattas av bestämmelserna i EU-direktiv 2012/19/EG. Symbolen som visar en överstruken soptunna indikerar att produkten kräver separat sophämtning inom Europeiska unionen. Detta gäller produkten och alla tillbehör som är märkta med denna symbol. Produkter som är märkta som sådana får inte kasseras med vanligt hushållsavfall, utan måste lämnas till en insamlingsplats för återvinning av elektriska och elektroniska apparater.</p>
---	---



Skanna QR-koden för att få
bruksanvisningen

