

VEVOR

Affordable. Reliable. Home Improvement.

Sound Bars

Model: LK-S819-4 / LK-S707-6 / LK-S810-9

VEVOR

Affordable. Reliable. Home Improvement.

MODEL:



LK-S819-4



LK-S707-6



LK-S810-9

This is the original instruction, please read all manual instructions carefully before operating. VEVOR reserves a clear interpretation of our user manual. The appearance of the product shall be subject to the product you received. Please forgive us that we won't inform you again if there are any technology or software updates on our product.



Warning-To reduce the risk of injury, user must read instructions manual carefully.



WARNING:

To reduce the risk of electric shock, do not dismantle the product and do not expose the product to rain or moisture.

No user- serviceable parts inside. Refer servicing to qualified personnel only.

1. Do not let water splash onto the surface of this product or enter the interior of the product.
2. This product is not suitable for people (including children) with decreased physical, sensory, or mental abilities or lack of experience and knowledge, unless they are supervised or guided by personnel responsible for their safety.
3. Children should be monitored to ensure that they do not play with the device.
4. If the surface of this product is damaged or there are mechanical or electrical faults, do not use the device.
5. Do not put this product into water.
6. Do not directly heat this product, it should be placed in a dry and ventilated place.
7. Do not place heavy objects on this product.

Remote Control Description

Using the remote control:

01. POWER

Press this button to power on or power off.

02. MODE

Press this button to switch the mode within Bluetooth, USB, Aux-in, HD-in(ARC-in).

03. VOL+

Press VOL+ to up the volume of the sound bar

04. ⏮

Under Bluetooth and USB mode, press this button will go to previous song.

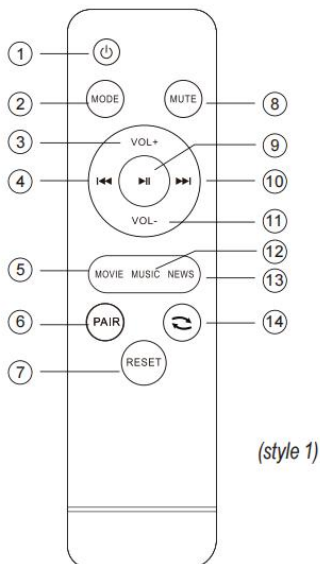

05. MOVIE

Press this button will enter MOVIE mode sound effect.

06. PAIR

Under Bluetooth mode, press this button will disconnect the connection between sound bar and sound sourcing device (such as your mobile phone), press this button will reconnect the previous sourcing device again.

07. RESET

Press this button will resume the factory sound setting.

08. MUTE

Under work mode, press this button to turn off sound of sound bar, press it again to turn on the sound.

09. ►||

when playing music, press this button to pause playing, and repress to play continue

10. ►►

Under Bluetooth and USB mode, press this button will go to next song.

11. VOL-

press VOL-to down it.

12. MUSIC

Press this button will enter NUSIC mode sound effect.

13. NEWS

Press this button will enter NEWS mode sound effect.

14. ↺

USB file loop.

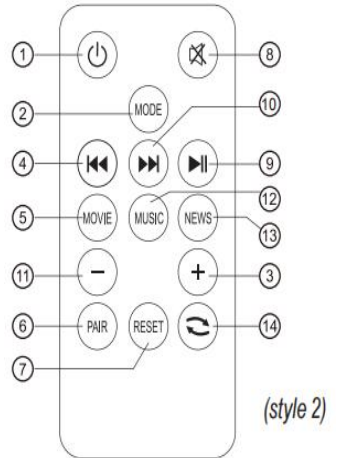

Ultimate Advantage

1. Use the latest decoding chip, Bluetooth 5.0+, supporting fast connection.

2. Mobile design, ushering in a new era of Bluetooth speakers with excellent sound quality that stands out from the crowd.
3. Can be matched with personal computers MP3、 And audio devices such as mobile phones equipped with a 3.5mm stereo audio input interface.
4. It can automatically remember the song number after shutting down.

Product features

- Wide frequency range
- Balanced sound field calibration
- Unit material upgrade
- Stable signal transmission

- High resolution sound quality
- Long term stable use
- Optimization of heat dissipation structure
- Quick Connect

- Low distortion performance
- Suitable for adapters
- Rich and complete functions
- High efficiency drive

Important safeguards

For Soundbars that are suitable for power supply, they are more inclined towards indoor activities such as home use, film and entertainment. Please connect the power adapter before indoor use to ensure that the machine can play and use normally indoors.

Soundbar Panels

1. / M

Press this button to power on or power off.

2.

when playing music, press this button to pause playing, and repress to play continue.

3. /

Short press - previous song
Long press - for volume down.

4. /

Short press + for next song
Long press + for volume up.

5. USB Port

Plug in supported flash drive to play in USB mode.

(LK-S810-9)

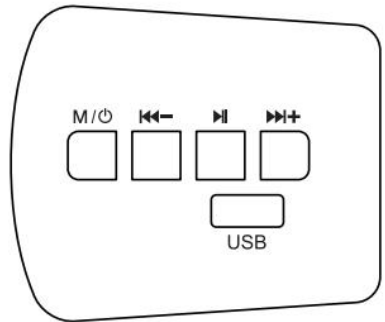

(LK-S819-4/LK-S707-6)

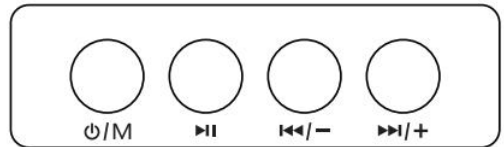

Storage Device Music Playback Guide

TF card: Ensure that the metal contacts are facing downwards, gently push to the bottom of the card slot until the buckle is fixed

USB flash drive: directly inserted into the USB interface

Supporting file systems: FAT32/exFAT (some older models only support FAT32).

Operating Instructions

You've successfully powered on when the power adapter is connected to the Speaker and the display glows with a prompt voice.

You can choose the required mode by short pressing the Power/Mode button on the side panel or the Mode button on the remote control.



Bluetooth Mode:

1.Press the 'MODE' button repeatedly till Bluetooth Mode is selected and Sound bars hows "BT" on its LED screen.

2.On Bluetooth enabled devices, select the Bluetooth model of the device. The display screen will flash, indicating that it is waking up.

After successful pairing, the indicator light will continue to light up, the display screen will show "BT" and stop flashing.

3.Now you can play music from your Bluetooth-enabled device on the sound bar.

Press  or  button on the remote control to play previous or next song.

AUX Input:

If using the AUX cable, connect the speaker to audio source and select 'AUX' by using the Mode key on the remote control or the Power/Mode key on the side panel. 'AUX' will be displayed on the display accompanied by 'AUX' prompt.

HD/ARC Input

If using an HD/ARC cable to connect the speaker,select 'HD' through the mode button on the remote control or the Power/Mode key on the side panel. The screen will display 'ARC' accompanied by 'ARC' prompt.

USB Input:

Plug in supported flash drive to play is USB mode.

Connection schematic

RECOMMENDED PLACEMENT

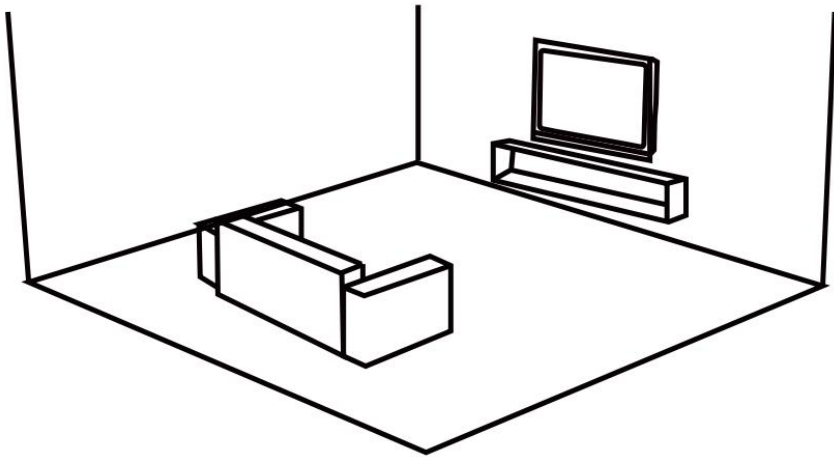

Soundbar: Under the TV(if wall-mounted)/in front of the TV

Solutions to common problems

Trouble	Causes and Solutions
Bluetooth pairing failed	<p>Cause 1: The speaker is not in Bluetooth mode.</p> <p>Cause 2: The speaker Bluetooth is automatically connected to other devices.</p> <p>Solution: Press the "M" key to select Bluetooth mode. If other devices automatically connect, long press "▷" to disconnect the Bluetooth connection, then turn on the phone's Bluetooth and reconnect.</p>
Speaker sound is too small	<p>Cause 1: The volume of the speaker is too low.</p> <p>Cause 2: The volume of the phone is too low.</p> <p>Solution: Please increase the speaker and phone volume.</p>
Music playing staccato	<p>Cause 1: The Effective distance between the speaker and the mobile phone may be more than 10 meters.</p> <p>Cause 2: There are obstacles between the speaker and the mobile phone</p> <p>Solution: If it is the above reasons, please shorten the effective distance between the speaker and the mobile phone. If not, please reconnect to Bluetooth.</p>
Speaker doesn't work	<p>Cause 1: The speaker may have run out of power.</p> <p>Cause 2: Bluetooth is not connected.</p> <p>Cause 3: The volume of the speaker may not be turned on ,or the volume of the mobile phone may not be turned on.</p> <p>Solution: Please turn on the speaker again after fully charged, reconnect Bluetooth, increase the volume of the speaker and the phone.</p>



FCC Information:

CAUTION: Changes or modifications not expressly approved by the party responsible for compliance could void the user's authority to operate the equipment!

This device complies with Part 15 of the FCC Rules. Operation is subject to the following two conditions:

- 1) This product may cause harmful interference.
- 2) This product must accept any interference received, including interference that may cause undesired operation.

WARNING: Changes or modifications to this product not expressly approved by the party responsible for compliance could void the user's authority to operate the product.

Note: This product has been tested and found to comply with the limits for a Class B digital device pursuant to Part 15 of the FCC Rules, These limits are designed to provide reasonable protection against harmful interference in a residential installation.

This product generates, uses and can radiate radio frequency energy, and if not installed and used in accordance with the instructions, may cause harmful interference to radio communications. However, there is no guarantee that interference will not occur in a particular installation. If this product does cause harmful interference to radio or television reception, which can be determined by turning the product off and on, the user is encouraged to try to correct the interference by one or more of the following measures.

- Reorient or relocate the receiving antenna.
- Increase the distance between the product and receiver.
- Connect the product to an outlet on a circuit different from that to which the receiver is connected.
- Consult the dealer or an experienced radio/TV technician for assistance.



This product is subject to the provision of European Directive 2012/19/EC. The symbol showing a wheelie bin crossed through indicates that the product requires separate refuse collection in the European Union. This applies to the product and all accessories marked with this symbol. Products marked as such may not be discarded with normal domestic waste, but must be taken to a collection point for recycling electrical and electronic devices



VEVOR

Affordable. Reliable. Home Improvement.

Barres de son

Modèle : LK-S819-4/LK-S707-6/LK-S810-9

VEVOR

Affordable. Reliable. Home Improvement.

MODÈLE :



LK-S819-4



LK-S707-6



LK-S810-9

Ceci est le mode d'emploi d'origine. Veuillez lire attentivement l'intégralité du manuel avant utilisation. VEVOR se réserve le droit d'interpréter clairement ce manuel d'utilisation. L'apparence du produit dépend du produit que vous avez reçu. Veuillez nous excuser pour les éventuelles mises à jour technologiques ou logicielles.



Avertissement - Pour réduire le risque de blessure, l'utilisateur doit lire attentivement le manuel d'instructions.



AVERTISSEMENT:

Pour réduire le risque de choc électrique, ne démontez pas le produit et n'exposez pas le produit à la pluie ou à l'humidité.

Aucune pièce interne réparable par l'utilisateur. Confiez l'entretien uniquement à du personnel qualifié.

1. Ne laissez pas l'eau éclabousser la surface de ce produit ou pénétrer à l'intérieur du produit.
2. Ce produit ne convient pas aux personnes (y compris les enfants) ayant des capacités physiques, sensorielles ou mentales réduites ou manquant d'expérience et de connaissances, à moins qu'elles ne soient supervisées ou guidées par un personnel responsable de leur sécurité.
3. Les enfants doivent être surveillés pour s'assurer qu'ils ne jouent pas avec l'appareil.
4. Si la surface de ce produit est endommagée ou s'il y a des problèmes mécaniques ou défauts électriques, ne pas utiliser l'appareil.
5. Ne mettez pas ce produit dans l'eau.
6. Ne chauffez pas directement ce produit, il doit être placé dans un endroit sec et aéré.
7. Ne placez pas d'objets lourds sur ce produit.

Description de la télécommande

Utilisation de la télécommande :

01. PUISSANCE

Appuyez sur ce bouton pour allumer ou éteindre.

02. MODE

Appuyez sur ce bouton pour changer de mode avec Bluetooth, USB, entrée auxiliaire, entrée HD (entrée ARC).

03. VOL+

Appuyez sur VOL+ pour augmenter le volume de la barre de son

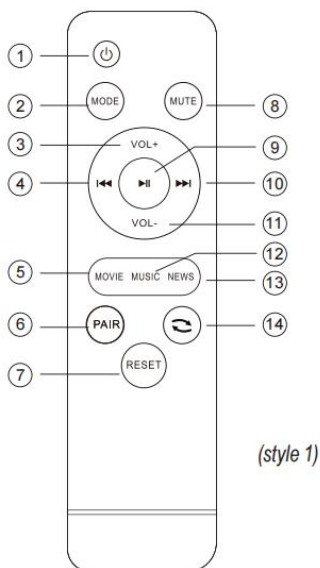

04. ⏪

En mode Bluetooth et USB,

Appuyez sur ce bouton pour revenir à la chanson précédente.

05. FILM

Appuyez sur ce bouton pour accéder à l'effet sonore du mode FILM.

06. PAIRE

En mode Bluetooth, appuyez sur ce bouton pour déconnecter la connexion entre la barre de son et l'appareil source de son (tel que votre mobile).

téléphone), appuyez sur ce bouton pour reconnecter à nouveau l'appareil source précédent.

07. RÉINITIALISATION

Appuyez sur ce bouton pour reprendre le réglage sonore d'usine.

08. MUET

En mode travail, appuyez sur ce bouton pour désactiver le son de la barre de son, appuyez à nouveau pour activer le son.

09. ⏸

lorsque vous écoutez de la musique, appuyez sur ce bouton pour mettre la lecture en pause et appuyez à nouveau pour lire continuer

10. ⏩

En mode Bluetooth et USB, appuyez sur ce bouton pour passer à la chanson suivante.

11. VOL-

appuyez sur VOL- pour le baisser.

12. MUSIQUE

Appuyez sur ce bouton pour accéder à l'effet sonore du mode NUSIC.

13. NOUVELLES

Appuyez sur ce bouton pour accéder à l'effet sonore du mode NEWS.

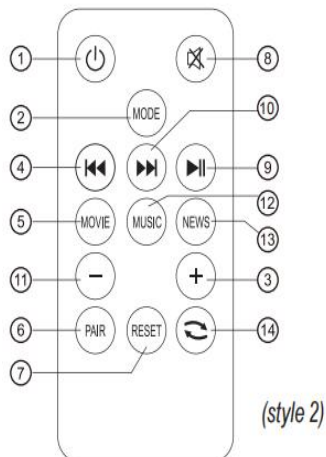

14.

Boucle de fichier USB .

Avantage ultime

1. Utilisez la dernière puce de décodage, Bluetooth 5.0+, prenant en charge une connexion rapide.
2. Conception mobile, inaugurant une nouvelle ère d'enceintes Bluetooth avec une excellente qualité sonore qui se démarque de la foule.
3. Peut être associé à des ordinateurs personnels MP3 et à des appareils audio tels que des téléphones portables équipés d'une interface d'entrée audio stéréo de 3,5 mm.
4. Il peut mémoriser automatiquement le numéro de la chanson après l'arrêt.

Caractéristiques du produit

- Large gamme de fréquences
- Calibrage du champ sonore équilibré
- Mise à niveau du matériel de l'unité
- Transmission de signal stable

- Qualité sonore haute résolution
- Utilisation stable à long terme
- Optimisation de la structure de dissipation thermique
- Connexion rapide

- Performances à faible distorsion
- Convient aux adaptateurs
- Fonctions riches et complètes
- Entraînement à haut rendement

Mesures de protection importantes

Les barres de son compatibles avec une alimentation secteur sont plus adaptées aux activités intérieures, comme la maison, le cinéma et les loisirs. Veuillez brancher l'adaptateur secteur avant toute utilisation en intérieur afin de garantir une utilisation normale de l'appareil.

Panneaux de barre de son

1. / M

Appuyez sur ce bouton pour allumer ou éteindre.

2.

lorsque vous écoutez de la musique, appuyez sur ce bouton pour mettre la lecture en pause et appuyez à nouveau pour lire continuer.

3. /

Appui court - chanson précédente
Appuyez longuement pour baisser le volume.

4. /

Appuyez brièvement sur + pour la chanson suivante
Appuyez longuement sur + pour augmenter le volume.

5. Port USB

Branchez une clé USB prise en charge sur la lecture est en mode USB.

(LK-S810-9)

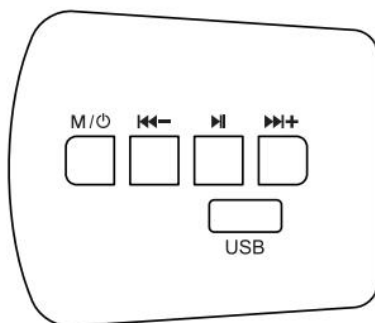

(LK-S819-4/LK-S707-6)

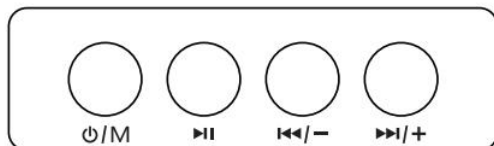

Guide de lecture de musique sur périphérique de stockage

Carte TF : assurez-vous que les contacts métalliques sont orientés vers le bas, doucement

poussez jusqu'au bas de la fente pour carte jusqu'à ce que la boucle soit fixée

Clé USB : directement insérée dans l'interface USB

Systèmes de fichiers pris en charge : FAT32/exFAT (certains modèles plus anciens uniquement)

prend en charge FAT32).



Mode d'emploi

Vous avez réussi à allumer l'enceinte lorsque l'adaptateur secteur est connecté à l'enceinte et que l'écran s'allume avec une voix d'invite.

Vous pouvez choisir le mode requis en appuyant brièvement sur le bouton Power/Mode sur le panneau latéral ou sur le bouton Mode de la télécommande.

Mode Bluetooth :

1. Appuyez plusieurs fois sur le bouton « MODE » jusqu'à ce que le mode Bluetooth soit sélectionné et que le son barres comment est affiché « BT » sur son écran LED.
2. Sur les appareils compatibles Bluetooth, sélectionnez le modèle de l'appareil. L'écran clignotera, indiquant que l'appareil est en mode veille. Une fois l'appairage réussi, le voyant lumineux continuera de s'allumer, l'écran d'affichage affichera « BT » et cessera de clignoter.
3. Vous pouvez désormais écouter de la musique depuis votre appareil compatible Bluetooth sur la barre de son.

Appuyez sur le bouton  ou  sur la télécommande pour lire la chanson précédente ou suivante.

Entrée AUX :

Si vous utilisez le câble AUX, connectez l'enceinte à la source audio et sélectionnez « AUX » à l'aide de la touche Mode de la télécommande ou de la touche Power/Mode sur le panneau latéral. « AUX » s'affichera sur l'écran accompagné de l'invite « AUX ».

Entrée HD/ARC

Si vous utilisez un câble HD/ARC pour connecter l'enceinte, sélectionnez « HD » via le bouton mode de la télécommande ou le Touche Marche/Arrêt/Mode sur le panneau latéral. L'écran affichera « ARC » accompagné de l'invite « ARC ».

Entrée USB :

Branchez une clé USB prise en charge pour jouer en mode USB.

Schéma de connexion

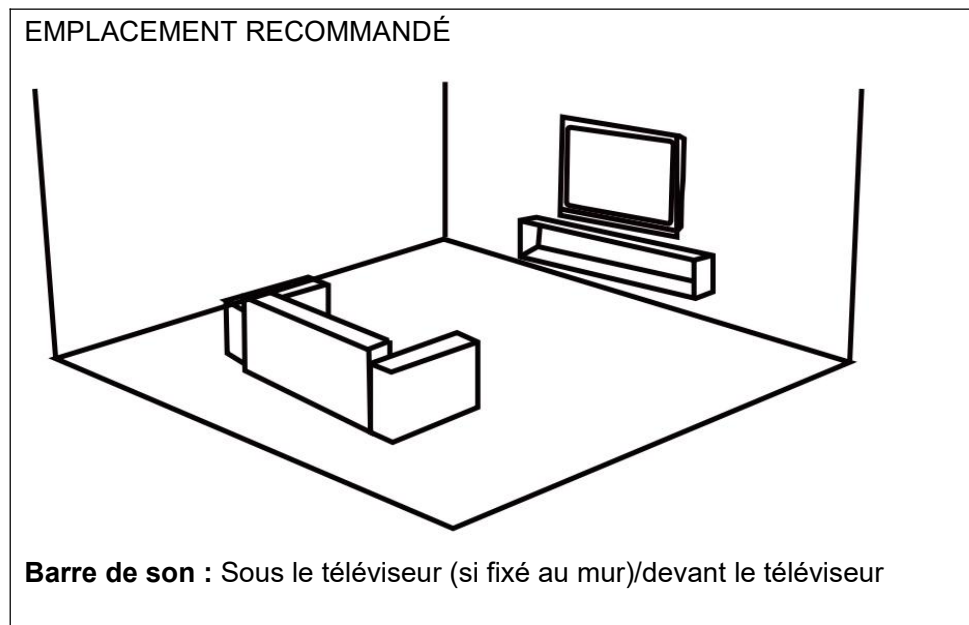

Solutions aux problèmes courants

Inquiéter	Causes et solutions
Échec de l'appairage Bluetooth	<p>Cause 1 : L'enceinte n'est pas en mode Bluetooth.</p> <p>Cause 2 : L'enceinte Bluetooth est automatiquement connectée à d'autres appareils.</p> <p>Solution : Appuyez sur la touche « M » pour sélectionner le mode Bluetooth. Si d'autres appareils se connectent automatiquement, appuyez longuement sur «  » pour les déconnecter, puis réactivez le Bluetooth du téléphone et reconnectez-vous.</p>
Le son du haut-parleur est trop petit l	<p>Cause 1 : Le volume du haut-parleur est trop faible.</p> <p>Cause 2 : Le volume du téléphone est trop faible.</p> <p>Solution : veuillez augmenter le volume du haut-parleur et du téléphone.</p>
Musique jouée staccato	<p>Cause 1 : La distance effective entre le haut-parleur et le téléphone portable peut être plus de 10 mètres.</p> <p>Cause 2 : Il y a des obstacles entre le haut-parleur et le téléphone portable</p> <p>Solution : Si les raisons ci-dessus sont correctes, veuillez réduire la distance effective entre l'enceinte et le téléphone portable. Sinon , veuillez reconnecter le Bluetooth.</p>
Le haut-parleur ne fonctionne pas	<p>Cause 1 : Le haut-parleur est peut-être à court de batterie.</p> <p>Cause 2 : le Bluetooth n'est pas connecté.</p> <p>Cause 3 : Le volume du haut-parleur peut ne pas être activé ou le volume du téléphone portable peut ne pas être activé.</p> <p>Solution : Veuillez rallumer le haut-parleur une fois complètement chargé, reconnectez le Bluetooth, augmentez le volume du haut-parleur et du</p>

	téléphone.
--	------------



Informations FCC :

ATTENTION : Les changements ou modifications non expressément approuvés par la partie responsable de la conformité pourraient annuler le droit de l'utilisateur à utiliser l'équipement !

Cet appareil est conforme à la partie 15 de la réglementation FCC. Son utilisation est soumise aux deux conditions suivantes :

- 1) Ce produit peut provoquer des interférences nuisibles.
- 2) Ce produit doit accepter toute interférence reçue, y compris celles qui peuvent provoquer un fonctionnement indésirable.

AVERTISSEMENT : Les changements ou modifications apportés à ce produit non expressément approuvés par la partie responsable de la conformité pourraient annuler le droit de l'utilisateur à utiliser le produit.

Remarque : ce produit a été testé et jugé conforme aux limites d'un appareil numérique de classe B conformément à la partie 15 des règles de la FCC.

Ces limites sont conçues pour fournir une protection raisonnable contre les interférences nuisibles dans une installation résidentielle.

Ce produit génère, utilise et peut émettre des radiofréquences. S'il n'est pas installé et utilisé conformément aux instructions, il peut provoquer des interférences nuisibles aux communications radio. Cependant, rien ne garantit l'absence d'interférences dans une installation donnée. Si ce produit provoque des interférences nuisibles à la réception radio ou télévision, ce qui peut être vérifié en éteignant et en rallumant l'appareil, l'utilisateur est encouragé à essayer de corriger ces interférences en appliquant une ou plusieurs des mesures suivantes.

- Réorienter ou déplacer l'antenne de réception.
- Augmenter la distance entre le produit et le récepteur.
- Branchez le produit sur une prise d'un circuit différent de celui sur lequel le récepteur est branché.
- Consultez le revendeur ou un technicien radio/TV expérimenté pour obtenir de l'aide.



Ce produit est soumis aux dispositions de la directive européenne 2012/19/CE. Le symbole représentant une poubelle barrée indique que le produit doit faire l'objet d'une collecte sélective dans l'Union européenne. Ceci s'applique au produit et à tous les accessoires marqués de ce symbole. Les produits ainsi marqués ne doivent pas être jetés avec les ordures ménagères, mais doivent être déposés dans un point de collecte pour le recyclage des appareils électriques et électroniques.



VEVOR

Affordable. Reliable. Home Improvement.

Soundbars

Modell: LK-S819-4 / LK-S707-6 / LK-S810-9

VEVOR

Affordable. Reliable. Home Improvement.

MODELL :



LK-S819-4



LK-S707-6



LK-S810-9

Dies ist die Originalanleitung. Bitte lesen Sie alle Anweisungen sorgfältig durch, bevor Sie das Gerät in Betrieb nehmen. VEVOR behält sich eine klare Auslegung unserer Bedienungsanleitung vor. Das Aussehen des Produkts hängt vom gelieferten Produkt ab. Bitte haben Sie Verständnis dafür, dass wir Sie nicht erneut über Technologie- oder Software-Updates informieren.



Warnung: Um das Verletzungsrisiko zu verringern, muss der Benutzer die Bedienungsanleitung sorgfältig lesen.



WARNUNG:

Um das Risiko eines Stromschlags zu verringern, zerlegen Sie das Produkt nicht und setzen Sie es weder Regen noch Feuchtigkeit aus.

Es sind keine vom Benutzer zu wartenden Teile vorhanden. Überlassen Sie die Wartung ausschließlich qualifiziertem Personal.

1. Achten Sie darauf, dass kein Wasser auf die Oberfläche dieses Produkts spritzt oder in das Innere des Produkts eindringt.
2. Dieses Produkt ist nicht für Personen (einschließlich Kinder) mit eingeschränkten körperlichen, sensorischen oder geistigen Fähigkeiten oder Mangel an Erfahrung und Wissen geeignet, es sei denn, sie werden von für ihre Sicherheit verantwortlichem Personal beaufsichtigt oder angeleitet.
3. Kinder sollten beaufsichtigt werden, um sicherzustellen, dass sie nicht mit dem Gerät spielen.
4. Wenn die Oberfläche dieses Produkts beschädigt ist oder mechanische oder
Bei elektrischen Störungen das Gerät nicht verwenden.
5. Dieses Produkt nicht ins Wasser geben.
6. Erhitzen Sie dieses Produkt nicht direkt, es sollte an einem trockenen und belüfteten Ort aufbewahrt werden.
7. Stellen Sie keine schweren Gegenstände auf dieses Produkt.

Beschreibung der

Fernbedienung

Mit der Fernbedienung:

01. LEISTUNG

Drücken Sie diese Taste, um das Gerät ein- oder auszuschalten.

02. MODUS

Drücken Sie diese Taste, um den Modus zu wechseln

innerhalb von Bluetooth, USB, Aux-In, HD-In

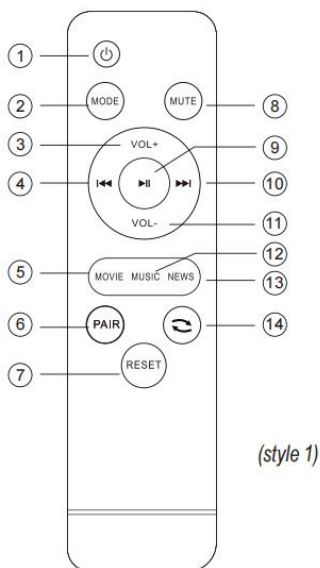

(ARC-In).

03. VOL+

Drücken Sie VOL+, um die Lautstärke der Soundbar zu erhöhen

04. ⏮

Im Bluetooth- und USB-Modus

Durch Drücken dieser Taste gelangen Sie zum vorherigen Lied.

05. FILM

Durch Drücken dieser Taste wird der Soundeffekt im FILM-Modus aktiviert.

06. PAAR

Im Bluetooth-Modus wird durch Drücken dieser Taste die Verbindung zwischen Soundbar und Tonquelle (z. B. Ihrem Mobiltelefon) getrennt. Telefon), drücken Sie diese Taste, um die Verbindung zum vorherigen Quellgerät wiederherzustellen.

07. ZURÜCKSETZEN

Durch Drücken dieser Taste werden die werkseitigen Toneinstellungen wiederhergestellt.

08. STUMM

Drücken Sie im Arbeitsmodus diese Taste, um den Ton der Soundbar auszuschalten, und drücken Sie sie erneut, um den Ton einzuschalten.

09. ⏸

Drücken Sie diese Taste während der Musikwiedergabe, um die Wiedergabe zu unterbrechen, und drücken Sie sie erneut, um die Wiedergabe zu starten. weitermachen

10. ⏭

Drücken Sie im Bluetooth- und USB-Modus diese Taste, um zum nächsten Song zu gelangen.

11. VOL-

Drücken Sie VOL-, um es leiser zu machen.

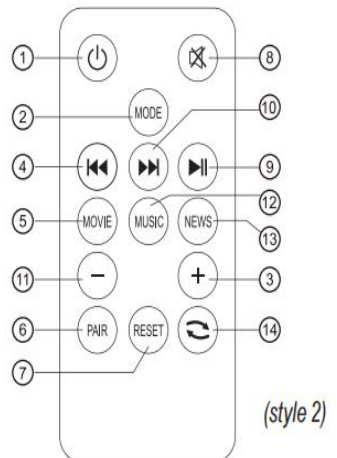

12. MUSIK

Durch Drücken dieser Taste wird der Soundeffekt im MUSIC-Modus aktiviert.

13. NACHRICHTEN

Durch Drücken dieser Taste wird der Soundeffekt im NEWS-Modus aktiviert.

14.

USB-Dateischleife .

Ultimativer Vorteil

1. Verwenden Sie den neuesten Dekodierungschip, Bluetooth 5.0+, der eine schnelle Verbindung unterstützt.
2. Mobiles Design, das eine neue Ära von Bluetooth-Lautsprechern mit hervorragender Klangqualität einläutet, die sich von der Masse abhebt.
3. Kann mit MP3- und Audiogeräten von PCs und Mobiltelefonen kombiniert werden, die mit einer 3,5-mm-Stereo-Audioeingangsschnittstelle ausgestattet sind.
4. Es kann sich nach dem Herunterfahren automatisch an die Songnummer erinnern.

Produktmerkmale

- Breiter Frequenzbereich
- Ausgewogene Schallfeldkalibrierung
- Upgrade des Einheitenmaterials
- Stabile Signalübertragung

- Hochauflösende Klangqualität
- Langfristig stabile Nutzung
- Optimierung der Wärmeableitungsstruktur
- Schnellverbindung

- Geringe Verzerrung
- Passend für Adapter
- Umfangreiche und vollständige Funktionen
- Hocheffizienter Antrieb

Wichtige Sicherheitsvorkehrungen

Soundbars mit Stromversorgung eignen sich eher für den Einsatz in Innenräumen, z. B. für den Heimgebrauch, Filme und Unterhaltung. Bitte schließen Sie vor der Verwendung in Innenräumen das Netzteil an, um sicherzustellen, dass das Gerät in Innenräumen normal abgespielt und verwendet werden kann.

Soundbar-Panels

1. / M

Drücken Sie diese Taste, um das Gerät ein- oder auszuschalten.

2.

Drücken Sie diese Taste während der Musikwiedergabe, um die Wiedergabe zu unterbrechen, und drücken Sie sie erneut, um die Wiedergabe zu starten.
weitermachen.

3. /

Kurz drücken - vorheriges Lied
Lange drücken – zum Verringern der Lautstärke.

4. /

Kurz + drücken für nächstes Lied
Drücken Sie lange auf +, um die Lautstärke zu erhöhen.

5. USB-Anschluss

Schließen Sie ein unterstütztes Flash-Laufwerk an
Die Wiedergabe erfolgt im USB-Modus.

(LK-S810-9)

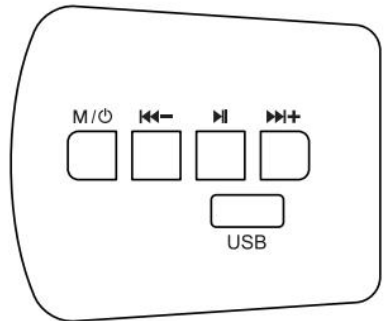

(LK-S819-4/LK-S707-6)

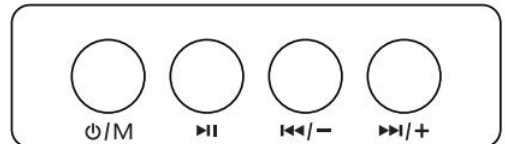

Anleitung zur Musikwiedergabe auf Speichergeräten

TF-Karte: Stellen Sie sicher, dass die Metallkontakte nach unten zeigen, bis zum Boden des Kartenschlitzes drücken, bis die Schnalle fixiert ist

USB-Stick: direkt in die USB-Schnittstelle eingesteckt

Unterstützte Dateisysteme: FAT32/exFAT (nur einige ältere Modelle unterstützt FAT32).



Bedienungsanleitung

Sie haben das Gerät erfolgreich eingeschaltet, wenn das Netzteil mit dem Lautsprecher verbunden ist und das Display mit einer Aufforderungsstimme leuchtet.

Sie können den gewünschten Modus auswählen, indem Sie kurz die Power/Mode-Taste an der Seitenwand oder die Mode-Taste auf der Fernbedienung drücken.

Bluetooth-Modus:

1. Drücken Sie die Taste „MODE“ wiederholt, bis der Bluetooth-Modus ausgewählt ist und der Ton Barren zeigt „BT“ auf seinem LED-Bildschirm.
2. Wählen Sie bei Bluetooth-fähigen Geräten das Bluetooth-Modell des Geräts aus. Der Bildschirm blinkt und zeigt damit an, dass das Gerät aktiviert wird. Nach erfolgreicher Kopplung leuchtet die Kontrollleuchte weiter, auf dem Display wird „BT“ angezeigt und das Blinken hört auf.
3. Jetzt können Sie Musik von Ihrem Bluetooth-fähigen Gerät auf der Soundbar abspielen.

Drücken Sie die Taste  oder  auf der Fernbedienung, um den vorherigen oder nächsten Song abzuspielen.

AUX-Eingang:

Wenn Sie das AUX-Kabel verwenden, schließen Sie den Lautsprecher an die Audioquelle an und wählen Sie „AUX“ mit der Modustaste auf der Fernbedienung oder der Ein-/Aus-/Modustaste an der Seitenwand. Auf dem Display wird „AUX“ zusammen mit der Eingabeaufforderung „AUX“ angezeigt.

HD/ARC-Eingang

Wenn Sie zum Anschließen des Lautsprechers ein HD/ARC-Kabel verwenden, wählen Sie „HD“ über die Modustaste auf der Fernbedienung oder

Power/Mode-Taste an der Seitenwand. Auf dem Bildschirm wird „ARC“ zusammen mit der Eingabeaufforderung „ARC“ angezeigt.

USB-Eingang:

Zum Abspielen im USB-Modus ein unterstütztes Flash-Laufwerk anschließen.

Anschlussschema

EMPFOHLENE PLATZIERUNG

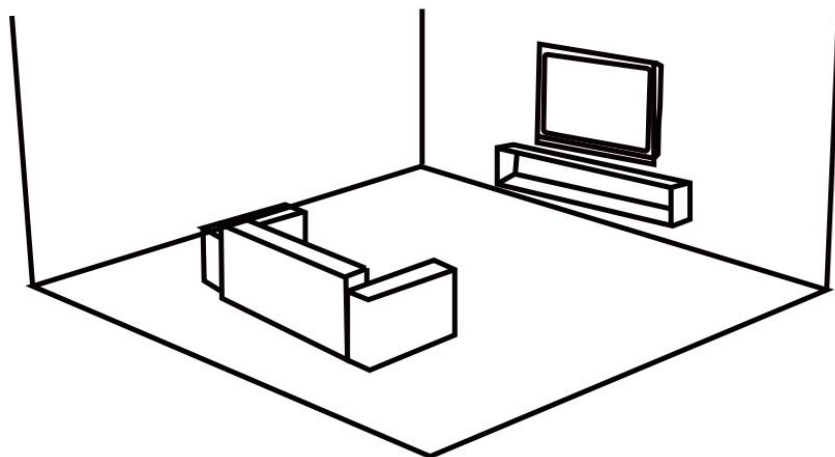

Soundbar: Unter dem Fernseher (bei Wandmontage)/vor dem Fernseher

Lösungen für häufige Probleme

Problem	Ursachen und Lösungen
Bluetooth-Kopplung fehlgeschlagen	<p>Ursache 1: Der Lautsprecher befindet sich nicht im Bluetooth-Modus.</p> <p>Ursache 2: Der Lautsprecher verbindet sich automatisch per Bluetooth mit anderen Geräten.</p> <p>Lösung: Drücken Sie die Taste „M“, um den Bluetooth-Modus auszuwählen. Wenn andere Geräte automatisch eine Verbindung herstellen, drücken Sie lange auf „“, um die Bluetooth-Verbindung zu trennen. Schalten Sie dann Bluetooth des Telefons ein und stellen Sie die Verbindung wieder her.</p>
Der Lautsprecherton zu klein I	<p>Ursache 1: Die Lautstärke des Lautsprechers ist zu niedrig.</p> <p>Ursache 2: Die Lautstärke des Telefons ist zu niedrig.</p> <p>Lösung: Bitte erhöhen Sie die Lautsprecher- und Telefonlautstärke.</p>
Musik spielt Staccato	<p>Ursache 1: Die effektive Entfernung zwischen Lautsprecher und Mobiltelefon kann mehr als 10 Meter.</p> <p>Ursache 2: Es gibt Hindernisse zwischen dem Lautsprecher und dem Mobiltelefon</p> <p>Lösung: Wenn die oben genannten Gründe vorliegen, verkürzen Sie bitte die effektive Entfernung zwischen Lautsprecher und Mobiltelefon. Wenn nicht, stellen Sie die Bluetooth-Verbindung erneut her.</p>
Lautsprecher funktioniert nicht	<p>Ursache 1: Der Lautsprecher hat möglicherweise keinen Strom mehr.</p> <p>Ursache 2: Bluetooth ist nicht verbunden.</p> <p>Ursache 3: Die Lautstärke des Lautsprechers ist möglicherweise nicht eingeschaltet, oder die Lautstärke des Mobiltelefons ist möglicherweise nicht</p>

eingeschaltet.

Lösung: Bitte schalten Sie den Lautsprecher nach dem vollständigen Aufladen wieder ein, stellen Sie die Bluetooth-Verbindung wieder her und erhöhen Sie die Lautstärke des Lautsprechers und des Telefons.

**FCC-Informationen:**

VORSICHT: Änderungen oder Modifikationen, die nicht ausdrücklich von der für die Einhaltung der Vorschriften verantwortlichen Partei genehmigt wurden, können zum Erlöschen der Berechtigung des Benutzers zum Betrieb des Geräts führen!

Dieses Gerät entspricht Teil 15 der FCC-Bestimmungen. Der Betrieb unterliegt den folgenden zwei Bedingungen:

- 1) Dieses Produkt kann schädliche Störungen verursachen.
- 2) Dieses Produkt muss alle empfangenen Störungen tolerieren, einschließlich Störungen, die einen unerwünschten Betrieb verursachen können.

WARNUNG: Änderungen oder Modifikationen an diesem Produkt, die nicht ausdrücklich von der für die Einhaltung verantwortlichen Partei genehmigt wurden, können zum Erlöschen der Berechtigung des Benutzers zum Betrieb des Produkts führen.

Hinweis: Dieses Produkt wurde getestet und entspricht den Grenzwerten für digitale Geräte der Klasse B gemäß Teil 15 der FCC-Bestimmungen. Diese Grenzwerte sollen einen angemessenen Schutz vor schädlichen Störungen bei der Installation in Wohngebieten bieten.

Dieses Produkt erzeugt und nutzt Hochfrequenzenergie und kann diese abstrahlen. Bei unsachgemäßer Installation und Verwendung kann es zu Störungen des Funkverkehrs kommen. Es besteht jedoch keine Garantie dafür, dass bei einer bestimmten Installation keine Störungen auftreten. Sollte dieses Produkt Störungen des Radio- oder Fernsehempfangs verursachen (was durch Ein- und Ausschalten des Produkts überprüft werden kann), wird dem Benutzer empfohlen, die Störungen durch eine oder mehrere der folgenden Maßnahmen zu beheben.

- Richten Sie die Empfangsantenne neu aus oder verlegen Sie sie.
- Vergrößern Sie den Abstand zwischen Produkt und Empfänger.
- Schließen Sie das Produkt an eine Steckdose an, die sich in einem anderen Stromkreis befindet als der Empfänger.
- Wenden Sie sich an den Händler oder einen erfahrenen Radio-/Fernsehtechniker, um Hilfe zu erhalten.



Dieses Produkt unterliegt den Bestimmungen der europäischen Richtlinie 2012/19/EG. Das Symbol einer durchgestrichenen Mülltonne weist darauf hin, dass dieses Produkt in der Europäischen Union einer getrennten Müllentsorgung unterliegt. Dies gilt für das Produkt und alle mit diesem Symbol gekennzeichneten Zubehörteile. Entsprechend gekennzeichnete Produkte dürfen nicht im Hausmüll entsorgt werden, sondern müssen an einer Sammelstelle für das Recycling von Elektro- und Elektronikgeräten

	abgegeben werden.
--	-------------------



VEVOR

Affordable. Reliable. Home Improvement.

Soundbar

Modello: LK-S819-4 / LK-S707-6 / LK-S810-9

VEVOR

Affordable. Reliable. Home Improvement.

MODELLO :



LK-S819-4



LK-S707-6



LK-S810-9

Queste sono le istruzioni originali, si prega di leggere attentamente tutte le istruzioni del manuale prima dell'uso. VEVOR si riserva la piena interpretazione del proprio manuale utente. L'aspetto del prodotto dipenderà dal prodotto ricevuto. Vi preghiamo di scusarci se non vi informeremo più in caso di aggiornamenti tecnologici o software sul nostro prodotto.



Avvertenza: per ridurre il rischio di lesioni, l'utente deve leggere attentamente il manuale di istruzioni.



AVVERTIMENTO:

Per ridurre il rischio di scosse elettriche, non smontare il prodotto e non esporlo a pioggia o umidità.

All'interno non sono presenti parti riparabili dall'utente. Per la manutenzione, rivolgersi esclusivamente a personale qualificato.

1. Non lasciare che l'acqua schizzi sulla superficie del prodotto o penetri al suo interno.
2. Questo prodotto non è adatto a persone (bambini compresi) con ridotte capacità fisiche, sensoriali o mentali o con mancanza di esperienza e conoscenza, a meno che non siano supervisionate o guidate da personale responsabile della loro sicurezza.
3. I bambini devono essere sorvegliati per assicurarsi che non giochino con il dispositivo.
4. Se la superficie di questo prodotto è danneggiata o ci sono problemi meccanici o guasti elettrici, non utilizzare il dispositivo.
5. Non mettere questo prodotto in acqua.
6. Non riscaldare direttamente il prodotto, riporlo in un luogo asciutto e ventilato.
7. Non posizionare oggetti pesanti su questo prodotto.

Descrizione del telecomando

Utilizzo del telecomando:

01. POTENZA

Premere questo pulsante per accendere o spegnere.

02. MODALITÀ

Premere questo pulsante per cambiare la modalità tramite Bluetooth, USB, Aux-in, HD-in (ARC-in).

03. VOL+

Premere VOL+ per aumentare il volume della

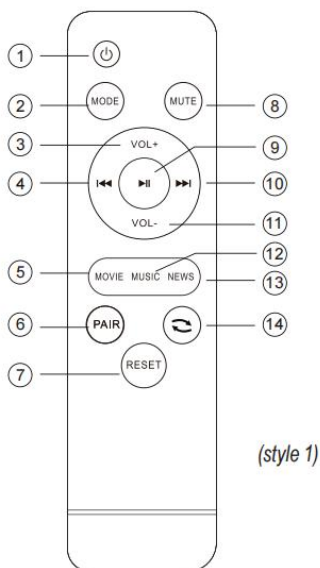

soundbar

04. ⏮

In modalità Bluetooth e USB, premendo questo pulsante si passa al brano precedente.

05. FILM

Premendo questo pulsante si accederà all'effetto sonoro della modalità FILM.

06. COPPIA

In modalità Bluetooth, premere questo pulsante per disconnettere la connessione tra la soundbar e il dispositivo di origine del suono (ad esempio il

telefono), premendo questo pulsante verrà ricollegato nuovamente il dispositivo di origine precedente.

07. RESET

Premendo questo pulsante si ripristinano le impostazioni audio di fabbrica.

08. MUTO

In modalità lavoro, premere questo pulsante per disattivare l'audio della soundbar; premerlo nuovamente per riattivarlo.

09. ⏸

durante la riproduzione di musica, premere questo pulsante per mettere in pausa la riproduzione e premerlo nuovamente per riprodurre continuare

10. ⏭

In modalità Bluetooth e USB, premendo questo pulsante si passa al brano successivo.

11. VOL-

premere VOL-per abbassarlo.

12. MUSICA

Premendo questo pulsante si accederà all'effetto sonoro in modalità MUSIC.

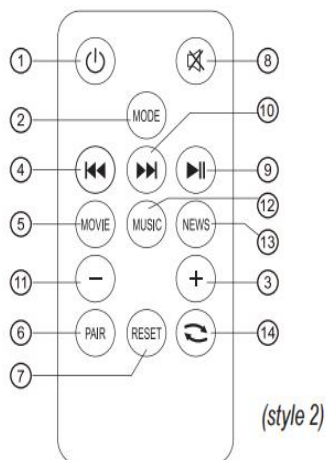

13. NOTIZIE

Premendo questo pulsante si accederà all'effetto sonoro della modalità NOTIZIE.

14.

Ciclo di file USB .

Vantaggio finale

1. Utilizza il chip di decodifica più recente, Bluetooth 5.0+, che supporta una connessione veloce.
2. Design mobile, che inaugura una nuova era di altoparlanti Bluetooth con un'eccellente qualità del suono che si distingue dalla massa.
3. Può essere abbinato a computer personali MP3 e dispositivi audio come telefoni cellulari dotati di interfaccia di ingresso audio stereo da 3,5 mm.
4. Può ricordare automaticamente il numero del brano dopo lo spegnimento.

Caratteristiche del prodotto

- Ampia gamma di frequenza
- Calibrazione del campo sonoro bilanciato
- Potenziamento dei materiali dell'unità
- Trasmissione stabile del segnale

- Qualità del suono ad alta risoluzione
- Uso stabile a lungo termine
- Ottimizzazione della struttura di dissipazione del calore
- Connessione rapida

- Prestazioni a bassa distorsione
- Adatto per adattatori
- Funzioni ricche e complete
- Trazione ad alta efficienza

Importanti misure di sicurezza

Le soundbar adatte all'alimentazione elettrica sono più adatte ad attività indoor come l'uso domestico, la visione di film e l'intrattenimento. Collegare l'adattatore di alimentazione prima dell'uso in ambienti chiusi per garantire che la macchina possa funzionare e funzionare normalmente in ambienti chiusi.

Pannelli Soundbar

1. / M

Premere questo pulsante per accendere o spegnere.

2.

durante la riproduzione di musica, premere questo pulsante per mettere in pausa la riproduzione e premerlo nuovamente per riprodurre continuare.

3. /

Pressione breve - brano precedente

Pressione prolungata: per abbassare il volume.

4. /

Premere brevemente + per il brano successivo

Premere a lungo + per aumentare il volume.

5. Porta USB

Collegare l'unità flash supportata a la riproduzione è in modalità USB.

(LK-S810-9)

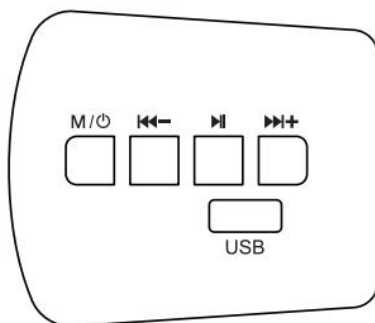

(LK-S819-4/LK-S707-6)

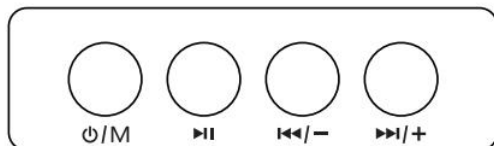

Guida alla riproduzione musicale del dispositivo di archiviazione

Scheda TF: assicurarsi che i contatti metallici siano rivolti verso il basso, delicatamente

spingere verso il basso nello slot della carta finché la fibbia non è fissata

Chiavetta USB: inserita direttamente nell'interfaccia USB

File system supportati: FAT32/exFAT (solo alcuni modelli più vecchi)

supporta FAT32).

Istruzioni per l'uso

L'accensione è avvenuta correttamente quando l'adattatore di alimentazione è collegato all'altoparlante e il display si illumina con un messaggio vocale.

È possibile scegliere la modalità desiderata premendo brevemente il pulsante Power/Mode sul pannello laterale o il pulsante Mode sul telecomando.



Modalità Bluetooth:

1. Premere ripetutamente il pulsante 'MODE' fino a selezionare la modalità Bluetooth e il suono barre mostra "BT" sul suo schermo LED.

2. Sui dispositivi abilitati Bluetooth, selezionare il modello Bluetooth del dispositivo. Lo schermo lampeggerà, indicando che il dispositivo si sta attivando.

Dopo l'associazione avvenuta con successo, la spia luminosa continuerà a illuminarsi, il display mostrerà "BT" e smetterà di lampeggiare.

3. Ora puoi riprodurre la musica dal tuo dispositivo abilitato Bluetooth sulla soundbar.

Premere il pulsante  o  sul telecomando per riprodurre il brano precedente o successivo.

Ingresso AUX:

Se si utilizza il cavo AUX, collegare l'altoparlante alla sorgente audio e selezionare "AUX" utilizzando il tasto Modalità sul telecomando o il tasto Accensione/Modalità sul pannello laterale. Sul display verrà visualizzato "AUX" accompagnato dal messaggio "AUX".

Ingresso HD/ARC

Se si utilizza un cavo HD/ARC per collegare l'altoparlante, selezionare 'HD' tramite il pulsante della modalità sul telecomando o

Tasto di accensione/modalità sul pannello laterale. Sullo schermo verrà visualizzato 'ARC' accompagnato dal messaggio 'ARC'.

Ingresso USB:

Per giocare in modalità USB, collegare un'unità flash supportata.

Schema di collegamento

POSIZIONAMENTO CONSIGLIATO

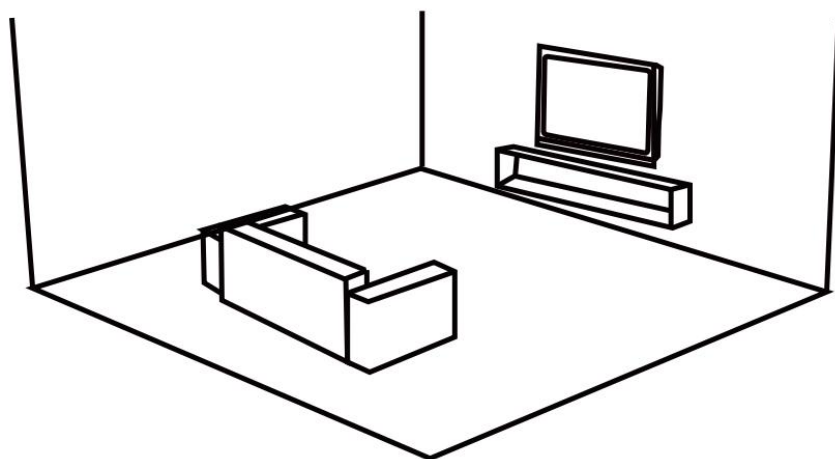

Soundbar: sotto la TV (se montata a parete)/davanti alla TV

Soluzioni ai problemi comuni

Guaio	Cause e soluzioni
Associazione Bluetooth non riuscita	<p>Causa 1: l'altoparlante non è in modalità Bluetooth.</p> <p>Causa 2: L'altoparlante Bluetooth si connette automaticamente ad altri dispositivi.</p> <p>Soluzione: premere il tasto "M" per selezionare la modalità Bluetooth. Se altri dispositivi si connettono automaticamente, premere a lungo "  " per disconnettere la connessione Bluetooth, quindi attivare il Bluetooth del telefono e riconnetterlo.</p>
Il suono dell'altoparlante è troppo piccolo	<p>Causa 1: Il volume dell'altoparlante è troppo basso.</p> <p>Causa 2: Il volume del telefono è troppo basso.</p> <p>Soluzione: aumentare il volume dell'altoparlante e del telefono.</p>
Musica suonata in staccato	<p>Causa 1: La distanza effettiva tra l'altoparlante e il telefono cellulare potrebbe essere più di 10 metri.</p> <p>Causa 2: Ci sono ostacoli tra l'altoparlante e il telefono cellulare</p> <p>Soluzione: se si verifica uno dei motivi sopra indicati, ridurre la distanza effettiva tra l'altoparlante e il telefono cellulare. In caso contrario, riconnettersi al Bluetooth.</p>
L'altoparlante non funziona	<p>Causa 1: l'altoparlante potrebbe essere scarico.</p> <p>Causa 2: il Bluetooth non è connesso.</p> <p>Causa 3: Il volume dell'altoparlante potrebbe non essere attivato oppure il volume del telefono cellulare potrebbe non essere attivato.</p> <p>Soluzione: riaccendere l'altoparlante dopo averlo caricato completamente, ricollegare il Bluetooth e aumentare il volume dell'altoparlante e del telefono.</p>

	<p>Informazioni FCC:</p> <p>ATTENZIONE: Cambiamenti o modifiche non espressamente approvati dalla parte responsabile della conformità potrebbero invalidare l'autorizzazione dell'utente a utilizzare l'apparecchiatura!</p> <p>Questo dispositivo è conforme alla Parte 15 delle Norme FCC. Il funzionamento è soggetto alle seguenti due condizioni:</p> <ol style="list-style-type: none"> 1) Questo prodotto può causare interferenze dannose. 2) Questo prodotto deve accettare qualsiasi interferenza ricevuta, comprese quelle che potrebbero causare un funzionamento indesiderato. <p>ATTENZIONE: Modifiche o alterazioni apportate al prodotto non espressamente approvate dalla parte responsabile della conformità potrebbero invalidare l'autorizzazione dell'utente a utilizzare il prodotto.</p> <p>Nota: questo prodotto è stato testato e ritenuto conforme ai limiti per i dispositivi digitali di Classe B, ai sensi della Parte 15 delle Norme FCC. Tali limiti sono concepiti per fornire una protezione ragionevole contro interferenze dannose in un'installazione residenziale.</p> <p>Questo prodotto genera, utilizza e può irradiare energia a radiofrequenza e, se non installato e utilizzato secondo le istruzioni, può causare interferenze dannose alle comunicazioni radio. Tuttavia, non vi è alcuna garanzia che tali interferenze non si verifichino in una particolare installazione. Se questo prodotto causa interferenze dannose alla ricezione radiofonica o televisiva, verificabili spegnendo e riaccendendo il prodotto, si consiglia all'utente di provare a correggere l'interferenza adottando una o più delle seguenti misure.</p> <ul style="list-style-type: none"> · Riorientare o riposizionare l'antenna ricevente. · Aumentare la distanza tra il prodotto e il ricevitore. · Collegare il prodotto a una presa di corrente su un circuito diverso da quello a cui è collegato il ricevitore. · Per assistenza, consultare il rivenditore o un tecnico radio/TV esperto.
	<p>Questo prodotto è soggetto alle disposizioni della Direttiva Europea 2012/19/CE. Il simbolo raffigurante un bidone della spazzatura barrato indica che il prodotto richiede la raccolta differenziata nell'Unione Europea. Questo vale per il prodotto e tutti gli accessori contrassegnati da questo simbolo. I prodotti contrassegnati come tali non possono essere smaltiti con i normali rifiuti domestici, ma devono essere conferiti presso un punto di raccolta per il riciclaggio di apparecchiature elettriche ed elettroniche.</p>



VEVOR

Affordable. Reliable. Home Improvement.

Barras de sonido

Modelo: LK-S819-4 / LK-S707-6 / LK-S810-9

VEVOR

Affordable. Reliable. Home Improvement.

MODELO :



LK-S819-4



LK-S707-6



LK-S810-9

Estas son las instrucciones originales; lea atentamente todas las instrucciones del manual antes de utilizarlo. VEVOR se reserva el derecho de interpretar su manual de usuario. La apariencia del producto dependerá del producto que haya recibido. Le rogamos que nos disculpe si no le informamos de nuevo si hay actualizaciones tecnológicas o de software en nuestro producto.



Advertencia: Para reducir el riesgo de lesiones, el usuario debe leer atentamente el manual de instrucciones.



ADVERTENCIA:

Para reducir el riesgo de descarga eléctrica, no desmonte el producto ni lo exponga a la lluvia ni a la humedad.

No contiene piezas que el usuario pueda reparar. El mantenimiento debe ser realizado únicamente por personal cualificado.

1. No permita que el agua salpique la superficie de este producto ni entre en el interior del mismo.
2. Este producto no es adecuado para personas (incluidos niños) con capacidades físicas, sensoriales o mentales disminuidas o con falta de experiencia y conocimientos, a menos que estén supervisadas o guiadas por personal responsable de su seguridad.
3. Se debe supervisar a los niños para garantizar que no jueguen con el dispositivo.
4. Si la superficie de este producto está dañada o hay problemas mecánicos o Fallas eléctricas, no utilice el dispositivo.
5. No ponga este producto en agua.
6. No caliente directamente este producto, debe colocarse en un lugar seco y ventilado.
7. No coloque objetos pesados sobre este producto.

Descripción del control remoto

Usando el control remoto:

01. PODER

Presione este botón para encender o apagar.

02. MODO

Pulse este botón para cambiar el modo dentro de Bluetooth, USB, entrada auxiliar, entrada HD (entrada ARC).

03. VOL+

Presione VOL+ para subir el volumen de la

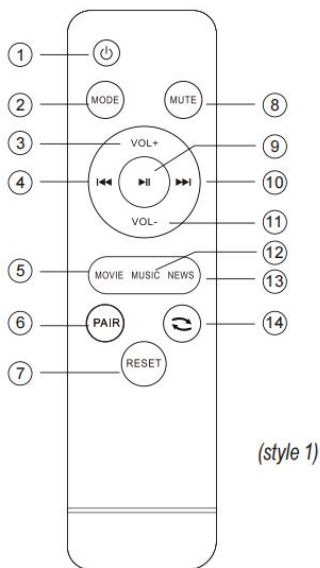

(style 1)

barra de sonido

04. ⏮

En modo Bluetooth y USB,
Presione este botón para ir a la canción anterior.

05. PELÍCULA

Presione este botón para ingresar al modo de efectos de sonido PELÍCULA.

06. PAR

En el modo Bluetooth, al presionar este botón se desconectará la conexión entre la barra de sonido y el dispositivo de fuente de sonido (como su teléfono móvil).

teléfono), presione este botón para volver a conectar el dispositivo de origen anterior.

07. REINICIO

Presione este botón para reanudar la configuración de sonido de fábrica.

08. SILENCIO

En el modo de trabajo, presione este botón para apagar el sonido de la barra de sonido, presiónelo nuevamente para encender el sonido.

09. ⏸

Al reproducir música, presione este botón para pausar la reproducción y vuelva a presionarlo para reproducir.
continuar

10. ⏭

En el modo Bluetooth y USB, presione este botón para pasar a la siguiente canción.

11. VOL-

Presione VOL-para bajarlo.

12. MÚSICA

Presione este botón para ingresar al modo de efectos de sonido NUSIC.

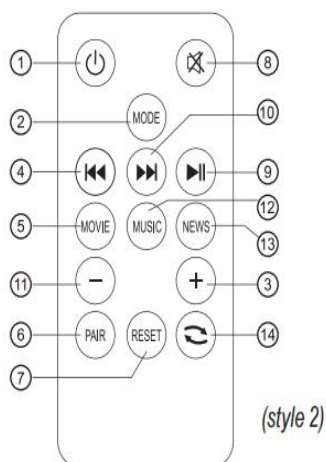

13. NOTICIAS

Presione este botón para ingresar al modo de efectos de sonido NOTICIAS.

14.

Bucle de archivos USB .

Ventaja máxima

1. Utilice el último chip decodificador, Bluetooth 5.0+, que admite una conexión rápida.
2. Diseño móvil, marcando el comienzo de una nueva era de altavoces Bluetooth con una excelente calidad de sonido que se destaca del resto.
3. Se puede combinar con computadoras personales MP3 y dispositivos de audio como teléfonos móviles equipados con una interfaz de entrada de audio estéreo de 3,5 mm.
4. Puede recordar automáticamente el número de canción después de apagarse.

Características del producto

- Amplio rango de frecuencia
- Calibración del campo sonoro equilibrado
- Mejora del material de la unidad
- Transmisión de señal estable

- Calidad de sonido de alta resolución
- Uso estable a largo plazo
- Optimización de la estructura de disipación de calor
- Conexión rápida

- Rendimiento de baja distorsión
- Apto para adaptadores
- Funciones ricas y completas
- Unidad de alta eficiencia

Medidas de seguridad importantes

Las barras de sonido compatibles con la alimentación eléctrica son más adecuadas para actividades en interiores, como el uso doméstico, el cine y el entretenimiento. Conecte el adaptador de corriente antes de usarlas en interiores para garantizar que el dispositivo funcione correctamente en interiores.

Paneles de barra de sonido

1. / M

Presione este botón para encender o apagar.

2.

Al reproducir música, presione este botón para pausar la reproducción y vuelva a presionarlo para reproducir. continuar.

3. /

Pulsación corta - canción anterior
Pulsación larga: para bajar el volumen.

4. /

Pulsación corta + para la siguiente canción
Mantenga presionado + para subir el volumen.

5. Puerto USB

Conecte una unidad flash compatible a El juego está en modo USB.

(LK-S810-9)

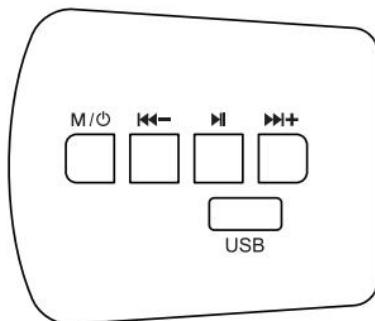

(LK-S819-4/LK-S707-6)

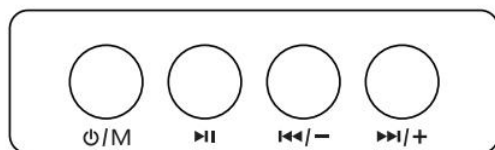

Guía de reproducción de música en dispositivos de almacenamiento

Tarjeta TF: asegúrese de que los contactos metálicos estén orientados hacia abajo, con cuidado.

Empuje hasta la parte inferior de la ranura de la tarjeta hasta que la hebilla quede fijada

Unidad flash USB: se inserta directamente en la interfaz USB

Sistemas de archivos compatibles: FAT32/exFAT (solo algunos modelos más antiguos)



compatible con FAT32).

Instrucciones de funcionamiento

Se ha encendido correctamente cuando el adaptador de corriente está conectado al altavoz y la pantalla se ilumina con una voz de aviso. Puede elegir el modo requerido presionando brevemente el botón Encendido/Modo en el panel lateral o el botón Modo en el control remoto.

Modo Bluetooth:

1. Presione el botón 'MODE' repetidamente hasta que se seleccione el Modo Bluetooth y el Sonido verja ¿Cómo dice "BT" en su pantalla LED?
2. En dispositivos con Bluetooth, seleccione el modelo de Bluetooth del dispositivo. La pantalla parpadeará para indicar que se está reactivando. Después del emparejamiento exitoso, la luz indicadora continuará encendida, la pantalla mostrará "BT" y dejará de parpadear.
3. Ahora puedes reproducir música desde tu dispositivo con Bluetooth en la barra de sonido.

Presione el botón  o  en el control remoto para reproducir la canción anterior o siguiente.

Entrada AUX:

Si usa el cable AUX, conecte el altavoz a la fuente de audio y seleccione "AUX" con la tecla Modo del control remoto o la tecla Encendido/Modo del panel lateral. "AUX" se mostrará en la pantalla junto con el mensaje "AUX".

Entrada HD/ARC

Si utiliza un cable HD/ARC para conectar el altavoz, seleccione 'HD' a través del botón de modo en el control remoto o el

Tecla de encendido/modo en el panel lateral. La pantalla mostrará "ARC" junto con el mensaje "ARC".

Entrada USB:

Conecte una unidad flash compatible para reproducir en modo USB.

Esquema de conexión

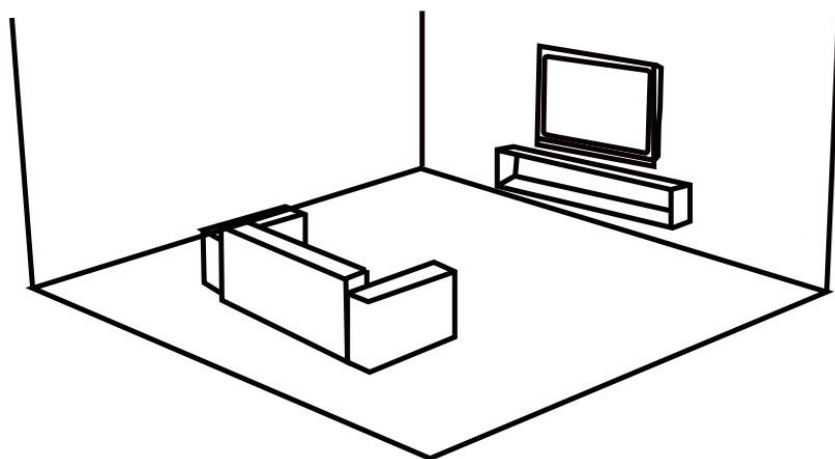

COLOCACIÓN RECOMENDADA



Barra de sonido: debajo del televisor (si está montado en la pared)/delante del televisor

Soluciones a problemas comunes

Problema	Causas y soluciones
El emparejamiento de Bluetooth falló	<p>Causa 1: El altavoz no está en modo Bluetooth.</p> <p>Causa 2: El altavoz Bluetooth se conecta automáticamente a otros dispositivos.</p> <p>Solución: Pulse la tecla "M" para seleccionar el modo Bluetooth. Si otros dispositivos se conectan automáticamente, mantenga pulsada la tecla "▷" para desconectar el Bluetooth, luego active el Bluetooth del teléfono y vuelva a conectarlo.</p>
El sonido del altavoz es demasiado pequeño	<p>Causa 1: El volumen del altavoz es demasiado bajo.</p> <p>Causa 2: El volumen del teléfono es demasiado bajo.</p> <p>Solución: aumente el volumen del altavoz y del teléfono.</p>
Música que suena en staccato	<p>Causa 1: La distancia efectiva entre el altavoz y el teléfono móvil puede ser más de 10 metros.</p> <p>Causa 2: Hay obstáculos entre el altavoz y el teléfono móvil.</p> <p>Solución: Si se trata de las razones anteriores, reduzca la distancia efectiva entre el altavoz y el teléfono móvil. De lo contrario, vuelva a conectar el Bluetooth.</p>
El altavoz no funciona	<p>Causa 1: Es posible que el altavoz se haya quedado sin energía.</p> <p>Causa 2: Bluetooth no está conectado.</p> <p>Causa 3: Es posible que el volumen del altavoz o el volumen del teléfono móvil no estén activados.</p> <p>Solución: vuelva a encender el altavoz después de cargarlo por completo, vuelva a conectar el Bluetooth, aumente el volumen del altavoz y del teléfono.</p>

	<p>Información de la FCC:</p> <p>PRECAUCIÓN: ¡Los cambios o modificaciones no aprobados expresamente por la parte responsable del cumplimiento podrían anular la autoridad del usuario para operar el equipo!</p> <p>Este dispositivo cumple con la Parte 15 de las Normas de la FCC. Su funcionamiento está sujeto a las dos condiciones siguientes:</p> <ol style="list-style-type: none"> 1) Este producto puede causar interferencias dañinas. 2) Este producto debe aceptar cualquier interferencia recibida, incluida aquella que pueda provocar un funcionamiento no deseado. <p>ADVERTENCIA: Los cambios o modificaciones a este producto no aprobados expresamente por la parte responsable del cumplimiento podrían anular la autoridad del usuario para operar el producto.</p> <p>Nota: Este producto ha sido probado y se ha comprobado que cumple con los límites para un dispositivo digital de Clase B según la Parte 15 de las Normas de la FCC. Estos límites están diseñados para brindar protección razonable contra interferencias dañinas en una instalación residencial.</p> <p>Este producto genera, utiliza y puede radiar energía de radiofrecuencia. Si no se instala y utiliza según las instrucciones, puede causar interferencias perjudiciales en las comunicaciones por radio. Sin embargo, no se garantiza que no se produzcan interferencias en una instalación específica. Si este producto causa interferencias perjudiciales en la recepción de radio o televisión, lo cual puede determinarse encendiéndolo y apagándolo, se recomienda al usuario que intente corregir la interferencia mediante una o más de las siguientes medidas.</p> <ul style="list-style-type: none"> · Reorientar o reubicar la antena receptora. · Aumentar la distancia entre el producto y el receptor. · Conecte el producto a una toma de corriente de un circuito diferente a aquel al que está conectado el receptor. · Consulte al distribuidor o a un técnico de radio/TV experimentado para obtener ayuda.
	<p>Este producto está sujeto a la Directiva Europea 2012/19/CE. El símbolo de un contenedor de basura tachado indica que el producto requiere recogida selectiva en la Unión Europea. Esto aplica al producto y a todos los accesorios marcados con este símbolo. Los productos marcados con este símbolo no pueden desecharse con la basura doméstica normal, sino que deben llevarse a un punto de recogida para el reciclaje de aparatos eléctricos y electrónicos.</p>



VEVOR

Affordable. Reliable. Home Improvement.

Soundbary

Model: LK-S819-4 / LK-S707-6 / LK-S810-9

VEVOR

Affordable. Reliable. Home Improvement.

MODEL :



LK-S819-4



LK-S707-6



LK-S810-9

To jest oryginalna instrukcja obsługi. Przed użyciem prosimy o dokładne zapoznanie się z treścią instrukcji. Firma VEVOR zastrzega sobie prawo do jednoznacznej interpretacji niniejszej instrukcji obsługi. Wygląd produktu zależy od stanu, w jakim go otrzymali Państwo. Prosimy o wyrozumiałość, ale nie będziemy Państwa ponownie informować o aktualizacjach technologicznych lub oprogramowania naszego produktu.



Ostrzeżenie: Aby zminimalizować ryzyko obrażeń, użytkownik powinien uważnie przeczytać instrukcję obsługi.



OSTRZEŻENIE:

Aby zmniejszyć ryzyko porażenia prądem elektrycznym, nie należy rozmontowywać produktu i wystawiać go na działanie deszczu lub wilgoci.

Wewnątrz nie ma części, które mogłyby być naprawiane przez użytkownika. Serwisowanie zlecaj wyłącznie wykwalifikowanemu personelowi.

1. Nie dopuszczaj do rozpryskiwania się wody na powierzchnię produktu ani do przedostawania się jej do jego wnętrza.
2. Produkt nie jest odpowiedni dla osób (w tym dzieci) o obniżonej sprawności fizycznej, sensorycznej lub umysłowej, a także osób nieposiadających odpowiedniego doświadczenia i wiedzy, chyba że będą one nadzorowane lub kierowane przez personel odpowiedzialny za ich bezpieczeństwo.
3. Należy nadzorować dzieci, aby mieć pewność, że nie bawią się urządzeniem.
4. Jeśli powierzchnia tego produktu jest uszkodzona lub występują uszkodzenia mechaniczne lub

W przypadku usterek elektrycznych nie należy używać urządzenia.

5. Nie wkładać produktu do wody.
6. Nie podgrzewaj produktu bezpośrednio, umieść go w suchym i wentylowanym miejscu.
7. Nie należy umieszczać ciężkich przedmiotów na tym produkcie.

Opis pilota zdalnego sterowania

Korzystanie z pilota:

01. MOC

Naciśnij ten przycisk, aby włączyć lub wyłączyć zasilanie.

02. TRYB

Naciśnij ten przycisk, aby zmienić tryb w Bluetooth, USB, Aux-in, HD-in (ARC-in).

03. VOL+

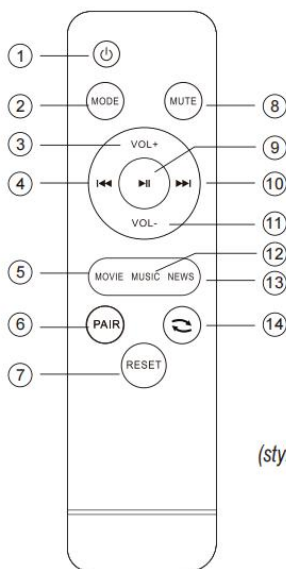

(style 1)

Naciśnij przycisk VOL+, aby zwiększyć głośność listwy dźwiękowej.

04. ⏮

W trybie Bluetooth i USB

naciśnięcie tego przycisku spowoduje przejście do poprzedniej piosenki.

05. FILM

Naciśnięcie tego przycisku spowoduje wejście w tryb efektów dźwiękowych filmu.

06. PARA

W trybie Bluetooth naciśnięcie tego przycisku spowoduje rozłączenie połączenia między listwą dźwiękową a urządzeniem źródłowym dźwięku (np. telefonem komórkowym).

(telefon), naciśnięcie tego przycisku spowoduje ponowne połączenie z poprzednim urządzeniem źródłowym.

07. RESET

Naciśnięcie tego przycisku spowoduje przywrócenie fabrycznych ustawień dźwięku.

08. WYCISZ

W trybie pracy naciśnij ten przycisk, aby wyłączyć dźwięk soundbara. Naciśnij go ponownie, aby włączyć dźwięk.

09. ▶||

podczas odtwarzania muzyki naciśnij ten przycisk, aby wstrzymać odtwarzanie, i naciśnij ponownie, aby odtworzyć Kontynuować

10. ▶▶

W trybie Bluetooth i USB naciśnięcie tego przycisku spowoduje przejście do następnego utworu.

11. TOM

naciśnij VOL-, aby zmniejszyć głośność.

12. MUZYKA

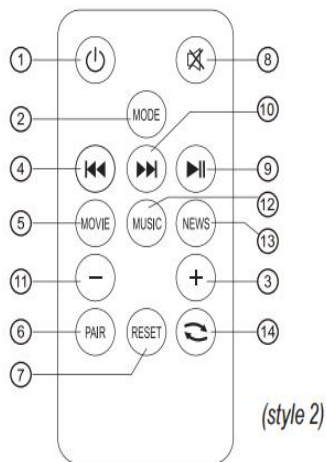

Naciśnięcie tego przycisku spowoduje wejście w tryb efektów dźwiękowych NUSIC.

13. WIADOMOŚCI

Naciśnięcie tego przycisku spowoduje wejście w tryb NEWS z efektami dźwiękowymi.

14. ↻

Pętla plików USB .

Ostateczna przewaga

1. Wykorzystaj najnowszy układ dekodujący Bluetooth 5.0+, obsługujący szybkie połączenie.
2. Mobilna konstrukcja, zapoczątkowująca nową erę głośników Bluetooth o doskonałej jakości dźwięku, która wyróżnia je z tłumy.
3. Można go dopasować do komputerów osobistych, odtwarzaczy MP3 i urządzeń audio, takich jak telefony komórkowe wyposażone w 3,5-milimetrowy stereofoniczny interfejs wejściowy audio.
4. Funkcja automatycznego zapamiętywania numeru utworu po wyłączeniu.

Cechy produktu

- Szeroki zakres częstotliwości
- Zrównoważona kalibracja pola dźwiękowego
- Ulepszenie materiału jednostki
- Stabilna transmisja sygnału

- Wysoka rozdzielczość dźwięku
- Długotrwałe, stabilne użytkowanie
- Optymalizacja struktury odprowadzania ciepła
- Szybkie połączenie

- Niski poziom zniekształceń
- Nadaje się do adapterów
- Bogaty i kompletny zestaw funkcji
- Napęd o wysokiej wydajności

Ważne zabezpieczenia

Soundbary przystosowane do zasilania sieciowego są przeznaczone do użytku w pomieszczeniach, takich jak dom, filmy i rozrywka. Przed użyciem w pomieszczeniu należy podłączyć zasilacz, aby upewnić się, że urządzenie może odtwarzać i normalnie działać w pomieszczeniach.

Panele Soundbar

1. / M

Naciśnij ten przycisk, aby włączyć lub wyłączyć zasilanie.

2.

podczas odtwarzania muzyki naciśnij ten przycisk, aby wstrzymać odtwarzanie, i naciśnij ponownie, aby odtworzyć. Kontynuować.

3.

Krótkie naciśnięcie - poprzedni utwór
Długie naciśnięcie - zmniejsza głośność.

4.

Naciśnij krótko +, aby przejść do następnego utworu
Naciśnij i przytrzymaj +, aby zwiększyć głośność.

5. Port USB

Podłącz obsługiwany dysk flash do odtwarzania odbywa się w trybie USB.

(LK-S810-9)

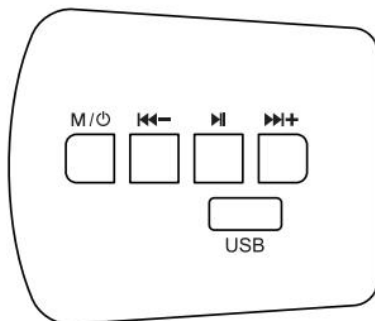

(LK-S819-4/LK-S707-6)

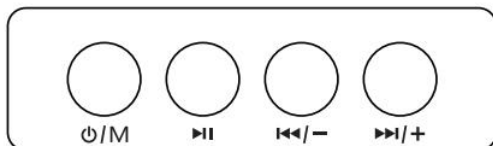

Przewodnik po odtwarzaniu muzyki z urządzeń

pamięci masowej

Karta TF: Upewnij się, że metalowe styki są skierowane w dół, delikatnie dociśnij dolną część gniazda karty, aż klamra zostanie zamocowana
Pamięć flash USB: wkładana bezpośrednio do interfejsu USB

Obsługiwane systemy plików: FAT32/exFAT (tylko niektóre starsze modele) obsługuje FAT32).

Instrukcja obsługi

Urządzenie zostało pomyślnie włączone, gdy zasilacz został podłączony do głośnika, a na wyświetlaczu pojawił się komunikat głosowy.

Możesz wybrać żądany tryb, naciskając krótko przycisk zasilania/trybu na panelu bocznym lub przycisk trybu na pilocie.



Tryb Bluetooth:

1. Naciskaj przycisk „MODE” wielokrotnie, aż wybierzesz tryb Bluetooth i dźwięk. bary wyświetla na ekranie LED napis „BT”.

2. W urządzeniach z włączoną funkcją Bluetooth wybierz model Bluetooth urządzenia. Ekran wyświetlacza zacznie migać, sygnalizując wybudzanie urządzenia.

Po pomyślnym sparowaniu kontrolka będzie świecić światłem ciągłym, na ekranie pojawi się komunikat „BT” i przestanie migać.

3. Teraz możesz odtwarzać muzykę z urządzenia obsługującego technologię Bluetooth na soundbarze.

Naciśnij przycisk  lub  na pilocie, aby odtworzyć poprzedni lub następny utwór.

Wejście AUX:

Jeśli używasz kabla AUX, podłącz głośnik do źródła dźwięku i wybierz opcję „AUX” za pomocą przycisku Mode na pilocie lub przycisku Power/Mode na panelu bocznym. Na wyświetlaczu pojawi się napis „AUX” wraz z monitem „AUX”.

Wejście HD/ARC

Jeśli do podłączenia głośnika używasz kabla HD/ARC, wybierz opcję „HD” za pomocą przycisku trybu na pilocie lub

Przycisk zasilania/trybu na panelu bocznym. Na ekranie pojawi się napis „ARC” wraz z komunikatem „ARC”.

Wejście USB:

Aby grać w trybie USB, podłącz obsługiwany dysk flash.

Schemat połączeń

ZALECANE ROZMIESZCZENIE

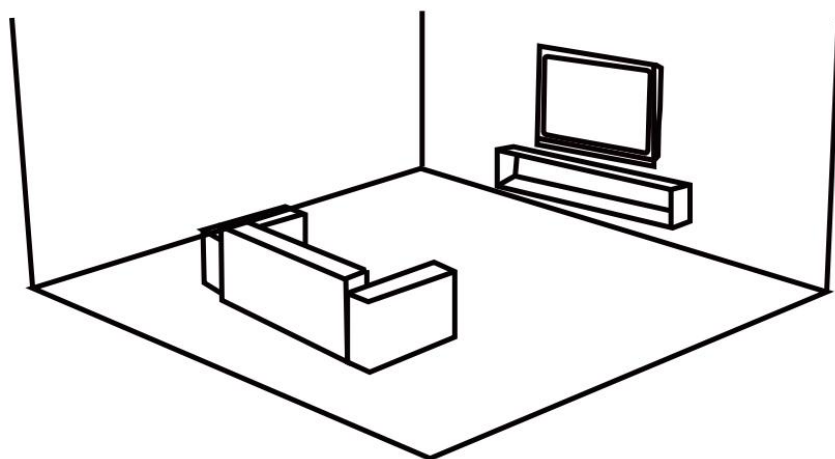

Soundbar: Pod telewizorem (jeśli montowany na ścianie)/przed telewizorem

Rozwiązania typowych problemów

Kłopoty	Przyczyny i rozwiązania
Nie udało się sparować Bluetooth	<p>Przyczyna 1: Głośnik nie jest w trybie Bluetooth.</p> <p>Przyczyna 2: Głośnik Bluetooth automatycznie łączy się z innymi urządzeniami.</p> <p>Rozwiązanie: Naciśnij przycisk „M”, aby wybrać tryb Bluetooth. Jeśli inne urządzenia połączą się automatycznie, naciśnij i przytrzymaj przycisk „▷”, aby rozłączyć połączenie Bluetooth, a następnie włącz Bluetooth w telefonie i połącz się ponownie.</p>
Dźwięk z głośnika jest za mały	<p>Przyczyna 1: Głośność głośnika jest zbyt niska.</p> <p>Przyczyna 2: Głośność telefonu jest zbyt niska.</p> <p>Rozwiązanie: Zwiększ głośność głośnika i telefonu.</p>
Muzyka grana staccato	<p>Przyczyna 1: Efektywna odległość między głośnikiem a telefonem komórkowym może być ponad 10 metrów.</p> <p>Przyczyna 2: Między głośnikiem a telefonem komórkowym znajdują się przeszkody</p> <p>Rozwiązanie: Jeśli przyczyną jest powyższa sytuacja, skróć efektywny dystans między głośnikiem a telefonem komórkowym. Jeśli nie, ponownie połącz się przez Bluetooth.</p>
Głośnik nie działa	<p>Przyczyna 1: Głośnik mógł się rozładować.</p> <p>Przyczyna 2: Bluetooth nie jest połączony.</p> <p>Przyczyna 3: Głośnik lub telefon komórkowy może nie być wystarczająco głośny.</p> <p>Rozwiązanie: Po pełnym naładowaniu włącz głośnik ponownie, podłącz ponownie Bluetooth, zwiększ głośność głośnika i telefonu.</p>

Informacje FCC:

UWAGA: Zmiany lub modyfikacje, na które nie wyraziła wyrażnej zgody strona odpowiedzialna za zgodność, mogą spowodować unieważnienie prawa użytkownika do korzystania ze sprzętu!

To urządzenie jest zgodne z częścią 15 przepisów FCC. Jego eksploatacja podlega dwóm następującym warunkom:

- 1) Ten produkt może powodować szkodliwe zakłócenia.
- 2) Produkt ten musi być odporny na wszelkie zakłócenia, w tym zakłócenia mogące powodować niepożądane działanie.

OSTRZEŻENIE: Wszelkie zmiany lub modyfikacje tego produktu, które nie zostały wyraźnie zatwierdzone przez stronę odpowiedzialną za zgodność, mogą spowodować unieważnienie prawa użytkownika do korzystania z produktu.

Uwaga: Produkt ten został przetestowany i uznany za zgodny z ograniczeniami dla urządzeń cyfrowych klasy B zgodnie z częścią 15 przepisów FCC. Ograniczenia te mają na celu zapewnienie odpowiedniej ochrony przed szkodliwymi zakłóceniami w instalacjach domowych.

Ten produkt generuje, wykorzystuje i może emitować energię o częstotliwości radiowej i jeśli nie zostanie zainstalowany i używany zgodnie z instrukcją, może powodować szkodliwe zakłócenia w komunikacji radiowej. Nie ma jednak gwarancji, że zakłócenia nie wystąpią w danej instalacji. Jeśli ten produkt powoduje szkodliwe zakłócenia w odbiorze sygnału radiowego lub telewizyjnego, co można sprawdzić, wyłączając i włączając urządzenie, zaleca się, aby użytkownik spróbował skorygować zakłócenia, stosując jeden lub kilka z poniższych środków.

- Zmiana orientacji lub położenia anteny odbiorczej.
- Zwiększ odległość między produktem i odbiornikiem.
- Podłączyć produkt do gniazdka w innym obwodzie niż ten, do którego podłączony jest odbiornik.
- Aby uzyskać pomoc, skontaktuj się ze sprzedawcą lub doświadczonym technikiem radiowo-telewizyjnym.



Niniejszy produkt podlega przepisom Dyrektywy Europejskiej 2012/19/WE.

Symbol przekreślonego kosza na śmieci na kółkach oznacza, że produkt wymaga selektywnej zbiórki odpadów w Unii Europejskiej. Dotyczy to produktu i wszystkich akcesoriów oznaczonych tym symbolem. Produktów oznaczonych tym symbolem nie można wyrzucać razem z normalnymi odpadami domowymi, lecz należy je dostarczyć do punktu zbiórki urządzeń elektrycznych i elektronicznych przeznaczonych do recyklingu.



VEVOR

Affordable. Reliable. Home Improvement.

Soundbars

Modellen: LK-S819-4 / LK-S707-6 / LK-S810-9

VEVOR

Affordable. Reliable. Home Improvement.

MODEL :



LK-S819-4



LK-S707-6



LK-S810-9

Dit is de originele handleiding. Lees alle instructies zorgvuldig door voordat u het product gebruikt. VEVOR behoudt zich het recht voor om de gebruiksaanwijzing duidelijk te interpreteren. Het uiterlijk van het product is afhankelijk van het product dat u hebt ontvangen. Neemt u het ons niet kwalijk dat we u niet meer op de hoogte stellen van eventuele technologische of software-updates voor ons product.



Waarschuwing: om het risico op letsel te verminderen, moet de gebruiker de gebruiksaanwijzing zorgvuldig lezen.



WAARSCHUWING:

Om het risico op een elektrische schok te verkleinen, mag u het product niet demonteren en mag u het niet blootstellen aan regen of vocht.

Er zitten geen onderdelen in die door de gebruiker zelf onderhouden kunnen worden. Laat onderhoud en reparaties alleen over aan gekwalificeerd personeel.

1. Zorg ervoor dat er geen water op het oppervlak van dit product spat of in het product zelf terechtkomt.

2. Dit product is niet geschikt voor personen (inclusief kinderen) met verminderde lichamelijke, zintuiglijke of geestelijke vermogens of met een gebrek aan ervaring en kennis, tenzij zij onder toezicht staan of worden begeleid door personeel dat verantwoordelijk is voor hun veiligheid.

3. Kinderen moeten in de gaten worden gehouden om te voorkomen dat ze met het apparaat spelen.

4. Als het oppervlak van dit product beschadigd is of als er mechanische of

Bij elektrische storingen mag u het apparaat niet gebruiken.

5. Dit product niet in water dompelen.

6. Verwarm dit product niet rechtstreeks. Bewaar het op een droge en geventileerde plaats.

7. Plaats geen zware voorwerpen op dit product.

Beschrijving van de

afstandsbediening

De afstandsbediening gebruiken:

01. KRACHT

Druk op deze knop om het apparaat in of uit te schakelen.

02. MODUS

Druk op deze knop om de modus te wisselen binnen Bluetooth, USB, Aux-in, HD-in(ARC-in).

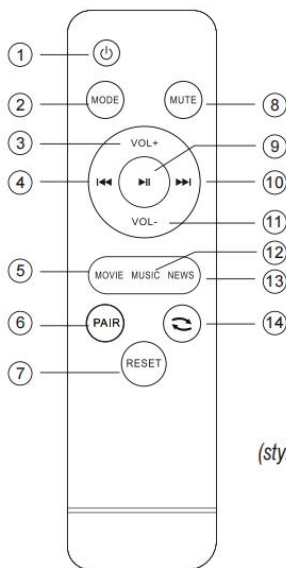

(style 1)

03. VOL+

Druk op VOL+ om het volume van de soundbar te verhogen

04. ⏮

In de Bluetooth- en USB-modus,

Als u op deze knop drukt, gaat u naar het vorige nummer.

05. FILM

Druk op deze knop om de geluidseffectmodus FILM te openen.

06. PAAR

In de Bluetooth-modus wordt met deze knop de verbinding tussen de soundbar en het geluidsbronapparaat (zoals uw mobiele telefoon) verbroken.

telefoon) drukt u op deze knop om opnieuw verbinding te maken met het vorige bronapparaat.

07. RESET

Druk op deze knop om de fabrieksinstellingen voor het geluid te herstellen.

08. DEMPEN

Druk in de werkmodus op deze knop om het geluid van de soundbar uit te schakelen. Druk nogmaals op de knop om het geluid weer in te schakelen.

09. ⏸

Wanneer u muziek afspeelt, drukt u op deze knop om het afspelen te pauzeren en drukt u nogmaals om het afspelen te hervatten.
doorgaan

10. ⏭

In de Bluetooth- en USB-modus drukt u op deze knop om naar het volgende nummer te gaan.

11. VOL-

druk op VOL-om het volume te verlagen.

12. MUZIEK

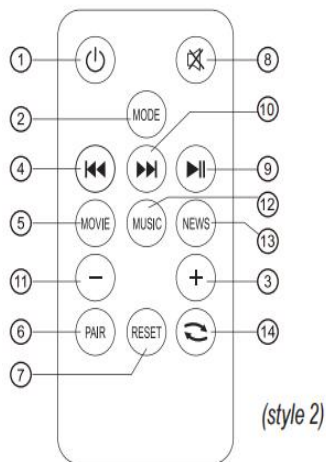

Druk op deze knop om de NUSIC-modus voor geluidseffecten te openen.

13. NIEUWS

Druk op deze knop om de geluidseffectmodus NIEUWS te openen.

14. ↺

USB-bestandslus .

Uitieme voordeel

1. Gebruikt de nieuwste decoderingschip, Bluetooth 5.0+, die snelle verbindingen ondersteunt.
2. Mobiel ontwerp, dat een nieuw tijdperk van Bluetooth-luidsprekers inluidt met een uitstekende geluidskwaliteit die zich onderscheidt van de rest.
3. Kan worden gecombineerd met MP3- en audioapparaten zoals mobiele telefoons die zijn uitgerust met een 3,5 mm stereo-audio-ingang.
4. Het apparaat kan automatisch het nummer van het liedje onthouden nadat het is uitgeschakeld.

Producteigenschappen

- Breed frequentiebereik
- Gebalanceerde geluidsveldkalibratie
- Upgrade van eenheidsmateriaal
- Stabiele signaaloverdracht

- Hoge resolutie geluidskwaliteit
- Langdurig stabiel gebruik
- Optimalisatie van de warmteafvoerstructuur
- Snel verbinden

- Lage vervormingsprestaties
- Geschikt voor adapters
- Rijke en complete functies
- Hoogefficiënte aandrijving

Belangrijke waarborgen

Soundbars die geschikt zijn voor netstroom, zijn meer geschikt voor binnenactiviteiten zoals thuisgebruik, film en entertainment. Sluit de stroomadapter aan vóór gebruik binnenshuis om er zeker van te zijn dat het apparaat normaal kan afspelen en gebruiken.

Soundbar-panelen

1. / M

Druk op deze knop om het apparaat in of uit te schakelen.

2.

Wanneer u muziek afspeelt, drukt u op deze knop om het afspelen te pauzeren en drukt u nogmaals om het afspelen te hervatten. doorgaan.

3.

Kort indrukken - vorig nummer
Lang indrukken - om het volume te verlagen.

4.

Kort drukken op + voor volgend nummer
Druk lang op + om het volume te verhogen.

5. USB-poort

Sluit een ondersteunde flashdrive aan op afspelen is USB-modus.

(LK-S810-9)

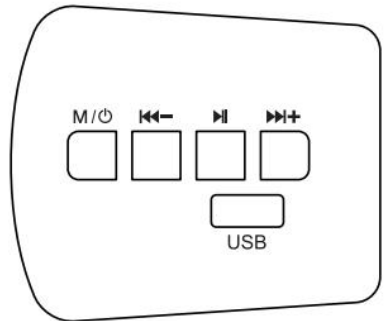

(LK-S819-4/LK-S707-6)

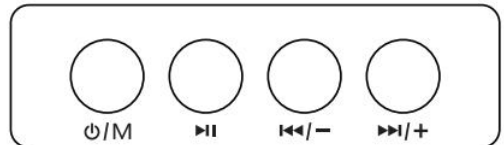

Handleiding voor het afspelen van muziek op

opslagapparaten

TF-kaart: Zorg ervoor dat de metalen contacten naar beneden wijzen, voorzichtig

Duw naar de onderkant van de kaartsleuf totdat de gesp vastzit

USB-stick: direct in de USB-interface gestoken

Ondersteunde bestandssystemen: FAT32/exFAT (alleen sommige oudere modellen)

ondersteuning voor FAT32).



Gebruiksaanwijzing

De luidspreker is succesvol ingeschakeld wanneer de stroomadapter is aangesloten op de luidspreker en het scherm oplicht en u een gesproken melding hoort.

U kunt de gewenste modus kiezen door kort op de Power/Mode-knop op het zijpaneel of op de Mode-knop op de afstandsbediening te drukken.

Bluetooth-modus:

1. Druk herhaaldelijk op de 'MODE'-knop totdat de Bluetooth-modus is geselecteerd en het geluid staven hoe "BT" op het LED-scherm staat.
2. Selecteer op Bluetooth-apparaten het Bluetooth-model van het apparaat. Het scherm knippert om aan te geven dat het apparaat aan het ontwaken is. Zodra de koppeling is gelukt, blijft het indicatielampje branden en verschijnt op het display "BT". De tekst stopt dan met knipperen.
3. Nu kunt u muziek van uw Bluetooth-apparaat op de soundbar afspelen.

Druk op de knop  of  op de afstandsbediening om het vorige of volgende nummer af te spelen.

AUX-ingang:

Als u de AUX-kabel gebruikt, sluit u de luidspreker aan op de audiobron en selecteert u 'AUX' met de Mode-knop op de afstandsbediening of de Power/Mode-knop op het zijpaneel. 'AUX' wordt weergegeven op het display, vergezeld van de melding 'AUX'.

HD/ARC-ingang

Als u een HD/ARC-kabel gebruikt om de luidspreker aan te sluiten, selecteert u 'HD' via de modusknop op de afstandsbediening of de Aan/uit-/modusknop op het zijpaneel. Op het scherm verschijnt 'ARC', vergezeld van de prompt 'ARC'.

USB-ingang:

Sluit een ondersteunde flashdrive aan om in USB-modus te spelen.

Aansluitschema

AANBEVOLEN PLAATSING

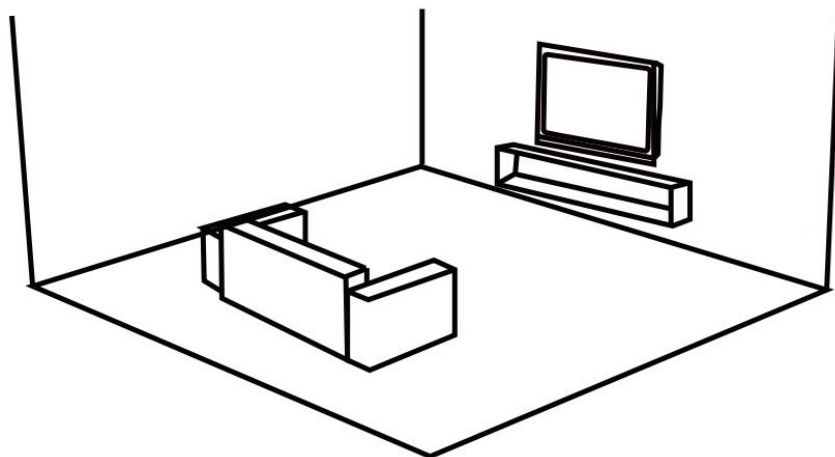

Soundbar: Onder de tv (indien aan de muur gemonteerd)/voor de tv

Oplossingen voor veelvoorkomende problemen

Probleem	Oorzaken en oplossingen
Bluetooth-koppeling mislukt	<p>Oorzaak 1: De luidspreker staat niet in Bluetooth-modus.</p> <p>Oorzaak 2: De Bluetooth-verbinding van de luidspreker is automatisch met andere apparaten.</p> <p>Oplossing: Druk op de "M"-toets om de Bluetooth-modus te selecteren. Als andere apparaten automatisch verbinding maken, houd dan "  " ingedrukt om de Bluetooth-verbinding te verbreken. Schakel vervolgens de Bluetooth-verbinding van de telefoon in en maak opnieuw verbinding.</p>
Het geluid van de luidspreker is te klein	<p>Oorzaak 1: Het volume van de luidspreker is te laag.</p> <p>Oorzaak 2: Het volume van de telefoon staat te laag.</p> <p>Oplossing: Zet het volume van de luidspreker en de telefoon hoger.</p>
Muziek die staccato speelt	<p>Oorzaak 1: De effectieve afstand tussen de luidspreker en de mobiele telefoon kan meer dan 10 meter.</p> <p>Oorzaak 2: Er zijn obstakels tussen de luidspreker en de mobiele telefoon</p> <p>Oplossing: Als bovenstaande redenen aanwezig zijn, verklein dan de effectieve afstand tussen de luidspreker en de mobiele telefoon. Zo niet, maak dan opnieuw verbinding via Bluetooth.</p>
Luidspreker werkt niet	<p>Oorzaak 1: De luidspreker is mogelijk leeg.</p> <p>Oorzaak 2: Bluetooth is niet verbonden.</p> <p>Oorzaak 3: Het volume van de luidspreker staat mogelijk niet aan, of het volume van de mobiele telefoon staat mogelijk niet aan.</p> <p>Oplossing: Schakel de luidspreker opnieuw in nadat deze volledig is opgeladen, verbind Bluetooth</p>

	opnieuw en verhoog het volume van de luidspreker en de telefoon.
--	--

FCC-informatie:

LET OP: Wijzigingen of aanpassingen die niet uitdrukkelijk zijn goedgekeurd door de partij die verantwoordelijk is voor de naleving, kunnen de bevoegdheid van de gebruiker om het apparaat te bedienen ongeldig maken! Dit apparaat voldoet aan Deel 15 van de FCC-regels. Gebruik is onderworpen aan de volgende twee voorwaarden:

- 1) Dit product kan schadelijke interferentie veroorzaken.
- 2) Dit product moet alle ontvangen interferentie accepteren, inclusief interferentie die een ongewenste werking kan veroorzaken.

WAARSCHUWING: Wijzigingen of aanpassingen aan dit product die niet uitdrukkelijk zijn goedgekeurd door de partij die verantwoordelijk is voor de naleving, kunnen de bevoegdheid van de gebruiker om het product te bedienen ongeldig maken.



Let op: Dit product is getest en voldoet aan de limieten voor een digitaal apparaat van klasse B, conform Deel 15 van de FCC-regels. Deze limieten zijn bedoeld om een redelijke bescherming te bieden tegen schadelijke interferentie in een woonomgeving.

Dit product genereert, gebruikt en kan radiofrequentie-energie uitstralen. Indien niet geïnstalleerd en gebruikt volgens de instructies, kan het schadelijke interferentie veroorzaken in radiocommunicatie. Er is echter geen garantie dat er in een bepaalde installatie geen interferentie zal optreden. Als dit product schadelijke interferentie veroorzaakt in radio- of televisieontvangst, wat kan worden vastgesteld door het product uit en weer in te schakelen, wordt de gebruiker aangeraden de interferentie te verhelpen door een of meer van de volgende maatregelen te nemen.

- Heroriënteer of verplaats de ontvangstantenne.
- Vergroot de afstand tussen het product en de ontvanger.
- Sluit het product aan op een stopcontact in een ander circuit dan waarop de ontvanger is aangesloten.
- Raadpleeg de dealer of een ervaren radio-/tv-technicus voor hulp.



Dit product valt onder de bepalingen van de Europese Richtlijn 2012/19/EG. Het symbool met een doorgekruiste vuilnisbak geeft aan dat het product in de Europese Unie gescheiden afvalinzameling vereist. Dit geldt voor het product en alle accessoires die met dit symbool zijn gemarkeerd. Producten die als zodanig zijn gemarkeerd, mogen niet met het normale huisvuil worden weggegooid, maar moeten worden ingeleverd bij een inzamelpunt voor de recycling van elektrische en elektronische apparaten.



VEVOR

Affordable. Reliable. Home Improvement.

Soundbars

Modell: LK-S819-4 / LK-S707-6 / LK-S810-9

VEVOR

Affordable. Reliable. Home Improvement.

MODELL :



LK-S819-4



LK-S707-6



LK-S810-9

Detta är originalinstruktionerna, vänligen läs alla instruktioner noggrant innan du använder produkten. VEVOR förbehåller sig en tydlig tolkning av vår användarmanual. Produktens utseende ska vara beroende av den produkt du mottagit. Vi ber om ursäkt för att vi inte kommer att informera dig igen om det finns några teknik- eller programuppdateringar för vår produkt.



Varning – För att minska risken för skador måste användaren läsa instruktionsmanualen noggrant.



VARNING:

För att minska risken för elektriska stötar, demontera inte produkten och utsätt den inte för regn eller fukt.

Inga delar inuti som kan repareras av användaren. Låt endast kvalificerad personal utföra service.

1. Låt inte vatten stänka på produktens yta eller komma in i produktens inre.
2. Denna produkt är inte lämplig för personer (inklusive barn) med nedsatt fysisk, sensorisk eller mental förmåga eller bristande erfarenhet och kunskap, såvida de inte övervakas eller vägleds av personal som ansvarar för deras säkerhet.
3. Barn bör övervakas för att säkerställa att de inte leker med enheten.
4. Om produktens yta är skadad eller om det finns mekaniska eller elektriska fel, använd inte enheten.
5. Lägg inte produkten i vatten.
6. Värm inte upp denna produkt direkt, den ska placeras på en torr och ventilerad plats.
7. Placera inte tunga föremål på denna produkt.

Beskrivning av fjärrkontrollen

Använda fjärrkontrollen:

01. KRAFT

Tryck på den här knappen för att slå på eller av strömmen.

02. LÄGE

Tryck på den här knappen för att växla läge inom Bluetooth, USB, Aux-ingång, HD-ingång (ARC-ingång).

03. VOL+

Tryck på VOL+ för att höja volymen på soundbaren

04. ⏪

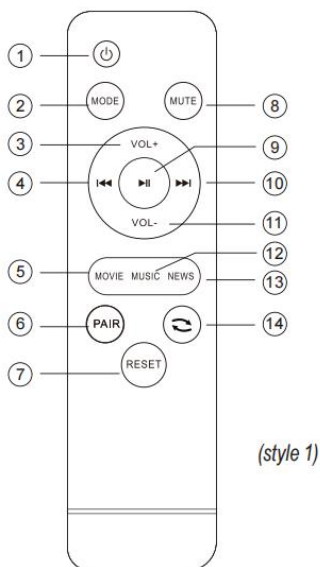

I Bluetooth- och USB-läge,

Tryck på den här knappen för att gå till föregående låt.

05. FILM

Tryck på den här knappen för att aktivera FILM-lägets ljudeffekt.

06. PAR

I Bluetooth-läge, tryck på den här knappen för att koppla bort anslutningen mellan soundbaren och ljudkällan (t.ex. din mobila enhet).

telefon), tryck på den här knappen för att återansluta den tidigare källan igen.

07. ÅTERSTÄLL

Tryck på den här knappen för att återställa fabriksljudinställningarna.

08. TYST

I arbetsläge, tryck på den här knappen för att stänga av ljudet från soundbaren, tryck igen för att slå på ljudet.

09. ►||

När du spelar musik, tryck på den här knappen för att pausa uppspelningen och tryck igen för att spela fortsätta

10. ►►

I Bluetooth- och USB-läge, tryck på den här knappen för att gå till nästa låt.

11. VOL-

tryck VOL-för att sänka den.

12. MUSIK

Tryck på den här knappen för att aktivera NUSIC-lägets ljudeffekt.

13. NYHETER

Tryck på den här knappen för att aktivera ljudeffekten i NYHETSläget.

14. ↺

USB-filslinga .

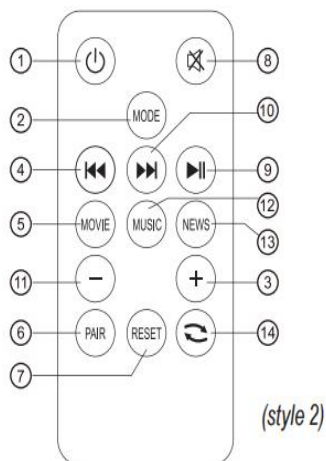

Ultimat fördel

1. Använd det senaste avkodningschipet, Bluetooth 5.0+, som stöder snabb anslutning.
2. Mobil design, inleder en ny era av Bluetooth-högtalare med utmärkt ljudkvalitet som sticker ut från mängden.
3. Kan matchas med persondatorer, MP3 och ljudenheter som mobiltelefoner utrustade med ett 3,5 mm stereoljudingångsgränssnitt.
4. Den kan automatiskt komma ihåg låtnumret efter avstängning.

Produktegenskaper

- Brett frekvensområde
- Balanserad ljudfältskalibrering
- Uppgradering av enhetsmaterial
- Stabil signalöverföring

- Högupplöst ljudkvalitet
- Långvarig stabil användning
- Optimering av värmeavledningsstruktur
- Snabb anslutning

- Låg distorsionsprestanda
- Lämplig för adaptrar
- Rika och kompletta funktioner
- Högeffektiv drivning

Viktiga skyddsåtgärder

Soundbars som är lämpliga för strömförsörjning är mer benägna att användas inomhus, till exempel hemmabruk, film och underhållning. Anslut nätadaptern

före inomhusanvändning för att säkerställa att enheten kan spela upp och användas normalt inomhus.

Soundbar-paneler

1. / M

Tryck på den här knappen för att slå på eller av strömmen.

2.

När du spelar musik, tryck på den här knappen för att pausa uppspelningen och tryck igen för att spela fortsätta.

3. /

Kort tryckning - föregående låt
Långt tryck - för volymsänkning.

4. /

Kort tryck på + för nästa låt
Långt tryck på + för att höja volymen.

5. USB-port

Anslut ett kompatibelt flashminne till uppspelning är i USB-läge.

(LK-S810-9)

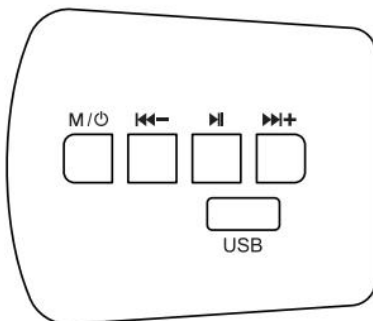

(LK-S819-4/LK-S707-6)

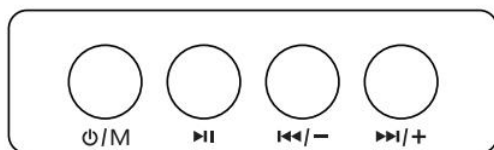

Guide för musikuppspelning på lagringsenhet

TF-kort: Se till att metallkontakterna är vända nedåt, försiktigt tryck till botten av kortfacket tills spännet sitter fast
USB-minne: direkt isatt i USB-gränssnittet

Stödda filsystem: FAT32/exFAT (endast vissa äldre modeller) stöder FAT32).



Bruksanvisning

Du har slagit på strömmen när nätadaptorn är ansluten till högtalaren och skärmen lyser med en snabb röst.

Du kan välja önskat läge genom att trycka kort på ström-/lägesknappen på sidopanelen eller lägesknappen på fjärrkontrollen.

Bluetooth-läge:

1. Tryck på knappen 'MODE' upprepade gånger tills Bluetooth-läge är valt och Ljud barer visar "BT" på sin LED-skärm.
2. På Bluetooth-aktiverade enheter väljer du enhetens Bluetooth-modell. Skärmen blinkar, vilket indikerar att den vaknar. Efter lyckad parkoppling fortsätter indikatorlampan att lysa, skärmen visar "BT" och slutar blinka.
3. Nu kan du spela musik från din Bluetooth-aktiverade enhet på soundbaren.

Tryck på  eller  -knappen på fjärrkontrollen för att spela föregående eller nästa låt.

AUX-ingång:

Om du använder AUX-kabeln ansluter du högtalaren till ljudkällan och väljer "AUX" med hjälp av lägesknappen på fjärrkontrollen eller ström-/lägesknappen på sidopanelen. "AUX" visas på displayen tillsammans med uppmaningen "AUX".

HD/ARC-ingång

Om du använder en HD/ARC-kabel för att ansluta högtalaren, välj "HD" med lägesknappen på fjärrkontrollen eller Ström-/läge-knappen på sidopanelen. Skärmen visar "ARC" tillsammans med uppmaningen "ARC".

USB-ingång:

Anslut ett kompatibelt flash-minne för att spela i USB-läge.

Anslutningsschema

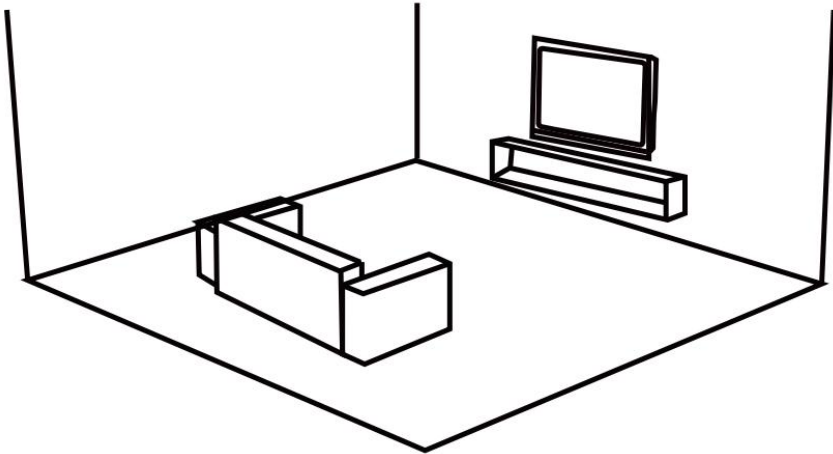

REKOMMENDERAD PLACERING



Soundbar: Under TV:n (om väggmonterad)/framför TV:n

Lösningar på vanliga problem

Problem	Orsaker och lösningar
Bluetooth-parkoppling misslyckades	<p>Orsak 1: Högtalaren är inte i Bluetooth-läge.</p> <p>Orsak 2: Högtalaren Bluetooth-ansluts automatiskt till andra enheter.</p> <p>Lösning: Tryck på "M"-knappen för att välja Bluetooth-läge. Om andra enheter ansluter automatiskt, tryck länge på "▶" för att koppla bort Bluetooth-anslutningen, slå sedan på telefonens Bluetooth och återanslut.</p>
Högtalarljudet är för liten I	<p>Orsak 1: Högtalarens volym är för låg.</p> <p>Orsak 2: Telefonens volym är för låg.</p> <p>Lösning: Öka högtalar- och telefonvolymen.</p>
Musik som spelar staccato	<p>Orsak 1: Det effektiva avståndet mellan högtalaren och mobiltelefonen kan vara mer än 10 meter.</p> <p>Orsak 2: Det finns hinder mellan högtalaren och mobiltelefonen</p> <p>Lösning: Om det är av ovanstående anledningar, vänligen förkorta det effektiva avståndet mellan högtalaren och mobiltelefonen. Om inte, vänligen återanslut till Bluetooth.</p>
Högtalaren fungerar inte	<p>Orsak 1: Högtalaren kan ha slut på ström.</p> <p>Orsak 2: Bluetooth är inte ansluten.</p> <p>Orsak 3: Högtalarvolymen kanske inte är påslagen, eller så är mobiltelefonens volym inte påslagen.</p> <p>Lösning: Slå på högtalaren igen när den är fulladdad, återanslut Bluetooth och öka volymen på högtalaren och telefonen.</p>

	<p>FCC-information:</p> <p>WARNING: Ändringar eller modifieringar som inte uttryckligen godkänts av den part som ansvarar för efterlevnaden kan upphäva användarens rätt att använda utrustningen!</p> <p>Denna enhet uppfyller del 15 i FCC-reglerna. Användning är underkastad följande två villkor:</p> <ol style="list-style-type: none"> 1) Denna produkt kan orsaka skadliga störningar. 2) Denna produkt måste acceptera alla mottagna störningar, inklusive störningar som kan orsaka oönskad drift. <p>WARNING: Ändringar eller modifieringar av denna produkt som inte uttryckligen godkänts av den part som ansvarar för efterlevnaden kan ogiltigförklara användarens rätt att använda produkten.</p> <p>Obs! Denna produkt har testats och befunnits uppfylla gränserna för en digital enhet av klass B i enlighet med del 15 i FCC-reglerna. Dessa gränser är utformade för att ge rimligt skydd mot skadlig störning i en bostadsinstallation. Denna produkt genererar, använder och kan utstråla radiofrekvensenergi, och om den inte installeras och används i enlighet med instruktionerna kan den orsaka skadliga störningar på radiokommunikation. Det finns dock ingen garanti för att störningar inte kommer att uppstå i en viss installation. Om denna produkt orsakar skadliga störningar på radio- eller tv-mottagning, vilket kan fastställas genom att stänga av och slå på produkten, uppmanas användaren att försöka korrigera störningen med en eller flera av följande åtgärder.</p> <ul style="list-style-type: none"> · Rikta om eller flytta mottagarantennen. · Öka avståndet mellan produkten och mottagaren. · Anslut produkten till ett uttag på en annan krets än den som mottagaren är ansluten till. · Kontakta återförsäljaren eller en erfaren radio-/TV-tekniker för hjälp.
	<p>Denna produkt omfattas av bestämmelserna i EU-direktiv 2012/19/EG.</p> <p>Symbolen som visar en överstruken soptunna indikerar att produkten kräver separat sophämtning inom Europeiska unionen. Detta gäller produkten och alla tillbehör som är märkta med denna symbol. Produkter som är märkta som sådana får inte kasseras med vanligt hushållsavfall, utan måste lämnas till en insamlingsplats för återvinning av elektriska och elektroniska apparater.</p>

