

VEVOR

Affordable. Reliable. Home Improvement.

ELECTRIC PLANER

MODEL:DB12V-561



VEVOR

Affordable. Reliable. Home Improvement.

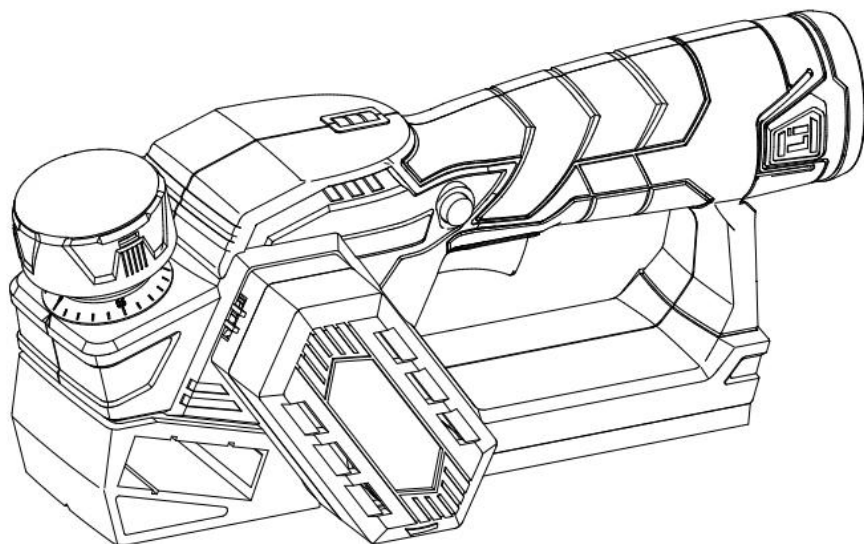
MODEL:DB12V-561



This is the original instruction, please read all manual instructions carefully before operating. VEVOR reserves a clear interpretation of our user manual. The appearance of the product shall be subject to the product you received. Please forgive us that we won't inform you again if there are any technology or software updates on our product.

	<p>Warning-To reduce the risk of injury, user must read instructions manual carefully.</p>
	<p>This product is subject to the provision of European Directive 2012/19/EC. The symbol showing a wheeled bin crossed through indicates that the product requires separate refuse collection in the European Union. This applies to the product and all accessories marked with this symbol. Products marked as such may not be discarded with normal domestic waste, but must be taken to a collection point for recycling electrical and electronic devices</p>

GENERAL POWER TOOL SAFETY WARNINGS

WARNING

Read all safety warnings and all instructions. Failure to follow the warnings and instructions may result in electric shock, fire and/or serious injury.

Save all warnings and instructions for future reference.

The term "power tool" in the warnings refers to your mains-operated (corded) power tool or battery-operated (cordless) power tool.

WORK AREA SAFETY

- Keep work area clean and well lit. Cluttered or dark areas invite accidents.
- Do not operate power tools in explosive atmospheres, such as in the presence of flammable liquids, gases or dust. Power tools create sparks that may ignite the dust or fumes.
- Keep children and bystanders away while operating a power tool. Distractions can cause you to lose control.

ELECTRICAL SAFETY

- Power tool plugs must match the outlet. Never modify the plug in any way. Do not use any adapter plugs with earthed (grounded) power tools. Unmodified plugs and matching outlets will reduce risk of electric shock.
- Avoid body contact with earthed or grounded surfaces such as pipes, radiators, ranges and refrigerators. There is an increased risk of electric shock if your body is earthed or grounded.
- Do not expose power tools to rain or wet conditions. Water entering a power tool will increase the risk of electric shock.
- Do not abuse the cord. Never use the cord for carrying, pulling or unplugging the power tool. Keep cord away from heat, oil, sharp edges or moving parts. Damaged or entangled cords increase the risk of electric shock.
- When operating a power tool outdoors, use an extension cord suitable for outdoor use. Use of a cord suitable for outdoor use reduces the risk of electric shock.
- If operating a power tool in a damp location is unavoidable, use a ground fault circuit interrupter (GFCI) protected supply. Use of a GFCI reduces the risk of electric shock.

PERSONAL SAFETY

- Stay alert, watch what you are doing and use common sense when operating a power tool. Do not use a power tool while you are tired or under the influence of drugs, alcohol or medication. A moment of inattention while operating power tools may result in serious personal injury.
- Use personal protective equipment. Always wear eye protection. Protective equipment such as dust mask, non-skid safety shoes, hard hat, or hearing protection used for appropriate conditions will reduce personal injuries.
- Prevent unintentional starting. Ensure the switch is in the off-position before connecting to power source and/or battery pack, picking up or carrying the tool.

Carrying power tools with your finger on the switch or energizing power tools that have the switch on invites accidents.

- Remove any adjusting key or wrench before turning the power tool on. A wrench or a key left attached to a rotating part of the power tool may result in personal injury.

- Do not overreach. Keep proper footing and balance at all times. This enables better control of the power tool in unexpected situations.

- Dress properly. Do not wear loose clothing or jewellery. Keep your hair, clothing and gloves away from moving parts. Loose clothes, jewellery or long hair can be caught in moving parts.

- If devices are provided for the connection of dust extraction and collection facilities, ensure these are connected and properly used. Use of dust collection can reduce dust-related hazards.

- Do not wear loose clothing or jewelry. Contain long hair. Loose clothes, jewelry, or long hair can be drawn into air vents.

- Do not use a ladder or unstable support. Stable footing on a solid surface enables better control of the power tool in unexpected situations.

POWER TOOL USE AND CARE

- Do not force the power tool. Use the correct power tool for your application. The correct power tool will do the job better and safer at the rate for which it was designed.

- Do not use the power tool if the switch does not turn on and off. Any power tool that cannot be controlled with the switch is dangerous and must be repaired.

- Disconnect the plug from the power source and/or the battery pack from the power tool before making any adjustments, changing accessories, or storing power tools. Such preventive safety measures reduce the risk of starting the power tool accidentally.

- Store idle power tools out of the reach of children and do not allow persons unfamiliar with the power tool or these instructions to operate the power tool. Power tools are dangerous in the hands of untrained users.

- Maintain power tools. Check for misalignment or binding of moving parts, breakage of parts and any other condition that may affect the power tool's operation. If damaged, have the power tool repaired before use. Many accidents are caused by poorly maintained power tools.
- Keep cutting tools sharp and clean. Properly maintained cutting tools with sharp cutting edges are less likely to bind and are easier to control.
- Use the power tool, accessories, tool bits, etc., in accordance with these instructions, taking into account the working conditions and the work to be performed. Use of the power tool for operations different from those intended could result in a hazardous situation.

BATTERY TOOL USE AND CARE

- Recharge only with the charger specified by the manufacturer. A charger that is suitable for one type of battery pack may create a risk of fire when used with another battery pack.
- Use power tools only with specifically designated battery packs. Use of any other battery packs may create a risk of injury and fire.
- When battery pack is not in use, keep it away from other metal objects, like paper clips, coins, keys, nails, screws or other small metal objects, that can make a connection from one terminal to another. Shorting the battery terminals together may cause burns or a fire.
- Under abusive conditions, liquid may be ejected from the battery; avoid contact. If contact accidentally occurs, flush with water. If liquid contacts eyes, additionally seek medical help. Liquid ejected from the battery may cause irritation or burns.

SERVICE

- Have your power tool serviced by a qualified repair person using only identical replacement parts. This will ensure that the safety of the power tool is maintained.
- When servicing a power tool, use only identical replacement parts. Follow instructions in the Maintenance section of this manual. Use of unauthorized parts or failure to follow Maintenance instructions may create a risk of shock or injury.

PLANER SAFETY WARNINGS

- Wait for the cutter to stop before setting the tool down. An exposed rotating cutter may engage the surface leading to possible loss of control and serious injury.
- Use clamps or another practical way to secure and support the workpiece to a stable platform. Holding the work by hand or against the body leaves it unstable and may lead to loss of control.
- Hold the power tool by insulated gripping surfaces only.
- Know your power tool. Read operator's manual carefully. Learn its applications and limitations, as well as the specific potential hazards related to this power tool. Following this rule will reduce the risk of electric shock, fire, or serious injury.
- Always wear eye protection with side shields marked to comply with ANSI Z87.1. Following this rule will reduce the risk of serious personal injury.
- Protect your lungs. Wear a face or dust mask if the operation is dusty. Following this rule will reduce the risk of serious personal injury.
- Protect your hearing. Wear hearing protection during extended periods of operation. Following this rule will reduce the risk of serious personal injury.
- Battery tools do not have to be plugged into an electrical outlet; therefore, they are always in operating condition. Be aware of possible hazards when not using your battery tool or when changing accessories. Following this rule will reduce the risk of electric shock, fire, or serious personal injury.
- Do not place battery tools or their batteries near fire or heat. This will reduce the risk of explosion and possibly injury.
- Do not crush, drop or damage battery pack. Do not use a battery pack or charger that has been dropped or received a sharp blow. A damaged battery is subject to explosion. Properly dispose of a dropped or damaged battery immediately.
- Batteries can explode in the presence of a source of ignition, such as a pilot light. To reduce the risk of serious personal injury, never use any

cordless product in the presence of open flame. An exploded battery can propel debris and chemicals. If exposed, flush with water immediately.



■ Do not charge battery tool in a damp or wet location. Do not use, store, or charge battery packs or products in locations where the temperature is less than 50°F or more than 100°F. Do not store outside or in vehicles.

■ Under extreme usage or temperature conditions, battery leakage may occur. If liquid comes in contact with your skin, wash immediately with soap and water. If liquid gets into your eyes, flush them with clean water for at least 10 minutes, then seek immediate medical attention. Following this rule will reduce the risk of serious personal injury.









■ Save these instructions. Refer to them frequently and use them to instruct others who may use this tool. If you loan someone this tool, loan them these instructions also.

SYMBOLS

The following signal words and meanings are intended to explain the levels of risk associated with this product.

SYMBOL	SIGNAL	MEANING
	DANGER	Indicates a hazardous situation, which, if not avoided, will result in death or serious injury
	WARNING	Indicates a hazardous situation, which, if not avoided, could result in death or serious injury
	CAUTION	Indicates a hazardous situation, which, if not avoided, could result in death or serious injury
	NOTICE:	(Without Safety Alert Symbol) Indicates information considered important, but not related to a potential injury (e.g. messages relating to property damage).

Some of the following symbols may be used on this product. Please study them and learn their meaning. Proper interpretation of these symbols will allow you to operate the product better and safer.

	SIGNAL	MEANING
	Safety Alert	Indicates a potential personal injury hazard
	Read Operator's Manual	To reduce the risk of injury, user must read and understand operator's manual before using this product.
	Eye Protection	Always wear eye protection with side shields marked to comply with ANSI Z87.1
	Ear Protection	Always wear ear protectors when using this product.
	Wear dust masks	Always wear dust masks when using this product.
	Wet Conditions Alert	Do not expose to rain or use in damp locations
	No Hands Symbol	Failure to keep your hands away from the blade will result in serious personal injury
	Recycle Symbol	This product uses lithium-ion (Li-ion) batteries. Local, state or federal laws may prohibit disposal of batteries in ordinary trash. Consult your local waste authority for information regarding available recycling and/or disposal options.
	Correct Disposal	This product is subject to the provision of European Directive 2012/19/EC. The symbol showing a wheeled bin crossed through indicates that the product requires separate refuse collection in the European Union. This applies to the product and all accessories marked with this symbol. Products marked as such may not be discarded with normal domestic waste, but must be taken to a collection point for recycling electrical and electronic devices

FEATURES	
RODUCT SPECIFICATIONS	
Model	DB12V-561
Rated Voltage	12V
No-load speed	14500/min
Max planing width	56mm
Max planing depth	1mm

ASSEMBLY

WARNING:

Do not use this product if it is not completely assembled or if any parts appear to be missing or damaged. Use of a product that is not properly and completely assembled or with damaged or missing parts could result in serious personal injury.

WARNING

Do not attempt to modify this product or create accessories or attachments not recommended for use with this product. Any such alteration or modification is misused and could result in a hazardous condition leading to possible serious personal injury.

OPERATION

WARNING:

Do not allow familiarity with tools to make you careless. Remember that a careless fraction of a second is sufficient to inflict serious injury.

WARNING:

Always remove battery pack from the tool when you are assembling parts, making adjustments, cleaning, or when not in use. Removing battery pack will prevent accidental starting that could cause serious personal injury.

WARNING:

Always wear eye protection with side shields marked to comply with ANSI Z87.1. Failure to do so could result in objects being thrown into your eyes resulting in possible serious injury.

WARNING:

Do not use any attachments or accessories not recommended by the manufacturer of this product. The use of attachments or accessories not recommended can result in serious personal injury.

ATTENTION:

When planning too fast or too deep, it will cause equipment overload protection and shorten battery life. Please control the planing speed and depth reasonably.

APPLICATIONS

You may use this tool for the purposes listed below:

- Planing the edge of a wooden door or shelf
- Planing the edge of a piece of lumber
- Making rabbet cuts in wood
- Chamfering sharp edges of lumber

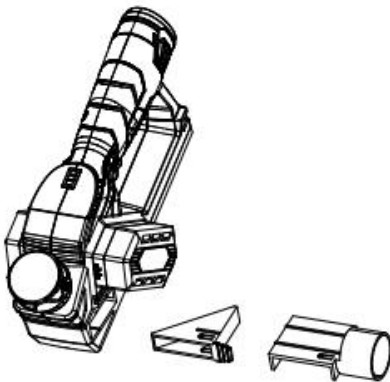

ADJUSTING THE EXHAUST DIRECTION
ATTACHING THE PLANER TO A VACUUM

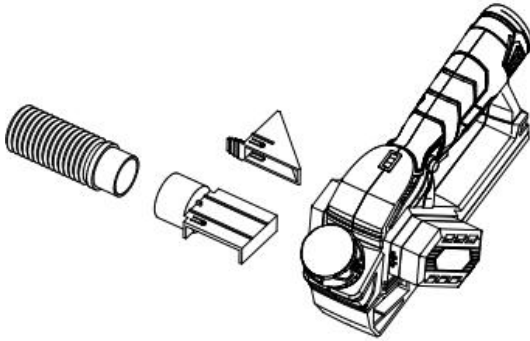

The chip collection system of the planer has a 1-1/4 in. port for inserting a vacuum hose.

- Remove the battery pack. Remove the dust bag.
- Attach a vacuum hose to the left or right chip exhaust.
- Set exhaust direction lever to the selected exhaust port.
- Connect the vacuum to a power supply.
- Turn vacuum on before starting cut.

INSTALLING REMOVING BATTERY PACK

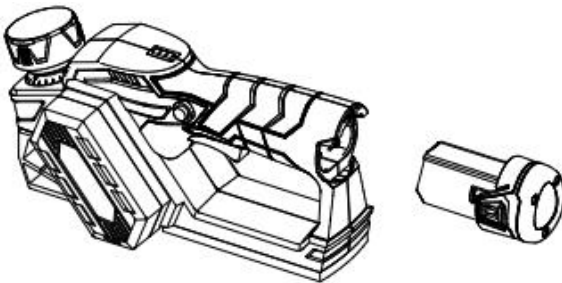

- Lock the switch trigger.
- Insert the battery pack into the product as shown.
- Make sure the latches on each side of the battery pack snap into place and the battery pack is secured in the product before beginning operation.
- Depress the latches to remove the battery pack.
- For complete charging instructions, see the operator's manuals for your battery pack and charger.

STARTING/STOPPING THE PLANER

- To start the planer.
- Depress the switch trigger.
- To stop the planer: Release the switch trigger.

PLANING DEPTH

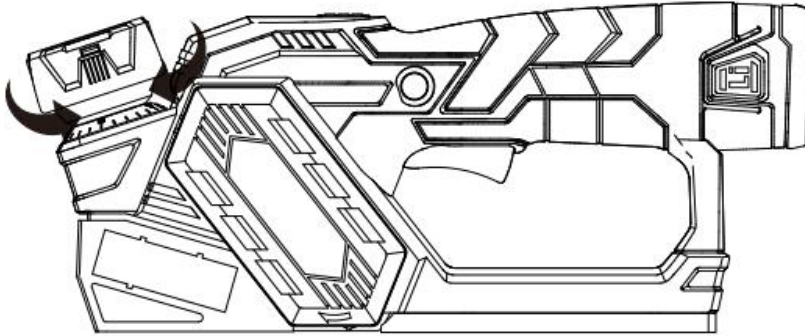

When you begin planing a rough piece of material, the planer will only remove the high spots at first. Successive passes will remove more and more material. By removing no more than 1/64 in. with each pass, you will achieve the smoothest finish, even from the roughest workpiece. Always begin by making test cuts in scrap wood to make sure that the planer is removing the desired amount of wood.

To set the planning depth:

- Remove the battery pack.
- Turn the depth adjustment knob clockwise to set the desired depth of cut. The maximum depth of cut is 1/25.4 in.

NOTE: Use only detented depth settings. Attempting cuts with the depth of cut settings between the detented positions can result in uneven cuts.

NOTE: To protect the blades during storage, transporting, etc., turn the depth adjustment knob counterclockwise top on the depth of cut scale to park the blade.

WARNING:

Always clamp the workpiece securely before making a cut. Work moving during a cut could result in loss of control of the planer and cause serious

WARNING:

Always use two hands on the tool for any operation; this assures that you maintain control and avoid risk of serious personal injury. Always properly support and clamp the work so that both hands are free to control the planer.

Never operate the tool overhead or inverted from the proper operating position; serious personal injury may result.

■ Place the front shoe on the edge of work to be planned.

NOTE: Make sure the blades are not touching the work.

■ Apply pressure to the depth adjustment knob so that the front shoe is completely flat on the work. Start the planer and let the motor reach maximum speed.

■ Hold the planer firmly and push it forward into the work, using a slow, steady motion.

■ Apply downward pressure toward the rear handle as you reach the end of the planned cut. This helps keep the rear section of the planer base in contact with the work and prevents the front of the planer from gouging the cut

WARNING:

Be careful to avoid hitting nails or staples during planing operation; this action could nick, crack, or damage blades.

NOTE: We suggest that you always keep an extra set of blades on hand. As soon as the blades in the planer show signs of becoming dull, replace them. The blades are reversible and can be reversed until both sides become dull.

CHAMFERING

The planer is designed with a chamfering groove in the front shoe to chamfer corners of boards as shown. Before making a cut on good lumber, practice cutting on scrap lumber to determine the amount to be removed.

- Clamp the work securely.

- Hold the depth adjustment knob with one hand and the handle with your other hand.

- Place the chamfering groove on the surface to be cut.

Start the planer and let the motor reach maximum speed.

- Hold the planer firmly and push it forward into the work, using a slow, steady motion.

- Apply downward pressure to keep the planer flat at the beginning and the end of the work surface.

Follow the directions in the Planning section earlier in this manual. Rest the edge guide firmly against the edge of the work surface.

The depth of the rabbet is determined by the depth of the cut and the number of passes made along the work surface.

The maximum depth of the rabbet cut is 1/2 in.

↑ WARNING:

When servicing, use only identical replacement parts. Use of any other parts may create a hazard or cause product damage.

WARNING:

Always wear eye protection with side shields marked to comply with ANSI Z87.1. Failure to do so could result in objects being thrown into your eyes resulting in possible serious injury.

GENERAL MAINTENANCE

Avoid using solvents when cleaning plastic parts. Most plastics are susceptible to damage from various types of commercial solvents and may be damaged by their use. Use clean cloths to remove dirt, dust, oil, grease, etc.

WARNING:

Do not at any time let brake fluids, gasoline, petroleum based products, penetrating oils, etc., come in contact with plastic parts. Chemicals can damage, weaken or destroy plastic which may result in serious personal injury.

Electric tools used on fiberglass material, wallboard, spackling compounds, or plaster are subject to accelerated wear and possible premature failure

REPLACING BLADES

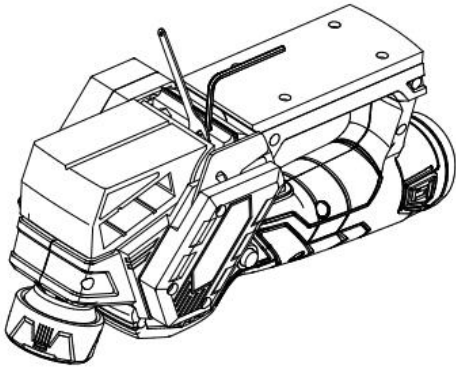

The planer blades are reversible. When one edge becomes dull, the blade can be reversed so that the other side can be used.

Always replace or reverse blades in pairs. Do not attempt to sharpen blades. If the blades in the planer show signs of becoming dull, chipped, or damaged in any way, replace them.

When replacing the blades, use recommended replacement blade only,

WARNING:

Always wear heavy leather gloves and use caution when loosening blade screws and handling and/or changing blades. Blades are sharp and can cause serious personal injury.

- Remove the battery pack.
- Secure the planer in an upside-down position.
- Loosen the three screws securing the blade on the blade holder by turning counterclockwise with the provided blade wrench.

NOTE: Do not over-loosen the screws. If screws are too loose, alignment of the new blade will not be accurate.

NOTE: Before removing the old blades, take notice of the direction of cut as well as how the tapered edge of the old blades is oriented. The tapered edge of the new blades must be in the same orientation as the original blades, with the tapered edge on the same side as the screw heads and the flat edge facing the cutter block.

- Depress the spring-loaded blade guard.
- Push the blade holder out of the cutter block assembly using the tip of a screwdriver.
- Remove the old blade from the blade holder by sliding the blade out using the tip of a screwdriver.

NOTE: If blade cannot be easily pushed out of blade holder after loosening blade securing screws, use a block of wood to break the blade loose from the blade holder with a short sharp blow. Then push the blade with a screwdriver to remove it. If necessary, tap the block of wood sharply with a small hammer to break the blade loose.

- Clean any sawdust or wood chips from around the blade area.
- Slide the new blade into the slot of the blade holder.
- Use a screwdriver to push the blade into the blade holder until it is centered into position.
- Depress the spring-loaded blade guard.
- Insert the blade holder into the cutter block assembly.
- Retighten the three blade securing screws using the blade wrench.
- Repeat the above procedure to change the other blade.

REPLACING THE BELT

When replacing the belt, use the recommended replacement belt only,

- Remove the battery pack.
- Remove belt cover screws.
- Remove the belt cover.

- Force the old belt from the small pulley by turning in the direction shown. As you turn the belt, pull and work it off the small pulley until it has been completely removed from both pulleys.
 - Install the new belt over the small pulley, being sure to align the grooves. As you turn the belt, push and work it onto the large pulley until it is in place.
 - Replace the belt cover.
 - Install belt cover screws and tighten securely.
- NOTE: Do not over tighten the screws.

ACCESSORIES

ACCESSORIES BRUSHLESS PLANER WITH COLOR BOX

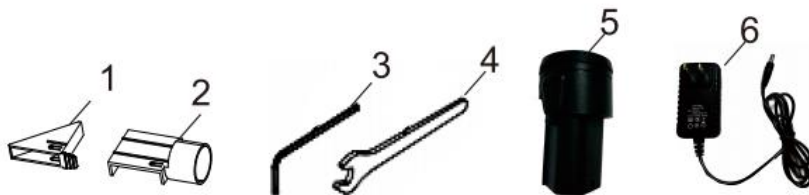

PART NO.	DESCRIPTION	QTY
1	Chip guide plate	1 PC
2	Dust outlet pipe	1 PC
3	Inner hex wrench	1 PC
4	Spanner	1 PC
5	Battery	1 PC
6	charger	1 PC

DB12V-561

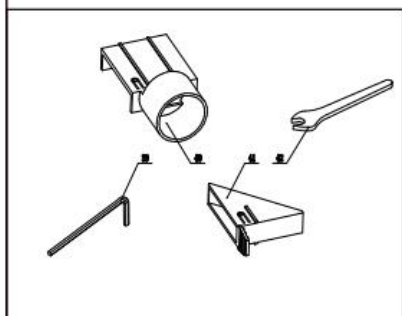
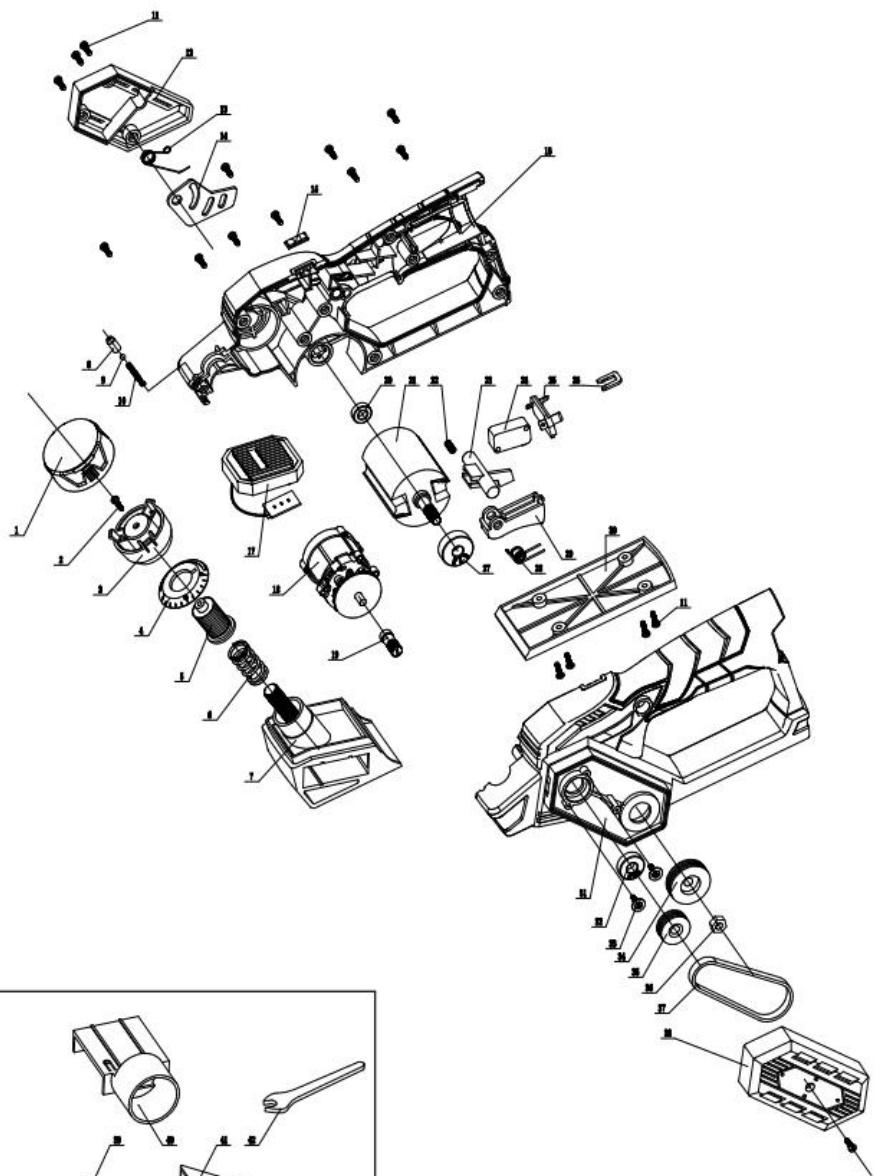

NO.	DESCRIPTION	QTY	
1	KNOB COVER	1	PC
2	TAPPING SCREW ST4*8	1	PC
3	KNOB	1	PC
4	SCALE	1	PC
5	ADJUST NUT	1	PC
6	ADJUST SPRING $\Phi 19 \times \Phi 2.5 \times 35$	1	PC
7	FRONT BASE	1	PC
8	BULLET	1	PC
9	STEEL BALL 2.5	1	PC
10	SPRING	1	PC
11	TAPPING SCREW ST3*12	17	PC
12	REAR COVER	1	PC
13	SPRING	1	PC
14	KNIFE GUARD PLATE	1	PC
15	INDICATOR LIGHT COVER	1	PC
16	RIGHT HOUSING	1	PC
17	PCB CONTROLLER	1	PC
18	BRUSHLESS MOTOR	1	PC
19	OUTPUT SHAFT	1	PC
20	BALL BEARING 687	1	PC
21	DRUM SET	1	PC
22	SPRING $\phi 5 \times \phi 0.5 \times 14$	1	PC
23	REVERSE LOCK BUTTON	1	PC
24	MICRO SWITCH	1	PC
25	BATTERY PIN	1	PC
26	CASING CLAMPING PLATE	1	PC
27	BALL BEARING 628	1	PC
28	SPRING $\phi 8.3 \times \phi 1$	1	PC
29	SWITCH BUTTON	1	PC
30	REAR BASE	1	PC
31	LEFT HOUSING	1	PC
32	BALL BEARING 698	1	PC
33	SCREW ST3*8	2	PC
34	V-PULLEY(BIG)	1	PC
35	V-PULLEY(SMALL)	1	PC
36	HEXAGONAL NUT	1	PC
37	BELT	1	PC
38	BELT COVER	1	PC
39	INTERNAL HEX. WRENCH	1	PC
40	OUT OF THE DUST TUBE	1	PC
41	CHIP GUIDE PLATE	1	PC
42	WRENCH	1	PC

Manufacturer: Shanghai muxinmuyeyouxiangongsi

Address: Shuangchenglu 803nong11hao1602A-1609shi, baoshanqu, shanghai 200000 CN.

Imported to AUS: SIHAO PTY LTD. 1 ROKEVA STREET EASTWOOD NSW 2122 Australia

Imported to USA: Sanven Technology Ltd. Suite 250, 9166 Anaheim Place, Rancho Cucamonga, CA 91730

UK	REP
-----------	------------

YH CONSULTING LIMITED. C/O YH Consulting Limited Office 147, Centurion House, London Road, Staines-upon-Thames, Surrey, TW18 4AX

EC	REP
-----------	------------

E-CrossStu GmbH
Mainzer Landstr.69,
60329 Frankfurt am Main.



VEVOR

Affordable. Reliable. Home Improvement.

RABOTEUSE ÉLECTRIQUE

MODÈLE : DB12V-561



VEVOR

Affordable. Reliable. Home Improvement.

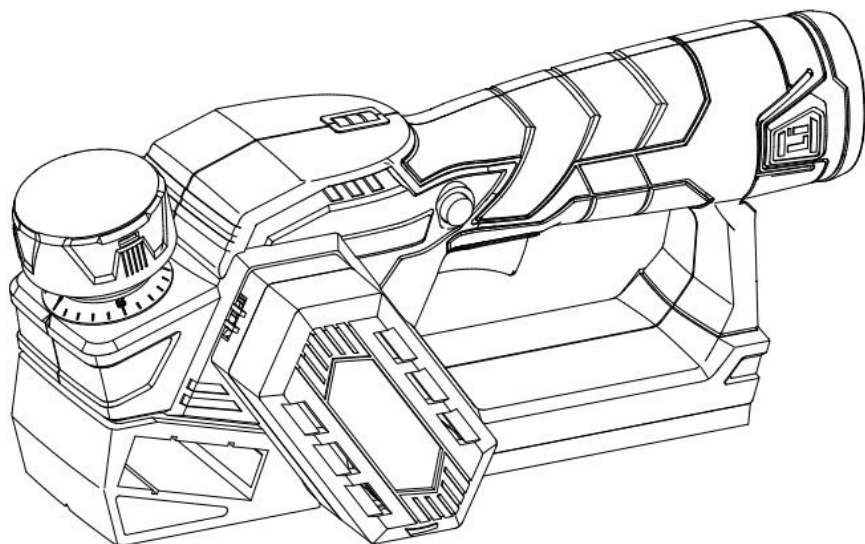
MODÈLE : DB12V-561



Ceci est le mode d'emploi d'origine. Veuillez lire attentivement l'intégralité du manuel avant utilisation. VEVOR se réserve le droit d'interpréter clairement ce manuel d'utilisation. L'apparence du produit dépend du produit que vous avez reçu. Veuillez nous excuser pour les éventuelles mises à jour technologiques ou logicielles.

	<p>Avertissement - Pour réduire le risque de blessure, l'utilisateur doit lire attentivement le manuel d'instructions.</p>
	<p>Ce produit est soumis aux dispositions de la directive européenne 2012/19/CE. Le symbole représentant une poubelle barrée indique que le produit doit faire l'objet d'une collecte sélective dans l'Union européenne. Ceci s'applique au produit et à tous les accessoires marqués de ce symbole. Les produits ainsi marqués ne doivent pas être jetés avec les ordures ménagères, mais doivent être déposés dans un point de collecte pour le recyclage des appareils électriques et électroniques.</p>

AVERTISSEMENTS GÉNÉRAUX DE SÉCURITÉ CONCERNANT LES OUTILS ÉLECTRIQUES

AVERTISSEMENT

Lisez tous les avertissements de sécurité et toutes les instructions. Le non-respect des avertissements et des instructions peut entraîner un choc électrique, un incendie et/ou des blessures graves.

Conservez tous les avertissements et instructions pour référence ultérieure.

Le terme « outil électrique » dans les avertissements fait référence à votre appareil fonctionnant sur secteur (avec fil) outil électrique ou outil électrique à batterie (sans fil).

SÉCURITÉ DE LA ZONE DE TRAVAIL

- Gardez la zone de travail propre et bien éclairée. Les zones encombrées ou sombres favorisent les accidents.
- N'utilisez pas d'outils électriques dans des atmosphères explosives,

comme dans

présence de liquides, de gaz ou de poussières inflammables. Les outils électriques créent des étincelles qui peuvent enflammer la poussière ou les fumées.

■ Tenez les enfants et les personnes à proximité éloignées lorsque vous utilisez un outil électrique. Toute distraction peut entraîner une perte de contrôle.

SÉCURITÉ ÉLECTRIQUE

■ Les fiches des outils électriques doivent être adaptées à la prise. Ne modifiez jamais la fiche. N'utilisez pas d'adaptateur avec mise à la terre. Outils électriques. Des fiches non modifiées et des prises adaptées réduiront le risque de choc électrique.

■ Évitez tout contact du corps avec des surfaces mises à la terre ou reliées à la terre telles que les tuyaux, les radiateurs, les cuisinières et les réfrigérateurs. Il existe un risque accru de choc électrique si votre corps est mis à la terre ou relié à la terre.

■ N'exposez pas les outils électriques à la pluie ou à l'humidité. La pénétration d'eau dans un outil électrique augmente le risque de choc électrique.

■ Ne pas abuser du cordon. Ne jamais utiliser le cordon pour transporter, tirer ou débrancher l'outil électrique. Tenir le cordon à l'écart de la chaleur, de l'huile, des bords tranchants ou des pièces mobiles. Les cordons endommagés ou emmêlés augmentent le risque de choc électrique.

■ Lorsque vous utilisez un outil électrique à l'extérieur, utilisez une rallonge adaptée à une utilisation en extérieur. L'utilisation d'un cordon adapté à une utilisation en extérieur réduit le risque de choc électrique.

■ Si l'utilisation d'un outil électrique dans un endroit humide est inévitable, utilisez une alimentation protégée par un disjoncteur de fuite à la terre (GFCI). L'utilisation d'un GFCI réduit le risque de choc électrique.

SÉCURITÉ PERSONNELLE

■ Restez vigilant, surveillez ce que vous faites et faites preuve de bon sens

lorsque vous utilisez un outil électrique. N'utilisez pas d'outil électrique lorsque vous êtes fatigué ou sous l'influence de drogues, d'alcool ou de médicaments. Un moment de

L'inattention lors de l'utilisation d'outils électriques peut entraîner des blessures graves.

- Utilisez un équipement de protection individuelle. Portez toujours une protection oculaire.

Les équipements de protection tels que les masques anti-poussière, les chaussures de sécurité antidérapantes, les casques de sécurité ou les protections auditives utilisés dans des conditions appropriées réduiront blessures corporelles.

- Évitez tout démarrage involontaire. Assurez-vous que l'interrupteur est en position d'arrêt avant de connecter l'outil à la source d'alimentation et/ou à la batterie, de le soulever ou de le transporter.

Transporter des outils électriques avec le doigt sur l'interrupteur ou mettre sous tension des outils électriques dont l'interrupteur est en position de marche favorise les accidents.

- Retirez toute clé de réglage ou de serrage avant de mettre l'outil électrique **en marche**. Une clé ou un serrage laissé(e) attaché(e) à une pièce rotative de l'outil électrique **peut** entraîner des blessures corporelles.

- Ne vous penchez pas trop. Gardez toujours une bonne position et un bon équilibre. Cela permet un meilleur contrôle de l'outil électrique dans des situations inattendues.

- Habillez-vous correctement. Ne portez pas de vêtements amples ni de bijoux. Gardez vos cheveux, vos vêtements et vos gants loin des pièces mobiles. Les vêtements amples, les bijoux ou les cheveux longs peuvent être happés par les pièces mobiles.

- Si des dispositifs sont prévus pour le raccordement de l'extraction des poussières et installations de collecte, assurez-vous qu'elles sont connectées et correctement utilisées. L'utilisation d'un système de collecte de poussière peut réduire les risques liés à la poussière.

■ Ne portez pas de vêtements amples ni de bijoux. Maintenez les cheveux longs. Les vêtements amples, les bijoux ou les cheveux longs peuvent être aspirés dans les bouches d'aération.

■ N'utilisez pas d'échelle ou de support instable. Une assise stable sur une surface solide permet un meilleur contrôle de l'outil électrique dans des situations inattendues.

UTILISATION ET ENTRETIEN DES OUTILS ÉLECTRIQUES

■ Ne forcez pas l'outil électrique. Utilisez l'outil électrique adapté à votre application. L'outil électrique approprié fera le travail mieux et de manière plus sûre au rythme pour lequel il a été conçu.

■ N'utilisez pas l'outil électrique si l'interrupteur ne s'allume pas et ne s'éteint pas. Tout outil électrique qui ne peut pas être contrôlé avec l'interrupteur est dangereux et doit être réparé.

■ Débranchez la fiche de la source d'alimentation et/ou la batterie de l'outil électrique avant d'effectuer des réglages, de changer des accessoires ou de ranger les outils électriques. Ces mesures de sécurité préventives réduisent le risque de démarrage accidentel de l'outil électrique.

■ Rangez les outils électriques inutilisés hors de portée des enfants et ne les laissez pas

personnes qui ne connaissent pas l'outil électrique ou ces instructions pour utiliser l'outil électrique. Les outils électriques sont dangereux entre les mains de personnes non formées utilisateurs.

■ Entretenez les outils électriques. Vérifiez le mauvais alignement ou le blocage des pièces mobiles, la rupture des pièces et toute autre condition pouvant affecter l'alimentation

fonctionnement de l'outil. S'il est endommagé, faites réparer l'outil électrique avant utilisation. De nombreux accidents sont causés par des outils électriques mal entretenus.

■ Gardez les outils de coupe bien aiguisés et propres. Des outils de coupe bien entretenus avec des bords tranchants sont moins susceptibles de se bloquer et sont plus faciles à contrôler.

■ Utilisez l'outil électrique, les accessoires, les embouts, etc., conformément à ces instructions, en tenant compte des conditions de travail et du travail à effectuer. L'utilisation de l'outil électrique pour des opérations différentes de celles prévues peut entraîner une situation dangereuse.

UTILISATION ET ENTRETIEN DES OUTILS À BATTERIE

■ Rechargez uniquement avec le chargeur spécifié par le fabricant. Un chargeur adapté à un type de bloc-batterie peut créer un risque d'incendie lorsqu'il est utilisé avec un autre bloc-batterie.

■ Utilisez des outils électriques uniquement avec des blocs-batteries spécifiquement désignés. L'utilisation de tout autre bloc-batterie peut créer un risque de blessure et d'incendie.

■ Lorsque la batterie n'est pas utilisée, tenez-la à l'écart d'autres objets métalliques, tels que des trombones, des pièces de monnaie, des clés, des clous, des vis ou d'autres petits objets métalliques, qui peuvent établir une connexion d'une borne à une autre. Un court-circuit entre les bornes de la batterie peut provoquer des brûlures ou un incendie.

■ Dans des conditions abusives, du liquide peut être éjecté de la batterie ; évitez tout contact. En cas de contact accidentel, rincez à l'eau. Si du liquide entre en contact avec les yeux, consultez également un médecin. Le liquide éjecté de la batterie peut provoquer une irritation ou des brûlures.

SERVICE

■ Faites entretenir votre outil électrique par un réparateur qualifié utilisant uniquement pièces de rechange identiques. Cela garantira que la sécurité de l'outil électrique est maintenue.

■ Lors de l'entretien d'un outil électrique, utilisez uniquement des pièces de rechange identiques. Suivez les instructions de la section Entretien de ce manuel. des pièces non autorisées ou le non-respect des instructions d'entretien peuvent créer un risque de choc électrique ou de blessure.

AVERTISSEMENTS DE SÉCURITÉ POUR LA RABOTEUSE

- Attendez que la fraise s'arrête avant de poser l'outil. Un objet exposé Le couteau rotatif peut s'engager dans la surface, ce qui peut entraîner une perte de contrôle et des blessures graves.
- Utilisez des pinces ou un autre moyen pratique pour fixer et soutenir la pièce à usiner sur une plate-forme stable. Tenir la pièce à la main ou contre le corps la rend instable et peut entraîner une perte de contrôle.
- Tenez l'outil électrique uniquement par les surfaces de préhension isolées.
- Connaissez votre outil électrique. Lisez attentivement le manuel d'utilisation. Apprenez ses applications et ses limites, ainsi que les dangers potentiels spécifiques liés à cet outil électrique. Le respect de cette règle réduira le risque de choc électrique, d'incendie ou de blessure grave.
- Portez toujours une protection oculaire avec des protections latérales marquées conformes à la ANSI Z87.1. Le respect de cette règle réduira le risque de blessures corporelles graves.
- Protégez vos poumons. Portez un masque facial ou anti-poussière si l'opération est poussiéreuse. Le respect de cette règle réduira le risque de blessures corporelles graves.
- Protégez votre audition. Portez une protection auditive pendant les périodes de fonctionnement prolongées. Le respect de cette règle réduira le risque de blessures personnelles graves. blessure.
- Les outils à batterie n'ont pas besoin d'être branchés sur une prise électrique ; ils sont donc toujours en état de fonctionnement. Soyez conscient des dangers possibles lorsque vous n'utilisez pas votre outil à batterie ou lorsque vous changez d'accessoires. Le respect de cette règle réduira le risque de choc électrique, d'incendie ou de blessures graves.
- Ne placez pas les outils sans fil ou leurs batteries à proximité d'un feu ou d'une source de chaleur. Cela réduira le risque d'explosion et éventuellement de blessure.

■ Ne pas écraser, laisser tomber ou endommager la batterie. N'utilisez pas une batterie ou un chargeur qui est tombé ou qui a reçu un coup violent.

Un bloc-piles endommagé

La batterie est sujette à explosion. Jetez immédiatement et correctement une batterie tombée ou endommagée.

■ Les piles peuvent exploser en présence d'une source d'inflammation, telle qu'une veilleuse. Pour réduire le risque de blessures graves, n'utilisez jamais

produit sans fil en présence d'une flamme nue. Une batterie explosée peut projeter des débris et des produits chimiques. En cas d'exposition, rincer immédiatement à l'eau. ■ Ne chargez pas l'outil à batterie dans un endroit humide ou mouillé. N'utilisez pas, ne stockez pas et ne chargez pas les

blocs-batteries ou les produits dans des endroits où la température est inférieure à 50 °C ou supérieure à 100 °F. Ne pas stocker à l'extérieur ou dans des véhicules. ■ Dans des conditions d'utilisation ou de température extrêmes, une fuite de la batterie peut

Si du liquide entre en contact avec votre peau, lavez-vous immédiatement avec de l'eau et du savon. Si du liquide entre en contact avec vos yeux, rincez-les à l'eau claire pendant au moins 10 minutes, puis consultez immédiatement un médecin. Le respect de cette règle réduira le risque de blessures graves.



■ Conservez ces instructions. Consultez-les fréquemment et utilisez-les pour

instruisez les autres personnes susceptibles d'utiliser cet outil. Si vous prêtez cet outil à quelqu'un, prêtez-lui également ces instructions.

SYMBOLES

Les mots-clés et leurs significations suivants visent à expliquer les niveaux de risque associés à ce produit.

SYMBOL E	SIGNAL	SIGNIFICATION
-------------	--------	---------------

	DANGER	Indique une situation dangereuse qui, si elle n'est pas évitée, entraînera la mort ou des blessures graves.
	AVERTISSEMENT	Indique une situation dangereuse qui, si elle n'est pas évitée, pourrait entraîner la mort ou des blessures graves
	PRUDENCE	Indique une situation dangereuse qui, si elle n'est pas évitée, pourrait entraîner la mort ou des blessures graves
	AVIS:	(Sans symbole d'alerte de sécurité) Indique des informations considérées comme importantes, mais non liées à une blessure potentielle (par exemple, des messages relatifs à des dommages matériels).
<p>Certains des symboles suivants peuvent être utilisés sur ce produit. Veuillez les étudier et apprendre leur signification. Une interprétation correcte de ces symboles vous permettra d'utiliser le produit de manière plus efficace et plus sûre.</p>		

	SIGNAL	SIGNIFICATION
	Alerte de sécurité	Indique un risque potentiel de blessure corporelle
	Lire le manuel de l'opérateur	Pour réduire le risque de blessure, l'utilisateur doit lire et comprendre le manuel de l'opérateur avant d'utiliser ce produit.
	Protection des yeux	Portez toujours une protection oculaire avec des protections latérales conformes à la norme ANSI Z87.1
	Protection auditive	Portez toujours des protections auditives lorsque vous utilisez ce produit.
	Porter de la poussière masques	Portez toujours un masque anti-poussière lorsque vous utilisez ce produit.
	Alerte aux conditions humides	Ne pas exposer à la pluie ni utiliser dans des endroits humides
	Symbole « Pas de mains »	Ne pas garder les mains loin du la lame entraînera des blessures graves
	Symbole de recyclage	Ce produit utilise des batteries lithium-ion (Li-ion). La législation locale, nationale ou fédérale peut l'interdire. Élimination des piles dans les ordures ménagères. Consultez votre autorité locale en matière de déchets pour obtenir des informations sur les options de recyclage et/ou d'élimination disponibles.
	Élimination correcte	Ce produit est soumis aux dispositions de la directive européenne 2012/19/CE. Le symbole montrant une poubelle à roulettes barrée indique que le produit nécessite une collecte séparée des déchets dans l'Union européenne. Ceci s'applique au produit et à tous les accessoires marqués de ce symbole. Les produits marqués comme tels ne

		doivent pas être jetés avec les ordures ménagères normales, mais doivent être déposés dans un point de collecte pour le recyclage des appareils électriques et électroniques
--	--	--

CARACTÉRISTIQUES	
CARACTÉRISTIQUES DU PRODUIT	
Modèle	DB12V-561
Tension nominale	12V
Vitesse à vide	14 500/min
Largeur de rabotage maximale	56 mm
Profondeur de rabotage maximale	1 mm

ASSEMBLÉE

AVERTISSEMENT:

N'utilisez pas ce produit s'il n'est pas complètement assemblé ou si des pièces semblent être manquants ou endommagés. L'utilisation d'un produit qui n'est pas correctement et complètement assemblé ou avec des pièces endommagées ou manquantes peut entraîner blessures corporelles graves.

AVERTISSEMENT

N'essayez pas de modifier ce produit ou de créer des accessoires ou des pièces jointes non recommandés pour une utilisation avec ce produit. Toute modification ou toute modification est mal utilisée et pourrait entraîner une situation dangereuse pouvant entraîner des blessures corporelles graves.

OPÉRATION

AVERTISSEMENT:

Ne laissez pas la familiarité avec les outils vous rendre imprudent. N'oubliez pas qu'une fraction de seconde d'inattention suffit à infliger des blessures graves.

AVERTISSEMENT:

Retirez toujours la batterie de l'outil lorsque vous assemblez des pièces, effectuez des réglages, nettoyez ou lorsque vous ne l'utilisez pas. Le retrait de la batterie empêchera tout démarrage accidentel qui pourrait entraîner des blessures graves.

AVERTISSEMENT:

Portez toujours une protection oculaire avec des protections latérales marquées conformes à la norme ANSI Z87.1. Le non-respect de cette consigne pourrait entraîner la projection d'objets dans vos yeux, ce qui pourrait entraîner des blessures graves.

AVERTISSEMENT:

N'utilisez pas d'accessoires ou de pièces jointes non recommandés par le fabricant de ce produit. L'utilisation d'accessoires ou de pièces jointes non recommandés peut entraîner des blessures graves.

ATTENTION:

Une planification trop rapide ou trop approfondie entraînera une surcharge de l'équipement.
protection et raccourcir la durée de vie de la batterie. Veuillez contrôler raisonnablement la vitesse et la profondeur de planification.

APPLICATIONS

Vous pouvez utiliser cet outil aux fins énumérées ci-dessous :

- Rabotage du bord d'une porte ou d'une étagère en bois
- Rabotage du bord d'une pièce de bois

- Réalisation de coupes à feuillures dans le bois
- Chanfreinage des bords tranchants du bois

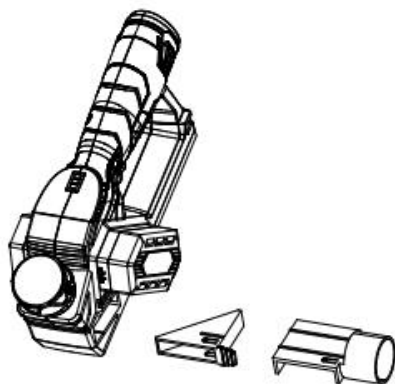

RÉGLAGE DE LA DIRECTION D'ÉCHAPPEMENT
FIXATION DE LA RABOT À UN ASPIRATEUR

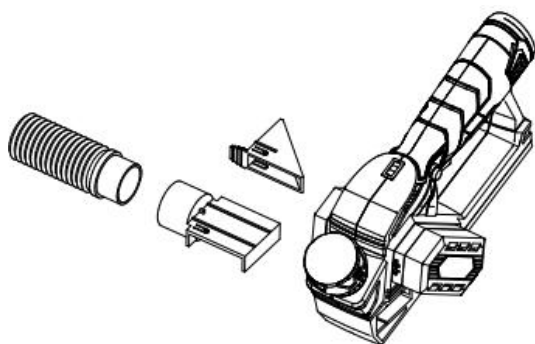

Le système de collecte des copeaux de la raboteuse est doté d'un orifice de 1-1/4 po pour l'insertion d'un tuyau d'aspiration.

- Retirez la batterie. Retirez le sac à poussière.
- Fixez un tuyau d'aspiration à l'échappement des copeaux gauche ou droit.
- Réglez le levier de direction d'échappement sur l'orifice d'échappement sélectionné.
- Connectez l'aspirateur à une alimentation électrique.
- Allumez l'aspirateur avant de commencer la coupe.

INSTALLATION RETRAIT DU BLOC-PILES

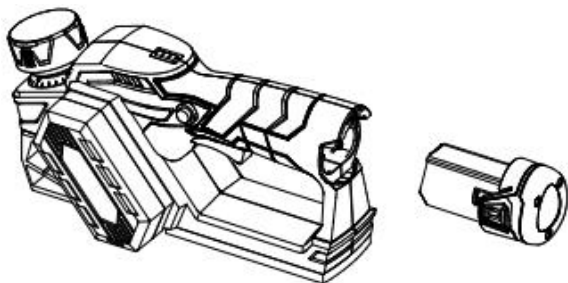

- Verrouillez la gâchette de l'interrupteur.
- Insérez la batterie dans le produit comme indiqué.
- Assurez-vous que les loquets de chaque côté de la batterie s'enclenchent et que la batterie est fixée dans le produit avant de commencer opération.
- Appuyez sur les loquets pour retirer la batterie.
- Pour obtenir des instructions de charge complètes, consultez les manuels d'utilisation de votre batterie et de votre chargeur.

DÉMARRAGE/ARRÊT DE LA RABOTEUSE

- Pour démarrer la raboteuse.
- Appuyez sur la gâchette de l'interrupteur.
- Pour arrêter la raboteuse : Relâchez la gâchette de l'interrupteur.

PROFONDEUR DE RABOTAGE

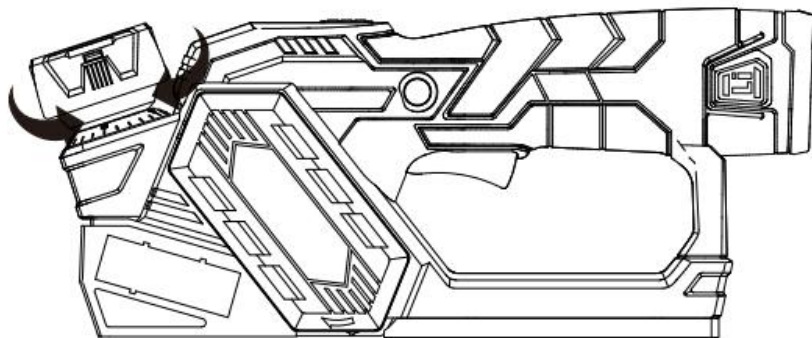

Lorsque vous commencez à planifier un morceau de matériau brut, la raboteuse ne fera que supprimer d'abord les points hauts. Des passages successifs en supprimeront davantage et plus de matière. En ne retirant pas plus de 1/64 po à chaque passage, vous obtiendrez la finition la plus lisse, même à partir de la pièce la plus rugueuse.

Commencez toujours par faire des coupes d'essai dans des chutes de bois pour vous assurer que la raboteuse enlève la quantité de bois souhaitée.

Pour définir la profondeur de planification :

- Retirez la batterie.
- Tournez le bouton de réglage de la profondeur dans le sens des aiguilles d'une montre pour régler la profondeur de coupe souhaitée. La profondeur de coupe maximale est de 1/25,4 po.

REMARQUE : utilisez uniquement des réglages de profondeur crantés. Tenter des coupes avec des réglages de profondeur de coupe entre les positions crantées peut entraîner des coupes inégales.

REMARQUE : pour protéger les lames pendant le stockage, le transport, etc., tournez le bouton de réglage de la profondeur dans le sens inverse des aiguilles d'une montre en haut de l'échelle de profondeur de coupe pour garer la lame.

AVERTISSEMENT:

Serrez toujours fermement la pièce avant d'effectuer une coupe. Le déplacement de la pièce pendant une coupe peut entraîner une perte de contrôle de la raboteuse et causer de graves dommages.

AVERTISSEMENT:

Utilisez toujours les deux mains sur l'outil pour toute opération ; cela garantit que vous gardez le contrôle et évitez les risques de blessures graves.

soutenir et serrer la pièce de manière à ce que les deux mains soient libres

pour contrôler la raboteuse.

N'utilisez jamais l'outil au-dessus de votre tête ou à l'envers par rapport à la position de fonctionnement appropriée ; des blessures graves peuvent en résulter.

■ Placer le sabot avant sur le bord de l'ouvrage à planifier.

REMARQUE : Assurez-vous que les lames ne touchent pas la pièce.

■ Appliquez une pression sur le bouton de réglage de la profondeur de manière à ce que la semelle avant soit complètement à plat sur la pièce. Démarrez la raboteuse et laissez le moteur atteindre sa vitesse maximale.

■ Tenez fermement la raboteuse et poussez-la vers l'avant dans la pièce, en effectuant un mouvement lent et régulier.

■ Appliquez une pression vers le bas en direction de la poignée arrière pendant que vous

fin de la coupe prévue. Cela permet de maintenir la partie arrière de la base de la raboteuse en contact avec la pièce et empêche l'avant de la raboteuse de rayer la coupe

AVERTISSEMENT:

Veillez à ne pas heurter des clous ou des agrafes pendant l'opération de planification ; cette action pourrait entailler, fissurer ou endommager les lames.

REMARQUE : Nous vous conseillons de toujours avoir un jeu de lames de rechange à portée de main. Dès que les lames de la raboteuse commencent à s'émousser, remplacez-les. Les lames sont réversibles et peuvent être inversées des deux côtés.
devenir terne.

CHANFREINAGE

La raboteuse est conçue avec une rainure de chanfreinage dans la chaussure avant pour chanfreinez les coins des planches comme indiqué. Avant de faire une

coupe sur du bon bois,

Entraînez-vous à couper des chutes de bois pour déterminer la quantité à enlever.

■ Fixez solidement la pièce.

■ Tenez le bouton de réglage de la profondeur d'une main et la poignée de l'autre main.

■ Placez la rainure de chanfreinage sur la surface à couper.

Démarrez la raboteuse et laissez le moteur atteindre sa vitesse maximale.

■ Tenez fermement la raboteuse et poussez-la vers l'avant dans la pièce, en effectuant un mouvement lent et régulier.

■ Appliquez une pression vers le bas pour maintenir la raboteuse à plat au début et à la fin de la surface de travail.

Suivez les instructions de la section Planification plus haut dans ce manuel.

Posez fermement le guide de bord contre le bord de la surface de travail.

La profondeur du feuillure est déterminée par la profondeur de la coupe et le nombre de passes effectuées le long de la surface de travail.

La profondeur maximale de la coupe à feuillure est de 1/2 po.

↑
AVERTISSEMENT:

Lors de l'entretien, utilisez uniquement des pièces de rechange identiques. L'utilisation d'autres pièces peut créer un danger ou endommager le produit.

AVERTISSEMENT:

Portez toujours une protection oculaire avec des protections latérales conformes à la norme ANSI Z87.1. Le non-respect de cette consigne pourrait entraîner la projection d'objets dans vos yeux, ce qui pourrait entraîner des blessures graves.

ENTRETIEN GÉNÉRAL

Évitez d'utiliser des solvants lors du nettoyage des pièces en plastique. La plupart des plastiques sont sensibles aux dommages causés par divers types de solvants

commerciaux et peuvent être endommagé par leur utilisation. Utilisez des chiffons propres pour enlever la saleté, la poussière, l'huile, la graisse, etc.

AVERTISSEMENT:

Ne laissez à aucun moment les liquides de frein, l'essence, les produits à base de pétrole, les huiles pénétrantes, etc., entrer en contact avec les pièces en plastique. Les produits chimiques peuvent endommager, affaiblir ou détruire le plastique, ce qui peut entraîner des blessures graves.

Outils électriques utilisés sur les matériaux en fibre de verre, les panneaux muraux, les composés de rebouchage, ou le plâtre sont sujets à une usure accélérée et à une possible défaillance prématurée

REPLACEMENT DES LAMES

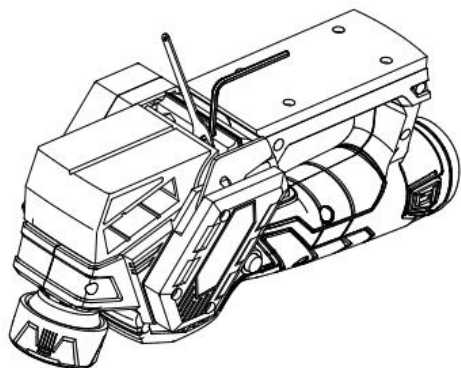

Les lames de rabot sont réversibles. Lorsqu'un bord devient émoussé, la lame peut être inversée afin que l'autre côté puisse être utilisé.

Remplacez ou inversez toujours les lames par paires. N'essayez pas d'affûter

lames. Si les lames de la raboteuse montrent des signes d'émoussement, d'écaillage ou de dommages de quelque manière que ce soit, remplacez-les.

Lors du remplacement des lames, utilisez uniquement la lame de remplacement recommandée.

AVERTISSEMENT:

Portez toujours des gants en cuir épais et soyez prudent lorsque vous desserrez les vis des lames et manipulez et/ou changez les lames. Les lames sont tranchantes et peuvent causer des blessures graves.

- Retirez la batterie.
- Fixez la raboteuse en position inversée.
- Desserrez les trois vis fixant la lame sur le porte-lame en tournant dans le sens inverse des aiguilles d'une montre avec la clé à lame fournie.

REMARQUE : Ne desserrez pas trop les vis. Si les vis sont trop desserrées, l'alignement de la nouvelle lame ne sera pas précis.

REMARQUE : Avant de retirer les anciennes lames, faites attention au sens de coupe ainsi qu'à l'orientation du bord conique des anciennes lames. Le bord conique des nouvelles lames doit être dans la même orientation que l'original.

lames, avec le bord effilé du même côté que les têtes de vis et le bord plat face au bloc de coupe.

- Appuyez sur le protège-lame à ressort.
- Poussez le porte-lame hors de l'ensemble du bloc de coupe à l'aide de la pointe d'un tournevis.
- Retirez l'ancienne lame du porte-lame en faisant glisser la lame vers l'extérieur à l'aide de la pointe d'un tournevis.

REMARQUE : Si la lame ne peut pas être facilement poussée hors du support de lame après avoir desserré les vis de fixation de la lame, utilisez un bloc de bois pour détacher la lame du support de lame avec un coup court et sec. Poussez ensuite la lame avec un tournevis pour le retirer. Si nécessaire, frappez fortement le bloc de bois avec un petit marteau pour casser la lame.

- Nettoyez toute sciure ou copeaux de bois autour de la zone de la lame.
- Faites glisser la nouvelle lame dans la fente du porte-lame.

- Utilisez un tournevis pour pousser la lame dans le porte-lame jusqu'à ce qu'elle soit centrée en position.
- Appuyez sur le protège-lame à ressort.
- Insérez le porte-lame dans l'ensemble du bloc de coupe.
- Resserrez les trois vis de fixation de la lame à l'aide de la clé à lame.
- Répétez la procédure ci-dessus pour changer l'autre lame.

REPLACEMENT DE LA COURROIE

Lors du remplacement de la courroie, utilisez uniquement la courroie de remplacement recommandée,

- Retirez la batterie.
- Retirez les vis du couvercle de la courroie.
- Retirez le couvercle de la courroie.
- Extrayez l'ancienne courroie de la petite poulie en la tournant dans le sens indiqué. Tout en tournant, tirez sur la courroie et retirez-la de la petite poulie jusqu'à ce qu'elle soit complètement retirée des deux poulies.
- Installez la nouvelle courroie sur la petite poulie, en veillant à aligner les rainures. Pendant que vous tournez la courroie, poussez-la et travaillez-la sur la grande poulie jusqu'à ce qu'elle soit en place.
- Remplacez le couvercle de la courroie.
- Installez les vis du couvercle de la courroie et serrez-les fermement.

REMARQUE : Ne serrez pas trop les vis .

ACCESSOIRES

ACCESSOIRES RABOT SANS BALAIS AVEC BOÎTE COULEUR

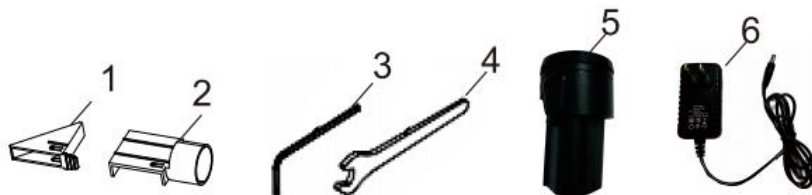

PART NO.	DESCRIPTION	QTY
1	Chip guide plate	1 PC
2	Dust outlet pipe	1 PC
3	Inner hex wrench	1 PC
4	Spanner	1 PC
5	Battery	1 PC
6	changer	1 PC

DB12V-561

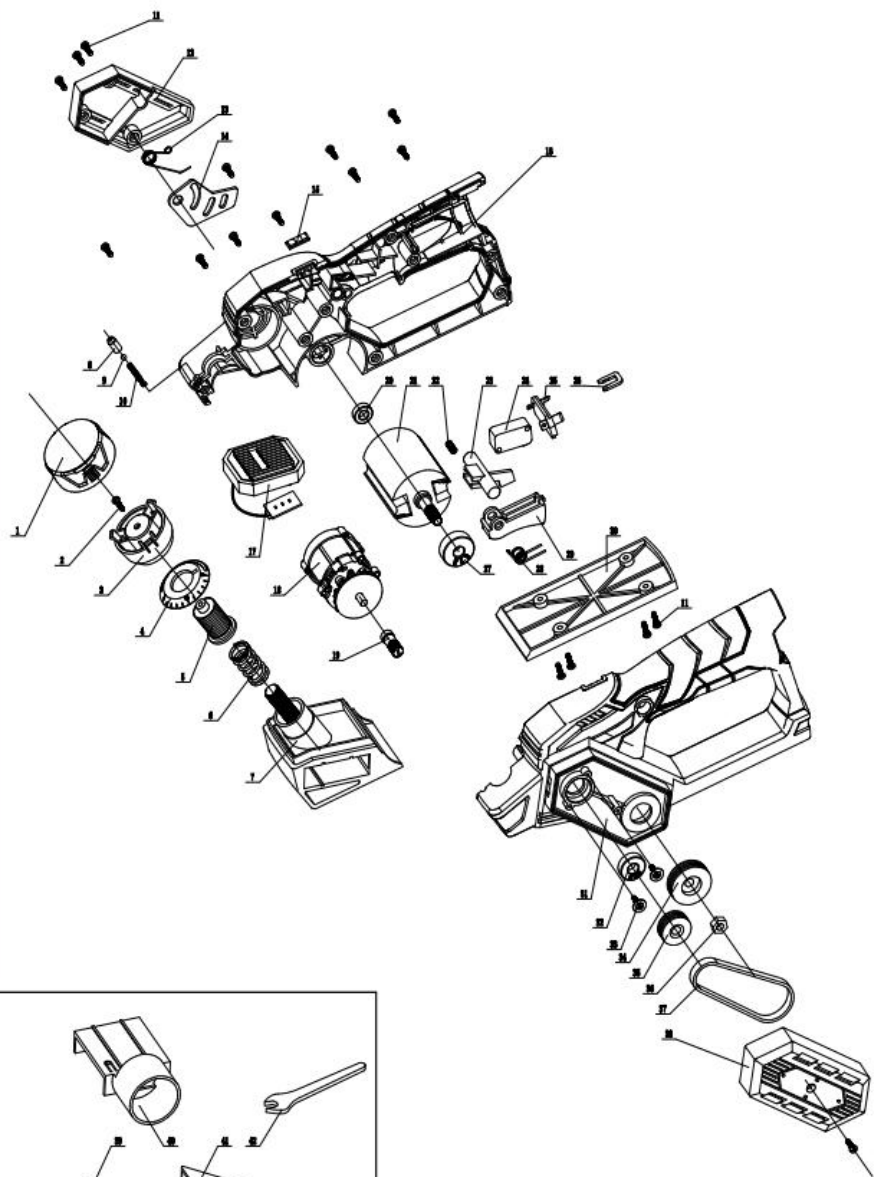

NO.	DESCRIPTION	QTY	
1	KNOB COVER	1	PC
2	TAPPING SCREW ST4*8	1	PC
3	KNOB	1	PC
4	SCALE	1	PC
5	ADJUST NUT	1	PC
6	ADJUST SPRING $\Phi 19 \times \Phi 2.5 \times 35$	1	PC
7	FRONT BASE	1	PC
8	BULLET	1	PC
9	STEEL BALL 2.5	1	PC
10	SPRING	1	PC
11	TAPPING SCREW ST3*12	17	PC
12	REAR COVER	1	PC
13	SPRING	1	PC
14	KNIFE GUARD PLATE	1	PC
15	INDICATOR LIGHT COVER	1	PC
16	RIGHT HOUSING	1	PC
17	PCB CONTROLLER	1	PC
18	BRUSHLESS MOTOR	1	PC
19	OUTPUT SHAFT	1	PC
20	BALL BEARING 687	1	PC
21	DRUM SET	1	PC
22	SPRING $\phi 5 \times \phi 0.5 \times 14$	1	PC
23	REVERSE LOCK BUTTON	1	PC
24	MICRO SWITCH	1	PC
25	BATTERY PIN	1	PC
26	CASING CLAMPING PLATE	1	PC
27	BALL BEARING 628	1	PC
28	SPRING $\phi 8.3 \times \phi 1$	1	PC
29	SWITCH BUTTON	1	PC
30	REAR BASE	1	PC
31	LEFT HOUSING	1	PC
32	BALL BEARING 698	1	PC
33	SCREW ST3*8	2	PC
34	V-PULLEY(BIG)	1	PC
35	V-PULLEY(SMALL)	1	PC
36	HEXAGONAL NUT	1	PC
37	BELT	1	PC
38	BELT COVER	1	PC
39	INTERNAL HEX. WRENCH	1	PC
40	OUT OF THE DUST TUBE	1	PC
41	CHIP GUIDE PLATE	1	PC
42	WRENCH	1	PC

Fabricant : Shanghaimuxinmuyeyouxiangongsi

Adresse : Shuangchenglu 803nong11hao1602A-1609shi, baoshanqu, Shanghai 200 000 CN.

Importé en Australie : SIHAO PTY LTD. 1 ROKEVA STREET, ASTWOOD NSW 2122 Australie

Importé aux États-Unis : Sanven Technology Ltd. Suite 250, 9166 Anaheim

Lieu, Rancho Cucamonga, CA 91730

UK	REP
-----------	------------

YH CONSULTING LIMITED. C/O YH Consulting Limited Office 147, Centurion House, London Road, Staines-upon-Thames, Surrey, TW18 4AX

EC	REP
-----------	------------

E-CrossStu GmbH
Mainzer Landstr.69,
60329 Frankfurt am Main.



VEVOR

Affordable. Reliable. Home Improvement.

ELEKTROHOBEL

MODELL:DB12V-561



VEVOR

Affordable. Reliable. Home Improvement.

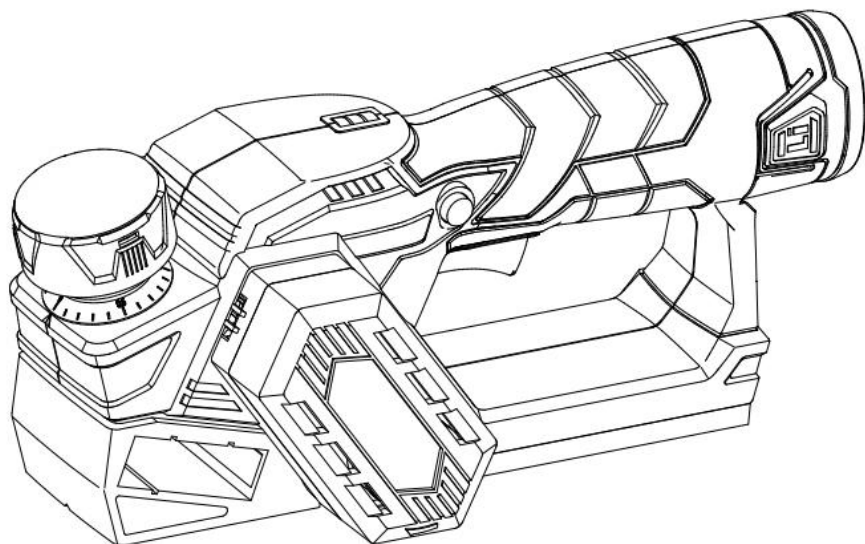
MODELL:DB12V-561



Dies ist die Originalanleitung. Bitte lesen Sie alle Anweisungen sorgfältig durch, bevor Sie das Gerät in Betrieb nehmen. VEVOR behält sich eine klare Auslegung unserer Bedienungsanleitung vor. Das Aussehen des Produkts hängt vom gelieferten Produkt ab. Bitte haben Sie Verständnis dafür, dass wir Sie nicht erneut über Technologie- oder Software-Updates informieren.

	<p>Warnung: Um das Verletzungsrisiko zu verringern, muss der Benutzer die Bedienungsanleitung sorgfältig lesen.</p>
 	<p>Dieses Produkt unterliegt den Bestimmungen der europäischen Richtlinie 2012/19/EU. Das Symbol einer durchgestrichenen Mülltonne weist darauf hin, dass dieses Produkt in der Europäischen Union einer getrennten Müllentsorgung unterliegt. Dies gilt für das Produkt und alle mit diesem Symbol gekennzeichneten Zubehörteile.</p> <p>Entsprechend gekennzeichnete Produkte dürfen nicht im Hausmüll entsorgt werden, sondern müssen an einer Sammelstelle für das Recycling von Elektro- und Elektronikgeräten abgegeben werden.</p>

ALLGEMEINE SICHERHEITSHINWEISE FÜR ELEKTROWERKZEUGE

WARNUNG

Lesen Sie alle Sicherheitswarnungen und Anweisungen. Die Nichtbeachtung der Warnungen und Anweisungen kann zu Stromschlägen, Bränden und/oder schweren Verletzungen führen.

Bewahren Sie alle Warnhinweise und Anweisungen für die Zukunft auf.

Der Begriff „Elektrowerkzeug“ in den Warnhinweisen bezieht sich auf Ihr netzbetriebenes (kabelgebundenes) Elektrowerkzeug oder batteriebetriebenes (kabelloses) Elektrowerkzeug.

SICHERHEIT AM ARBEITSBEREICH

- Halten Sie den Arbeitsbereich sauber und gut beleuchtet. Unordnung oder dunkle Bereiche führen zu Unfällen.
- Betreiben Sie Elektrowerkzeuge nicht in explosionsgefährdeten

Bereichen, wie z. B. in der

Vorhandensein von brennbaren Flüssigkeiten, Gasen oder Staub.

Elektrowerkzeuge erzeugen Funken, die den Staub oder die Dämpfe entzünden können.

■ Halten Sie Kinder und andere Personen während der Benutzung des Elektrowerkzeugs fern. Bei Ablenkung können Sie die Kontrolle über das Gerät verlieren.

ELEKTRISCHE SICHERHEIT

■ Der Stecker des Elektrowerkzeugs muss in die Steckdose passen.

Verändern Sie den Stecker niemals. Verwenden Sie keine Adapterstecker mit geerdetem Elektrowerkzeuge. Unveränderte Stecker und passende Steckdosen verringern das Risiko eines Stromschlags.

■ Vermeiden Sie Körperkontakt mit geerdeten Oberflächen wie Rohren, Heizkörpern, Herden und Kühlschränken. Wenn Ihr Körper geerdet ist, besteht ein erhöhtes Risiko eines Stromschlags.

■ Setzen Sie Elektrowerkzeuge nicht Regen oder Nässe aus. Das Eindringen von Wasser in ein Elektrowerkzeug erhöht das Risiko eines Stromschlags.

■ Missbrauchen Sie das Kabel nicht. Verwenden Sie das Kabel niemals zum Tragen, Ziehen oder Ausstecken des Elektrowerkzeugs. Halten Sie das Kabel von Hitze, Öl, scharfen Kanten oder beweglichen Teilen fern. Beschädigte oder verwickelte Kabel erhöhen das Risiko eines Stromschlags.

■ Wenn Sie ein Elektrowerkzeug im Freien verwenden, verwenden Sie ein für den Außenbereich geeignetes Verlängerungskabel. Die Verwendung eines für den Außenbereich geeigneten Kabels verringert das Risiko eines Stromschlags.

■ Wenn der Betrieb eines Elektrowerkzeugs an einem feuchten Ort unvermeidbar ist, verwenden Sie eine durch einen Fehlerstrom-Schutzschalter (GFCI) geschützte Stromversorgung. Die Verwendung eines FI-Schutzschalters verringert das Risiko eines Stromschlags.

PERSÖNLICHE SICHERHEIT

■ Bleiben Sie aufmerksam, achten Sie darauf, was Sie tun, und gehen Sie mit Vernunft an die Arbeit mit einem Elektrowerkzeug. Benutzen Sie kein Elektrowerkzeug, wenn Sie müde sind oder unter dem Einfluss von Drogen, Alkohol oder Medikamenten stehen. Ein Moment der Unachtsamkeit beim Umgang mit Elektrowerkzeugen kann zu schweren Verletzungen führen.

■ Verwenden Sie persönliche Schutzausrüstung. Tragen Sie immer einen Augenschutz.

Schutzausrüstung wie Staubmaske, rutschfeste Sicherheitsschuhe, Schutzhelm oder Gehörschutz, je nach den jeweiligen Bedingungen, reduziert

Personenschäden.

■ Verhindern Sie ein unbeabsichtigtes Starten. Stellen Sie sicher, dass der Schalter in der Aus-Position ist, bevor Sie das Werkzeug an die Stromquelle und/oder den Akku anschließen und es aufnehmen oder tragen.

Das Tragen von Elektrowerkzeugen mit dem Finger am Schalter oder das Einschalten von Elektrowerkzeugen bei eingeschaltetem Schalter kann zu Unfällen führen.

■ Entfernen Sie alle Einstellschlüssel oder Schraubenschlüssel, bevor Sie das Elektrowerkzeug einschalten. Ein Schraubenschlüssel oder Schlüssel, der in einem rotierenden Teil des Elektrowerkzeugs steckt, **kann** Dies kann zu Verletzungen führen.

■ Vermeiden Sie eine zu große Körperhaltung. Sorgen Sie jederzeit für einen sicheren Stand und halten Sie das Gleichgewicht. Dadurch haben Sie das Elektrowerkzeug in unerwarteten Situationen besser unter Kontrolle.

■ Ziehen Sie sich angemessen an. Tragen Sie keine weite Kleidung oder Schmuck. Halten Sie Ihre Haare, Kleidung und Handschuhe von beweglichen Teilen fern. Weite Kleidung, Schmuck oder lange Haare können sich in beweglichen Teilen verfangen.

- Sind Vorrichtungen zum Anschluss von Staubabsaugung und Stellen Sie sicher, dass die Staubsammeleinrichtungen angeschlossen sind und ordnungsgemäß verwendet werden. Durch die Verwendung einer Staubabsaugung können staubbedingte Gefahren verringert werden.
- Tragen Sie keine weite Kleidung oder Schmuck. Halten Sie lange Haare zusammen. Weite Kleidung, Schmuck oder lange Haare können in die Lüftungsschlitze gelangen.
- Verwenden Sie keine Leiter oder instabile Stütze. Ein stabiler Stand auf einer festen Oberfläche ermöglicht eine bessere Kontrolle des Elektrowerkzeugs in unerwarteten Situationen.

GEBRAUCH UND PFLEGE VON ELEKTROWERKZEUGEN

- Überlasten Sie das Elektrowerkzeug nicht. Verwenden Sie das richtige Elektrowerkzeug für Ihre Anwendung. Das richtige Elektrowerkzeug erledigt die Arbeit besser und sicherer bei der Leistung, für die es ausgelegt ist.
- Verwenden Sie das Elektrowerkzeug nicht, wenn sich der Schalter nicht ein- und ausschalten lässt. Jedes Elektrowerkzeug, das sich nicht mit dem Schalter steuern lässt, ist gefährlich und muss repariert werden.
- Ziehen Sie den Stecker aus der Stromquelle und/oder ziehen Sie den Akku aus dem Elektrowerkzeug, bevor Sie Geräteeinstellungen vornehmen, Zubehörteile wechseln oder das Elektrowerkzeug weglegen. Diese vorbeugenden Sicherheitsmaßnahmen verringern das Risiko eines unbeabsichtigten Starts des Elektrowerkzeugs.
- Bewahren Sie unbenutzte Elektrowerkzeuge außerhalb der Reichweite von Kindern auf und lassen Sie Personen, die mit dem Elektrowerkzeug oder diesen Anweisungen nicht vertraut sind, dürfen das Elektrowerkzeug nicht benutzen. Elektrowerkzeuge sind gefährlich, wenn sie in den Händen von Benutzer.
- Warten Sie Elektrowerkzeuge. Überprüfen Sie, ob bewegliche Teile falsch ausgerichtet sind oder klemmen, ob Teile gebrochen sind oder ob andere Bedingungen vorliegen, die die Leistung beeinträchtigen könnten.

Lassen Sie das Elektrowerkzeug bei Beschädigung vor der Verwendung reparieren. Viele Unfälle werden durch schlecht gewartete Elektrowerkzeuge verursacht.

- Halten Sie Schneidwerkzeuge scharf und sauber. Ordnungsgemäß gewartete Schneidwerkzeuge mit scharfen Schneidkanten neigen weniger zum Verklemmen und sind leichter zu kontrollieren.
- Verwenden Sie Elektrowerkzeug, Zubehör, Werkzeugbits usw. gemäß diesen Anweisungen und berücksichtigen Sie dabei die Arbeitsbedingungen und die auszuführende Arbeit. Der Gebrauch des Elektrowerkzeugs für andere als die vorgesehenen Anwendungen kann zu gefährlichen Situationen führen.

VERWENDUNG UND PFLEGE VON AKKUWERKZEUGEN

- Laden Sie nur mit dem vom Hersteller angegebenen Ladegerät auf. Ein Ladegerät, das für einen bestimmten Akkutyp geeignet ist, kann bei Verwendung mit einem anderen Akkutyp eine Brandgefahr darstellen.
- Verwenden Sie Elektrowerkzeuge nur mit speziell dafür vorgesehenen Akkus. Die Verwendung anderer Akkus kann zu Verletzungen und Bränden führen.
- Wenn der Akku nicht verwendet wird, halten Sie ihn von anderen Metallgegenständen wie Büroklammern, Münzen, Schlüsseln, Nägeln, Schrauben oder anderen kleinen Metallgegenständen fern, die eine Verbindung zwischen den Anschlüssen herstellen können. Ein Kurzschluss der Akkuanschlüsse kann zu Verbrennungen oder Bränden führen.
- Unter missbräuchlichen Bedingungen kann Flüssigkeit aus der Batterie austreten; Kontakt vermeiden. Bei versehentlichem Kontakt mit Wasser spülen. Wenn Flüssigkeit in die Augen gelangt, suchen Sie zusätzlich ärztliche Hilfe auf. Aus der Batterie austretende Flüssigkeit kann Reizungen oder Verbrennungen verursachen.

SERVICE

- Lassen Sie Ihr Elektrowerkzeug von einem qualifizierten Reparaturtechniker reparieren und verwenden Sie nur
Dadurch wird gewährleistet, dass die Sicherheit des Elektrowerkzeugs

erhalten bleibt.

■ Verwenden Sie bei der Wartung eines Elektrowerkzeugs nur identische Ersatzteile. Befolgen Sie die Anweisungen im Abschnitt „Wartung“ dieses Handbuchs. Die Verwendung von Bei Verwendung nicht autorisierter Teile oder bei Nichtbeachtung der Wartungsanweisungen besteht Stromschlag- oder Verletzungsgefahr.

SICHERHEITSHINWEISE FÜR HOBEL

■ Warten Sie, bis der Fräser zum Stillstand gekommen ist, bevor Sie das Werkzeug ablegen.

Das rotierende Schneidwerkzeug kann in die Oberfläche eingreifen, was zu einem möglichen Kontrollverlust und schweren Verletzungen führen kann.

■ Verwenden Sie Klemmen oder eine andere praktische Methode, um das Werkstück auf einer stabilen Plattform zu befestigen und abzustützen. Wenn Sie das Werkstück mit der Hand oder am Körper festhalten, wird es instabil und kann zu einem Kontrollverlust führen.

■ Halten Sie das Elektrowerkzeug nur an den isolierten Griffflächen.

■ Machen Sie sich mit Ihrem Elektrowerkzeug vertraut. Lesen Sie die Bedienungsanleitung sorgfältig durch. Informieren Sie sich über die Anwendungsmöglichkeiten und Einschränkungen sowie über die spezifischen potenziellen Gefahren, die mit diesem Elektrowerkzeug verbunden sind. Durch Befolgen dieser Regel verringern Sie das Risiko eines Stromschlags, Brandes oder schwerer Verletzungen.

■ Tragen Sie immer einen Augenschutz mit Seitenschutz, der entsprechend den ANSI Z87.1. Durch Befolgen dieser Regel verringern Sie das Risiko schwerer Verletzungen.

■ Schützen Sie Ihre Lunge. Tragen Sie eine Gesichts- oder Staubmaske, wenn der Betrieb staubig ist.

Durch die Einhaltung dieser Regel verringern Sie das Risiko schwerer Verletzungen.

■ Schützen Sie Ihr Gehör. Tragen Sie bei längerem Betrieb einen Gehörschutz. Die Einhaltung dieser Regel verringert das Risiko schwerer

Verletzungen.

Verletzung.

■ Akku-Werkzeuge müssen nicht an eine Steckdose angeschlossen werden und sind daher immer betriebsbereit. Beachten Sie mögliche Gefahren

wenn Sie Ihr Akkuwerkzeug nicht verwenden oder Zubehör wechseln.

Durch Befolgen dieser Regel verringern Sie das Risiko eines Stromschlags, Brandes oder schwerer Verletzungen.

■ Platzieren Sie Akkuwerkzeuge oder deren Akkus nicht in der Nähe von Feuer oder Hitze. Dadurch verringern Sie das Risiko einer Explosion und möglicher Verletzungen.

■ Akkupack nicht zerdrücken, fallen lassen oder beschädigen. Verwenden Sie keinen Akkupack oder kein Ladegerät, das heruntergefallen ist oder einen heftigen Schlag erhalten hat. Ein beschädigter

Bei der Batterie besteht Explosionsgefahr. Entsorgen Sie eine heruntergefallene oder beschädigte Batterie sofort ordnungsgemäß.

■ Batterien können in Gegenwart einer Zündquelle, wie beispielsweise einer Zündflamme, explodieren. Um das Risiko schwerer Verletzungen zu verringern, verwenden Sie niemals

Akku-Produkte nicht in der Nähe von offenem Feuer verwenden. Ein explodierter Akku kann Schmutz und Chemikalien freisetzen. Bei Kontakt sofort mit Wasser spülen. ■ Akku-Werkzeug nicht an feuchten oder nassen Orten laden. Akkus oder Produkte nicht an Orten mit Temperaturen unter

10 °C oder über 38 °C verwenden, lagern oder laden. Nicht im Freien oder in Fahrzeugen lagern. ■ Unter extremen Einsatz- oder

Temperaturbedingungen kann es zum Auslaufen der Batterie kommen.



auftreten. Wenn Flüssigkeit mit Ihrer Haut in Kontakt kommt, waschen Sie diese sofort mit Wasser und Seife. Wenn Flüssigkeit in Ihre Augen gelangt, spülen Sie diese mindestens 10 Minuten lang mit sauberem Wasser aus und suchen Sie dann sofort einen Arzt auf. Durch Befolgen dieser Regel verringern Sie das Risiko schwerer Verletzungen.

■ Bewahren Sie diese Anleitung auf. Lesen Sie sie regelmäßig und verwenden Sie sie, um

Weisen Sie andere an, die dieses Werkzeug verwenden könnten. Wenn Sie jemandem dieses Werkzeug leihen, leihen Sie ihm auch diese Anweisungen.

SYMBOLE

Die folgenden Signalwörter und Bedeutungen sollen die mit diesem Produkt verbundenen Risikostufen erläutern.

SYMBOL	SIGNAL	BEDEUTUNG
	GEFAHR	Weist auf eine gefährliche Situation hin, die, wenn sie nicht vermieden wird, zum Tod oder zu schweren Verletzungen führen kann.
	WARNUNG	Weist auf eine gefährliche Situation hin, die, wenn sie nicht vermieden werden, kann zum Tod oder zu schweren Verletzungen führen
	VORSICHT	Weist auf eine gefährliche Situation hin, die, wenn sie nicht vermieden werden, kann zum Tod oder zu schweren Verletzungen führen
	BEACHTEN:	(Ohne Sicherheitswarnsymbol) Kennzeichnet Informationen, die als wichtig erachtet werden, jedoch nicht mit einer möglichen Verletzung in Zusammenhang stehen (z. B. Meldungen zu Sachschäden).

Auf diesem Produkt können einige der folgenden Symbole verwendet werden. Bitte studieren Sie sie und lernen Sie ihre Bedeutung kennen. Durch die richtige Interpretation dieser Symbole können Sie das Produkt besser und sicherer bedienen.

	SIGNAL	BEDEUTUNG
	Sicherheitswarnung	Weist auf eine potenzielle Verletzungsgefahr hin
	Lesen Sie die Bedienungsanleitung	Um das Verletzungsrisiko zu verringern, muss der Benutzer Lesen Sie vor der Verwendung die Bedienungsanleitung dieses Produkt.
	Augenschutz	Tragen Sie immer einen Augenschutz mit Seitenschutz, der gemäß ANSI Z87.1 gekennzeichnet ist.
	Gehörschutz	Tragen Sie bei der Verwendung dieses Produkts immer einen Gehörschutz.
	Tragen Sie Staub Masken	Tragen Sie bei der Verwendung dieses Geräts immer eine Staubmaske.
	Nässewarnung	Nicht dem Regen aussetzen oder an feuchten Orten verwenden.
	Symbol „Keine Hände“	Wenn Sie Ihre Hände nicht vom Klinge kann zu schweren Verletzungen führen
	Recycling-Symbol	Dieses Produkt verwendet Lithium-Ionen-Akkus (Li-Ionen). Lokale, staatliche oder bundesstaatliche Gesetze können Entsorgung von Batterien im normalen Müll. Wenden Sie sich an Ihre örtliche Abfallbehörde, um Informationen zu verfügbaren Recycling- und/oder Entsorgungsmöglichkeiten zu erhalten.
	Richtige Entsorgung	Dieses Produkt unterliegt den Bestimmungen der europäischen Richtlinie 2012/19/EG. Das Symbol zeigt eine durchgestrichene Mülltonne weist darauf hin, dass das Produkt in der Europäischen Union einer getrennten Müllentsorgung bedarf. Dies gilt für das Produkt und alle mit diesem Symbol gekennzeichneten Zubehörteile. So gekennzeichnete Produkte dürfen nicht mit dem

		normalen Hausmüll entsorgt werden. sondern muss zu einer Sammelstelle für das Recycling von elektrischen und elektronischen Geräten gebracht werden
--	--	---

MERKMALE	
PRODUKTSPEZIFIKATIONEN	
Modell	DB12V-561
Nennspannung	12 V
Leerlaufdrehzahl	14500/min
Maximale Hobelbreite	56 mm
Maximale Hobeltiefe	1 mm

MONTAGE

WARNUNG:

Verwenden Sie dieses Produkt nicht, wenn es nicht vollständig zusammengebaut ist oder Teile scheinen zu fehlen oder beschädigt zu sein. Die Verwendung eines Produkts, das nicht richtig und vollständig zusammengebaut ist oder bei dem Teile beschädigt sind oder fehlen, kann zu schwere Verletzungen zur Folge haben.

WARNUNG

Versuchen Sie nicht, dieses Produkt zu modifizieren oder Zubehör oder Anbauteile herzustellen, die nicht für die Verwendung mit diesem Produkt empfohlen werden. Jede derartige Veränderung oder Eine unsachgemäße Verwendung dieser Modifikation kann zu gefährlichen Situationen führen, die möglicherweise zu schweren Verletzungen führen.

BETRIEB

WARNUNG:

Lassen Sie sich durch die Vertrautheit mit Werkzeugen nicht zu Unachtsamkeit verleiten. Bedenken Sie, dass ein unachtsamer Sekundenbruchteil ausreicht, um schwere Verletzungen zu verursachen.

WARNUNG:

Entfernen Sie immer den Akku aus dem Werkzeug, wenn Sie Teile zusammenbauen, Einstellungen vornehmen, es reinigen oder wenn Sie es nicht verwenden. Durch das Entfernen des Akkus wird ein versehentliches Starten verhindert, das zu schweren Verletzungen führen kann.

WARNUNG:

Tragen Sie immer einen Augenschutz mit Seitenschutz, der entsprechend den ANSI Z87.1. Andernfalls können Ihnen Gegenstände in die Augen geschleudert werden, was zu schweren Verletzungen führen kann.

WARNUNG:

Verwenden Sie keine Aufsätze oder Zubehörteile, die nicht vom Hersteller empfohlen werden.

Hersteller dieses Produkts. Die Verwendung nicht empfohlener Aufsätze oder Zubehörteile kann zu schweren Verletzungen führen.

AUFMERKSAMKEIT:

Wenn Sie zu schnell oder zu tief planen, führt dies zu einer Überlastung der Ausrüstung.

Schutz und verkürzen die Batterielebensdauer. Bitte kontrollieren Sie die Planungsgeschwindigkeit und -tiefe angemessen.

ANWENDUNGEN

Sie dürfen dieses Tool für die unten aufgeführten Zwecke verwenden:

- Hobeln der Kante einer Holztür oder eines Holzregals
- Hobeln der Kante eines Holzstücks
- Falzschnitte in Holz ausführen

■ Anfassen scharfer Kanten von Schnittholz

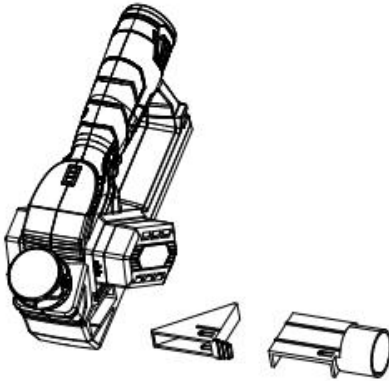

EINSTELLEN DER AUSLASSRICHTUNG

Anbringen des Hobels an einem Staubsauger

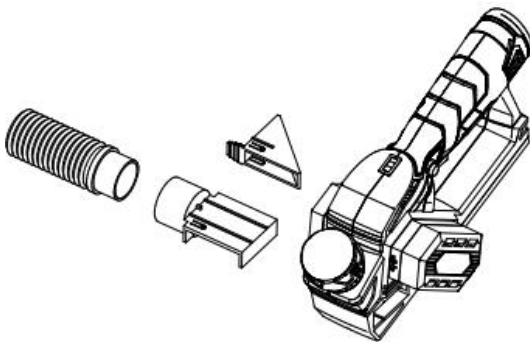

Das Spansammelsystem des Hobels verfügt über einen 1-1/4-Zoll-Anschluss zum Einstecken eines Vakuumschlauchs.

- Entfernen Sie den Akku. Entfernen Sie den Staubbeutel.
- Schließen Sie einen Vakuumschlauch an den linken oder rechten Spanauslass an.
- Stellen Sie den Auslassrichtungshebel auf den ausgewählten Auslassanschluss.
- Schließen Sie den Staubsauger an eine Stromversorgung an.
- Schalten Sie den Staubsauger ein, bevor Sie mit dem Schneiden beginnen.

INSTALLIEREN UND ENTFERNEN DES BATTERIEPACKS

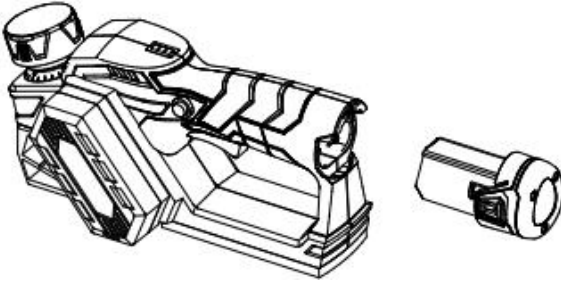

- Sperren Sie den Ein-/Ausschalter.
- Setzen Sie den Akku wie abgebildet in das Produkt ein.
- Stellen Sie sicher, dass die Riegel auf beiden Seiten des Akkupacks einrasten und der Akkupack im Produkt gesichert ist, bevor Sie beginnen
Betrieb.
- Drücken Sie die Riegel, um den Akku zu entfernen.
- Vollständige Ladeanweisungen finden Sie in der Bedienungsanleitung Ihres Akkupacks und Ladegeräts.

STARTEN/STOPPEN DES HOBELS

- Zum Starten des Hobels.
- Drücken Sie den Ein-/Ausschalter.
- So stoppen Sie den Hobel: Lassen Sie den Ein-/Ausschalter los.

HOBELTIEFE

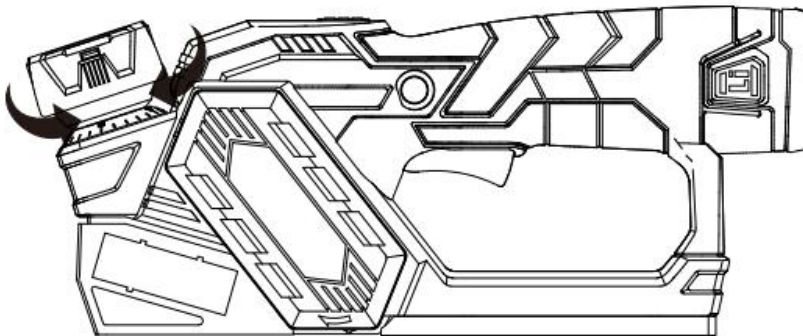

Wenn Sie mit dem Hobeln eines Rohlings beginnen, wird der Hobel nur Entfernen Sie zuerst die hohen Stellen. In den folgenden Durchgängen werden mehr und

mehr Material. Indem Sie bei jedem Durchgang nicht mehr als 1/64 Zoll entfernen, erzielen Sie selbst beim rauesten Werkstück die glatteste Oberfläche.

Beginnen Sie immer mit Probeschnitten im Restholz, um sicherzustellen, dass der Hobel die gewünschte Holzmenge entfernt.

So legen Sie die Planungstiefe fest:

- Entfernen Sie den Akku.
- Drehen Sie den Tiefeneinstellknopf im Uhrzeigersinn, um die gewünschte Schnitttiefe einzustellen. Die maximale Schnitttiefe beträgt 1/25,4 Zoll.

HINWEIS : Verwenden Sie nur gerasterte Tiefeneinstellungen. Wenn Sie versuchen, Schnitte mit Schnitttiefeinstellungen zwischen den gerasterten Positionen durchzuführen, kann dies zu ungleichmäßigen Schnitten führen.

HINWEIS: Um die Klingen während der Lagerung, des Transports usw. zu schützen, drehen Sie den Tiefeneinstellknopf gegen den Uhrzeigersinn bis zum oberen Ende der Schnitttiefenskala, um die Klinge zu parken.

WARNUNG:

Klemmen Sie das Werkstück immer sicher fest, bevor Sie einen Schnitt ausführen. Das Bewegen des Werkstücks während eines Schnitts kann zum Verlust der Kontrolle über den Hobel und zu schweren

WARNUNG:

Halten Sie das Werkzeug bei allen Arbeiten immer mit beiden Händen fest. So behalten Sie die Kontrolle und vermeiden das Risiko schwerer Verletzungen.

Stützen und klemmen Sie das Werkstück fest, sodass Sie beide Hände frei haben, um den Hobel zu steuern.

Betreiben Sie das Werkzeug niemals über Kopf oder auf dem Kopf stehend, da dies zu schweren Verletzungen führen kann.

■ Platzieren Sie den Vorderschuh an der Kante des zu hobelnden Werkstücks.

HINWEIS : Stellen Sie sicher, dass die Klingen das Werkstück nicht berühren.

■ Üben Sie Druck auf den Tiefeneinstellknopf aus, sodass der vordere Schuh vollständig flach auf dem Werkstück aufliegt. Starten Sie den Hobel und lassen Sie den Motor die Höchstgeschwindigkeit erreichen.

■ Halten Sie den Hobel fest und schieben Sie ihn mit einer langsamen, gleichmäßigen Bewegung in das Werkstück hinein.

■ Üben Sie beim Einführen jedes der Ende des geplanten Schnitts. Dies hilft, den hinteren Teil der Hobelbasis in Kontakt mit der Arbeit zu halten und verhindert, dass die Vorderseite des Hobels den Schnitt aushöhlt

WARNUNG:

Achten Sie darauf, dass Sie beim Hobeln nicht auf Nägel oder Klammern treffen. Dadurch könnten die Klingen einkerben, brechen oder beschädigt werden.

HINWEIS: Wir empfehlen, immer einen Ersatzsatz Klingen zur Hand zu haben. Sobald die Klingen im Hobel Anzeichen von Stumpfheit zeigen, ersetzen Sie sie. Die Klingen sind umkehrbar und können umgedreht werden, bis beide Seiten stumpf werden.

FASEN

Der Hobel ist mit einer Fasennut im vorderen Schuh ausgestattet, um Fasen Sie die Ecken der Bretter wie gezeigt ab. Bevor Sie einen Schnitt in gutes Holz machen,

Üben Sie das Schneiden an Restholz, um die zu entfernende Menge zu

bestimmen.

- Das Werkstück sicher einspannen.
- Halten Sie den Tiefeneinstellknopf mit einer Hand und den Griff mit der anderen Hand fest.
- Legen Sie die Fasennut auf die zu schneidende Oberfläche. Starten Sie den Hobel und lassen Sie den Motor die Höchstgeschwindigkeit erreichen.
- Halten Sie den Hobel fest und schieben Sie ihn mit einer langsamen, gleichmäßigen Bewegung in das Werkstück hinein.
- Üben Sie Druck nach unten aus, um den Hobel am Anfang und Ende der Arbeitsfläche flach zu halten.

Befolgen Sie die Anweisungen im Abschnitt „Planung“ weiter oben in diesem Handbuch. Legen Sie die Kantenführung fest gegen die Kante der Arbeitsfläche.

Die Tiefe der Falz wird durch die Schnitttiefe und die Anzahl der Durchgänge entlang der Arbeitsfläche bestimmt.

Die maximale Tiefe des Falzschnitts beträgt 1,27 cm.

[↑]
WARNUNG:

Verwenden Sie bei Wartungsarbeiten nur identische Ersatzteile. Die Verwendung anderer Teile kann eine Gefahr darstellen oder zu Produktschäden führen.

WARNUNG:

Tragen Sie immer einen Augenschutz mit Seitenschutz, der gemäß ANSI Z87.1 gekennzeichnet ist. Andernfalls können Ihnen Gegenstände in die Augen geschleudert werden, was zu schweren Verletzungen führen kann.

ALLGEMEINE WARTUNG

Vermeiden Sie die Verwendung von Lösungsmitteln bei der Reinigung von Kunststoffteilen. Die meisten Kunststoffe sind anfällig für Schäden durch verschiedene Arten von kommerziellen Lösungsmitteln und kann

durch ihre Verwendung beschädigt werden. Verwenden Sie saubere Tücher, um Schmutz, Staub, Öl, Fett usw. zu entfernen.

WARNUNG:

Lassen Sie niemals Bremsflüssigkeiten, Benzin, Produkte auf Erdölbasis, Kriechöle usw. mit Kunststoffteilen in Berührung kommen. Chemikalien können Kunststoff beschädigen, schwächen oder zerstören, was zu schweren Verletzungen führen kann.

Elektrische Werkzeuge für die Bearbeitung von Glasfasermaterialien, Wandplatten, Spachtelmassen, oder Gips unterliegen einem beschleunigten Verschleiß und können vorzeitig versagen

Klingenwechsel

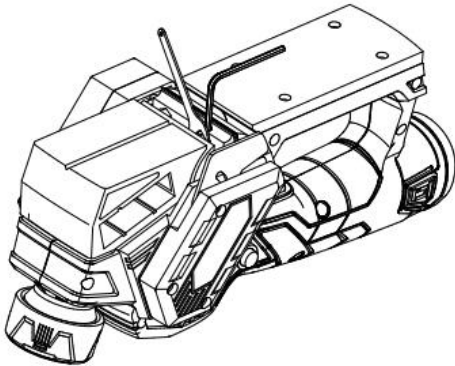

Die Hobelmesser sind umkehrbar. Wenn eine Kante stumpf wird, kann das Messer umgedreht werden, sodass die andere Seite verwendet werden kann.

Ersetzen oder wenden Sie die Klingen immer paarweise. Versuchen Sie nicht, sie zu schärfen

Wenn die Klingen im Hobel Anzeichen von Stumpfheit, Absplitterungen oder sonstiger Beschädigung aufweisen, ersetzen Sie sie.

Verwenden Sie beim Ersetzen der Klingen nur die empfohlene Ersatzklinge.

WARNUNG:

Tragen Sie immer dicke Lederhandschuhe und seien Sie vorsichtig beim Lösen der Klingenschrauben und beim Umgang mit und/oder Wechseln der Klingen. Klingen sind scharf und können schwere Verletzungen verursachen.

- **Sie** den Akku.
- Befestigen Sie den Hobel in einer kopfüber liegenden Position.
- Lösen Sie die drei Schrauben, mit denen die Klinge am Klingenthaler befestigt ist, indem Sie sie mit dem mitgelieferten Klingenschlüssel gegen den Uhrzeigersinn drehen.

HINWEIS: Lösen Sie die Schrauben nicht zu fest. Wenn die Schrauben zu locker sind, ist die Ausrichtung der neuen Klinge nicht genau.

HINWEIS: Bevor Sie die alten Klingen entfernen, achten Sie auf die Schnittrichtung und die Ausrichtung der konischen Kante der alten Klingen. Die konische Kante der neuen Klingen muss die gleiche Ausrichtung wie die der Originalklingen haben.

Klingen, wobei sich die konische Kante auf der gleichen Seite wie die Schraubenköpfe befindet und die flache Kante zum Messerblock zeigt.

- Drücken Sie den federbelasteten Sägeblattschutz nach unten.
- Drücken Sie den Klingenthaler mit der Spitze eines Schraubendreher.
- Entfernen Sie die alte Klinge aus dem Klingenthaler, indem Sie die Klinge mit der Spitze eines Schraubendrehers herauschieben.

HINWEIS: Wenn sich die Klinge nach dem Lösen der Klingebefestigungsschrauben nicht leicht aus dem Klingenthaler herausdrücken lässt, verwenden Sie einen Holzblock, um die Klinge mit einem kurzen, kräftigen Schlag aus dem Klingenthaler herauszubrechen. Drücken Sie dann die Klinge mit einem

Entfernen Sie es mit einem Schraubendreher. Klopfen Sie bei Bedarf mit einem kleinen Hammer kräftig auf den Holzblock, um die Klinge zu lösen.

- Entfernen Sie Sägemehl und Holzspäne aus dem Bereich um die Klinge.
- Schieben Sie die neue Klinge in den Schlitz des Klingenthalers.

- Drücken Sie die Klinge mit einem Schraubendreher in den Klingenthaler, bis sie zentriert ist.
- Drücken Sie den federbelasteten Sägeblattschutz nach unten.
- Setzen Sie den Klingenthaler in die Messerblockbaugruppe ein.
- Ziehen Sie die drei Klingensicherungsschrauben mit dem Klingenschlüssel wieder fest.
- Wiederholen Sie den obigen Vorgang, um die andere Klinge zu wechseln.

RIEMENWECHSEL

Verwenden Sie beim Ersetzen des Riemens nur den empfohlenen Ersatzriemen.

- Entfernen Sie den Akku.
- Entfernen Sie die Schrauben der Riemenabdeckung.
- Entfernen Sie die Riemenabdeckung.
- Zwingen Sie den alten Riemen von der kleinen Riemenscheibe, indem Sie ihn in die gezeigte Richtung drehen. Ziehen Sie den Riemen beim Drehen von der kleinen Riemenscheibe, bis er vollständig von beiden Riemenscheiben entfernt ist.
- Legen Sie den neuen Riemen über die kleine Riemenscheibe und achten Sie dabei darauf, dass die Rillen ausgerichtet sind. Drehen Sie den Riemen und drücken Sie ihn auf die große Riemenscheibe, bis er an seinem Platz ist.
 - Bringen Sie die Riemenabdeckung wieder an.
 - Bringen Sie die Schrauben der Riemenabdeckung an und ziehen Sie sie fest an.

HINWEIS: Ziehen Sie die Schrauben nicht zu fest an .

ZUBEHÖR

ZUBEHÖR BÜRSTENLOSER HOBEL MIT FARBKASTEN

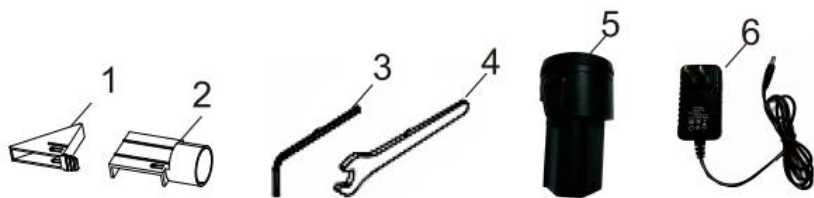

PART NO.	DESCRIPTION	QTY
1	Chip guide plate	1 PC
2	Dust outlet pipe	1 PC
3	Inner hex wrench	1 PC
4	Spanner	1 PC
5	Battery	1 PC
6	charger	1 PC

DB12V-561

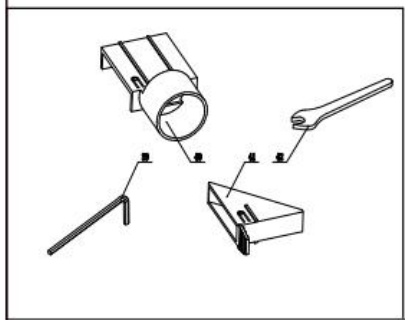
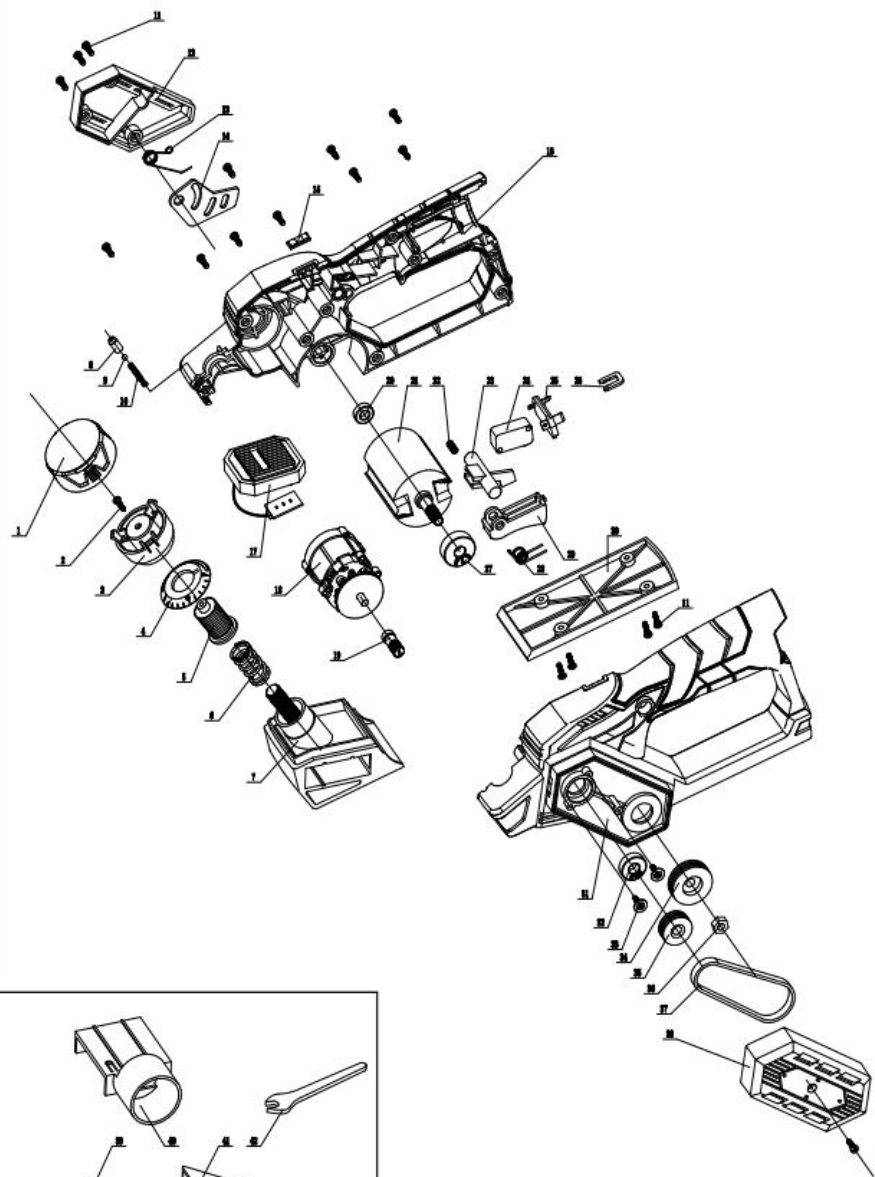

NO.	DESCRIPTION	QTY	
1	KNOB COVER	1	PC
2	TAPPING SCREW ST4*8	1	PC
3	KNOB	1	PC
4	SCALE	1	PC
5	ADJUST NUT	1	PC
6	ADJUST SPRING $\Phi 19 \times \Phi 2.5 \times 35$	1	PC
7	FRONT BASE	1	PC
8	BULLET	1	PC
9	STEEL BALL 2.5	1	PC
10	SPRING	1	PC
11	TAPPING SCREW ST3*12	17	PC
12	REAR COVER	1	PC
13	SPRING	1	PC
14	KNIFE GUARD PLATE	1	PC
15	INDICATOR LIGHT COVER	1	PC
16	RIGHT HOUSING	1	PC
17	PCB CONTROLLER	1	PC
18	BRUSHLESS MOTOR	1	PC
19	OUTPUT SHAFT	1	PC
20	BALL BEARING 687	1	PC
21	DRUM SET	1	PC
22	SPRING $\phi 5 \times \phi 0.5 \times 14$	1	PC
23	REVERSE LOCK BUTTON	1	PC
24	MICRO SWITCH	1	PC
25	BATTERY PIN	1	PC
26	CASING CLAMPING PLATE	1	PC
27	BALL BEARING 628	1	PC
28	SPRING $\phi 8.3 \times \phi 1$	1	PC
29	SWITCH BUTTON	1	PC
30	REAR BASE	1	PC
31	LEFT HOUSING	1	PC
32	BALL BEARING 698	1	PC
33	SCREW ST3*8	2	PC
34	V-PULLEY(BIG)	1	PC
35	V-PULLEY(SMALL)	1	PC
36	HEXAGONAL NUT	1	PC
37	BELT	1	PC
38	BELT COVER	1	PC
39	INTERNAL HEX. WRENCH	1	PC
40	OUT OF THE DUST TUBE	1	PC
41	CHIP GUIDE PLATE	1	PC
42	WRENCH	1	PC

Hersteller: Shanghaimuxinmuyeyouxiangongsi

Adresse: Shuangchenglu 803nong11hao1602A-1609shi, baoshanqu, Shanghai 200000 CN.

Importiert nach AUS: SIHAO PTY LTD. 1 ROKEVA STREETEASTWOOD NSW 2122 Australien

Importiert in die USA: Sanven Technology Ltd. Suite 250, 9166 Anaheim Place, Rancho Cucamonga, CA 91730

UK	REP
-----------	------------

YH CONSULTING LIMITED. C/O YH Consulting Limited Office 147, Centurion House, London Road, Staines-upon-Thames, Surrey, TW18 4AX

EC	REP
-----------	------------

E-CrossStu GmbH
Mainzer Landstr.69,
60329 Frankfurt am Main.



VEVOR

Affordable. Reliable. Home Improvement.

PIALLA ELETTRICA

MODELLO:DB12V-561



VEVOR

Affordable. Reliable. Home Improvement.

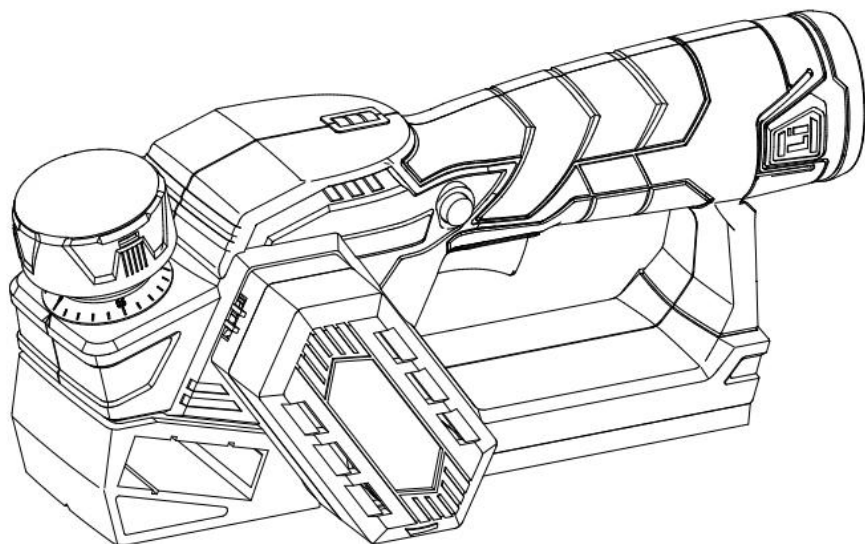
MODELLO:DB12V-561



Queste sono le istruzioni originali, si prega di leggere attentamente tutte le istruzioni del manuale prima dell'uso. VEVOR si riserva la piena interpretazione del proprio manuale utente. L'aspetto del prodotto dipenderà dal prodotto ricevuto. Vi preghiamo di scusarci se non vi informeremo più in caso di aggiornamenti tecnologici o software sul nostro prodotto.

	<p>Avvertenza: per ridurre il rischio di lesioni, l'utente deve leggere attentamente il manuale di istruzioni.</p>
	<p>Questo prodotto è soggetto alle disposizioni della Direttiva Europea 2012/19/CE. Il simbolo raffigurante un bidone della spazzatura barrato indica che il prodotto richiede la raccolta differenziata nell'Unione Europea. Questo vale per il prodotto e tutti gli accessori contrassegnati da questo simbolo. I prodotti contrassegnati come tali non possono essere smaltiti con i normali rifiuti domestici, ma devono essere conferiti presso un punto di raccolta per il riciclaggio di apparecchiature elettriche ed elettroniche.</p>

AVVERTENZE GENERALI DI SICUREZZA PER GLI UTENSILI ELETTRICI

AVVERTIMENTO

Leggere tutte le avvertenze di sicurezza e tutte le istruzioni. La mancata osservanza delle avvertenze e delle istruzioni può provocare scosse elettriche, incendi e/o lesioni gravi.

Conservare tutte le avvertenze e le istruzioni per riferimento futuro.

Il termine "utensile elettrico" nelle avvertenze si riferisce al tuo apparecchio alimentato dalla rete elettrica (con cavo) elettrodomestico o elettrodomestico a batteria (senza fili).

SICUREZZA NELL'AREA DI LAVORO

- Mantenere l'area di lavoro pulita e ben illuminata. Le aree disordinate o buie favoriscono gli incidenti.
- Non utilizzare utensili elettrici in atmosfere esplosive, come ad esempio presenza di liquidi, gas o polveri infiammabili. Gli utensili elettrici creano

scintille che possono incendiare la polvere o i fumi.

- Tenere lontani bambini e astanti mentre si utilizza un elettrodomestico. Le distrazioni possono far perdere il controllo.

SICUREZZA ELETTRICA

- Le spine degli utensili elettrici devono essere adatte alla presa. Non modificare mai la spina in alcun modo. Non utilizzare adattatori con messa a terra. Spine non modificate e prese adatte ridurranno il rischio di scosse elettriche.

- Evitare il contatto del corpo con superfici collegate a terra, come tubi, radiatori, cucine e frigoriferi. Se il corpo è collegato a terra, il rischio di scosse elettriche aumenta.

- Non esporre gli elettrodomestici alla pioggia o all'umidità. L'ingresso di acqua in un elettrodomestico aumenta il rischio di scosse elettriche.

- Non utilizzare il cavo in modo improprio. Non utilizzare mai il cavo per trasportare, tirare o scollegare l'elettrodomestico. Tenere il cavo lontano da fonti di calore, olio, bordi taglienti o parti in movimento. Cavi danneggiati o aggrovigliati aumentano il rischio di scosse elettriche.

- Quando si utilizza un elettrodomestico all'aperto, utilizzare una prolunga adatta all'uso esterno. L'uso di una prolunga adatta all'uso esterno riduce il rischio di scosse elettriche.

- Se non è possibile evitare di utilizzare un elettrodomestico in un luogo umido, utilizzare un alimentatore protetto da un interruttore differenziale (GFCI). L'uso di un interruttore differenziale riduce il rischio di scosse elettriche.

SICUREZZA PERSONALE

- Rimani vigile, fai attenzione a ciò che fai e usa il buon senso quando usi un elettrodomestico. Non usare un elettrodomestico quando sei stanco o sotto l'effetto di droghe, alcol o medicinali. Un momento di disattenzione durante l'utilizzo di utensili elettrici può provocare gravi lesioni personali.

- Utilizzare dispositivi di protezione individuale. Indossare sempre

protezioni per gli occhi.

Dispositivi di protezione come maschera antipolvere, scarpe di sicurezza antiscivolo, casco o protezioni acustiche utilizzati in condizioni appropriate ridurranno

lesioni personali.

■ Evitare l'avvio involontario. Assicurarsi che l'interruttore sia in posizione di spegnimento prima di collegare l'utensile alla fonte di alimentazione e/o alla batteria, di sollevarlo o trasportarlo.

Trasportare utensili elettrici tenendo il dito sull'interruttore o alimentare utensili elettrici con l'interruttore acceso può causare incidenti.

■ Rimuovere qualsiasi chiave di regolazione o chiave inglese prima di accendere l'utensile elettrico . Una chiave inglese o una chiave inglese lasciata attaccata a una parte rotante dell'utensile elettrico **potrebbe** provocare lesioni personali.

■ Non sporgersi troppo. Mantenere sempre una posizione e un equilibrio adeguati. Ciò consente un migliore controllo dell'elettro utensile in situazioni impreviste.

■ Vestirsi in modo appropriato. Non indossare abiti larghi o gioielli. Tenere capelli, vestiti e guanti lontani dalle parti in movimento. Abiti larghi, gioielli o capelli lunghi possono rimanere impigliati nelle parti in movimento.

■ Se sono previsti dispositivi per il collegamento dell'aspirazione della polvere e

impianti di raccolta, assicurarsi che siano collegati e utilizzati correttamente. L'uso di sistemi di raccolta della polvere può ridurre i rischi correlati alla polvere.

■ Non indossare abiti larghi o gioielli. Tenere i capelli lunghi. Abiti larghi, gioielli o capelli lunghi possono essere aspirati nelle prese d'aria.

■ Non utilizzare una scala o un supporto instabile. Un appoggio stabile su una superficie solida consente un migliore controllo dell'utensile elettrico in situazioni impreviste.

USO E CURA DEGLI UTENSILI ELETTRICI

■ Non forzare l'utensile elettrico. Utilizzare l'utensile elettrico corretto per il

proprio

applicazione. L'elettro utensile corretto svolgerà il lavoro meglio e in modo più sicuro alla velocità per cui è stato progettato.

■ Non utilizzare l'elettro utensile se l'interruttore non si accende e si spegne. Qualsiasi elettro utensile che non possa essere controllato tramite l'interruttore è pericoloso e deve essere riparato.

■ Scollegare la spina dalla fonte di alimentazione e/o la batteria dall'utensile elettrico prima di effettuare qualsiasi regolazione, cambiare accessori o riporre l'utensile elettrico. Tali misure di sicurezza preventive riducono il rischio di avvio accidentale dell'utensile elettrico.

■ Conservare gli utensili elettrici inutilizzati fuori dalla portata dei bambini e non consentirne l'uso.

persone che non hanno familiarità con l'utensile elettrico o con queste istruzioni per utilizzare l'utensile elettrico. Gli utensili elettrici sono pericolosi nelle mani di persone non addestrate utenti.

■ Eseguire la manutenzione degli utensili elettrici. Verificare la presenza di disallineamenti o inceppamenti delle parti mobili, rotture di parti e qualsiasi altra condizione che possa influire sulla potenza funzionamento dell'utensile. Se danneggiato, far riparare l'utensile elettrico prima dell'uso. Molti incidenti sono causati da utensili elettrici sottoposti a scarsa manutenzione.

■ Mantenere gli utensili da taglio affilati e puliti. Gli utensili da taglio correttamente mantenuti con bordi taglienti affilati hanno meno probabilità di incepparsi e sono più facili da controllare.

■ Utilizzare l'utensile elettrico, gli accessori, le punte dell'utensile, ecc., in conformità con queste istruzioni, tenendo conto delle condizioni di lavoro e del lavoro da eseguire. L'uso dell'utensile elettrico per operazioni diverse da quelle previste potrebbe causare situazioni pericolose.

USO E CURA DEGLI UTENSILI A BATTERIA

■ Ricaricare solo con il caricabatterie specificato dal produttore. Un caricabatterie adatto a un tipo di batteria può comportare il rischio di incendio se utilizzato con un altro tipo di batteria.

- Utilizzare gli elettroutensili solo con batterie specificamente progettate. L'uso di batterie diverse può comportare il rischio di lesioni e incendi.
- Quando la batteria non è in uso, tenerla lontana da altri oggetti metallici, come graffette, monete, chiavi, chiodi, viti o altri piccoli oggetti metallici, che potrebbero creare un collegamento tra un terminale e l'altro. Il cortocircuito tra i terminali della batteria può causare ustioni o incendi.
- In condizioni di utilizzo improprio, potrebbe fuoriuscire del liquido dalla batteria; evitare il contatto. In caso di contatto accidentale, sciacquare con acqua. Se il liquido entra in contatto con gli occhi, consultare un medico. Il liquido fuoriuscito dalla batteria può causare irritazioni o ustioni.

SERVIZIO

- Far riparare l'elettroutensile solo da personale qualificato utilizzando pezzi di ricambio identici. In questo modo si garantisce la sicurezza dell'elettroutensile.
- Durante la manutenzione di un elettroutensile, utilizzare solo parti di ricambio identiche. Seguire le istruzioni nella sezione Manutenzione di questo manuale. Uso di parti non autorizzate o la mancata osservanza delle istruzioni di manutenzione possono comportare il rischio di scosse elettriche o lesioni.

AVVERTENZE DI SICUREZZA PER LA PIALLA

- Attendere che la fresa si fermi prima di appoggiare l'utensile. Un oggetto esposto
la fresa rotante potrebbe incastrarsi nella superficie, causando la possibile perdita di controllo e gravi lesioni.
- Utilizzare morsetti o altri metodi pratici per fissare e sostenere il pezzo in lavorazione su una piattaforma stabile. Tenere il pezzo in lavorazione con le mani o contro il corpo lo rende instabile e può causare la perdita di controllo.
- Tenere l'elettroutensile solo dalle superfici di presa isolate.
- Conosci il tuo elettroutensile. Leggi attentamente il manuale dell'operatore. Apprendi le sue applicazioni e limitazioni, nonché i potenziali pericoli specifici correlati a questo elettroutensile. Seguire questa regola ridurrà il rischio di scosse elettriche, incendi o lesioni gravi.

■ Indossare sempre protezioni per gli occhi con protezioni laterali contrassegnate per essere conformi alle ANSI Z87.1. Il rispetto di questa regola ridurrà il rischio di gravi lesioni personali.

■ Proteggere i polmoni. Indossare una maschera facciale o antipolvere se l'operazione è polverosa.

Rispettando questa regola si ridurrà il rischio di gravi lesioni personali.

■ Proteggi il tuo udito. Indossa protezioni acustiche durante periodi di funzionamento prolungati. Seguire questa regola ridurrà il rischio di gravi lesioni personali.

infortunio.

■ Gli utensili a batteria non devono essere collegati a una presa elettrica; pertanto, sono sempre in condizioni operative. Prestare attenzione ai possibili pericoli

quando non si utilizza l'utensile a batteria o quando si cambiano gli accessori.

Rispettando questa regola si ridurrà il rischio di scosse elettriche, incendi o gravi lesioni personali.

■ Non posizionare gli utensili a batteria o le relative batterie vicino al fuoco o al calore. Ciò ridurrà il rischio di esplosione e di possibili lesioni.

■ Non schiacciare, far cadere o danneggiare il pacco batteria. Non utilizzare un pacco batteria o un caricabatterie che è caduto o ha ricevuto un colpo forte. Un pacco batteria o un caricabatterie danneggiato la batteria è soggetta a esplosione. Smaltire immediatamente e correttamente una batteria caduta o danneggiata.

■ Le batterie possono esplodere in presenza di una fonte di accensione, come una fiamma pilota. Per ridurre il rischio di gravi lesioni personali, non utilizzare mai



prodotto senza fili in presenza di fiamme libere. Una batteria esplosa può proiettare detriti e sostanze chimiche. In caso di esposizione, sciacquare immediatamente con acqua. ■ Non caricare l'utensile a batteria in un luogo umido o bagnato. Non utilizzare, conservare o caricare pacchi batteria o prodotti in luoghi in cui la temperatura è inferiore a 50 ° per più di 100 °F.

Non conservare all'esterno o in veicoli. ■ In condizioni di utilizzo o temperatura estreme, la batteria potrebbe perdere verificarsi. Se il liquido entra in contatto con la pelle, lavare immediatamente con acqua e sapone. Se il liquido entra in contatto con gli occhi, sciacquarli con acqua pulita per almeno 10 minuti, quindi consultare immediatamente un medico. Seguire questa regola ridurrà il rischio di gravi lesioni personali.

■ Conservare queste istruzioni. Consultarle frequentemente e utilizzarle per istruire altre persone che potrebbero utilizzare questo strumento. Se presti questo strumento a qualcuno, prestagli anche queste istruzioni.

SIMBOLI

Le seguenti parole chiave e i relativi significati hanno lo scopo di spiegare i livelli di rischio associati a questo prodotto.

SIMBOLO	SEGNALE	SENSO
	PERICOLO	Indica una situazione pericolosa che, se non evitata, provocherà morte o lesioni gravi
	AVVERTIMENTO	Indica una situazione pericolosa, che, se non evitato, potrebbe causare morte o lesioni gravi
	ATTENZIONE	Indica una situazione pericolosa, che, se non evitato, potrebbe causare morte o lesioni gravi
	AVVISO:	(Senza simbolo di allerta sicurezza) Indica informazioni considerate importanti, ma non correlate a un potenziale infortunio (ad esempio messaggi relativi a danni alla proprietà).

Su questo prodotto potrebbero essere utilizzati alcuni dei seguenti simboli. Si prega di studiarli e di impararne il significato. Una corretta interpretazione di questi simboli consentirà di utilizzare il prodotto in modo migliore e più sicuro.

	SEGNALE	SENSO
	Avviso di sicurezza	Indica un potenziale rischio di lesioni personali
	Leggi il manuale dell'operatore	Per ridurre il rischio di lesioni, l'utente deve leggere e comprendere il manuale dell'operatore prima dell'uso questo prodotto.
	Protezione degli occhi	Indossare sempre protezioni per gli occhi con protezioni laterali contrassegnate per essere conformi alla norma ANSI Z87.1
	Protezione per le orecchie	Indossare sempre protezioni acustiche quando si utilizza questo prodotto.
	Indossare polvere maschere	Indossare sempre maschere antipolvere quando si utilizza questo prodotto.
	Allerta condizioni di bagnato	Non esporre alla pioggia o utilizzare in luoghi umidi
	Simbolo senza mani	Incapacità di tenere le mani lontane dal lama provocherà gravi lesioni personali
	Simbolo di riciclo	Questo prodotto utilizza batterie agli ioni di litio (Li-ion). Le leggi locali, statali o federali potrebbero vietarne l'uso. smaltimento delle batterie nei rifiuti ordinari. Per informazioni sulle opzioni di riciclaggio e/o smaltimento disponibili, consultare l'autorità locale preposta allo smaltimento dei rifiuti.
	Smaltimento corretto	Questo prodotto è soggetto alle disposizioni della Direttiva Europea 2012/19/CE. Il simbolo che mostra un bidone della spazzatura attraversato indica che il prodotto richiede la raccolta differenziata dei rifiuti nell'Unione Europea. Ciò si applica al prodotto e a tutti gli accessori contrassegnati da questo simbolo. I prodotti contrassegnati come tali non possono

		essere smaltiti con i normali rifiuti domestici, ma devono essere portati in un punto di raccolta per il riciclaggio di dispositivi elettrici ed elettronici
--	--	--

CARATTERISTICHE	
SPECIFICHE DEL PRODOTTO	
Modello	DB12V-561
Tensione nominale	12V
Velocità a vuoto	14500/min
Larghezza massima di piallatura	56 millimetri
Profondità massima di planata	1 millimetro

ASSEMBLEA

AVVERTIMENTO:

Non utilizzare questo prodotto se non è completamente assemblato o se alcune parti sembrano mancanti o danneggiati. L'uso di un prodotto non correttamente e completamente assemblato o con parti danneggiate o mancanti potrebbe comportare gravi lesioni personali.

AVVERTIMENTO

Non tentare di modificare questo prodotto o creare accessori o allegati non consigliati per l'uso con questo prodotto. Qualsiasi alterazione o la modifica viene utilizzata in modo improprio e potrebbe dare origine a condizioni pericolose che potrebbero causare gravi lesioni personali.

OPERAZIONE

AVVERTIMENTO:

Non permettere che la familiarità con gli strumenti ti renda negligente. Ricorda che una frazione di secondo di disattenzione è sufficiente per causare gravi lesioni.

AVVERTIMENTO:

Rimuovere sempre la batteria dall'utensile quando si montano componenti, si effettuano regolazioni, si pulisce o quando non lo si utilizza. La rimozione della batteria impedisce l'avvio accidentale che potrebbe causare gravi lesioni personali.

AVVERTIMENTO:

Indossare sempre protezioni per gli occhi con protezioni laterali contrassegnate per essere conformi alle ANSI Z87.1. In caso contrario, oggetti potrebbero essere lanciati negli occhi, causando possibili lesioni gravi.

AVVERTIMENTO:

Non utilizzare accessori o dispositivi non raccomandati dal produttore. L'uso di accessori o dispositivi di fissaggio non consigliati può provocare gravi lesioni personali.

ATTENZIONE:

Quando si pianifica troppo velocemente o troppo in profondità, si causerà un sovraccarico dell'attrezzatura protezione e riducono la durata della batteria. Si prega di controllare ragionevolmente la velocità e la profondità di pianificazione.

APPLICAZIONI

È possibile utilizzare questo strumento per gli scopi elencati di seguito:

- Piallatura del bordo di una porta o di uno scaffale in legno
- Piallatura del bordo di un pezzo di legno
- Esecuzione di tagli a battuta nel legno
- Smussatura degli spigoli vivi del legname

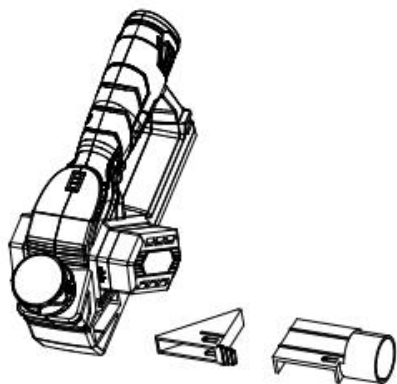

REGOLAZIONE DELLA DIREZIONE DI SCARICO COLLEGAMENTO DELLA PIALLA A UN ASPIRAPOLVERE

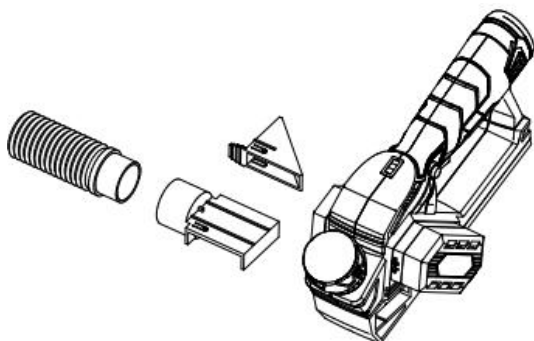

Il sistema di raccolta trucioli della pialla è dotato di una porta da 1-1/4 pollici per l'inserimento di un tubo flessibile per il vuoto.

- Rimuovere la batteria. Rimuovere il sacchetto raccogliipolvere.
- Collegare un tubo flessibile del vuoto allo scarico dei trucioli sinistro o destro.
- Impostare la leva di direzione dello scarico sulla porta di scarico selezionata.
- Collegare l'aspirapolvere a una presa di corrente.
- Accendere l'aspiratore prima di iniziare il taglio.

INSTALLAZIONE RIMOZIONE DEL PACCO BATTERIA

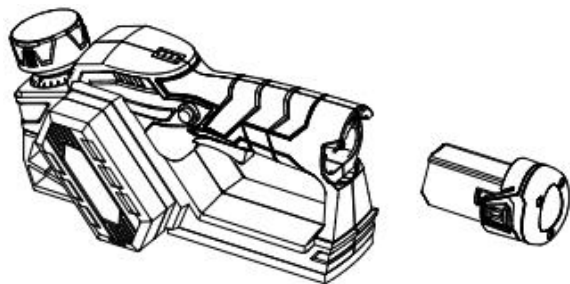

- Bloccare il grilletto dell'interruttore.
- Inserire la batteria nel prodotto come mostrato.
- Assicurarsi che i fermi su ciascun lato del pacco batteria scattino in posizione e che il pacco batteria sia fissato nel prodotto prima di iniziare operazione.
- Premere i fermi per rimuovere il pacco batteria.
- Per istruzioni complete sulla ricarica, consultare i manuali d'uso della batteria e del caricabatterie.

AVVIAMENTO/ARRESTO DELLA PIALLA

- Per avviare la pialla.
- Premere il grilletto dell'interruttore.
- Per arrestare la pialla: rilasciare il grilletto dell'interruttore.

PROFONDITÀ DI PIANIFICAZIONE

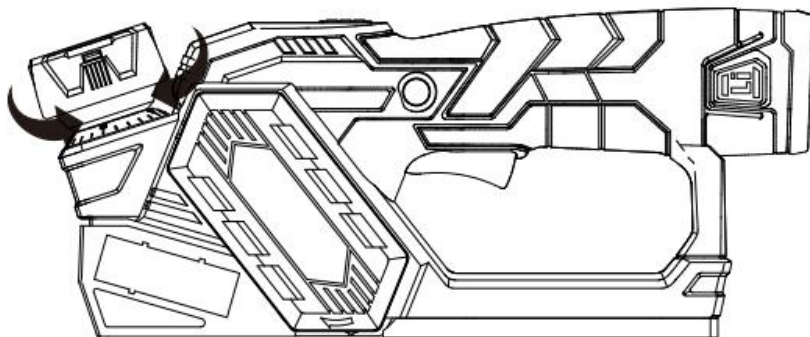

Quando si inizia a pianificare un pezzo grezzo di materiale, la pialla servirà

solo

rimuovere prima i punti alti. I passaggi successivi rimuoveranno di più e più materiale. Rimuovendo non più di 1/64 di pollice a ogni passata, otterrai la finitura più liscia, anche dal pezzo più ruvido.

Iniziare sempre eseguendo dei tagli di prova su pezzi di legno di scarto per accertarsi che la pialla rimuova la quantità di legno desiderata.

Per impostare la profondità di pianificazione:

- Rimuovere il pacco batteria.
- Ruotare la manopola di regolazione della profondità in senso orario per impostare la profondità di taglio desiderata. La profondità di taglio massima è di 1/25,4 pollici.

NOTA : utilizzare solo impostazioni di profondità con fermi. Tentare di eseguire tagli con impostazioni di profondità di taglio comprese tra le posizioni di fermi può dare luogo a tagli non uniformi.

NOTA: per proteggere le lame durante lo stoccaggio, il trasporto, ecc., ruotare la manopola di regolazione della profondità in senso antiorario sulla parte superiore della scala della profondità di taglio per parcheggiare la lama.

AVVERTIMENTO:

Fissare sempre saldamente il pezzo in lavorazione prima di effettuare un taglio. Il movimento del pezzo durante un taglio potrebbe causare la perdita di controllo della pialla e causare gravi

AVVERTIMENTO:

Utilizzare sempre entrambe le mani sull'utensile per qualsiasi operazione; questo assicura di mantenere il controllo ed evitare il rischio di gravi lesioni personali. Tenere sempre correttamente sostenere e bloccare il pezzo in modo che entrambe le mani siano libere per controllare la pialla.

Non utilizzare mai l'utensile sopra la testa o capovolto rispetto alla corretta posizione operativa; potrebbero verificarsi gravi lesioni personali.

■ Posizionare la scarpa anteriore sul bordo del lavoro da pianificare.

NOTA : assicurarsi che le lame non tocchino il pezzo da lavorare.

■ Esercitare pressione sulla manopola di regolazione della profondità in modo che la scarpa anteriore sia completamente piatta sul pezzo da lavorare. Avviare la pialla e lasciare che il motore raggiunga la massima velocità.

■ Tenere saldamente la pialla e spingerla in avanti nel lavoro, con un movimento lento e costante.

■ Applicare una pressione verso il basso verso la maniglia posteriore mentre si solleva ciascuna

fine del taglio pianificato. Ciò aiuta a mantenere la sezione posteriore della base della pialla a contatto con il lavoro e impedisce che la parte anteriore della pialla scalfisca il taglio

AVVERTIMENTO:

Fare attenzione a non urtare chiodi o graffette durante l'operazione di piallatura; questa azione potrebbe intaccare, rompere o danneggiare le lame.

NOTA: Ti consigliamo di tenere sempre a portata di mano un set di lame di ricambio. Non appena le lame della pialla mostrano segni di smussatura, sostituiscile. Le lame sono reversibili e possono essere invertite fino a quando entrambi i lati non saranno completamente smussati. diventare noioso.

SMUSSATURA

La pialla è progettata con una scanalatura di smussatura nella scarpa anteriore per smussare gli angoli delle assi come mostrato. Prima di effettuare un taglio su un buon legname, esercitarsi a tagliare il legname di scarto per determinare la quantità da rimuovere.

- Fissare saldamente il lavoro.
- Tenere la manopola di regolazione della profondità con una mano e la maniglia con l'altra.
- Posizionare la scanalatura di smussatura sulla superficie da tagliare. Avviare la pialla e lasciare che il motore raggiunga la massima velocità.
- Tenere saldamente la pialla e spingerla in avanti nel lavoro, con un movimento lento e costante.
- Esercitare una pressione verso il basso per mantenere la pialla piatta all'inizio e alla fine della superficie di lavoro.

Seguire le istruzioni riportate nella sezione Pianificazione all'inizio di questo manuale. Appoggiare saldamente la guida del bordo contro il bordo della superficie di lavoro.

La profondità della scanalatura è determinata dalla profondità del taglio e dal numero di passate effettuate lungo la superficie di lavoro.

La profondità massima del taglio a battuta è di 1/2 pollice.

↑
AVVERTIMENTO:

Durante la manutenzione, utilizzare solo parti di ricambio identiche. L'uso di parti diverse può creare situazioni di pericolo o danneggiare il prodotto.

AVVERTIMENTO:

Indossare sempre protezioni per gli occhi con protezioni laterali conformi alla norma ANSI Z87.1. In caso contrario, oggetti potrebbero essere proiettati negli occhi, con conseguenti possibili lesioni gravi.

MANUTENZIONE GENERALE

Evitare l'uso di solventi durante la pulizia delle parti in plastica. La maggior parte delle materie plastiche sono suscettibile ai danni causati da vari tipi di solventi commerciali e può essere danneggiati dal loro utilizzo. Utilizzare panni puliti per rimuovere sporco, polvere, olio, grasso, ecc.

AVVERTIMENTO:

Non lasciare mai che liquidi per freni, benzina, prodotti a base di petrolio,

oli penetranti, ecc. entrino in contatto con le parti in plastica. Le sostanze chimiche possono danneggiare, indebolire o distruggere la plastica, provocando gravi lesioni personali.

Utensili elettrici utilizzati su materiali in fibra di vetro, cartongesso, composti per stucco, o l'intonaco sono soggetti a usura accelerata e possibile guasto prematuro

SOSTITUZIONE DELLE LAME

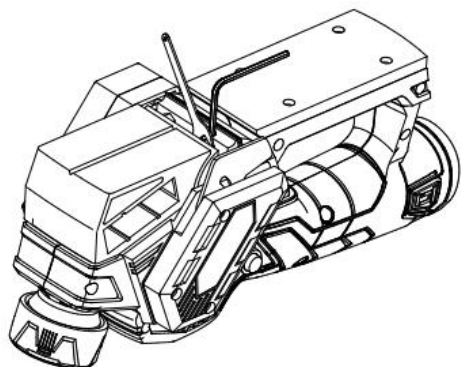

Le lame della pialla sono reversibili. Quando un bordo diventa smussato, è possibile invertire la lama in modo da poter utilizzare l'altro lato.

Sostituire o invertire sempre le lame in coppia. Non tentare di affilare lame. Se le lame della pialla mostrano segni di smussatura, scheggiatura o danneggiamento in qualsiasi modo, sostituirle.

Quando si sostituiscono le lame, utilizzare solo la lama di ricambio consigliata,

AVVERTIMENTO:

Indossare sempre guanti di pelle spessa e prestare attenzione quando si allentano le viti delle lame e quando si maneggiano e/o si sostituiscono le lame. Le lame sono affilate e possono causare gravi lesioni personali.

- **R**imuovere il pacco batteria.
- Fissare la pialla in posizione capovolta.
- Allentare le tre viti che fissano la lama al portalama ruotandole in senso antiorario con la chiave per lame in dotazione.

NOTA: Non allentare eccessivamente le viti. Se le viti sono troppo allentate, l'allineamento della nuova lama non sarà preciso.

NOTA: prima di rimuovere le vecchie lame, prestare attenzione alla direzione del taglio e all'orientamento del bordo rastremato delle vecchie lame. Il bordo rastremato delle nuove lame deve essere nello stesso orientamento delle lame originali.

lame, con il bordo rastremato sullo stesso lato delle teste delle viti e il bordo piatto rivolto verso il blocco di taglio.

■ Premere la protezione della lama a molla.

■ Spingere il supporto della lama fuori dal gruppo del blocco di taglio utilizzando la punta di un cacciavite.

■ Rimuovere la vecchia lama dal portalama facendola scorrere fuori con la punta di un cacciavite.

NOTA: se la lama non può essere facilmente spinta fuori dal supporto lama dopo aver allentato le viti di fissaggio della lama, utilizzare un blocco di legno per staccare la lama dal supporto lama con un colpo breve e deciso. Quindi spingere la lama con un cacciavite per rimuoverlo. Se necessario, picchiettare energicamente il blocco di legno con un piccolo martello per staccare la lama.

■ Pulire la segatura o i trucioli di legno presenti attorno alla lama.

■ Inserire la nuova lama nella fessura del portalama.

■ Utilizzare un cacciavite per spingere la lama nel portalama finché non è centrata in posizione.

■ Premere la protezione della lama a molla.

■ Inserire il supporto della lama nel gruppo del blocco taglierina.

■ Serrare nuovamente le tre viti di fissaggio della lama utilizzando la chiave per lame.

■ Ripetere la procedura sopra descritta per sostituire l'altra lama.

SOSTITUZIONE DELLA CINGHIA

Quando si sostituisce la cinghia, utilizzare solo la cinghia di ricambio consigliata,

- Rimuovere il pacco batteria.
 - Rimuovere le viti del coperchio della cinghia.
 - Rimuovere il coperchio della cinghia.
 - Sfilare la vecchia cinghia dalla puleggia piccola ruotandola nella direzione indicata. Mentre si gira la cinghia, tirarla e farla uscire dalla puleggia piccola finché non è completamente rimossa da entrambe le pulegge.
 - Installare la nuova cinghia sulla puleggia piccola, assicurandosi di allineare le scanalature. Mentre si gira la cinghia, spingerla e farla passare sulla puleggia grande finché non è in posizione.
 - Sostituire la copertura della cinghia.
 - Installare le viti del coperchio della cinghia e serrarle saldamente.
- NOTA: non stringere eccessivamente le viti .

ACCESSORI

ACCESSORI PIALLA BRUSHLESS CON SCATOLA COLORI

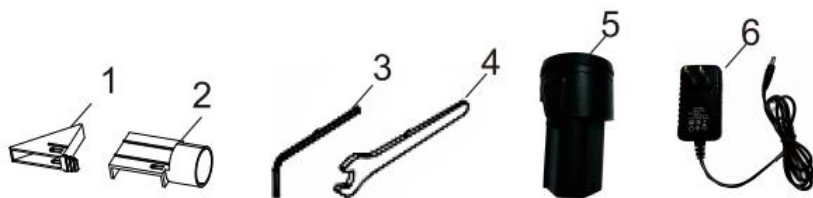

PART NO.	DESCRIPTION	QTY
1	Chip guide plate	1 PC
2	Dust outlet pipe	1 PC
3	Inner hex wrench	1 PC
4	Spanner	1 PC
5	Battery	1 PC
6	changer	1 PC

DB12V-561

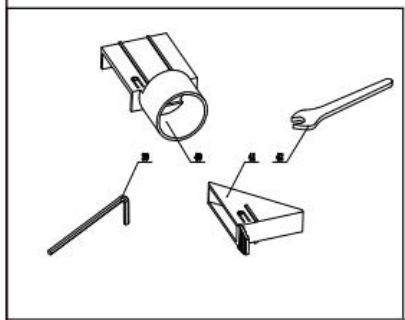
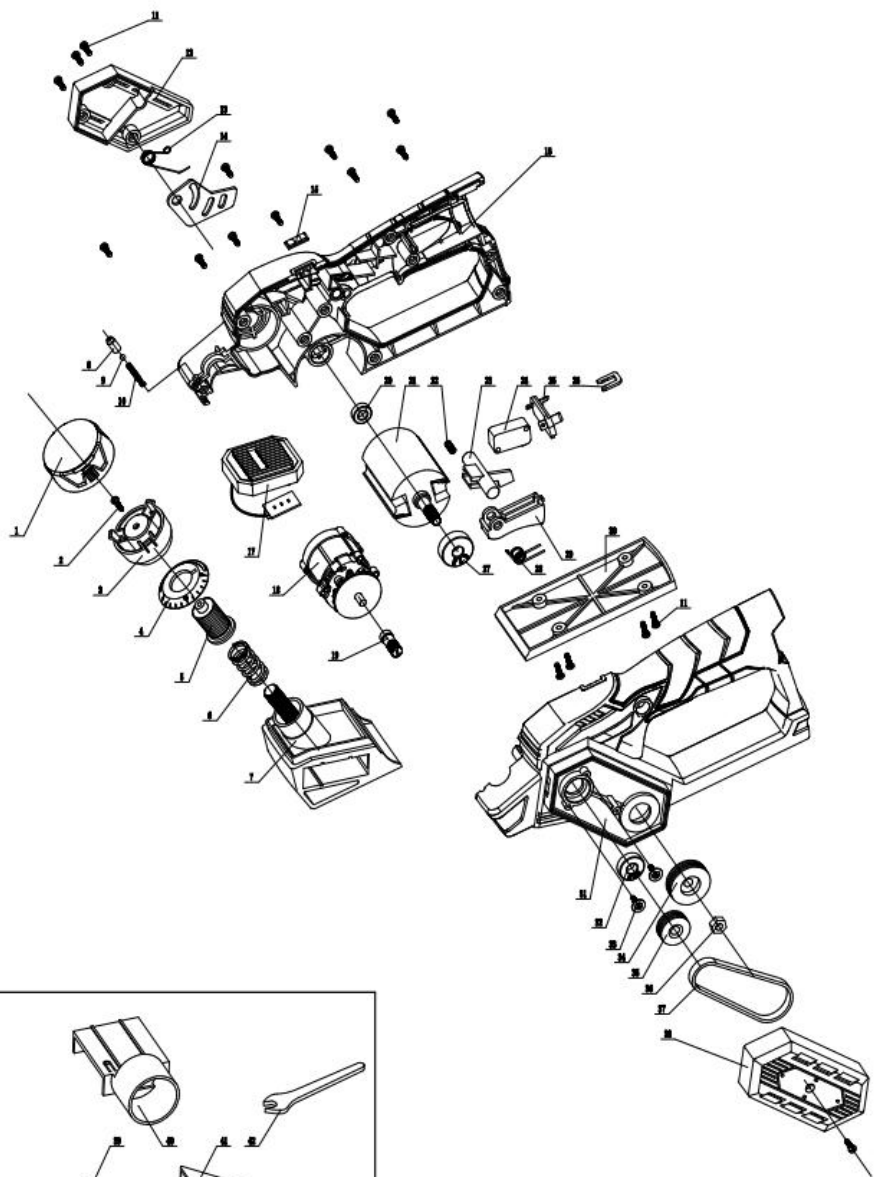

NO.	DESCRIPTION	QTY	
1	KNOB COVER	1	PC
2	TAPPING SCREW ST4*8	1	PC
3	KNOB	1	PC
4	SCALE	1	PC
5	ADJUST NUT	1	PC
6	ADJUST SPRING $\Phi 19 \times \Phi 2.5 \times 35$	1	PC
7	FRONT BASE	1	PC
8	BULLET	1	PC
9	STEEL BALL 2.5	1	PC
10	SPRING	1	PC
11	TAPPING SCREW ST3*12	17	PC
12	REAR COVER	1	PC
13	SPRING	1	PC
14	KNIFE GUARD PLATE	1	PC
15	INDICATOR LIGHT COVER	1	PC
16	RIGHT HOUSING	1	PC
17	PCB CONTROLLER	1	PC
18	BRUSHLESS MOTOR	1	PC
19	OUTPUT SHAFT	1	PC
20	BALL BEARING 687	1	PC
21	DRUM SET	1	PC
22	SPRING $\phi 5 \times \phi 0.5 \times 14$	1	PC
23	REVERSE LOCK BUTTON	1	PC
24	MICRO SWITCH	1	PC
25	BATTERY PIN	1	PC
26	CASING CLAMPING PLATE	1	PC
27	BALL BEARING 628	1	PC
28	SPRING $\phi 8.3 \times \phi 1$	1	PC
29	SWITCH BUTTON	1	PC
30	REAR BASE	1	PC
31	LEFT HOUSING	1	PC
32	BALL BEARING 698	1	PC
33	SCREW ST3*8	2	PC
34	V-PULLEY(BIG)	1	PC
35	V-PULLEY(SMALL)	1	PC
36	HEXAGONAL NUT	1	PC
37	BELT	1	PC
38	BELT COVER	1	PC
39	INTERNAL HEX. WRENCH	1	PC
40	OUT OF THE DUST TUBE	1	PC
41	CHIP GUIDE PLATE	1	PC
42	WRENCH	1	PC

Produttore: Shanghai muxinmuyeyouxiangongsi

Indirizzo: Shuangchenglu 803nong11hao1602A-1609shi, baoshanqu, Shanghai 200000 CN.

Importato in AUS: SIHAO PTY LTD. 1 ROKEVA STREET EASTWOOD
Nuovo Galles del Sud 2122 Australia

Importato negli USA: Sanven Technology Ltd. Suite 250, 9166 Anaheim
Luogo, Rancho Cucamonga, CA 91730

UK	REP
-----------	------------

YH CONSULTING LIMITED. C/O YH Consulting
Limited Office 147, Centurion House, London
Road, Staines-upon-Thames, Surrey, TW18 4AX

EC	REP
-----------	------------

E-CrossStu GmbH
Mainzer Landstr.69,
60329 Frankfurt am Main.



VEVOR

Affordable. Reliable. Home Improvement.

CEPILLADORA ELÉCTRICA

MODELO: DB12V-561



VEVOR

Affordable. Reliable. Home Improvement.

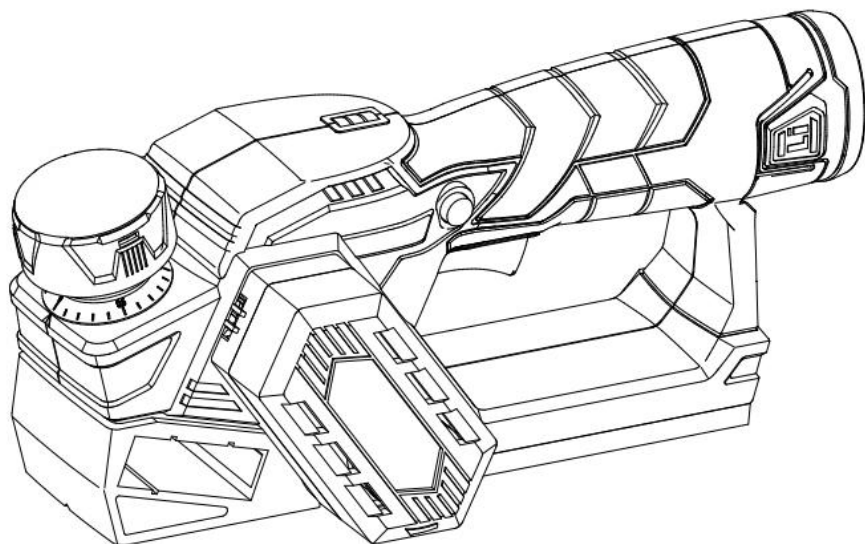
MODELO: DB12V-561



Estas son las instrucciones originales; lea atentamente todas las instrucciones del manual antes de utilizarlo. VEVOR se reserva el derecho de interpretar su manual de usuario. La apariencia del producto dependerá del producto que haya recibido. Le rogamos que nos disculpe si no le informamos de nuevo si hay actualizaciones tecnológicas o de software en nuestro producto.

	<p>Advertencia: Para reducir el riesgo de lesiones, el usuario debe leer atentamente el manual de instrucciones.</p>
	<p>Este producto está sujeto a la Directiva Europea 2012/19/CE. El símbolo de un contenedor de basura tachado indica que el producto requiere la recogida selectiva de residuos en la Unión Europea. Esto aplica al producto y a todos los accesorios marcados con este símbolo. Los productos marcados con este símbolo no pueden desecharse con la basura doméstica normal, sino que deben llevarse a un punto de recogida para el reciclaje de aparatos eléctricos y electrónicos.</p>

ADVERTENCIAS GENERALES DE SEGURIDAD PARA HERRAMIENTAS ELÉCTRICAS

ADVERTENCIA

Lea todas las advertencias de seguridad y todas las instrucciones. No seguir las advertencias e instrucciones puede provocar descargas eléctricas, incendios y/o lesiones graves.

Guarde todas las advertencias e instrucciones para futuras referencias.

El término "herramienta eléctrica" En las advertencias se hace referencia a su aparato conectado a la red eléctrica (con cable). herramienta eléctrica o herramienta eléctrica operada por batería (inalámbrica).

SEGURIDAD EN EL ÁREA DE TRABAJO

- Mantenga el área de trabajo limpia y bien iluminada. Las áreas desordenadas u oscuras invitan a los accidentes.
- No opere herramientas eléctricas en atmósferas explosivas, como en

presencia de líquidos, gases o polvos inflamables. Las herramientas eléctricas crean chispas que pueden encender el polvo o los humos.

■ Mantenga a los niños y a las personas cercanas alejados mientras utiliza una herramienta eléctrica. Las distracciones pueden hacerle perder el control.

SEGURIDAD ELÉCTRICA

■ Los enchufes de las herramientas eléctricas deben coincidir con la toma de corriente. Nunca modifique el enchufe de ninguna manera. No utilice adaptadores con toma de tierra. Herramientas eléctricas. Los enchufes sin modificar y las tomas de corriente compatibles reducen el riesgo de descarga eléctrica.

■ Evite el contacto del cuerpo con superficies conectadas a tierra, como tuberías, radiadores, cocinas y refrigeradores. Existe un mayor riesgo de descarga eléctrica si su cuerpo está conectado a tierra.

■ No exponga las herramientas eléctricas a la lluvia ni a condiciones húmedas. El agua que ingresa a una herramienta eléctrica aumentará el riesgo de descarga eléctrica.

■ No maltrate el cable. Nunca utilice el cable para transportar, tirar o desenchufar la herramienta eléctrica. Mantenga el cable alejado del calor, aceite, bordes afilados o piezas móviles. Los cables dañados o enredados aumentan el riesgo de descarga eléctrica.

■ Cuando utilice una herramienta eléctrica al aire libre, utilice un cable de extensión adecuado para uso en exteriores. El uso de un cable adecuado para uso en exteriores reduce el riesgo de descarga eléctrica.

■ Si es inevitable utilizar una herramienta eléctrica en un lugar húmedo, utilice una fuente de alimentación protegida con un interruptor de circuito por falla a tierra (GFCI). El uso de un GFCI reduce el riesgo de descarga eléctrica.

SEGURIDAD PERSONAL

■ Manténgase alerta, preste atención a lo que está haciendo y use el sentido común al operar una herramienta eléctrica. No utilice una

herramienta eléctrica si está cansado o bajo la influencia de drogas, alcohol o medicamentos. Un momento de

La falta de atención al utilizar herramientas eléctricas puede provocar lesiones personales graves.

- Utilice equipo de protección personal. Utilice siempre protección para los ojos.

El uso de equipos de protección como mascarillas antipolvo, calzado de seguridad antideslizante, casco o protección auditiva en las condiciones adecuadas reducirá

lesiones personales.

- Evite el arranque accidental. Asegúrese de que el interruptor esté en la posición de apagado antes de conectarlo a la fuente de alimentación y/o al paquete de baterías, así como de levantar o transportar la herramienta. Llevar herramientas eléctricas con el dedo en el interruptor o encender herramientas eléctricas que tengan el interruptor encendido invita a que se produzcan accidentes.

- Retire cualquier llave de ajuste o llave inglesa antes de encender la herramienta eléctrica . Una llave inglesa o una llave inglesa dejada unida a una pieza giratoria de la herramienta eléctrica **puede** provocar lesiones personales.

- No se extienda demasiado. Mantenga una postura adecuada y el equilibrio en todo momento. Esto permite un mejor control de la herramienta eléctrica en situaciones inesperadas.

- Vístase apropiadamente. No use ropa suelta ni joyas. Mantenga su cabello, ropa y guantes alejados de las partes móviles. La ropa suelta, las joyas o el cabello largo pueden quedar atrapados en las partes móviles.

- Si se proporcionan dispositivos para la conexión de extracción de polvo y

Instalaciones de recolección, asegúrese de que estén conectadas y se utilicen correctamente. El uso de recolección de polvo puede reducir los peligros relacionados con el polvo.

- No use ropa suelta ni joyas. Contenga cabello largo. La ropa suelta, las joyas o el cabello largo pueden ser arrastrados hacia las rejillas de

ventilación.

■ No utilice una escalera ni un soporte inestable. Una base estable sobre una superficie sólida permite un mejor control de la herramienta eléctrica en situaciones inesperadas.

USO Y CUIDADO DE HERRAMIENTAS ELÉCTRICAS

■ No fuerce la herramienta eléctrica. Utilice la herramienta eléctrica correcta para su trabajo.

Aplicación. La herramienta eléctrica correcta hará el trabajo mejor y de manera más segura al ritmo para el que fue diseñada.

■ No utilice la herramienta eléctrica si el interruptor no se enciende ni se apaga. Cualquier herramienta eléctrica que no pueda controlarse con el interruptor es peligrosa y debe repararse.

■ Desconecte el enchufe de la fuente de alimentación y/o la batería de la herramienta eléctrica antes de realizar cualquier ajuste, cambiar accesorios o guardar herramientas eléctricas. Estas medidas de seguridad preventivas reducen el riesgo de encender la herramienta eléctrica accidentalmente.

■ Guarde las herramientas eléctricas fuera del alcance de los niños y no permita que personas que no estén familiarizadas con la herramienta eléctrica o con estas instrucciones para operar la herramienta eléctrica. Las herramientas eléctricas son peligrosas en manos de personas no capacitadas. usuarios.

■ Realice el mantenimiento de las herramientas eléctricas. Verifique si hay desalineación o atascamiento de las piezas móviles, rotura de piezas y cualquier otra condición que pueda afectar la potencia.

Funcionamiento de la herramienta. Si la herramienta eléctrica está dañada, repárela antes de usarla. Muchos accidentes son causados por herramientas eléctricas mal mantenidas.

■ Mantenga las herramientas de corte afiladas y limpias. Las herramientas de corte mantenidas adecuadamente y con bordes afilados tienen menos probabilidades de atascarse y son más fáciles de controlar.

- Utilice la herramienta eléctrica, los accesorios, las brocas, etc., de acuerdo con estas instrucciones, teniendo en cuenta las condiciones de trabajo y el trabajo a realizar. El uso de la herramienta eléctrica para operaciones diferentes a las previstas podría generar una situación peligrosa.

USO Y CUIDADO DE LAS HERRAMIENTAS DE BATERÍA

- Recargue únicamente con el cargador especificado por el fabricante. Un cargador adecuado para un tipo de paquete de baterías puede crear un riesgo de incendio cuando se utiliza con otro paquete de baterías.

- Utilice herramientas eléctricas únicamente con paquetes de baterías específicamente designados. El uso de cualquier otro paquete de baterías puede crear un riesgo de lesiones e incendio.

- Cuando no utilice el paquete de baterías, manténgalo alejado de otros objetos metálicos, como clips, monedas, llaves, clavos, tornillos u otros objetos metálicos pequeños que puedan hacer una conexión de un terminal a otro. Un cortocircuito en los terminales de la batería puede provocar quemaduras o un incendio.

- En condiciones abusivas, puede salir líquido expulsado de la batería; evite el contacto. Si ocurre contacto accidentalmente, enjuague con agua. Si el líquido entra en contacto con los ojos, busque ayuda médica. El líquido expulsado de la batería puede causar irritación o quemaduras.

SERVICIO

- Haga que un técnico de reparación calificado repare su herramienta eléctrica utilizando únicamente piezas de repuesto idénticas. Esto garantizará que se mantenga la seguridad de la herramienta eléctrica.

- Al realizar el mantenimiento de una herramienta eléctrica, utilice únicamente piezas de repuesto idénticas. Siga las instrucciones de la sección Mantenimiento de este manual. El uso de piezas no autorizadas o el incumplimiento de las instrucciones de mantenimiento pueden generar riesgo de descarga eléctrica o lesiones.

ADVERTENCIAS DE SEGURIDAD PARA CEPILLADORAS

- Espere a que el cortador se detenga antes de colocar la herramienta en el suelo.

La cuchilla giratoria puede chocar con la superficie, lo que puede provocar pérdida de control y lesiones graves.

- Use abrazaderas u otra forma práctica de asegurar y apoyar la pieza de trabajo en una plataforma estable. Sostener la pieza con la mano o contra el cuerpo la deja inestable y puede provocar la pérdida de control.

- Sujete la herramienta eléctrica únicamente por las superficies de agarre aisladas.

- Conozca su herramienta eléctrica. Lea atentamente el manual del operador. Aprenda sus aplicaciones y limitaciones, así como los riesgos potenciales específicos relacionados con esta herramienta eléctrica. Seguir esta regla reducirá el riesgo de descarga eléctrica, incendio o lesiones graves.

- Utilice siempre protección para los ojos con protectores laterales marcados para cumplir con

ANSI Z87.1. Seguir esta regla reducirá el riesgo de lesiones personales graves.

- Proteja sus pulmones. Use una máscara facial o antipolvo si la operación implica mucho polvo.

Seguir esta regla reducirá el riesgo de sufrir lesiones personales graves.

- Proteja su audición. Use protección auditiva durante períodos prolongados de funcionamiento. Seguir esta regla reducirá el riesgo de sufrir lesiones personales graves.

lesión.

- Las herramientas a batería no necesitan estar enchufadas a una toma eléctrica, por lo que siempre están en condiciones de funcionamiento.

Tenga en cuenta los posibles peligros.

cuando no utilice su herramienta de batería o cuando cambie accesorios.

Seguir esta regla reducirá el riesgo de descarga eléctrica, incendio o lesiones personales graves.

- No coloque herramientas a batería ni sus baterías cerca del fuego o del calor. Esto reducirá el riesgo de explosión y posibles lesiones.

■ No aplaste, deje caer ni dañe la batería. No utilice una batería o un cargador que se haya caído o haya recibido un golpe fuerte.

La batería está sujeta a explosión. Deseche de inmediato y de forma adecuada una batería caída o dañada.

■ Las baterías pueden explotar en presencia de una fuente de ignición, como una luz piloto. Para reducir el riesgo de lesiones personales graves, nunca utilice



No utilice el producto inalámbrico cerca de una llama abierta. Una batería que explote puede expulsar residuos y productos químicos. En caso de exposición, enjuague con agua inmediatamente. ■ No cargue la herramienta de batería en un lugar húmedo o mojado. No utilice, almacene ni cargue baterías ni productos en lugares donde la temperatura sea inferior a 10 °C ni superior a 38 °C. No lo guarde en exteriores ni dentro de vehículos. ■ En condiciones extremas de uso o temperatura, la batería puede sufrir fugas.

ocurrir. Si el líquido entra en contacto con su piel, lávese inmediatamente con agua y jabón. Si el líquido entra en sus ojos, lávelos con agua limpia durante al menos 10 minutos y luego busque atención médica inmediata. Seguir esta regla reducirá el riesgo de lesiones personales graves.

■ Guarde estas instrucciones. Consúltelas con frecuencia y úselas para instruya a otras personas que puedan usar esta herramienta. Si le presta esta herramienta a alguien, préstele también estas instrucciones.

SÍMBOLOS

Las siguientes palabras de señal y significados tienen como objetivo explicar los niveles de riesgo asociados con este producto.

SÍMBOLO	SEÑAL	SIGNIFICADO
	PELIGRO	Indica una situación peligrosa que, si no se evita, provocará la muerte o lesiones graves.
	ADVERTENCIA	Indica una situación peligrosa que, de no ser así, evitarlo, podría provocar la muerte o lesiones graves

	PRECAUCIÓN	Indica una situación peligrosa que, de no ser así, evitarlo, podría provocar la muerte o lesiones graves
	AVISO:	(Sin símbolo de alerta de seguridad) Indica información considerada importante, pero no relacionada con una posible lesión (por ejemplo, mensajes relacionados con daños a la propiedad).
<p>Algunos de los siguientes símbolos pueden usarse en este producto. Estúdielos y aprenda su significado. La interpretación adecuada de estos símbolos le permitirá utilizar el producto mejor y de forma más segura.</p>		

	SEÑAL	SIGNIFICADO
	Alerta de seguridad	Indica un posible peligro de lesiones personales.
	Lea el manual del operador	Para reducir el riesgo de lesiones, el usuario debe leer y Comprenda el manual del operador antes de usarlo este producto.
	Protección para los ojos	Utilice siempre protección para los ojos con protectores laterales marcados para cumplir con la norma ANSI Z87.1
	Protección auditiva	Utilice siempre protectores auditivos al utilizar este producto.
	Polvo de desgaste máscaras	Utilice siempre mascarillas antipolvo al utilizar este producto.
	Alerta de condiciones húmedas	No exponer a la lluvia ni utilizar en lugares húmedos.
	Símbolo de no usar las manos	No mantener las manos alejadas de la La cuchilla provocará lesiones personales graves.
	Símbolo de reciclaje	Este producto utiliza baterías de iones de litio (Li-ion). Las leyes locales, estatales o federales pueden prohibirlo. Eliminación de baterías en la basura común. Consulte a su autoridad local de residuos para obtener información sobre las opciones de reciclaje y/o eliminación disponibles.
	Eliminación correcta	Este producto está sujeto a las disposiciones de la Directiva Europea 2012/19/CE. El símbolo mostrando un contenedor de basura con ruedas atravesado Indica que el producto requiere recolección de residuos separada en la Unión Europea. Esto se aplica al producto y a todos los accesorios marcados con este símbolo. Los

		productos marcados como tales no pueden desecharse con la basura doméstica normal. pero deben llevarse a un punto de recogida para reciclar aparatos eléctricos y electrónicos.
--	--	---

CARACTERÍSTICAS	
ESPECIFICACIONES DEL PRODUCTO	
Modelo	DB12V-561
Voltaje nominal	12 V
Velocidad sin carga	14500/min
Ancho máximo de cepillado	56 mm
Profundidad máxima de cepillado	1 mm

ASAMBLEA

ADVERTENCIA:

No utilice este producto si no está completamente ensamblado o si alguna de sus piezas

parecen faltantes o dañados. El uso de un producto que no esté ensamblado correcta y completamente o con piezas dañadas o faltantes podría resultar en lesiones personales graves

ADVERTENCIA

No intente modificar este producto ni crear accesorios o aditamentos no recomendados para su uso con este producto. Cualquier alteración o La modificación se utiliza incorrectamente y podría generar una condición peligrosa que pueda provocar lesiones personales graves.

OPERACIÓN

ADVERTENCIA:

No permita que la familiaridad con las herramientas lo vuelva descuidado. Recuerde que una fracción de segundo de descuido es suficiente para causar lesiones graves.

ADVERTENCIA:

Retire siempre el paquete de baterías de la herramienta cuando esté ensamblando piezas, haciendo ajustes, limpiando o cuando no esté en uso. Quitar el paquete de baterías evitará un arranque accidental que podría causar lesiones personales graves.

ADVERTENCIA:

Utilice siempre protección para los ojos con protectores laterales marcados para cumplir con ANSI Z87.1. Si no lo hace, podrían arrojarse objetos a sus ojos, lo que podría provocar lesiones graves.

ADVERTENCIA:

No utilice ningún accesorio ni aditamento no recomendado por el fabricante.

fabricante de este producto. El uso de accesorios o aditamentos no recomendados puede ocasionar lesiones personales graves.

ATENCIÓN:

Al planificar demasiado rápido o demasiado profundo, se provocará una sobrecarga del equipo.

protección y acortar la vida útil de la batería. Controle la velocidad y la profundidad de planificación de manera razonable.

APLICACIONES

Puede utilizar esta herramienta para los fines que se enumeran a continuación:

- Cepillado del borde de una puerta o estante de madera
- Cepillado del borde de una pieza de madera

- Realizar cortes de rebaje en madera
- Biselado de bordes afilados de madera

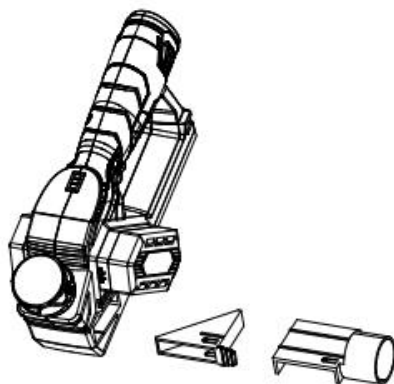

AJUSTE DE LA DIRECCIÓN DE ESCAPE CONEXIÓN DE LA CEPILLADORA A UNA ASPIRADORA

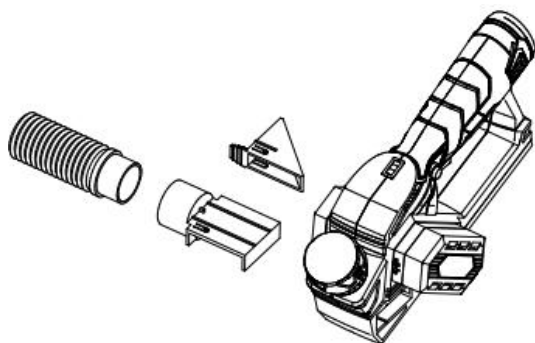

El sistema de recolección de virutas de la cepilladora tiene un puerto de 1-1/4 pulg. para insertar una manguera de vacío.

- Retire la batería. Retire la bolsa para el polvo.
- Conecte una manguera de vacío al escape de viruta izquierdo o derecho.
- Coloque la palanca de dirección de escape en el puerto de escape seleccionado.
- Conecte el aspirador a una fuente de alimentación.
- Encienda el vacío antes de comenzar a cortar.

INSTALACIÓN EXTRACCIÓN DEL PAQUETE DE BATERÍAS

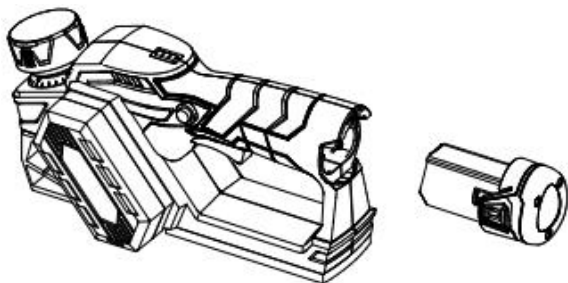

- Bloquee el gatillo del interruptor.
- Inserte la batería en el producto como se muestra.
- Asegúrese de que los pestillos a cada lado del paquete de baterías encajen en su lugar y que el paquete de baterías esté asegurado en el producto antes de comenzar operación.
- Presione los pestillos para quitar la batería.
- Para obtener instrucciones de carga completas, consulte los manuales del operador de su paquete de baterías y del cargador.

ARRANQUE/PARADA DE LA CEPILLADORA

- Para poner en marcha la cepilladora.
- Presione el gatillo interruptor.
- Para detener la cepilladora: suelte el gatillo interruptor.

PROFUNDIDAD DE PLANIFICACIÓN

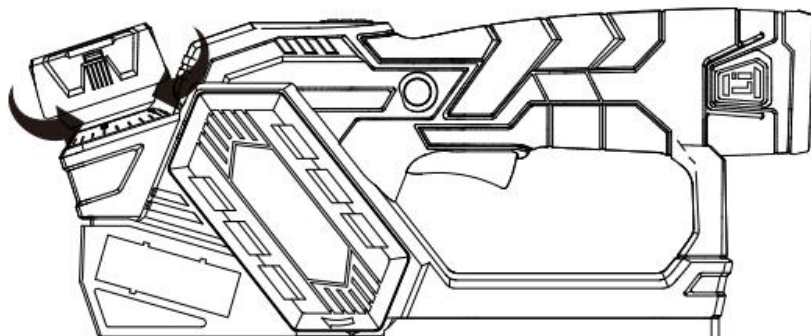

Cuando comience a planificar una pieza de material en bruto, la cepilladora solo...

Elimine los puntos altos al principio. Las pasadas sucesivas eliminarán más y más.

más material. Al quitar no más de 1/64 pulg. con cada pasada, logrará el acabado más suave, incluso en la pieza de trabajo más áspera.

Comience siempre haciendo cortes de prueba en madera de descarte para asegurarse de que la cepilladora esté eliminando la cantidad deseada de madera.

Para establecer la profundidad de planificación:

- Retire la batería.
- Gire la perilla de ajuste de profundidad en el sentido de las agujas del reloj para establecer la profundidad de corte deseada. La profundidad máxima de corte es 1/25,4 pulg.

NOTA : Utilice únicamente configuraciones de profundidad detenida.

Intentar cortes con configuraciones de profundidad de corte entre las posiciones detenidas puede generar cortes desiguales.

NOTA: Para proteger las cuchillas durante el almacenamiento, transporte, etc., gire la perilla de ajuste de profundidad en sentido antihorario en la parte superior de la escala de profundidad de corte para estacionar la cuchilla.

ADVERTENCIA:

Sujete siempre firmemente la pieza de trabajo antes de realizar un corte. El movimiento de la pieza durante un corte podría provocar la pérdida de control de la cepilladora y causar lesiones graves.

ADVERTENCIA:

Utilice siempre las dos manos en la herramienta para cualquier operación; esto garantiza que mantenga el control y evite el riesgo de lesiones personales graves.

Sostenga y sujete la pieza de trabajo de modo que ambas manos estén

libres para controlar la cepilladora.

Nunca opere la herramienta por encima de la cabeza o invertida respecto de la posición de funcionamiento adecuada; podría producirse una lesión personal grave.

■ Coloque la zapata delantera en el borde del trabajo a planificar.

NOTA : Asegúrese de que las cuchillas no toquen la pieza de trabajo.

■ Aplique presión en la perilla de ajuste de profundidad para que la zapata delantera quede completamente plana sobre la pieza de trabajo. Encienda la cepilladora y deje que el motor alcance la velocidad máxima.

■ Sujete firmemente la cepilladora y empújela hacia adelante en la pieza de trabajo, con un movimiento lento y constante.

■ Aplique presión hacia abajo en dirección al mango trasero a medida que cada uno

extremo del corte planificado. Esto ayuda a mantener la sección trasera de la base de la cepilladora en contacto con la pieza de trabajo y evita que la parte delantera de la cepilladora dañe el corte.

ADVERTENCIA:

Tenga cuidado de no golpear clavos o grapas durante la operación de planificación; esta acción podría mellar, agrietar o dañar las cuchillas.

NOTA: Le sugerimos tener siempre a mano un juego de cuchillas adicional. En cuanto las cuchillas de la cepilladora muestren signos de desgaste, reemplácelas. Las cuchillas son reversibles y pueden invertirse hasta que ambos lados...

volverse aburrido.

BISELADO

La cepilladora está diseñada con una ranura biselada en la zapata delantera para

Bisele las esquinas de las tablas como se muestra. Antes de hacer un corte en madera de buena calidad,

Practique el corte en madera de desecho para determinar la cantidad a quitar.

■ Sujete la pieza de trabajo de forma segura.

■ Sujete la perilla de ajuste de profundidad con una mano y el mango con la otra.

■ Coloque la ranura de biselado sobre la superficie a cortar.

Ponga en marcha la cepilladora y deje que el motor alcance la velocidad máxima.

■ Sujete firmemente la cepilladora y empújela hacia adelante en la pieza de trabajo, con un movimiento lento y constante.

■ Aplique presión hacia abajo para mantener la cepilladora plana al principio y al final de la superficie de trabajo.

Siga las instrucciones de la sección Planificación anterior en este manual.

Apoye la guía de borde firmemente contra el borde de la superficie de trabajo.

La profundidad del rebaje está determinada por la profundidad del corte y el número de pasadas realizadas a lo largo de la superficie de trabajo.

La profundidad máxima del corte de rebaje es de 1/2 pulg.

↑
ADVERTENCIA:

Al realizar el mantenimiento, utilice únicamente piezas de repuesto idénticas. El uso de otras piezas puede crear un peligro o causar daños al producto.

ADVERTENCIA:

Utilice siempre protección para los ojos con protectores laterales marcados para cumplir con la norma ANSI Z87.1. De no hacerlo, podrían arrojarse objetos a sus ojos y provocar lesiones graves.

MANTENIMIENTO GENERAL

Evite usar solventes al limpiar piezas de plástico. La mayoría de los plásticos son

susceptibles a sufrir daños por diversos tipos de solventes comerciales y

pueden dañarse con su uso. Utilice paños limpios para eliminar la suciedad, el polvo, el aceite, la grasa, etc.

ADVERTENCIA:

No permita en ningún momento que líquidos de frenos, gasolina, productos derivados del petróleo, aceites penetrantes, etc., entren en contacto con piezas de plástico. Los productos químicos pueden dañar, debilitar o destruir el plástico, lo que puede provocar lesiones personales graves.

Herramientas eléctricas utilizadas en materiales de fibra de vidrio, paneles de yeso y compuestos de masilla.

o yeso están sujetos a un desgaste acelerado y posible fallo prematuro.

REEMPLAZO DE CUCHILLAS

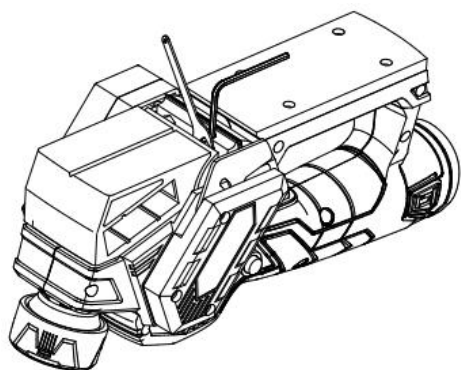

Las cuchillas de la cepilladora son reversibles. Cuando un borde se desafilado, la cuchilla se puede invertir para poder utilizar el otro lado. Siempre reemplace o invierta las cuchillas en pares. No intente afilarlas. Cuchillas. Si las cuchillas de la cepilladora muestran signos de estar desafiladas, astilladas o dañadas de algún modo, reemplácelas. Al reemplazar las cuchillas, utilice únicamente las cuchillas de repuesto recomendadas.

ADVERTENCIA:

Utilice siempre guantes de cuero gruesos y tenga cuidado al aflojar los

tornillos de las cuchillas y al manipular o cambiar las cuchillas. Las cuchillas son afiladas y pueden provocar lesiones personales graves.

- **Retire** la batería.
- Asegure la cepilladora en posición invertida.
- Afloje los tres tornillos que sujetan la cuchilla al soporte de la cuchilla girando en sentido antihorario con la llave de cuchilla provista.

NOTA: No afloje demasiado los tornillos. Si los tornillos están demasiado flojos, la alineación de la nueva cuchilla no será precisa.

NOTA: Antes de retirar las hojas viejas, tenga en cuenta la dirección del corte, así como la orientación del borde cónico de las hojas viejas. El borde cónico de las hojas nuevas debe estar en la misma orientación que el original.

cuchillas, con el borde cónico en el mismo lado que las cabezas de los tornillos y el borde plano hacia el bloque de corte.

- Presione el protector de la hoja accionado por resorte.
- Empuje el soporte de la cuchilla hacia afuera del conjunto del bloque de corte usando la punta de un destornillador.
- Retire la cuchilla vieja del soporte deslizándola hacia afuera con la punta de un destornillador.

NOTA: Si no puede sacar la hoja fácilmente del soporte después de aflojar los tornillos de fijación, utilice un bloque de madera para soltar la hoja del soporte con un golpe corto y fuerte. Luego empuje la hoja con un destornillador para quitarlo. Si es necesario, golpee con fuerza el bloque de madera con un martillo pequeño para soltar la hoja.

- Limpie el aserrín o las virutas de madera que haya alrededor del área de la hoja.
- Deslice la nueva cuchilla en la ranura del soporte de la cuchilla.
- Utilice un destornillador para empujar la cuchilla en el soporte de la cuchilla hasta que quede centrada en su posición.
- Presione el protector de la hoja accionado por resorte.

- Inserte el portacuchillas en el conjunto del bloque de corte.
- Vuelva a apretar los tres tornillos de fijación de la cuchilla usando la llave para cuchillas.
- Repita el procedimiento anterior para cambiar la otra cuchilla.

SUSTITUCIÓN DE LA CORREA

Al reemplazar la correa, utilice únicamente la correa de repuesto recomendada.

- Retire la batería.
 - Retire los tornillos de la cubierta de la correa.
 - Retire la cubierta de la correa.
 - Fuerce la correa vieja para sacarla de la polea pequeña girándola en la dirección indicada. Mientras gira la correa, tire de ella y extráigala de la polea pequeña hasta que se haya retirado completamente de ambas poleas.
 - Instale la correa nueva sobre la polea pequeña, asegurándose de alinear las ranuras. A medida que gira la correa, empújela y colóquela sobre la polea grande hasta que esté en su lugar.
 - Vuelva a colocar la cubierta de la correa.
 - Instale los tornillos de la cubierta de la correa y ajústelos firmemente.
- NOTA: No apriete demasiado los tornillos .

ACCESORIOS

ACCESORIOS CEPILLADORA SIN ESCOBILLAS CON CAJA DE COLOR

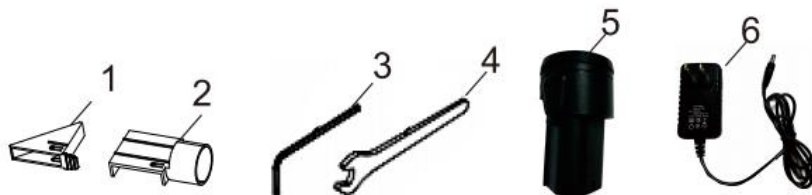

PART NO.	DESCRIPTION	QTY
1	Chip guide plate	1 PC
2	Dust outlet pipe	1 PC
3	Inner hex wrench	1 PC
4	Spanner	1 PC
5	Battery	1 PC
6	changer	1 PC

DB12V-561

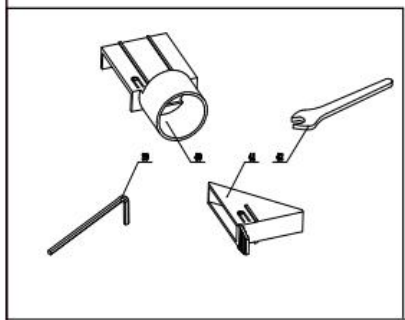
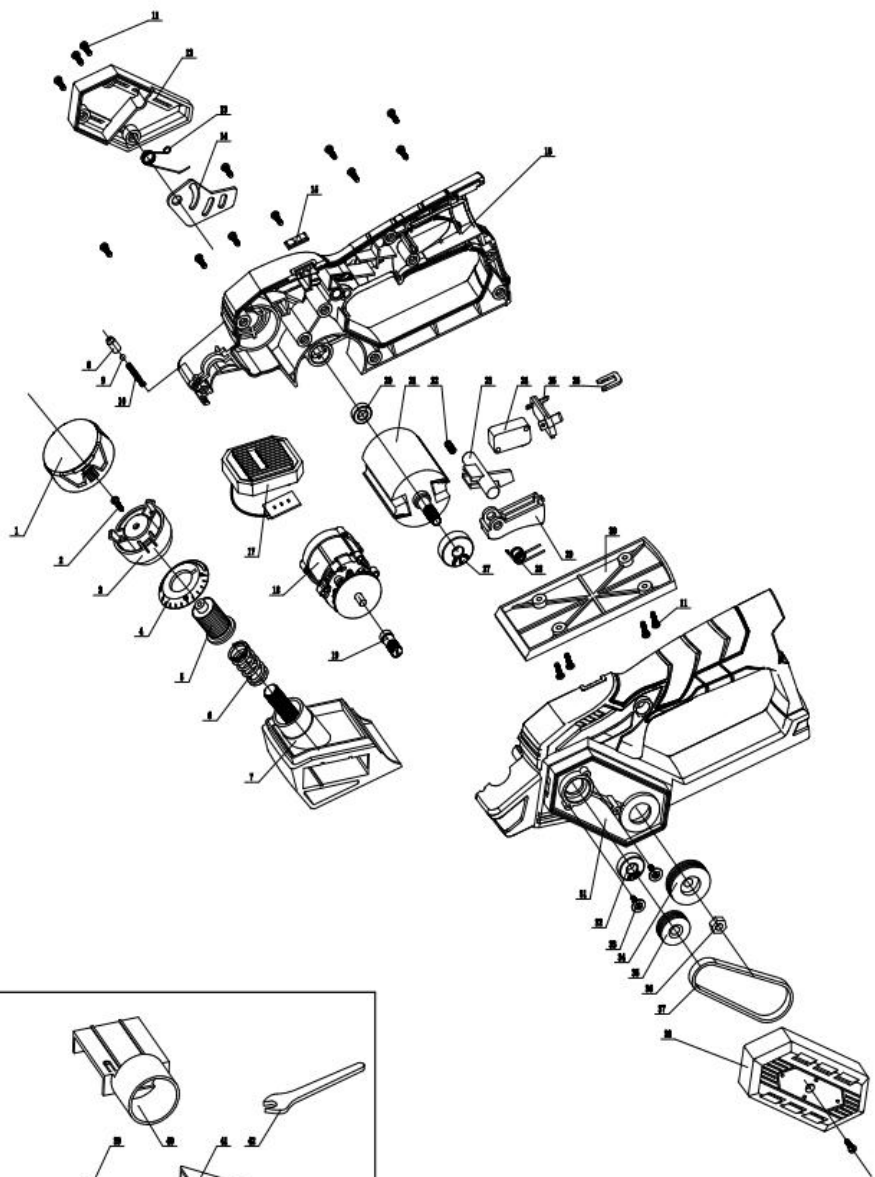

NO.	DESCRIPTION	QTY	
1	KNOB COVER	1	PC
2	TAPPING SCREW ST4*8	1	PC
3	KNOB	1	PC
4	SCALE	1	PC
5	ADJUST NUT	1	PC
6	ADJUST SPRING $\Phi 19 \times \Phi 2.5 \times 35$	1	PC
7	FRONT BASE	1	PC
8	BULLET	1	PC
9	STEEL BALL 2.5	1	PC
10	SPRING	1	PC
11	TAPPING SCREW ST3*12	17	PC
12	REAR COVER	1	PC
13	SPRING	1	PC
14	KNIFE GUARD PLATE	1	PC
15	INDICATOR LIGHT COVER	1	PC
16	RIGHT HOUSING	1	PC
17	PCB CONTROLLER	1	PC
18	BRUSHLESS MOTOR	1	PC
19	OUTPUT SHAFT	1	PC
20	BALL BEARING 687	1	PC
21	DRUM SET	1	PC
22	SPRING $\phi 5 \times \phi 0.5 \times 14$	1	PC
23	REVERSE LOCK BUTTON	1	PC
24	MICRO SWITCH	1	PC
25	BATTERY PIN	1	PC
26	CASING CLAMPING PLATE	1	PC
27	BALL BEARING 628	1	PC
28	SPRING $\phi 8.3 \times \phi 1$	1	PC
29	SWITCH BUTTON	1	PC
30	REAR BASE	1	PC
31	LEFT HOUSING	1	PC
32	BALL BEARING 698	1	PC
33	SCREW ST3*8	2	PC
34	V-PULLEY(BIG)	1	PC
35	V-PULLEY(SMALL)	1	PC
36	HEXAGONAL NUT	1	PC
37	BELT	1	PC
38	BELT COVER	1	PC
39	INTERNAL HEX. WRENCH	1	PC
40	OUT OF THE DUST TUBE	1	PC
41	CHIP GUIDE PLATE	1	PC
42	WRENCH	1	PC

Fabricante: Shanghaimuxinmuyeyouxiangongsi

Dirección: Shuangchenglu 803nong11hao1602A-1609shi, baoshanqu, Shanghái 200000 CN.

Importado a AUS: SIHAO PTY LTD. 1 ROKEVA STREET, EASTWOOD NSW 2122 Australia

Importado a EE. UU.: Sanven Technology Ltd. Suite 250, 9166 Anaheim Lugar, Rancho Cucamonga, CA 91730

UK	REP
-----------	------------

YH CONSULTING LIMITED. C/O YH Consulting Limited Office 147, Centurion House, London Road, Staines-upon-Thames, Surrey, TW18 4AX

EC	REP
-----------	------------

E-CrossStu GmbH
Mainzer Landstr.69,
60329 Frankfurt am Main.



VEVOR

Affordable. Reliable. Home Improvement.

STRUGARKA ELEKTRYCZNA

MODEL:DB12V-561



VEVOR

Affordable. Reliable. Home Improvement.

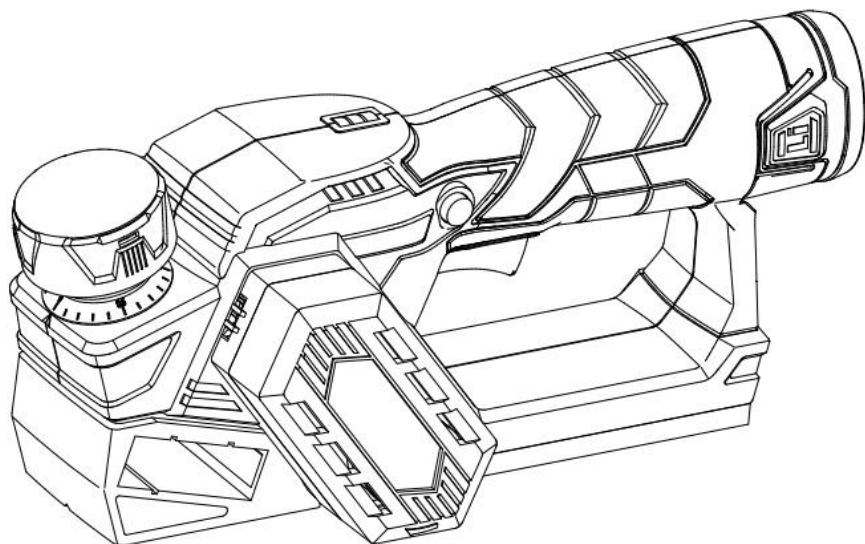
MODEL:DB12V-561



To jest oryginalna instrukcja obsługi. Przed użyciem prosimy o dokładne zapoznanie się z treścią instrukcji. Firma VEVOR zastrzega sobie prawo do jednoznacznej interpretacji niniejszej instrukcji obsługi. Wygląd produktu zależy od stanu, w jakim go otrzymali Państwo. Prosimy o wyrozumiałość, ale nie będziemy Państwa ponownie informować o aktualizacjach technologicznych lub oprogramowania naszego produktu.

	<p>Ostrzeżenie: Aby zminimalizować ryzyko obrażeń, użytkownik powinien uważnie przeczytać instrukcję obsługi.</p>
	<p>Niniejszy produkt podlega przepisom Dyrektywy Europejskiej 2012/19/WE. Symbol przedstawiający przekreślony kosz na śmieci na kółkach oznacza, że produkt wymaga selektywnej zbiórki odpadów w Unii Europejskiej. Dotyczy to produktu i wszystkich akcesoriów oznaczonych tym symbolem. Produktów oznaczonych tym symbolem nie można wyrzucać razem ze zwykłymi odpadami domowymi, lecz należy je dostarczyć do punktu zbiórki urządzeń elektrycznych i elektronicznych przeznaczonych do recyklingu.</p>

OGÓLNE OSTRZEŻENIA DOTYCZĄCE BEZPIECZEŃSTWA NARZĘDZI ELEKTRYCZNYCH

OSTRZEŻENIE

Należy przeczytać wszystkie ostrzeżenia dotyczące bezpieczeństwa i instrukcje. Nieprzestrzeganie ostrzeżeń i instrukcji może spowodować porażenie prądem, pożar i/lub poważne obrażenia.

Zachowaj wszystkie ostrzeżenia i instrukcje, aby móc z nich skorzystać w przyszłości.

Termin „narzędzie elektryczne” w ostrzeżeniach odnosi się do zasilania sieciowego (przewodowego) elektronarzędzie lub elektronarzędzie zasilane akumulatorem (beprzewodowe).

BEZPIECZEŃSTWO W MIEJSCU PRACY

- Utrzymuj miejsce pracy w czystości i zapewnij dobre oświetlenie. Zagrazone i ciemne pomieszczenia są częstym powodem wypadków.
- Nie należy używać elektronarzędzi w atmosferach wybuchowych, np.

obecność łatwopalnych cieczy, gazów lub pyłów. Narzędzia elektryczne wytwarzają iskry, które mogą zapalić pył lub opary.

■ Trzymaj dzieci i osoby postronne z dala od elektronarzędzia.

Rozproszenie uwagi może spowodować utratę kontroli.

BEZPIECZEŃSTWO ELEKTRYCZNE

■ Wtyczki elektronarzędzi muszą pasować do gniazdek. Nigdy nie modyfikuj wtyczki w żaden sposób. Nie używaj żadnych adapterów z uziemieniem. elektronarzędzia. Niezmodyfikowane wtyczki i pasujące gniazdko zmniejszają ryzyko porażenia prądem.

■ Unikaj kontaktu ciała z uziemionymi powierzchniami, takimi jak rury, grzejniki, kuchenki i lodówki. Ryzyko porażenia prądem elektrycznym wzrasta, jeśli twoje ciało jest uziemione.

■ Nie wystawiaj elektronarzędzi na działanie deszczu lub wilgoci. Dostanie się wody do wnętrza elektronarzędzia zwiększa ryzyko porażenia prądem.

■ Nie należy nadużywać przewodu zasilającego. Nigdy nie używaj przewodu do noszenia, ciągnięcia lub odłączania elektronarzędzia. Trzymaj przewód z dala od źródeł ciepła, oleju, ostrych krawędzi i ruchomych części. Uszkodzone lub splątane przewody zwiększają ryzyko porażenia prądem elektrycznym.

■ Używając elektronarzędzia na zewnątrz, należy używać przedłużacza przeznaczonego do użytku na zewnątrz. Użycie przedłużacza przystosowanego do użytku na zewnątrz zmniejsza ryzyko porażenia prądem.

■ Jeśli nie można uniknąć używania elektronarzędzia w wilgotnym miejscu, należy zastosować wyłącznik różnicowoprądowy (GFCI) zabezpieczający zasilanie. Stosowanie wyłącznika różnicowoprądowego zmniejsza ryzyko porażenia prądem.

BEZPIECZEŃSTWO OSOBISTE

■ Zachowaj czujność, zwracaj uwagę na to, co robisz i kieruj się zdrowym rozsądkiem podczas obsługi elektronarzędzia. Nie używaj elektronarzędzia, gdy jesteś zmęczony lub pod wpływem narkotyków,

alkoholu lub leków. Chwila

Nieuwaga podczas obsługi elektronarzędzi może skutkować poważnymi obrażeniami ciała.

■ Stosuj środki ochrony osobistej. Zawsze noś okulary ochronne. Sprzęt ochronny, taki jak maska przeciwpyłowa, antypoślizgowe obuwie robocze, kask lub ochrona słuchu, stosowany w odpowiednich warunkach, zmniejszy obrażenia ciała.

■ Zapobiegaj przypadkowemu uruchomieniu. Przed podłączeniem urządzenia do źródła zasilania i/lub akumulatora, podniesieniem lub przenoszeniem narzędzia upewnij się, że wyłącznik jest w pozycji wyłączonej.

Przenoszenie elektronarzędzi z palcem na włączniku lub podłączanie do prądu elektronarzędzi z włączonym włącznikiem jest przyczyną wypadków.

■ Przed włączeniem elektronarzędzia należy usunąć wszelkie klucze regulacyjne lub inne elementy. Klucz lub inne elementy pozostawione na obracającej się części elektronarzędzia **mogą** spowodować obrażenia ciała.

■ Nie wychylaj się za bardzo. Zawsze utrzymuj odpowiednią postawę i równowagę. Dzięki temu będziesz mieć lepszą kontrolę nad elektronarzędziem w nieoczekiwanych sytuacjach.

■ Ubierz się odpowiednio. Nie noś luźnej odzieży ani biżuterii. Trzymaj włosy, odzież i rękawice z dala od ruchomych części. Luźna odzież, biżuteria lub długie włosy mogą zostać wciągnięte przez ruchome części.

■ Jeżeli przewidziano urządzenia do podłączenia odsysania pyłu i urządzeń zbierających pył, należy upewnić się, że są one podłączone i prawidłowo użytkowane. Stosowanie urządzeń zbierających pył może zmniejszyć zagrożenia związane z pyłem.

■ Nie należy nosić luźnych ubrań ani biżuterii. Należy nosić długie włosy. Luźne ubrania, biżuteria lub długie włosy mogą zostać wciągnięte przez otwory wentylacyjne.

■ Nie należy używać drabiny ani niestabilnego podparcia. Stabilne oparcie na twardym podłożu umożliwi lepszą kontrolę elektronarzędzia w

nieoczekiwanych sytuacjach.

UŻYWANIE I KONSERWACJA NARZĘDZI ELEKTRYCZNYCH

■ Nie używaj elektronarzędzia na siłę. Używaj odpowiedniego elektronarzędzia.

zastosowanie. Prawidłowe elektronarzędzie wykona pracę lepiej i bezpieczniej, w tempie, do którego zostało zaprojektowane.

■ Nie używaj elektronarzędzia, jeśli nie da się go włączyć ani wyłączyć za pomocą przełącznika. Każde elektronarzędzie, którego nie można kontrolować za pomocą przełącznika, jest niebezpieczne i musi zostać naprawione.

■ Przed przystąpieniem do jakichkolwiek regulacji, wymiany akcesoriów lub przechowywania elektronarzędzia należy odłączyć wtyczkę od źródła zasilania i/lub akumulator elektronarzędzia. Takie środki ostrożności redukują ryzyko przypadkowego uruchomienia elektronarzędzia.

■ Przechowuj nieużywane elektronarzędzia poza zasięgiem dzieci i nie pozwalaj im pracować.

osoby niezaznajomione z elektronarzędziem lub niniejszą instrukcją obsługi elektronarzędzia. Elektronarzędzia są niebezpieczne w rękach nieprzeszkolonych osób użytkowników.

■ Konserwuj elektronarzędzia. Sprawdź, czy ruchome części nie są niewspółosiowe lub nie są zablokowane, czy nie ma pęknięć części i czy nie występują inne warunki, które mogą mieć wpływ na zasilanie. działanie narzędzia. W przypadku uszkodzenia narzędzia elektrycznego należy je naprawić przed użyciem. Wiele wypadków jest spowodowanych przez źle konserwowane narzędzia elektryczne.

■ Utrzymuj narzędzia tnące ostre i czyste. Prawidłowo konserwowane narzędzia tnące o ostrych krawędziach tnących rzadziej się zacinają i są łatwiejsze w obsłudze.

■ Używaj elektronarzędzi, akcesoriów, końcówek narzędziowych itp. zgodnie z niniejszą instrukcją, biorąc pod uwagę warunki pracy i rodzaj wykonywanej pracy. Używanie elektronarzędzia do celów innych niż

przeznaczone może doprowadzić do niebezpiecznej sytuacji.

UŻYTKOWANIE I KONSERWACJA NARZĘDZIA AKUMULATOROWEGO

- Ładuj wyłącznie przy użyciu ładowarki wskazanej przez producenta. Ładowarka przeznaczona do jednego typu akumulatora może stwarzać ryzyko pożaru w przypadku użycia jej z innym rodzajem akumulatora.
- Używaj elektronarzędzi wyłącznie z przeznaczonymi do tego akumulatorami. Używanie innych akumulatorów może stwarzać ryzyko obrażeń ciała i pożaru.
- Gdy akumulator nie jest używany, należy trzymać go z dala od innych metalowych przedmiotów, takich jak spinacze do papieru, monety, klucze, gwoździe, śruby i inne małe metalowe przedmioty, które mogą spowodować połączenie jednego zacisku z drugim. Zwarcie zacisków akumulatora może spowodować oparzenia lub pożar.
- W przypadku niewłaściwego użytkowania z akumulatora może wytrysnąć ciecz; należy unikać kontaktu. W razie przypadkowego kontaktu przemyć wodą. W przypadku dostania się cieczy do oczu, należy dodatkowo zwrócić się o pomoc lekarską. Ciecz wyrzucona z akumulatora może spowodować podrażnienie lub oparzenia.

PRACA

- Oddaj elektronarzędzie do serwisu wyłącznie przez wykwalifikowanego pracownika, używając wyłącznie identycznych części zamiennych. Dzięki temu zapewnione zostanie bezpieczeństwo użytkowania elektronarzędzia.
- Podczas serwisowania elektronarzędzia należy używać wyłącznie identycznych części zamiennych. Należy postępować zgodnie z instrukcjami zawartymi w rozdziale „Konservacja” niniejszej instrukcji. Użycie nieautoryzowanych części lub nieprzestrzeganie instrukcji dotyczących konserwacji może stwarzać ryzyko porażenia prądem lub obrażeń.

OSTRZEŻENIA DOTYCZĄCE BEZPIECZEŃSTWA STRUGARKI

- Przed odłożeniem narzędzia należy odczekać, aż frez się zatrzyma.

obracaający się nóż może zetknąć się z powierzchnią, co może spowodować utratę kontroli i poważne obrażenia.

- Użyj zacisków lub innego praktycznego sposobu, aby zamocować i podeprzeć obrabiany przedmiot na stabilnej platformie. Trzymanie przedmiotu obrabianego ręką lub przy ciele sprawia, że jest on niestabilny i może prowadzić do utraty kontroli.

- Trzymaj elektronarzędzie wyłącznie za izolowane powierzchnie uchwytu.

- Poznaj swoje elektronarzędzie. Przeczytaj uważnie instrukcję obsługi. Zapoznaj się z jego zastosowaniami i ograniczeniami, a także ze szczególnymi potencjalnymi zagrożeniami związanymi z tym elektronarzędziem. Przestrzeganie tej zasady zmniejszy ryzyko porażenia prądem, pożaru lub poważnych obrażeń.

- Zawsze należy nosić okulary ochronne z osłonami bocznymi oznaczonymi jako zgodne z normami ANSI Z87.1. Przestrzeganie tej zasady zmniejszy ryzyko poważnych obrażeń ciała.

- Chroń płuca. Jeśli podczas operacji występuje duże zapylenie, noś maskę na twarz lub maskę przeciwpyłową. Przestrzeganie tej zasady zmniejszy ryzyko poważnych obrażeń ciała.

- Chroń swój słuch. Noś ochronę słuchu podczas dłuższych okresów pracy. Przestrzeganie tej zasady zmniejszy ryzyko poważnych obrażeń ciała. obrażenia.

- Narzędzia akumulatorowe nie muszą być podłączone do gniazdka elektrycznego, dlatego zawsze są gotowe do pracy. Należy pamiętać o możliwych zagrożeniach gdy nie używasz narzędzia akumulatorowego lub gdy wymieniasz akcesoria.

Przestrzeganie tej zasady zmniejszy ryzyko porażenia prądem, pożaru lub poważnych obrażeń ciała.

- Nie należy umieszczać narzędzi zasilanych akumulatorami ani akumulatorów w pobliżu ognia lub źródeł ciepła. Zmniejszy to ryzyko wybuchu i ewentualnych obrażeń.

- Nie zgniataj, nie upuszczaj ani nie uszkadzaj akumulatora. Nie używaj

akumulatora ani ładowarki, które zostały upuszczone lub mocno uderzone. Uszkodzony akumulator lub ładowarka nie powinny być uszkodzone. Akumulator jest podatny na wybuch. W przypadku upadku lub uszkodzenia akumulatora należy go natychmiast zutylizować.

■ Baterie mogą wybuchnąć w obecności źródła zapłonu, takiego jak płomień pilotażowy. Aby zmniejszyć ryzyko poważnych obrażeń ciała, nigdy nie używaj

produktu bezprzewodowego w obecności otwartego ognia. Wybuch baterii może rozrzucić odłamki i substancje chemiczne. W przypadku narażenia natychmiast przepłukać wodą. ■ Nie ładować narzędzia akumulatorowego w wilgotnym lub mokrym miejscu. Nie używać, przechowywać ani ładować akumulatorów ani produktów w miejscach, w których temperatura jest niższa niż 50°F lub wyższa niż 100°F. Nie przechowywać na zewnątrz ani w pojazdach. ■ W ekstremalnych warunkach użytkowania lub temperatury może dojść do wycieku baterii.



Jeśli dojdzie do kontaktu cieczy ze skórą, należy natychmiast przemyć ją wodą z mydłem. Jeśli ciecz dostanie się do oczu, należy przemywać je czystą wodą przez co najmniej 10 minut, a następnie natychmiast zwrócić się o pomoc lekarską. Przestrzeganie tej zasady zmniejszy ryzyko poważnych obrażeń ciała.

■ Zachowaj te instrukcje. Często do nich zaglądasz i korzystasz z nich, poinstruuj innych, którzy mogą korzystać z tego narzędzia. Jeśli pożyczasz komuś to narzędzie, pożycz mu także tę instrukcję.

SYMBOLIKA

Poniższe słowa kluczowe i ich znaczenie mają na celu wyjaśnienie poziomu ryzyka związanego z tym produktem.

SYMBOL	SYGNAŁ	OZNACZAJĄCY
	NIEBEZPIECZEŃSTWO	Oznacza niebezpieczną sytuację, która jeśli się jej nie uniknie, spowoduje śmierć lub poważne obrażenia.

	OSTRZEŻENIE	Oznacza niebezpieczną sytuację, która, jeśli nie zostanie opisana, jeśli się tego uniknie, może to spowodować śmierć lub poważne obrażenia
	OSTROŻNOŚĆ	Oznacza niebezpieczną sytuację, która, jeśli nie zostanie opisana, jeśli się tego uniknie, może to spowodować śmierć lub poważne obrażenia
	OGŁOSZENIE:	(Bez symbolu ostrzegawczego) Oznacza informacje uważane za ważne, ale nie związane z potencjalnym obrażeniem (np. komunikaty dotyczące uszkodzenia mienia).
<p>Na tym produkcie mogą być użyte niektóre z poniższych symboli. Prosimy o ich dokładne przeczytanie i zrozumienie ich znaczenia. Prawidłowa interpretacja tych symboli pozwoli na lepszą i bezpieczniejszą obsługę produktu.</p>		

	SYGNAŁ	OZNACZAJĄCY
	Alert bezpieczeństwa	Oznacza potencjalne zagrożenie obrażeniami ciała
	Przeczytaj instrukcję obsługi	Aby zmniejszyć ryzyko obrażeń, użytkownik musi przeczytać i przed użyciem zapoznać się z instrukcją obsługi ten produkt.
	Ochrona oczu	Zawsze należy nosić okulary ochronne z osłonami bocznymi oznaczonymi jako zgodne z normą ANSI Z87.1
	Ochrona słuchu	Podczas stosowania tego produktu należy zawsze nosić ochronniki słuchu.
	Pył noszony maski	Podczas korzystania z tego produktu należy zawsze nosić maskę przeciwpyłową.
	Alert o mokrych warunkach	Nie wystawiać na działanie deszczu ani nie używać w wilgotnych miejscach.
	Symbol braku rąk	Nieutrzymywanie rąk z dala od ostrze spowoduje poważne obrażenia ciała
	Symbol recyklingu	Ten produkt wykorzystuje akumulatory litowo-jonowe (Li-ion). Lokalne, stanowe lub federalne przepisy mogą zabraniać ich używania. Baterie należy wyrzucać do zwykłych śmieci. Aby uzyskać informacje dotyczące dostępnych opcji recyklingu i/lub utylizacji, należy skontaktować się z lokalnymi władzami odpowiedzialnymi za gospodarkę odpadami.
	Prawidłowa utylizacja	Produkt ten podlega postanowieniom Dyrektywy Europejskiej 2012/19/WE. Symbol pokazyjący przekreślony kosz na śmieci na kółkach oznacza, że produkt wymaga oddzielnej zbiórki odpadów na terenie Unii Europejskiej. Dotyczy to produktu i wszystkich akcesoriów oznaczonych tym symbolem.

		Produktów oznaczonych w ten sposób nie można wyrzucać razem ze zwykłymi odpadami domowymi, ale należy je oddać do punktu zbiórki urządzeń elektrycznych i elektronicznych przeznaczonych do recyklingu
--	--	--

CECHY	
SPECYFIKACJA PRODUKTU	
Model	DB12V-561
Napięcie znamionowe	12V
Prędkość obciążenia bez	14500/min
Maksymalna szerokość strugania	56 mm
Maksymalna głębokość strugania	1 mm

MONTAŻ

OSTRZEŻENIE:

Nie używaj tego produktu, jeśli nie jest całkowicie zmontowany lub jeśli jakkolwiek jego część jest uszkodzona.

wydają się być brakujące lub uszkodzone. Użycie produktu, który nie został prawidłowo i całkowicie zmontowany lub którego części są uszkodzone lub brakuje, może spowodować poważne obrażenia ciała.

OSTRZEŻENIE

Nie należy podejmować prób modyfikacji tego produktu ani tworzenia akcesoriów lub elementów mocujących, których nie zaleca się używać z tym produktem. Wszelkie tego typu zmiany lub modyfikacja jest stosowana niewłaściwie i może skutkować niebezpieczną

sytuacją prowadzącą do poważnych obrażeń ciała.

DZIAŁANIE

OSTRZEŻENIE:

Nie pozwól, aby zbyt duża znajomość narzędzi sprawiła, że stracisz ostrożność. Pamiętaj, że ułamek sekundy nieuwagi wystarczy, aby spowodować poważne obrażenia.

OSTRZEŻENIE:

Zawsze wyjmuj akumulator z narzędzia podczas montażu części, wykonywania regulacji, czyszczenia lub gdy nie używasz narzędzia. Wyjęcie akumulatora zapobiegnie przypadkowemu uruchomieniu, które mogłoby spowodować poważne obrażenia ciała.

OSTRZEŻENIE:

Zawsze należy nosić okulary ochronne z osłonami bocznymi oznaczonymi jako zgodne z normą ANSI Z87.1. Niedopełnienie tego obowiązku może spowodować dostające się do oczu przedmioty, powodując poważne obrażenia.

OSTRZEŻENIE:

Nie należy używać żadnych akcesoriów ani nakładek niezalecanych przez producenta.
producenta tego produktu. Stosowanie niezalecanych dodatków lub akcesoriów może spowodować poważne obrażenia ciała.

UWAGA:

Zbyt szybkie lub zbyt głębokie planowanie może spowodować przeciążenie sprzętu ochronę i skrócenie czasu pracy baterii. Proszę rozsądnie kontrolować prędkość i głębokość planowania.

APLIKACJE

Możesz używać tego narzędzia do celów wymienionych poniżej:

- Struganie krawędzi drewnianych drzwi lub półki
- Struganie krawędzi kawałka drewna
- Wykonywanie cięć wrębowych w drewnie
- Fazowanie ostrych krawędzi drewna

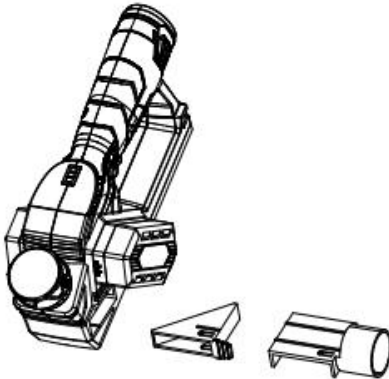

REGULACJA KIERUNKU WYDECHU PODŁĄCZANIE STRUGARKI DO ODKURZACZA

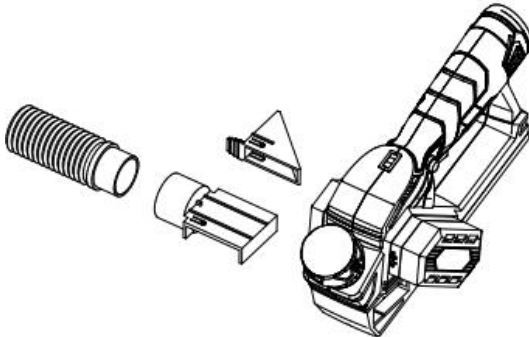

Układ zbierania wiórów strugarki jest wyposażony w otwór o średnicy 1-1/4 cala służący do podłączenia węża podciśnieniowego.

- Wyjmij akumulator. Wyjmij worek na kurz.
- Podłącz wąż podciśnieniowy do lewego lub prawego wydechu.
- Ustaw dźwignię kierunku wydechu na wybranym porcie wydechowym.
- Podłącz odkurzacz do źródła zasilania.
- Przed rozpoczęciem cięcia włącz odkurzacz.

INSTALOWANIE WYJMOWANIE AKUMULATORA

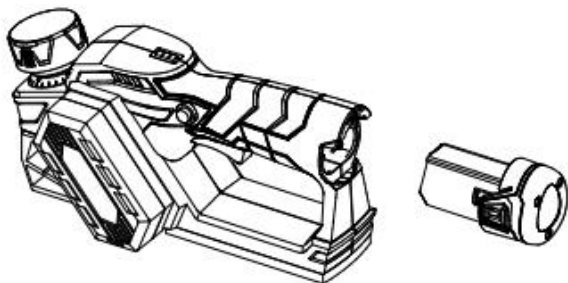

- Zablokuj spust przełącznika.
- Włóż akumulator do produktu, jak pokazano na ilustracji.
- Przed rozpoczęciem upewnij się, że zatrzaski po obu stronach akumulatora zatrzasknęły się na swoim miejscu i akumulator jest zabezpieczony w produkcie.
działanie.
- Aby wyjąć akumulator, naciśnij zatrzaski.
- Dokładne instrukcje dotyczące ładowania znajdziesz w instrukcji obsługi akumulatora i ładowarki.

URUCHAMIANIE/ZATRZYMYWANIE STRUGARKI

- Aby uruchomić strugarkę.
- Naciśnij spust przełącznika.
- Aby zatrzymać strugarkę: Zwolnij spust przełącznika.

GŁĘBOKOŚĆ STRUGANIA

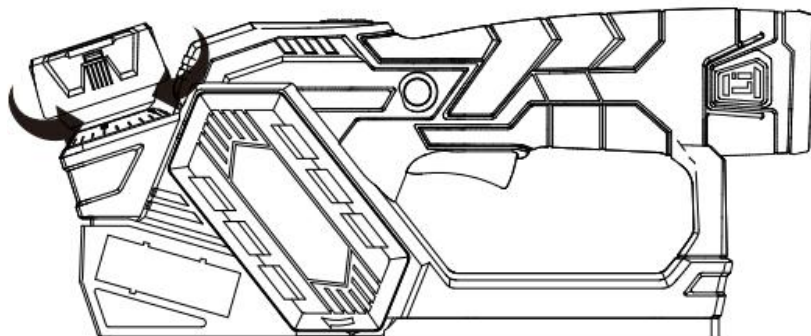

Gdy zaczniesz planować zgrubny kawałek materiału, strugarka będzie tylko najpierw usuń wysokie punkty. Kolejne przejścia usuną więcej i więcej materiału. Usuając nie więcej niż 1/64 cala przy każdym przejściu, uzyskasz najgładsze wykończenie nawet w przypadku najgrubszego przedmiotu obrabianego. Zawsze zaczynaj od wykonania cięć próbnych w drewnie odpadowym, aby mieć pewność, że strugarka usuwa pożądaną ilość drewna.

Aby ustawić głębokość planowania:

- Wyjmij akumulator.
- Obróć pokrętło regulacji głębokości zgodnie z ruchem wskazówek zegara, aby ustawić żądaną głębokość cięcia. Maksymalna głębokość cięcia wynosi 1/25,4 cala.

UWAGA : Należy używać wyłącznie ustalonych ustawień głębokości.

Próba cięcia z ustawieniami głębokości znajdującymi się pomiędzy ustalonymi pozycjami może skutkować nierównymi cięciami.

UWAGA: Aby chronić ostrza podczas przechowywania, transportu itp., należy przekręcić pokrętło regulacji głębokości cięcia w kierunku przeciwnym do ruchu wskazówek zegara w górnej części skali głębokości cięcia, aby zaparkować ostrze.

OSTRZEŻENIE:

Zawsze mocuj obrabiany przedmiot przed rozpoczęciem cięcia. Przesuwanie się przedmiotu podczas cięcia może spowodować utratę kontroli nad strugarką i poważne obrażenia.

OSTRZEŻENIE:

Podczas każdej operacji należy zawsze używać obu rąk do obsługi narzędzia. Zapewnia to zachowanie kontroli i pozwala uniknąć ryzyka poważnych obrażeń ciała. Zawsze należy prawidłowo obsługiwać narzędzie.

podeprzyj i zamocuj obrabiany przedmiot tak, aby obie ręce były wolne i

można było nimi sterować.

Nigdy nie należy obsługiwać narzędzia trzymając je nad głową lub w pozycji odwróconej od prawidłowej pozycji roboczej, gdyż może to spowodować poważne obrażenia ciała.

■ Umieść przednią stopę na krawędzi planowanej pracy.

UWAGA : Upewnij się, że ostrza nie dotykają obrabianego przedmiotu.

■ Naciśnij pokrętko regulacji głębokości tak, aby przednia stopa przylegała całkowicie płasko do obrabianego przedmiotu. Uruchom strugarkę i pozwól silnikowi osiągnąć maksymalną prędkość.

■ Trzymaj strugarkę mocno i przesuwaj ją w stronę obrabianego przedmiotu, wykonując powolny, stały ruch.

■ Naciskaj w dół na tylny uchwyt, gdy tylko koniec planowanego cięcia. Pomaga to utrzymać tylną część podstawy strugarki w kontakcie z materiałem i zapobiega wyłobieniu cięcia przez przód strugarki

OSTRZEŻENIE:

Należy zachować ostrożność, aby nie uderzyć w gwoździe lub zszywki podczas operacji planowania; może to spowodować wyszczerbienie, pęknięcie lub uszkodzenie ostrzy.

UWAGA: Zalecamy, aby zawsze mieć pod ręką zapasowy zestaw ostrzy. Gdy ostrza w strugarce zaczną się tępić, należy je wymienić. Ostrza są odwracalne i można je obracać, aż obie strony będą równe. stać się nudnym.

FAZOWANIE

Strugarka została zaprojektowana z rowkiem fazującym w przedniej stopie, aby

sfazuj narożniki desek, jak pokazano. Przed wykonaniem cięcia w dobrym drewnie,

przećwicz cięcie na odpadach drzewnych, aby określić ilość, którą należy

usunąć.

■ Zamocuj przedmiot pracy solidnie.

■ Trzymaj pokrętko regulacji głębokości jedną ręką, a uchwyt drugą ręką.

■ Umieść rowek fazujący na powierzchni, która będzie cięta.

Uruchom strugarkę i pozwól silnikowi osiągnąć maksymalną prędkość.

■ Trzymaj strugarkę mocno i przesuwaj ją w stronę obrabianego przedmiotu, wykonując powolny, stały ruch.

■ Naciskaj w dół, aby utrzymać strugarkę płaską na początku i na końcu powierzchni roboczej.

Postępuj zgodnie ze wskazówkami podanymi wcześniej w rozdziale Planowanie w tym podręczniku. Dociśnij prowadnicę krawędziową mocno do krawędzi powierzchni roboczej.

Głębokość wręgu ustalana jest na podstawie głębokości nacięcia i liczby przejść wykonanych wzdłuż powierzchni roboczej.

Maksymalna głębokość wręgu wynosi 1/2 cala.

[↑]**OSTRZEŻENIE:**

Podczas serwisowania należy używać wyłącznie identycznych części zamiennych. Użycie innych części może stworzyć zagrożenie lub spowodować uszkodzenie produktu.

OSTRZEŻENIE:

Zawsze należy nosić okulary ochronne z osłonami bocznymi oznaczonymi jako zgodne z normą ANSI Z87.1. Nieprzestrzeganie tego zalecenia może spowodować, że do oczu dostaną się przedmioty, co może skutkować poważnymi obrażeniami.

OGÓLNA KONSERWACJA

Unikaj stosowania rozpuszczalników podczas czyszczenia części plastikowych. Większość tworzyw sztucznych jest podatna na uszkodzenia spowodowane różnymi rodzajami rozpuszczalników komercyjnych i mogą ulec uszkodzeniu w wyniku użytkowania. Do usuwania brudu, kurzu, oleju,

smaru itp. należy używać czystych szmatek.

OSTRZEŻENIE:

Nie dopuść, aby płyny hamulcowe, benzyna, produkty na bazie ropy naftowej, oleje penetrujące itp. weszły w kontakt z częściami plastikowymi. Substancje chemiczne mogą uszkodzić, osłabić lub zniszczyć plastik, co może spowodować poważne obrażenia ciała.

Narzędzia elektryczne stosowane do materiałów z włókna szklanego, płyt gipsowo-kartonowych, mas szpachlowych, lub tynku są narażone na przyspieszone zużycie i możliwe przedwczesne uszkodzenie

WYMIANA OSTRZY

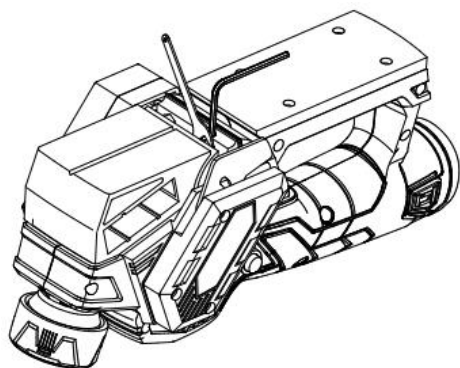

Noże strugarskie są odwracalne. Gdy jedna krawędź się stępi, można odwrócić ostrze, aby móc używać drugiej strony.

Zawsze wymieniaj lub odwracaj ostrza parami. Nie próbuj ostrzyć ostrza. Jeżeli ostrza strugarki wykazują oznaki stępienia, wyszczerbienia lub uszkodzenia w jakikolwiek sposób, należy je wymienić.

Podczas wymiany ostrzy należy używać wyłącznie zalecanego ostrza zamiennego.

OSTRZEŻENIE:

Zawsze zakładaj grube skórzane rękawice i zachowaj ostrożność podczas odkręcania śrub ostrzy oraz obsługi i/lub wymiany ostrzy. Ostrza są ostre i mogą spowodować poważne obrażenia ciała.

- **Wyjmij** akumulator.
- Zabezpiecz strugarkę w pozycji odwróconej.
- Odkręć trzy śruby mocujące ostrze do uchwytu ostrza, obracając je w kierunku przeciwnym do ruchu wskazówek zegara za pomocą dołączonego klucza do ostrzy.

UWAGA: Nie należy luzować śrub zbyt mocno. Jeśli śruby będą zbyt luźne, wyrównanie nowego ostrza nie będzie dokładne.

UWAGA: Przed wyjęciem starych ostrzy należy zwrócić uwagę na kierunek cięcia oraz orientację stożkowej krawędzi starych ostrzy. Stożkowa krawędź nowych ostrzy musi być ustawiona w tym samym kierunku co oryginalne

ostrza, których stożkowata krawędź znajduje się po tej samej stronie co łby śrub, a płaska krawędź jest zwrócona w stronę bloku tnącego.

- Naciśnij sprężynową osłonę ostrza.
- Wypchnij uchwyt ostrza z zespołu bloku tnącego za pomocą końcówki śrubokręta.
- Wyjmij stare ostrze z uchwytu, wysuwając je końcówką śrubokręta.

UWAGA: Jeżeli po poluzowaniu śrub mocujących ostrze nie można go łatwo wypchnąć z uchwytu, należy użyć klocka drewnianego, aby odłączyć ostrze od uchwytu krótkim, mocnym uderzeniem. Następnie wypchnąć ostrze

śrubokrętem, aby go wyjąć. W razie potrzeby mocno uderz w kawałek drewna małym młotkiem, aby poluzować ostrze.

- Usuń trociny i wióry drewniane z okolic ostrza.
- Wsuń nowe ostrze w szczelinę uchwytu ostrza.
- Za pomocą śrubokręta wsuń ostrze do uchwytu, aż znajdzie się w środku.
- Naciśnij sprężynową osłonę ostrza.
- Włóż uchwyt ostrza do zespołu bloku tnącego.
- Dokręć trzy śruby mocujące ostrze za pomocą klucza do ostrzy.
- Aby wymienić drugie ostrze, powtórz powyższą procedurę.

WYMIANA PASKA

Podczas wymiany paska należy używać wyłącznie zalecanego paska zamiennego.

- Wyjmij akumulator.
- Odkręć śruby osłony paska.
- Zdejmij osłonę paska.
- Zdejmij stary pasek z małego koła pasowego, obracając go w pokazanym kierunku. Obracając pasek, pociągnij go i zdejmij z małego koła pasowego, aż całkowicie zsunie się z obu kół pasowych.
- Załóż nowy pasek na małe koło pasowe, upewniając się, że rowki są wyrównane. Podczas obracania paska dociskaj go i przesuwaj na duże koło pasowe, aż znajdzie się na swoim miejscu.
- Załóż osłonę paska.
- Zamontuj śruby osłony paska i mocno je dokręć.

UWAGA: Nie dokręcaj śrub zbyt mocno .

AKCESORIA

AKCESORIA STRUG BEZSZCZOTKOWY Z KOLOROWYM PUDEŁKIEM

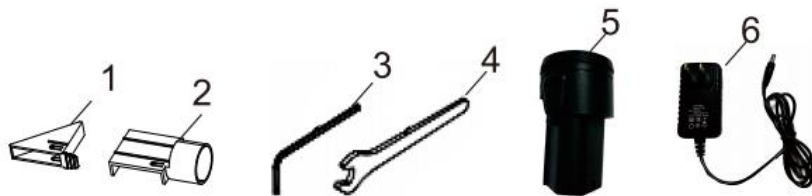

PART NO.	DESCRIPTION	QTY
1	Chip guide plate	1 PC
2	Dust outlet pipe	1 PC
3	Inner hex wrench	1 PC
4	Spanner	1 PC
5	Battery	1 PC
6	changer	1 PC

DB12V-561

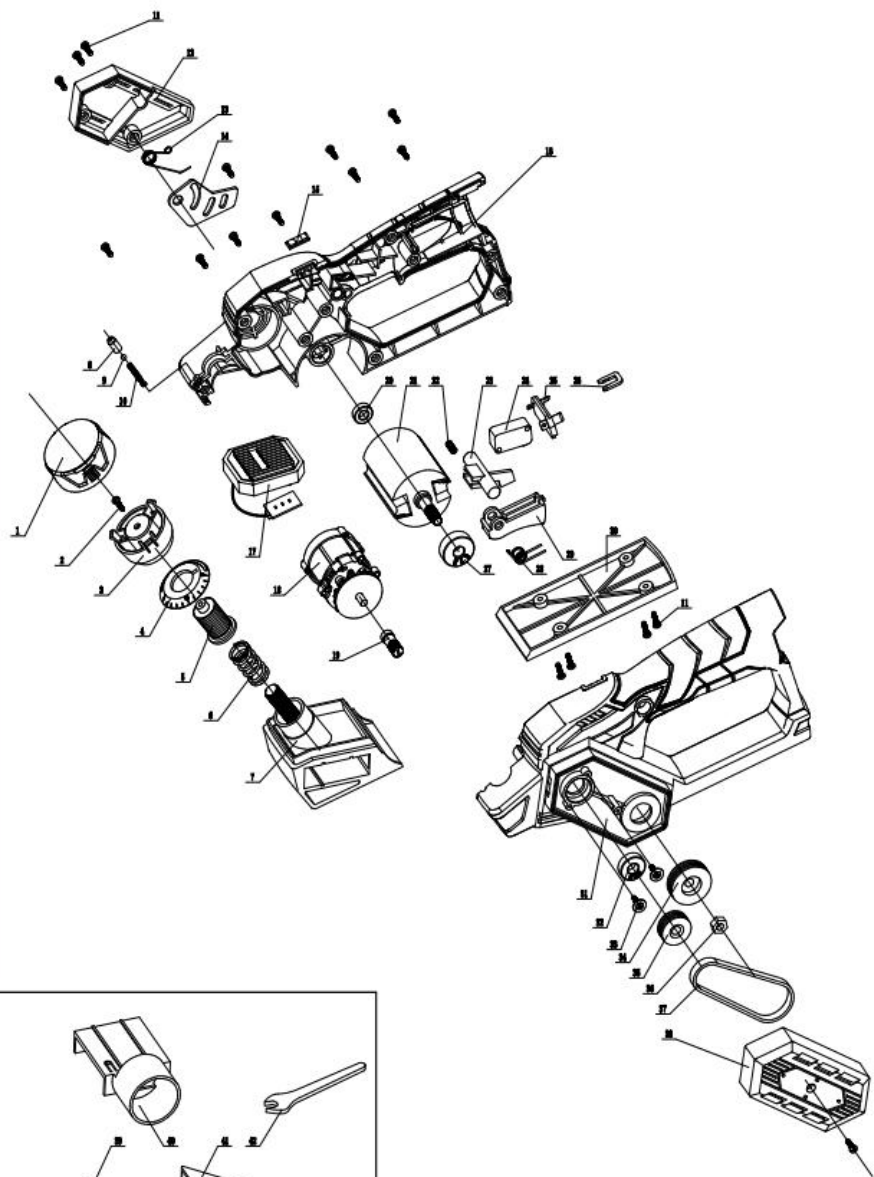

NO.	DESCRIPTION	QTY	
1	KNOB COVER	1	PC
2	TAPPING SCREW ST4*8	1	PC
3	KNOB	1	PC
4	SCALE	1	PC
5	ADJUST NUT	1	PC
6	ADJUST SPRING $\Phi 19 \times \Phi 2.5 \times 35$	1	PC
7	FRONT BASE	1	PC
8	BULLET	1	PC
9	STEEL BALL 2.5	1	PC
10	SPRING	1	PC
11	TAPPING SCREW ST3*12	17	PC
12	REAR COVER	1	PC
13	SPRING	1	PC
14	KNIFE GUARD PLATE	1	PC
15	INDICATOR LIGHT COVER	1	PC
16	RIGHT HOUSING	1	PC
17	PCB CONTROLLER	1	PC
18	BRUSHLESS MOTOR	1	PC
19	OUTPUT SHAFT	1	PC
20	BALL BEARING 687	1	PC
21	DRUM SET	1	PC
22	SPRING $\phi 5 \times \phi 0.5 \times 14$	1	PC
23	REVERSE LOCK BUTTON	1	PC
24	MICRO SWITCH	1	PC
25	BATTERY PIN	1	PC
26	CASING CLAMPING PLATE	1	PC
27	BALL BEARING 628	1	PC
28	SPRING $\phi 8.3 \times \phi 1$	1	PC
29	SWITCH BUTTON	1	PC
30	REAR BASE	1	PC
31	LEFT HOUSING	1	PC
32	BALL BEARING 698	1	PC
33	SCREW ST3*8	2	PC
34	V-PULLEY(BIG)	1	PC
35	V-PULLEY(SMALL)	1	PC
36	HEXAGONAL NUT	1	PC
37	BELT	1	PC
38	BELT COVER	1	PC
39	INTERNAL HEX. WRENCH	1	PC
40	OUT OF THE DUST TUBE	1	PC
41	CHIP GUIDE PLATE	1	PC
42	WRENCH	1	PC

Producent: Shanghaimuxinmuyeyouxiangongsi

Adres: Shuangchenglu 803nong11hao1602A-1609shi, baoshanqu, szanghaj 200000 CN.

Importowane do AUS: SIHAO PTY LTD. 1 ROKEVA
STREETEASTWOOD
NSW 2122 Australia

Importowane do USA: Sanven Technology Ltd. Suite 250, 9166 Anaheim
Miejsce, Rancho Cucamonga, CA 91730

UK	REP
-----------	------------

YH CONSULTING LIMITED. C/O YH Consulting
Limited Office 147, Centurion House, London
Road, Staines-upon-Thames, Surrey, TW18 4AX

EC	REP
-----------	------------

E-CrossStu GmbH
Mainzer Landstr.69,
60329 Frankfurt am Main.



VEVOR

Affordable. Reliable. Home Improvement.

ELEKTRISCHE SCHAAFMACHINE

MODEL:DB12V-561

VEVOR

Affordable. Reliable. Home Improvement.

MODEL:DB12V-561

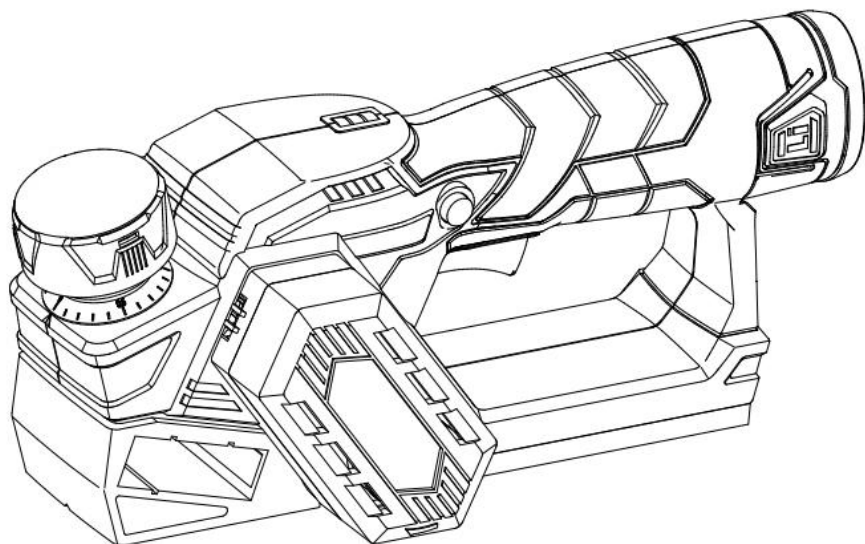

Dit is de originele handleiding. Lees alle instructies zorgvuldig door voordat u het product gebruikt. VEVOR behoudt zich het recht voor om de gebruiksaanwijzing duidelijk te interpreteren. Het uiterlijk van het product is afhankelijk van het product dat u hebt ontvangen. Neemt u het ons niet kwalijk dat we u niet meer op de hoogte stellen van eventuele technologische of software-updates voor ons product.

	<p>Waarschuwing: om het risico op letsel te verminderen, moet de gebruiker de gebruiksaanwijzing zorgvuldig lezen.</p>
	<p>Dit product valt onder de bepalingen van de Europese Richtlijn 2012/19/EG. Het symbool met een doorgekruiste vuilnisbak geeft aan dat het product in de Europese Unie gescheiden afvalinzameling vereist. Dit geldt voor het product en alle accessoires die met dit symbool zijn gemarkeerd. Producten die als zodanig zijn gemarkeerd, mogen niet met het normale huisvuil worden weggegooid, maar moeten worden ingeleverd bij een inzamelpunt voor de recycling van elektrische en elektronische apparaten.</p>

ALGEMENE VEILIGHEIDSWAARSCHUWINGEN VOOR ELEKTRISCH GEREEDSCHAP

WAARSCHUWING

Lees alle veiligheidswaarschuwingen en instructies. Het niet opvolgen van de waarschuwingen en instructies kan leiden tot een elektrische schok, brand en/of ernstig letsel.

Bewaar alle waarschuwingen en instructies voor toekomstig gebruik.

De term "elektrisch gereedschap" in de waarschuwingen verwijst naar uw netstroom (met snoer) elektrisch gereedschap of op batterijen werkend (snoerloos) elektrisch gereedschap.

VEILIGHEID OP DE WERKPLEK

- Zorg ervoor dat uw werkplek schoon en goed verlicht is. Rommelige of donkere ruimtes zijn een uitnodiging tot ongelukken.
- Gebruik geen elektrisch gereedschap in explosieve atmosferen, zoals in de

aanwezigheid van ontvlambare vloeistoffen, gassen of stof. Elektrisch gereedschap veroorzaakt vonken die het stof of de dampen kunnen doen ontbranden.

- Houd kinderen en omstanders uit de buurt tijdens het gebruik van elektrisch gereedschap. Afleiding kan ertoe leiden dat u de controle verliest.

ELEKTRISCHE VEILIGHEID

- De stekker van elektrisch gereedschap moet in het stopcontact passen. Wijzig de stekker nooit op enigerlei wijze. Gebruik geen adapterstekkers met een geaarde aansluiting. elektrisch gereedschap. Ongewijzigde stekkers en passende stopcontacten verminderen het risico op een elektrische schok.

- Vermijd lichamelijk contact met geaarde oppervlakken, zoals leidingen, radiatoren, fornuizen en koelkasten. Als uw lichaam geaard is, is het risico op een elektrische schok groter.

- Stel elektrisch gereedschap niet bloot aan regen of natte omstandigheden. Water dat in elektrisch gereedschap komt, vergroot het risico op een elektrische schok.

- Misbruik het snoer niet. Gebruik het snoer nooit om het elektrische gereedschap te dragen, te trekken of uit het stopcontact te halen. Houd het snoer uit de buurt van hitte, olie, scherpe randen of bewegende onderdelen. Beschadigde of verstrengelde snoeren vergroten het risico op een elektrische schok.

- Wanneer u buitenshuis elektrisch gereedschap gebruikt, gebruik dan een verlengsnoer dat geschikt is voor gebruik buitenshuis. Door een snoer te gebruiken dat geschikt is voor gebruik buitenshuis, verkleint u het risico op een elektrische schok.

- Als het gebruik van elektrisch gereedschap in een vochtige ruimte onvermijdelijk is, gebruik dan een voeding met aardlekschakelaar (GFCI). Door gebruik te maken van een aardlekschakelaar wordt het risico op een elektrische schok verminderd.

PERSOONLIJKE VEILIGHEID

- Blijf alert, let op wat u doet en gebruik uw gezond verstand bij het bedienen van een elektrisch gereedschap. Gebruik geen elektrisch gereedschap als u moe bent of onder invloed van drugs, alcohol of medicijnen. Een moment van rust is een goed moment. Onoplettendheid bij het gebruik van elektrisch gereedschap kan leiden tot ernstig persoonlijk letsel.

- Gebruik persoonlijke beschermingsmiddelen. Draag altijd oogbescherming.

Beschermende uitrusting zoals een stofmasker, antislip veiligheidsschoenen, een helm of gehoorbescherming die voor de juiste omstandigheden wordt gebruikt, zal de kans op letsel verminderen. persoonlijk letsel.

- Voorkom onbedoeld starten. Zorg ervoor dat de schakelaar in de uit-stand staat voordat u het gereedschap aansluit op de stroombron en/of de accu, en voordat u het oppakt of draagt.

Als u elektrisch gereedschap draagt met uw vinger op de schakelaar of als u elektrisch gereedschap onder spanning zet terwijl de schakelaar aan staat, is dat een risico op ongelukken.

- Verwijder alle afstelsleutels of moersleutels voordat u het elektrische gereedschap inschakelt . Een sleutel of moersleutel die aan een draaiend onderdeel van het elektrische gereedschap is bevestigd, **kan** resulteren in persoonlijk letsel.

- Reik niet te ver. Zorg te allen tijde voor een goede houding en evenwicht. Hierdoor kunt u het elektrische gereedschap beter onder controle houden in onverwachte situaties.

- Kleed u goed. Draag geen losse kleding of sieraden. Houd uw haar, kleding en handschoenen uit de buurt van bewegende delen. Losse kleding, sieraden of lang haar kunnen vast komen te zitten in bewegende delen.

- Indien er apparaten aanwezig zijn voor de aansluiting van stofafzuiging en

Zorg ervoor dat de stofopvangvoorzieningen zijn aangesloten en op de

juiste manier worden gebruikt. Door gebruik te maken van stofopvang kunt u stofgerelateerde gevaren verminderen.

■ Draag geen losse kleding of sieraden. Houd lang haar binnen. Losse kleding, sieraden en lang haar kunnen in de ventilatieopeningen worden gezogen.

■ Gebruik geen ladder of onstabiele ondersteuning. Een stabiele ondergrond zorgt ervoor dat u het elektrische gereedschap beter onder controle hebt in onverwachte situaties.

GEBRUIK EN ONDERHOUD VAN ELEKTRISCH GEREEDSCHAP

■ Forceer het elektrische gereedschap niet. Gebruik het juiste elektrische gereedschap voor uw toepassing.

toepassing. Het juiste elektrische gereedschap voert de klus beter en veiliger uit, met de snelheid waarvoor het is ontworpen.

■ Gebruik het elektrische gereedschap niet als de schakelaar niet aan en uit gaat. Elk elektrisch gereedschap dat niet met de schakelaar kan worden bediend, is gevaarlijk en moet worden gerepareerd.

■ Haal de stekker uit het stopcontact en/of haal de accu uit het elektrische gereedschap voordat u aanpassingen uitvoert, accessoires verwisselt of het elektrische gereedschap opbergt. Dergelijke preventieve veiligheidsmaatregelen verkleinen het risico dat het elektrische gereedschap per ongeluk start.

■ Bewaar niet-gebruikte elektrische gereedschappen buiten het bereik van kinderen en laat ze niet in de steek.

personen die niet bekend zijn met het elektrische gereedschap of deze instructies voor het bedienen van het elektrische gereedschap. Elektrisch gereedschap is gevaarlijk in de handen van ongetrainde gebruikers.

■ Onderhoud elektrisch gereedschap. Controleer op verkeerde uitlijning of vastlopen van bewegende delen, breuk van onderdelen en andere omstandigheden die de stroomvoorziening kunnen beïnvloeden. werking van het gereedschap. Laat het elektrische gereedschap repareren voordat u het weer gebruikt als het beschadigd is. Veel ongelukken worden

veroorzaakt door slecht onderhouden elektrisch gereedschap.

- Houd snijgereedschap scherp en schoon. Goed onderhouden snijgereedschap met scherpe snijkanten loopt minder snel vast en is gemakkelijker te controleren.
- Gebruik het elektrische gereedschap, de accessoires, de gereedschapsbits, enz. in overeenstemming met deze instructies, rekening houdend met de werkomstandigheden en de uit te voeren werkzaamheden. Het gebruik van het elektrische gereedschap voor andere werkzaamheden dan waarvoor het bedoeld is, kan leiden tot een gevaarlijke situatie.

GEBRUIK EN ONDERHOUD VAN ACCUGEREEDSCHAP

- Laad de batterij alleen op met de door de fabrikant aangegeven lader. Een lader die geschikt is voor één type batterijpakket, kan brandgevaar opleveren wanneer u deze gebruikt met een ander type batterijpakket.
- Gebruik elektrisch gereedschap uitsluitend met de speciaal daarvoor bestemde accupakketten. Het gebruik van andere accupakketten kan een risico op letsel en brand opleveren.
- Wanneer de accu niet in gebruik is, houd deze dan uit de buurt van andere metalen voorwerpen, zoals paperclips, munten, sleutels, spijkers, schroeven of andere kleine metalen voorwerpen die een verbinding kunnen maken van de ene pool naar de andere. Kortsluiting van de accupolen kan brandwonden of brand veroorzaken.
- Bij verkeerd gebruik kan er vloeistof uit de batterij spatten; vermijd contact. Als er per ongeluk contact plaatsvindt, spoel dan met water. Als de vloeistof in de ogen komt, raadpleeg dan ook een arts. Uit de batterij spattende vloeistof kan irritatie of brandwonden veroorzaken.

DIENST

- Laat uw elektrische gereedschap onderhouden door een gekwalificeerde reparateur die uitsluitend identieke vervangende onderdelen. Hierdoor blijft de veiligheid van het elektrische gereedschap gewaarborgd.
- Gebruik bij het onderhouden van een elektrisch gereedschap uitsluitend identieke vervangingsonderdelen. Volg de instructies in het gedeelte

Onderhoud van deze handleiding. Gebruik van Niet-geautoriseerde onderdelen of het niet opvolgen van de onderhoudsinstructies kunnen een risico op schokken of letsel opleveren.

VEILIGHEIDSWAARSCHUWINGEN VOOR DE SCHAAFMACHINE

■ Wacht tot de snijder stopt voordat u het gereedschap neerlegt. Een blootgestelde

Een draaiende snijder kan het oppervlak raken, wat kan leiden tot verlies van controle en ernstig letsel.

■ Gebruik klemmen of een andere praktische manier om het werkstuk vast te zetten en te ondersteunen op een stabiel platform. Als u het werkstuk met de hand of tegen uw lichaam vasthoudt, wordt het instabiel en kunt u de controle verliezen.

■ Houd het elektrische gereedschap alleen vast bij de geïsoleerde handgrepen.

■ Ken uw elektrisch gereedschap. Lees de gebruiksaanwijzing zorgvuldig. Leer de toepassingen en beperkingen ervan kennen, evenals de specifieke potentiële gevaren die met dit elektrisch gereedschap gepaard gaan. Door deze regel op te volgen, verkleint u het risico op een elektrische schok, brand of ernstig letsel.

■ Draag altijd oogbescherming met zijschermen die zijn gemarkeerd om te voldoen aan de veiligheidsvoorschriften.

ANSI Z87.1. Door deze regel te volgen, verkleint u het risico op ernstig persoonlijk letsel.

■ Bescherm uw longen. Draag een gezichts- of stofmasker als er veel stof bij de operatie komt.

Als u deze regel volgt, verkleint u het risico op ernstig persoonlijk letsel.

■ Bescherm uw gehoor. Draag gehoorbescherming tijdens langere werkperiodes. Door deze regel te volgen, vermindert u het risico op ernstig persoonlijk letsel.
blessure.

■ Accugereedschappen hoeven niet op een stopcontact te worden aangesloten en zijn daarom altijd in werkende staat. Wees u bewust van mogelijke gevaren

wanneer u uw accugereedschap niet gebruikt of wanneer u accessoires verwisselt.

Als u deze regel opvolgt, verkleint u het risico op een elektrische schok, brand of ernstig persoonlijk letsel.

- Plaats accugereedschap en de accu's ervan niet in de buurt van vuur of hitte. Hiermee verkleint u het risico op een explosie en mogelijk letsel.

- De batterij niet pletten, laten vallen of beschadigen. Gebruik geen batterij of lader die is gevallen of een harde klap heeft gekregen. Een beschadigde batterij kan

De batterij kan exploderen. Gooi een gevallen of beschadigde batterij onmiddellijk op de juiste manier weg.

- Batterijen kunnen ontploffen in de aanwezigheid van een ontstekingsbron, zoals een waakvlam. Om het risico op ernstig persoonlijk letsel te verminderen, mag u nooit batterijen gebruiken die ontploffen.

snorloos product in de buurt van open vuur. Een ontplofte batterij kan vuil en chemicaliën wegblazen. Spoel bij blootstelling onmiddellijk met water. ■

Laad het accugereedschap niet op in een vochtige of natte omgeving.

Gebruik, bewaar of laad accupakketten of producten niet op in locaties waar de temperatuur lager is dan 10°C of hoger dan 38°C. Bewaar het

product niet buiten of in voertuigen. ■ Bij extreem gebruik of extreme temperaturen kan er batterijlekkage optreden.



optreden. Als de vloeistof in contact komt met uw huid, was deze dan onmiddellijk met water en zeep. Als de vloeistof in uw ogen komt, spoel ze dan minstens 10 minuten met schoon water en raadpleeg onmiddellijk een arts. Door deze regel op te volgen, verkleint u het risico op ernstig persoonlijk letsel.

- Bewaar deze instructies. Raadpleeg ze regelmatig en gebruik ze om Geef instructies aan anderen die dit gereedschap mogen gebruiken. Als u dit gereedschap aan iemand uitleent, leen hem of haar dan ook deze instructies uit.

SYMBOLLEN

De volgende signaalwoorden en betekenissen zijn bedoeld om de risico's

die aan dit product verbonden zijn, aan te geven.

SYMBOOL	SIGNAAL	BETEKENIS
	GEVAAR	Geeft een gevaarlijke situatie aan die, indien niet vermeden, zal resulteren in de dood of ernstig letsel.
	WAARSCHUWING	Geeft een gevaarlijke situatie aan die, indien niet vermeden, kan leiden tot de dood of ernstig letsel
	VOORZICHTIGHEID	Geeft een gevaarlijke situatie aan die, indien niet vermeden, kan leiden tot de dood of ernstig letsel
	KENNISGEVING:	(Zonder veiligheidswaarschuwingssymbool) Geeft informatie aan die als belangrijk wordt beschouwd, maar niet gerelateerd is aan mogelijk letsel (bijvoorbeeld berichten met betrekking tot schade aan eigendommen).
<p>Op dit product kunnen enkele van de volgende symbolen voorkomen. Bestudeer ze aandachtig en leer hun betekenis. Als u deze symbolen goed interpreteert, kunt u het product beter en veiliger bedienen.</p>		

	SIGNAAL	BETEKENIS
	Veiligheidswaarschuwing	Geeft aan dat er een potentieel gevaar voor persoonlijk letsel bestaat
	Lees de gebruikershandleiding	Om het risico op letsel te verminderen, moet de gebruiker de gebruiksaanwijzing lezen en Begrijp de handleiding voordat u het product gebruikt dit product.
	Oogbescherming	Draag altijd oogbescherming met zijschermen die zijn gemarkeerd volgens ANSI Z87.1
	Gehoorbescherming	Draag altijd gehoorbescherming wanneer u dit product gebruikt.
	Draag stofmaskers	Draag altijd een stofmasker bij gebruik van dit product product.
	Waarschuwing voor natte omstandigheden	Niet blootstellen aan regen en niet gebruiken op vochtige plaatsen
	Geen handen symbool	Als u uw handen niet uit de buurt van de mes zal leiden tot ernstig persoonlijk letsel
	Recycle symbool	Dit product maakt gebruik van lithium-ionbatterijen (Li-ion). Lokale, provinciale of federale wetten kunnen dit verbieden. Batterijen weggooien bij het gewone afval. Neem contact op met uw plaatselijke afvalverwerkingsbedrijf voor informatie over de beschikbare recycling- en/of verwijderingsopties.
	Correcte verwijdering	Dit product is onderworpen aan de bepalingen van de Europese richtlijn 2012/19/EG. Het symbool met een doorgestreepte vuilnisbak geeft aan dat het product in de Europese Unie gescheiden afvalinzameling vereist. Dit geldt voor het product en

		alle accessoires die met dit symbool zijn gemarkeerd. Producten die als zodanig zijn gemarkeerd, mogen niet met het normale huisvuil worden weggegooid. maar moeten naar een inzamelpunt voor recycling van elektrische en elektronische apparaten worden gebracht
--	--	--

FUNCTIES	
PRODUCTSPECIFICATIES	
Model	DB12V-561
Nominale spanning	12V
Onbelast toerental	14500/min
Maximale schaafbreedte	56 mm
Maximale schaafdiepte	1 mm

MONTAGE

WAARSCHUWING:

Gebruik dit product niet als het niet volledig is gemonteerd of als er onderdelen ontbreken.

lijken te ontbreken of beschadigd te zijn. Het gebruik van een product dat niet goed en volledig is gemonteerd of waarvan de onderdelen beschadigd of ontbreken, kan leiden tot: ernstig persoonlijk letsel.

WAARSCHUWING

Probeer dit product niet te wijzigen of accessoires of hulpstukken te maken die niet geschikt zijn voor gebruik met dit product. Dergelijke wijzigingen of hulpstukken kunnen niet worden gebruikt met dit product.

een dergelijke aanpassing verkeerd wordt toegepast en kan leiden tot

gevaarlijke situaties die ernstig persoonlijk letsel tot gevolg kunnen hebben.

WERKING

WAARSCHUWING:

Laat u niet onvoorzichtig maken doordat u gewend bent aan gereedschap. Bedenk dat een fractie van een seconde onvoorzichtigheid voldoende is om ernstig letsel toe te brengen.

WAARSCHUWING:

Verwijder altijd de accu uit het gereedschap wanneer u onderdelen monteert, aanpassingen uitvoert, het gereedschap reinigt of wanneer u het gereedschap niet gebruikt. Door de accu te verwijderen voorkomt u onbedoeld starten, wat ernstig persoonlijk letsel kan veroorzaken.

WAARSCHUWING:

Draag altijd oogbescherming met zijschermen die gemarkeerd zijn om te voldoen aan

ANSI Z87.1. Als u dit niet doet, kunnen er voorwerpen in uw ogen terecht komen, wat ernstig letsel tot gevolg kan hebben.

WAARSCHUWING:

Gebruik geen hulpstukken of accessoires die niet door de fabrikant zijn aanbevolen.

fabrikant van dit product. Het gebruik van niet aanbevolen hulpstukken of accessoires kan leiden tot ernstig persoonlijk letsel.

AANDACHT:

Als u te snel of te diep plant, kan dit leiden tot overbelasting van de apparatuur.

bescherming en verkorten de levensduur van de batterij. Controleer de planningsnelheid en -diepte redelijk.

TOEPASSINGEN

U kunt deze tool gebruiken voor de hieronder vermelde doeleinden:

- Het schaven van de rand van een houten deur of plank
- Het schaven van de rand van een stuk hout
- Het maken van sponningen in hout
- Het afschuinen van scherpe randen van hout

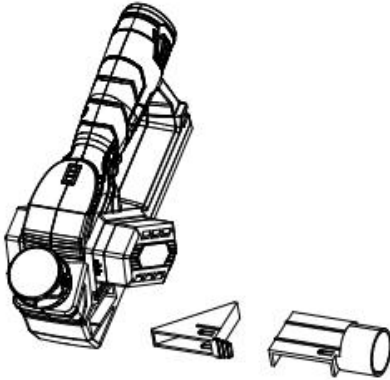

DE UITLAATRICHTING AANPASSEN

DE SCHAAFMACHINE AAN EEN STOFZUIGER BEVESTIGEN

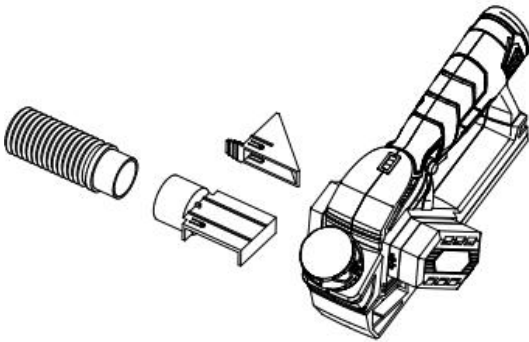

Het spaanopvangsysteem van de schaafmachine is voorzien van een 1-1/4 inch aansluiting voor het aansluiten van een vacuümslang.

- Verwijder de batterij. Verwijder de stofzak.
- Sluit een vacuümslang aan op de linker- of rechteruitlaat van de spaan.
- Stel de uitlaatrichtinghendel in op de geselecteerde uitlaatpoort.
- Sluit de stofzuiger aan op het stroomnet.
- Zet de stofzuiger aan voordat u begint met zagen.

INSTALLEREN VERWIJDEREN VAN DE BATTERIJ

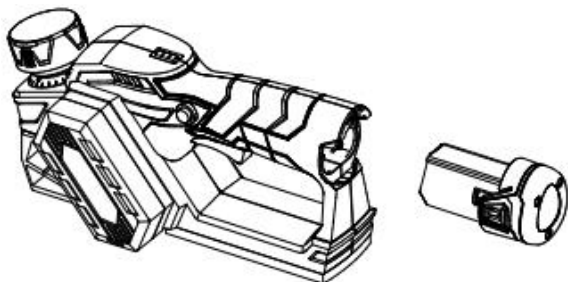

- Vergrendel de trekkerschakelaar.
- Plaats de batterij in het product zoals afgebeeld.
- Zorg ervoor dat de vergrendelingen aan beide zijden van de batterij op hun plaats klikken en dat de batterij in het product is vastgezet voordat u begint.
operatie.
- Druk op de vergrendelingen om de batterij te verwijderen.
- Voor volledige oplaadinstructies raadpleegt u de handleidingen van uw accu en lader.

STARTEN/STOPPEN VAN DE SCHAAFMACHINE

- Om de schaafmachine te starten.
- Druk op de trekkerschakelaar.
- Om de schaafmachine te stoppen: Laat de trekkerschakelaar los.

SCHAAFDIEPTE

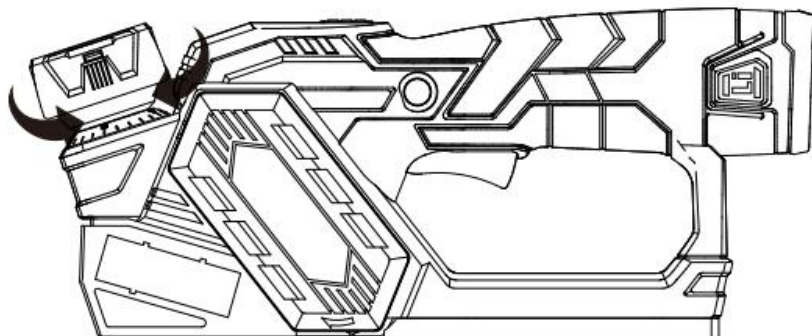

Wanneer u begint met het schaven van een ruw stuk materiaal, zal de schaafmachine alleen

Verwijder eerst de hoge punten. Door opeenvolgende passes worden er meer en meer verwijderd.

meer materiaal. Door niet meer dan 1/64 inch per doorgang te verwijderen, verkrijgt u de gladste afwerking, zelfs bij het ruwste werkstuk.

Begin altijd met het maken van testsnedes in afvalhout, zodat u zeker weet dat de schaafmachine de gewenste hoeveelheid hout verwijdert.

Om de planningsdiepte in te stellen:

- Verwijder de batterij.
- Draai de diepte-instelknop met de klok mee om de gewenste snijdiepte in te stellen. De maximale snijdiepte is 1/25,4 inch.

OPMERKING : Gebruik alleen diepte-instellingen met een kliksysteem. Als u probeert te zagen met een snijdiepte-instelling die tussen de kliksystemen ligt, kan dit resulteren in ongelijkmatige sneden.

OPMERKING: Om de messen te beschermen tijdens opslag, transport, enz., draait u de diepte-instelknop tegen de klok in bovenop de snijdiepteschaal om het mes te parkeren.

WAARSCHUWING:

Klem het werkstuk altijd goed vast voordat u een snede maakt. Werk dat tijdens een snede beweegt, kan leiden tot verlies van controle over de schaafmachine en ernstig letsel veroorzaken.

WAARSCHUWING:

Gebruik altijd twee handen op het gereedschap bij elke handeling; dit zorgt ervoor dat u de controle behoudt en het risico op ernstig persoonlijk letsel vermijdt. Gebruik het gereedschap altijd op de juiste manier.

Ondersteun en klem het werkstuk zodat u beide handen vrij hebt om de schaafmachine te bedienen.

Gebruik het gereedschap nooit boven uw hoofd of ondersteboven, terwijl u zich in de juiste werkpositie bevindt. Dit kan ernstig persoonlijk letsel tot

gevolg hebben.

- Plaats de voorste schoen op de rand van het te plannen werk.

LET OP : Zorg ervoor dat de messen het werkstuk niet raken.

- Oefen druk uit op de diepte-instelknop zodat de voorste schoen volledig vlak op het werkstuk ligt. Start de schaafmachine en laat de motor op maximale snelheid komen.

- Houd de schaafmachine stevig vast en duw deze met een langzame, constante beweging naar voren in het werkstuk.

- Oefen neerwaartse druk uit op de achterste handgreep terwijl u elk van de
einde van de geplande snede. Dit helpt om het achterste gedeelte van de
schaafbasis in contact te houden met het werkstuk en voorkomt dat de
voorkant van de schaaf de snede beschadigt

WAARSCHUWING:

Wees voorzichtig dat u tijdens het schaven geen spijkers of nietjes raakt; hierdoor kunnen de bladen kapot gaan, scheuren of beschadigd raken.

OPMERKING: We raden u aan altijd een extra set messen bij de hand te hebben. Vervang de messen zodra ze bot worden. De messen zijn omkeerbaar en kunnen worden omgedraaid totdat beide kanten van de schaafmachine zijn vervangen.
worden saai.

AFSCHUINEN

De schaafmachine is ontworpen met een afschuiningsgroef in de voorste schoen om

Schuin de hoeken van de planken af zoals afgebeeld. Voordat u een snede maakt in goed hout,

Oefen met zagen op afvalhout om te bepalen hoeveel hout u moet verwijderen.

- Klem het werkstuk goed vast.

■ Houd de diepteverstelknop met één hand vast en de handgreep met uw andere hand.

■ Plaats de afschuingroef op het te snijden oppervlak.

Start de schaafmachine en laat de motor op maximale snelheid komen.

■ Houd de schaafmachine stevig vast en duw deze met een langzame, constante beweging naar voren in het werkstuk.

■ Oefen neerwaartse druk uit om de schaafmachine aan het begin en einde van het werkoppervlak vlak te houden.

Volg de instructies in het gedeelte Planning eerder in deze handleiding.

Laat de geleider stevig tegen de rand van het werkoppervlak rusten.

De diepte van de sponning wordt bepaald door de diepte van de snede en het aantal passages over het werkoppervlak.

De maximale diepte van de sponningsnede is 1/2 inch.

↑
WAARSCHUWING:

Gebruik bij het uitvoeren van onderhoud uitsluitend identieke vervangingsonderdelen. Het gebruik van andere onderdelen kan een gevaar opleveren of schade aan het product veroorzaken.

WAARSCHUWING:

Draag altijd oogbescherming met zijbescherming die is gemarkeerd volgens ANSI Z87.1. Als u dit niet doet, kunnen er voorwerpen in uw ogen terechtkomen, wat ernstig letsel tot gevolg kan hebben.

ALGEMEEN ONDERHOUD

Vermijd het gebruik van oplosmiddelen bij het reinigen van kunststofonderdelen. De meeste kunststoffen zijn vatbaar voor schade door verschillende soorten commerciële oplosmiddelen en kunnen beschadigd raken door gebruik. Gebruik schone doeken om vuil, stof, olie, vet, enz. te verwijderen.

WAARSCHUWING:

Zorg ervoor dat remvloeistoffen, benzine, op aardolie gebaseerde

producten, kruipoliën, enz. nooit in contact komen met kunststof onderdelen. Chemicaliën kunnen kunststof beschadigen, verzwakken of vernietigen, wat ernstig persoonlijk letsel tot gevolg kan hebben. Elektrisch gereedschap gebruikt op glasvezelmateriaal, gipsplaten, vulmiddelen, of gips onderhevig zijn aan versnelde slijtage en mogelijk voortijdig falen

MESSEN VERVANGEN

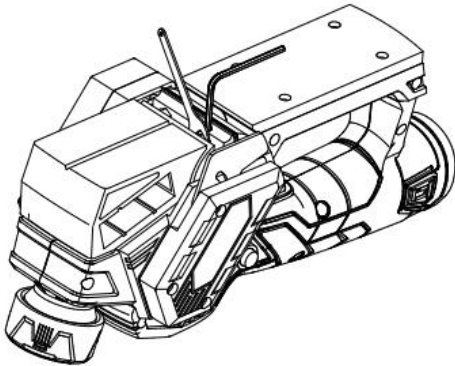

De schaafmessen zijn omkeerbaar. Wanneer één kant bot wordt, kan het mes worden omgedraaid, zodat de andere kant kan worden gebruikt.

Vervang of draai de messen altijd in paren om. Probeer niet om ze te slijpen

messen. Als de messen van de schaafmachine bot, afgebrokkeld of op enigerlei wijze beschadigd raken, dient u ze te vervangen.

Bij het vervangen van de messen, gebruik uitsluitend het aanbevolen vervangingsmes,

WAARSCHUWING:

Draag altijd dikke leren handschoenen en wees voorzichtig bij het losdraaien van de schroeven van het zaagblad en bij het hanteren en/of verwisselen van de zaagbladen. De zaagbladen zijn scherp en kunnen ernstig letsel veroorzaken.

- **Verwijder** de batterij.
- Zet de schaafmachine ondersteboven vast.

- Draai de drie schroeven los waarmee het mes aan de meshouder vastzit, door tegen de klok in te draaien met de meegeleverde messleutel.

LET OP: Draai de schroeven niet te los. Als de schroeven te los zitten, is de uitlijning van het nieuwe mes niet nauwkeurig.

OPMERKING: Voordat u de oude messen verwijdert, moet u letten op de snijrichting en de stand van de taps toelopende rand van de oude messen. De taps toelopende rand van de nieuwe messen moet in dezelfde stand staan als de originele messen.

messen, waarbij de taps toelopende rand zich aan dezelfde kant bevindt als de schroefkoppen en de vlakke rand naar het snijblok wijst.

- Druk de veerbelaste beschermkap van het zaagblad in.
- Duw de meshouder uit het snijblok met behulp van de punt van een schroevendraaier.
- Verwijder het oude mes uit de meshouder door het mes eruit te schuiven met behulp van de punt van een schroevendraaier.

OPMERKING: Als het mes niet gemakkelijk uit de meshouder kan worden geduwd nadat u de bevestigingsschroeven van het mes hebt losgedraaid, gebruik dan een blok hout om het mes los te slaan uit de meshouder met een korte, scherpe slag. Duw het mes vervolgens met een schroevendraaier om het te verwijderen. Indien nodig, tikt u stevig op het blok hout met een kleine hamer om het lemmet los te breken.

- Verwijder eventueel zaagsel en houtsnippers rond het zaagblad.
- Schuif het nieuwe mes in de sleuf van de meshouder.
- Gebruik een schroevendraaier om het mes in de meshouder te duwen totdat het in het midden zit.
- Druk de veerbelaste beschermkap van het zaagblad in.
- Plaats de meshouder in het snijblok.
- Draai de drie bevestigingsschroeven van het blad weer vast met behulp van de bladsleutel.
- Herhaal de bovenstaande procedure om het andere mes te vervangen.

DE RIEM VERVANGEN

Gebruik bij het vervangen van de riem uitsluitend de aanbevolen vervangingsriem,

- Verwijder de batterij.
 - Verwijder de schroeven van de riemafdekking.
 - Verwijder de riemafdekking.
 - Forceer de oude riem van de kleine poelie door in de aangegeven richting te draaien. Trek en wrik de riem tijdens het draaien van de kleine poelie los totdat deze volledig van beide poelies is verwijderd.
 - Plaats de nieuwe riem over de kleine poelie en zorg ervoor dat de groeven uitgelijnd zijn. Draai de riem en duw en werk deze op de grote poelie totdat deze op zijn plaats zit.
 - Plaats de riemafdekking terug.
 - Plaats de schroeven van de riemafdekking en draai ze goed vast.
- LET OP: Draai de schroeven niet te vast .

ACCESSOIRES

ACCESSOIRES BORSTELLOZE SCHAAFMACHINE MET KLEURBOX

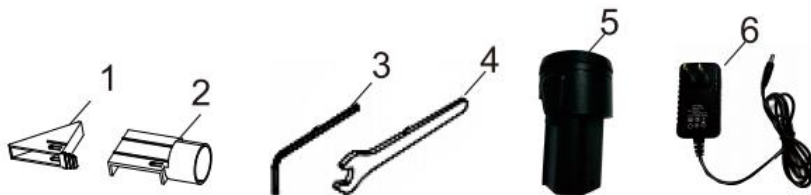

PART NO.	DESCRIPTION	QTY
1	Chip guide plate	1 PC
2	Dust outlet pipe	1 PC
3	Inner hex wrench	1 PC
4	Spanner	1 PC
5	Battery	1 PC
6	changer	1 PC

DB12V-561

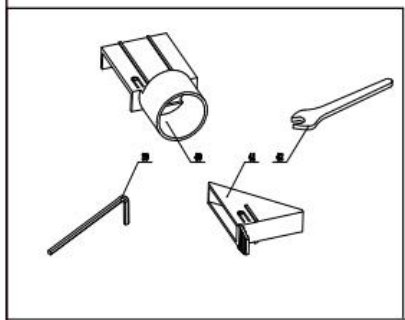
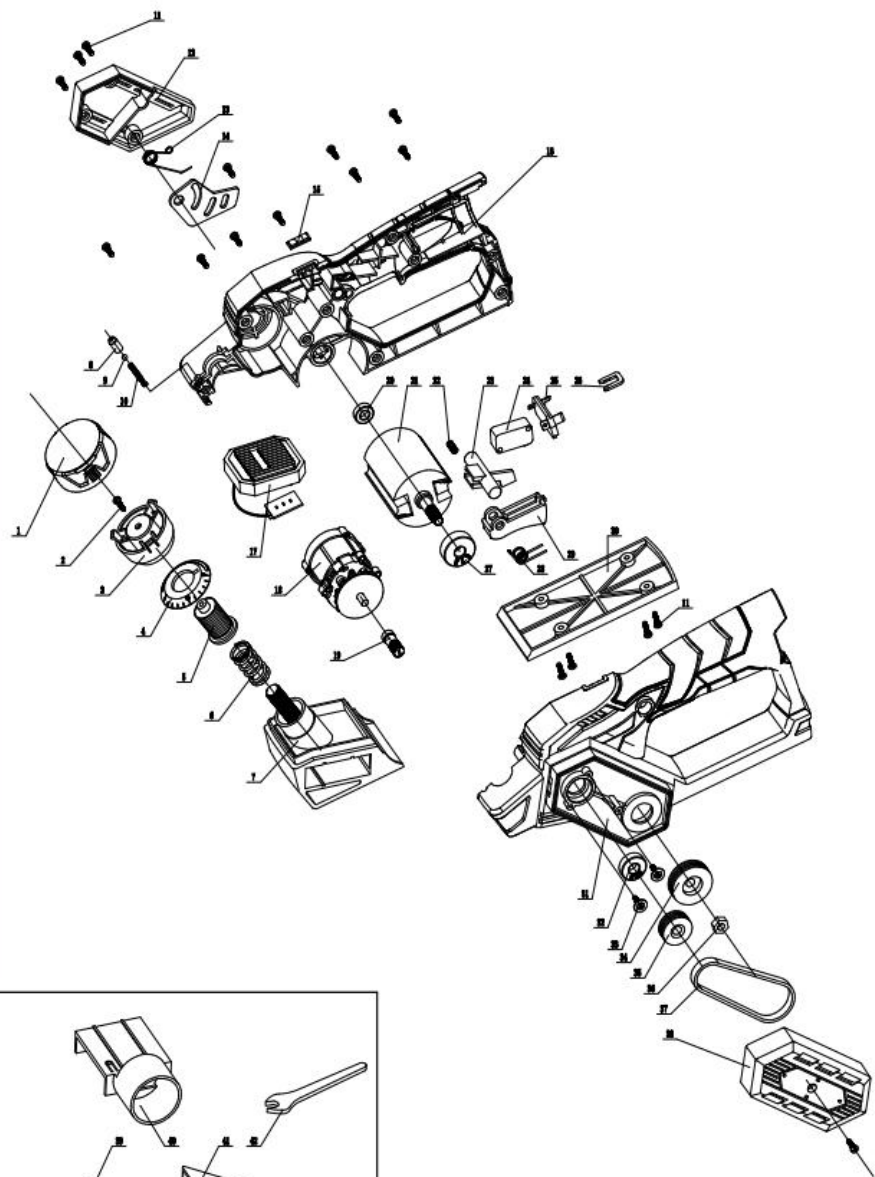

NO.	DESCRIPTION	QTY	
1	KNOB COVER	1	PC
2	TAPPING SCREW ST4*8	1	PC
3	KNOB	1	PC
4	SCALE	1	PC
5	ADJUST NUT	1	PC
6	ADJUST SPRING $\Phi 19 \times \Phi 2.5 \times 35$	1	PC
7	FRONT BASE	1	PC
8	BULLET	1	PC
9	STEEL BALL 2.5	1	PC
10	SPRING	1	PC
11	TAPPING SCREW ST3*12	17	PC
12	REAR COVER	1	PC
13	SPRING	1	PC
14	KNIFE GUARD PLATE	1	PC
15	INDICATOR LIGHT COVER	1	PC
16	RIGHT HOUSING	1	PC
17	PCB CONTROLLER	1	PC
18	BRUSHLESS MOTOR	1	PC
19	OUTPUT SHAFT	1	PC
20	BALL BEARING 687	1	PC
21	DRUM SET	1	PC
22	SPRING $\phi 5 \times \phi 0.5 \times 14$	1	PC
23	REVERSE LOCK BUTTON	1	PC
24	MICRO SWITCH	1	PC
25	BATTERY PIN	1	PC
26	CASING CLAMPING PLATE	1	PC
27	BALL BEARING 628	1	PC
28	SPRING $\phi 8.3 \times \phi 1$	1	PC
29	SWITCH BUTTON	1	PC
30	REAR BASE	1	PC
31	LEFT HOUSING	1	PC
32	BALL BEARING 698	1	PC
33	SCREW ST3*8	2	PC
34	V-PULLEY(BIG)	1	PC
35	V-PULLEY(SMALL)	1	PC
36	HEXAGONAL NUT	1	PC
37	BELT	1	PC
38	BELT COVER	1	PC
39	INTERNAL HEX. WRENCH	1	PC
40	OUT OF THE DUST TUBE	1	PC
41	CHIP GUIDE PLATE	1	PC
42	WRENCH	1	PC

Fabrikant: Shanghaimuxinmuyeyouxiangongsi

Adres: Shuangchenglu 803nong11hao1602A-1609shi, baoshanqu, shanghai 200000 CN.

Geïmporteerd naar AUS: SIHAO PTY LTD. 1 ROKEVA
STREETEASTWOOD

NSW 2122 Australië

Geïmporteerd naar de VS: Sanven Technology Ltd. Suite 250, 9166
Anaheim

Plaats, Rancho Cucamonga, CA 91730

UK	REP
-----------	------------

YH CONSULTING LIMITED. C/O YH Consulting
Limited Office 147, Centurion House, London
Road, Staines-upon-Thames, Surrey, TW18 4AX

EC	REP
-----------	------------

E-CrossStu GmbH
Mainzer Landstr.69,
60329 Frankfurt am Main.



VEVOR

Affordable. Reliable. Home Improvement.

ELEKTRISK HYVEL

MODELL: DB12V-561



VEVOR

Affordable. Reliable. Home Improvement.

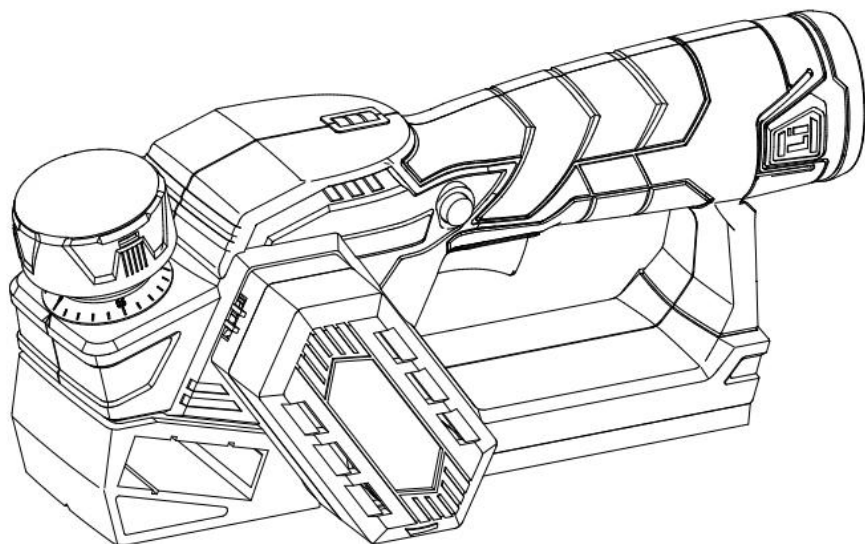
MODELL: DB12V-561



Detta är originalinstruktionerna, vänligen läs alla instruktioner noggrant innan du använder produkten. VEVOR förbehåller sig en tydlig tolkning av vår användarmanual. Produktens utseende ska vara beroende av den produkt du mottagit. Vi ber om ursäkt för att vi inte kommer att informera dig igen om det finns några teknik- eller programuppdateringar för vår produkt.

	<p>Varning – För att minska risken för skador måste användaren läsa instruktionsmanualen noggrant.</p>
 	<p>Denna produkt omfattas av bestämmelserna i EU-direktiv 2012/19/EG. Symbolen som visar en överstruken soptunna indikerar att produkten kräver separat sophämtning inom Europeiska unionen. Detta gäller produkten och alla tillbehör som är märkta med denna symbol. Produkter som är märkta som sådana får inte kasseras med vanligt hushållsavfall, utan måste lämnas till en samlingsplats för återvinning av elektriska och elektroniska apparater.</p>

ALLMÄNNA SÄKERHETSVARNINGAR FÖR ELVERKTYG

VARNING

Läs alla säkerhetsvarningar och alla instruktioner. Underlåtenhet att följa varningarna och instruktionerna kan leda till elektrisk stöt, brand och/eller allvarliga skador.

Spara alla varningar och instruktioner för framtida bruk.

Termen "elverktyg" i varningarna hänvisar till din nätanslutna (sladdanslutna) elverktyg eller batteridrivet (sladdlöst) elverktyg.

SÄKERHET I ARBETSOMRÅDET

- Håll arbetsområdet rent och väl upplyst. Röriga eller mörka områden inbjuder till olyckor.
- Använd inte elverktyg i explosiva atmosfärer, såsom i närvaro av brandfarliga vätskor, gaser eller damm. Elverktyg skapar gnistor som kan antända damm eller ångor.
- Håll barn och åskådare borta när du använder ett elverktyg. Distractioner kan göra att du tappar kontrollen.

EL SÄKERHET

- Elverktygskontakter måste passa i uttaget. Modifiera aldrig kontakten på något sätt. Använd inte adapterkontakter med jordade ledningar. Elverktyg. Omodifierade kontakter och matchande uttag minskar risken för elektriska stötar.
- Undvik kroppskontakt med jordade ytor såsom rör, element, spisar och kylskåp. Det finns en ökad risk för elektriska stötar om din kropp är jordad.
- Utsätt inte elverktyg för regn eller våta förhållanden. Vatten som tränger in i ett elverktyg ökar risken för elektriska stötar.
- Missbruka inte sladden. Använd aldrig sladden för att bära, dra eller koppla ur elverktyget. Håll sladden borta från värme, olja, vassa kanter eller rörliga delar. Skadade eller intrasslade sladdar ökar risken för elektriska stötar.
- Använd en förlängningssladd som är lämplig för utomhusbruk när du använder ett elverktyg utomhus. Användning av en sladd som är lämplig för utomhusbruk minskar risken för elektriska stötar.
- Om det är oundvikligt att använda ett elverktyg i fuktiga utrymmen, använd en jordfelsbrytare (GFCI). Användning av en jordfelsbrytare minskar risken för elektriska stötar.

PERSONLIG SÄKERHET

- Var uppmärksam, se upp för vad du gör och använd sunt förnuft när du använder ett elverktyg. Använd inte ett elverktyg när du är trött eller påverkad av droger, alkohol eller mediciner. Ett ögonblick av ouppmärksamhet vid användning av elverktyg kan leda till allvarliga personskador.
- Använd personlig skyddsutrustning. Använd alltid ögonskydd. Skyddsutrustning som dammmask, halkfria skyddsskor, hjälm eller hörselskydd som används under lämpliga förhållanden minskar personskador.
- Förhindra oavsiktlig start. Se till att strömbrytaren är i avstängt läge innan du ansluter till strömkällan och/eller batteriet, plockar upp eller bär

verktyget.

Att bära elverktyg med fingret på strömbrytaren eller att slå på elverktyg som har strömbrytaren påslagen kan leda till olyckor.

■ Ta bort alla justeringsnycklar eller skiftnyckelr innan du slår på elverktyget . En skiftnyckel eller nyckel som lämnas kvar på en roterande del av elverktyget **kan** resultera i personskada.

■ Sträck dig inte för långt. Håll alltid rätt fotfäste och balans. Detta ger bättre kontroll över elverktyget i oväntade situationer.

■ Klä dig ordentligt. Bär inte löst sittande kläder eller smycken. Håll hår, kläder och handskar borta från rörliga delar. Lösa kläder, smycken eller långt hår kan fastna i rörliga delar.

■ Om anordningar finns för anslutning av dammsug och uppsamlingsanläggningar, se till att dessa är anslutna och används korrekt. Användning av dammuppsamling kan minska dammrelaterade faror.

■ Bär inte löst sittande kläder eller smycken. Håll långt hår. Lösa kläder, smycken eller långt hår kan dras in i luftventilerna.

■ Använd inte en stege eller instabilt stöd. Stabilt fotfäste på en fast yta ger bättre kontroll över elverktyget i oväntade situationer.

ANVÄNDNING OCH SKÖTSEL AV ELVERKTYG

■ Tvinga inte elverktyget. Använd rätt elverktyg för ditt tillämpning. Rätt elverktyg kommer att utföra jobbet bättre och säkrare med den hastighet det är konstruerat för.

■ Använd inte elverktyget om strömbrytaren inte slås på och av. Alla elverktyg som inte kan styras med strömbrytaren är farliga och måste repareras.

■ Koppla ur kontakten från strömkällan och/eller batteriet från elverktyget innan du gör några justeringar, byter tillbehör eller förvarar elverktyg. Sådana förebyggande säkerhetsåtgärder minskar risken för att elverktyget startas av misstag.

■ Förvara elverktyg som inte används utom räckhåll för barn och låt dem inte

personer som inte känner till elverktyget eller dessa instruktioner för hur man använder elverktyget. Elverktyg är farliga i händerna på oerfarna personer användare.

- Underhåll elverktyg. Kontrollera om rörliga delar är feljusterade eller fastklämda, att delar är trasiga eller andra problem som kan påverka elkraften.

verktygets funktion. Om det är skadat, låt elverktyget repareras före användning. Många olyckor orsakas av dåligt underhållna elverktyg.

- Håll skärverktygen vassa och rena. Korrekt underhållna skärverktyg med vassa skärejgar har mindre risk att fastna och är lättare att kontrollera.

- Använd elverktyget, tillbehören, verktygsbitarna etc. i enlighet med dessa instruktioner och ta hänsyn till arbetsförhållandena och det arbete som ska utföras. Användning av elverktyget för andra ändamål än de avsedda kan leda till en farlig situation.

ANVÄNDNING OCH SKÖTSEL AV BATTERIVERKTYG

- Ladda endast med den laddare som tillverkaren anger. En laddare som är lämplig för en viss typ av batteripaket kan skapa brandrisk när den används med ett annat batteripaket.

- Använd endast elverktyg med särskilt avsedda batterier. Användning av andra batterier kan orsaka risk för skador och brand.

- När batteriet inte används, håll det borta från andra metallföremål, som gem, mynt, nycklar, spikar, skruvar eller andra små metallföremål, som kan skapa en förbindelse mellan polerna. Kortslutning av batteripolerna kan orsaka brännskador eller brand.

- Vid felaktig användning kan vätska sprutas ut från batteriet; undvik kontakt. Om kontakt av misstag inträffar, skölj med vatten. Om vätska kommer i kontakt med ögonen, sök dessutom läkarhjälp. Vätska som sprutas ut från batteriet kan orsaka irritation eller brännskador.

SERVICE

- Låt en kvalificerad reparatör serva ditt elverktyg endast med identiska reservdelar. Detta säkerställer att elverktygets säkerhet bibehålls.

■ Använd endast identiska reservdelar vid service av elverktyg. Följ instruktionerna i avsnittet Underhåll i denna manual. Användning av obehöriga delar eller underlåtenhet att följa underhållsinstruktionerna kan skapa risk för elektrisk el eller skada.

SÄKERHETSVARNINGAR FÖR HYVEL

■ Vänta tills skäraren stannar innan du lägger ner verktyget. En exponerad Den roterande skäraren kan komma i kontakt med ytan, vilket kan leda till kontrollförlust och allvarliga skador.

■ Använd klämmor eller annat praktiskt sätt att säkra och stödja arbetsstycket på en stabil plattform. Att hålla arbetsstycket för hand eller mot kroppen gör det instabilt och kan leda till att du förlorar kontrollen.

■ Håll endast i elverktyget i de isolerade greppytorna.

■ Känn ditt elverktyg. Läs bruksanvisningen noggrant. Lär dig dess användningsområden och begränsningar, samt de specifika potentiella farorna som är relaterade till detta elverktyg. Genom att följa denna regel minskar du risken för elstötar, brand eller allvarliga skador.

■ Använd alltid ögonskydd med sidoskydd märkta för att uppfylla kraven ANSI Z87.1. Genom att följa denna regel minskas risken för allvarliga personskador.

■ Skydda dina lungor. Använd ansikts- eller dammmask om arbetet är dammigt.

Att följa denna regel minskar risken för allvarliga personskador.

■ Skydda din hörsel. Använd hörselskydd under längre perioder av drift. Att följa denna regel minskar risken för allvarliga personskador. skada.

■ Batteridrivna verktyg behöver inte anslutas till ett eluttag; därför är de alltid i fungerande skick. Var medveten om eventuella faror när du inte använder ditt batteridrivna verktyg eller när du byter tillbehör. Att följa denna regel minskar risken för elektriska stötar, brand eller allvarliga personskador.

■ Placera inte batteridrivna verktyg eller deras batterier nära eld eller värme. Detta minskar risken för explosion och eventuella skador.

■ Krossa, tappa eller skada inte batteriet. Använd inte ett batteri eller en

laddare som har tappats eller fått ett hårt slag. Ett skadat Batteriet kan explodera. Kassera ett tappat eller skadat batteri omedelbart på rätt sätt.

■ Batterier kan explodera i närvaro av en antändningskälla, såsom en pilotlåga. För att minska risken för allvarliga personskador, använd aldrig någon



Använd inte en sladdlös produkt i närheten av öppen låga. Ett exploderat batteri kan slunga skräp och kemikalier iväg. Skölj omedelbart med vatten om det utsätts för kontakt. ■ Ladda inte batteriverktyget i en fuktig eller våt plats. Använd, förvara eller ladda inte batterier eller produkter på platser där temperaturen är lägre än 10°C eller högre än 38°C. Förvara inte utomhus eller i fordon. ■ Vid extrem användning eller temperaturförhållanden kan batteriläckage uppstå.

Om vätska kommer i kontakt med huden, tvätta omedelbart med tvål och vatten. Om vätska kommer i ögonen, skölj dem med rent vatten i minst 10 minuter och sök sedan omedelbart läkarvård. Genom att följa denna regel minskar du risken för allvarliga personskador.

■ Spara dessa instruktioner. Använd dem ofta och använd dem för att Instruera andra som kan komma att använda detta verktyg. Om du lånar ut detta verktyg till någon, låna även ut dessa instruktioner till dem.

SYMBOLER

Följande signalord och betydelser är avsedda att förklara de risknivåer som är förknippade med denna produkt.

SYMBOL	SIGNAL	MENANDE
	FARA	Indikerar en farlig situation som, om den inte undviks, kommer att leda till dödsfall eller allvarliga skador.
	VARNING	Indikerar en farlig situation, som, om inte undvikas, kan leda till dödsfall eller allvarliga skador
	FÖRSIKTIGH ET	Indikerar en farlig situation, som, om inte undvikas, kan leda till dödsfall eller allvarliga skador

	VARSEL:	(Utan säkerhetsvarningssymbol) Indikerar information som anses viktig men inte relaterad till potentiell skada (t.ex. meddelanden som rör egendomsskador).
<p>Några av följande symboler kan användas på den här produkten. Studera dem och lär dig deras betydelse. Korrekt tolkning av dessa symboler gör att du kan använda produkten bättre och säkrare.</p>		

	SIGNAL	MENANDE
	Säkerhetsvarning	Indikerar en potentiell risk för personskada
	Läs bruksanvisningen	För att minska risken för skador måste användaren läsa och förstå bruksanvisningen innan du använder den här produkten.
	Ögonskydd	Använd alltid ögonskydd med sidoskydd märkta för att uppfylla ANSI Z87.1
	Hörselskydd	Använd alltid hörselskydd när du använder denna produkt.
	Slitdamm masker	Använd alltid dammmasker när du använder detta produkt.
	Varning för våta förhållanden	Utsätt inte för regn eller använd i fuktiga utrymmen
	Symbol för inga händer	Underlåtenhet att hålla händerna borta från bladet kommer att orsaka allvarliga personskador
	Återvinningsymbol	Denna produkt använder litiumjonbatterier (Li-jon). Lokala, statliga eller federala lagar kan förbjuda detta. kassering av batterier i vanligt soporna. Kontakta din lokala avfallsmyndighet för information om tillgängliga återvinnings- och/eller avfallshanteringsalternativ.
	Korrekt avfallshantering	Denna produkt omfattas av bestämmelserna i EU-direktiv 2012/19/EG. Symbolen visar en genomkorsad soptunna indikerar att produkten kräver separat sophämtning inom Europeiska unionen. Detta gäller produkten och alla tillbehör som är märkta med denna symbol. Produkter som är märkta som sådana får inte kasseras med vanligt hushållsavfall, men måste lämnas till en

		insamlingsplats för återvinning av elektriska och elektroniska apparater
--	--	--

DRAG	
PRODUKTSPECIFIKATIONER	
Modell	DB12V-561
Nominell spänning	12V
Tomgångshastighet	14500/min
Max hyvlingsbredd	56 mm
Max hyvlingsdjup	1 mm

MONTERING

VARNING:

Använd inte produkten om den inte är helt monterad eller om några delar verkar saknas eller vara skadade. Användning av en produkt som inte är korrekt och fullständigt monterad eller med skadade eller saknade delar kan leda till allvarlig personskada.

VARNING

Försök inte modifiera denna produkt eller skapa tillbehör eller tillbehör som inte rekommenderas för användning med denna produkt. Sådana ändringar eller modifieringen används felaktigt och kan resultera i en farlig situation som kan leda till allvarliga personskador.

DRIFT

VARNING:

Låt inte din förtrogenhet med verktyg göra dig slarvig. Kom ihåg att en

bråkdels sekund är tillräcklig för att orsaka allvarliga skador.

WARNING:

Ta alltid bort batteriet från verktyget när du monterar delar, gör justeringar, rengör eller när det inte används. Att ta bort batteriet förhindrar oavsiktlig start som kan orsaka allvarliga personskador.

WARNING:

Använd alltid ögonskydd med sidoskydd märkta för att uppfylla kraven. ANSI Z87.1. Underlåtenhet att göra detta kan leda till att föremål kastas in i ögonen vilket kan orsaka allvarliga skador.

WARNING:

Använd inte några tillbehör eller tillbehör som inte rekommenderas av tillverkaren av denna produkt. Användning av tillbehör eller tillbehör som inte rekommenderas kan leda till allvarliga personskador.

UPPMÄRKSAMHET:

Vid för snabb eller för djup planering orsakar det överbelastning av utrustningen.

skydd och förkorta batteriets livslängd. Kontrollera planeringshastigheten och djupet rimligt.

ANVÄNDNINGAR

Du kan använda det här verktyget för de ändamål som anges nedan:

- Hyvla kanten på en trädörr eller hylla
- Hyvla kanten på ett virke
- Såga falssnitt i trä
- Avfasning av skarpa kanter på virke

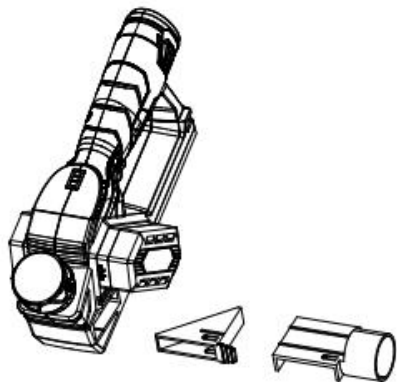

JUSTERING AV AVGASRIKTNINGEN FÄSTA HYVELN TILL EN DAMMSUGARE

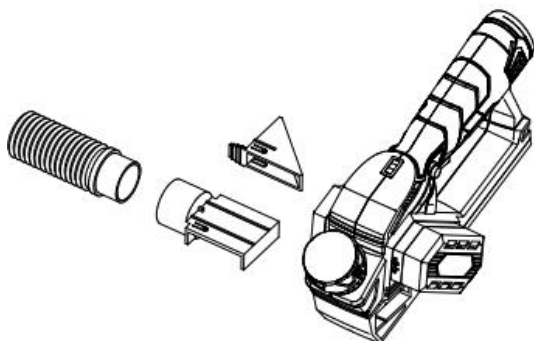

Hyvelns spånuppsamlingssystem har en 3,5 mm port för att ansluta en vakuumslang.

- Ta bort batteriet. Ta bort dammpåsen.
- Anslut en vakuumslang till vänster eller höger spånavgasrör.
- Ställ in avgasriktningsspaken på vald avgasport.
- Anslut dammsugaren till en strömkälla.
- Slå på dammsugaren innan du börjar såga.

INSTALLERA OCH TA BORT BATTERIPACKET

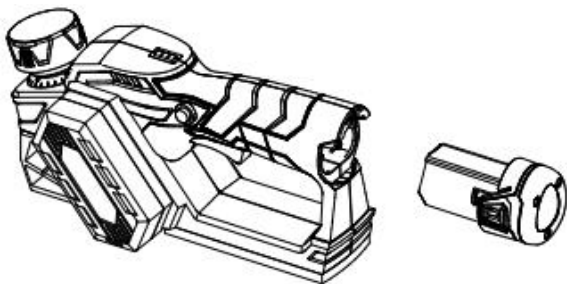

- Lås avtryckaren.
- Sätt i batteripaketet i produkten enligt bilden.
- Se till att spärrarna på vardera sidan av batteriet snäpper på plats och att batteriet sitter fast ordentligt i produkten innan du börjar drift.
- Tryck ner spärrarna för att ta bort batteripaketet.
- För fullständiga laddningsinstruktioner, se bruksanvisningarna för ditt batteripaket och din laddare.

STARTA/STOPPA HYVELN

- För att starta hyveln.
- Tryck ner avtryckaren.
- För att stoppa hyveln: Släpp avtryckaren.

HYVELDJUP

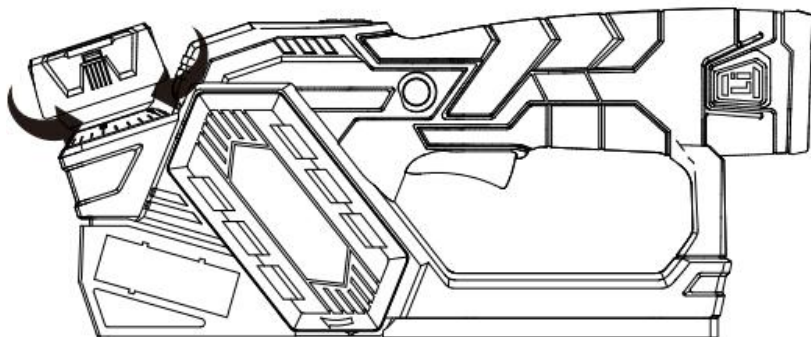

När du börjar planera ett grovt materialstycke kommer hyveln bara att ta bort de höga punkterna först. Flera övergångar tar bort fler och

mer material. Genom att ta bort högst 1/64 tum med varje passering uppnår du den jämnaste finishen, även från det grövsta arbetsstycket. Börja alltid med att göra provsnitt i träavfall för att säkerställa att hyveln avlägsnar önskad mängd trä.

För att ställa in planeringsdjupet:

- Ta bort batteripaketet.
- Vrid djupjusteringsratten medurs för att ställa in önskat skärdjup. Maximalt skärdjup är 1/25,4 tum.

OBS ! Använd endast spärrade djupinställningar. Att försöka såga med skärdjupsinställningarna mellan de spärrade positionerna kan resultera i ojämna snitt.

OBS: För att skydda bladen under förvaring, transport etc., vrid djupjusteringsratten moturs upp till på skärdjupsskalan för att parkera bladet.

VARNING:

Spänn alltid fast arbetsstycket ordentligt innan du gör ett snitt. Arbetsstycke som rör sig under ett snitt kan leda till att du förlorar kontrollen över hyveln och orsakar allvarliga problem.

VARNING:

Använd alltid båda händerna på verktyget vid alla åtgärder; detta säkerställer att du behåller kontrollen och undviker risken för allvarliga personskador. Använd alltid korrekt

Stöd och spänn fast arbetsstycket så att båda händerna är fria att styra hyveln.

Använd aldrig verktyget ovanför huvudet eller vänd upp och ner från rätt arbetsläge; allvarliga personskador kan uppstå.

- Placera framskon på kanten av det arbete som ska planeras.

OBS : Se till att knivarna inte vidrör arbetsstycket.

- Tryck på djupjusteringsratten så att den främre skon ligger helt platt mot

arbetsstycket. Starta hyveln och låt motorn nå maximal hastighet.

- Håll hyveln stadigt och tryck den framåt in i arbetsstycket med en långsam, jämn rörelse.

- Tryck nedåt mot det bakre handtaget medan du slutet av det planerade snittet. Detta hjälper till att hålla den bakre delen av hyvelbasen i kontakt med arbetsstycket och förhindrar att hyvelns framsida urholkar snittet.

VARNING:

Var försiktig så att du inte träffar spikar eller häftklamrar under planeringen; detta kan skada, skada eller skada bladen.

OBS: Vi föreslår att du alltid har en extra uppsättning knivar till hands. Så snart knivarna i hyveln visar tecken på att bli slöa, byt ut dem. Knivarna är användbara och kan vändas tills båda sidor bli tråkig.

AVFASNING

Hyveln är konstruerad med ett avfasningsspår i den främre skon för att avfasa hörnen på brädor enligt bilden. Innan du gör ett snitt i bra virke, öva på att såga i spillvirke för att bestämma hur mycket som ska tas bort.

- Spänn fast arbetsstycket ordentligt.

- Håll djupjusteringsratten med ena handen och handtaget med den andra.

- Placera avfasningsspåret på ytan som ska skäras.

Starta hyveln och låt motorn nå maximal hastighet.

- Håll hyveln stadigt och tryck den framåt in i arbetsstycket med en långsam, jämn rörelse.

- Tryck nedåt för att hålla hyveln plan i början och slutet av arbetsytan.

Följ anvisningarna i planeringsavsnittet tidigare i den här manualen.

Placera kantstödet ordentligt mot kanten av arbetsytan.

Falsens djup bestäms av snittets djup och antalet överfarter som görs längs arbetsytan.

Det maximala djupet för falsskärningen är 1/2 tum.

↑
VARNING:

Använd endast identiska reservdelar vid service. Användning av andra delar kan skapa fara eller orsaka produktskador.

VARNING:

Använd alltid ögonskydd med sidoskydd märkta enligt ANSI Z87.1. Underlåtenhet att göra detta kan leda till att föremål kastas in i ögonen och orsaka allvarliga skador.

ALLMÄNT UNDERHÅLL

Undvik att använda lösningsmedel vid rengöring av plastdelar. De flesta plaster är känsliga för skador från olika typer av kommersiella lösningsmedel och kan skadas av användning. Använd rena trasor för att avlägsna smuts, damm, olja, fett etc.

VARNING:

Låt aldrig bromsvätskor, bensin, petroleumbaserade produkter, penetrerande oljor etc. komma i kontakt med plastdelar. Kemikalier kan skada, försvaga eller förstöra plast vilket kan leda till allvarliga personsador.

Elverktyg som används på glasfibermaterial, gipsskivor, spacklingsmassor, eller gips utsätts för snabbare slitage och eventuellt för tidigt brott

BYTE AV KNIVAR

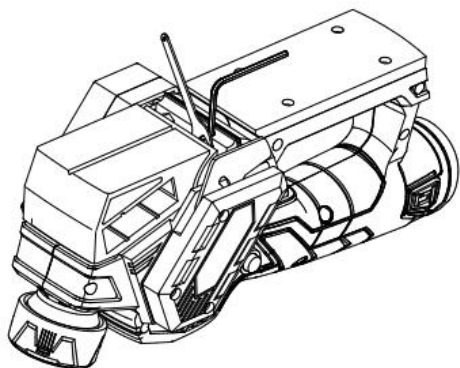

Hyvelbladen är vändbara. När ena kanten blir slö kan bladet vändas så att den andra sidan kan användas.

Byt alltid ut eller vänd bladen parvis. Försök inte slipa dem.

blad. Om bladen i hyveln visar tecken på att bli slöa, flisade eller skadade på något sätt, byt ut dem.

Använd endast rekommenderade reservblad när du byter ut bladen,

VARNING:

Använd alltid kraftiga läderhandskar och var försiktig när du lossar knivskruvar och hanterar och/eller byter knivar. Knivarna är vassa och kan orsaka allvarliga personskador.

- Ta ut batteripaketet.
- Fäst hyveln i ett upp-och-nervänt läge.
- Lossa de tre skruvarna som håller fast bladet på bladhållaren genom att vrida moturs med den medföljande bladnyckeln.

OBS: Lossa inte skruvarna för hårt. Om skruvarna är för lösa kommer det nya bladet inte att bli korrekt justerat.

OBS: Innan du tar bort de gamla knivarna, var uppmärksam på skärriktningen samt hur den avsmalnande kanten på de gamla knivarna är orienterad. Den avsmalnande kanten på de nya knivarna måste ha samma orientering som de ursprungliga.

blad, med den avsmalnande kanten på samma sida som skruvhuvudena och den platta kanten vänd mot kutterblocket.

- Tryck ner det fjäderbelastade bladskyddet.
- Tryck ut bladhållaren ur knivblocksenheten med hjälp av spetsen på en skruvmejsel.
- Ta bort det gamla bladet från bladhållaren genom att skjuta ut bladet med spetsen på en skruvmejsel.

OBS! Om bladet inte lätt kan tryckas ut ur bladhållaren efter att bladets fästskruvar har lossats, använd en tråkloss för att lossa bladet från bladhållaren med ett kort, skarpt slag. Tryck sedan på bladet med en skruvmejsel för att ta bort den. Om det behövs, knacka kraftigt på träblocket med en liten hammare för att lossa bladet.

- Rengör sågspån eller träflis runt bladområdet.
- Skjut in det nya bladet i skåran på bladhållaren.
- Använd en skruvmejsel för att trycka in bladet i bladhållaren tills det är centrerat.
- Tryck ner det fjäderbelastade bladskyddet.
- Sätt in bladhållaren i knivblocksenheten.
- Dra åt de tre fästskruvarna för bladet med bladnyckeln.
- Upprepa ovanstående procedur för att byta det andra bladet.

BYTE AV BÄLTE

Använd endast den rekommenderade ersättningsremmen när du byter ut remmen,

- Ta bort batteriet.
- Ta bort skruvarna till remkåpan.
- Ta bort remkåpan.
- Lossa den gamla remmen från den lilla remskivan genom att vrida den i den riktning som visas. När du vrider remmen, dra och arbeta av den från den lilla remskivan tills den har tagits bort helt från båda remskivorna.
- Montera den nya remmen över den lilla remskivan och var noga med att rikta in spåren. När du vrider remmen, tryck och arbeta in den på den stora remskivan tills den sitter på plats.
- Byt ut remkåpan.

- Montera remkåpans skruvar och dra åt ordentligt.
OBS: Dra inte åt skruvarna för hårt .

TILLBEHÖR

TILLBEHÖR BORSTLÖS HYVEL MED FÄRGBOX

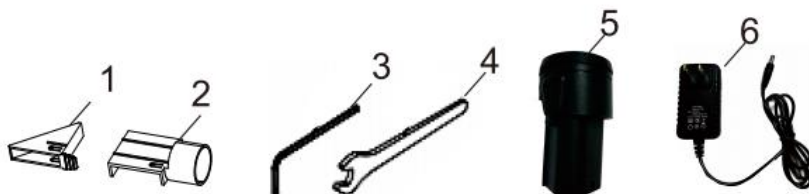

PART NO.	DESCRIPTION	QTY
1	Chip guide plate	1 PC
2	Dust outlet pipe	1 PC
3	Inner hex wrench	1 PC
4	Spanner	1 PC
5	Battery	1 PC
6	charger	1 PC

DB12V-561

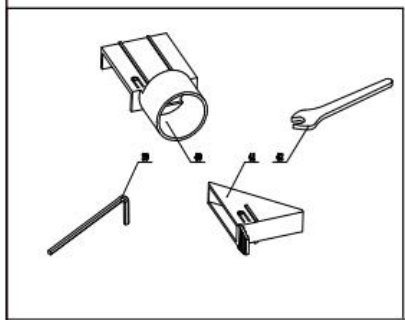
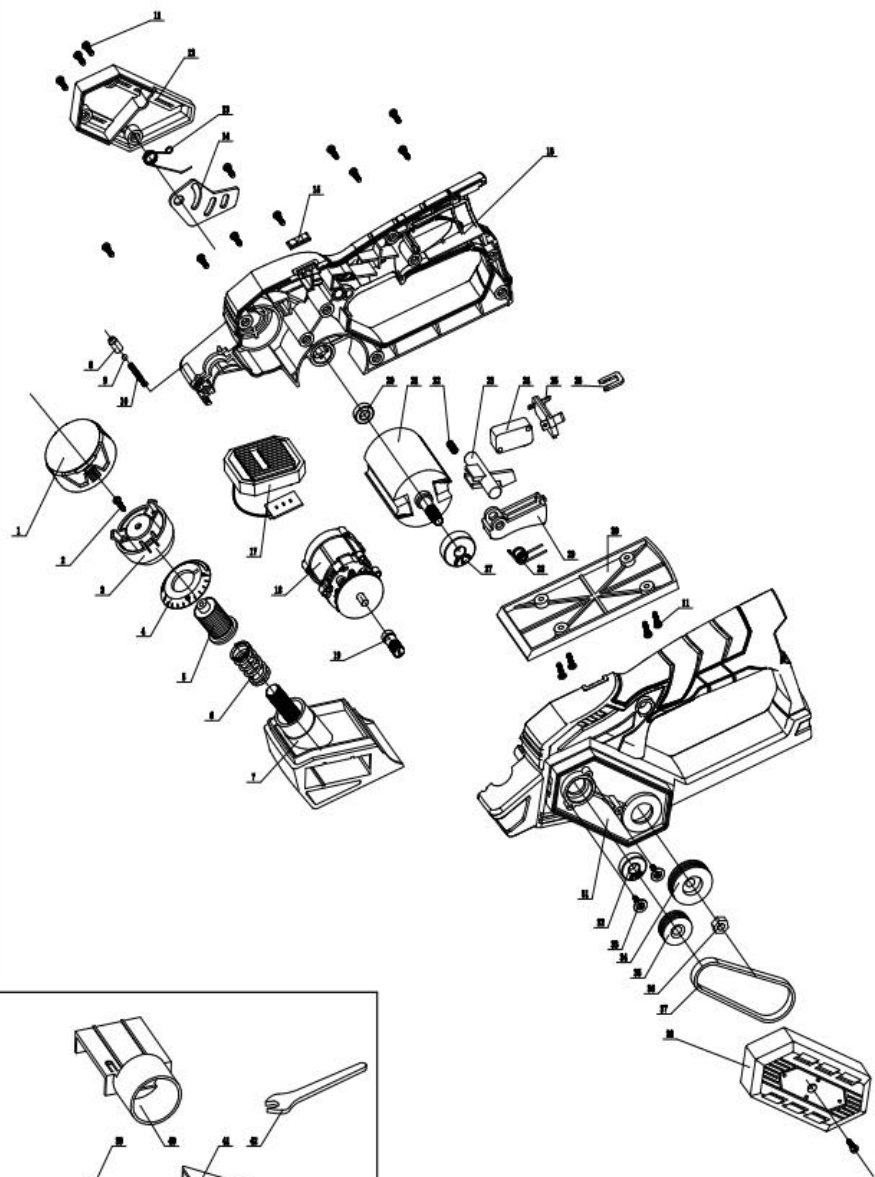

NO.	DESCRIPTION	QTY	
1	KNOB COVER	1	PC
2	TAPPING SCREW ST4*8	1	PC
3	KNOB	1	PC
4	SCALE	1	PC
5	ADJUST NUT	1	PC
6	ADJUST SPRING $\Phi 19 \times \Phi 2.5 \times 35$	1	PC
7	FRONT BASE	1	PC
8	BULLET	1	PC
9	STEEL BALL 2.5	1	PC
10	SPRING	1	PC
11	TAPPING SCREW ST3*12	17	PC
12	REAR COVER	1	PC
13	SPRING	1	PC
14	KNIFE GUARD PLATE	1	PC
15	INDICATOR LIGHT COVER	1	PC
16	RIGHT HOUSING	1	PC
17	PCB CONTROLLER	1	PC
18	BRUSHLESS MOTOR	1	PC
19	OUTPUT SHAFT	1	PC
20	BALL BEARING 687	1	PC
21	DRUM SET	1	PC
22	SPRING $\phi 5 \times \phi 0.5 \times 14$	1	PC
23	REVERSE LOCK BUTTON	1	PC
24	MICRO SWITCH	1	PC
25	BATTERY PIN	1	PC
26	CASING CLAMPING PLATE	1	PC
27	BALL BEARING 628	1	PC
28	SPRING $\phi 8.3 \times \phi 1$	1	PC
29	SWITCH BUTTON	1	PC
30	REAR BASE	1	PC
31	LEFT HOUSING	1	PC
32	BALL BEARING 698	1	PC
33	SCREW ST3*8	2	PC
34	V-PULLEY(BIG)	1	PC
35	V-PULLEY(SMALL)	1	PC
36	HEXAGONAL NUT	1	PC
37	BELT	1	PC
38	BELT COVER	1	PC
39	INTERNAL HEX. WRENCH	1	PC
40	OUT OF THE DUST TUBE	1	PC
41	CHIP GUIDE PLATE	1	PC
42	WRENCH	1	PC

Tillverkare: Shanghai muxinmuyeyouxiangongsi

Adress: Shuangchenglu 803nong11hao1602A-1609shi, baoshanqu, Shanghai 200 000 kanadensiska republiken.

Importerad till Australien: SIHAO PTY LTD. 1 ROKEVA

STREETEASTWOOD

NSW 2122 Australien

Importerad till USA: Sanven Technology Ltd. Suite 250, 9166 Anaheim Plats, Rancho Cucamonga, Kalifornien 91730

UK	REP
-----------	------------

YH CONSULTING LIMITED. C/O YH Consulting Limited Office 147, Centurion House, London Road, Staines-upon-Thames, Surrey, TW18 4AX

EC	REP
-----------	------------

E-CrossStu GmbH
Mainzer Landstr.69,
60329 Frankfurt am Main.

