

# **VEVOR<sup>®</sup>**

**TOUGH TOOLS, HALF PRICE**

Technical Support and E-Warranty Certificate [www.vevor.com/support](http://www.vevor.com/support)

## **SCREEN PRINTING MACHINE NS404-S USER MANUAL**

We continue to be committed to provide you tools with competitive price.

"Save Half", "Half Price" or any other similar expressions used by us only represents an estimate of savings you might benefit from buying certain tools with us compared to the major top brands and does not necessarily mean to cover all categories of tools offered by us. You are kindly reminded to verify carefully when you are placing an order with us if you are actually saving half in comparison with the top major brands.

# VEVOR<sup>®</sup>

TOUGH TOOLS, HALF PRICE

## Screen printing machine

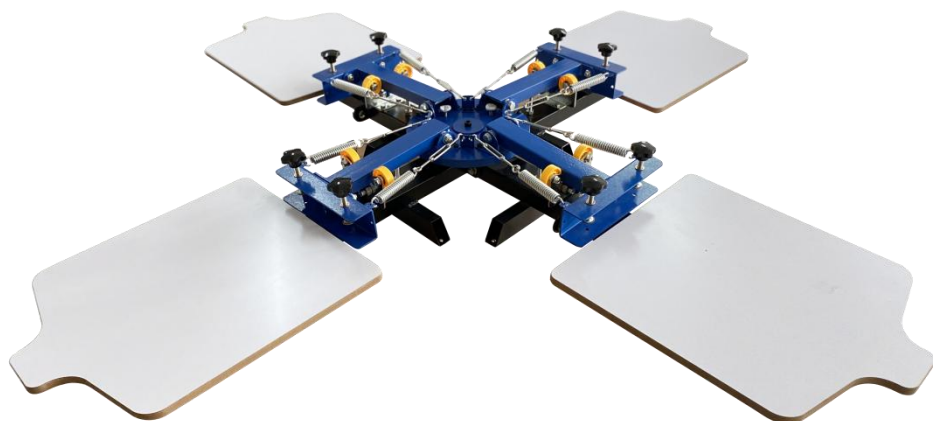



### NEED HELP? CONTACT US!

Have product questions? Need technical support? Please feel free to contact us:

**Technical Support and E-Warranty Certificate**  
[www.vevor.com/support](http://www.vevor.com/support)

This is the original instruction, please read all manual instructions carefully before operating. VEVOR reserves a clear interpretation of our user manual. The appearance of the product shall be subject to the product you received. Please forgive us that we won't inform you again if there are any technology or software updates on our product.

	<p>This symbol, placed before a safety comment, indicates a kind of precaution, warning, or danger. Ignoring this warning may lead to an accident. To reduce the risk of injury, fire, or electrocution, please always follow the recommendation shown below.</p>
	<p>Warning-To reduce the risk of injury, user must read instructions manual carefully.</p>



**WARNING:** Read all safety warnings, instructions, illustrations and specifications provided with this machine. Failure to follow all instructions listed below may result in electric shock, fire and/or serious injury.

**Save all warnings and instructions for future reference.**

1. Keep work area clean. Cluttered areas invite injuries.
2. Observe work area conditions. Do not use machine in damp or wet locations. Don't expose to rain. Keep work area well lighted. Do not use machine in the presence of flammable gases or liquids.
3. Keep children away. Children must never be allowed in the work area. Do not let them handle machines, tools, or extension cords. This machine can be used by children aged from 8 years and above and persons with reduced physical, sensory or mental capabilities or lack of experience and knowledge if they have been given supervision or instruction concerning use of the appliance in a safe way and understand the hazards involved. Children shall not play with the appliance. Cleaning and user maintenance shall not be made by children without supervision.
4. Store idle equipment. When not in use, machine must be stored in a dry location to inhibit rust. Always lock up machines and keep out of reach of children.
5. Use the right machine for the job. Do not attempt to force a small machine or attachment to do the work of a larger industrial machine. There are certain applications for which this machine was designed. Do not modify this machine and do not use this machine for a purpose for which it was not intended.
7. Dress properly. Do not wear loose clothing or jewelry as they can be caught in moving parts. Protective, electrically non-conductive clothes and non-skid footwear are recommended when working. Wear restrictive hair covering to

contain long hair.

8. Maintain machines with care. Keep machine clean for better and safer performance. Follow instructions for lubricating and changing accessories. Inspect machine periodically and, if damaged, have them repaired by an authorized technician. The handles must be kept clean, dry, and free from oil and grease at all times.

9. Stay alert. Watch what you are doing, use common sense. Do not operate any machine when you are tired.

10. Check for damaged parts. Before using any machine, any part that appears damaged should be carefully checked to determine that it will operate properly and perform its intended function. Check for alignment and binding of moving parts; any broken parts or mounting fixtures; and any other condition that may affect proper operation. Any part that is damaged should be properly repaired or replaced by a qualified technician. Do not use the machine if any switch does not turn On and Off properly.

11. Replacement parts and accessories. When servicing, use only identical replacement parts. Use of any other parts will void the warranty. Only use accessories intended for use with this machine. Approved accessories are available from VEVOR.

12. Do not operate machine if under the influence of alcohol or drugs. Read warning labels on prescriptions to determine if your judgment or reflexes are impaired while taking drugs. If there is any doubt, do not operate the machine. Warning: The warnings, cautions, and instructions discussed in this instruction manual cannot cover all possible conditions and situations that may occur. It must be understood by the operator that common sense and caution are factors which cannot be built into this product, but must be supplied by the operator.



1. Take out the base(1) and put it on the table, then take out the table support bar(3) and put it on the base(1), and lock the locking tool wrench 17-17(I) with square neck bolt square(16), gasket M10(17) and external hexagon nut M10(18).

Serial No	Name of accessories	Quantity
16	square neck bolt M10X20	4
18	Gasket M10	4
19	Outer hexagon nut M10	4

Serial No	Tool name	Picture
I	Wrench 14-17	

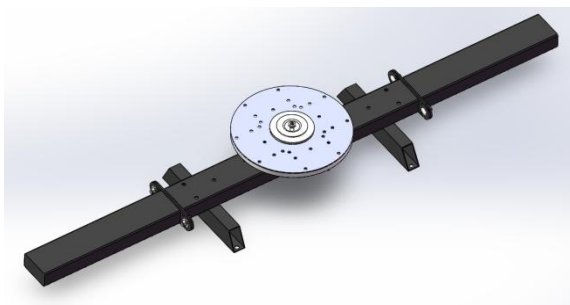
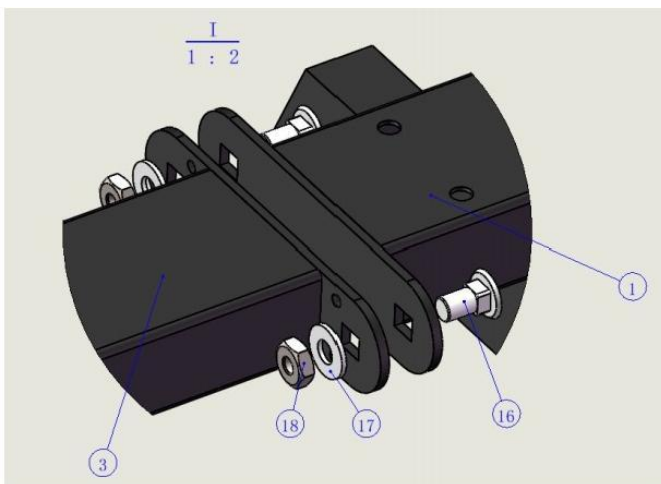

2. Take out the long table support bar (25), put it on the base (1), and lock it with square neck bolt square (17), gasket M10 (18) and external hexagon nut M10 (19).  
 Locking tool wrench 17-17 (I)

Serial No	Name of accessories	Quantity
17	square neck bolt M10X100	2
18	Gasket M10	2
19	Outer hexagon nut M10	2

Serial No	Tool name	Picture
I	Wrench 14-17	

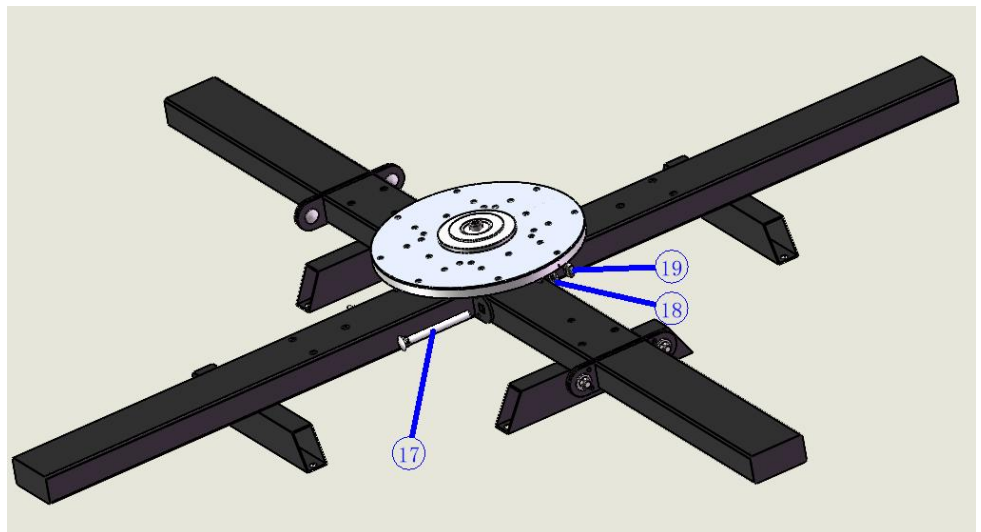

3. Put the positioning seat(4) on the square tube of the base(1), thread it from top to bottom with the external hexagon screw M8X55, and lock the other end with the external hexagon nut M8. Put the outer hexagon screw M10X55(15) onto the outer hexagon nut M10(18) and thread the screw head 40 mm from the base square tube from top to bottom, then lock the outer hexagon nut M10 (18) onto the base square tube in reverse.

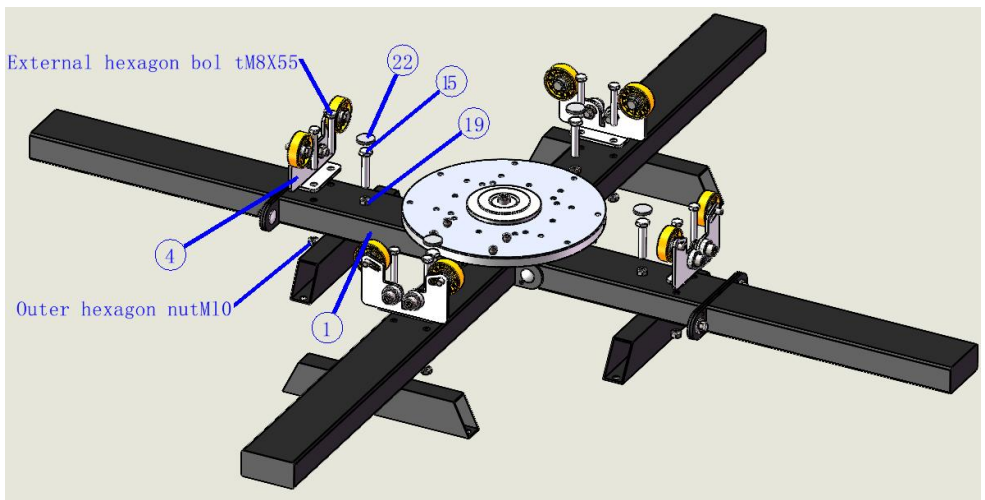

Serial No	Name of accessories	Quantity
15	External hexagon screw M10X55	4
19	Outer hexagon nut M10	4
22	felt pad	4

Serial No	Tool name	Picture
I	Wrench 14-17	



4. Put the printing arm(2) on the disc of the base(1), and lock it with the hexagonal socket screw M6X16(11) and flange nut M6

Serial No	Name of accessories	Quantity
11	Socket head cap screw M6X16	16
12	Flange nut M6	16

Serial No	Tool name	Picture
I	Wrench 14-17	
VI	Hexagon socket wrench M6	

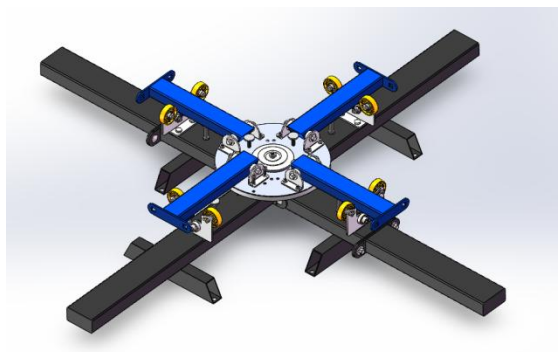
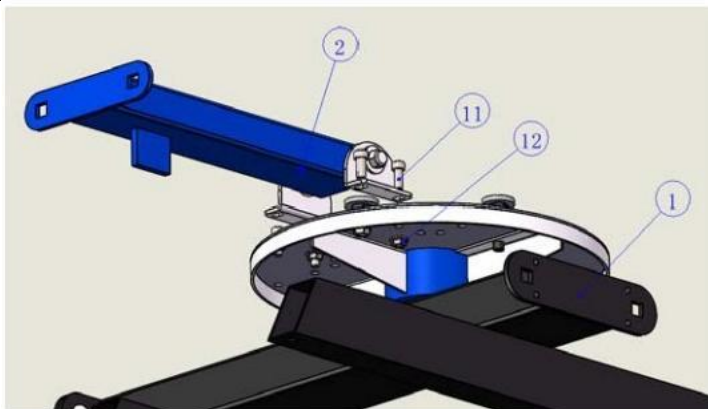

5. Take the screen clamp(5) and stick it to the printing arm(2), insert it into the printing arm(2) hole from the screen clamp(5) with square neck bolt M10X20(16), cover the other end with gasket M10 (17), then lock the outer hexagon nut M10(18), and then lock it with wrench 14- 17(一)

Serial No	Name of accessories	Quantity
16	square neck bolt M10X20	8
18	Gasket M10	8
19	Outer hexagon nut M10	8

Serial No	Tool name	Picture
I	Wrench 14-17	

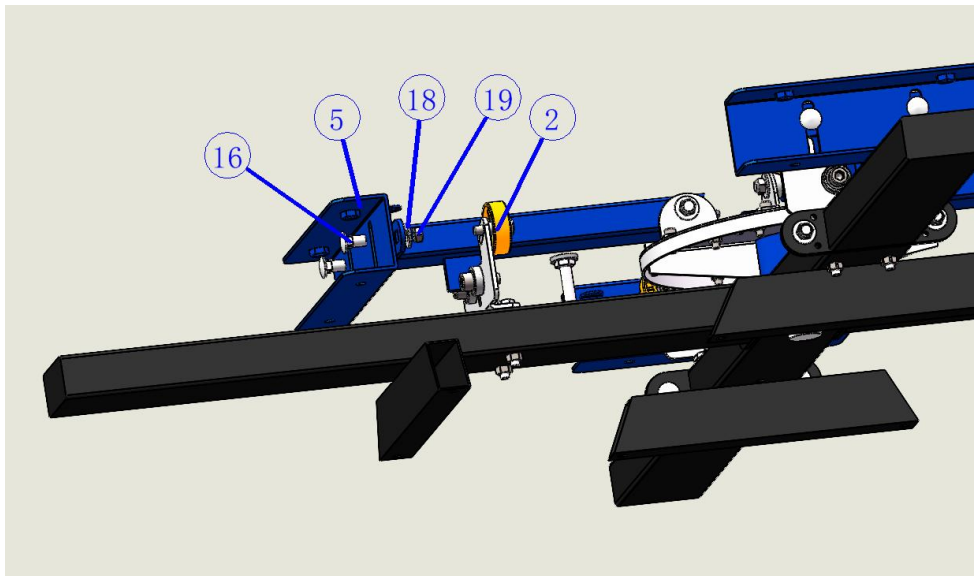

6.Lock the five-star handle(19)into the screen clamp(5)with a depth of 20mm, cover the tableting(20),and then use a cross screwdriver(2) to lock the tableting(20) on the five-star handle(19)with a cross countersunk screw M4X8(9) from the small hole at the lower end of the screen clamp(5)

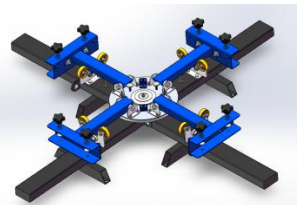
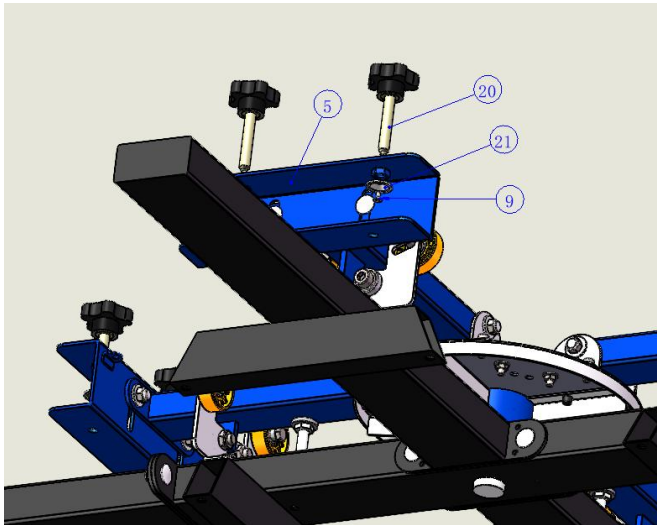

Serial No	Name of accessories	Quantity
9	Cross countersunk head screw M4X8	8
20	Five star handle	8
21	Tableting	8

Serial No	Tool name	Picture
II	Cross screwdriver	



7.Put the spring hook plate(8)on the base disc,and lock it with the hexagonal socket screw M6X16 and flange nut M6

Serial No	Name of accessories	Quantity
11	Socket head cap screw M6X16	8
12	Flange nut M6	8

Serial No	Tool name	Picture
I	Wrench 14-17	
VI	Hexagon socket wrench M6	

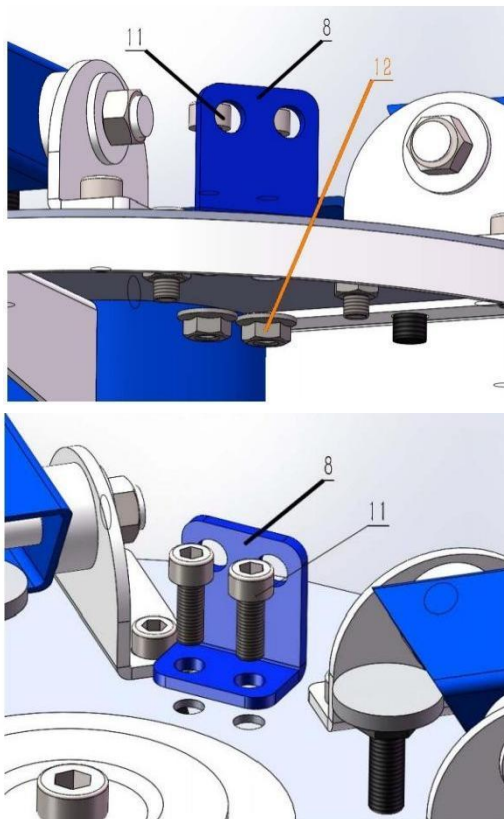

8. Hang the spring(23)on the screen clamp(5),hang the hooked end of the hook(22) on the spring hook plate(8),hook the looped end of hook(22)with the spring(23), and then level the arm support

Serial No	Name of accessories	Quantity
23	hook	8
24	Spring	8

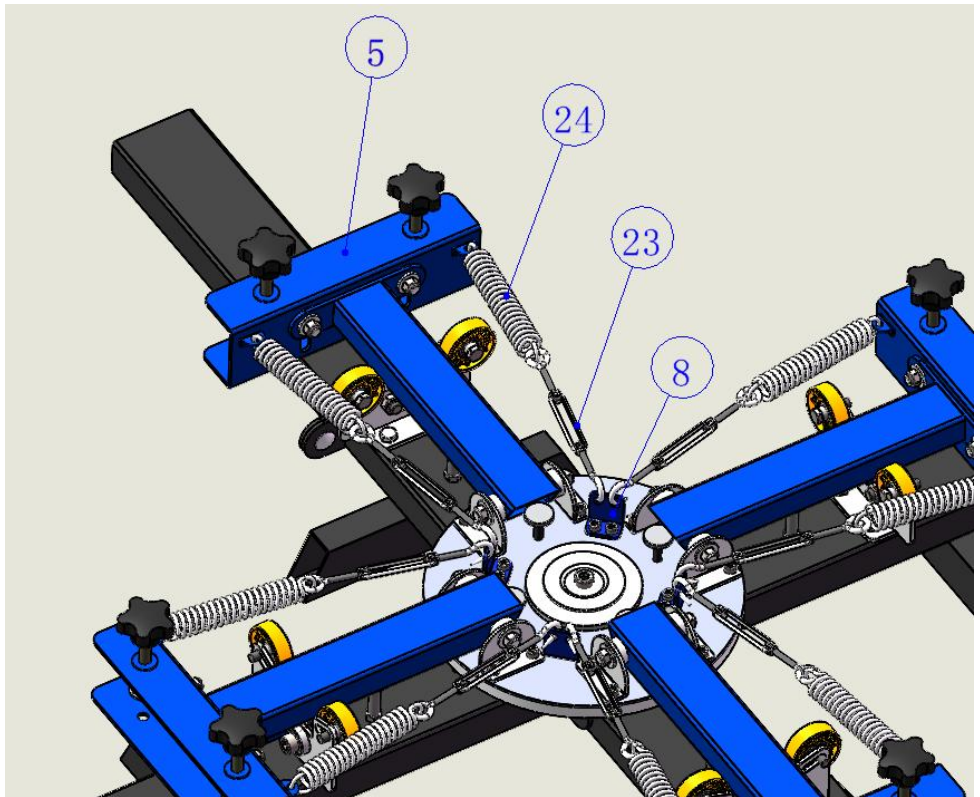



9.Lock the socket head cap screw(13)on the base disc(as shown in the figure),and stick the felt pad(21) to the head end of the socket head cap screw(13). Use tool wrench 14- 17(l)

Serial No	Name of accessories	Quantity
13	Socket head cap screw M8X30	4
22	felt pad	4

Serial No	Tool name	Picture
I	Wrench 14-17	

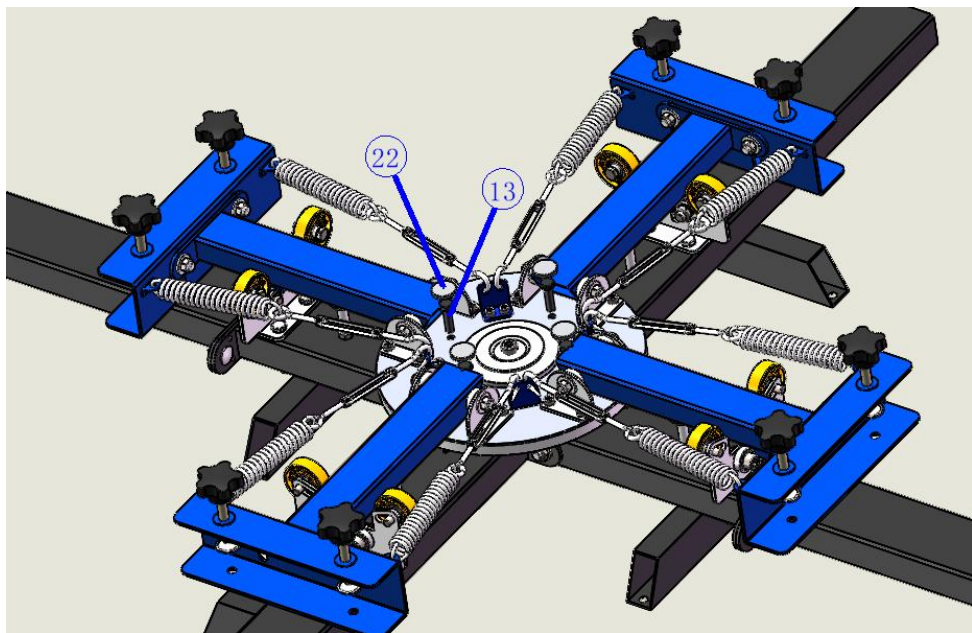

10. Take the wooden plate(7) and put it on the table with the hole facing up, then take the metal bracket(6) and put it on the wooden plate(7) and face the hole, then take the cross screwdriver(2) and put the cross countersunk head tapping screw M4X12(11) face the hole, and lock the metal bracket(6) on the wooden plate(7).

Serial No	Name of accessories	Quantity
11	Cross countersunk head tapping screw M4X16	6

Serial No	Tool name	Picture
11	Cross screwdriver	

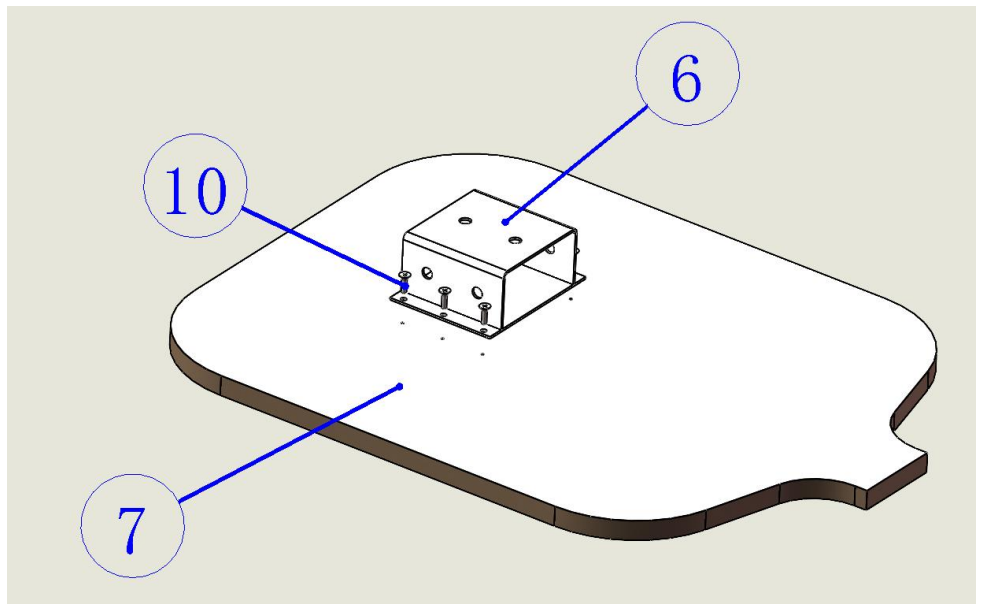

11. Insert the metal bracket(6) in the metal bracket of the wooden platform plate assembled in step 8 into the table support bar(3), and then insert the socket head screw M10X30(14) into the tooth hole of the metal bracket(6), and then use the socket head wrench M10(five) to lock the socket head screw M10X25(14)

Serial No	Name of accessories	Quantity
14	Hexagon socket screw M10X25	24

Serial No	Tool name	Picture
V	Hexagon socket wrench M10	

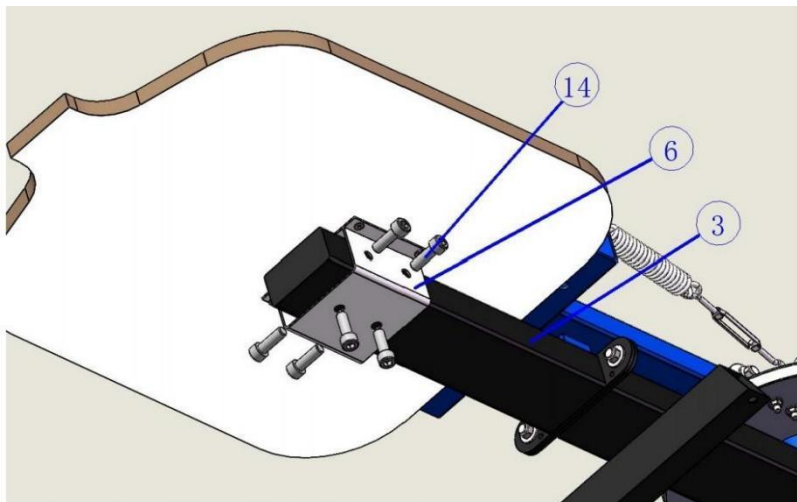

List of accessories

Serial No	Name	Picture	Qty	Bag No	Serial No	Name	Picture	Qty	Bag No
1	pedestal		1		11	Socket head cap screw M6X16		24	②
2	printing arm		4		12	Flange nut M6		24	②
3	table support bar		2		13	External hexagonal screw M8X30		4	②
4	positioning seat		4		14	Socket head cap screw M10X25		24	⑥
5	screen clamp		4		15	External hexagon screw M10X55		4	①
6	metal bracket		4		16	square neck bolt M10X20		12	①
7	wooden plate		4		17	square neck bolt M10X100		12	①
8	Spring plate		4	②	18	Gasket M10		14	⑤
9	Countersunk head screw M4X8		8	④	19	Outer hexagon nut M10		18	⑤
10	Self tapping screw M4X12		24	⑥	20	Five star handle		8	④

List of accessories					Toollist				
Serial No	Name	Picture	Qty	Bag No	Serial No	Name	Picture	Qty	Bag No
21	Tabletting		8	④	I	Wrench 14-17		1	
22	felt pad		8	① ②	II	Cross Screw driver		1	
23	hook		8	③	III	Open spanner M10		1	
24	Spring		8	③	IV	Open spanner M8		1	
25	Long table support bar		2		V	Hexagon socket wrench M10		1	
26					VI	Hexagon socket wrench M6		1	

	items	Description
1	Name	Screen printing machine
2	Model	NS404-S
3	Product parameter	Printing color: 4, Working Position: 4

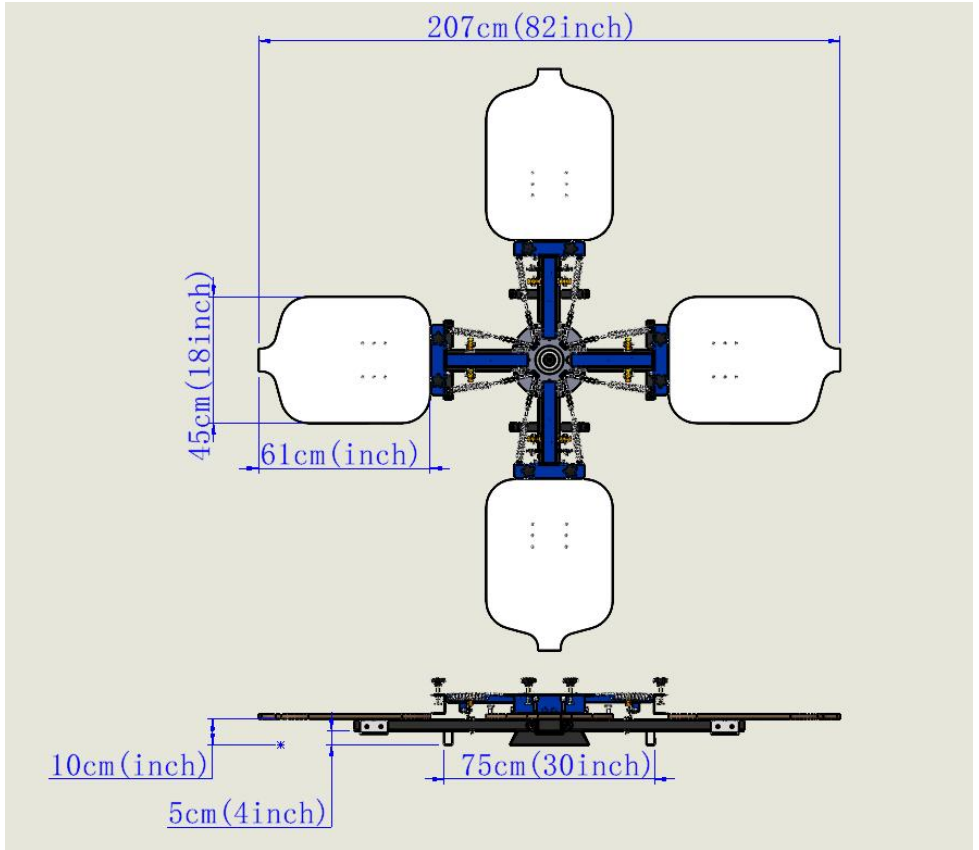

**Address:** Shuangchenglu 803nong11hao1602A-1609shi, baoshanqu, shanghai 200000 CN.

**Imported to AUS:** SIHAO PTY LTD, 1 ROKEVA STREETEASTWOOD NSW 2122 Australia

**Imported to USA:** Sanven Technology Ltd., Suite 250, 9166 Anaheim Place, Rancho Cucamonga, CA 91730

<b>EC</b>	<b>REP</b>
-----------	------------

E-CrossStu GmbH  
Mainzer Landstr.69, 60329 Frankfurt am Main.

<b>UK</b>	<b>REP</b>
-----------	------------

YH CONSULTING LIMITED.  
C/O YH Consulting Limited Office 147, Centurion House,  
London Road, Staines-upon-Thames, Surrey, TW18 4AX

**VEVOR<sup>®</sup>**  
**TOUGH TOOLS, HALF PRICE**

**Technical Support and E-Warranty Certificate**  
**[www.vevor.com/support](http://www.vevor.com/support)**



# **VEVOR<sup>®</sup>**

## **TOUGH TOOLS, HALF PRICE**

Supporto tecnico e certificato di garanzia elettronica [www.vevor.com/support](http://www.vevor.com/support)

### **MACCHINA PER STAMPA SERIGRAFICA NS404-S MANUALE D'USO**

Continuiamo a impegnarci per fornirvi strumenti a prezzi competitivi.

"Risparmia la metà", "Metà prezzo" o qualsiasi altra espressione simile da noi utilizzata rappresenta solo una stima del risparmio che potresti ottenere acquistando determinati utensili con noi rispetto ai principali marchi principali e non significa necessariamente coprire tutte le categorie di utensili da noi offerti. Ti ricordiamo gentilmente di verificare attentamente quando effettui un ordine con noi se stai effettivamente risparmiando la metà rispetto ai principali marchi principali.

**VEVOR**<sup>®</sup>  
TOUGH TOOLS, HALF PRICE

Macchina per la  
stampa serigrafica

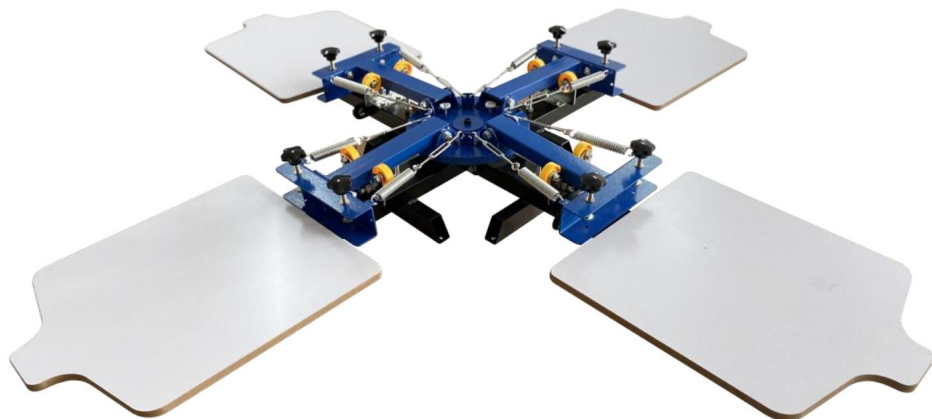



**HAI BISOGNO DI AIUTO? CONTATTACI!**

Hai domande sui prodotti? Hai bisogno di supporto tecnico? Non esitare a contattarci:

**Supporto tecnico e certificato di garanzia  
elettronica [www.vevor.com/support](http://www.vevor.com/support)**

Questa è l'istruzione originale, si prega di leggere attentamente tutte le istruzioni del manuale prima di utilizzare. VEVOR si riserva una chiara interpretazione del nostro manuale utente. L'aspetto del prodotto sarà soggetto al prodotto ricevuto. Vi preghiamo di perdonarci se non vi informeremo di nuovo se ci sono aggiornamenti tecnologici o software sul nostro prodotto.

	<p>Questo simbolo, posto prima di un commento di sicurezza, indica un tipo di precauzione, avvertimento o pericolo. Ignorare questo avvertimento può portare a un incidente. Per ridurre il rischio di lesioni, incendi o folgorazione, seguire sempre le raccomandazioni indicate di seguito.</p>
	<p>Attenzione: per ridurre il rischio di lesioni, l'utente deve leggere le istruzioni manuale con attenzione.</p>



**ATTENZIONE: leggere** tutte le avvertenze di sicurezza, le istruzioni, le illustrazioni e specifiche fornite con questa macchina. La mancata osservanza di tutte le istruzioni elencate di seguito può causare scosse elettriche, incendi e/o lesioni gravi.

**Conservare tutte le avvertenze e le istruzioni per riferimento futuro.**

1. Mantenere pulita l'area di lavoro. Le aree disordinate favoriscono gli infortuni.
2. Osservare le condizioni dell'area di lavoro. Non utilizzare la macchina in luoghi umidi o bagnati. Non esporre alla pioggia. Mantenere l'area di lavoro ben illuminata. Non utilizzare la macchina in presenza di gas o liquidi infiammabili.
3. Tenere lontani i bambini. Non permettere mai ai bambini di entrare nell'area di lavoro. Non lasciare maneggiare macchine, utensili o prolunghe. Questa macchina può essere utilizzata da bambini di età pari o superiore a 8 anni e persone con ridotte capacità fisiche e sensoriali o capacità mentali o mancanza di esperienza e conoscenza se sono state fornite supervisione o istruzione relativa all'uso dell'apparecchio in modo sicuro e comprendere i pericoli coinvolti. I bambini non devono giocare con l'apparecchio. La pulizia e la manutenzione da parte dell'utente non devono essere eseguite da bambini senza supervisione.
4. Conservare l'attrezzatura inutilizzata. Quando non è in uso, la macchina deve essere conservata in un luogo asciutto per inibire la ruggine. Chiudere sempre a chiave le macchine e tenerle fuori dalla portata dei bambini.
5. Utilizzare la macchina giusta per il lavoro. Non tentare di forzare una macchina piccola o attacco per fare il lavoro di una macchina industriale più grande. Ci sono alcuni applicazioni per cui questa macchina è stata progettata. Non modificare questa macchina e non utilizzare questa macchina per scopi diversi da quelli per cui è stata concepita.
7. Vestiti in modo appropriato. Non indossare abiti larghi o gioielli perché potrebbero impigliarsi parti mobili. Indumenti protettivi, elettricamente non conduttivi e antiscivolo si raccomandano calzature durante il lavoro. Indossare una copertura restrittiva per i capelli

contengono capelli lunghi.

8. Mantieni le macchine con cura. Mantieni la macchina pulita per un uso migliore e più sicuro prestazioni. Seguire le istruzioni per la lubrificazione e la sostituzione degli accessori. Ispezionare macchina periodicamente e, se danneggiata, farla riparare da un tecnico autorizzato tecnico. Le maniglie devono essere mantenute pulite, asciutte e prive di olio e grasso in ogni caso volte.

9. Resta vigile. Guarda cosa stai facendo, usa il buon senso. Non azionare alcun macchina quando sei stanco.

10. Controllare eventuali parti danneggiate. Prima di utilizzare qualsiasi macchina, qualsiasi parte che appare danneggiato deve essere attentamente controllato per determinare che funzionerà correttamente e svolgere la funzione prevista. Controllare l'allineamento e il legame delle parti mobili; eventuali parti rotte o dispositivi di montaggio; e qualsiasi altra condizione che possa influire corretto funzionamento. Qualsiasi parte danneggiata deve essere riparata correttamente o sostituito da un tecnico qualificato. Non utilizzare la macchina se un qualsiasi interruttore non funziona. accendere e spegnere correttamente.

11. Parti di ricambio e accessori. Durante la manutenzione, utilizzare solo parti identiche parti di ricambio. L'uso di altre parti invaliderà la garanzia. Utilizzare solo accessori destinati all'uso con questa macchina. Gli accessori approvati sono disponibile su VEVOR.

12. Non utilizzare la macchina se si è sotto l'effetto di alcol o droghe. Leggere etichette di avvertenza sulle prescrizioni per determinare se il tuo giudizio o i tuoi riflessi sono alterata durante l'assunzione di droghe. In caso di dubbi, non utilizzare la macchina. Attenzione: le avvertenze, le precauzioni e le istruzioni discusse in questa istruzione il manuale non può coprire tutte le possibili condizioni e situazioni che possono verificarsi. Deve essere compreso dall'operatore che il buon senso e la cautela sono fattori che non può essere integrato in questo prodotto, ma deve essere fornito dall'operatore.

1. Estrarre la base (1) e posizionarla sul tavolo, quindi estrarre il supporto del tavolo barra(3) e posizionarla sulla base(1), e bloccare la chiave di bloccaggio 17-17(l) con bullone a collo quadrato quadrato (16), guarnizione M10 (17) e dado esagonale esterno M10 (18).

Numero di serie	Nome degli accessori	Quantità
16	bullone a testa quadrata M10X20	4
18	Guarnizione M10	4
19	Dado esagonale esterno M10	4

Numero di serie	Nome dello strumento	Immagine
.	Chiave inglese 14-17	

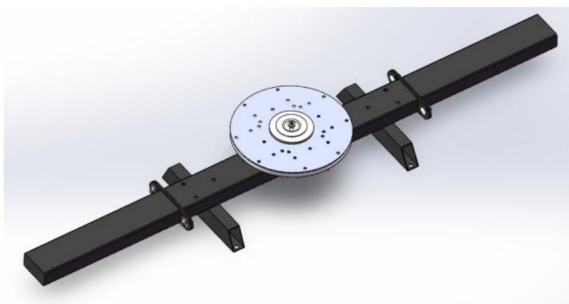
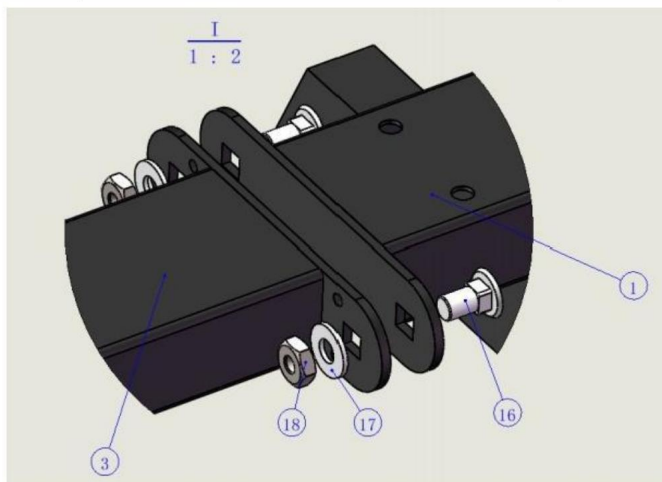

2. Estrarre la barra di supporto del tavolo lungo (25), posizionarla sulla base (1) e bloccarla con bullone a testa quadrata (17), guarnizione M10 (18) e dado esagonale esterno M10 (19).

Chiave per utensile di bloccaggio 17-17 (l)

Numero di serie	Nome degli accessori	Quantità
17	bullone a testa quadrata M10X100	2
18	Guarnizione M10	2
19	Dado esagonale esterno M10	2

Numero di serie	Nome dello strumento	Immagine
	Chiave inglese 14-17	

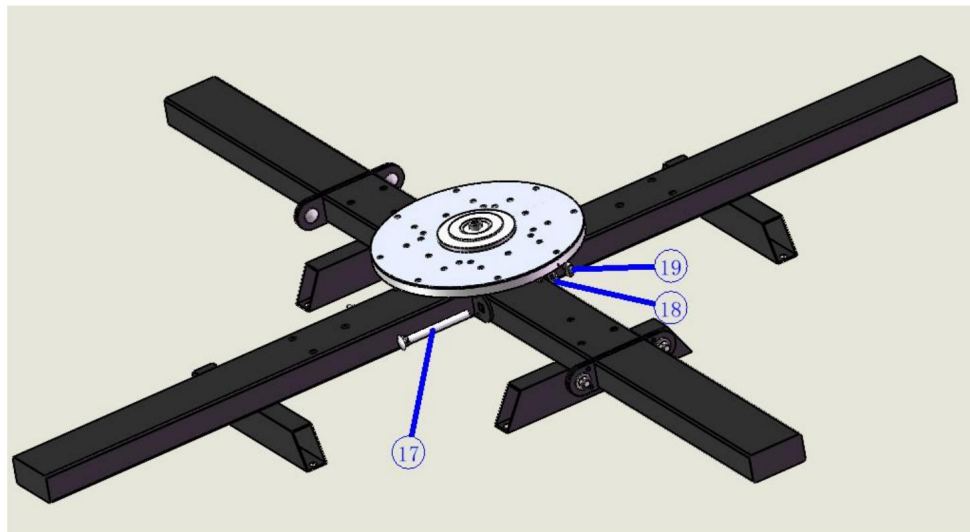

3. Posizionare il sedile di posizionamento (4) sul tubo quadrato della base (1), infilarlo da dall'alto verso il basso con la vite esagonale esterna M8X55 e bloccare l'altra terminare con il dado esagonale esterno M8. Mettere la vite esagonale esterna M10X55(15) sul dado esagonale esterno M10(18) e avvitare la testa della vite 40 mm dal tubo quadrato di base dall'alto verso il basso, quindi bloccare l'esterno dado esagonale M10 (18) sul tubo quadrato di base in senso inverso.

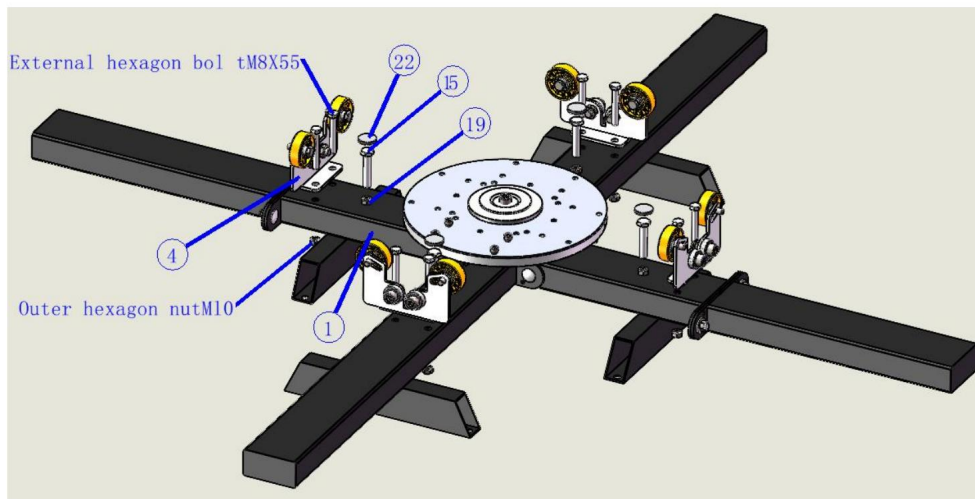

Numero di serie	Nome degli accessori	Quantità
15	Vite esagonale esterna M10X55	4
19	Dado esagonale esterno M10	4
22	cuscinetto in feltro	4

Numero di serie	Nome dello strumento	Immagine
-	Chiave inglese 14-17	



4. Posizionare il braccio di stampa (2) sul disco della base (1) e bloccarlo con la chiave esagonale vite a brugola M6X16(11) e dado flangiato M6

Numero di serie	Nome degli accessori	Quantità
11	Vite a testa cilindrica con esagono incassato M6X16	16
12	Dado flangiato M6	16

Numero di serie	Nome dello strumento	Immagine
-	Chiave inglese 14-17	
VI	Chiave a bussola esagonale M6	

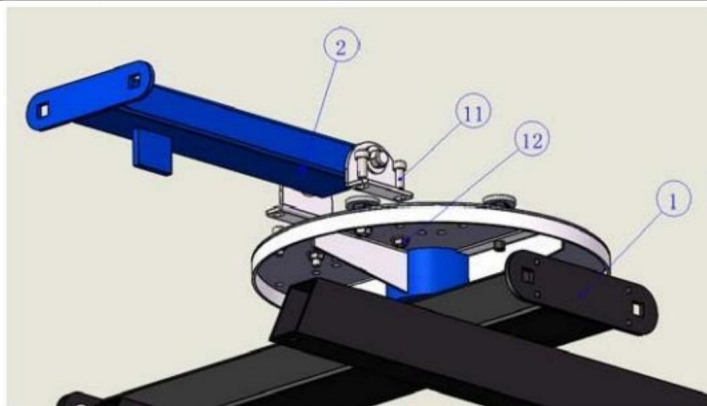



5. Prendi il morsetto dello schermo (5) e attaccalo al braccio di stampa (2), inseriscilo nel braccio di stampa (2) foro dal morsetto dello schermo (5) con bullone a collo quadrato M10X20 (16), coprire l'altra estremità con guarnizione M10 (17), quindi bloccare il dado esagonale esterno M10 (18), quindi bloccarlo con chiave 14-17 (y)

Numero di serie	Nome degli accessori	Quantità
16	bullone a testa quadrata M10X20	8
18	Guarnizione M10	8
19	Dado esagonale esterno M10	8

Numero di serie	Nome dello strumento	Immagine
	Chiave inglese 14-17	

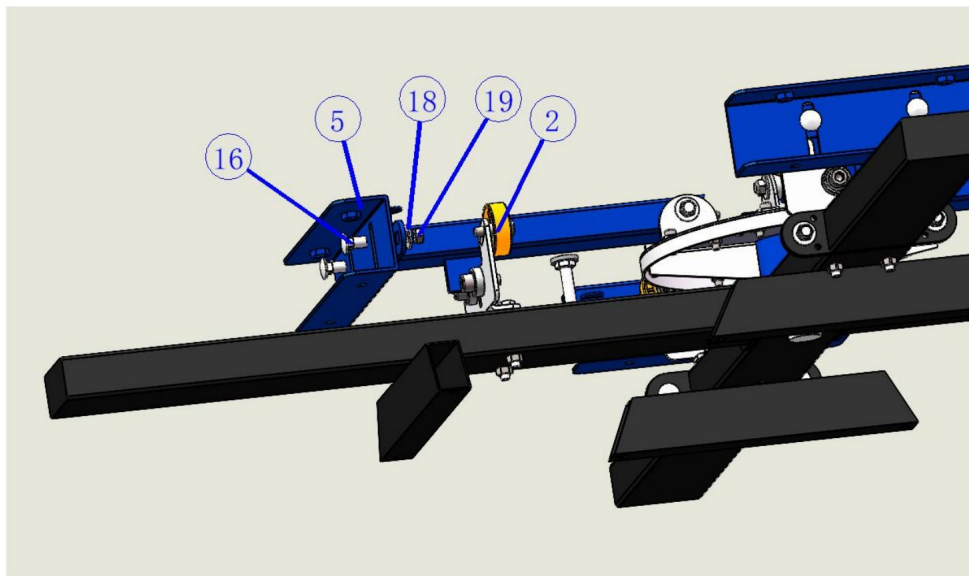

6. Bloccare la maniglia a cinque stelle (19) nel morsetto dello schermo (5) con una profondità di 20 mm, coprire la tavoletta (20), quindi utilizzare un cacciavite a croce (2) per bloccare il compressa(20) sulla maniglia a cinque stelle(19) con una vite a testa svasata a croce M4X8(9) dal piccolo foro all'estremità inferiore del morsetto dello schermo (5)

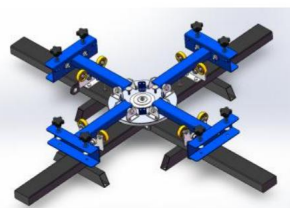
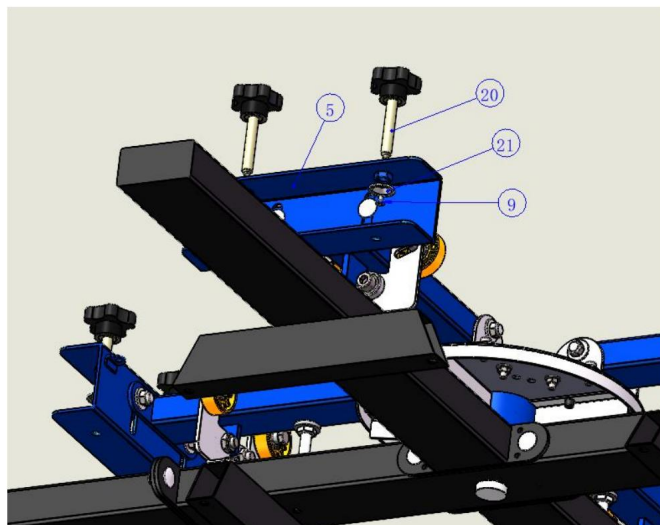

Numero di serie	Nome degli accessori	Quantità
9	Vite a testa svasata a croce M4X8	8
20	Maniglia a cinque stelle	8
21	Comprese	8

Numero di serie	Nome dello strumento	Immagine
---	Cacciavite a croce	



7. Posizionare la piastra del gancio a molla (8) sul disco di base e bloccarla con la chiave esagonale vite a brugola M6X16 e dado flangiato M6

Numero di serie	Nome degli accessori	Quantità
11	Vite a testa cilindrica con esagono incassato M6X16	8
12	Dado flangiato M6	8

Numero di serie	Nome dello strumento	Immagine
.	Chiave inglese 14-17	
VI	Chiave a bussola esagonale M6	

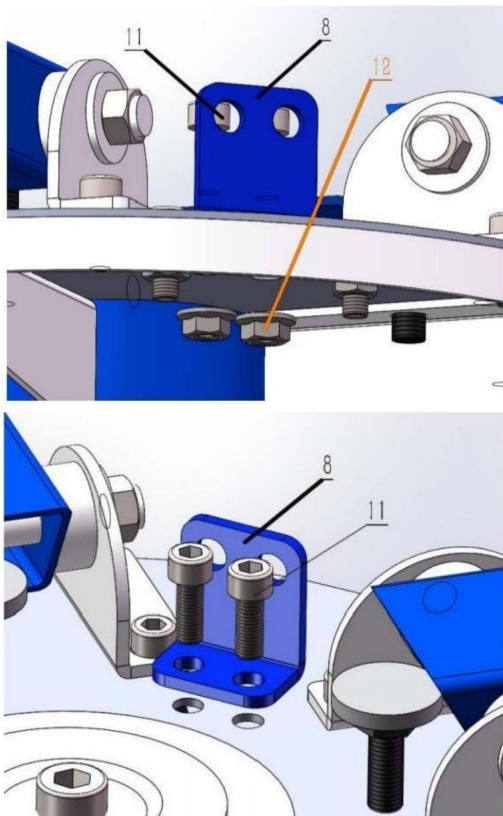

8. Appendere la molla (23) sul morsetto dello schermo (5), appendere l'estremità uncinata del gancio (22) sulla piastra del gancio a molla (8), agganciare l'estremità ad anello del gancio (22) con la molla (23), quindi livellare il supporto del braccio

Numero di serie	Nome degli accessori	Quantità
23	gancio	8
24	Primavera	8

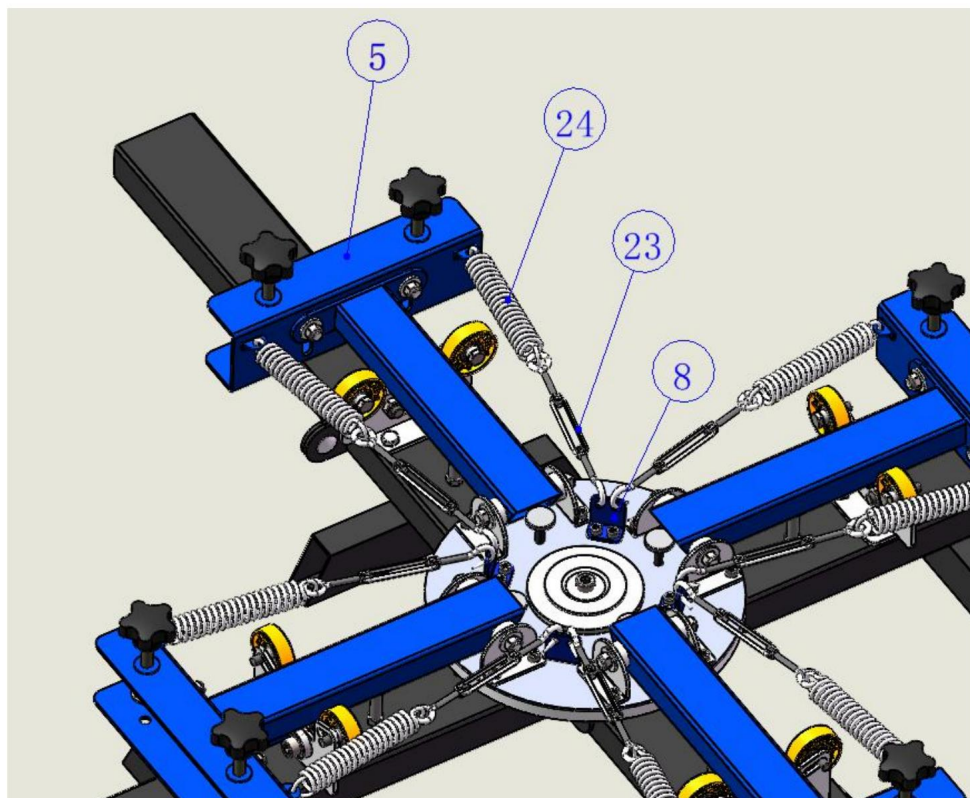

9. Bloccare la vite a testa cilindrica (13) sul disco di base (come mostrato nella figura)

figura) e attaccare il feltro (21) all'estremità della testa della vite a testa cilindrica (13).

Utilizzare la chiave per utensili 14-17(l)

Numero di serie	Nome degli accessori	Quantità
13	Vite a testa cilindrica con esagono incassato M8X30	4
22	cuscinetto in feltro	4

Numero di serie	Nome dello strumento	Immagine
	Chiave inglese 14-17	

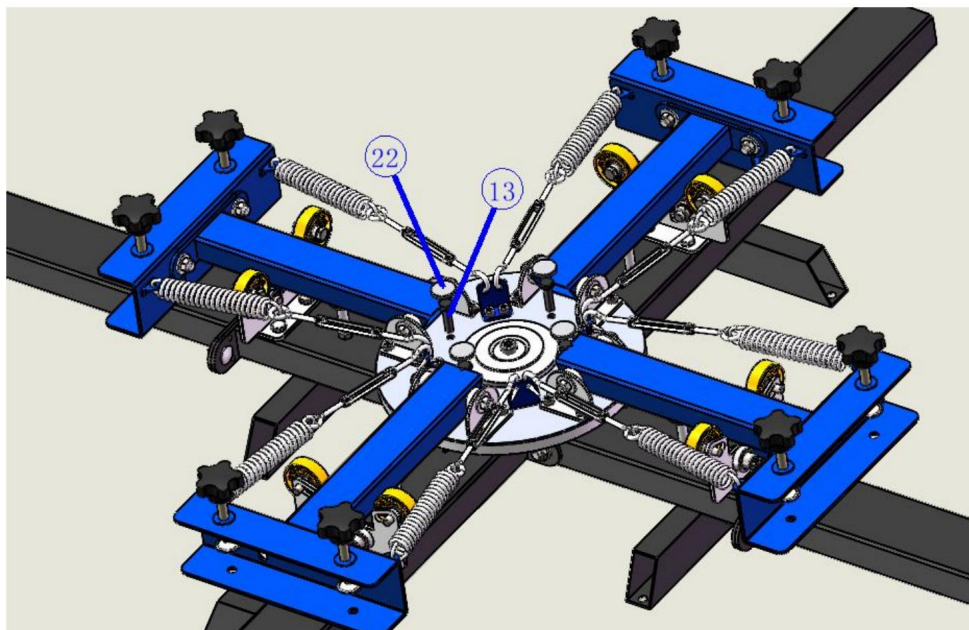

10. Prendi il piatto di legno (7) e mettilo sul tavolo con il foro rivolto verso l'alto, quindi prendi la staffa di metallo (6) e mettila sulla piastra di legno (7) e guarda il foro, quindi prendi il cacciavite a croce (2) e metti la vite autofilettante a testa svasata a croce M4X12(11) rivolto verso il foro e bloccare la staffa metallica(6) sulla piastra di legno(7).

Numero di serie	Nome degli accessori	Quantità
11	Vite autofilettante a testa svasata a croce M4X16	6

Numero di serie	Nome dello strumento	Immagine
—	Cacciavite a croce	

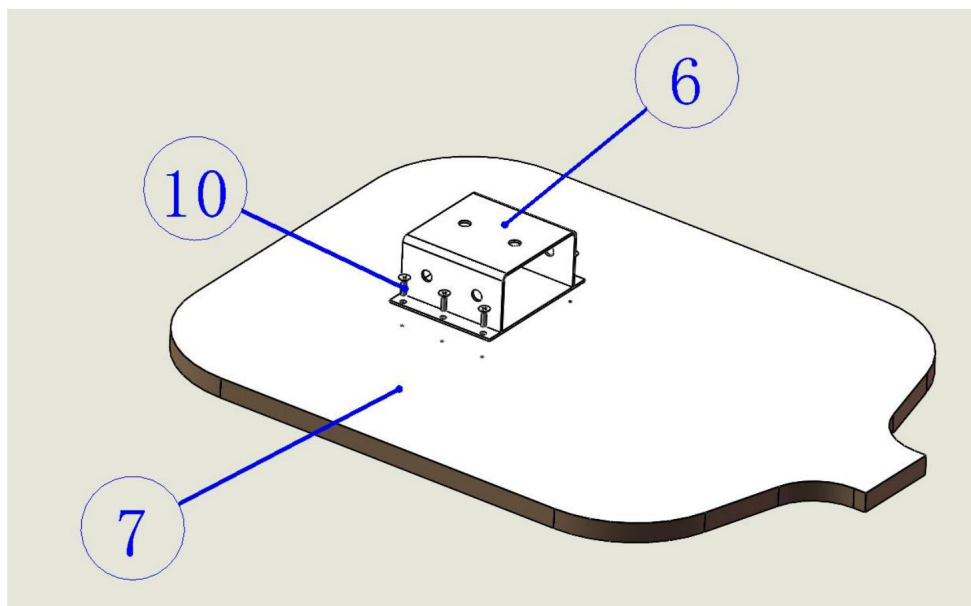

11. Inserire la staffa metallica (6) nella staffa metallica della piastra della piattaforma in legno assemblato nel passaggio 8 nella barra di supporto del tavolo (3), quindi inserire la testa della presa avvitare M10X30(14) nel foro del dente della staffa metallica(6), quindi utilizzare il chiave a brugola M10 (cinque) per bloccare la vite a brugola M10X25 (14)





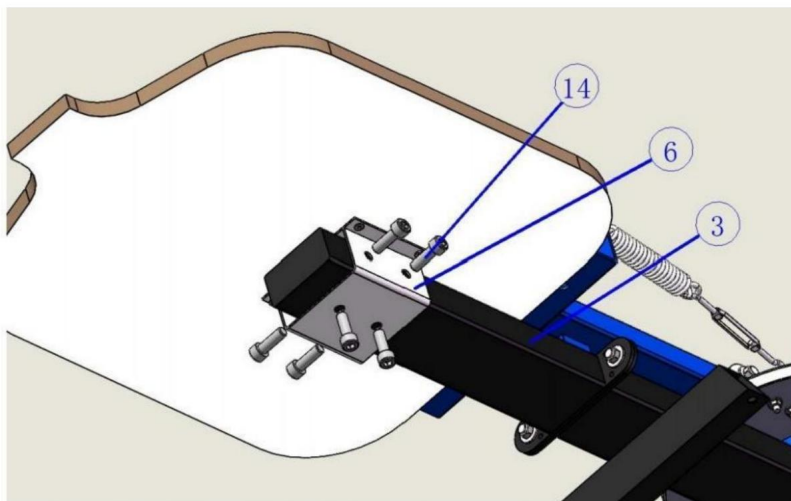





Numero di serie	Nome degli accessori	Quantità
14	Vite a testa esagonale M10X25	24

Numero di serie	Nome dello strumento	Immagine
E	Chiave a bussola esagonale M10	



Elenco degli accessori									
Seriale NO	Nome	Immagine	Quantità	Borsa NO	Seriale NO	Nome	Immagine	Quantità	Borsa NO
1	pedistallo		1		11	Tappo a testa esagonale vite M6X16		24 ÿ	
2	braccio di stampa		4		12	Dado flangiato M6		24 ÿ	
3	supporto da tavolo sbarra		2		13	Esagonale esterno vite M8X30		4 ÿ	
4	posizionamento posto a sedere		4		14	Tappo a testa esagonale vite M10X25		24 ÿ	
5	morsetti per schermo		4		15	Esagono esterno vite M10X55		4 ÿ	
6	staffa metallica		4		16	bulloni a testa quadrata M10X20		12 ÿ	
7	piatto di legno		4		17	bullone a collo quadrato M10X100		12 ÿ	
8	Primavera piatto		4 ÿ	18		Guarnizione M10		14 ÿ	
9	svasato vite a testa M4X8		8 ÿ	19	Esagono esterno dado M10		18 ÿ		
10	Autofilettante vite M4X12		24 ÿ	20	Maniglia a cinque stelle		8 ÿ		



Elenco degli accessori					Elenco degli strumenti				
Seriale NO	Nome	Immagine	Quantità	Borsa NO	Seriale NO	Nome	Immagine	Quantità	Borsa NO
21	Comprese		8	ÿ	-	Chiave 14-17		1	
22	feltro		8	ÿ ÿ	---	Attraverso Vite autista		1	
23	gancio		8	ÿ	III	Aprire chiave inglese M10		1	
24	Primavera		8	ÿ	IV	Aprire chiave inglese M8		1	
25	Lungo tavolo supporto sbarra		2		V	Esagono PRESA chiave M10		1	
26					VI	Esagono PRESA chiave La M6		1	

	elementi	Descrizione
1	Nome	Macchina per la stampa serigrafica
2	Modello	NS404-S
3	Parametro del prodotto Colore di stampa: 4, Posizione di lavoro: 4	

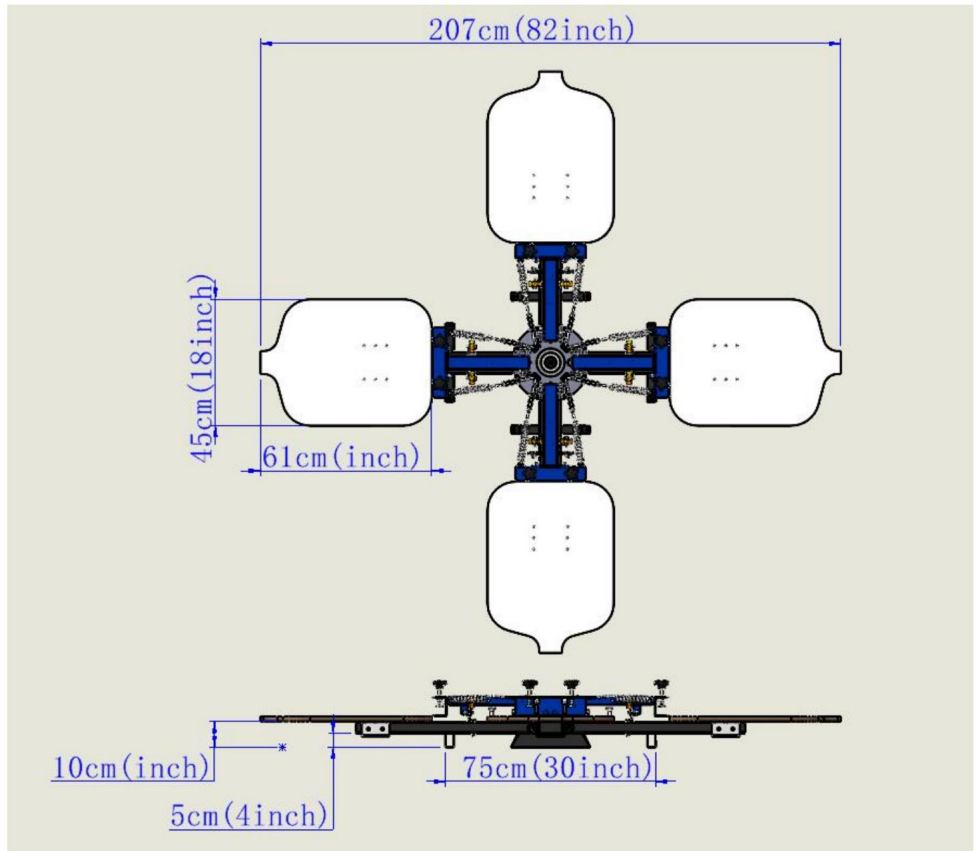

**Indirizzo:** Shuangchenglu 803nong11hao1602A-1609shi, baoshanqu, shanghai 200000 CN.

**Importato in AUS:** SIHAO PTY LTD, 1 ROKEVA STREETEASTWOOD

Nuovo Galles del Sud 2122 Australia

**Importato negli USA:** Sanven Technology Ltd., Suite 250, 9166 Anaheim Luogo, Rancho Cucamonga, CA 91730

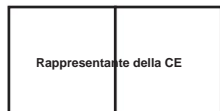

E-CrossStu GmbH

Mainzer Landstr.69, 60329 Francoforte sul Meno.



CONSULENZA YH LIMITATA.

C/O YH Consulting Limited Ufficio 147, Centurion House,  
Viale Europa, 101, 00186 Roma, Italia

**VEVOR**®  
TOUGH TOOLS, HALF PRICE

Supporto tecnico e certificato di garanzia  
elettronica [www.vevor.com/support](http://www.vevor.com/support)

# VEVOR<sup>®</sup>

## TOUGH TOOLS, HALF PRICE

Wsparcie techniczne i certyfikat gwarancji elektronicznej [www.vevor.com/support](http://www.vevor.com/support)

### MASZYNA DO SITODRUKOWANIA NS404-S INSTRUKCJA OBSŁUGI

Nadal staramy się oferować Państwu narzędzia w konkurencyjnych cenach. „Oszczędź połowę”, „Połowa ceny” lub inne podobne wyrażenia używane przez nas stanowią jedynie szacunkowe oszczędności, jakie możesz uzyskać, kupując u nas określone narzędzia w porównaniu z głównymi markami i niekoniecznie oznaczają one objęcie wszystkich kategorii narzędzi oferowanych przez nas. Uprzejmie przypominamy, aby dokładnie sprawdzić, czy składając u nas zamówienie faktycznie oszczędzasz połowę w porównaniu z głównymi markami.

**VEVOR**<sup>®</sup>  
TOUGH TOOLS, HALF PRICE

Maszyna sitodrukowa

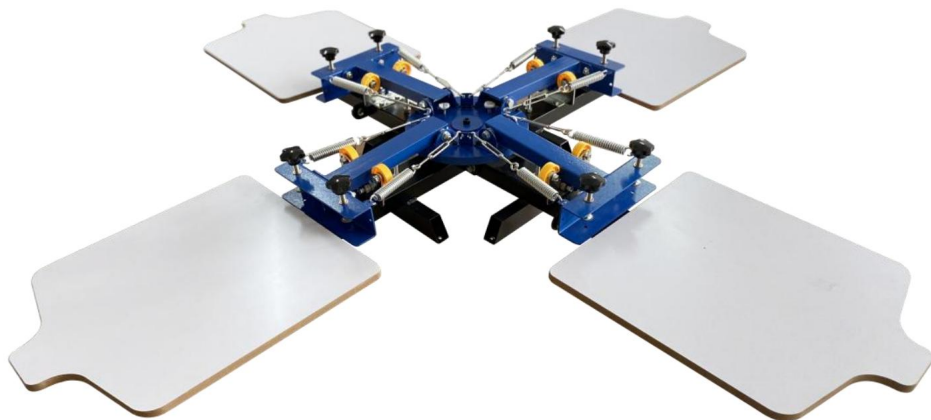



POTRZEBUJESZ POMOCY? SKONTAKTUJ SIĘ Z NAMI!

Masz pytania dotyczące produktu? Potrzebujesz wsparcia technicznego? Skontaktuj się z nami:

Wsparcie techniczne i certyfikat gwarancji  
elektronicznej [www.vevor.com/support](http://www.vevor.com/support)

To jest oryginalna instrukcja, przed użyciem należy uważnie przeczytać wszystkie instrukcje. VEVOR zastrzega sobie jasną interpretację naszej instrukcji obsługi. Wygląd produktu będzie zależał od produktu, który otrzymałeś. Prosimy o wybaczenie, że nie poinformujemy Cię ponownie, jeśli w naszym produkcie pojawią się jakiegokolwiek aktualizacje technologiczne lub oprogramowania.

	Ten symbol, umieszczony przed komentarzem dotyczącym bezpieczeństwa, oznacza rodzaj środka ostrożności, ostrzeżenie lub niebezpieczeństwo. Zignorowanie tego ostrzeżenia może prowadzić do wypadku. Aby zmniejszyć ryzyko obrażeń, pożaru lub porażenia prądem, zawsze postępuj zgodnie z poniższymi zaleceniami.
	Ostrzeżenie – aby zmniejszyć ryzyko obrażeń, użytkownik musi przeczytać instrukcję instrukcję uważnie.



**OSTRZEŻENIE:** Przeczytaj wszystkie ostrzeżenia dotyczące bezpieczeństwa, instrukcje, ilustracje i

specyfikacje dostarczone z tym urządzeniem. Nieprzestrzeganie wszystkich instrukcji wymienionych

Nieprzestrzeganie poniższych zaleceń może skutkować porażeniem prądem, pożarem i/lub poważnymi obrażeniami.

Zachowaj wszystkie ostrzeżenia i instrukcje, aby móc z nich skorzystać w przyszłości.

1. Utrzymuj miejsce pracy w czystości. Zagrzaenie sprzyja powstawaniu urazów.
2. Obserwuj warunki w miejscu pracy. Nie używaj maszyny w miejscach wilgotnych lub mokrych. Nie wystawiać na deszcz. Utrzymywać miejsce pracy dobrze oświetlone. Nie używać maszyny w obecność gazów lub cieczy łatwopalnych.
3. Trzymaj dzieci z daleka. Dzieciom nigdy nie wolno przebywać w miejscu pracy. Nie pozwalaj obsługiwać maszyny, narzędzia lub przedłużacze. Ta maszyna może być używana przez dzieci w wieku od 8 lat i osoby o ograniczonej sprawności fizycznej, sensorycznej lub zdolności umysłowych lub braku doświadczenia i wiedzy, jeżeli zostały im udzielone nadzór lub instrukcje dotyczące bezpiecznego korzystania z urządzenia i zrozumieć związane z tym zagrożenia. Dzieci nie powinny bawić się urządzeniem. Dzieciom nie wolno czyścić ani konserwować urządzenia bez nadzoru.
4. Przechowuj nieużywany sprzęt. Gdy maszyna nie jest używana, musi być przechowywana w suchym miejscu. aby zapobiec rdzewieniu. Zawsze zamykaj maszyny i trzymaj je poza zasięgiem dzieci.
5. Używaj odpowiedniej maszyny do danego zadania. Nie próbuj forsować małej maszyny lub przyłączenie do wykonywania pracy większej maszyny przemysłowej. Istnieją pewne zastosowań, do których ta maszyna została zaprojektowana. Nie modyfikuj tej maszyny i Nie używaj tego urządzenia niezgodnie z jego przeznaczeniem.
7. Ubierz się odpowiednio. Nie noś luźnej odzieży ani biżuterii, ponieważ mogą zostać wciągnięte ruchome części. Ochronne, nieprzewodzące prądu ubrania i antypoślizgowe zalecane jest obuwie podczas pracy. Noś ograniczające nakrycie głowy, aby

zawierają długie włosy.

8. Dbaj o maszyny. Utrzymuj maszyny w czystości, aby były lepsze i bezpieczniejsze.

wydajność. Postępuj zgodnie z instrukcjami dotyczącymi smarowania i wymiany akcesoriów. Sprawdź maszynę okresowo i w razie uszkodzenia oddać do naprawy przez autoryzowany serwis technik. Uchwyty muszą być czyste, suche i wolne od oleju i smaru. czasy.

9. Bądź czujny. Uważaj, co robisz, używaj zdrowego rozsądku. Nie obsługuj żadnych maszynę, gdy jesteś zmęczony.

10. Sprawdź, czy nie ma uszkodzonych części. Przed użyciem jakiegokolwiek maszyny, każda część, która wydaje się należy dokładnie sprawdzić, czy uszkodzone urządzenie będzie działać prawidłowo i wykonywać zamierzoną funkcję. Sprawdzić wyrównanie i wiązanie ruchomych części; wszelkie uszkodzone części lub elementy montażowe oraz wszelkie inne stany, które mogą mieć wpływ prawidłowe działanie. Każda uszkodzona część powinna zostać właściwie naprawiona lub wymieniony przez wykwalifikowanego technika. Nie używaj maszyny, jeśli którykolwiek przełącznik nie działa prawidłowo włączać i wyłączać.

11. Części zamienne i akcesoria. Podczas serwisowania należy używać wyłącznie identycznych części zamienne. Użycie jakichkolwiek innych części spowoduje unieważnienie gwarancji. Używaj wyłącznie akcesoria przeznaczone do użytku z tą maszyną. Zatwierdzone akcesoria to dostępne w VEVOR.

12. Nie obsługuj maszyny, będąc pod wpływem alkoholu lub narkotyków. Przeczytaj etykiety ostrzegawcze na receptach, aby określić, czy Twój osąd lub odruchy są upośledzony podczas zażywania narkotyków. W razie jakichkolwiek wątpliwości nie należy obsługiwać maszyny.

Ostrzeżenie: Ostrzeżenia, przestrogi i instrukcje omówione w niniejszej instrukcji instrukcja nie może objąć wszystkich możliwych warunków i sytuacji, które mogą wystąpić. Musi operator musi zrozumieć, że zdrowy rozsądek i ostrożność to czynniki, które nie może być wbudowany w ten produkt, lecz musi zostać dostarczony przez operatora.



1. Wyjmij podstawę (1) i połóż ją na stole, a następnie wyjmij podpórkę stołu pręt (3) i umieść go na podstawie (1) i zablokuj kluczem blokującym 17-17(I) śruba z szyszką kwadratową (16), uszczelka M10 (17) i zewnętrzna nakrętka sześciokątna M10 (18).

Numer seryjny	Nazwa akcesoriów	Ilość
16	śruba z kwadratową szyszką M10X20	4
18	Uszczelka M10	4
19	Nakrętka sześciokątna zewnętrzna M10	4

Numer seryjny	Nazwa narzędzia	Zdjęcie
1	Klucz 14-17	

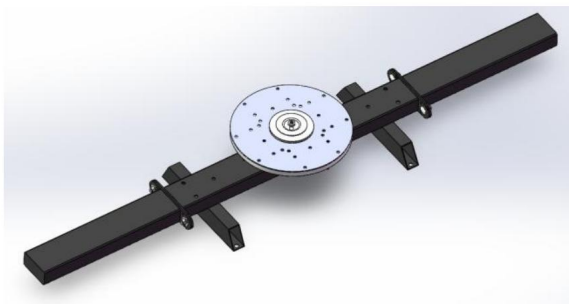
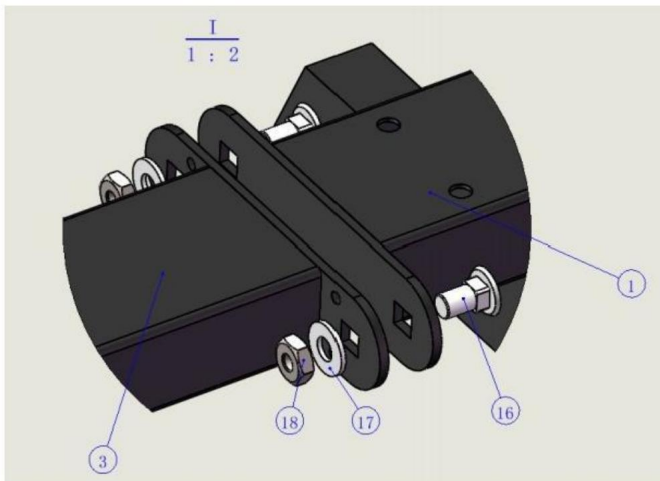

2. Wyjmij długi wspornik stołu (25), umieść go na podstawie (1) i zablokuj za pomocą śruby z szyszką kwadratową (17), uszczelka M10 (18) i nakrętka sześciokątna zewnętrzna M10 (19).

Klucz do narzędzi blokujących 17-17 (I)

Numer seryjny	Nazwa akcesoriów	Ilość
17	śruba z kwadratową szyszką M10X100	2
18	Uszczelka M10	2
19	Nakrętka sześciokątna zewnętrzna M10	2

Numer seryjny	Nazwa narzędzia	Zdjęcie
1	Klucz 14-17	

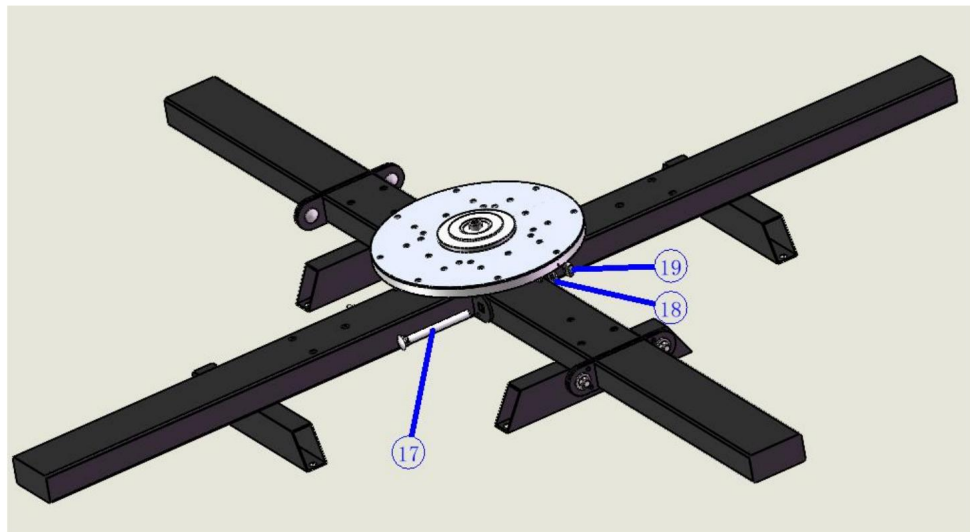

3. Umieść gniazdo pozycjonujące (4) na kwadratowej rurze podstawy (1), przeciągnij je od góry do dołu za pomocą zewnętrznej śruby sześciokątnej M8X55 i zablokuj drugą zakończ zewnętrzną nakrętką sześciokątną M8. Umieść zewnętrzną śrubę sześciokątną Na zewnętrzną nakrętkę sześciokątną M10(18) nakręć śrubę M10X55(15) i wkręć łeb śruby 40 mm od kwadratowej rury bazowej od góry do dołu, a następnie zablokuj zewnętrzną nakrętkę sześciokątną M10 (18) na kwadratową rurę bazową w odwrotnej kolejności.

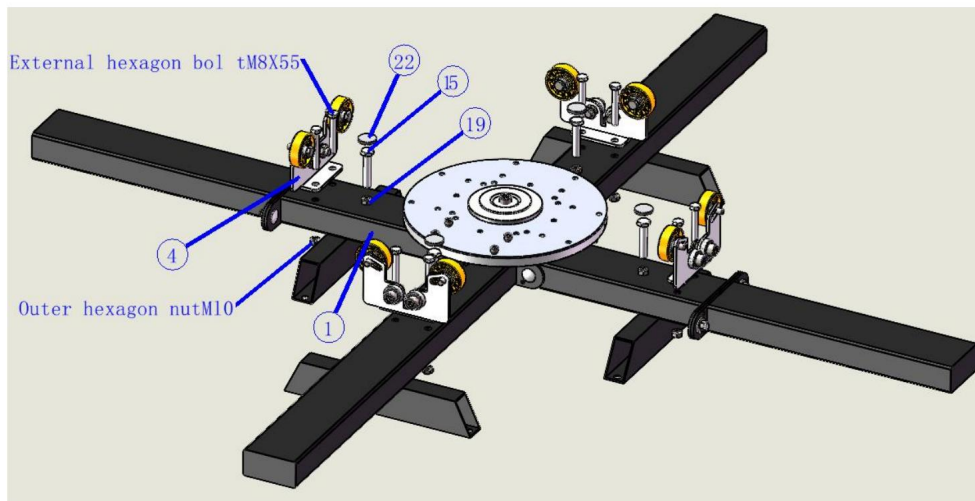

Numer seryjny	Nazwa akcesoriów	Ilość
15	Śruba sześciokątna zewnętrzna M10X55	4
19	Nakrętka sześciokątna zewnętrzna M10	4
22	podkładka filcowa	4

Numer seryjny	Nazwa narzędzia	Zdjęcie
1	Klucz 14-17	



4. Umieść ramię drukujące (2) na tarczy podstawy (1) i zablokuj je za pomocą klucza sześciokątnego śruba imbusowa M6X16(11) i nakrętka kołnierзова M6

Numer seryjny	Nazwa akcesoriów	Ilość
11	Śruba imbusowa M6X16	16
12	Nakrętka kołnierзова M6	16

Numer seryjny	Nazwa narzędzia	Zdjęcie
I	Klucz 14-17	
VI	Klucz imbusowy M6	

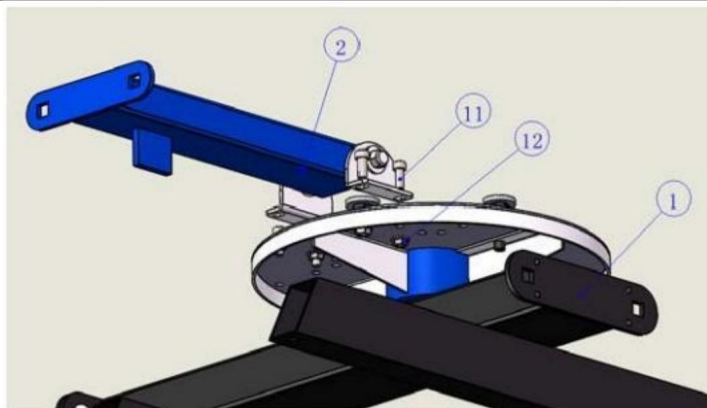

5. Weź zacisk sita (5) i przyklej go do ramienia drukującego (2), włóż go do otwór ramienia drukującego (2) z zacisku sita (5) śrubą z szyjką kwadratową M10X20 (16), przykryj drugi koniec uszczelką M10 (17), następnie zablokuj zewnętrzną nakrętkę sześciokątną M10 (18), a potem zablokuj ją kluczem 14-17 ( )

Numer seryjny	Nazwa akcesoriów	Ilość
16	śruba z kwadratową szyjką M10X20	8
18	Uszczelka M10	8
19	Nakrętka sześciokątna zewnętrzna M10	8

Numer seryjny	Nazwa narzędzia	Zdjęcie
1	Klucz 14-17	

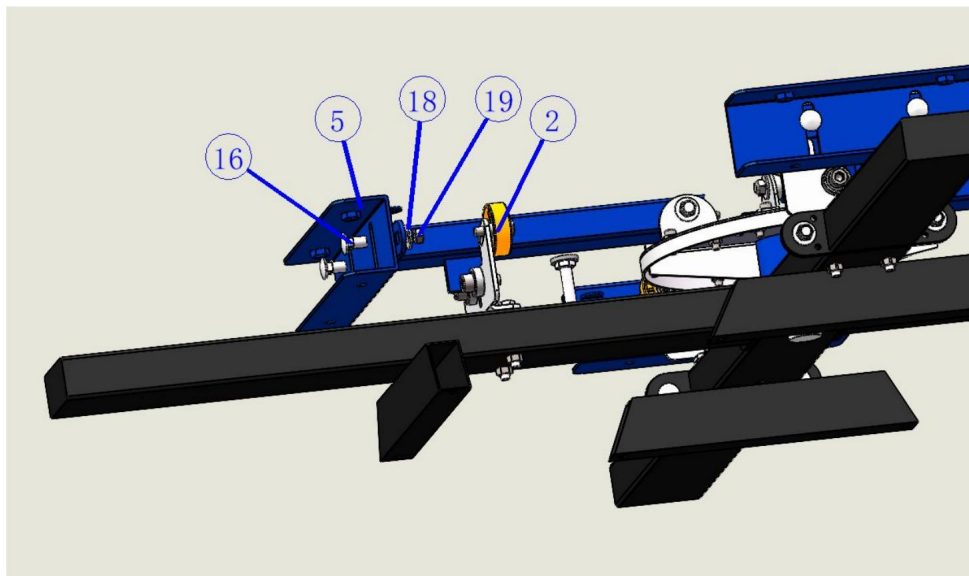

6. Zablokuj pięciopięcienny uchwyt (19) w zacisku ekranu (5) na głębokość 20 mm, przykryj tabletkowanie (20), a następnie za pomocą śrubokręta krzyżakowego (2) zablokuj tabletkowanie (20) na uchwycie pięciogwiazdkowym (19) za pomocą śruby z łbem stożkowym krzyżowym M4X8 (9) z małego otworu na dolnym końcu zacisku ekranu (5)

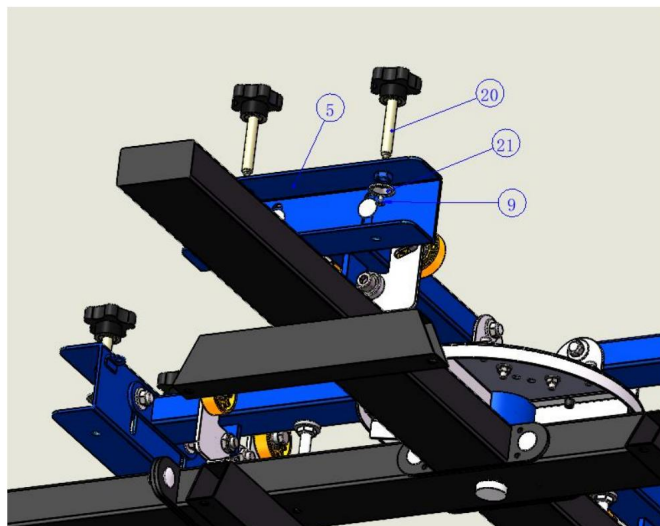

Numer seryjny	Nazwa akcesoriów	Ilość
9	Śruba z łbem stożkowym krzyżowym M4X8	8
20	Uchwyt pięciogwiazdkowy	8
21	Tabletkowanie	8

Numer seryjny	Nazwa narzędzia	Zdjęcie
II	Śrubokręt krzyżakowy	



7. Umieść płytkę zaczepu sprężynowego (8) na tarczy bazowej i zablokuj ją za pomocą klucza sześciokątnego śruba imbusowa M6X16 i nakrętka kołnierkowa M6

Numer seryjny	Nazwa akcesoriów	Ilość
11	Śruba imbusowa M6X16	8
12	Nakrętka kołnierkowa M6	8

Numer seryjny	Nazwa narzędzia	Zdjęcie
I	Klucz 14-17	
VI	Klucz imbusowy M6	

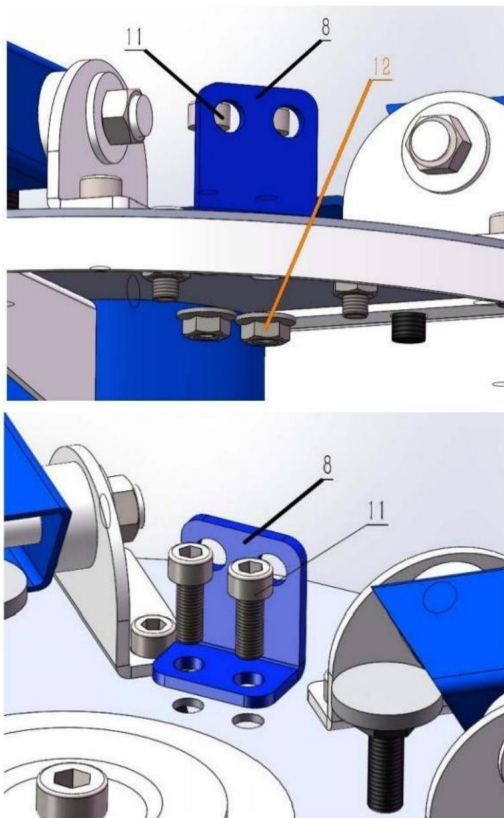

8. Zawieś sprężynę (23) na zacisku ekranu (5), zawieś haczyk na końcu haka (22) na płycie haka sprężynowego (8) zaczep zagięty koniec haka (22) o sprężynę (23), a następnie wypoziomuj podporę ramienia

Numer seryjny	Nazwa akcesoriów	Ilość
23	hak	8
24	Wiosna	8

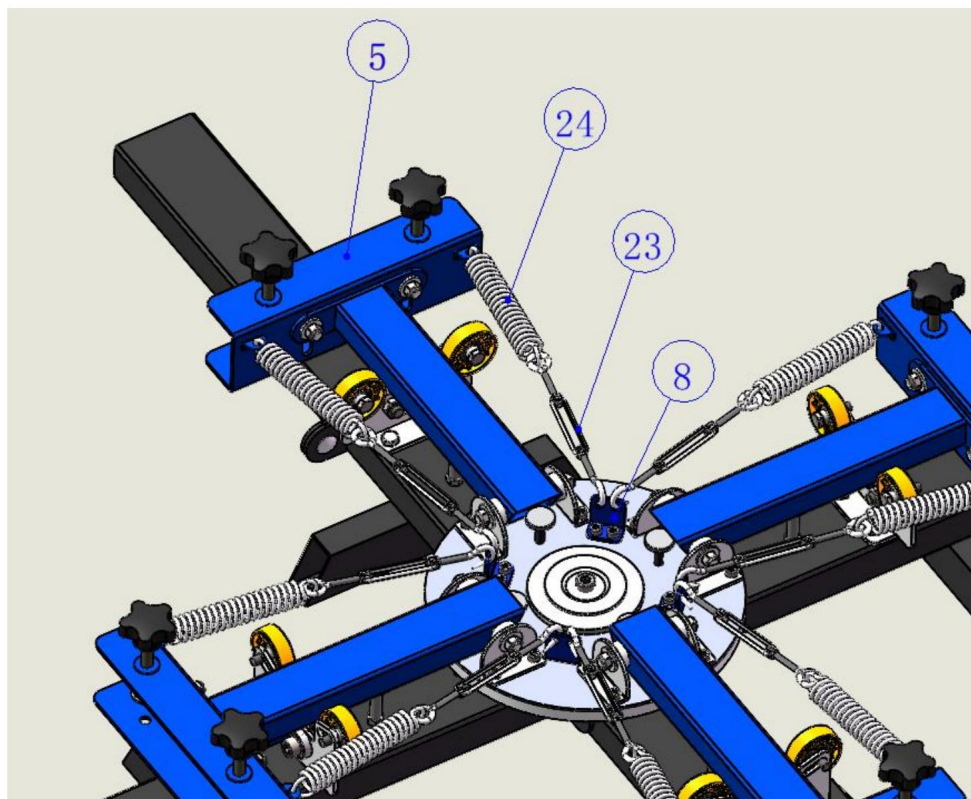



9. Zablokuj śrubę z łbem gniazdowym (13) na tarczy bazowej (jak pokazano na rysunku).  
rysunek) i przyklej podkładkę filcową (21) do łba śruby imbusowej (13).

Użyj klucza narzędziowego 14-17(l)

Numer seryjny	Nazwa akcesoriów	Ilość
13	Śruba imbusowa M8X30	4
22	podkładka filcowa	4

Numer seryjny	Nazwa narzędzia	Zdjęcie
1	Klucz 14-17	

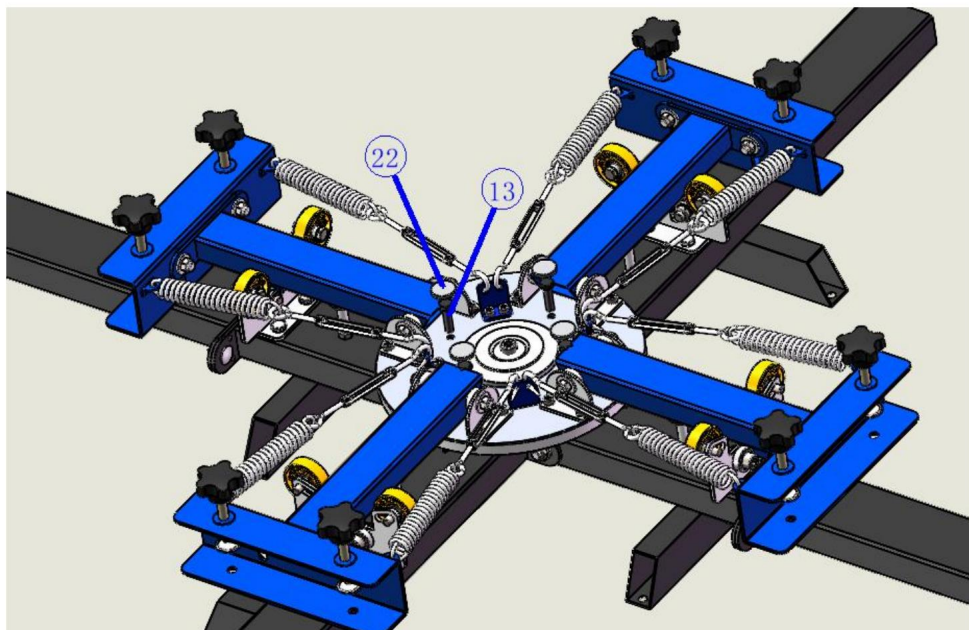

10. Weź drewnianą płytkę (7) i połóż ją na stole otworem do góry, a następnie weź metalowy uchwyt (6) i umieść go na drewnianej płycie (7) i skieruj w stronę otworu, a następnie weź śrubokręt krzyżakowy (2) i włóż wkręt samogwintujący z łbem stożkowym Ustaw śrubę M4X12(11) naprzeciwko otworu i zablokuj metalowy uchwyt(6) na drewnianej płycie(7).

Numer seryjny	Nazwa akcesoriów	Ilość
11	Wkręt samogwintujący z łbem stożkowym krzyżowym M4X16	6

Numer seryjny	Nazwa narzędzia	Zdjęcie
II	Śrubokręt krzyżakowy	

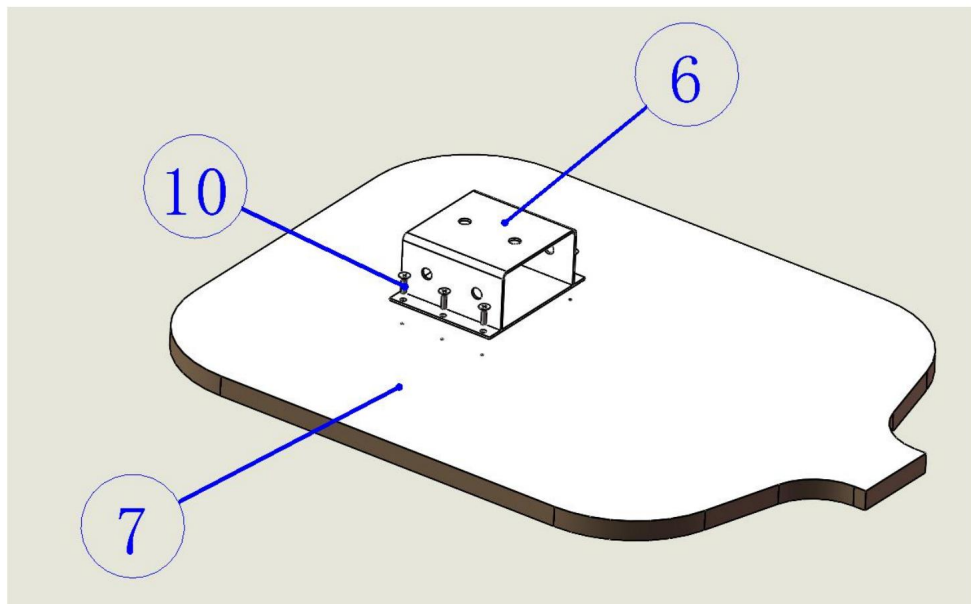







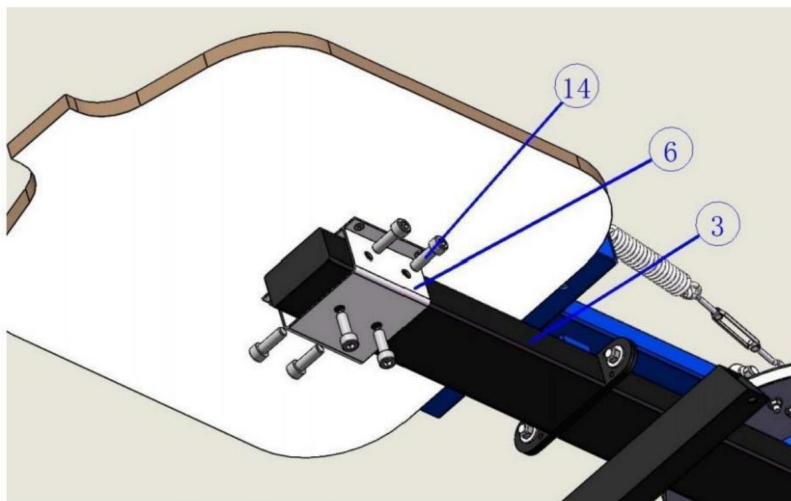



11. Włóż metalowy wspornik (6) do metalowego wspornika drewnianej płyty platformy zmontowany w kroku 8 do wspornika stołu (3), a następnie włóż głowicę gniazdową wkręć śrubę M10X30(14) w otwór zębany metalowego uchwyty(6), a następnie użyj klucza imbusowego M10(pięć) do zablokowania śruby imbusowej M10X25(14)

Numer seryjny	Nazwa akcesoriów	Ilość
14	Śruba z łbem sześciokątnym M10X25	24

Numer seryjny	Nazwa narzędzia	Zdjęcie
V	Klucz imbusowy M10	



Lista akcesoriów									
Seryjny NIE	Nazwa	Obrazek	Ilość	Torba	Seryjny NIE	Nazwa	Obrazek	Ilość	Torba NIE
1	pedestał		1		11	Nakrętka z łbem gniazdowym śruba M6X16		24	
2	ramiona drukujące		4		12	Nakrętka kołnierkowa M6		24	
3	wsparcie stołu bar		2		13	Zewnętrzny sześciokątny śruba M8X30		4	
4	pozycjonowanie siedziba		4		14	Nakrętka z łbem gniazdowym śruba M10X25		24	
5	zadisków ekranowych		4		15	Sześciokąt zewnętrzny śruba M10X55		4	
6	metalowych uchwytów		4			Śruba z kwadratową szyjką 16 M10X20		12	
7	drewnianych talerzy		4			Śruba z kwadratową szyjką 17 M10X100		12	
8	Wiosna płyta		4	18		Uszczelka M10		14	
9	Stożkowy śruba głowicowa M4X8		8	19		Sześciokąt zewnętrzny nakrętka M10		18	
10	Samogwintujące śruba M4X12		24	20		Uchwyt pięciogwiazdkowy		8	

Lista akcesoriów					Lista narzędzi						
Seryjny NIE	Nazwa	Obrazek	Ilość	Torba	NIE	Seryjny NIE	Nazwa	Obrazek	Ilość	Torba	NIE
21	Tabletkowanie		8			I	Klucz 14-17		1		
22	podkładki filcowe		8			II	Przechodź Śruba kierowca		1		
23	hak		8			III	Otwarte klucz do nakrętek M10		1		
24	Wiosna		8			IV	Otwarte klucz do nakrętek M8		1		
25	Długi tabela wsparcie bar		2				Sześciokąt V gniazdo klucz M10		1		
26							VI Sześciokąt gniazdo klucz M6		1		

	rzeczy	Opis
1	Nazwa	Maszyna sitodrukowa
2	Model	NS404-S
3	Parametry produktu Kolor nadruku: 4, Pozycja robocza: 4	

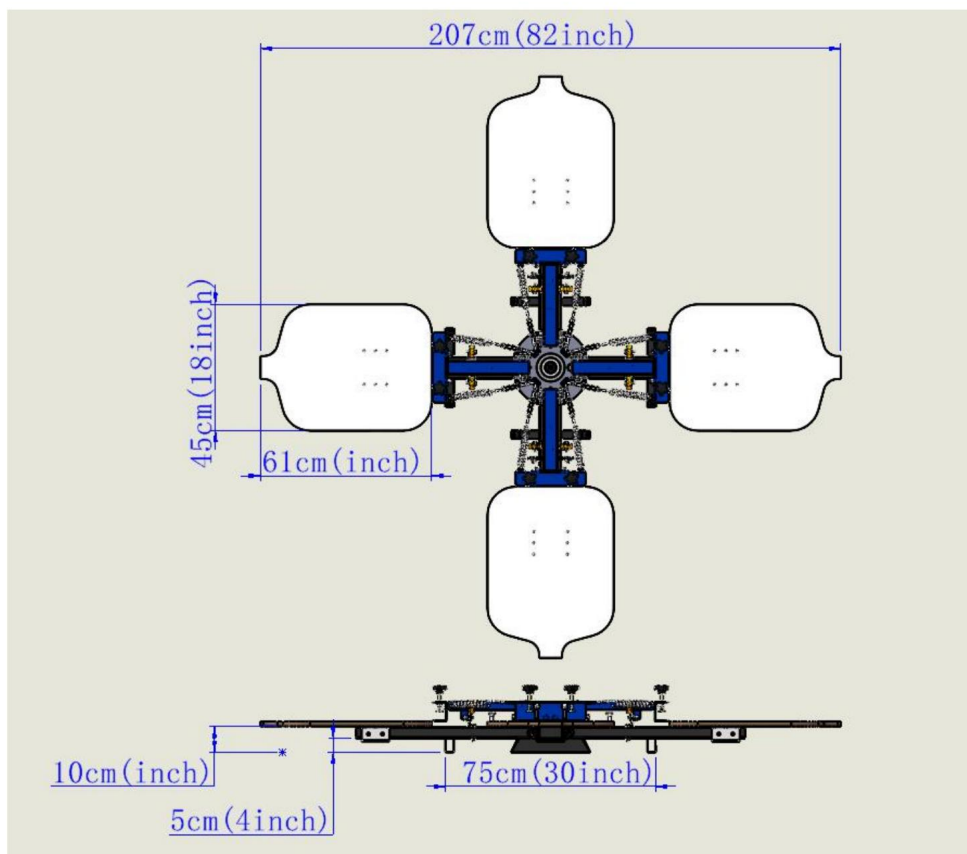

Adres: Shuangchenglu 803nong11hao1602A-1609shi, baoshanqu, szanghaj  
200000 CN.

Importowane do AUS: SIHAO PTY LTD, 1 ROKEVA STREETEASTWOOD  
NSW 2122 Australia

Importowane do USA: Sanven Technology Ltd., Suite 250, 9166 Anaheim  
Miejsce, Rancho Cucamonga, CA 91730

Przedstawiciel UE	
-------------------	--

E-CrossStu GmbH

Mainzer Landstr.69, 60329 Frankfurt nad Menem.

REP WIELKIEJ BRYTANII	
-----------------------	--

YH CONSULTING LIMITED.

C/O YH Consulting Limited Biuro 147, Centurion House,  
London Road, Staines-upon-Thames, Surrey, TW18 4AX

**VEVOR**®  
**TOUGH TOOLS, HALF PRICE**

Wsparcie techniczne i certyfikat gwarancji  
elektronicznej [www.vevor.com/support](http://www.vevor.com/support)



# **VEVOR<sup>®</sup>**

## **TOUGH TOOLS, HALF PRICE**

Technischer Support und E-Garantie-Zertifikat [www.vevor.com/support](http://www.vevor.com/support)

# **SIEBDRUCKMASCHINE NS404-S BENUTZERHANDBUCH**

Wir sind weiterhin bestrebt, Ihnen Werkzeuge zu wettbewerbsfähigen Preisen anzubieten.

„Sparen Sie die Hälfte“, „Halber Preis“ oder andere ähnliche Ausdrücke, die wir verwenden, stellen nur eine Schätzung der Ersparnis dar, die Sie beim Kauf bestimmter Werkzeuge bei uns im Vergleich zu den großen Topmarken erzielen können, und decken nicht notwendigerweise alle von uns angebotenen Werkzeugkategorien ab. Wir möchten Sie freundlich daran erinnern, bei Ihrer Bestellung bei uns sorgfältig zu prüfen, ob Sie im Vergleich zu den großen Topmarken tatsächlich die Hälfte sparen.

**VEVOR**<sup>®</sup>  
TOUGH TOOLS, HALF PRICE

**Siebdruckmaschine**

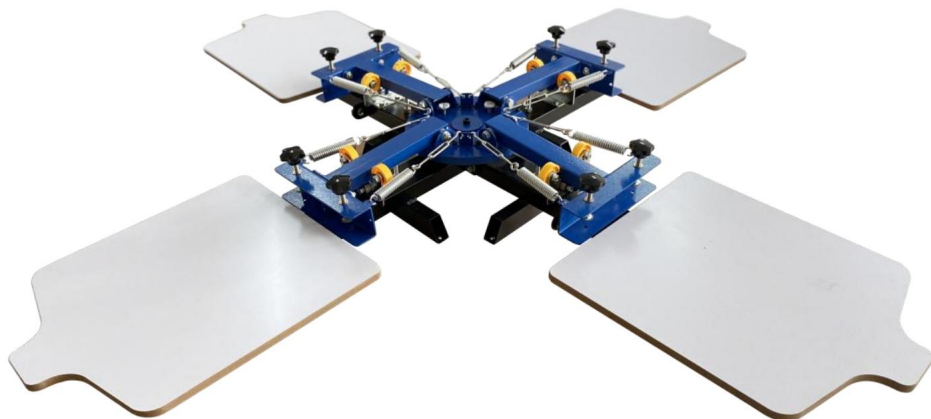



**Brauchen Sie Hilfe? Kontaktieren Sie uns!**

Sie haben Fragen zu unseren Produkten? Sie benötigen technischen Support? Dann kontaktieren Sie uns gerne:

**Technischer Support und E-Garantie-Zertifikat**  
**[www.vevor.com/support](http://www.vevor.com/support)**

Dies ist die Originalanleitung. Bitte lesen Sie alle Anweisungen sorgfältig durch, bevor Sie das Gerät in Betrieb nehmen. VEVOR behält sich eine klare Auslegung unserer Bedienungsanleitung vor. Das Erscheinungsbild des Produkts richtet sich nach dem Produkt, das Sie erhalten haben. Bitte verzeihen Sie uns, dass wir Sie nicht erneut informieren, wenn es Technologie- oder Software-Updates für unser Produkt gibt.

	<p>Dieses Symbol vor einem Sicherheitshinweis weist auf eine Art Vorsichtsmaßnahme, Warnung oder Gefahr. Das Ignorieren dieser Warnung kann zu ein Unfall. Um das Risiko von Verletzungen, Bränden oder Stromschlägen zu verringern, befolgen Sie bitte immer die unten aufgeführte Empfehlung.</p>
	<p>Warnung - Um das Verletzungsrisiko zu verringern, muss der Benutzer die Anweisungen lesen</p> <p>Lesen Sie das Handbuch sorgfältig durch.</p>



**WARNUNG: Lesen Sie** alle Sicherheitswarnungen, Anweisungen, Abbildungen und

Spezifikationen, die mit dieser Maschine geliefert werden. Nichtbefolgen aller aufgeführten Anweisungen Die folgenden Hinweise können zu Stromschlägen, Bränden und/oder schweren Verletzungen führen.

**Bewahren Sie alle Sicherheitshinweise und Anweisungen für die Zukunft auf.**

1. Halten Sie Ihren Arbeitsbereich sauber. Unordnung kann zu Verletzungen führen.
2. Beachten Sie die Bedingungen am Arbeitsplatz. Verwenden Sie die Maschine nicht an feuchten oder nassen Orten. Nicht dem Regen aussetzen. Arbeitsbereich gut beleuchten. Maschine nicht im Vorhandensein von brennbaren Gasen oder Flüssigkeiten.
3. Halten Sie Kinder fern. Kinder dürfen sich niemals im Arbeitsbereich aufhalten. Lassen Sie sie handhaben Maschinen, Werkzeuge oder Verlängerungskabel. Diese Maschine kann verwendet werden von Kinder ab 8 Jahren und Personen mit eingeschränkten körperlichen, sensorischen oder geistige Fähigkeiten oder Mangel an Erfahrung und Wissen, wenn sie gegeben wurden Aufsicht oder Einweisung in die sichere Verwendung des Gerätes und Machen Sie sich mit den damit verbundenen Gefahren vertraut. Kinder dürfen nicht mit dem Gerät spielen. Reinigung und Benutzerwartung dürfen nicht durch Kinder ohne Aufsicht durchgeführt werden.
4. Lagern Sie ungenutzte Geräte. Wenn die Maschine nicht verwendet wird, muss sie an einem trockenen Ort gelagert werden. um Rost vorzubeugen. Maschinen immer verschließen und außerhalb der Reichweite von Kindern aufbewahren.
5. Verwenden Sie die richtige Maschine für die Arbeit. Versuchen Sie nicht, eine kleine Maschine oder Anbaugerät, das die Arbeit einer größeren Industriemaschine übernimmt. Es gibt bestimmte Anwendungen, für die diese Maschine entwickelt wurde. Verändern Sie diese Maschine nicht und Verwenden Sie diese Maschine nicht für einen Zweck, für den sie nicht vorgesehen ist.
7. Ziehen Sie sich angemessen an. Tragen Sie keine weite Kleidung oder Schmuck, da diese sich verfangen können beweglichen Teilen. Schützende, elektrisch nicht leitende Kleidung und rutschfeste Bei der Arbeit werden Schuhe empfohlen. Tragen Sie eine einschränkende Haarbedeckung, um

enthalten lange Haare.

8. Maschinen sorgfältig warten. Maschine sauber halten für bessere und sicherere

Leistung. Befolgen Sie die Anweisungen zum Schmieren und Wechseln von Zubehör. Überprüfen

Überprüfen Sie die Maschine regelmäßig und lassen Sie sie bei Beschädigung von einem autorisierten

Techniker. Die Griffe müssen stets sauber, trocken und frei von Öl und Fett gehalten werden.

mal.

9. Bleiben Sie wachsam. Achten Sie darauf, was Sie tun, und verwenden Sie Ihren gesunden Menschenverstand.

Maschine, wenn Sie müde sind.

10. Überprüfen Sie, ob Teile beschädigt sind. Bevor Sie eine Maschine verwenden, müssen alle Teile, die

beschädigte Teile müssen sorgfältig überprüft werden, um sicherzustellen, dass sie ordnungsgemäß funktionieren und

seine vorgesehene Funktion erfüllen. Ausrichtung und Blockierung beweglicher Teile prüfen;

defekte Teile oder Befestigungsvorrichtungen sowie alle anderen Zustände, die sich auf

ordnungsgemäßen Betrieb. Jedes beschädigte Teil sollte ordnungsgemäß repariert werden oder

von einem qualifizierten Techniker ersetzt werden. Benutzen Sie die Maschine nicht, wenn ein Schalter nicht

richtig ein- und ausschalten.

11. Ersatzteile und Zubehör. Verwenden Sie bei der Wartung nur identische

Ersatzteile. Bei Verwendung anderer Teile erlischt die Garantie. Verwenden Sie nur

Zubehör, das für die Verwendung mit dieser Maschine vorgesehen ist. Zugelassenes Zubehör ist

erhältlich bei VEVOR.

12. Bedienen Sie die Maschine nicht, wenn Sie unter dem Einfluss von Alkohol oder Drogen stehen. Lesen Sie

Warnhinweise auf Rezepten, um festzustellen, ob Ihr Urteilsvermögen oder Ihre Reflexe

bei Einnahme von Medikamenten beeinträchtigt. Im Zweifelsfall darf die Maschine nicht bedient werden.

Achtung: Die in dieser Anleitung beschriebenen Warnungen, Vorsichtshinweise und Anweisungen

Das Handbuch kann nicht alle möglichen Bedingungen und Situationen abdecken, die auftreten können. Es muss

Der Bediener muss verstehen, dass gesunder Menschenverstand und Vorsicht Faktoren sind,

können bei diesem Produkt nicht eingebaut werden, sondern müssen vom Betreiber bereitgestellt werden.

1. Nehmen Sie die Basis (1) heraus und legen Sie sie auf den Tisch. Nehmen Sie dann die Tischstütze heraus. Stange(3) und legen Sie sie auf die Basis(1), und arretieren Sie den Feststellschlüssel 17-17(I) mit Vierkantschraube M10 (16), Dichtung M10 (17) und Außensechskantmutter M10 (18).

Seriennummer	Bezeichnung des Zubehörs	Menge
16	Vierkantschraube M10X20	4
18	Dichtung M10	4
19	Außensechskantmutter M10	4

Seriennummer	Werkzeugname	Bild
	Schraubenschlüssel 14-17	

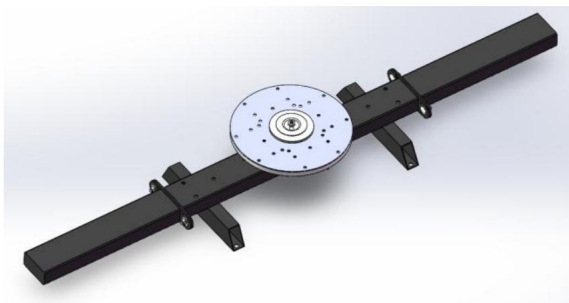
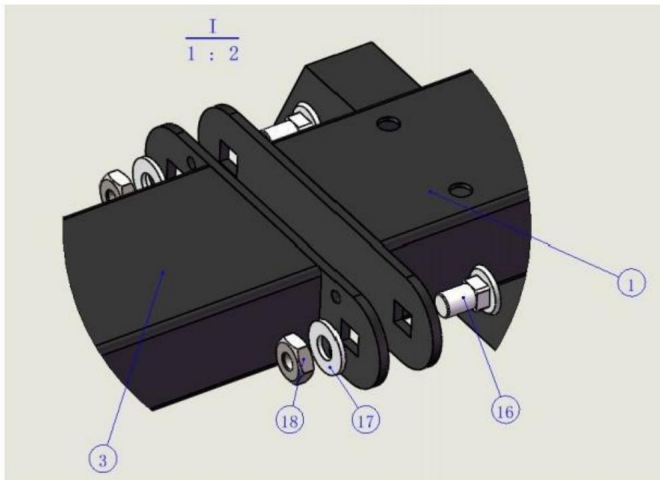

2. Nehmen Sie die lange Tischstütze (25) heraus, setzen Sie sie auf den Sockel (1) und verriegeln Sie sie mit Inkl. Vierkantschraube Vierkant (17), Dichting M10 (18) und Außensechskantmutter M10 (19).

Feststellwerkzeugschlüssel 17-17 (l)

Seriennummer	Bezeichnung des Zubehörs	Menge
17	Vierkantschraube M10X100	2
18	Dichtung M10	2
19	Außensechskantmutter M10	2

Seriennummer	Werkzeugname	Bild
	Schraubenschlüssel 14-17	

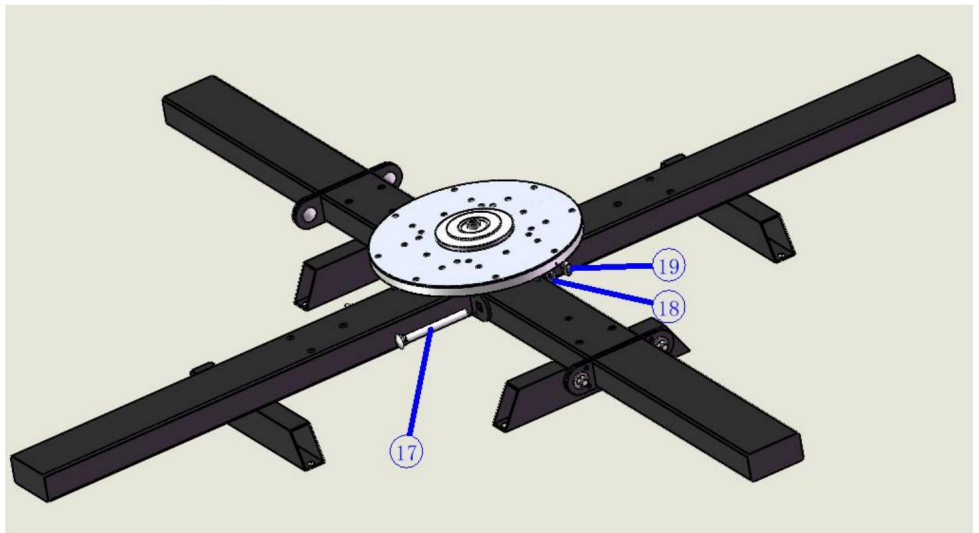

3. Setzen Sie den Positionierungssitz (4) auf das Vierkanrohr der Basis (1), schrauben Sie ihn von oben nach unten mit der Außensechskantschraube M8x55, und kontern Sie die andere mit Außensechskantmutter M8 abschließen. Die Außensechskantschraube M10X55(15) auf die äußere Sechskantmutter M10(18) aufstecken und den Schraubenkopf 40 mm vom Basisvierkanrohr von oben nach unten, dann verriegeln Sie die äußeren Sechskantmutter M10 (18) in umgekehrter Reihenfolge auf das Grundvierkanrohr aufschrauben.

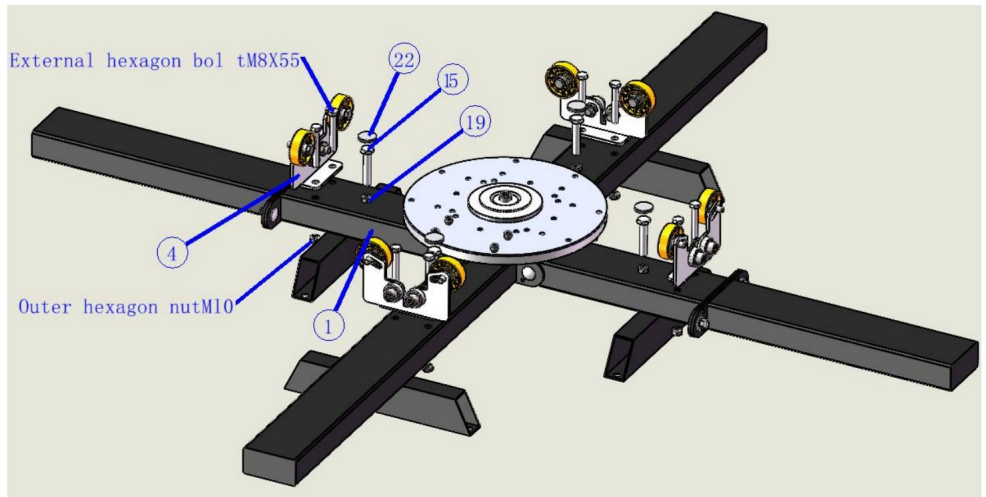

Seriennummer	Bezeichnung des Zubehörs	Menge
15	Außensechskantschraube M10X55	4
19	Außensechskantmutter M10	4
22	Filzunterlage	4

Seriennummer	Werkzeugname	Bild
	Schraubenschlüssel 14-17	



4. Setzen Sie den Druckarm (2) auf die Scheibe der Basis (1) und verriegeln Sie ihn mit dem Sechskant Inbusschraube M6X16(11) und Flanschmutter M6

Seriennummer	Bezeichnung des Zubehörs	Menge
11	Innensechskantschraube M6X16	16
12	Flanschmutter M6	16

Seriennummer	Werkzeugname	Bild
	Schraubenschlüssel 14-17	
VI	Innensechskantschlüssel M6	

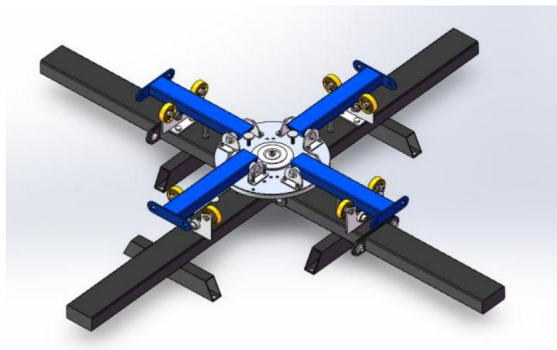
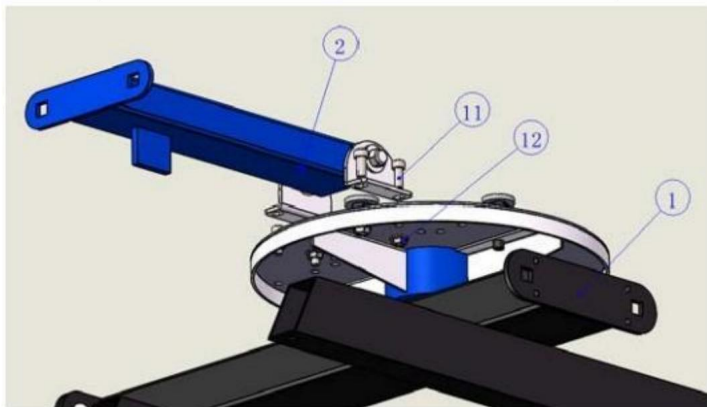



5. Nehmen Sie die Siebklemme (5) und kleben Sie sie auf den Druckarm (2), stecken Sie sie in die Druckarm (2) Loch von der Siebklemme (5) mit Vierkantschraube M10x20 (16), das andere Ende mit Dichtung M10 (17) abdecken, dann die äußere Sechskantmutter M10 (18) festziehen und anschließend mit Schraubenschlüssel 14-17 festziehen (links).

Seriennummer	Bezeichnung des Zubehörs	Menge
16	Vierkantschraube M10X20	8
18	Dichtung M10	8
19	Außensechskantmutter M10	8

Seriennummer	Werkzeugname	Bild
	Schraubenschlüssel 14-17	

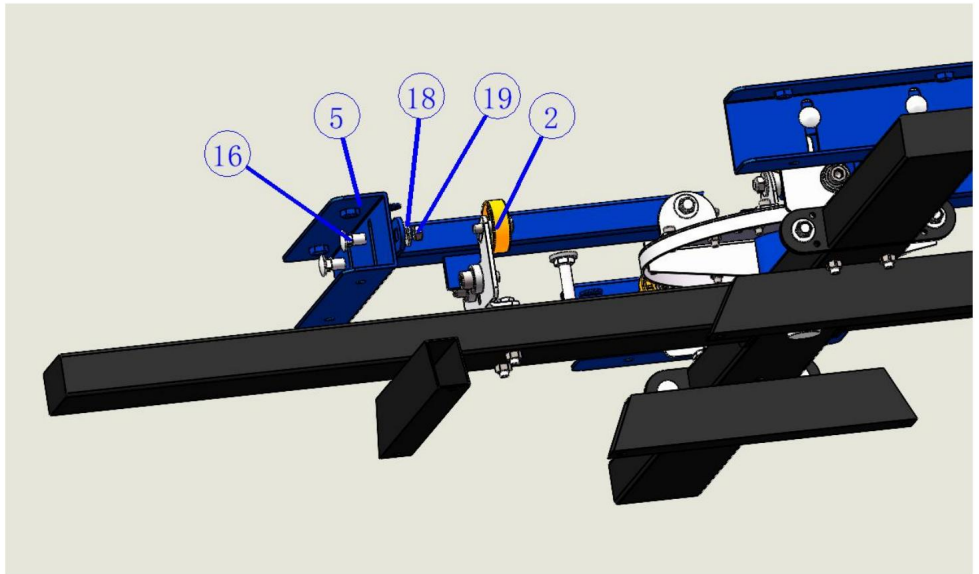

6. Verriegeln Sie den Fünfsterngriff (19) mit einer Tiefe von 20 mm in der Siebklemme (5), decken Sie die Tablettierung (20) ab und verriegeln Sie die Tablettierung(20) auf dem Fünfsterngriff(19) mit einer Kreuzsenkschraube M4x8(9) aus dem kleinen Loch am unteren Ende der Siebklemme(5)

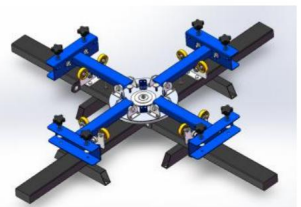
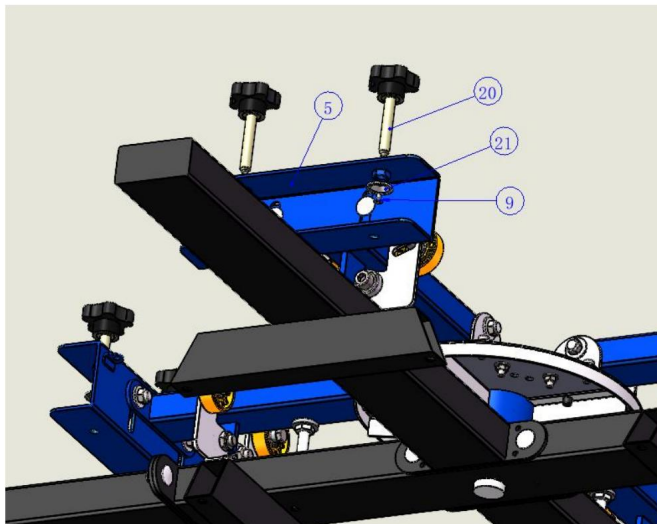

Seriennummer	Bezeichnung des Zubehörs	Menge
9	Kreuzschlitzschraube M4X8	8
20	Fünf-Sterne-Griff	8
21	Tablettierung	8

Seriennummer	Werkzeugname	Bild
II	Kreuzschraubendreher	



7. Setzen Sie die Federhakenplatte (8) auf die Grundscheibe und verriegeln Sie sie mit dem Sechskant Innenschraube M6X16 und Flanschmutter M6

Seriennummer	Bezeichnung des Zubehörs	Menge
11	Innensechskantschraube M6X16	8
12	Flanschmutter M6	8

Seriennummer	Werkzeugname	Bild
	Schraubenschlüssel 14-17	
VI	Innensechskantschlüssel M6	

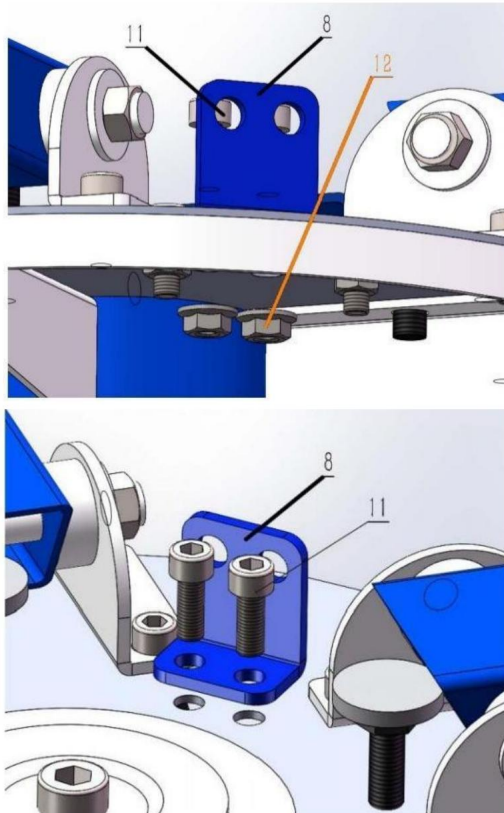

8. Hängen Sie die Feder (23) an die Siebklemme (5), hängen Sie das Hakenende des Hakens (22) ein. Haken Sie das geschlungene Ende des Hakens (22) an der Federplatte (8) mit der Feder (23) ein und richten Sie dann die Armllehne aus.

Seriennummer	Bezeichnung des Zubehörs	Menge
23	Haken	8
24	Frühling	8

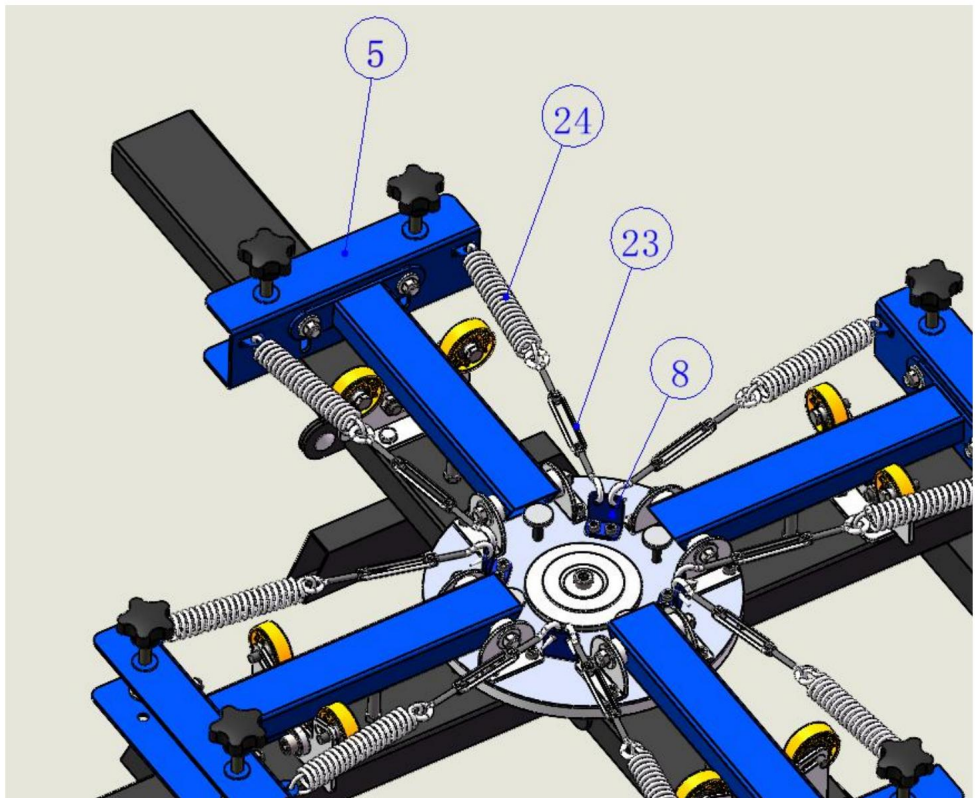

9. Die Innensechskantschraube (13) auf der Grundscheibe festziehen (siehe Abbildung) und kleben Sie die Filzunterlage (21) auf das Kopfende der Innensechskantschraube (13).

Verwenden Sie den Werkzeugschlüssel 14-17 (I).

Seriennummer	Bezeichnung des Zubehörs	Menge
13	Innensechskantschraube M8X30	4
22	Filzunterlage	4

Seriennummer	Werkzeugname	Bild
	Schraubenschlüssel 14-17	

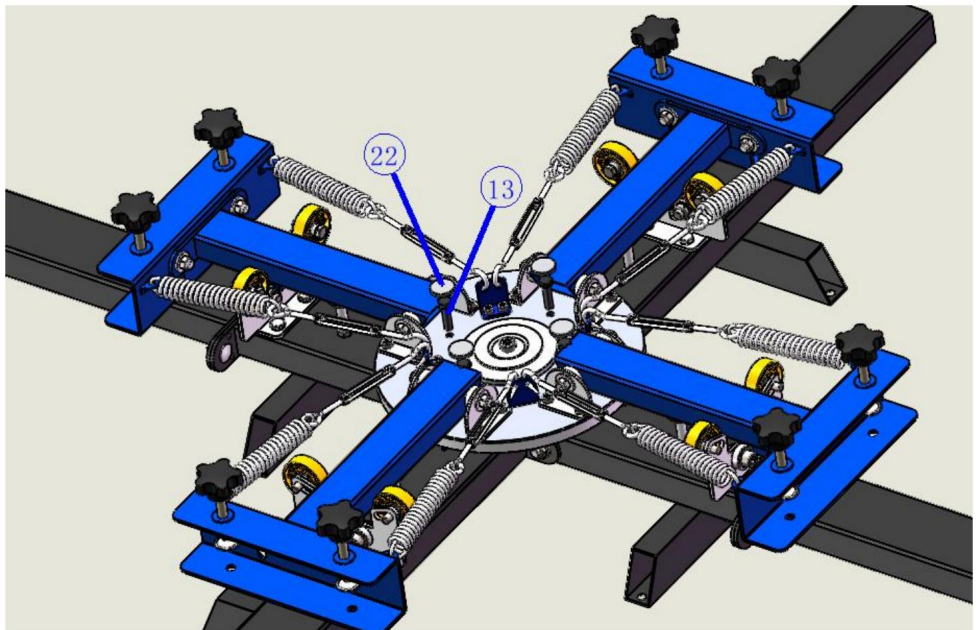

10. Nehmen Sie die Holzplatte (7) und legen Sie sie mit dem Loch nach oben auf den Tisch.  
 Nehmen Sie die Metallhalterung (6) und legen Sie sie auf die Holzplatte (7) und richten Sie sie auf das Loch.  
 Nehmen Sie den Kreuzschlitzschraubendreher (2) und setzen Sie die Senkkopf-Blechschaube mit Kreuzschlitz M4X12 (11) zeigt in das Loch und verriegeln Sie die Metallhalterung (6) an der Holzplatte (7).

Seriennummer	Bezeichnung des Zubehörs	Menge
11	Senk-Blechschaube mit Kreuzschlitz M4X16	6

Seriennummer	Werkzeugname	Bild
II	Kreuzschraubendreher	

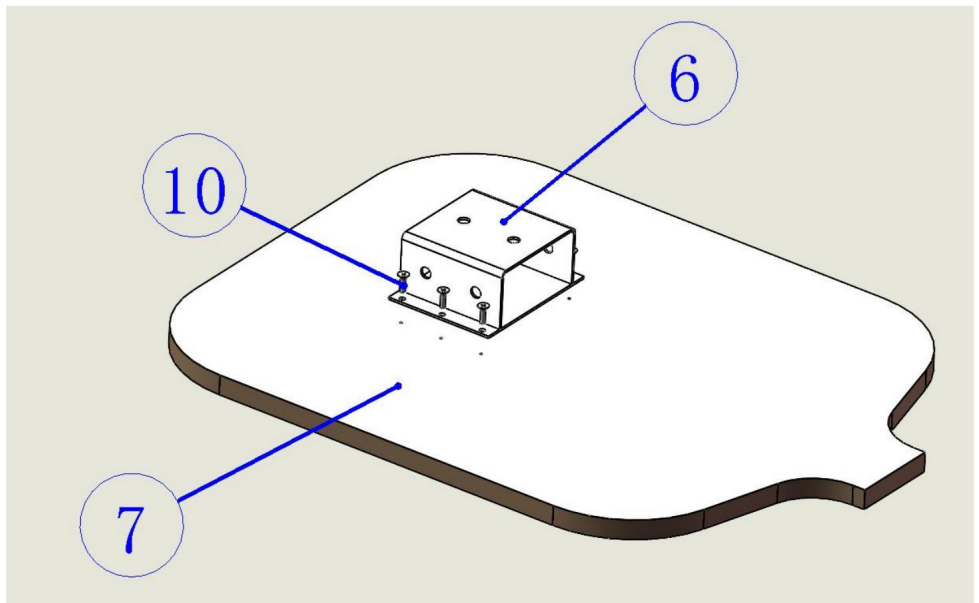

11. Setzen Sie die Metallhalterung (6) in die Metallhalterung der Holzplattformplatte ein in Schritt 8 montiert in die Tischhalterung (3), und stecken Sie dann den Innensechskant Schraube M10X30(14) in das Zahnloch der Metallhalterung(6) und verwenden Sie dann die Innensechskantschlüssel M10 (fünf) zum Feststellen der Innensechskantschraube M10x25 (14)





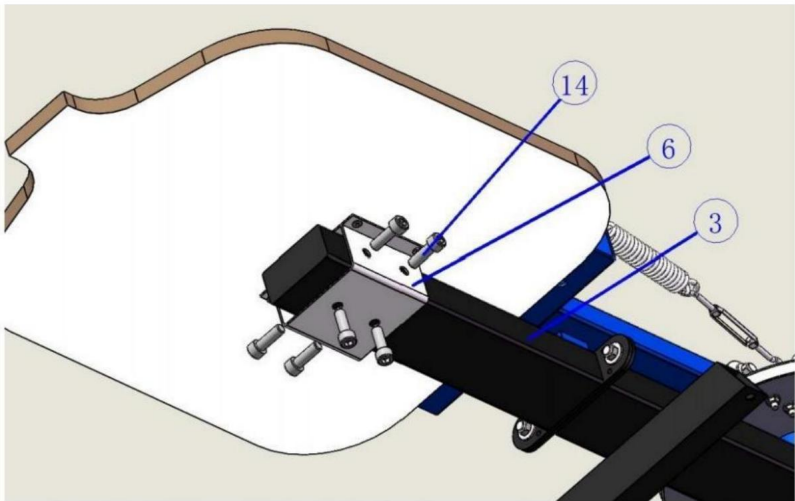





Seriennummer	Bezeichnung des Zubehörs	Menge
14	Innensechskantschraube M10X25	24

Seriennummer	Werkzeugname	Bild
V	Innensechskantschlüssel M10	



Liste des Zubehörs									
Seriell	Name	Bild	Menge	Tasche	Seriell	Name	Bild	Menge	Tasche
NEIN				NEIN	NEIN				NEIN
1	Sockel		1		11	Innensechskant-Kappe schrauben M6X16		24	ÿ
2	Druckarm		4		12	Flanschmutter M6		24	ÿ
3	Tischunterstützung Bar		2		13	Außensechskant Schraube M8X30		4	ÿ
4	Positionierung Sitz		4		14	Innensechskant-Kappe schrauben M10X25		24	ÿ
5	Siebklammer		4		15	Außensechskant Schraube M10X55		4	ÿ
6	Metallhalterung		4		16	Vierkantschraube M10X20		12	ÿ
7	Holzplatte		4		17	Vierkantschraube M10X100		12	ÿ
8	Frühling Platte		4	ÿ 18		Dichtung M10		14	ÿ
9	Senkkopf Kopfschraube M4X8		8	ÿ 19		Außensechskant Mutter M10		18	ÿ
10	Selbstschneidende Schraube M4X12		24	ÿ 20		Fünfsterngriff		8	ÿ



Liste des Zubehörs					Werkzeugliste					
Seriell	Name Bild	Menge	Tasche	NEIN	Seriell	Name	Bild	Menge	Tasche	NEIN
NEIN					NEIN					
21	Tablettierung		8	ÿ		Schlüssel 14-17		1		
22	Filzunterlage		8	ÿ ÿ	II	Kreuzen Schrauben Treiber		1		
23	Haken		8	ÿ	---	Offen Schlüssel M10		1		
24	Frühling		8	ÿ	IV	Offen Schlüssel M8		1		
25	Lang Tisch Unterstützung Bar		2		V	Sechseck Buchse Schlüssel M10		1		
26					VI	Sechseck Buchse Schlüssel M6		1		

	Artikel	Beschreibung
1	Name	Siebdruckmaschine
2	Modell	NS404-S
3	Produktparameter Druckfarbe: 4, Arbeitsposition: 4	

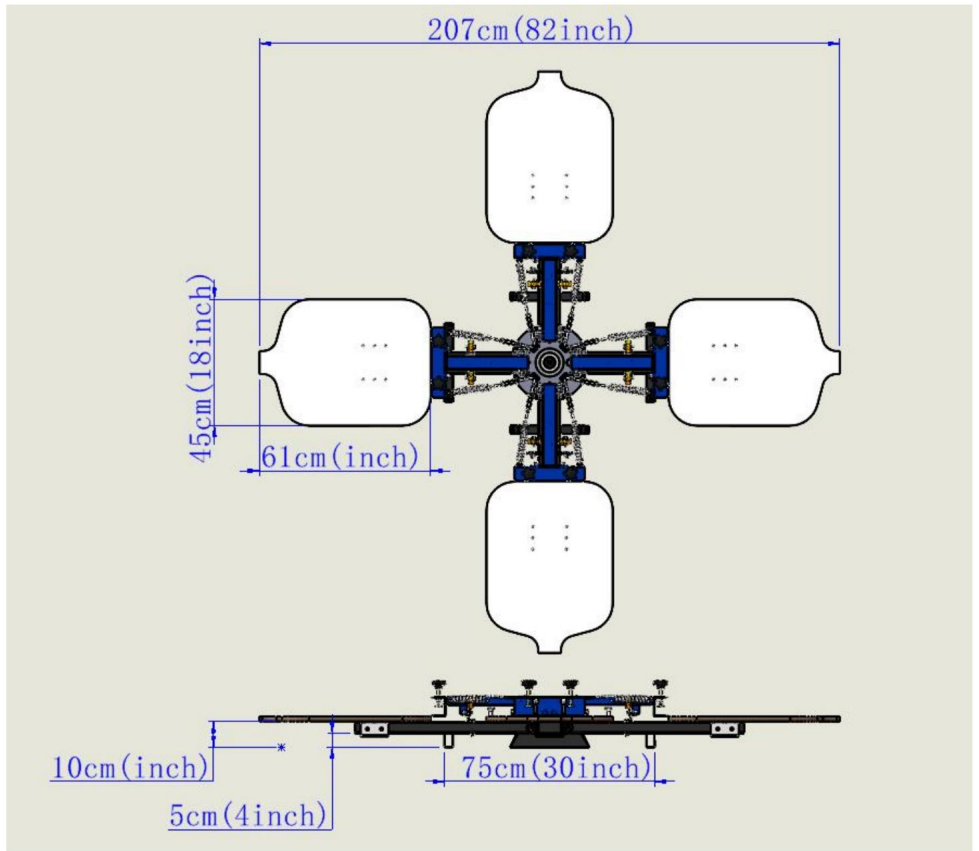

**Adresse:** Shuangchenglu 803nong11hao1602A-1609shi, baoshanqu, Shanghai 200000 CN.

**Nach AUS importiert:** SIHAO PTY LTD, 1 ROKEVA STREETEASTWOOD NSW 2122 Australien

**Importiert in die USA:** Sanven Technology Ltd., Suite 250, 9166 Anaheim Ort, Rancho Cucamonga, CA 91730

<b>Vertreter der EG</b>	
-------------------------	--

E-CrossStu GmbH  
Mainzer Landstr.69, 60329 Frankfurt am Main.

<b>UK REP</b>	
---------------	--

YH CONSULTING LIMITED.  
C/O YH Consulting Limited Office 147, Centurion House,  
London Road, Staines-upon-Thames, Surrey, TW18 4AX

**VEVOR**®  
TOUGH TOOLS, HALF PRICE

Technischer Support und E-Garantie-Zertifikat  
[www.vevor.com/support](http://www.vevor.com/support)

# VEVOR<sup>®</sup>

## TOUGH TOOLS, HALF PRICE

Assistance technique et certificat de garantie électronique [www.vevor.com/support](http://www.vevor.com/support)

### MACHINE DE SÉRIGRAPHIE NS404-S MANUEL D'UTILISATION

Nous continuons à nous engager à vous fournir des outils à des prix compétitifs.

« Économisez la moitié », « Moitié prix » ou toute autre expression similaire utilisée par nous ne représente qu'une estimation des économies que vous pourriez réaliser en achetant certains outils chez nous par rapport aux grandes marques et ne couvre pas nécessairement toutes les catégories d'outils que nous proposons.

Nous vous rappelons de bien vouloir vérifier soigneusement lorsque vous passez une commande chez nous si vous économisez réellement la moitié par rapport aux grandes marques.

**VEVOR**<sup>®</sup>  
TOUGH TOOLS, HALF PRICE

Machine de  
sérigraphie

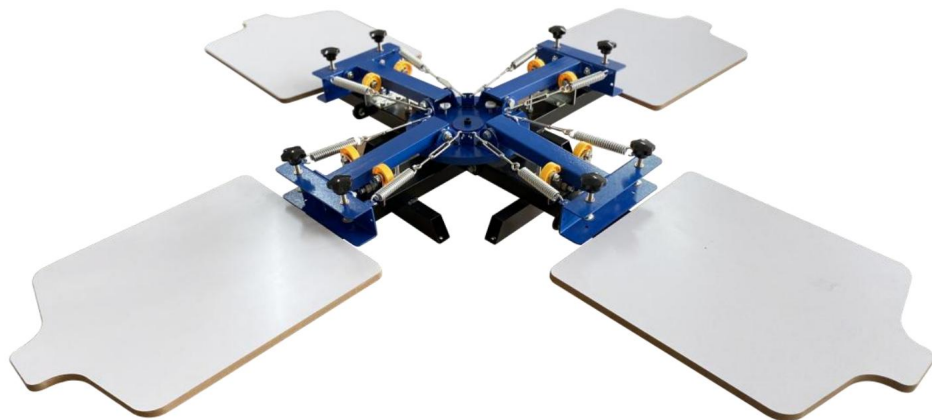



**BESOIN D'AIDE? CONTACTEZ-NOUS!**

Vous avez des questions sur nos produits ? Vous avez besoin d'assistance technique ? N'hésitez pas à nous contacter :

Assistance technique et certificat de garantie  
électronique [www.vevor.com/support](http://www.vevor.com/support)

Il s'agit de la notice d'utilisation d'origine. Veuillez lire attentivement toutes les instructions du manuel avant de l'utiliser. VEVOR se réserve le droit d'interpréter clairement notre manuel d'utilisation. L'apparence du produit dépend du produit que vous avez reçu. Veuillez nous excuser, nous ne vous informerons plus en cas de mise à jour technologique ou logicielle de notre produit.

	<p>Ce symbole, placé avant un commentaire de sécurité, indique un type de précaution, avertissement ou danger. Ignorer cet avertissement peut entraîner un accident. Pour réduire le risque de blessure, d'incendie ou d'électrocution, veuillez toujours suivre les recommandations ci-dessous.</p>
	<p>Avertissement - Pour réduire le risque de blessure, l'utilisateur doit lire les instructions. Lisez attentivement le manuel.</p>



AVERTISSEMENT : Lisez tous les avertissements de sécurité, instructions, illustrations et spécifications fournies avec cette machine. Le non-respect de toutes les instructions répertoriées ci-dessous peut entraîner un choc électrique, un incendie et/ou des blessures graves.

Conservez tous les avertissements et instructions pour référence ultérieure.

1. Gardez la zone de travail propre. Les zones encombrées favorisent les blessures.
2. Respectez les conditions de travail. N'utilisez pas la machine dans des endroits humides ou mouillés. Ne pas exposer à la pluie. Maintenir la zone de travail bien éclairée. Ne pas utiliser la machine dans l'eau. présence de gaz ou de liquides inflammables.
3. Tenez les enfants à l'écart. Les enfants ne doivent jamais être autorisés dans la zone de travail. Ne laissez pas manipuler des machines, des outils ou des rallonges. Cette machine peut être utilisée par les enfants à partir de 8 ans et les personnes à capacités physiques et sensorielles réduites ou des capacités mentales ou un manque d'expérience et de connaissances s'ils ont été donnés supervision ou instruction concernant l'utilisation de l'appareil de manière sûre et comprendre les dangers encourus. Les enfants ne doivent pas jouer avec l'appareil. Le nettoyage et l'entretien ne doivent pas être effectués par des enfants sans surveillance.
4. Entreposer l'équipement inutilisé. Lorsqu'il n'est pas utilisé, l'appareil doit être stocké dans un endroit sec. pour empêcher la rouille. Toujours verrouiller les machines et les garder hors de portée des enfants.
5. Utilisez la machine adaptée au travail. N'essayez pas de forcer une petite machine ou accessoire pour effectuer le travail d'une machine industrielle plus grande. Il existe certaines applications pour lesquelles cette machine a été conçue. Ne modifiez pas cette machine et n'utilisez pas cette machine à des fins pour lesquelles elle n'est pas destinée.
7. Habillez-vous correctement. Ne portez pas de vêtements amples ni de bijoux car ils peuvent se prendre dans pièces mobiles. Vêtements de protection, non conducteurs d'électricité et antidérapants. Il est recommandé de porter des chaussures de sécurité pour travailler. Portez une protection capillaire restrictive pour

contenir des cheveux longs.

8. Entretenez les machines avec soin. Gardez la machine propre pour plus de sécurité et de bien-être performances. Suivez les instructions pour la lubrification et le changement des accessoires. Inspectez machine périodiquement et, si elle est endommagée, faites-la réparer par un technicien agréé. technicien. Les poignées doivent être maintenues propres, sèches et exemptes d'huile et de graisse à tout moment. fois.

9. Restez vigilant. Surveillez ce que vous faites, faites preuve de bon sens. N'utilisez aucun machine quand tu es fatigué.

10. Vérifiez les pièces endommagées. Avant d'utiliser une machine, vérifiez toute pièce qui semble endommagée. endommagé doit être soigneusement vérifié pour déterminer qu'il fonctionnera correctement et remplir sa fonction prévue. Vérifier l'alignement et le blocage des pièces mobiles ; toute pièce ou tout dispositif de montage cassé ; et toute autre condition pouvant affecter bon fonctionnement. Toute pièce endommagée doit être correctement réparée ou remplacé par un technicien qualifié. N'utilisez pas la machine si un interrupteur ne fonctionne pas. allumer et éteindre correctement.

11. Pièces de rechange et accessoires. Lors de l'entretien, n'utilisez que des pièces identiques. pièces de rechange. L'utilisation de toute autre pièce annulera la garantie. Utilisez uniquement accessoires destinés à être utilisés avec cette machine. Les accessoires approuvés sont disponible chez VEVOR.

12. N'utilisez pas la machine si vous êtes sous l'influence de l'alcool ou de drogues. étiquettes d'avertissement sur les ordonnances pour déterminer si votre jugement ou vos réflexes sont sous l'effet de drogues. En cas de doute, n'utilisez pas la machine.

Avertissement : Les avertissements, précautions et instructions décrits dans cette instruction

Le manuel ne peut pas couvrir toutes les conditions et situations possibles qui peuvent se produire. Il doit être compris par l'opérateur que le bon sens et la prudence sont des facteurs qui ne peut pas être intégré à ce produit, mais doit être fourni par l'opérateur.



1. Retirez la base (1) et placez-la sur la table, puis retirez le support de table barre (3) et placez-la sur la base (1), et verrouillez la clé à outils de verrouillage 17-17 (I) avec boulon à col carré (16), joint M10 (17) et écrou hexagonal externe M10 (18).

Numéro de série	Nom des accessoires	Quantité
16	boulon à collet carré M10X20	4
18	Joint M10	4
19	Écrou hexagonal extérieur M10	4

Numéro de série	Nom de l'outil	Image
.	Clé 14-17	

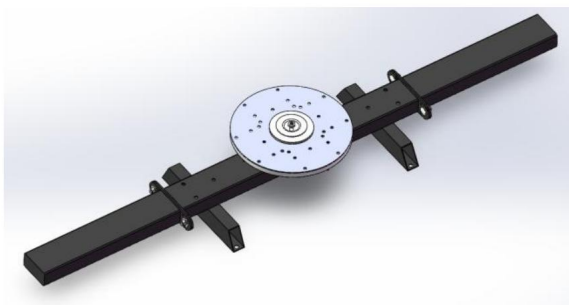
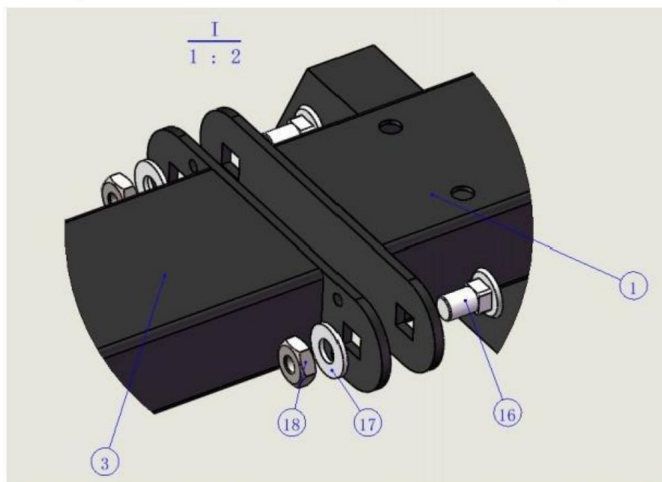

2. Retirez la longue barre de support de table (25), placez-la sur la base (1) et verrouillez-la avec boulon à col carré (17), joint M10 (18) et écrou hexagonal externe M10 (19).

Clé à outils de blocage 17-17 (l)

Numéro de série	Nom des accessoires	Quantité
17	boulon à collet carré M10X100	2
18	Joint M10	2
19	Écrou hexagonal extérieur M10	2

Numéro de série	Nom de l'outil	Image
	Clé 14-17	

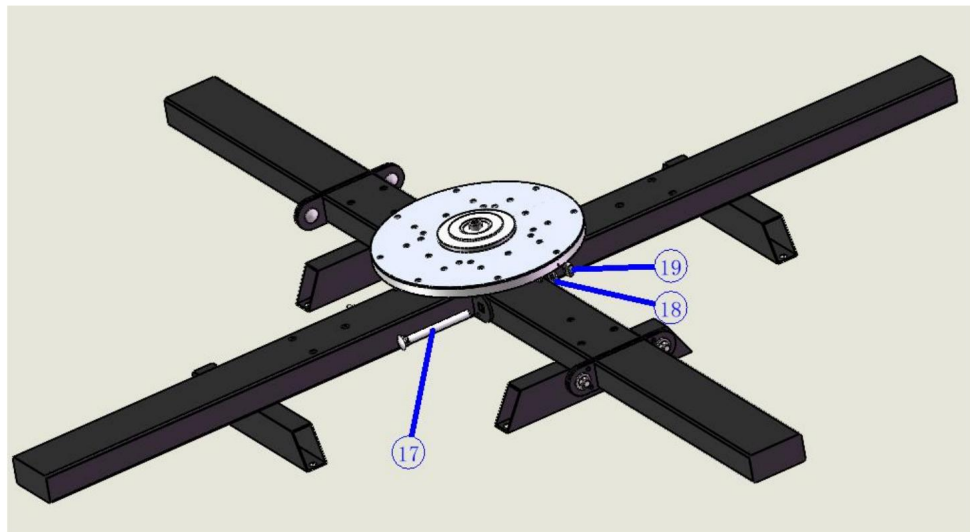

3. Placez le siège de positionnement (4) sur le tube carré de la base (1), enfitez-le de haut en bas avec la vis hexagonale externe M8X55 et verrouillez l'autre terminer avec l'écrou hexagonal externe M8. Mettre la vis hexagonale extérieure M10X55(15) sur l'écrou hexagonal extérieur M10(18) et vissez la tête de vis 40 mm du tube carré de base de haut en bas, puis verrouillez l'extérieur écrou hexagonal M10 (18) sur le tube carré de base en sens inverse.

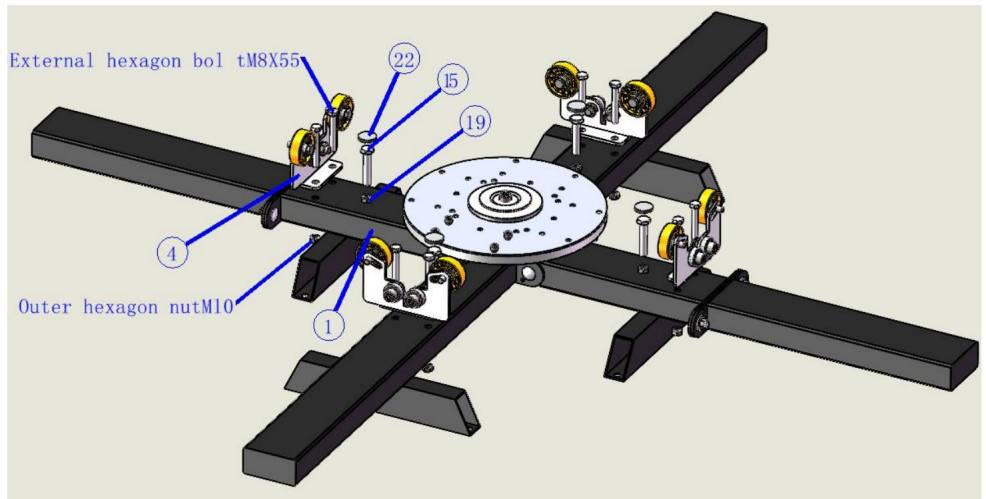

Numéro de série	Nom des accessoires	Quantité
15	Vis à six pans creux externe M10X55	4
19	Écrou hexagonal extérieur M10	4
22	tampon en feutre	4

Numéro de série	Nom de l'outil	Image
	Clé 14-17	



4. Placez le bras d'impression (2) sur le disque de la base (1) et verrouillez-le avec la vis hexagonale vis à tête creuse M6X16(11) et écrou à bride M6

Numéro de série	Nom des accessoires	Quantité
11	Vis à tête cylindrique à six pans creux M6X16	16
12	Écrou à embase M6	16

Numéro de série	Nom de l'outil	Image
.	Clé 14-17	
VI	Clé à douille hexagonale M6	

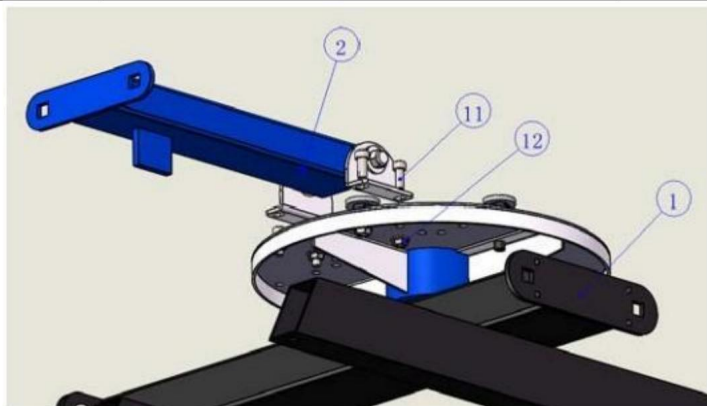

5. Prenez la pince d'écran (5) et collez-la sur le bras d'impression (2), insérez-la dans le bras d'impression (2) trou de la pince d'écran (5) avec un boulon à col carré M10X20 (16), couvrir l'autre extrémité avec un joint M10 (17), puis verrouiller l'écrou hexagonal extérieur M10 (18), puis le verrouiller avec une clé 14-17 ( )

Numéro de série	Nom des accessoires	Quantité
16	boulon à collet carré M10X20	8
18	Joint M10	8
19	Écrou hexagonal extérieur M10	8

Numéro de série	Nom de l'outil	Image
	Clé 14-17	

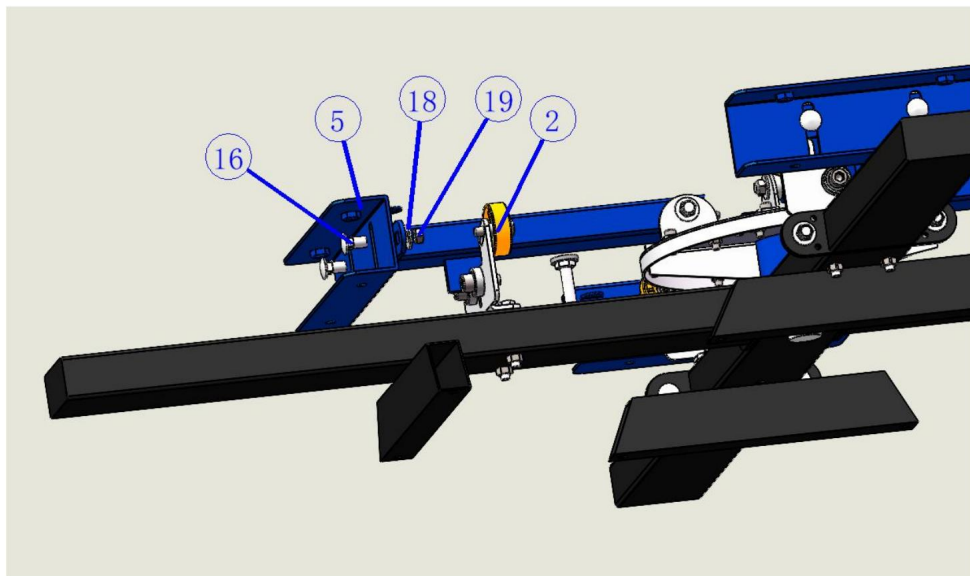

6. Verrouillez la poignée à cinq étoiles (19) dans la pince d'écran (5) avec une profondeur de 20 mm, couvrez la tablette (20), puis utilisez un tournevis cruciforme (2) pour verrouiller le serrage (20) sur la poignée cinq étoiles (19) avec une vis à tête fraisée cruciforme M4X8 (9) depuis le petit trou à l'extrémité inférieure de la pince de l'écran (5)

Numéro de série	Nom des accessoires	Quantité
9	Vis à tête fraisée cruciforme M4X8	8
20	Poignée cinq étoiles	8
21	Fabrication de comprimés	8

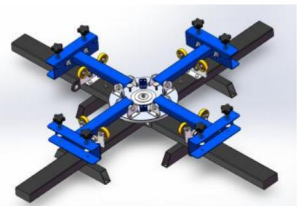
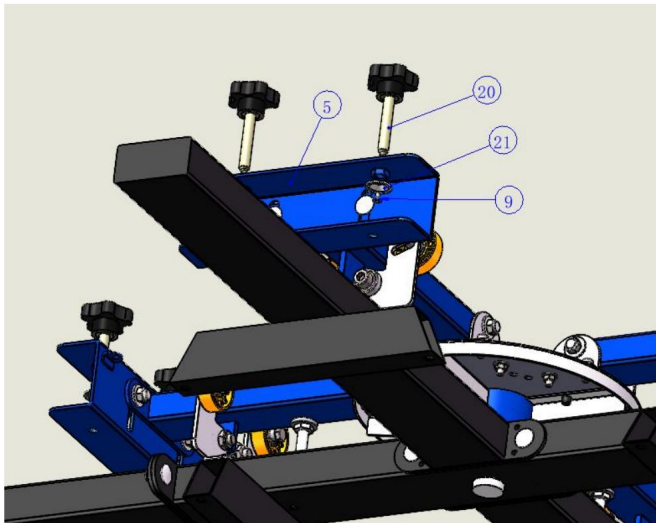

Numéro de série	Nom de l'outil	Image
II	Tournevis cruciforme	



7. Placez la plaque à ressort (8) sur le disque de base et verrouillez-la avec la clé hexagonale.

vis à tête creuse M6X16 et écrou à bride M6

Numéro de série	Nom des accessoires	Quantité
11	Vis à tête cylindrique à six pans creux M6X16	8
12	Écrou à embase M6	8

Numéro de série	Nom de l'outil	Image
.	Clé 14-17	
VI	Clé à douille hexagonale M6	

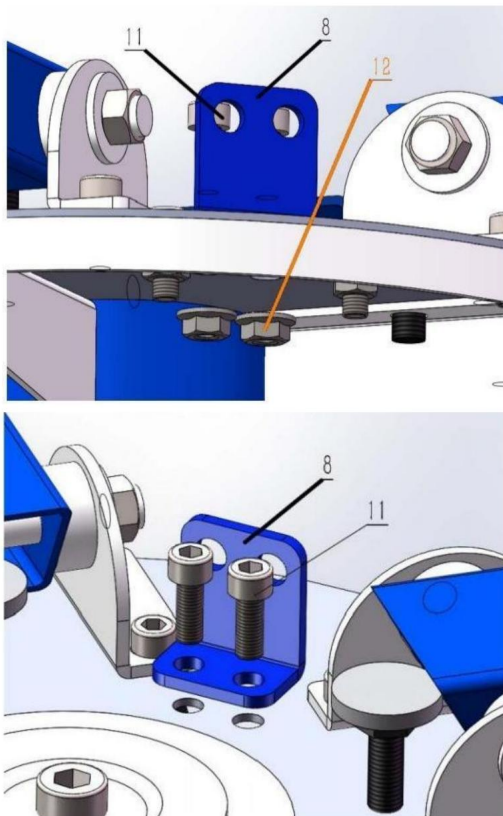

8. Accrochez le ressort (23) sur la pince d'écran (5), accrochez l'extrémité crochue du crochet (22) sur la plaque de crochet à ressort (8), accrochez l'extrémité en boucle du crochet (22) avec le ressort (23), puis nivelez le support du bras

Numéro de série	Nom des accessoires	Quantité
23	crochet	8
24	Printemps	8

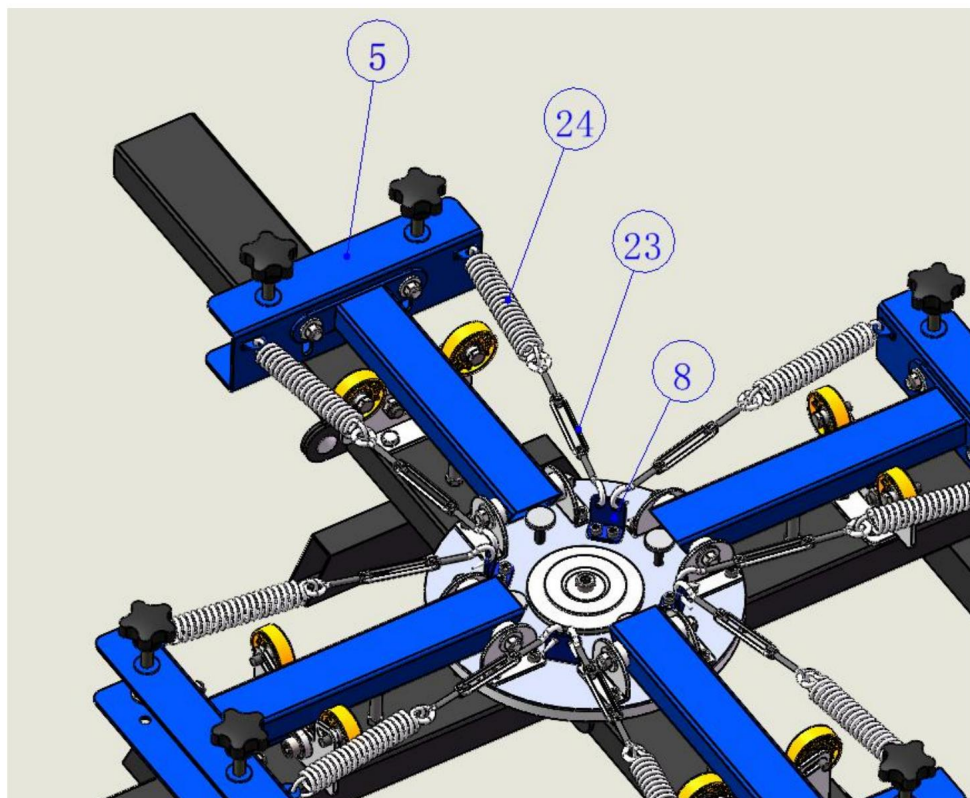



9. Verrouillez la vis à tête creuse (13) sur le disque de base (comme indiqué dans la figure) et collez le tampon en feutre (21) à l'extrémité de la tête de la vis à tête creuse (13).

Utiliser la clé à outils 14-17(l)

Numéro de série	Nom des accessoires	Quantité
13	Vis à tête cylindrique à six pans creux M8X30	4
22	tampon en feutre	4

Numéro de série	Nom de l'outil	Image
	Clé 14-17	

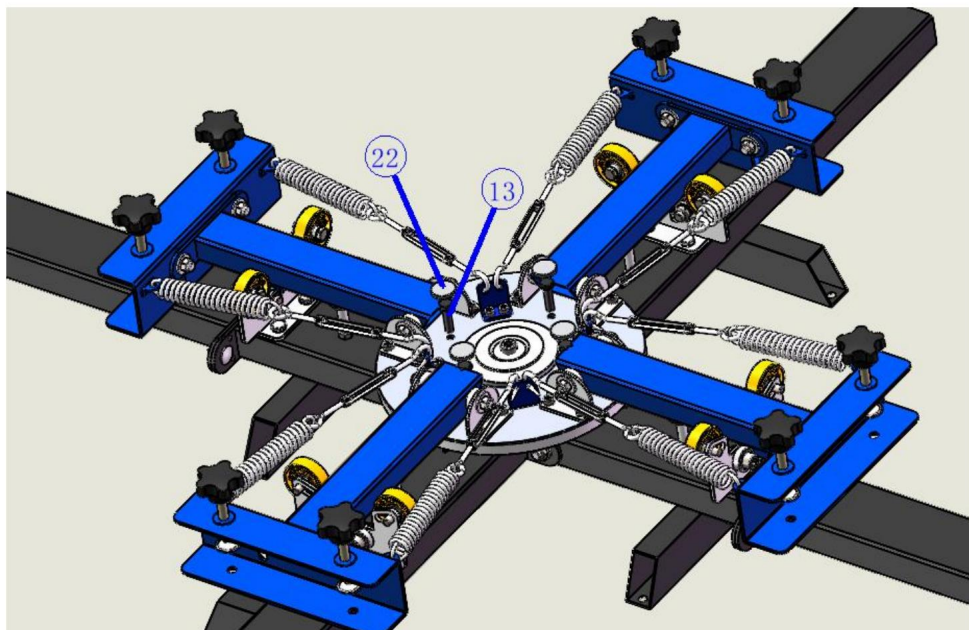

10. Prenez la plaque de bois (7) et posez-la sur la table avec le trou vers le haut, puis prenez le support métallique (6) et placez-le sur la plaque en bois (7) et faites face au trou, puis prenez le tournevis cruciforme (2) et placez la vis autotaraudeuse à tête fraisée cruciforme M4X12(11) faites face au trou et verrouillez le support métallique(6) sur la plaque en bois(7).

Numéro de série	Nom des accessoires	Quantité
11	Vis autotaraudeuse à tête fraisée cruciforme M4X16	6

Numéro de série	Nom de l'outil	Image
II	Tournevis cruciforme	

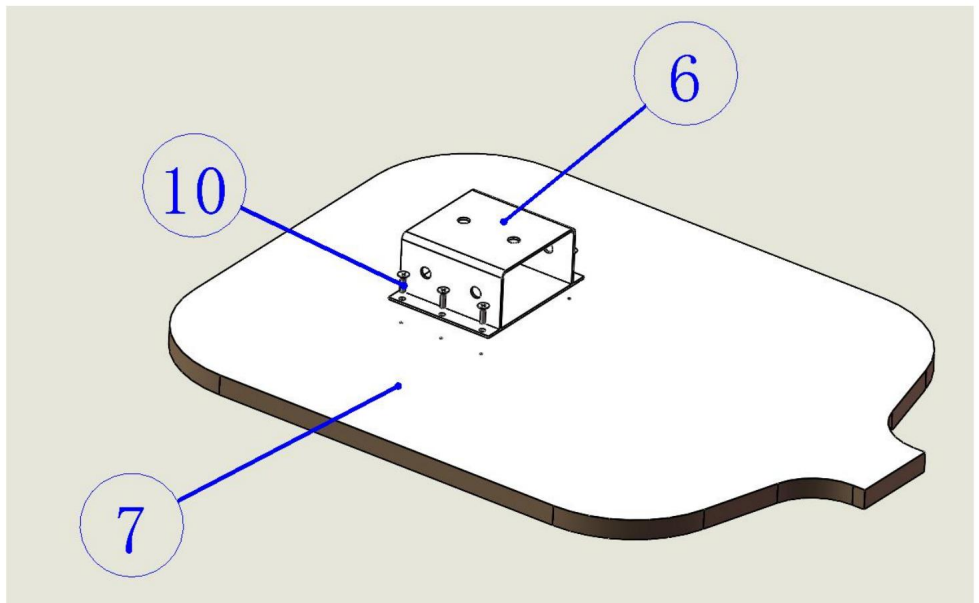







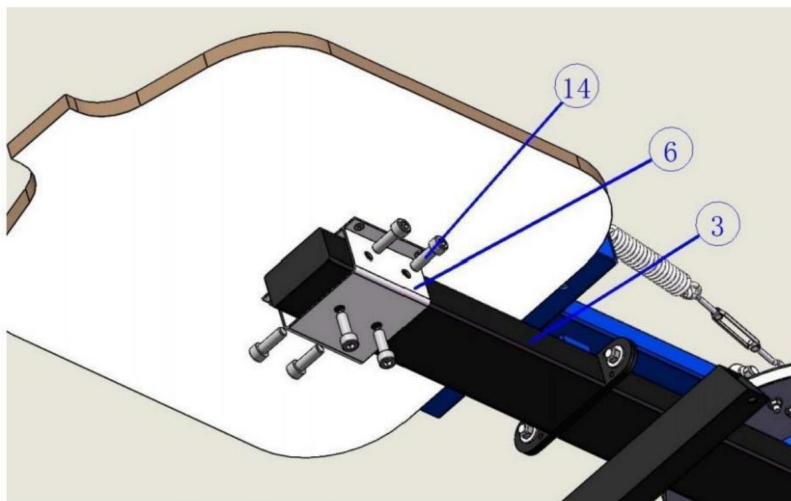



11. Insérez le support métallique (6) dans le support métallique de la plaque de plate-forme en bois assemblé à l'étape 8 dans la barre de support de table (3), puis insérez la tête creuse vissez M10X30 (14) dans le trou de dent du support métallique (6), puis utilisez le clé à douille M10 (cinq) pour bloquer la vis à tête creuse M10X25 (14)

Numéro de série	Nom des accessoires	Quantité
14	Vis à six pans creux M10X25	24

Numéro de série	Nom de l'outil	Image
V	Clé à douille hexagonale M10	



Liste des accessoires									
En série	Nom	Image	Qté	Sac	En série	Nom	Image	Qté	Sac
Non				Non	Non				Non
1	piédestal		1		11	Bouchon à tête creuse vis M6X16		24	
2	bras d'impression		4		12	Écrou à embase M6		24	
3	supports de table bar		2		13	Externe hexagonal vis M8X30		4	
4	positionnement siège		4		14	Bouchon à tête creuse vis M10X25		24	
	Pince à 5 écrans		4		15	Hexagone externe vis M10X55		4	
6	supports métalliques		4			Boulon à tête carrée 16 M10X20		12	
7	plaques de bois		4			Boulon à tête carrée 17 M10X100		12	
8	Printemps plaque		4	18		Joint d'étanchéité M10		14	
9	Fraisé vis à tête M4X8		8	19	19	Hexagone extérieur écrou M10		18	
10	Autotaraudeuses vis M4X12		24	20	20	Poignée cinq étoiles		8	

Liste des accessoires					Liste d'outils				
En série	Nom	Image	Qté	Sac	En série	Nom	Image	Qté	Sac
Non					Non				Non
21	Comprimés		8			Clé 14-17		1	
22	tampons en feutre		8		II	Croix Vis conducteur		1	
23	crochet		8		III	Ouvrir clé à molette M10		1	
24	Printemps		8		IV	Ouvrir clé à molette M8		1	
25	Long tableau soutien bar		2		V	Hexagon douille clé M10		1	
26					VI	Hexagon douille clé M6		1	

	articles	Description
1	Nom	Machine de sérigraphie
2	Modèle	NS404-S
3	Paramètres du produit	Couleur d'impression : 4, Position de travail : 4

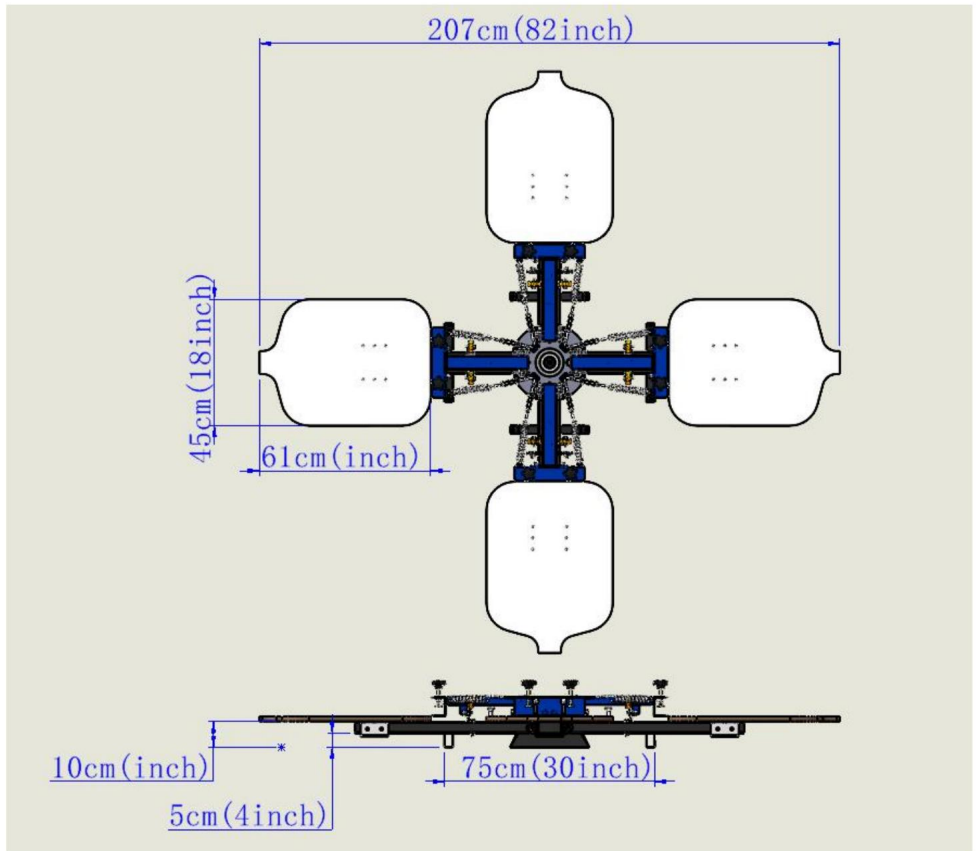

Adresse : Shuangchenglu 803nong11hao1602A-1609shi, baoshanqu, shanghai 200000  
CN.

Importé en Australie : SIHAO PTY LTD, 1 ROKEVA STREET, ASTWOOD  
NSW 2122 Australie

Importé aux États-Unis : Sanven Technology Ltd., Suite 250, 9166 Anaheim  
Lieu, Rancho Cucamonga, CA 91730

REPRÉSENTANT	DE LA CE
--------------	----------

E-CrossStu GmbH

Mainzer Landstr.69, 60329 Francfort-sur-le-Main.

REPRÉSENTANT	DU ROYAUME-UNI
--------------	----------------

YH CONSULTING LIMITÉE.

C/O YH Consulting Limited Bureau 147, Centurion House,  
Route de Londres, Staines-upon-Thames, Surrey, TW18 4AX

**VEVOR<sup>®</sup>**  
**TOUGH TOOLS, HALF PRICE**

Assistance technique et certificat de garantie  
électronique [www.vevor.com/support](http://www.vevor.com/support)



# **VEVOR<sup>®</sup>**

## **TOUGH TOOLS, HALF PRICE**

Technische ondersteuning en e-garantiecertificaat [www.vevor.com/support](http://www.vevor.com/support)

## **ZEEFDROUKMACHINE NS404-S**

### **GEBRUIKERSHANDLEIDING**

Wij streven er voortdurend naar om u gereedschappen tegen concurrerende prijzen te leveren.

"Save Half", "Half Price" of andere soortgelijke uitdrukkingen die wij gebruiken, geven alleen een schatting weer van de besparingen die u kunt behalen door bepaalde gereedschappen bij ons te kopen in vergelijking met de grote topmerken en betekent niet noodzakelijkerwijs dat alle categorieën gereedschappen die wij aanbieden, worden gedekt.

Wij herinneren u eraan om zorgvuldig te controleren of u daadwerkelijk de helft bespaart in vergelijking met de grote topmerken wanneer u een bestelling bij ons plaatst.

# VEVOR®

TOUGH TOOLS, HALF PRICE

## Zeefdrukmaschine

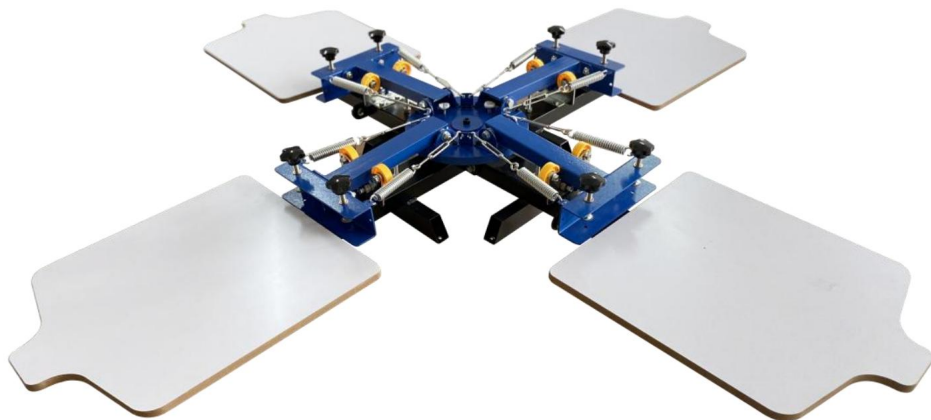



### HULP NODIG? NEEM CONTACT MET ONS OP!

Heeft u vragen over het product? Heeft u technische ondersteuning nodig? Neem dan gerust contact met ons op:

**Technische ondersteuning en e-garantiecertificaat [www.vevor.com/support](http://www.vevor.com/support)**

Dit is de originele instructie, lees alle handleidingen zorgvuldig door voordat u het product gebruikt. VEVOR behoudt zich een duidelijke interpretatie van onze gebruikershandleiding voor. Het uiterlijk van het product is afhankelijk van het product dat u hebt ontvangen. Vergeef ons dat we u niet opnieuw zullen informeren als er technologie- of software-updates voor ons product zijn.

	Dit symbool, geplaatst voor een veiligheidsopmerking, geeft een soort voorzorgsmaatregel, waarschuwing of gevaar. Het negeren van deze waarschuwing kan leiden tot een ongeluk. Om het risico op letsel, brand of elektrocutie te verminderen, dient u altijd de onderstaande aanbeveling op te volgen.
	Waarschuwing - Om het risico op letsel te verminderen, moet de gebruiker de instructies lezen handleiding zorgvuldig door.



**WAARSCHUWING: Lees** alle veiligheidswaarschuwingen, instructies, illustraties en specificaties die bij deze machine zijn geleverd. Het niet opvolgen van alle vermelde instructies onderstaande instructies kunnen leiden tot een elektrische schok, brand en/of ernstig letsel.

**Bewaar alle waarschuwingen en instructies voor toekomstig gebruik.**

1. Zorg dat de werkplek schoon is. Rommelige plekken zijn een bron van verwondingen.
2. Let op de omstandigheden op de werkplek. Gebruik de machine niet op vochtige of natte locaties. Niet blootstellen aan regen. Zorg dat het werkgebied goed verlicht is. Gebruik de machine niet in de aanwezigheid van brandbare gassen of vloeistoffen.
3. Houd kinderen uit de buurt. Kinderen mogen nooit in het werkgebied komen. Laat ze niet ze hanteren machines, gereedschappen of verlengsnoeren. Deze machine kan worden gebruikt door kinderen vanaf 8 jaar en personen met een verminderde fysieke, sensorische of mentale vermogens of gebrek aan ervaring en kennis als ze zijn gegeven toezicht of instructie over het veilige gebruik van het apparaat en de gevaren begrijpen. Kinderen mogen niet met het apparaat spelen. Kinderen mogen het apparaat niet zonder toezicht schoonmaken en onderhouden.
4. Berg ongebruikte apparatuur op. Wanneer de machine niet in gebruik is, moet deze op een droge locatie worden opgeslagen. om roest te voorkomen. Sluit machines altijd af en houd ze buiten bereik van kinderen.
5. Gebruik de juiste machine voor de klus. Probeer niet om een kleine machine of bevestiging om het werk van een grotere industriële machine te doen. Er zijn bepaalde toepassingen waarvoor deze machine is ontworpen. Wijzig deze machine niet en Gebruik dit apparaat niet voor doeleinden waarvoor het niet bedoeld is.
7. Kleed je goed. Draag geen losse kleding of sieraden, want die kunnen in de ogen blijven hangen. bewegende delen. Beschermende, elektrisch niet-geleidende kleding en antislip schoeisel wordt aanbevolen tijdens het werken. Draag beperkende haarbedekking om

lang haar bevatten.

8. Onderhoud machines met zorg. Houd machines schoon voor een betere en veiligere werking. prestaties. Volg de instructies voor het smeren en vervangen van accessoires. Inspecteer machine periodiek en laat ze, indien beschadigd, repareren door een erkende technicus. De handgrepen moeten te allen tijde schoon, droog en vrij van olie en vet worden gehouden keer.

9. Blijf alert. Let op wat je doet, gebruik je gezonde verstand. Bedien geen machine als je moe bent.

10. Controleer op beschadigde onderdelen. Voordat u een machine gebruikt, moet u elk onderdeel dat er als beschadigd uitziet, controleren. beschadigd moet zorgvuldig worden gecontroleerd om te bepalen of het goed zal werken en de beoogde functie uitvoeren. Controleer de uitlijning en binding van bewegende delen; alle kapotte onderdelen of montage-inrichtingen; en alle andere omstandigheden die van invloed kunnen zijn juiste werking. Elk onderdeel dat beschadigd is, moet op de juiste manier worden gerepareerd of vervangen door een gekwalificeerde technicus. Gebruik de machine niet als een schakelaar niet werkt goed aan- en uitzetten.

11. Vervangende onderdelen en accessoires. Gebruik bij onderhoud alleen identieke vervangende onderdelen. Het gebruik van andere onderdelen maakt de garantie ongeldig. Gebruik alleen accessoires die bedoeld zijn voor gebruik met deze machine. Goedgekeurde accessoires zijn verkrijgbaar bij VEVOR.

12. Bedien de machine niet als u onder invloed bent van alcohol of drugs. Lees waarschuwinglabels op recepten om te bepalen of uw oordeelsvermogen of reflexen verslechterd tijdens het gebruik van drugs. Als er enige twijfel is, bedien de machine dan niet. Waarschuwing: De waarschuwingen, voorzorgsmaatregelen en instructies die in deze instructie worden besproken handleiding kan niet alle mogelijke omstandigheden en situaties dekken die zich kunnen voordoen. Het moet moet door de exploitant worden begrepen dat gezond verstand en voorzichtigheid factoren zijn die kunnen niet in dit product worden ingebouwd, maar moeten door de exploitant worden meegeleverd.

1. Haal de basis (1) eruit en leg deze op de tafel, haal vervolgens de tafelsteun eruit  
 staaf (3) en plaats deze op de basis (1), en vergrendel de vergrendelings sleutel 17-17 (I) met  
 vierkante halsbout vierkant (16), pakking M10 (17) en buitenzeskantmoer M10 (18).

Serienummer	Naam van accessoires	Hoeveelheid
16	vierkante nekbout M10X20	4
18	Pakking M10	4
19	Buitenzeskantmoer M10	4

Serienummer	Gereedschapsnaam	Afbeelding
I	Moersleutel 14-17	

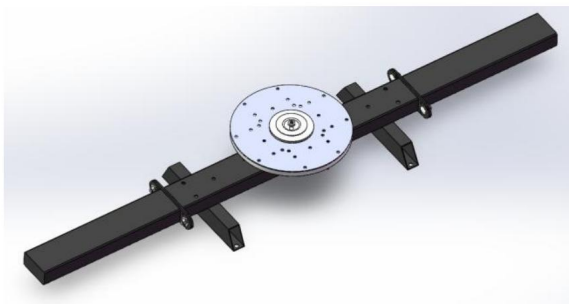
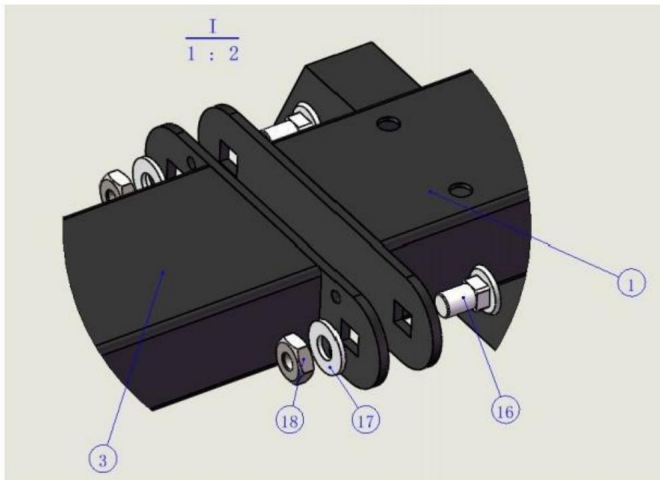

2. Haal de lange tafelsteenbalk (25) eruit, plaats deze op de basis (1) en vergrendel deze met vierkante halsbout vierkant (17), pakking M10 (18) en buitenseskantmoer M10 (19).

Vergrendelingsleutel 17-17 (I)

Serienummer	Naam van accessoires	Hoeveelheid
17	vierkante nekbout M10X100	2
18	Pakking M10	2
19	Buitenseskantmoer M10	2

Serienummer	Gereedschapsnaam	Afbeelding
I	Moersleutel 14-17	

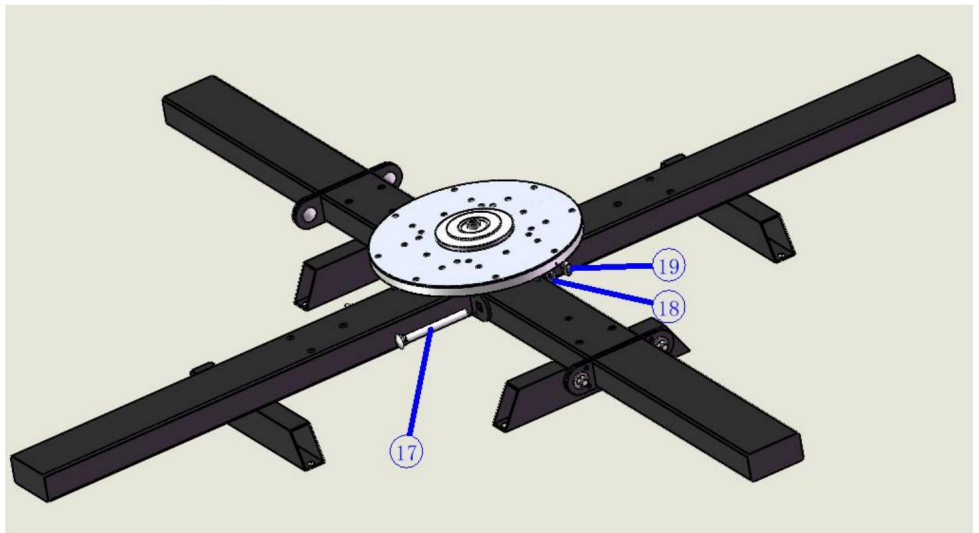

3. Plaats de positioneringszitting (4) op de vierkante buis van de basis (1), schroef deze vast van boven naar beneden met de buitenzeskantschroef M8X55 en vergrendel de andere eindig met de buitenzeskantmoer M8. Plaats de buitenzeskantschroef M10X55(15) op de buitenzeskantmoer M10(18) en schroef de schroefkop vast 40 mm vanaf de basis vierkante buis van boven naar beneden, vergrendel vervolgens de buitenste zeskantmoer M10 (18) omgekeerd op de vierkante basisbuis.

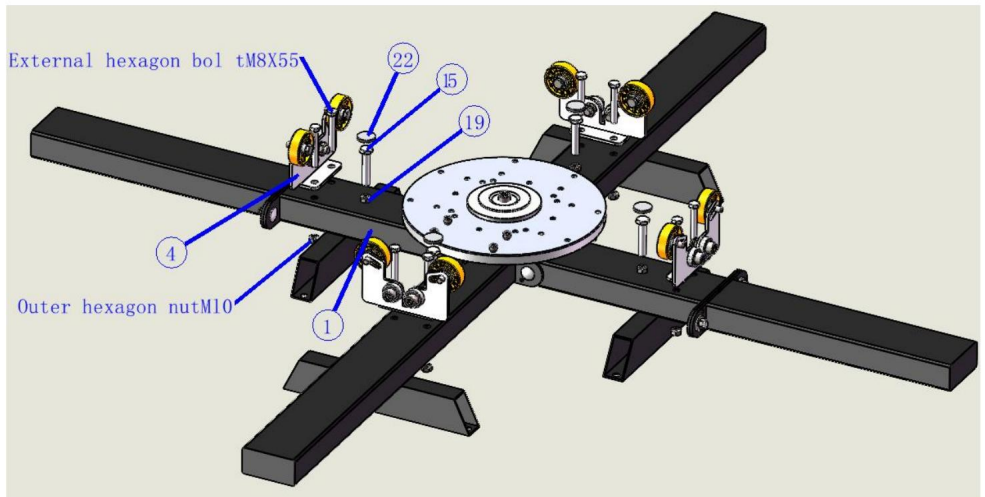

Serienummer	Naam van accessoires	Hoeveelheid
15	Buitenzeskantschroef M10X55	4
19	Buitenzeskantmoer M10	4
22	viltkussen	4

Serienummer	Gereedschapsnaam	Afbeelding
I	Moersleutel 14-17	



4. Plaats de drukarm (2) op de schijf van de basis (1) en vergrendel deze met de zeshoekige inbusschroef M6X16(11) en flensmoer M6

Serienummer	Naam van accessoires	Hoeveelheid
11	Inbusbout M6X16	16
12	Flensmoer M6	16

Serienummer	Gereedschapsnaam	Afbeelding
I	Moersleutel 14-17	
VI	Inbussleutel M6	

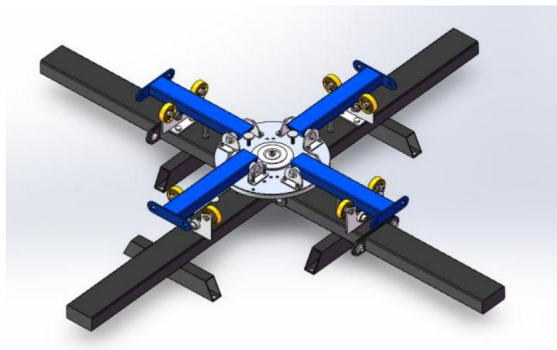
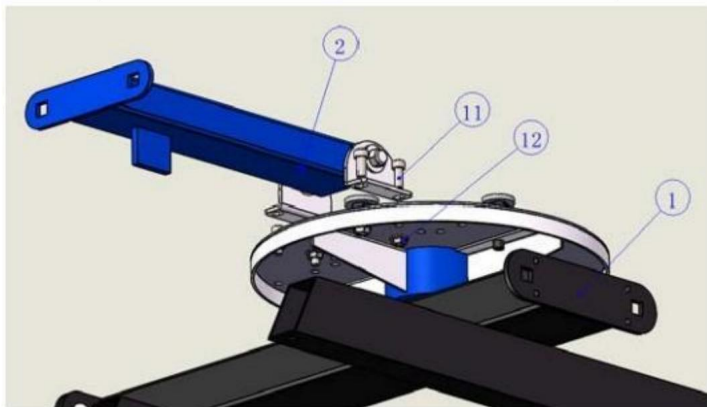



5. Neem de schermklem (5) en plak deze op de printarm (2), steek deze in de drukarm (2) gat van de schermklem (5) met vierkante nekbout M10X20 (16), bedek het andere uiteinde met pakking M10 (17), borg vervolgens de buitenste zeskantmoer M10 (18), en borg deze vervolgens met sleutel 14-17 (ÿ)

Serienummer	Naam van accessoires	Hoeveelheid
16	vierkante nekbout M10X20	8
18	Pakking M10	8
19	Buitenzeskantmoer M10	8

Serienummer	Gereedschapsnaam	Afbeelding
I	Moersleutel 14-17	

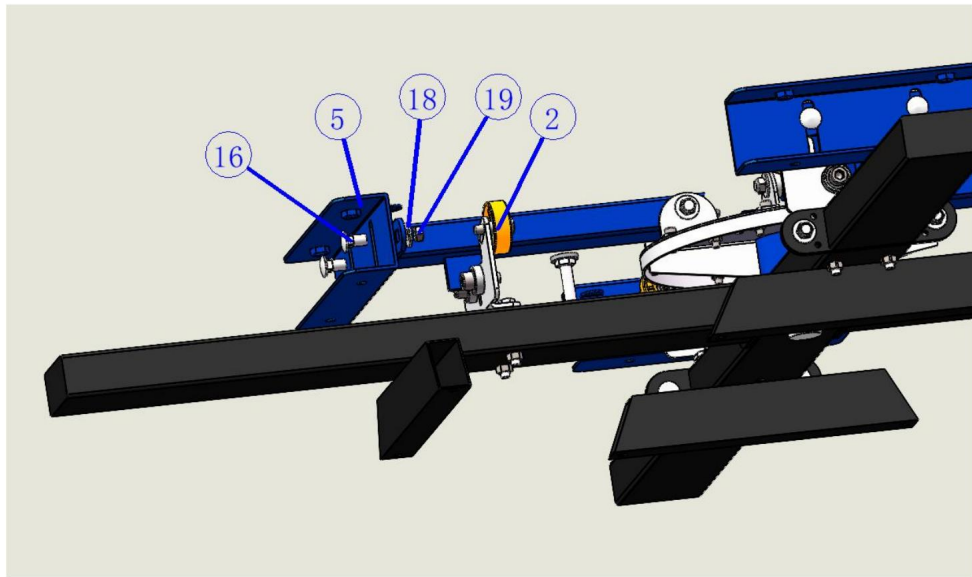

6. Vergrendel de vijfsterrengreep (19) in de schermklem (5) met een diepte van 20 mm, bedek de tabletering (20) en gebruik vervolgens een kruisschroevendraaier (2) om de tableteren(20) op de vijfstergreep(19)met een kruisverzonken schroef M4X8(9) vanuit het kleine gaatje aan de onderkant van de schermklem (5)

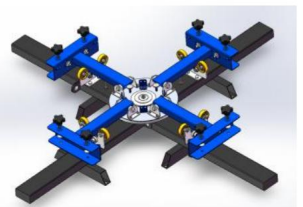
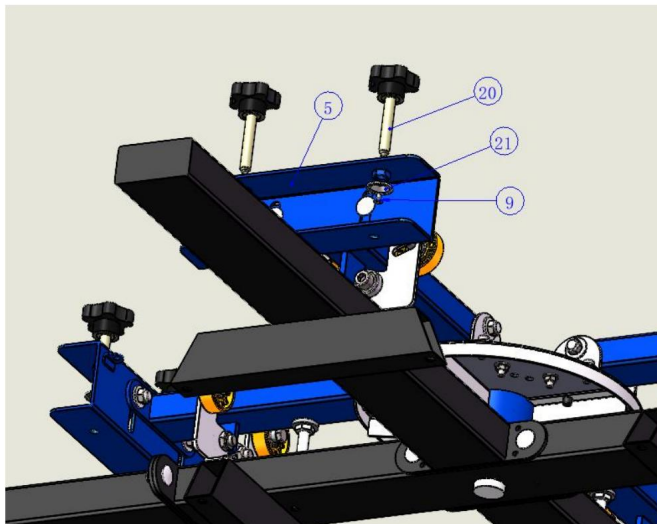

Serienummer	Naam van accessoires	Hoeveelheid
9	Kruiskopschroef M4X8	8
20	Vijfsterren handvat	8
21	Tableteren	8

Serienummer	Gereedschapsnaam	Afbeelding
Ik	Kruisschroevendraaier	



7. Plaats de veerhaakplaat (8) op de basisschijf en vergrendel deze met de zeskantige inbusschroef M6X16 en flensmoer M6

Serienummer	Naam van accessoires	Hoeveelheid
11	Inbusbout M6X16	8
12	Flensmoer M6	8

Serienummer	Gereedschapsnaam	Afbeelding
I	Moersleutel 14-17	
VI	Inbussleutel M6	

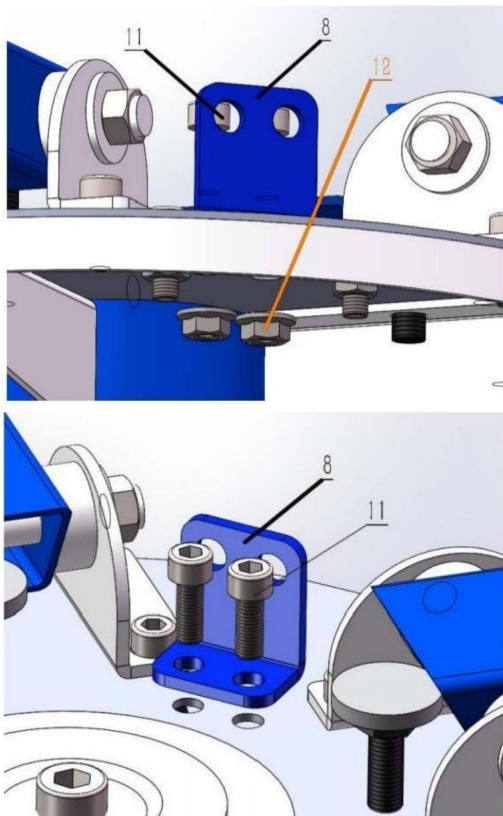

8. Hang de veer (23) aan de schermklem (5), hang het haakvormige uiteinde van de haak (22) haak het lusvormige uiteinde van de haak (22) aan de veer (23) vast aan de veer (8) en zet vervolgens de armsteun waterpas

Serienummer	Naam van accessoires	Hoeveelheid
23	haak	8
24	Lente	8

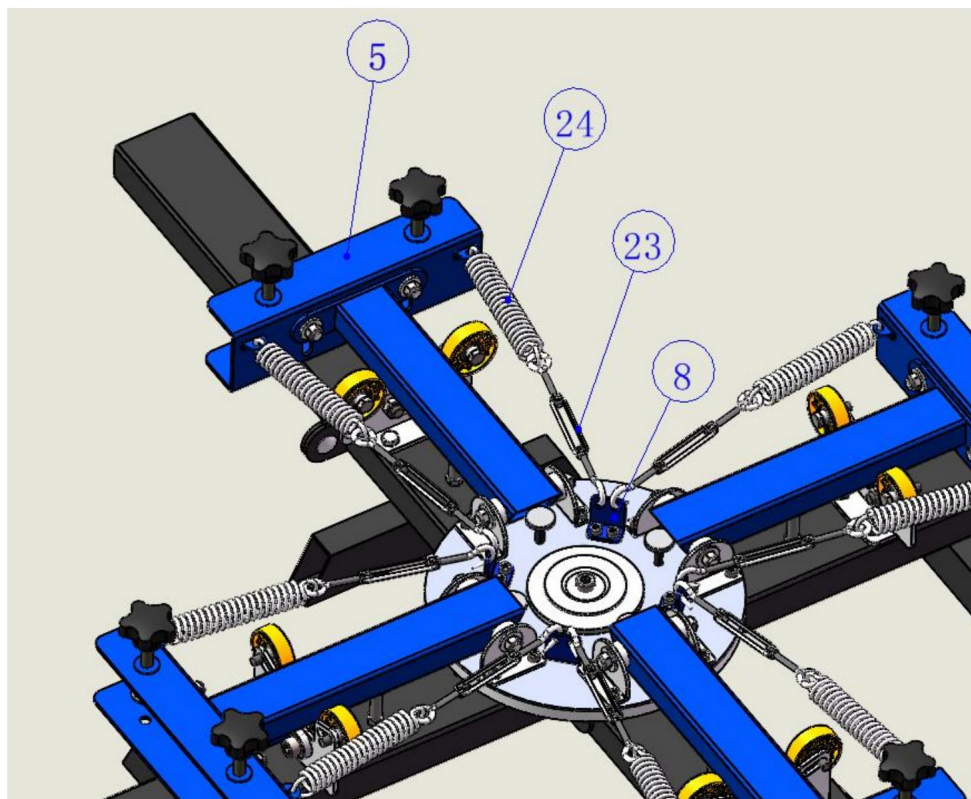

9. Vergrendel de inbusbout (13) op de basisschijf (zoals afgebeeld in de figuur), en plak het viltkussentje (21) op het kopeinde van de inbusbout (13).  
Gebruik gereedschapsleutel 14-17(l)

Serienummer	Naam van accessoires	Hoeveelheid
13	Inbusbout M8X30	4
22	viltkussen	4

Serienummer	Gereedschapsnaam	Afbeelding
I	Moersleutel 14-17	

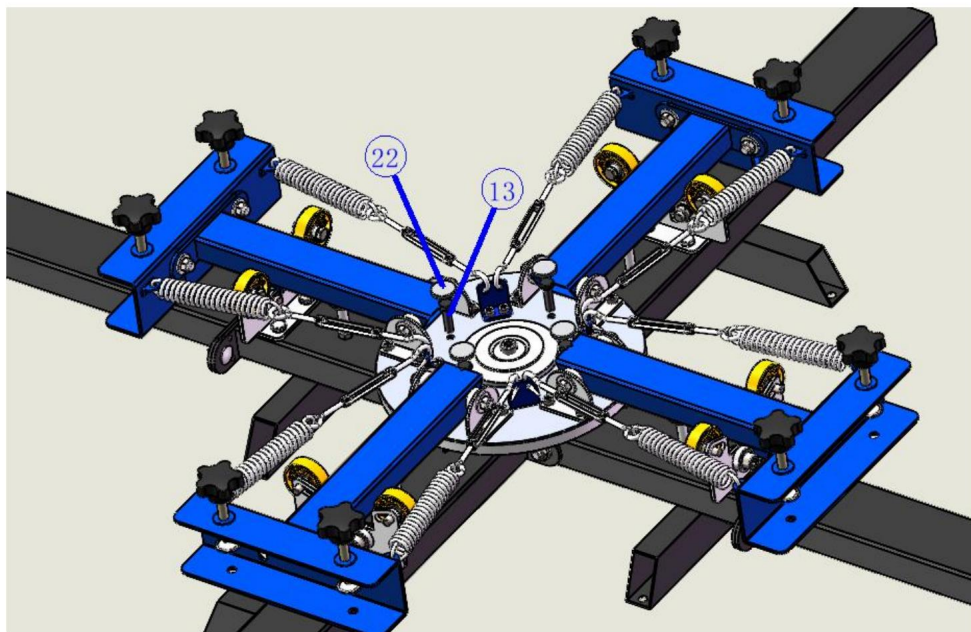

10. Neem de houten plaat (7) en leg deze op tafel met het gat naar boven,  
Neem de metalen beugel (6) en plaats deze op de houten plaat (7) en kijk naar het gat, dan  
Neem de kruisschroevendraaier (2) en plaats de kruiskopschroef met verzonken kop  
M4X12(11) plaats het gat en vergrendel de metalen beugel(6) op de houten plaat(7).

Serienummer	Naam van accessoires	Hoeveelheid
11	Kruiskopschroef M4X16	6

Serienummer	Gereedschapsnaam	Afbeelding
Ik	Kruisschroevendraaier	

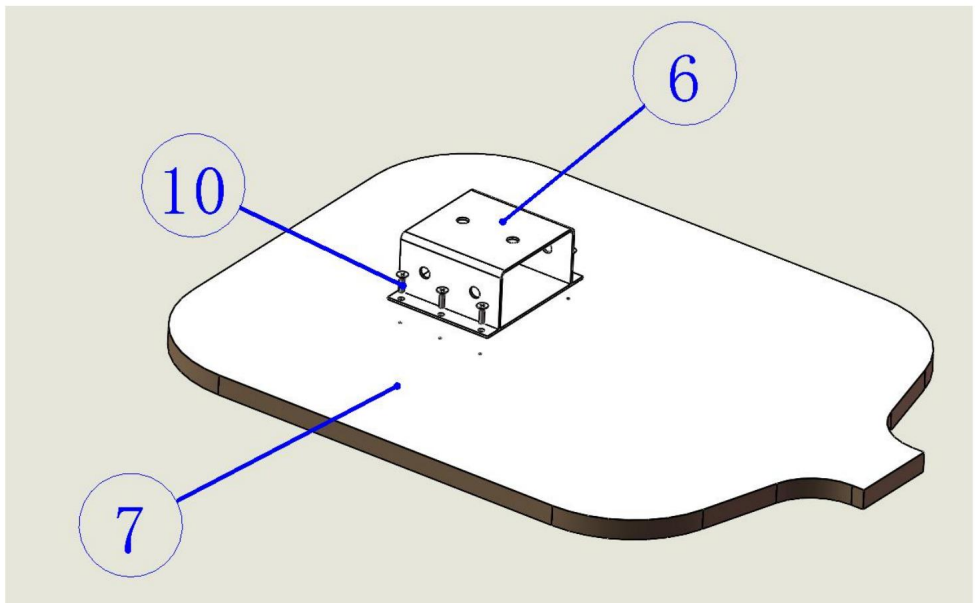

11. Plaats de metalen beugel (6) in de metalen beugel van de houten platformplaat in stap 8 in de tafelsteunbalk (3) gemonteerd en vervolgens de inbuskop erin geplaatst Schroef M10X30(14) in het tandgat van de metalen beugel(6), en gebruik dan de inbussleutel M10 (vijf) om de inbuschroef M10X25 (14) vast te zetten





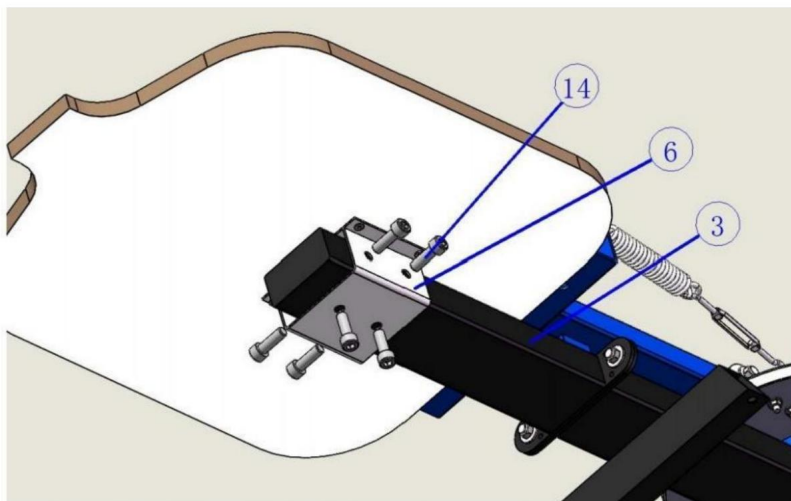





Serienummer	Naam van accessoires	Hoeveelheid
14	Inbuschroef M10X25	24

Serienummer	Gereedschapsnaam	Afbeelding
V	Inbussleutel M10	



Lijst met accessoires									
Serieel Nee	Naam	Afbeelding	Hoeveelheid	Zak Nee	Serieel Nee	Naam	Afbeelding	Hoeveelheid	Zak Nee
1	voetstuk		1		11	Inbusdop schroef M6X16		24	ÿ
2	printarmen		4		12	Flensmoer M6		24	ÿ
3	tafelsteunen bar		2		13	Externhexagonaal schroef M8X30		4	ÿ
4	positionering stoel		4		14	Inbusdop schroef M10X25		24	ÿ
5	schermklem		4		15	Buitenzeshoek schroef M10X55		4	ÿ
6	metalen beugels		4		16	vierkante nekbout M10X20		12	ÿ
7	houten plaat		4		17	vierkante halsbout M10X100		12	ÿ
8	Lente bord		4	ÿ 18		Pakking M10		14	ÿ
9	Verzonken kopschroef M4X8		8	ÿ 19	18	Buitenste zeshoek moer M10		18	ÿ
10	Zelftappend schroef M4X12		24	ÿ 20	20	Vijfsterrengreep		8	ÿ



Lijst met accessoires					Gereedschapslijst				
Serieel Nee	Naam	Afbeelding	Hoeveelheid	Zak	Serieel Nee	Naam	Afbeelding	Hoeveelheid	Zak
				Nee					Nee
21	Tabletteren		8		I	Moersleutel 14-17		1	
22	viltkussen		8		Ik	Kruis Schroef bestuurder		1	
23	haak		8		derde	Open moersleutel M10		1	
24	Lente		8		vierde	Open moersleutel M8		1	
25	Lang tafel steun bar		2			V- zeshoek stopcontact moersleutel M10		1	
26						VI Zeshoek stopcontact moersleutel M6		1	

	artikelen	Beschrijving
1	Naam	Zeefdrukmachine
2	Model	NS404-S
3	Productparameter Afdrukkleur: 4, Werkpositie: 4	

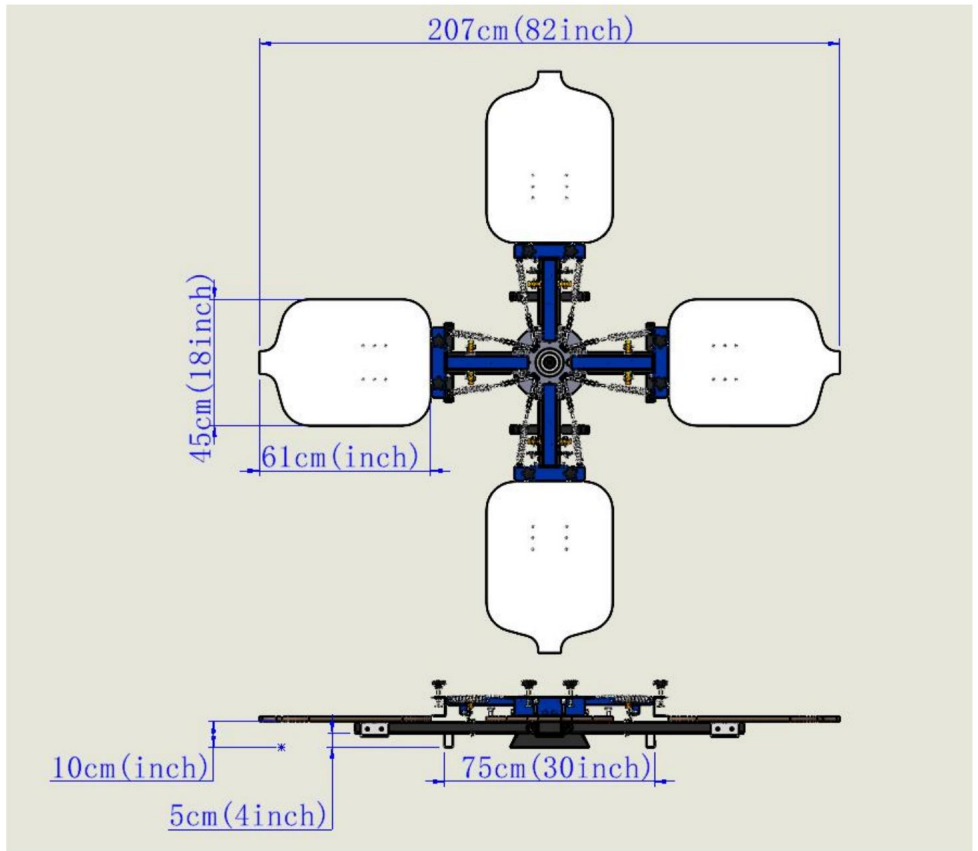

**Adres:** Shuangchenglu 803nong11hao1602A-1609shi, baoshanqu, shanghai  
200000 CN.

**Geïmporteerd naar AUS:** SIHAO PTY LTD, 1 ROKEVA STREETEASTWOOD  
NSW 2122 Australië

**Geïmporteerd naar de VS:** Sanven Technology Ltd., Suite 250, 9166 Anaheim  
Plaats, Rancho Cucamonga, CA 91730



E-CrossStu GmbH  
Mainzer Landstr.69, 60329 Frankfurt am Main.



YH CONSULTING LIMITED.  
C/O YH Consulting Limited Kantoor 147, Centurion House,  
Londen Road, Staines-upon-Thames, Surrey, TW18 4AX

**VEVOR**<sup>®</sup>  
TOUGH TOOLS, HALF PRICE

Technische ondersteuning en e-  
garantiecertificaat [www.vevor.com/support](http://www.vevor.com/support)

# **VEVOR<sup>®</sup>**

## **TOUGH TOOLS, HALF PRICE**

Teknisk support och e-garanticertifikat [www.vevor.com/support](http://www.vevor.com/support)

### **SKÄRMTRYCKMASKIN**

### **NS404-S**

### **ANVÄNDARMANUAL**

Vi fortsätter att vara engagerade i att ge dig verktyg till konkurrenskraftiga priser. "Spara hälften", "halva priset" eller andra liknande uttryck som används av oss representerar bara en uppskattning av besparingar du kan dra nytta av att köpa vissa verktyg hos oss jämfört med de stora toppmärkena och betyder inte nödvändigtvis att täcka alla kategorier av verktyg som erbjuds av oss. Du påminns vänligen om att noggrant kontrollera när du gör en beställning hos oss om du faktiskt sparar hälften i jämförelse med de främsta stora varumärkena.

# VEVOR<sup>®</sup>

TOUGH TOOLS, HALF PRICE

Screentryckmaskin

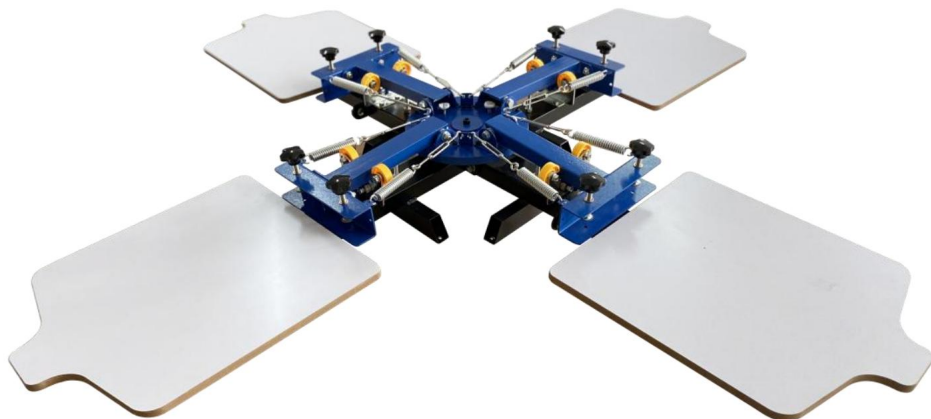



## BEHÖVER HJÄLP? KONTAKTA OSS!

Har du produktfrågor? Behöver du teknisk support? Kontakta oss gärna:

**Teknisk support och e-garanticertifikat**  
**[www.vevor.com/support](http://www.vevor.com/support)**

Detta är den ursprungliga instruktionen, läs alla instruktioner noggrant innan du använder den. VEVOR reserverar sig för en tydlig tolkning av vår användarmanual. Utseendet på produkten är beroende av den produkt du fått. Ursäkta oss att vi inte kommer att informera dig igen om det finns någon teknik eller mjukvaruuppdateringar på vår produkt.

	Denna symbol, placerad före en säkerhetskommentar, indikerar ett slags försiktighetsåtgärd, varning eller fara. Att ignorera denna varning kan leda till en olycka. För att minska risken för skada, brand eller elstöt, följ alltid rekommendationen nedan.
	Varning - För att minska risken för skada måste användaren läsa instruktionerna handbok noggrant.



**WARNING: Läs** alla säkerhetsvarningar, instruktioner, illustrationer och

specifikationer som medföljer denna maskin. Underlåtenhet att följa alla instruktioner som anges nedan kan resultera i elektriska stötar, brand och/eller allvarliga skador.

### **Spara alla varningar och instruktioner för framtida referens.**

1. Håll arbetsområdet rent. Belamrade områden leder till skador.
2. Observera arbetsområdets förhållanden. Använd inte maskinen på fuktiga eller våta platser. Utsätt inte för regn. Håll arbetsområdet väl upplyst. Använd inte maskinen i närvaro av brandfarliga gaser eller vätskor.
3. Håll barn borta. Barn får aldrig vistas i arbetsområdet. Låt inte de hanterar maskiner, verktyg eller förlängningssladdar. Denna maskin kan användas av barn från 8 år och uppåt och personer med nedsatt fysisk, sensorisk eller mentala förmågor eller brist på erfarenhet och kunskap om de har getts övervakning eller instruktioner om användning av apparaten på ett säkert sätt och förstår riskerna. Barn får inte leka med apparaten.  
Rengöring och användarunderhåll får inte utföras av barn utan tillsyn.
4. Förvara inaktiv utrustning. När maskinen inte används måste den förvaras på en torr plats för att förhindra rost. Lås alltid maskiner och förvara utom räckhåll för barn.
5. Använd rätt maskin för jobbet. Försök inte tvinga en liten maskin eller tillbehör för att utföra arbetet med en större industrimaskin. Det finns vissa applikationer som denna maskin är designad för. Modifiera inte denna maskin och använd inte denna maskin för ett ändamål som den inte är avsedd för.
7. Klä dig ordentligt. Bär inte löst sittande kläder eller smycken eftersom de kan fastna i rörliga delar. Skyddande, elektriskt icke-ledande kläder och halkfria skor rekommenderas vid arbete. Bär restriktiv hårskydd till

innehåller långt hår.

8. Underhåll maskiner med omsorg. Håll maskinen ren för bättre och säkrare prestanda. Följ instruktionerna för smörjning och byte av tillbehör. Inspektera maskinen regelbundet och, om de är skadade, låt dem repareras av en auktoriserad tekniker. Handtagen ska hållas rena, torra och fria från olja och fett alls gånger.

9. Var uppmärksam. Se upp vad du gör, använd sunt förnuft. Använd inga maskin när du är trött.

10. Kontrollera om det finns skadade delar. Innan du använder någon maskin, alla delar som dyker upp skadad bör kontrolleras noggrant för att fastställa att den kommer att fungera korrekt och utföra sin avsedda funktion. Kontrollera om rörliga delar är inriktade och fastnar; eventuella trasiga delar eller monteringsfixturer; och alla andra tillstånd som kan påverka korrekt drift. Alla delar som är skadade bör repareras korrekt eller ersättas av en kvalificerad tekniker. Använd inte maskinen om någon strömbrytare inte gör det slå på och av ordentligt.

11. Reservdelar och tillbehör. Vid service, använd endast identiska reservdelar. Användning av andra delar upphäver garantin. Använd endast tillbehör avsedda att användas med denna maskin. Godkända tillbehör är tillgänglig från VEVOR.

12. Använd inte maskinen om du är påverkad av alkohol eller droger. Läs a varningsetiketter på recept för att avgöra om ditt omdöme eller dina reflexer är det nedsatt när du tar droger. Om det finns några tvivel, använd inte maskinen.

Varning: De varningar, varningar och instruktioner som diskuteras i denna instruktion manualen kan inte täcka alla möjliga förhållanden och situationer som kan uppstå. Det måste det förstås av operatören att sunt förnuft och försiktighet är faktorer som kan inte byggas in i denna produkt, utan måste tillhandahållas av operatören.



1. Ta ut basen(1) och lägg den på bordet, ta sedan ut bordsstödet stång(3)och lägg den på basen(1),och lås låsverktygsnyckeln 17-17(I)med fyrkantig halsbult fyrkantig(16), packning M10(17) och extern sexkantmutter M10(18).

Serienr	Namn på tillbehör	Kvantitet
16	fyrkantig halsbult M10X20	4
18	Packning M10	4
19	Yttre sexkantsmutter M10	4

Serienr	Verktygets namn	Bild
	Skiftnyckel 14-17	

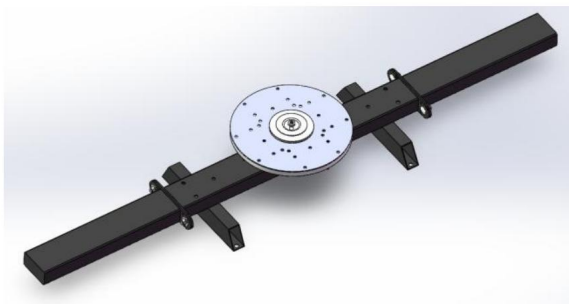
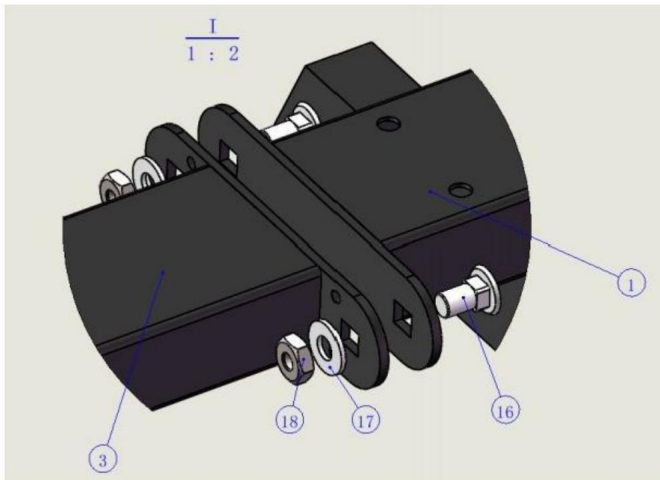

2. Ta ut långbordsstången (25), lägg den på basen (1) och lås den med fyrkantig halsbult fyrkantig (17), packning M10 (18) och extern sexkantsmutter M10 (19).

Låsverktygsnyckel 17-17 (I)

Serienr	Namn på tillbehör	Kvantitet
17	fyrkantig halsbult M10X100	2
18	Packning M10	2
19	Yttre sexkantsmutter M10	2

Serienr	Verktygets namn	Bild
	Skiftnyckel 14-17	

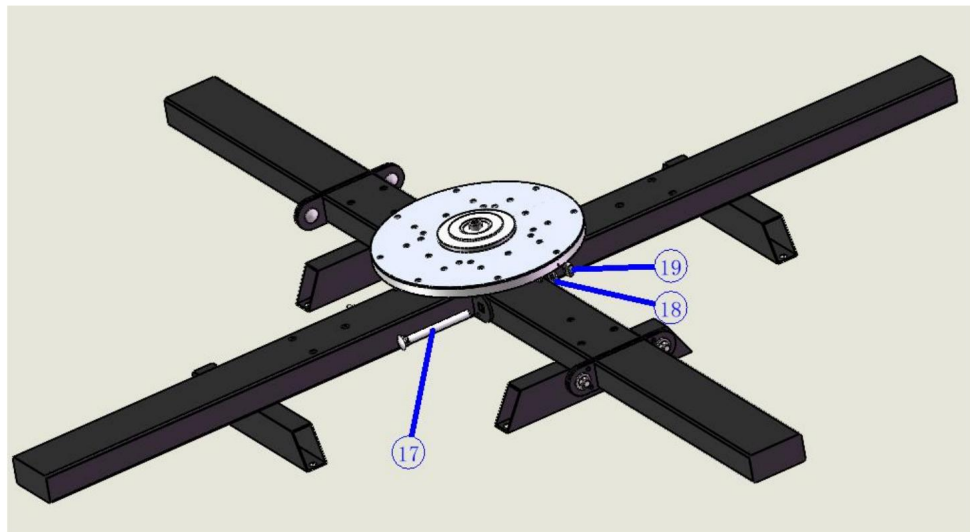

3. Sätt positioneringsätet(4) på fyrkantsröret på basen(1), trä på det från uppifrån och ned med den externa sexkantskruven M8X55, och lås den andra sluta med den yttre sexkantmuttern M8. Sätt i den yttre sexkantskruven M10X55(15) på den yttre sexkantmuttern M10(18) och skruva på skruvhuvudet 40 mm från basens fyrkantsrör uppifrån och ned, lås sedan det yttre sexkantsmutter M10 (18) på basens fyrkantsrör omvänt.

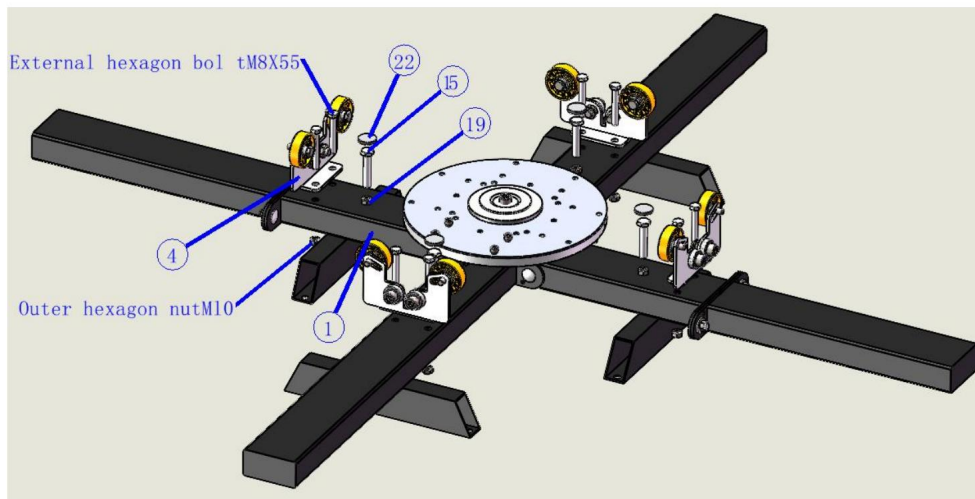

Serienr	Namn på tillbehör	Kvantitet
15	Extern sexkantsskruv M10X55	4
19	Yttre sexkantsmutter M10	4
22	filtdyna	4

Serienr	Verktygets namn	Bild
	Skiftnyckel 14-17	



4.Sätt tryckarmen (2) på skivan på basen (1) och lås den med den sexkantiga insexskruv M6X16(11) och flänsmutter M6

Serienr	Namn på tillbehör	Kvantitet
11	Insexskruv M6X16	16
12	Flänsmutter M6	16

Serienr	Verktygets namn	Bild
	Skiftnyckel 14-17	
VI	Insexnyckel M6	

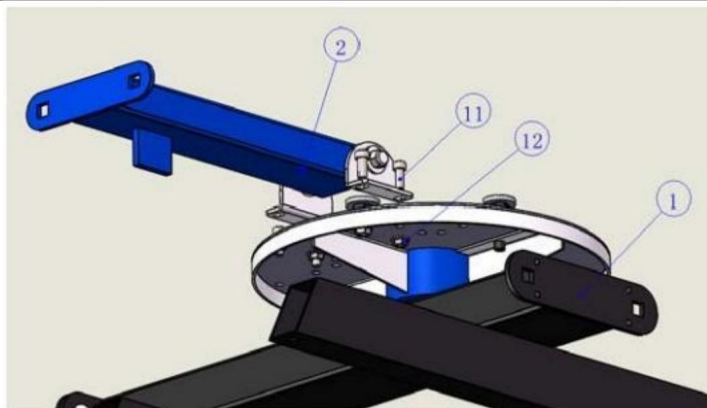

5. Ta skärmklämman (5) och fäst den på tryckarmen (2), sätt in den i tryckarm(2)hål från skärmklämman(5) med fyrkantig halsbult M10X20(16), täck den andra änden med packning M10 (17), lås sedan den yttre sexkantmuttern M10(18) och lås den sedan med en skiftnyckel 14-17 (9)

Serienr	Namn på tillbehör	Kvantitet
16	fyrkantig halsbult M10X20	8
18	Packning M10	8
19	Yttre sexkantmutter M10	8

Serienr	Verktygets namn	Bild
	Skiftnyckel 14-17	

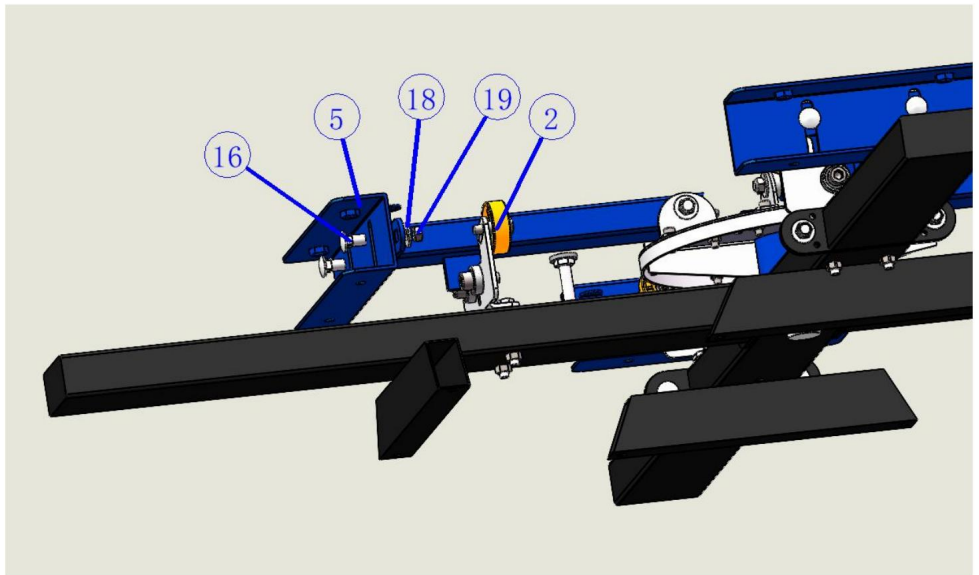

6. Lås det femstjärniga handtaget (19) i skärmklämman (5) med ett djup på 20 mm, täck tableteringen (20) och använd sedan en tvärskruvmejsel (2) för att låsa tabletering(20) på det femstjärniga handtaget(19) med en tvärförsänkt skruv M4X8(9) från det lilla hålet i den nedre änden av skärmklämman (5)

Serienr	Namn på tillbehör	Kvantitet
9	Tvärförsänkt skruv M4X8	8
20	Femstjärnigt handtag	8
21	Tabletering	8

Serienr	Verktygets namn	Bild
II	Korsskruvmejsel	

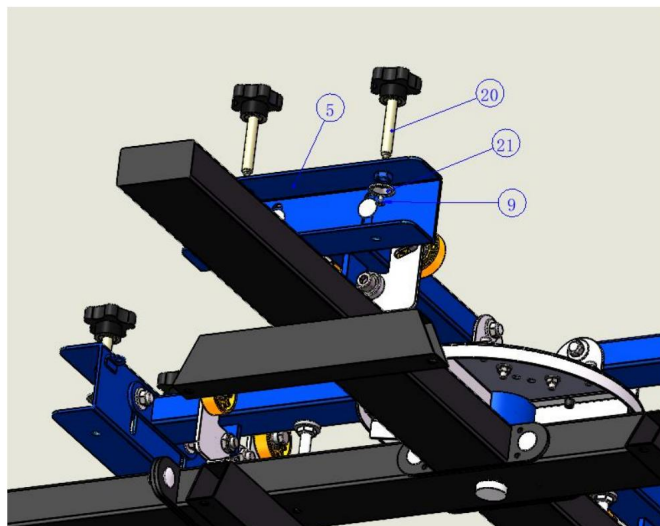

7.Sätt fjäderkrokplattan (8) på basskivan och lås den med den sexkantiga insexskruv M6X16 och flänsmutter M6

Serienr	Namn på tillbehör	Kvantitet
11	Insexskruv M6X16	8
12	Flänsmutter M6	8

Serienr	Verktygets namn	Bild
	Skiftnyckel 14-17	
VI	Insexnyckel M6	

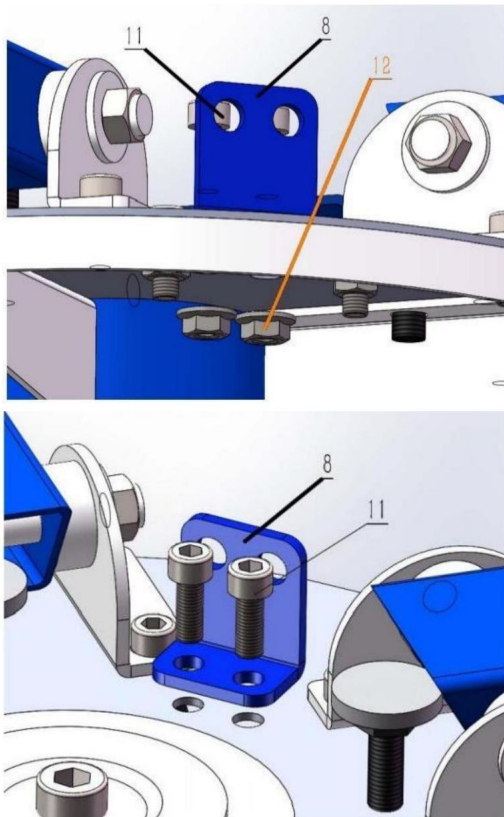

8. Häng fjädern (23) på skärmklämman (5), häng krokens hakade ände (22) på fjäderkrokplattan (8), haka fast den ögla änden av kroken (22) med fjädern (23) och ställ sedan armstödet i nivå.

Serienr	Namn på tillbehör	Kvantitet
23	krok	8
24	Fjädra	8

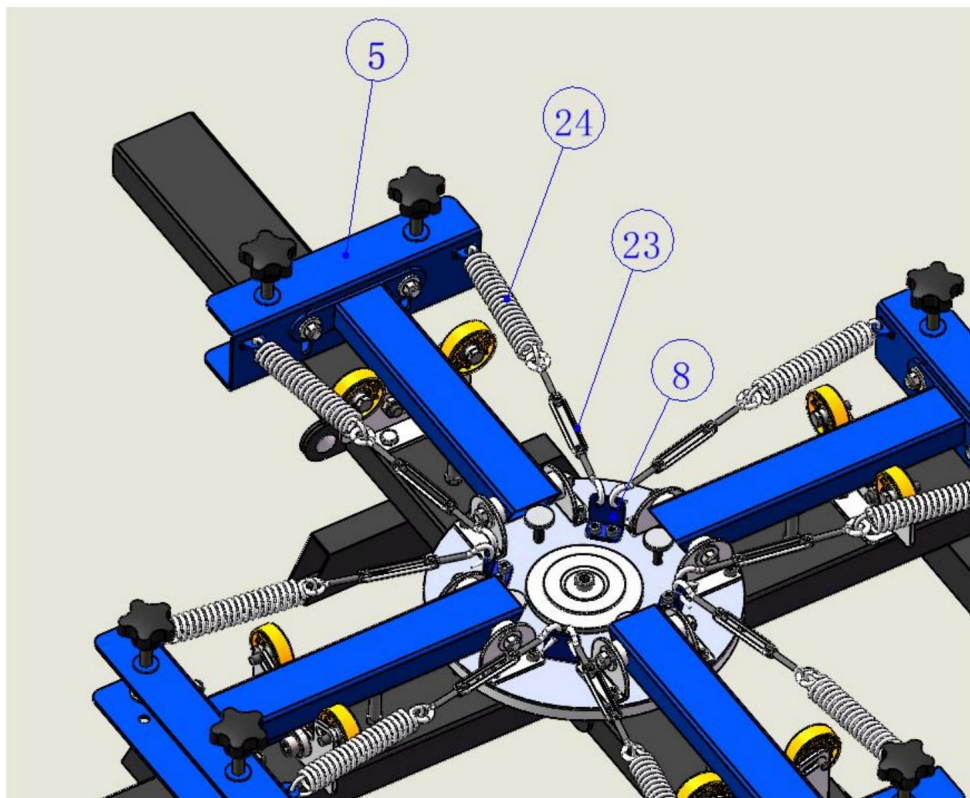



9. Lås insexskruven (13) på basskivan (som visas i figur), och fäst filtdyna (21) på huvudänden av insexskruven (13).

Använd verktygsnyckel 14-17(l)

Serienr	Namn på tillbehör	Kvantitet
13	Insexskruv M8X30	4
22	filtdyna	4

Serienr	Verktygets namn	Bild
	Skiftnyckel 14-17	

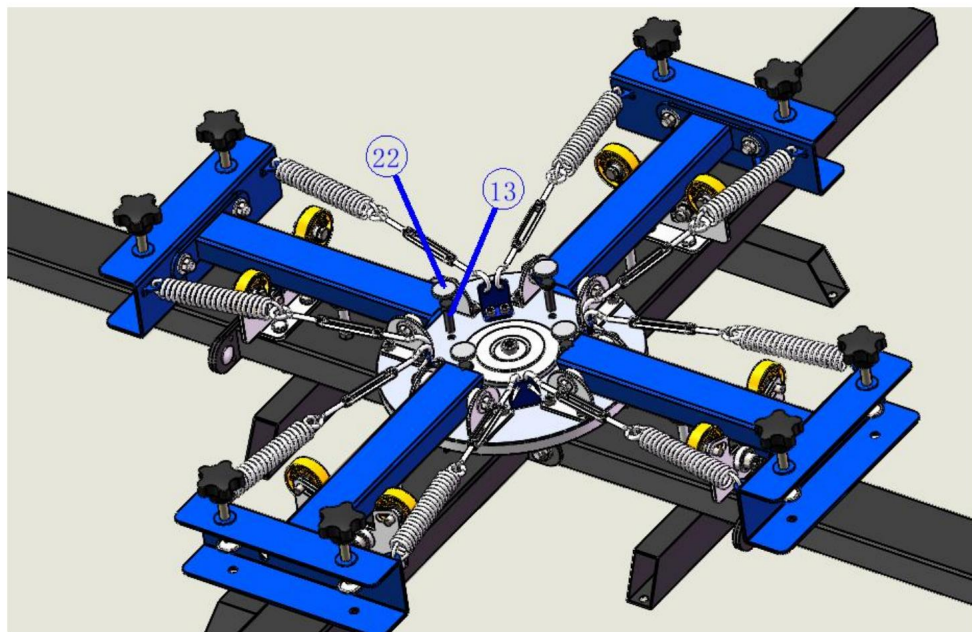

10. Ta träplattan(7) och lägg den på bordet med hålet uppåt, sedan ta metallfästet(6) och lägg det på träplattan(7) och vänd mot hålet, sedan ta tvärskruvmejseln(2) och sätt i gängskruven med tvärförsänkt huvud M4X12(11) vänd mot hålet och lås metallfästet(6) på träplattan(7).

Serienr	Namn på tillbehör	Kvantitet
11	Tvärskruv med försänkt huvud M4X16	6

Serienr	Verktygets namn	Bild
11	Korsskruvmejsel	

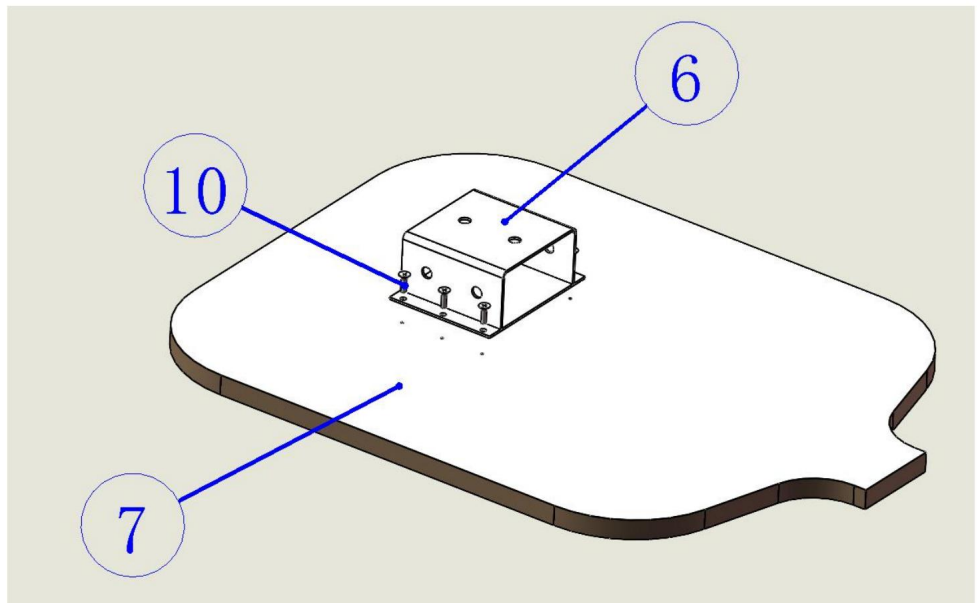







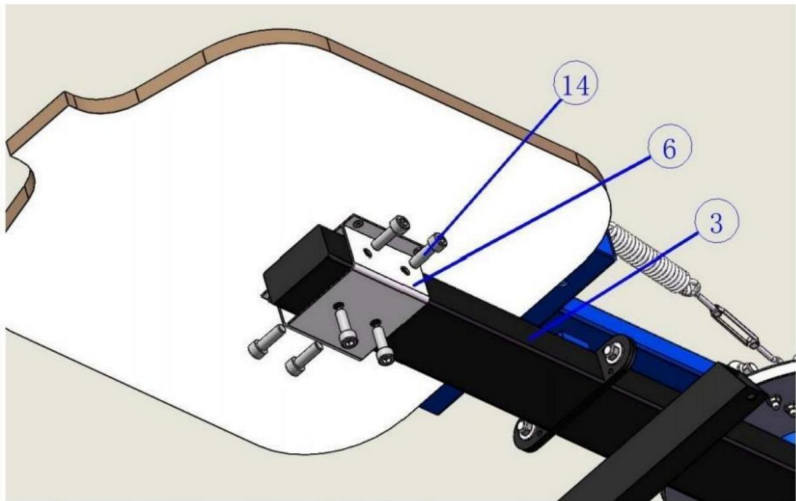



11. Sätt i metallfästet (6) i metallfästet på träplattformsplattan monterades i steg 8 i bordsstången (3), och sätt sedan in hylshuvudet skruva in M10X30(14) i tandhålet på metallfästet(6) och använd sedan Hylsnyckel M10(fem) för att låsa insexskruven M10X25(14)

Serienr	Namn på tillbehör	Kvantitet
14	Insexskruv M10X25	24

Serienr	Verktygets namn	Bild
V	Insexnyckel M10	



Lista över tillbehör									
Serie	Namn	Bild	Antal	Väska	Serie	Namn	Bild	Antal	Väska
Inga				Inga	Inga				Inga
1	pedestal		1		11	Socket head cap skruva M6X16		24	ÿ
2	tryckarm		4		12	Flänsmutter M6		24	ÿ
3	bordsstöd bar		2		13	Extern sexkantig skruv M8X30		4	ÿ
4	positionering plats		4		14	Socket head cap skruva M10X25		24	ÿ
5	skärmlämma		4		15	Extern sexkant skruv M10X55		4	ÿ
6	metallfäste		4		16	fyrkantig hals bult M10X20		12	ÿ
7	träplatta		4		17	fyrkantig hals bult M10X100		12	ÿ
8	Fjädra tallrik		4	ÿ 18		Packning M10		14	ÿ
9	Försänkt huvudskruv M4X8		8	ÿ 19		Yttre sexkant mutter M10		18	ÿ
10	Självgående skruv M4X12		24	ÿ 20		Femstjärnigt handtag		8	ÿ

Lista över tillbehör					Verktygslista							
Serie	Namn	Bild	Antal	Väska	Inga	Serie	Namn	Bild	Antal	Väska	Inga	
21	Tablettering		8		ÿ		Rycka		14-17		1	
22	filtdyna		8		ÿ ÿ	II	Korsa Skruva förare				1	
23	krok		8		ÿ	III	Öppna skiftnyckel M10				1	
24	Våren		8		ÿ	IV	Öppna skiftnyckel M8				1	
25	Lång tabell stöd bar		2			V	Hexagon uttag rycka M10				1	
26						VI	Hexagon uttag rycka M6				1	

	föremål	Beskrivning
1	Namn	Screentryckmaskin
2	Modell	NS404-S
3	Produktparameter	Utskriftsfärg 4 Arbetsposition 4

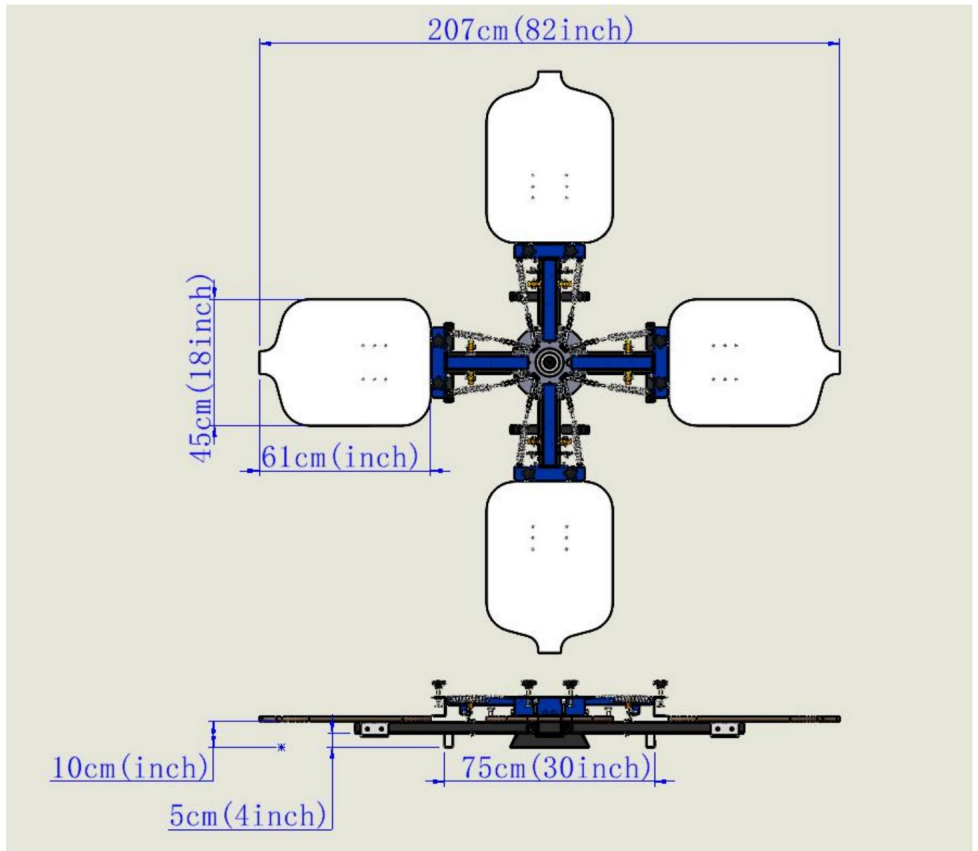

**Address:** Shuangchenglu 803nong11hao1602A-1609shi, baoshanqu, shanghai 200000 CN.

**Importerad till AUS:** SIHAO PTY LTD, 1 ROKEVA STREETEASTWOOD NSW 2122 Australien

**Importerad till USA:** Sanven Technology Ltd., Suite 250, 9166 Anaheim Place, Rancho Cucamonga, CA 91730



E-CrossStu GmbH  
Mainzer Landstr.69, 60329 Frankfurt am Main.



YH CONSULTING LIMITED.  
C/O YH Consulting Limited Office 147, Centurion House,  
London Road, Staines-upon-Thames, Surrey, TW18 4AX

**VEVOR**®  
TOUGH TOOLS, HALF PRICE

Teknisk support och e-garanticertifikat  
[www.vevor.com/support](http://www.vevor.com/support)



# **VEVOR<sup>®</sup>**

## **TOUGH TOOLS, HALF PRICE**

Soporte técnico y certificado de garantía electrónica [www.vevor.com/support](http://www.vevor.com/support)

### MÁQUINA DE SERIGRAFÍA NS404-S MANUAL DEL USUARIO

Seguimos comprometidos a brindarle herramientas a precios competitivos.

"Ahorre la mitad", "mitad de precio" o cualquier otra expresión similar que utilicemos solo representa una estimación del ahorro que podría obtener al comprar ciertas herramientas con nosotros en comparación con las principales marcas y no necesariamente significa que cubra todas las categorías de herramientas que ofrecemos. Le recordamos que, al realizar un pedido con nosotros, verifique cuidadosamente si realmente está ahorrando la mitad en comparación con las principales marcas.

**VEVOR**<sup>®</sup>  
TOUGH TOOLS, HALF PRICE

Maquina de serigrafía

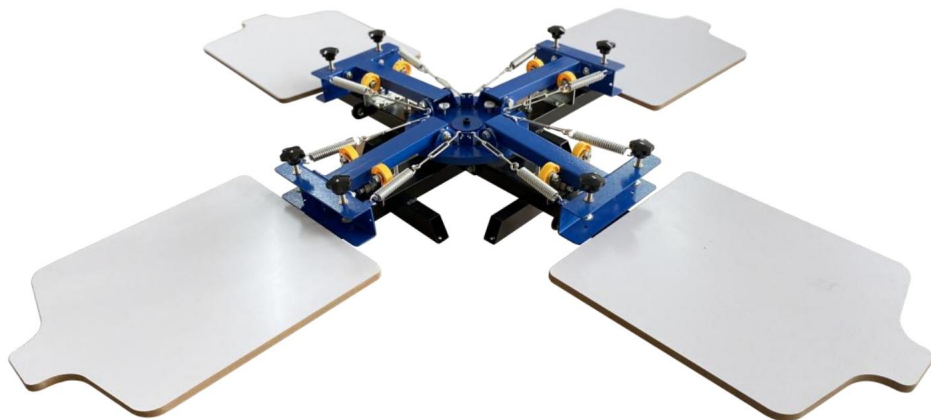



¿NECESITA AYUDA? ¡CONTÁCTENOS!

¿Tiene preguntas sobre el producto? ¿Necesita asistencia técnica? No dude en ponerse en contacto con nosotros:

Soporte técnico y certificado de garantía  
electrónica [www.vevor.com/support](http://www.vevor.com/support)

Estas son las instrucciones originales, lea atentamente todas las instrucciones del manual antes de utilizar el producto. VEVOR se reserva una interpretación clara de nuestro manual de usuario. La apariencia del producto estará sujeta al producto que recibió. Perdónenos por no informarle nuevamente si hay actualizaciones de tecnología o software en nuestro producto.

	<p>Este símbolo, colocado antes de un comentario de seguridad, indica un tipo de precaución, advertencia o peligro. Ignorar esta advertencia puede provocar un accidente. Para reducir el riesgo de lesiones, incendios o electrocución, siga siempre las recomendaciones que se muestran a continuación.</p>
	<p>Advertencia: Para reducir el riesgo de lesiones, el usuario debe leer las instrucciones. Lea el manual con cuidado.</p>



**ADVERTENCIA:** Lea todas las advertencias de seguridad, instrucciones, ilustraciones y especificaciones proporcionadas con esta máquina. No seguir todas las instrucciones enumeradas Lo siguiente puede provocar descarga eléctrica, incendio y/o lesiones graves.

Guarde todas las advertencias e instrucciones para futuras consultas.

1. Mantenga limpia el área de trabajo. Las áreas desordenadas son una buena opción para las lesiones.
2. Respete las condiciones del área de trabajo. No utilice la máquina en lugares húmedos o mojados. No esponga la máquina a la lluvia. Mantenga el área de trabajo bien iluminada. No utilice la máquina en presencia de gases o líquidos inflamables.
3. Mantenga a los niños alejados. Nunca se debe permitir que los niños estén en el área de trabajo. No permita que Ellos manipulan máquinas, herramientas o cables alargadores. Esta máquina puede ser utilizada por niños a partir de 8 años y personas con discapacidad física o sensorial o capacidades mentales o falta de experiencia y conocimientos si se les ha dado supervisión o instrucción sobre el uso del aparato de forma segura y Comprenda los peligros que implica. Los niños no deben jugar con el aparato. La limpieza y el mantenimiento por parte del usuario no deberán ser realizados por niños sin supervisión.
4. Almacene el equipo que no esté en uso. Cuando no esté en uso, la máquina debe almacenarse en un lugar seco. Para inhibir la oxidación. Siempre cierre las máquinas bajo llave y manténgalas fuera del alcance de los niños.
5. Utilice la máquina adecuada para el trabajo. No intente forzar una máquina pequeña o accesorio para realizar el trabajo de una máquina industrial más grande. Hay ciertas aplicaciones para las cuales se diseñó esta máquina. No modifique esta máquina y No utilice esta máquina para un propósito para el cual no fue diseñada.
7. Vístase adecuadamente. No use ropa suelta ni joyas, ya que pueden quedar atrapadas en el agua. Piezas móviles. Ropa protectora no conductora de electricidad y antideslizante. Se recomienda usar calzado adecuado para trabajar. Usar un protector para el cabello que ajuste bien.

contener cabello largo.

8. Cuide las máquinas. Mantenga la máquina limpia para que funcione mejor y de manera más segura.

Rendimiento. Siga las instrucciones para lubricar y cambiar los accesorios. Inspeccione máquina periódicamente y, si está dañada, haga que la repare un técnico autorizado.

Técnico. Los mangos deben mantenerse limpios, secos y libres de aceite y grasa en todo momento. veces.

9. Manténgase alerta. Preste atención a lo que hace, use el sentido común. No opere ningún vehículo. máquina cuando esté cansado.

10. Compruebe si hay piezas dañadas. Antes de utilizar cualquier máquina, compruebe si hay piezas dañadas.

Los dañados deben revisarse cuidadosamente para determinar si funcionarán correctamente.

Desempeñe su función prevista. Compruebe la alineación y el atascamiento de las piezas móviles; cualquier pieza rota o accesorio de montaje; y cualquier otra condición que pueda afectar funcionamiento correcto. Cualquier pieza que esté dañada debe repararse adecuadamente o

Reemplace el aparato por un técnico calificado. No utilice la máquina si algún interruptor no funciona.

Encender y apagar correctamente.

11. Piezas de repuesto y accesorios. Al realizar el mantenimiento, utilice únicamente piezas idénticas.

piezas de repuesto. El uso de cualquier otra pieza anulará la garantía. Utilice únicamente accesorios destinados para su uso con esta máquina. Los accesorios aprobados son Disponible en VEVOR.

12. No utilice la máquina bajo los efectos del alcohol o las drogas. Lea

etiquetas de advertencia en las recetas para determinar si su juicio o sus reflejos son

Si tiene alguna duda, no utilice la máquina.

Advertencia: Las advertencias, precauciones e instrucciones comentadas en este instructivo

El manual no puede cubrir todas las posibles condiciones y situaciones que pueden ocurrir. Debe

El operador debe entender que el sentido común y la precaución son factores que

No se pueden incorporar a este producto, sino que deben ser suministrados por el operador.

1. Saque la base (1) y colóquela sobre la mesa, luego retire el soporte de la mesa. barra(3) y colóquela en la base(1), y bloquee la herramienta de bloqueo con la llave 17-17(l) Perno de cuello cuadrado (16), junta M10 (17) y tuerca hexagonal exterior M10 (18).

Número de serie	Nombre de los accesorios	Cantidad
16	Perno de cuello cuadrado M10X20	4
18	Junta M10	4
19	Tuerca hexagonal exterior M10	4

Número de serie	Nombre de la herramienta	Imagen
I	Llave inglesa 14-17	

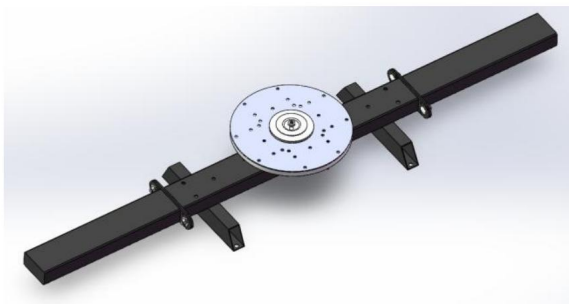
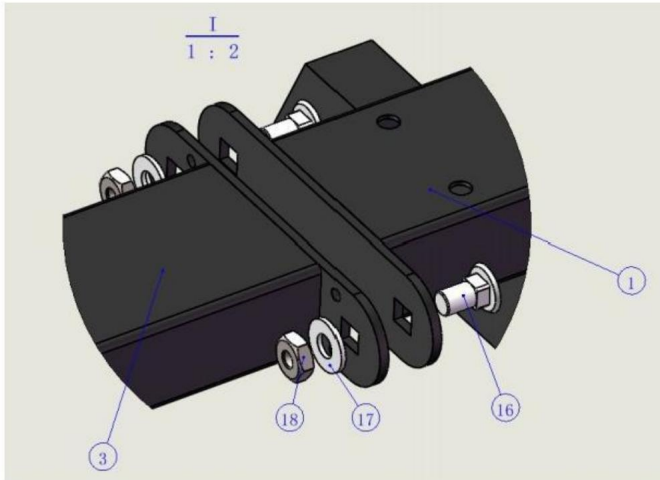

2. Saque la barra de soporte de la mesa larga (25), colóquela en la base (1) y bloquéela con Tornillo de cuello cuadrado (17), junta M10 (18) y tuerca hexagonal externa M10 (19).

Llave de herramienta de bloqueo 17-17 (I)

Número de serie	Nombre de los accesorios	Cantidad
17	Perno de cuello cuadrado M10X100	2
18	Junta M10	2
19	Tuerca hexagonal exterior M10	2

Número de serie	Nombre de la herramienta	Imagen
I	Llave inglesa 14-17	

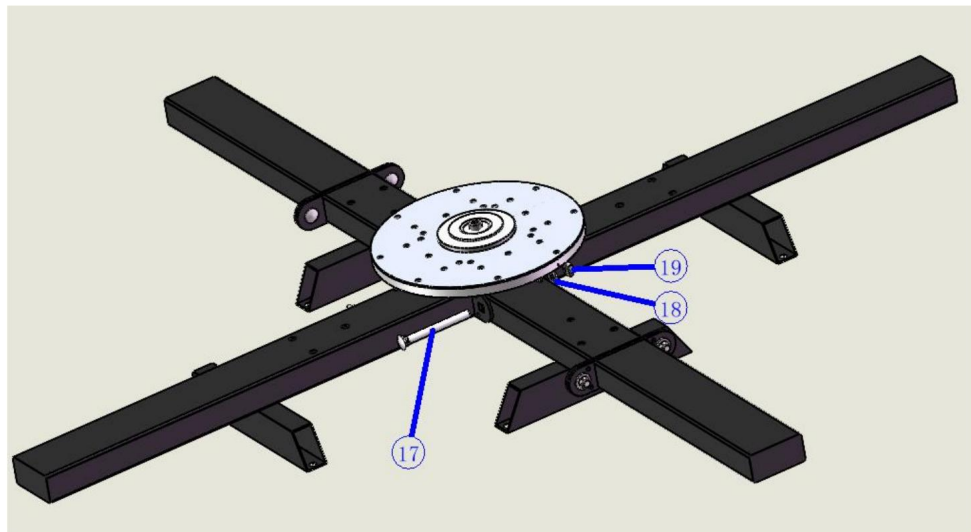

3. Coloque el asiento de posicionamiento (4) en el tubo cuadrado de la base (1), enrósquelo desde de arriba hacia abajo con el tornillo hexagonal externo M8X55 y bloquee el otro Terminar con la tuerca hexagonal externa M8. Colocar el tornillo hexagonal externo M10X55(15) sobre la tuerca hexagonal exterior M10(18) y enrrosque la cabeza del tornillo 40 mm desde el tubo cuadrado de la base de arriba a abajo, luego bloquee el exterior Tuerca hexagonal M10 (18) sobre el tubo cuadrado base en sentido inverso.

Número de serie	Nombre de los accesorios	Cantidad
15	Tornillo hexagonal exterior M10X55	4
19	Tuerca hexagonal exterior M10	4
22	almohadilla de fieltro	4

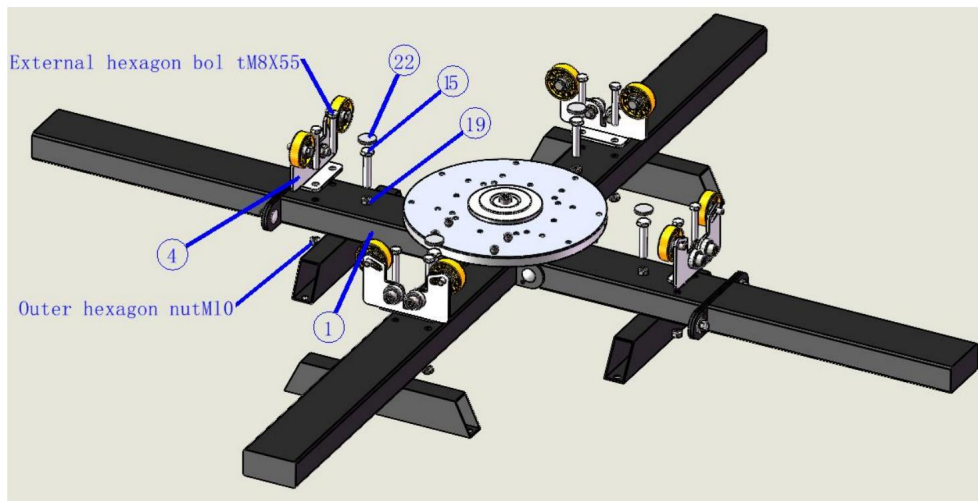

Número de serie	Nombre de la herramienta	Imagen
I	Llave inglesa 14-17	



4. Coloque el brazo de impresión (2) en el disco de la base (1) y bloquéelo con el tornillo hexagonal.

Tornillo de cabeza hueca M6X16(11) y tuerca de brida M6

Número de serie	Nombre de los accesorios	Cantidad
11	Tornillo de cabeza hueca M6X16	16
12	Tuerca de brida M6	16

Número de serie	Nombre de la herramienta	Imagen
I	Llave inglesa 14-17	
VI	Llave de tubo hexagonal M6	

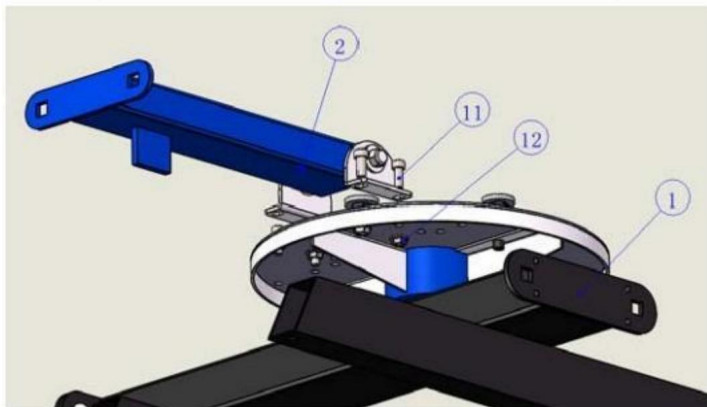



5. Tome la abrazadera de la pantalla (5) y péguela al brazo de impresión (2), insértela en el Brazo de impresión (2) orificio de la abrazadera de la pantalla (5) con perno de cuello cuadrado M10X20 (16), cubra el otro extremo con junta M10 (17), luego bloquee la tuerca hexagonal exterior M10 (18), y luego bloquéela con la llave 14-17 ( )

Número de serie	Nombre de los accesorios	Cantidad
16	Perno de cuello cuadrado M10X20	8
18	Junta M10	8
19	Tuerca hexagonal exterior M10	8

Número de serie	Nombre de la herramienta	Imagen
I	Llave inglesa 14-17	

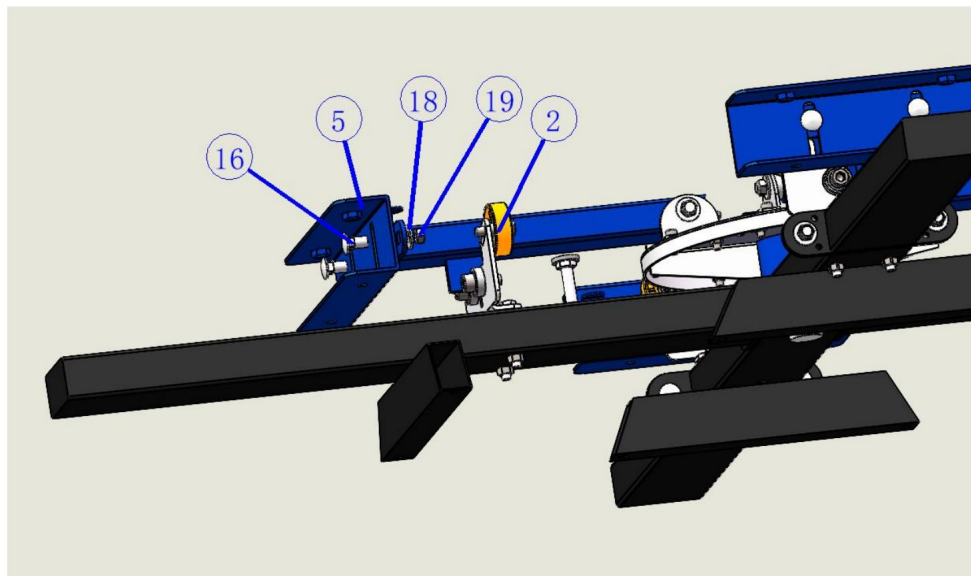

6. Bloquee el mango de cinco estrellas (19) en la abrazadera de la pantalla (5) con una profundidad de 20 mm, cubra la tableta (20) y luego use un destornillador de cruz (2) para bloquear la Tableteado (20) en el mango de cinco estrellas (19) con un tornillo avellanado en cruz M4X8 (9) desde el pequeño orificio en el extremo inferior de la abrazadera de la pantalla (5)

Número de serie	Nombre de los accesorios	Cantidad
9	Tornillo de cabeza avellanada en cruz M4X8	8
20	Mango de cinco estrellas	8
21	Tableteado	8

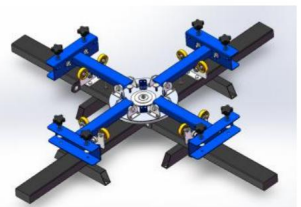
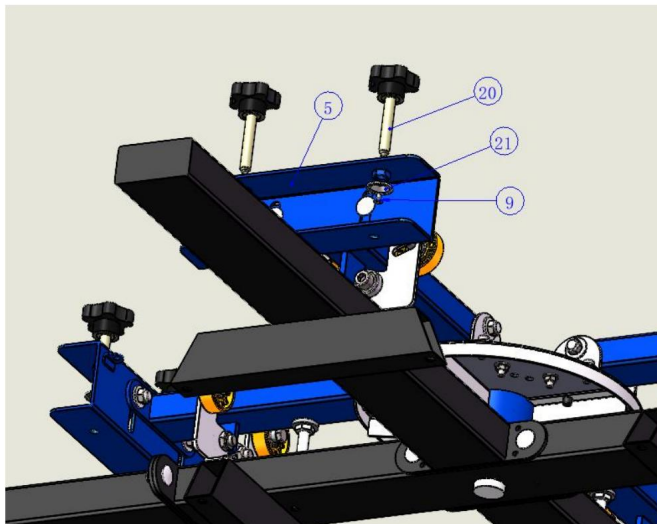

Número de serie	Nombre de la herramienta	Imagen
II	Destornillador de cruz	



7. Coloque la placa del gancho de resorte (8) en el disco base y bloquéela con el tornillo hexagonal.

Tornillo de cabeza hueca M6X16 y tuerca de brida M6

Número de serie	Nombre de los accesorios	Cantidad
11	Tornillo de cabeza hueca M6X16	8
12	Tuerca de brida M6	8

Número de serie	Nombre de la herramienta	Imagen
I	Llave inglesa 14-17	
VI	Llave de tubo hexagonal M6	

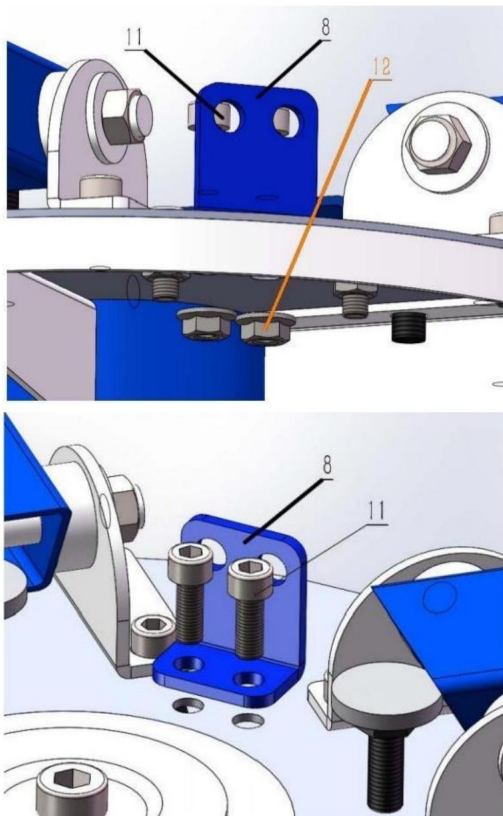

8. Cuelgue el resorte (23) en la abrazadera de la pantalla (5), cuelgue el extremo en forma de gancho del gancho (22) En la placa del gancho de resorte (8), enganche el extremo en bucle del gancho (22) con el resorte (23) y luego nivele el soporte del brazo.

Número de serie	Nombre de los accesorios	Cantidad
23	gancho	8
24	Primavera	8

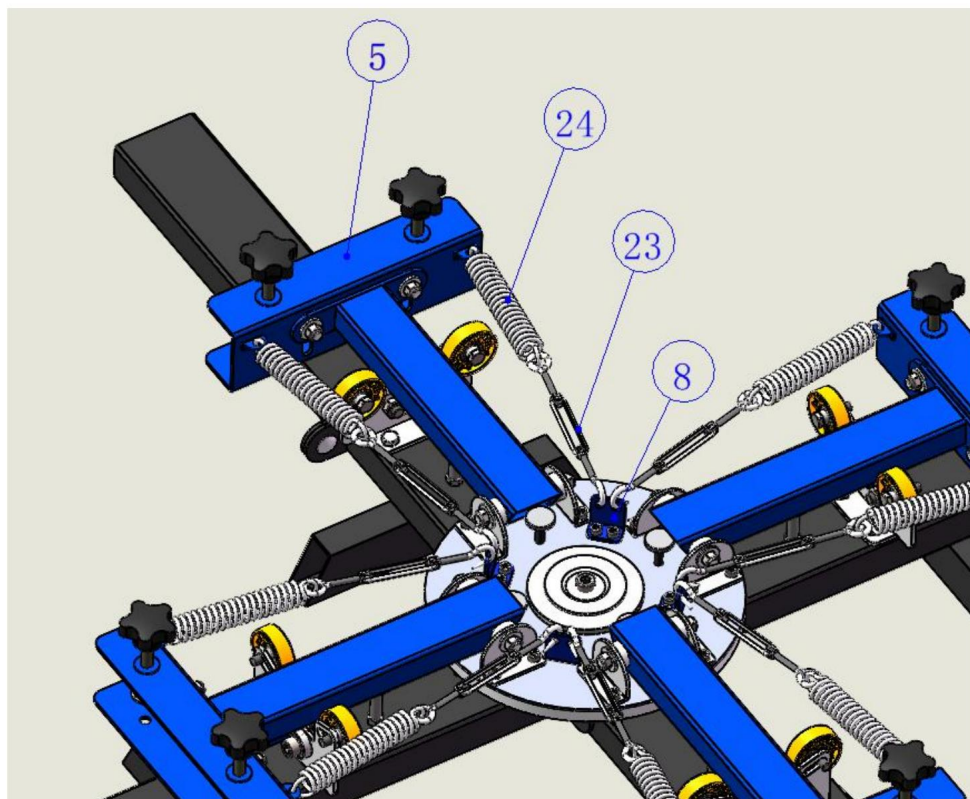

9. Bloquee el tornillo de cabeza hueca (13) en el disco base (como se muestra en la figura) y pegue la almohadilla de fieltro (21) en el extremo de la cabeza del tornillo de cabeza hueca (13).

Utilice una llave de herramienta 14-17(l)

Número de serie	Nombre de los accesorios	Cantidad
13	Tornillo de cabeza hueca M8X30	4
22	almohadilla de fieltro	4

Número de serie	Nombre de la herramienta	Imagen
I	Llave inglesa 14-17	

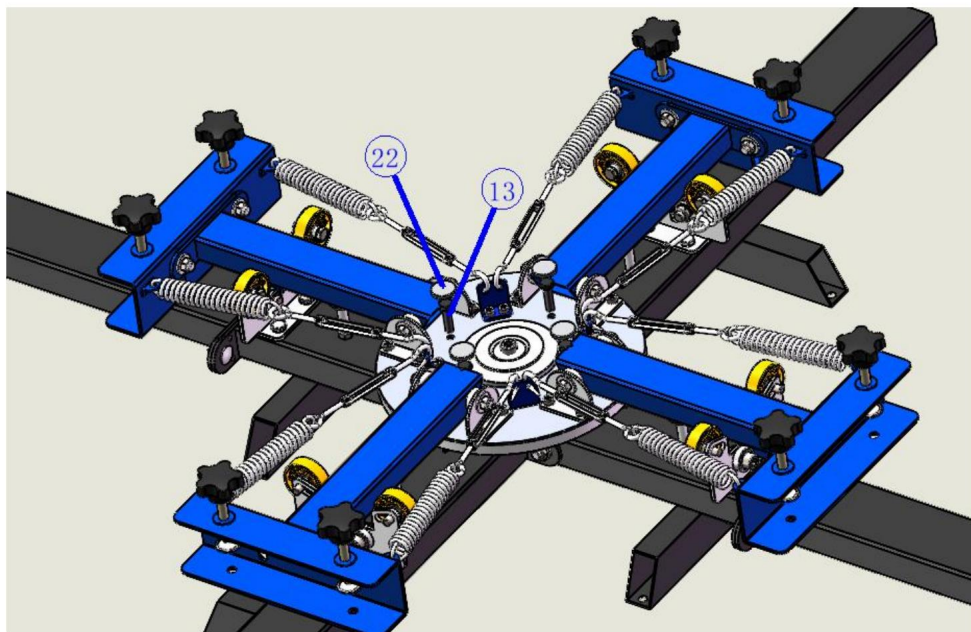

10. Tome la placa de madera (7) y colóquela sobre la mesa con el agujero hacia arriba, luego Tome el soporte de metal (6) y colóquelo en la placa de madera (7) y mire hacia el orificio, luego Tome el destornillador de cruz (2) y coloque el tornillo de rosca con cabeza avellanada en cruz M4X12(11) enfrente el orificio y bloquea el soporte de metal (6) en la placa de madera (7).

Número de serie	Nombre de los accesorios	Cantidad
11	Tornillo de rosca con cabeza avellanada en cruz M4X16	6

Número de serie	Nombre de la herramienta	Imagen
11	Destornillador de cruz	

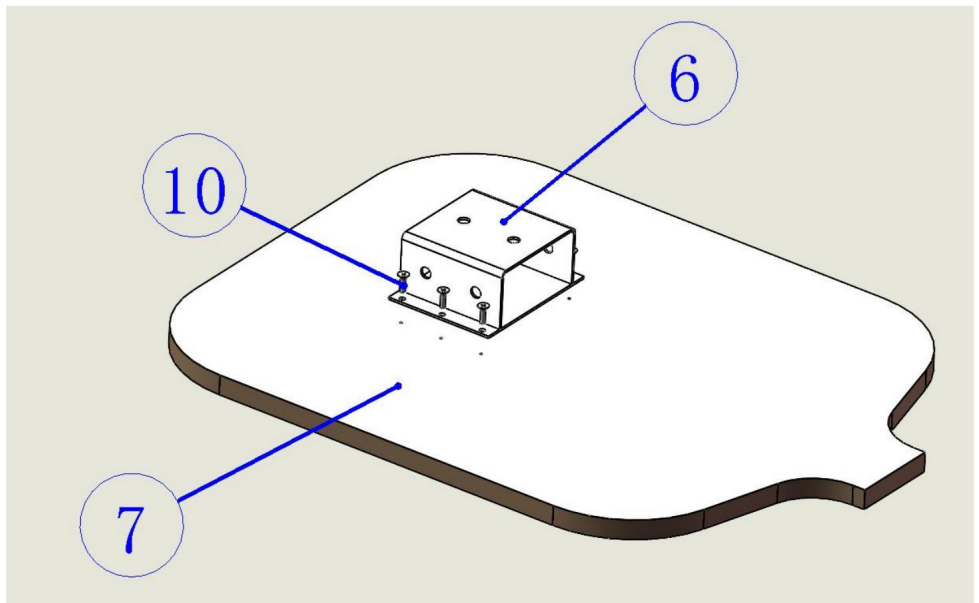

11. Inserte el soporte de metal (6) en el soporte de metal de la placa de la plataforma de madera.  
ensamblado en el paso 8 en la barra de soporte de la mesa (3), y luego inserte la cabeza del zócalo  
Atornillo M10X30 (14) en el orificio del diente del soporte de metal (6) y luego use el  
Llave de cabeza hueca M10 (cinco) para bloquear el tornillo de cabeza hueca M10X25 (14)





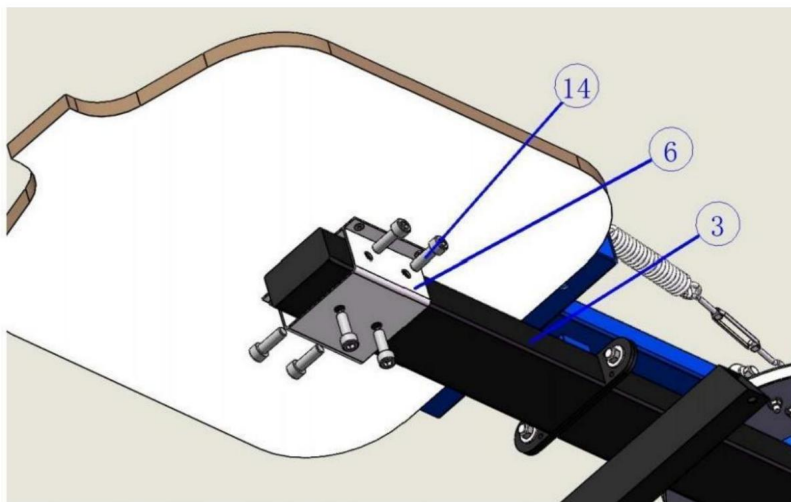





Número de serie	Nombre de los accesorios	Cantidad
14	Tornillo de cabeza hueca hexagonal M10X25	24

Número de serie	Nombre de la herramienta	Imagen
V	Llave de vaso hexagonal M10	



Lista de accesorios									
De serie No	Nombre	Imagen	Cantidad	Bolsa No	De serie No	Nombre	Imagen	Cantidad	Bolsa No
1	pedestal		1		11	Tapa de cabeza hueca tornillo M6X16		24	
2	brazos de impresión		4		12	Tuerca de brida M6		24	
	Soporte de 3 mesas bar		2		13	Hexagonal externo tornillo M8X30		4	
4	posicionamiento asiento		4		14	Tapa de cabeza hueca tornillo M10X25		24	
5	abrazaderas de pantalla		4		15	Hexágono externo tornillo M10X55		4	
6	soportes de metal		4			Perno de cuello cuadrado de 16 mm M10x20		12	
7	platos de madera		4			Perno de cuello cuadrado 17 M10x100		12	
8	Primavera lámina		4	18		Empaquetadora M10		14	
9	Avellanado tornillo de cabeza M4X8		8	19		Hexágono exterior tuerca M10		18	
10	autorroscantes tornillo M4X12		24	20		Mango de cinco estrellas		8	



Lista de accesorios					Lista de herramientas				
De serie No	Nombre	Imagen	Cantidad	Bolsa No	De serie No	Nombre	Imagen	Cantidad	Bolsa No
21	Tableteado		8		I	Llave inglesa 14-17		1	
22	almohadillas de fieltro		8		II	Cruz Tornillo conductor		1	
23	gancho		8		III	Abierto llave M10		1	
24	primavera		8		IV	Abierto llave M8		1	
25	Largo mesa apoyo bar		2		Hexágono V	enchufe llave inglesa M10		1	
26					VI Hexágono	enchufe llave inglesa M6		1	

	elementos	Descripción
1	Nombre	Maquina de serigrafia
2	Modelo	NS404-S
3	Parámetros del producto	Color de impresión: 4, Posición de trabajo: 4

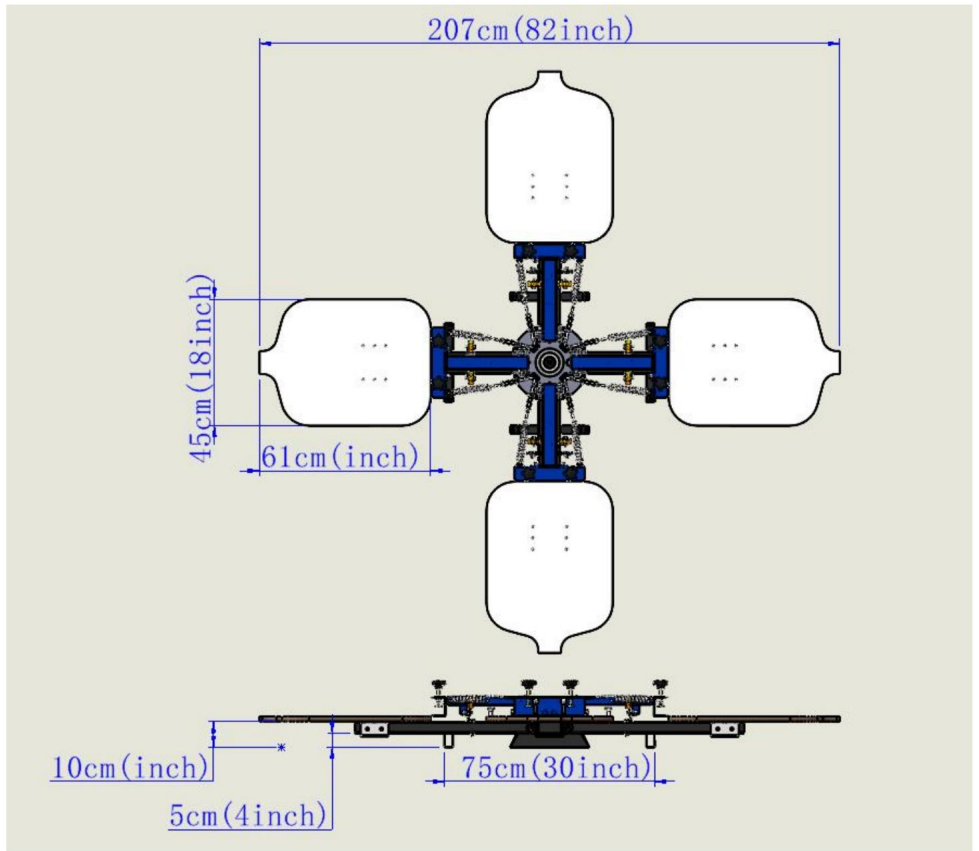

Dirección: Shuangchenglu 803nong11hao1602A-1609shi, baoshanqu, shanghai  
200000 CN.

Importado a Australia: SIHAO PTY LTD, 1 ROKEVA STREETEASTWOOD

Nueva Gales del Sur 2122 Australia

Importado a EE. UU.: Sanven Technology Ltd., Suite 250, 9166 Anaheim

Lugar, Rancho Cucamonga, CA 91730

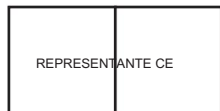

E-CrossStu GmbH

Mainzer Landstr.69, 60329 Fráncfort del Meno.

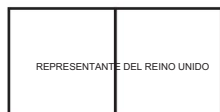

YH CONSULTING LIMITADA.

C/O YH Consulting Limited Oficina 147, Centurion House,  
Carretera de Londres, Staines-upon-Thames, Surrey, TW18 4AX

**VEVOR**®  
**TOUGH TOOLS, HALF PRICE**

Soporte técnico y certificado de garantía  
electrónica [www.vevor.com/support](http://www.vevor.com/support)