

VEVOR[®]

TOUGH TOOLS, HALF PRICE

Technical Support and E-Warranty Certificate

www.vevor.com/support

BOLT-ON JACK

MODEL: 0721100

We continue to be committed to provide you tools with competitive price.

"Save Half", "Half Price" or any other similar expressions used by us only represents an estimate of savings you might benefit from buying certain tools with us compared to the major top brands and does not necessarily mean to cover all categories of tools offered by us. You are kindly reminded to verify carefully when you are placing an order with us if you are actually saving half in comparison with the top major brands.

VEVOR[®]

TOUGH TOOLS, HALF PRICE

BOLT-ON JACK

MODEL:0721100

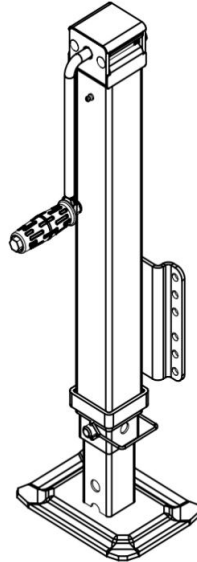

NEED HELP? CONTACT US!

Have product questions? Need technical support? Please feel free to contact us:

Technical Support and E-Warranty Certificate
www.vevor.com/support

This is the original instruction, please read all manual instructions carefully before operating. VEVOR reserves a clear interpretation of our user manual. The appearance of the product shall be subject to the product you received. Please forgive us that we won't inform you again if there are any technology or software updates on our product.

SAFETY INSTRUCTIONS

▲WARNING

1. The “WARNING” symbol above is a sign that a service or maintenance procedure has a safety risk involved and may cause death or serious injury if not performed safely and within the parameters set forth in this manual.
2. Always wear eye protection when performing service or maintenance to the vehicle. Other safety equipment to consider would be hearing protection, gloves and possibly a full face shield, depending on the nature of the service.
3. Never allow anyone unfamiliar with this product to install, operate or service this product.
4. Never lift or level the trailer without a properly installed footpad.
5. Never crank the jack or couple the trailer without preventing the trailer from rolling.
6. Never exert excessive side forces to the trailer jack.
7. Never allow anyone, including the operator, to put any body parts under the trailer jack or the supported load during jack operation.
8. Never exceed the load capacity !
9. Never use trailer jack to lift the trailer for service or tire change.
10. Never move the trailer before the trailer jack is fully retracted.
11. Keep children and bystanders away from the work area while operating the tool. Do not allow children to handle the jack.
12. Do not use the jack where there is a risk of causing a fire or an explosion; e.g., in the presence of flammable liquids, gases, or dust. The jack can create sparks, which may ignite the flammable liquids, gases, or dust.
13. For use on flat, level, hard surface capable of supporting load.
14. Do not use blocks for additional ground clearance.
15. When using the drop foot or drop leg, make certain the supplied pin is fully inserted through both sides of the inner tube and the drop tube before using the jack.

16. If the trailer jack has a drop leg, never attempt to adjust the drop leg when there is any load on the jack.

Note:

1. The jack is designed for vertical movement of the trailer only.
2. Rapid and continuous lifting is not recommended to avoid gear heating and reduce service life.

MODEL AND PARAMETERS



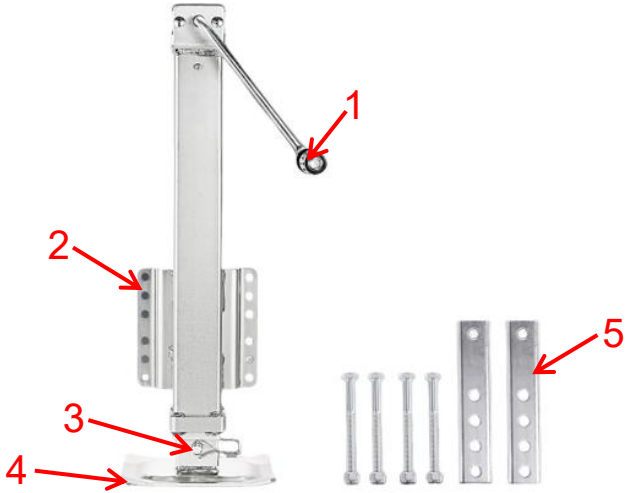

Model	0721100
Capacity	8000LBS
Mounting Bracket Type	Bolt-On Mounting Bracket
Crank Type	Side-Wind
Range	7.6-39.5inch
Screw Travel	28.5"
Foot Size	8x6" (Rectangle)
Minimum Product Height	24.8"(Total Product Height)

STRUCTURE DIAGRAM



1. Handle
2. Connecting Plate
3. Pull Pin
4. Foot Plate
5. Mounting Fitting

COMPONENTS

No.	Picture	Name	Qty
1		Jack	1
2		Hand Rocker(Including bolt/nut/gasket)	1
3		Mounting Plate	2
4		Bolt(Including nut)	4
5		User Manual	1

ASSEMBLY

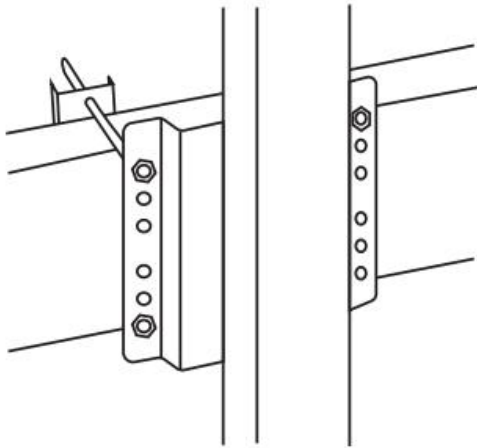

1. When mounting trailer jack, it is best to hook up to the tow vehicle to make sure the trailer is secure.
2. Mount jack based on drawing shown above.
3. Make sure bolts and nylock nut are securely tightened.
4. (Regularly check to make sure bolts and nylock nuts are securely tight.)
5. After the jack is mounted to trailer, attach the handle assembly to jack with bolt fastener provided.

OPERATION

1. Turn handle clockwise to raise.
2. Turn handle counterclockwise to lower.

MAINTENANCE

1. Occasional cleaning with mild soap and water along with light oil lubrication of pivot points will prolong peak performance and appearance.
2. Periodically check whether the screws are loose.
3. Before each use, inspect jack tubes and replace if bent or damaged.
4. The following procedures should be performed at least annually:
5. The internal gearing and bushings of the jack must be kept lubricated. Apply a small amount of automotive grease to the internal gearing by removing the jack cover. Rotate the jack handle to distribute the grease evenly. If this product is used in a marine environment, flush the jack assembly and bushings with fresh water, and apply fresh lubricant.

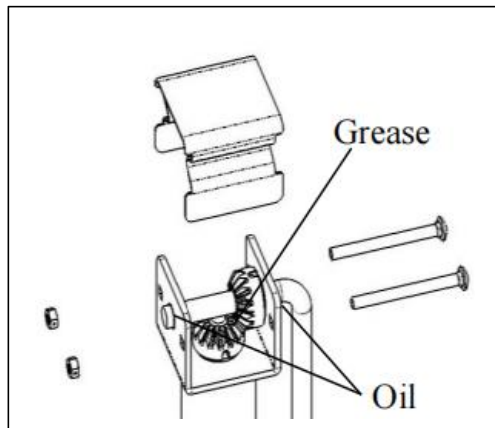

VEVOR[®]
TOUGH TOOLS, HALF PRICE

Technical Support and E-Warranty Certificate
www.vevor.com/support

VEVOR[®]

TOUGH TOOLS, HALF PRICE

Assistance technique et certificat de garantie

électronique www.vevor.com/support

CRIC À BOULONNER

MODÈLE: 0721100

Nous continuons à nous engager à vous fournir des outils à des prix compétitifs.

« Économisez la moitié », « Moitié prix » ou toute autre expression similaire utilisée par nous ne représente qu'une estimation des économies que vous pourriez réaliser en achetant certains outils chez nous par rapport aux grandes marques et ne couvre pas nécessairement toutes les catégories d'outils que nous proposons.

Nous vous rappelons de bien vouloir vérifier soigneusement lorsque vous passez une commande chez nous si vous économisez réellement la moitié par rapport aux grandes marques.

VEVOR[®]
TOUGH TOOLS, HALF PRICE

CRIC À BOULONNER

MODÈLE:0721100

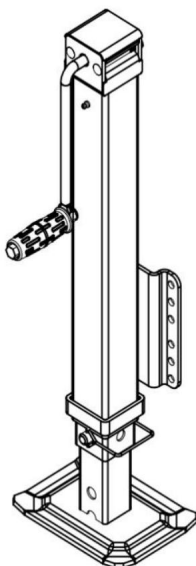

BESOIN D'AIDE? CONTACTEZ-NOUS!

Vous avez des questions sur nos produits ? Vous avez besoin d'assistance technique ?
N'hésitez pas

à nous contacter : Assistance technique et certificat de garantie
électronique www.vevor.com/support

Il s'agit de la notice d'utilisation d'origine. Veuillez lire attentivement toutes les instructions du manuel avant de l'utiliser. VEVOR se réserve le droit d'interpréter clairement notre manuel d'utilisation. L'apparence du produit dépend du produit que vous avez reçu. Veuillez nous excuser, nous ne vous informerons plus en cas de mise à jour technologique ou logicielle de notre produit.

CONSIGNES DE SÉCURITÉ

WARNING

1. Le symbole « AVERTISSEMENT » ci-dessus est un signe qu'un service ou une maintenance
Cette procédure comporte un risque pour la sécurité et peut entraîner la mort ou des blessures graves.
blessures si elles ne sont pas effectuées en toute sécurité et dans les paramètres énoncés dans la présente
manuel.
2. Portez toujours des lunettes de protection lorsque vous effectuez des travaux d'entretien ou de maintenance.
au véhicule. D'autres équipements de sécurité à prendre en compte seraient des protections auditives
protection, des gants et éventuellement un écran facial complet, selon la
nature du service.
3. Ne laissez jamais une personne non familière avec ce produit installer, utiliser ou
entretenir ce produit.
4. Ne soulevez ou ne nivelez jamais la remorque sans un repose-pied correctement installé.
5. Ne jamais actionner le cric ou atteler la remorque sans empêcher la remorque de bouger.
de rouler.
6. N'exercez jamais de forces latérales excessives sur le cric de la remorque.
7. Ne laissez jamais personne, y compris l'opérateur, mettre des parties du corps
sous le cric de la remorque ou sous la charge supportée pendant le fonctionnement du cric.
8. Ne jamais dépasser la capacité de charge !
9. N'utilisez jamais de cric de remorque pour soulever la remorque en vue d'un entretien ou d'un changement de pneu.
10. Ne déplacez jamais la remorque avant que le cric de la remorque ne soit complètement rétracté.
11. Gardez les enfants et les spectateurs éloignés de la zone de travail pendant
Utilisation de l'outil. Ne laissez pas les enfants manipuler le cric.
12. N'utilisez pas le cric là où il y a un risque d'incendie ou de
explosion ; par exemple, en présence de liquides, de gaz ou de poussières inflammables.
Le cric peut créer des étincelles qui peuvent enflammer des liquides, des gaz ou de la poussière
inflammables.
13. À utiliser sur une surface plane, horizontale et dure capable de supporter une charge.
14. N'utilisez pas de blocs pour augmenter la garde au sol.
15. Lorsque vous utilisez le pied ou la jambe tombante, assurez-vous que la goupille fournie est
entièrement inséré à travers les deux côtés de la chambre à air et du tube de descente
avant d'utiliser le cric.

16. Si le cric de la remorque est doté d'un pied de support, n'essayez jamais de régler le pied de support. lorsqu'il y a une charge sur le cric.

Note:

1. Le cric est conçu pour le mouvement vertical de la remorque uniquement.
2. Un levage rapide et continu n'est pas recommandé pour éviter l'échauffement des engrenages et réduire la durée de vie.

MODÈLE ET PARAMÈTRES

Modèle	0721100
Capacité	8000 LBS
Type de support de montage	Support de montage boulonné
Type de manivelle	Vent latéral
Gamme	7,6-39,5 pouces
Course de la vis	28,5"
Taille du pied	8x6" (rectangulaire)
Hauteur minimale du produit	24,8" (hauteur totale du produit)

SCHÉMA DE STRUCTURE

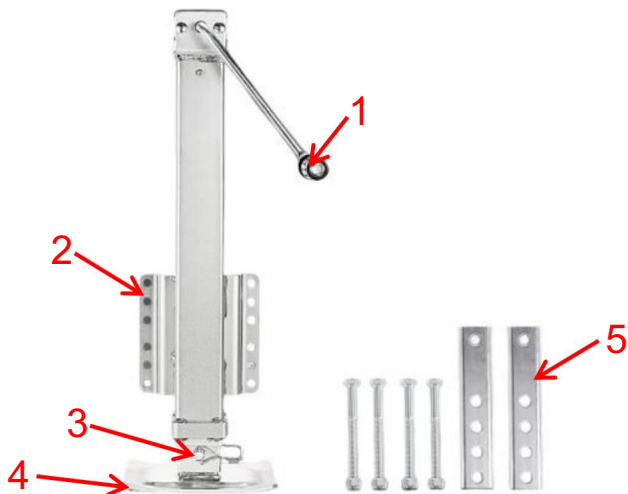

1. Poignée
2. Plaque de connexion
3. Tirez la goupille
4. Plaque de pied
5. Montage du raccord

COMPOSANTS

Non.	Image	Nom	Quantité
1		Jack	1
2		Culbuteur manuel (boulon/écrou/joint inclus)	1
3		Plaque de montage	2
4		Boulon (y compris l'écrou)	4
5		Manuel d'utilisation	1

ASSEMBLÉE

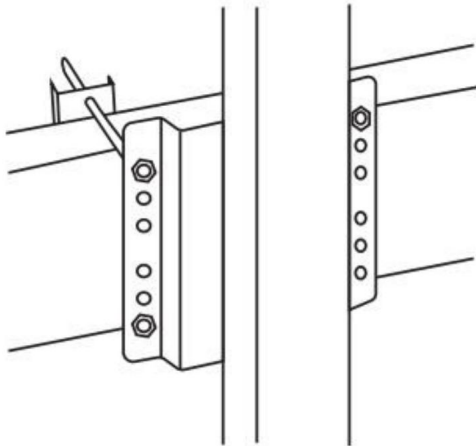

1. Lors du montage du cric de remorque, il est préférable de le raccorder au véhicule tracteur pour assurer-vous que la remorque est sécurisée.
2. Montez le cric selon le schéma ci-dessus.
3. Assurez-vous que les boulons et l'écrou nylock sont bien serrés.
4. (Vérifiez régulièrement que les boulons et les écrous nylock sont bien serrés serré.)
5. Une fois le cric monté sur la remorque, fixez l'ensemble de la poignée au cric avec boulon de fixation fourni.

OPÉRATION

1. Tournez la poignée dans le sens des aiguilles d'une montre pour soulever.
2. Tournez la poignée dans le sens inverse des aiguilles d'une montre pour l'abaisser.

ENTRETIEN

1. Nettoyage occasionnel avec de l'eau et du savon doux ainsi qu'une huile légère la lubrification des points de pivot prolongera les performances de pointe et apparence.
2. Vérifiez régulièrement si les vis sont desserrées.
3. Avant chaque utilisation, inspectez les tubes du cric et remplacez-les s'ils sont pliés ou endommagés.
4. Les procédures suivantes doivent être effectuées au moins une fois par an :
5. L'engrenage interne et les bagues du cric doivent être maintenus lubrifiés.

Appliquez une petite quantité de graisse automobile sur l'engrenage interne en retirant le couvercle du cric. Faites tourner la poignée du cric pour répartir la graisse uniformément. Si ce produit est utilisé dans un environnement marin, rincer l'ensemble du cric et les bagues avec de l'eau douce et appliquez de l'eau fraîche lubrifiant.

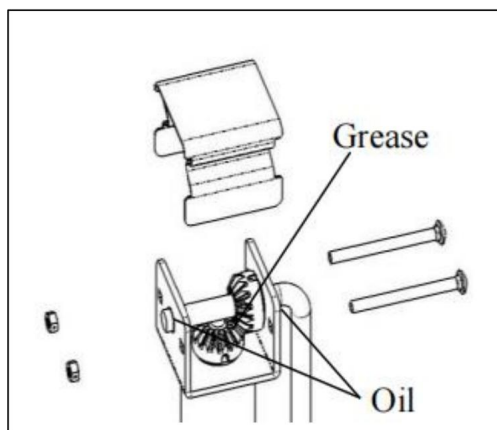

VEVOR[®]
TOUGH TOOLS, HALF PRICE

Assistance technique et certificat de garantie
électronique www.vevor.com/support

VEVOR[®]

TOUGH TOOLS, HALF PRICE

Technischer Support und E-Garantie-Zertifikat

www.vevor.com/support

ANSCHRAUBBARER WAGENHEBER

MODELL: 0721100

Wir sind weiterhin bestrebt, Ihnen Werkzeuge zu wettbewerbsfähigen Preisen anzubieten.

„Sparen Sie die Hälfte“, „Halber Preis“ oder andere ähnliche Ausdrücke, die wir verwenden, stellen nur eine Schätzung der Ersparnis dar, die Sie beim Kauf bestimmter Werkzeuge bei uns im Vergleich zu den großen Topmarken erzielen können, und decken nicht unbedingt alle von uns angebotenen Werkzeugkategorien ab. Wir möchten Sie freundlich daran erinnern, bei Ihrer Bestellung bei uns sorgfältig zu prüfen, ob Sie im Vergleich zu den großen Topmarken tatsächlich die Hälfte sparen.

VEVOR[®]
TOUGH TOOLS, HALF PRICE

ANSCHRAUBBARER WAGENHEBER

MODELL:0721100

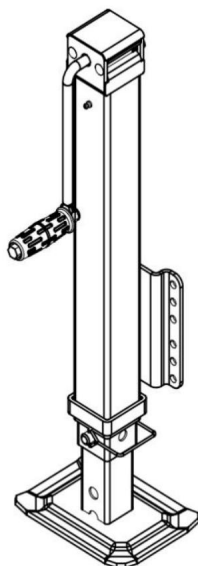

Brauchen Sie Hilfe? Kontaktieren Sie uns!

Haben Sie Fragen zum Produkt? Benötigen Sie technischen Support? Bitte kontaktieren Sie uns:

Technischer Support und E-Garantie-Zertifikat www.vevor.com/support

Dies ist die Originalanleitung. Bitte lesen Sie alle Anweisungen sorgfältig durch, bevor Sie das Gerät in Betrieb nehmen. VEVOR behält sich eine klare Auslegung unserer Bedienungsanleitung vor. Das Erscheinungsbild des Produkts richtet sich nach dem Produkt, das Sie erhalten haben. Bitte verzeihen Sie uns, dass wir Sie nicht erneut informieren, wenn es Technologie- oder Software-Updates für unser Produkt gibt.

SICHERHEITSHINWEISE

WARNING

1. Das Symbol „WARNUNG“ oben ist ein Zeichen dafür, dass ein Service oder eine Wartung
Das Verfahren birgt Sicherheitsrisiken und kann zum Tod oder zu schweren
Verletzungen, wenn die Durchführung nicht sicher und innerhalb der in dieser
Handbuch.
2. Tragen Sie bei Service- und Wartungsarbeiten immer einen Augenschutz
zum Fahrzeug. Weitere Sicherheitsausrüstung, die in Betracht gezogen werden sollte, sind Hörgeräte
Schutz, Handschuhe und eventuell ein Vollgesichtsschutz, je nach
Art der Dienstleistung.
3. Erlauben Sie niemals jemandem, der mit diesem Produkt nicht vertraut ist, die Installation, Bedienung oder
Service für dieses Produkt.
4. Heben Sie den Anhänger niemals an oder nivellieren Sie ihn, ohne dass eine ordnungsgemäß installierte Fußplatte vorhanden ist.
5. Niemals die Stütze betätigen oder den Anhänger ankuppeln, ohne den Anhänger
vom Rollen.
6. Üben Sie niemals übermäßige seitliche Kräfte auf die Stütze des Anhängers aus.
7. Erlauben Sie niemandem, auch nicht dem Bediener, Körperteile
unter dem Anhängerstützfuß bzw. der Stützlast beim Stützfußbetrieb.
8. Überschreiten Sie niemals die Tragfähigkeit!
9. Verwenden Sie niemals den Anhängerheber, um den Anhänger für Wartungsarbeiten oder zum Reifenwechsel anzuheben.
10. Bewegen Sie den Anhänger niemals, bevor die Stütze vollständig eingefahren ist.
11. Halten Sie Kinder und Zuschauer vom Arbeitsbereich fern, während
Bedienung des Werkzeugs. Erlauben Sie Kindern nicht, mit dem Wagenheber zu hantieren.
12. Benutzen Sie den Wagenheber nicht, wenn die Gefahr eines Brandes oder einer
Explosion, z.ßB. in Gegenwart von brennbaren Flüssigkeiten, Gasen oder Staub.
Der Wagenheber kann Funken erzeugen, die brennbare Flüssigkeiten, Gase oder Staub entzünden
können.
13. Zur Verwendung auf flachen, ebenen, harten und tragfähigen Flächen.
14. Verwenden Sie keine Blöcke zur Erhöhung der Bodenfreiheit.
15. Bei Verwendung des Fallfußes oder Fallbeins ist darauf zu achten, dass der mitgelieferte Stift
vollständig durch beide Seiten des Innenrohrs und des Fallrohrs eingeführt
bevor Sie den Wagenheber benutzen.

16. Wenn der Anhängerheber ein Fallbein hat, versuchen Sie niemals, das Fallbein zu verstellen wenn der Wagenheber belastet ist.

Notiz:

1. Der Wagenheber ist nur für die vertikale Bewegung des Anhängers ausgelegt.
2. Schnelles und kontinuierliches Anheben wird nicht empfohlen, um eine Erwärmung des Getriebes zu vermeiden und die Lebensdauer verkürzen.

MODELL UND PARAMETER

Modell	0721100
Kapazität	8000 Pfund
Montagehalterungstyp	Anschraubbare Montagehalterung
Kurbeltyp	Seitenwind
Reichweite	7,6-39,5 Zoll
Schraubenweg	28,5"
Fußgröße	8x6" (Rechteck)
Minimale Produkthöhe	24,8" (Gesamtprodukthöhe)

STRUKTURDIAGRAMM

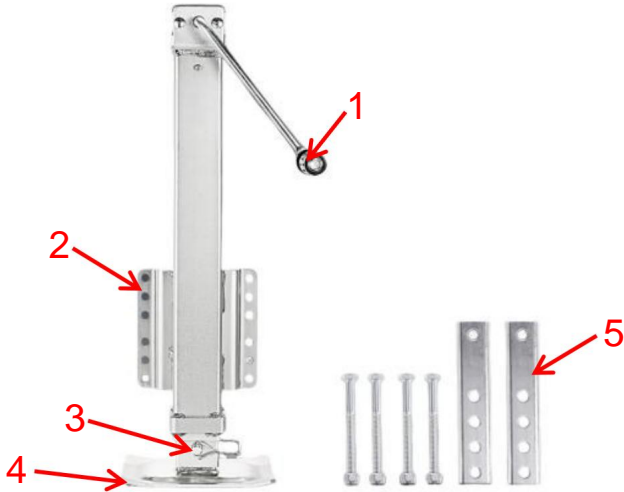

1. Griff
2. Verbindungsplatte
3. Stift ziehen
4. Fußplatte
5. Montagebeschlag

KOMPONENTEN

NEIN.	Bild	Name	Menge
1		Jack	1
2		Handwippe (inkl. Schraube/Mutter/Dichtung)	1
3		Montageplatte	2
4		Schraube (inkl. Mutter)	4
5		Bedienungsanleitung	1

MONTAGE

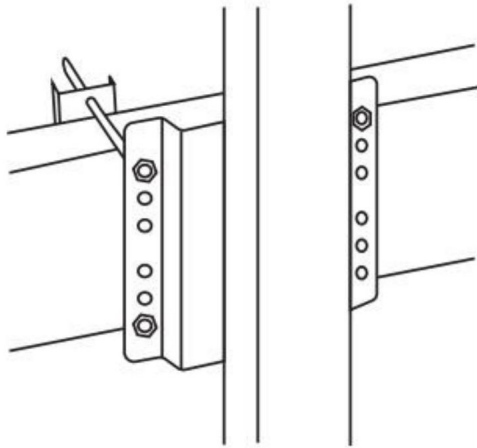

1. Bei der Montage der Anhängerstütze ist es am besten, sie an das Zugfahrzeug anzuschließen, um Stellen Sie sicher, dass der Anhänger sicher ist.
2. Wagenheber gemäß oben stehender Zeichnung montieren.
3. Stellen Sie sicher, dass die Schrauben und die Nylock-Mutter fest angezogen sind.
4. (Überprüfen Sie regelmäßig, ob die Schrauben und Muttern fest sitzen.
eng.)
5. Nachdem der Wagenheber am Anhänger montiert ist, befestigen Sie die Griffbaugruppe am Wagenheber mit mitgeliefertem Bolzenverschluss.

BETRIEB

1. Zum Anheben den Griff im Uhrzeigersinn drehen.
2. Zum Absenken den Griff gegen den Uhrzeigersinn drehen.

WARTUNG

1. Gelegentliche Reinigung mit milder Seife und Wasser sowie leichtem Öl

Die Schmierung der Drehpunkte verlängert die Spitzenleistung und Aussehen.

2. Überprüfen Sie regelmäßig, ob die Schrauben locker sind.

3. Überprüfen Sie vor jedem Gebrauch die Wagenheberrohre und ersetzen Sie sie, wenn sie verbogen oder beschädigt sind.

4. Die folgenden Verfahren sollten mindestens jährlich durchgeführt werden:

5. Die Innenverzahnung und die Buchsen des Wagenhebers müssen geschmiert gehalten werden.

Tragen Sie eine kleine Menge Autofett auf die Innenverzahnung auf, indem Sie Entfernen der Wagenheberabdeckung. Drehen Sie den Wagenhebergriff, um die Fett gleichmäßig verteilen. Wenn dieses Produkt in einer Meeresumgebung verwendet wird, spülen Sie die Wagenhebereinheit und die Buchsen mit Süßwasser und tragen Sie frisches Schmiermittel.

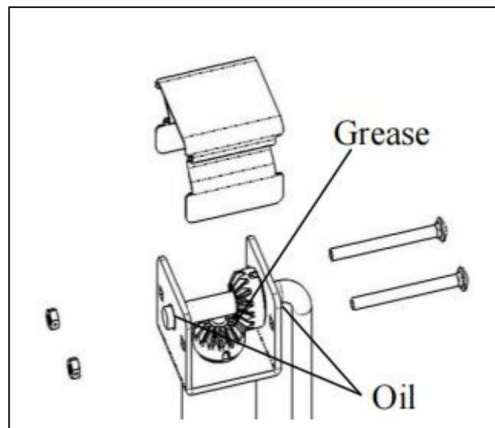

VEVOR[®]
TOUGH TOOLS, HALF PRICE

Technischer Support und E-Garantie-Zertifikat
www.vevor.com/support

VEVOR[®]

TOUGH TOOLS, HALF PRICE

Supporto tecnico e certificato di garanzia

elettronica www.vevor.com/support

JACK A BULLONE

MODELLO: 0721100

Continuiamo a impegnarci per fornirvi strumenti a prezzi competitivi.

"Risparmia la metà", "Metà prezzo" o qualsiasi altra espressione simile da noi utilizzata rappresenta solo una stima del risparmio che potresti ottenere acquistando determinati utensili con noi rispetto ai principali marchi principali e non significa necessariamente coprire tutte le categorie di utensili da noi offerti. Ti ricordiamo gentilmente di verificare attentamente quando effettui un ordine con noi se stai effettivamente risparmiando la metà rispetto ai principali marchi principali.

VEVOR[®]
TOUGH TOOLS, HALF PRICE

JACK A BULLONE

MODELLO:0721100

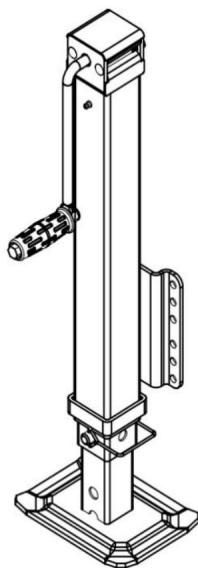

HAI BISOGNO DI AIUTO? CONTATTACI!

Hai domande sul prodotto? Hai bisogno di supporto tecnico? Non esitare a contattarci:

Supporto

**tecnico e certificato di garanzia elettronica [www.vevor.com/
support](http://www.vevor.com/support)**

Questa è l'istruzione originale, si prega di leggere attentamente tutte le istruzioni del manuale prima di utilizzare. VEVOR si riserva una chiara interpretazione del nostro manuale utente. L'aspetto del prodotto sarà soggetto al prodotto ricevuto. Vi preghiamo di perdonarci se non vi informeremo di nuovo se ci sono aggiornamenti tecnologici o software sul nostro prodotto.

ISTRUZIONI DI SICUREZZA

WARNING

1. Il simbolo "ATTENZIONE" sopra riportato è un segnale che è necessario un intervento di assistenza o manutenzione. La procedura comporta un rischio per la sicurezza e può causare morte o gravi lesioni se non eseguite in modo sicuro e secondo i parametri stabiliti nel presente manuale.
2. Indossare sempre protezioni per gli occhi quando si eseguono interventi di assistenza o manutenzione al veicolo. Altri dispositivi di sicurezza da considerare sarebbero l'udito protezione, guanti ed eventualmente una visiera completa, a seconda della natura del servizio.
3. Non consentire mai a nessuno che non abbia familiarità con questo prodotto di installare, utilizzare o riparare questo prodotto.
4. Non sollevare o livellare mai il rimorchio senza il poggiatesta correttamente installato.
5. Non azionare mai il cric o agganciare il rimorchio senza impedire al rimorchio di rotolare.
6. Non esercitare mai forze laterali eccessive sul cric del rimorchio.
7. Non permettere mai a nessuno, compreso l'operatore, di mettere parti del corpo sotto il cric del rimorchio o sotto il carico supportato durante il funzionamento del cric.
8. Non superare mai la capacità di carico!
9. Non utilizzare mai il cric per sollevare il rimorchio per la manutenzione o la sostituzione degli pneumatici.
10. Non spostare mai il rimorchio prima che il cric sia completamente represso.
11. Tenere i bambini e gli astanti lontani dall'area di lavoro mentre azionare l'utensile. Non permettere ai bambini di maneggiare il martinetto.
12. Non utilizzare il cric in luoghi in cui vi sia il rischio di provocare un incendio o un'esplosione; ad esempio in presenza di liquidi, gas o polveri infiammabili. Il martinetto può creare scintille che potrebbero incendiare liquidi, gas o polveri infiammabili.
13. Per l'uso su superfici piane, livellate e dure in grado di sostenere carichi.
14. Non utilizzare blocchi per aumentare l'altezza da terra.
15. Quando si utilizza il piede o la gamba di caduta, assicurarsi che il perno in dotazione sia completamente inserito attraverso entrambi i lati del tubo interno e del tubo di caduta prima di utilizzare il cric.

16. Se il cric del rimorchio ha un piede di caduta, non tentare mai di regolare il piede di caduta quando c'è un carico sul cric.

Nota:

1. Il martinetto è progettato esclusivamente per il movimento verticale del rimorchio.
2. Si sconsiglia il sollevamento rapido e continuo per evitare il riscaldamento degli ingranaggi e riducono la durata utile.

MODELLO E PARAMETRI



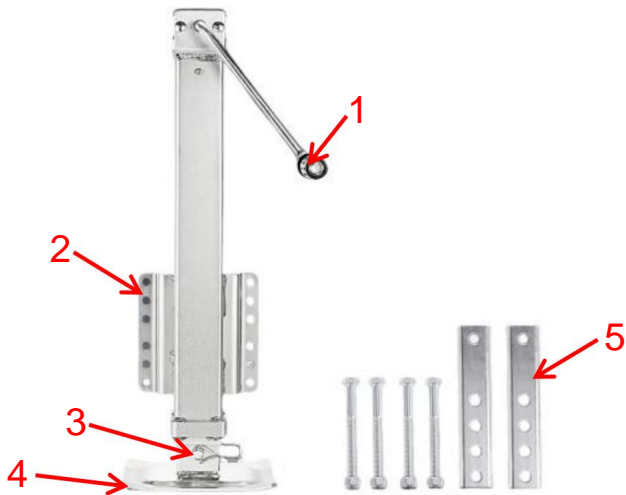

Modello	0721100
Capacità	8000 libbre
Tipo di staffa di montaggio	Staffa di montaggio imbullonata
Tipo di manovella	Vento laterale
Allineare	7,6-39,5 pollici
Corsa della vite	28,5"
Misura del piede	8x6" (Rettangolo)
Altezza minima del prodotto	24,8" (altezza totale del prodotto)

SCHEMA DELLA STRUTTURA



1. Maniglia
2. Piastra di collegamento
3. Tirare il perno
4. Piastra di appoggio
5. Montaggio del raccordo

COMPONENTI

NO.	Immagine	Nome	Quantità
1		Jack	1
2		Bilanciere manuale (incluso bullone/dado/guarnizione)	1
3		Piastra di montaggio	2
4		Bullone (incluso dado)	4
5		Manuale d'uso	1

ASSEMBLAGGIO

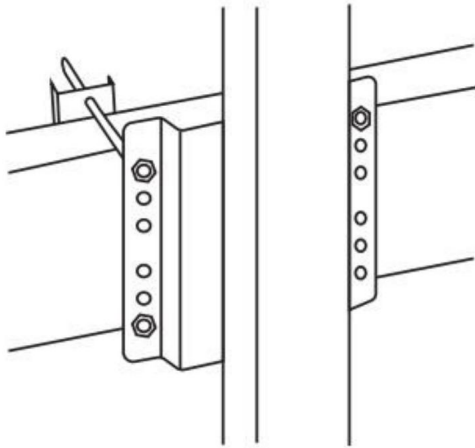

1. Quando si monta il cric del rimorchio, è meglio agganciarlo al veicolo di traino per assicurarsi che il rimorchio sia fissato saldamente.
2. Montare il martinetto seguendo lo schema mostrato sopra.
3. Assicurarsi che i bulloni e il dado autobloccante siano serrati saldamente.
4. (Controllare regolarmente che i bulloni e i dadi autobloccanti siano ben serrati stretto.)
5. Dopo aver montato il cric sul rimorchio, collegare il gruppo maniglia al cric con bullone di fissaggio in dotazione.

OPERAZIONE

1. Girare la maniglia in senso orario per sollevare.
2. Girare la maniglia in senso antiorario per abbassare.

MANUTENZIONE

1. Pulizia occasionale con acqua e sapone neutro insieme a olio leggero
la lubrificazione dei punti di articolazione prolungherà le massime prestazioni e
aspetto.
2. Controllare periodicamente che le viti siano allentate.
3. Prima di ogni utilizzo, ispezionare i tubi del martinetto e sostituirli se piegati o danneggiati.
4. Le seguenti procedure devono essere eseguite almeno una volta all'anno:
5. Gli ingranaggi interni e le boccole del martinetto devono essere tenuti lubrificati.
Applicare una piccola quantità di grasso per autoveicoli agli ingranaggi interni
rimuovendo il coperchio del martinetto. Ruotare la maniglia del martinetto per distribuire
grasso uniformemente. Se questo prodotto viene utilizzato in un ambiente marino, lavare
il gruppo martinetto e le boccole con acqua fresca e applicare acqua fresca
lubrificante.

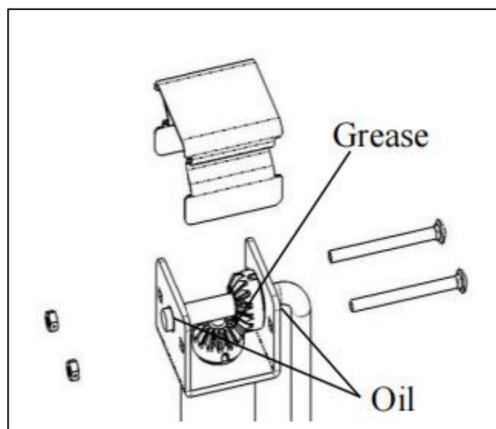

VEVOR®
TOUGH TOOLS, HALF PRICE

Supporto tecnico e certificato di garanzia
elettronica www.vevor.com/support

VEVOR[®]

TOUGH TOOLS, HALF PRICE

Soporte técnico y certificado de garantía

electrónica www.vevor.com/support

GATO ATORNILLABLE

MODELO: 0721100

Seguimos comprometidos a brindarle herramientas a precios competitivos.

"Ahorre la mitad", "mitad de precio" o cualquier otra expresión similar que utilizemos solo representa una estimación del ahorro que podría obtener al comprar ciertas herramientas con nosotros en comparación con las principales marcas y no necesariamente significa que cubra todas las categorías de herramientas que ofrecemos. Le recordamos que, al realizar un pedido con nosotros, verifique cuidadosamente si realmente está ahorrando la mitad en comparación con las principales marcas.

VEVOR[®]
TOUGH TOOLS, HALF PRICE

GATO ATORNILLABLE

MODELO:0721100

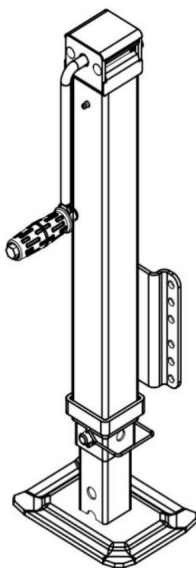

¿NECESITAS AYUDA? ¡CONTÁCTANOS!

¿Tiene preguntas sobre el producto? ¿Necesita asistencia técnica? No dude en ponerse en contacto con

nosotros: Asistencia técnica y certificado de garantía electrónica
www.vevor.com/support

Estas son las instrucciones originales, lea atentamente todas las instrucciones del manual antes de utilizar el producto. VEVOR se reserva una interpretación clara de nuestro manual de usuario. La apariencia del producto estará sujeta al producto que recibió. Perdónenos por no informarle nuevamente si hay actualizaciones de tecnología o software en nuestro producto.

INSTRUCCIONES DE SEGURIDAD

WARNING

1. El símbolo de "ADVERTENCIA" que aparece arriba es una señal de que se necesita un servicio o mantenimiento.
Este procedimiento implica un riesgo de seguridad y puede causar la muerte o graves consecuencias.
lesiones si no se realiza de forma segura y dentro de los parámetros establecidos en este manual.
2. Utilice siempre protección para los ojos al realizar tareas de servicio o mantenimiento.
al vehículo. Otro equipo de seguridad a considerar sería el audífono.
protección, guantes y posiblemente una pantalla facial completa, dependiendo del
Naturaleza del servicio.
3. Nunca permita que nadie que no esté familiarizado con este producto lo instale, opere o
dar servicio a este producto.
4. Nunca levante ni nivele el remolque sin una plataforma para pies correctamente instalada.
5. Nunca gire el gato ni acople el remolque sin impedir que el remolque se mueva.
de rodar.
6. Nunca ejerza fuerzas laterales excesivas sobre el gato del remolque.
7. Nunca permita que nadie, incluido el operador, coloque ninguna parte del cuerpo
debajo del gato del remolque o de la carga soportada durante el funcionamiento del gato.
8. ¡Nunca exceda la capacidad de carga!
9. Nunca use el gato del remolque para levantar el remolque para realizar tareas de mantenimiento o cambiar neumáticos.
10. Nunca mueva el remolque antes de que el gato del remolque esté completamente retraído.
11. Mantenga a los niños y a los transeúntes alejados del área de trabajo mientras
operar la herramienta. No permita que los niños manipulen el gato.
12. No utilice el gato donde exista riesgo de provocar un incendio o una
explosión; por ejemplo, en presencia de líquidos, gases o polvos inflamables.
El gato puede generar chispas que podrían encender líquidos, gases o polvos inflamables.
13. Para uso en superficies planas, niveladas y duras capaces de soportar carga.
14. No utilice bloques para obtener mayor distancia al suelo.
15. Al utilizar el pie o la pata abatible, asegúrese de que el pasador suministrado esté
completamente insertado a través de ambos lados del tubo interior y el tubo de caída
antes de utilizar el gato.

16. Si el gato del remolque tiene una pata abatible, nunca intente ajustarla.
cuando hay alguna carga en el gato.

Nota:

1. El gato está diseñado únicamente para el movimiento vertical del remolque.
2. No se recomienda la elevación rápida y continua para evitar el calentamiento del engranaje.
y reducir la vida útil.

MODELO Y PARÁMETROS

Modelo	0721100
Capacidad	8000 LIBRAS
Tipo de soporte de montaje	Soporte de montaje atornillable
Tipo de manivela	Viento lateral
Rango	7,6-39,5 pulgadas
Recorrido del tornillo	28,5"
Tamaño del pie	8x6" (rectángulo)
Altura mínima del producto	24,8" (altura total del producto)

DIAGRAMA DE ESTRUCTURA

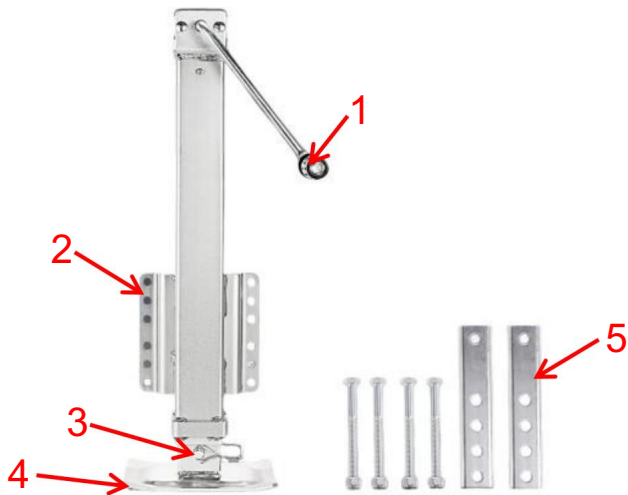

1. Manejar

2. Placa de conexión

3. Pasador de tracción

4. Placa de pie

5. Montaje del accesorio

COMPONENTES

No.	Imagen	Nombre	Cantidad
1		Jacobo	1
2		Balancín manual (incluye perno/tuerca/junta)	1
3		Placa de montaje	2
4		Perno (incluida tuerca)	4
5		Manual de usuario	1

ASAMBLEA

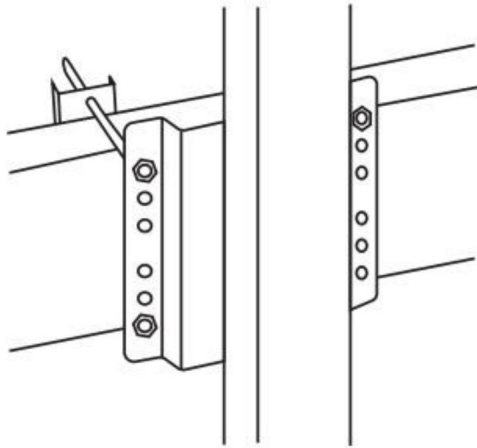

1. Al montar el gato del remolque, es mejor engancharlo al vehículo remolcador.
Asegúrese de que el remolque esté seguro.
2. Monte el gato según el dibujo que se muestra arriba.
3. Asegúrese de que los pernos y la tuerca nylock estén bien apretados.
4. (Verifique periódicamente que los pernos y las tuercas nylock estén bien apretados)
ajustado.)
5. Después de montar el gato en el remolque, fije el conjunto de manija al gato.
con cierre de perno incluido.

OPERACIÓN

1. Gire la manija en el sentido de las agujas del reloj para levantarla.
2. Gire la manija en sentido antihorario para bajar.

MANTENIMIENTO

1. Limpieza ocasional con agua y jabón suave junto con aceite ligero.

La lubricación de los puntos de pivote prolongará el rendimiento máximo y apariencia.

2. Compruebe periódicamente si los tornillos están flojos.
3. Antes de cada uso, inspeccione los tubos del gato y reemplácelos si están doblados o dañados.
4. Los siguientes procedimientos deberán realizarse al menos anualmente:
5. Los engranajes internos y bujes del gato deben mantenerse lubricados.

Aplique una pequeña cantidad de grasa automotriz al engranaje interno

Quitar la tapa del gato. Gire la manija del gato para distribuir el

Engrase uniformemente. Si este producto se utiliza en un entorno marino, enjuague

El conjunto del gato y los bujes con agua dulce y aplique agua fresca.

lubricante.

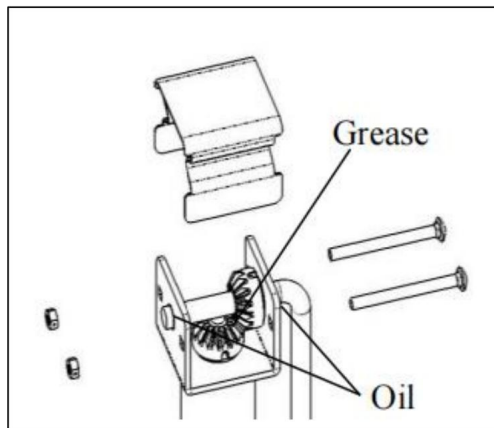

VEVOR[®]
TOUGH TOOLS, HALF PRICE

Soporte técnico y certificado de garantía
electrónica www.vevor.com/support

VEVOR[®]

TOUGH TOOLS, HALF PRICE

Wsparcie techniczne i certyfikat gwarancji

elektronicznej www.vevor.com/support

PODNOŚNIK PRZYKRĘCANY

MODEL: 0721100

Nadal staramy się oferować Państwu narzędzia w konkurencyjnych cenach. „Oszczędź połowę”, „Połowa ceny” lub inne podobne wyrażenia używane przez nas stanowią jedynie szacunkowe oszczędności, jakie możesz uzyskać, kupując u nas określone narzędzia w porównaniu z głównymi markami i niekoniecznie oznaczają one objęcie wszystkich kategorii narzędzi oferowanych przez nas. Uprzejmie przypominamy, aby dokładnie sprawdzić, czy składając u nas zamówienie faktycznie oszczędzasz połowę w porównaniu z głównymi markami.

VEVOR[®]
TOUGH TOOLS, HALF PRICE

PODNOŚNIK PRZYKRĘCANY

MODEL:0721100

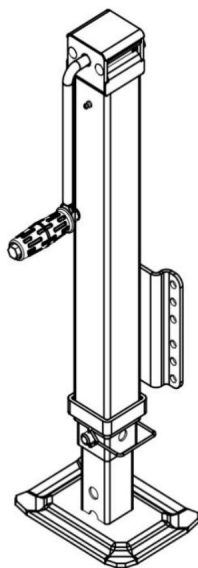

POTRZEBUJESZ POMOCY? SKONTAKTUJ SIĘ Z NAMI!

Masz pytania dotyczące produktu? Potrzebujesz wsparcia technicznego? Skontaktuj się z nami: Wsparcie

techniczne i certyfikat E-Gwarancji www.vevor.com/support

To jest oryginalna instrukcja, przed użyciem należy uważnie przeczytać wszystkie instrukcje. VEVOR zastrzega sobie jasną interpretację naszej instrukcji obsługi. Wygląd produktu będzie zależał od produktu, który otrzymałeś. Prosimy o wybaczenie, że nie poinformujemy Cię ponownie, jeśli w naszym produkcie pojawią się jakiegokolwiek aktualizacje technologiczne lub oprogramowania.

INSTRUKCJE BEZPIECZEŃSTWA

WARNING

1. Symbol „OSTRZEŻENIE” powyżej jest znakiem, że konieczna jest konserwacja lub serwis.
procedura wiąże się z ryzykiem bezpieczeństwa i może spowodować śmierć lub poważne obrażenia obrażeń, jeżeli nie zostanie przeprowadzona w sposób bezpieczny i zgodny z parametrami określonymi w niniejszym dokumencie. podręcznik.
2. Podczas wykonywania prac serwisowych lub konserwacyjnych należy zawsze nosić okulary ochronne. do pojazdu. Innym sprzętem bezpieczeństwa, który należy wziąć pod uwagę, jest słuch ochrona, rękawice i ewentualnie pełna osłona twarzy, w zależności od charakter usługi.
3. Nigdy nie pozwalaj osobom niezaznajomionym z tym produktem na instalację, obsługę lub serwisowania tego produktu.
4. Nigdy nie podnoś i nie poziomuj przyczepy bez prawidłowo zamontowanej podnóżka.
5. Nigdy nie kręć podnośnikiem ani nie podłączaj przyczepy bez zabezpieczenia jej przed wypadnięciem. od toczenia.
6. Nigdy nie wywieraj nadmiernych sił bocznych na podnośnik przyczepy.
7. Nigdy nie pozwalaj nikomu, w tym operatorowi, na umieszczanie jakichkolwiek części ciała pod podnośnikiem przyczepy lub pod obciążeniem podczas pracy podnośnika.
8. Nigdy nie przekraczaj dopuszczalnego obciążenia!
9. Nigdy nie używaj podnośnika przyczepy do podnoszenia przyczepy w celu wykonania prac serwisowych lub wymiany opon.
10. Nigdy nie przesuwaj przyczepy, dopóki podnośnik przyczepy nie zostanie całkowicie wsunięty.
11. Trzymaj dzieci i osoby postronne z dala od miejsca pracy podczas obsługi narzędzia. Nie pozwalaj dzieciom obsługiwać podnośnika.
12. Nie używaj podnośnika w miejscach, w których istnieje ryzyko powstania pożaru lub wybuch; np. w obecności łatwopalnych cieczy, gazów lub pyłów.
Podnośnik może wytwarzać iskry, które mogą spowodować zapłon łatwopalnych cieczy, gazów lub pyłów.
13. Do stosowania na płaskiej, równej i twardej powierzchni, która może wytrzymać obciążenie.
14. Nie należy stosować klocków w celu zwiększenia prześwitu.
15. Podczas korzystania z opuszczanej stopy lub opuszczanej nogi upewnij się, że dostarczony sworzeń jest całkowicie włożony przez obie strony dętki i rurę spustową przed użyciem podnośnika.

16. Jeżeli podnośnik przyczepy ma opuszczaną nogę, nigdy nie próbuj regulować opuszczanej nogi, gdy na podnośniku znajduje się jakiegokolwiek obciążenie.

Notatka:

1. Podnośnik jest przeznaczony wyłącznie do pionowego przemieszczania przyczepy.
2. Nie zaleca się szybkiego i ciągłego podnoszenia, aby uniknąć nagrzewania się przekładni, i skrócić czas eksploatacji.

MODEL I PARAMETRY

Model	0721100
Pojemność	8000 funtów
Typ uchwytu montażowego	Uchwyt montażowy przykręcany
Typ korby	Wiatr boczny
Zakres	7,6-39,5 cala
Śruba podróżna	28,5"
Rozmiar stopy	8x6" (prostokąt)
Minimalna wysokość produktu	24,8" (całkowita wysokość produktu)

SCHEMAT STRUKTURY

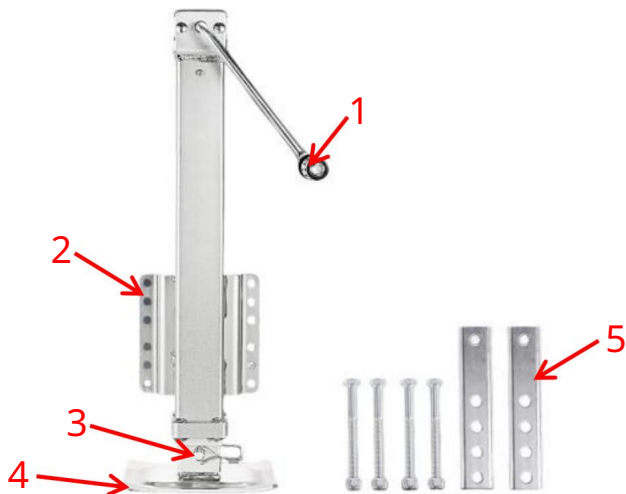

1. Uchwyt
2. Płyta łącząca
3. Wyciągnij sworzeń
4. Płyta podnóżka
5. Montaż osprzętu

SKŁADNIKI

NIE.	Zdjęcie	Nazwa	Ilość
1		Podnośnik	1
2		Uchwyt ręczny (wraz ze śrubą/nakrętką/uszczelką)	1
3		Płyta montażowa	2
4		Śruba (wraz z nakrętką)	4
5		Instrukcja obsługi	1

MONTAŻ

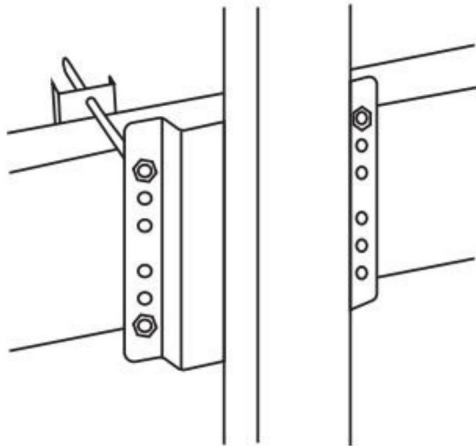

1. Podczas montażu podnośnika przyczepy najlepiej jest podłączyć go do pojazdu holującego, sprawdź czy przyczepa jest bezpieczna.
2. Zamontuj podnośnik w oparciu o rysunek powyżej.
3. Sprawdź, czy śruby i nakrętki zabezpieczające są mocno dokręcone.
4. (Regularnie sprawdzaj, czy śruby i nakrętki zabezpieczające są dobrze dokręcone. obcisły.)
5. Po zamontowaniu podnośnika na przyczepie należy przymocować uchwyt do podnośnika. ze śrubą mocującą.

DZIAŁANIE

1. Aby podnieść, obróć uchwyt zgodnie z ruchem wskazówek zegara.
2. Aby opuścić, obróć uchwyt w kierunku przeciwnym do ruchu wskazówek zegara.

KONSERWACJA

1. Okazjonalne czyszczenie łagodnym mydłem i wodą z dodatkiem lekkiego oleju smarowanie punktów obrotowych wydłuży maksymalną wydajność i wygląd.
2. Okresowo sprawdzaj, czy śruby nie są poluzowane.
3. Przed każdym użyciem należy sprawdzić rury podnośnika i wymienić je, jeśli są wygięte lub uszkodzone.
4. Poniższe procedury należy wykonywać przynajmniej raz w roku:
5. Należy dbać o smarowanie wewnętrznych przekładni i tulei podnośnika.
Nanieść niewielką ilość smaru samochodowego na wewnętrzne koła zębate, zdejmowanie osłony podnośnika. Obróć uchwyt podnośnika, aby rozprowadzić równomiernie nasmarować. Jeśli ten produkt jest używany w środowisku morskim, przepłukać zespół podnośnika i tuleje świeżą wodą i nałóż świeżą smar.

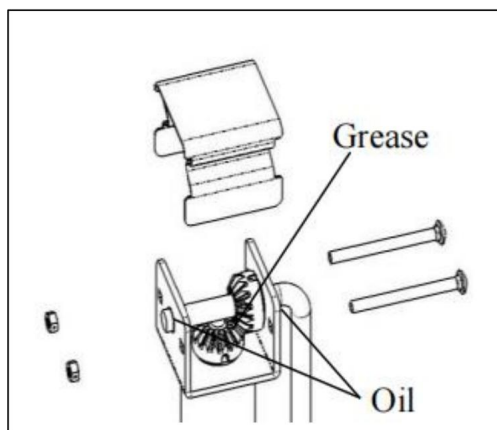

VEVOR®
TOUGH TOOLS, HALF PRICE

Wsparcie techniczne i certyfikat gwarancji
elektronicznej www.vevor.com/support

VEVOR[®]

TOUGH TOOLS, HALF PRICE

Technische ondersteuning en e-garantiecertificaat

www.vevor.com/support

BOLT-ON KRIK

MODEL: 0721100

Wij streven er voortdurend naar om u gereedschappen tegen concurrerende prijzen te leveren.

"Save Half", "Half Price" of andere soortgelijke uitdrukkingen die wij gebruiken, geven alleen een schatting van de besparingen die u kunt behalen door bepaalde gereedschappen bij ons te kopen in vergelijking met de grote topmerken en betekent niet noodzakelijkerwijs dat alle categorieën gereedschappen die wij aanbieden, worden gedekt. Wij

herinneren u eraan om zorgvuldig te controleren of u daadwerkelijk de helft bespaart in vergelijking met de grote topmerken wanneer u een bestelling bij ons plaatst.

VEVOR[®]
TOUGH TOOLS, HALF PRICE

BOLT-ON KRIK

MODEL:0721100

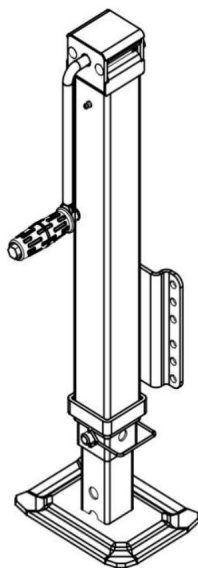

HULP NODIG? NEEM CONTACT MET ONS OP!

Heeft u vragen over het product? Heeft u technische ondersteuning nodig? Neem dan gerust contact met

ons op: **Technische ondersteuning en E-garantiecertificaat**
www.vevor.com/support

Dit is de originele instructie, lees alle handleidingen zorgvuldig door voordat u het product gebruikt. VEVOR behoudt zich een duidelijke interpretatie van onze gebruikershandleiding voor. Het uiterlijk van het product is afhankelijk van het product dat u hebt ontvangen. Vergeef ons dat we u niet opnieuw zullen informeren als er technologie- of software-updates voor ons product zijn.

VEILIGHEIDSINSTRUCTIES

WARNING

1. Het bovenstaande symbool "WAARSCHUWING" is een teken dat er een service- of onderhoudsbeurt nodig is.
De procedure brengt een veiligheidsrisico met zich mee en kan de dood of ernstige gevolgen hebben
letsel als het niet veilig en binnen de in dit artikel uiteengezette parameters wordt uitgevoerd
handmatig.
2. Draag altijd een oogbescherming wanneer u service of onderhoud uitvoert
naar het voertuig. Andere veiligheidsuitrusting om te overwegen zou gehoorbescherming zijn
bescherming, handschoenen en eventueel een volledig gelaatsscherm, afhankelijk van de
aard van de dienst.
3. Laat nooit iemand die niet bekend is met dit product het product installeren, bedienen of
dit product onderhouden.
4. Til of nivelleer de aanhanger nooit zonder een correct geïnstalleerde voetplaat.
5. Draai de krik nooit aan en koppel de aanhanger nooit aan zonder de aanhanger tegen te houden.
van het rollen.
6. Oefen nooit buitensporige zijwaartse krachten uit op de aanhangwagenkrik.
7. Laat nooit iemand, inclusief de bediener, lichaamsdelen in het apparaat steken.
onder de aanhangwagenkrik of de ondersteunde last tijdens het krikken.
8. Overschrijd nooit het draagvermogen!
9. Gebruik de aanhangwagenkrik nooit om de aanhangwagen op te tillen voor onderhoud of het verwisselen van een band.
10. Verplaats de aanhanger nooit voordat de aanhangersteun volledig is ingetrokken.
11. Houd kinderen en omstanders uit de buurt van het werkgebied terwijl u
het bedienen van het gereedschap. Laat kinderen niet met de krik omgaan.
12. Gebruik de krik niet als er een risico is op brand of een ongeluk.
explosie; bijvoorbeeld in de aanwezigheid van ontvlambare vloeistoffen, gassen of stof.
De krik kan vonken veroorzaken, waardoor brandbare vloeistoffen, gassen of stof kunnen ontbranden.
13. Voor gebruik op een vlakke, vlakke, harde ondergrond die een last kan dragen.
14. Gebruik geen blokken voor extra bodemvrijheid.
15. Zorg ervoor dat de meegeleverde pen goed vastzit wanneer u de drop foot of drop leg gebruikt.
volledig ingebracht door beide zijden van de binnenbuis en de valbuis
voordat u de krik gebruikt.

16. Als de aanhangwagenkrik een neerklapbare poot heeft, probeer dan nooit de neerklapbare poot aan te passen wanneer er een last op de krik rust.

Opmerking:

1. De krik is uitsluitend ontworpen voor verticale verplaatsing van de aanhanger.
2. Snel en continu heffen wordt afgeraden om verhitting van de tandwielen te voorkomen en de levensduur verkorten.

MODEL EN PARAMETERS

Model	0721100
Capaciteit	8000LBS
Montagebeugel type	Opschroefbare montagebeugel
Krukastype	Zijwind
Bereik	7,6-39,5 inch
Schroefverplaatsing	28,5"
Voetmaat	8x6" (rechthoek)
Minimale producthoogte	24,8" (totale producthoogte)

STRUCTUURDIAGRAM

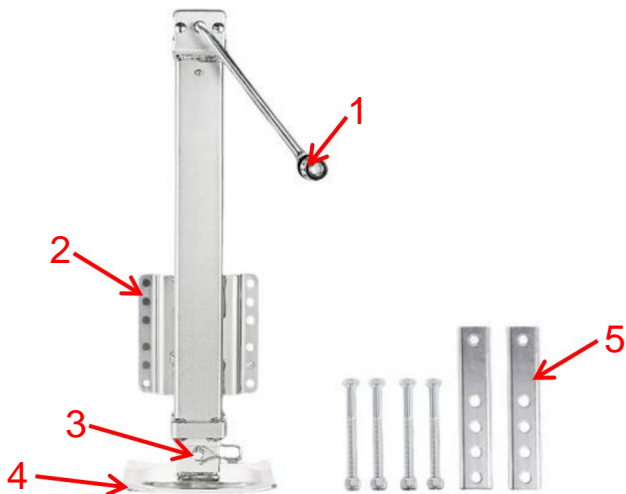

1. Handvat
2. Verbindingsplaat
3. Trekpen
4. Voetplaat
5. Montagefitting

COMPONENTEN

Nee.	Afbeelding	Naam	Hoeveelheid
1		krik	1
2		Handmatige rocker (inclusief bout/moer/pakking)	1
3		Montageplaat	2
4		Bout (inclusief moer)	4
5		Gebruiksaanwijzing	1

MONTAGE

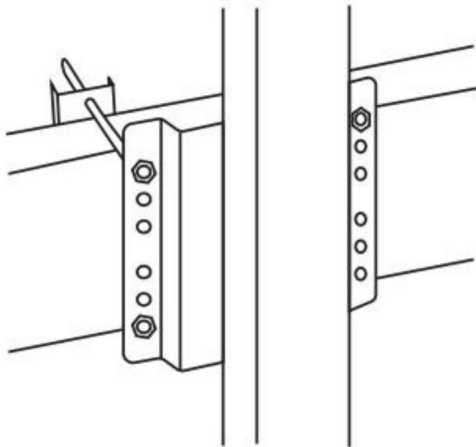

1. Bij het monteren van een aanhangwagenkrik is het het beste om deze aan het trekkende voertuig te koppelen
Zorg ervoor dat de aanhanger stevig staat.
2. Monteer de krik volgens de bovenstaande tekening.
3. Zorg ervoor dat de bouten en de borgmoer goed vastzitten.
4. (Controleer regelmatig of de bouten en borgmoeren goed vastzitten)
nauw.)
5. Nadat de krik op de aanhanger is gemonteerd, bevestigt u de handgreep op de krik
met meegeleverde boutbevestiging.

WERKING

1. Draai de hendel met de klok mee om hem omhoog te brengen.
2. Draai de hendel tegen de klok in om te laten zakken.

ONDERHOUD

1. Af en toe schoonmaken met milde zeep en water, samen met lichte olie
Smering van draaipunten verlengt de piekprestaties en
verschijning.
2. Controleer regelmatig of de schroeven loszitten.
3. Controleer voor elk gebruik de krikbuizen en vervang ze als ze verbogen of beschadigd zijn.
4. De volgende procedures dienen minimaal jaarlijks te worden uitgevoerd:
5. De interne vertanding en bussen van de krik moeten gesmeerd blijven.
Breng een kleine hoeveelheid autovet aan op de interne vertanding door
het verwijderen van de krikkap. Draai de krikhendel om de
gelijkmatig invetten. Als dit product in een maritieme omgeving wordt gebruikt, spoel dan
de krikmontage en bussen met vers water en breng vers water aan
smeermiddel.

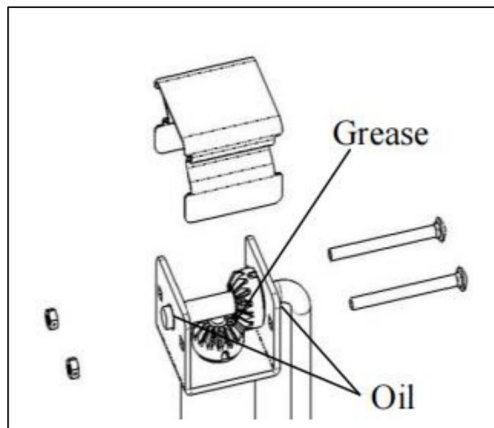

VEVOR®
TOUGH TOOLS, HALF PRICE

Technische ondersteuning en e-
garantiecertificaat www.vevor.com/support

VEVOR®

TOUGH TOOLS, HALF PRICE

Teknisk support och e-garanticertifikat

www.vevor.com/support

BOLT-ON jack

MODELL: 0721100

Vi fortsätter att vara engagerade i att ge dig verktyg till konkurrenskraftiga priser.

"Spara hälften", "halva priset" eller andra liknande uttryck som används av oss representerar bara en uppskattning av besparingar du kan dra nytta av att köpa vissa verktyg hos oss jämfört med de stora toppmärkena och betyder inte nödvändigtvis att täcka alla kategorier av verktyg som erbjuds av oss. Du påminns vänligen om att noggrant kontrollera när du gör en beställning hos oss om du faktiskt sparar hälften i jämförelse med de främsta stora varumärkena.

VEVOR[®]

TOUGH TOOLS, HALF PRICE

BOLT-ON jack

MODELL: 0721100

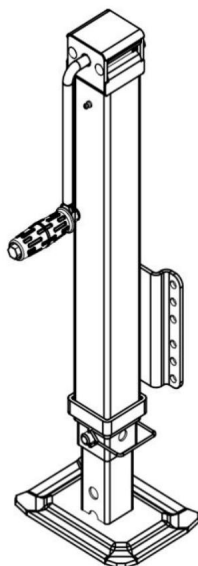

BEHÖVER HJÄLP? KONTAKTA OSS!

Har du produktfrågor? Behöver du teknisk support? Kontakta oss gärna: **Teknisk support och e-**
garanticertifikat www.vevor.com/support

Detta är den ursprungliga instruktionen, läs alla instruktioner noggrant innan du använder den. VEVOR reserverar sig för en tydlig tolkning av vår användarmanual. Utseendet på produkten är beroende av den produkt du fått. Ursäkta oss att vi inte kommer att informera dig igen om det finns någon teknik eller mjukvaruuppdateringar på vår produkt.

SÄKERHETSINSTRUKTIONER

WARNING

1. "VARNING"-symbolen ovan är ett tecken på service eller underhåll proceduren har en säkerhetsrisk inblandad och kan orsaka dödsfall eller allvarlig skada om den inte utförs på ett säkert sätt och inom de parametrar som anges i detta manuella.
2. Använd alltid ögonskydd när du utför service eller underhåll till fordonet. Annan säkerhetsutrustning att överväga skulle vara hörsel skydd, handskar och eventuellt en hel ansiktsskärm, beroende på tjänstens karaktär.
3. Låt aldrig någon som inte är bekant med denna produkt installera, använda eller serva denna produkt.
4. Lyft eller nivellera aldrig släpvagnen utan en korrekt installerad fotplatta.
5. Veva aldrig domkraften eller koppla ihop släpet utan att hindra släpet från att rulla.
6. Utöva aldrig för stora sidokrafter på släpvagnens domkraft.
7. Tillåt aldrig någon, inklusive operatören, att sätta några kroppsdelar under släpvagnsdomkraften eller den stödda lasten under domkraftsdrift.
8. Överskrid aldrig lastkapaciteten!
9. Använd aldrig domkraft för att lyfta släpet för service eller däckbyte.
10. Flytta aldrig släpet innan domkraften är helt indragen.
11. Håll barn och åskådare borta från arbetsområdet under tiden använda verktyget. Låt inte barn hantera domkraften.
12. Använd inte domkraften där det finns risk att orsaka brand eller en explosion; t.ex. i närvaro av brandfarliga vätskor, gaser eller damm. Domkraften kan skapa gnistor som kan antända brandfarliga vätskor, gaser eller damm.
13. För användning på plan, jämn, hård yta som tål last.
14. Använd inte block för ytterligare markfrigång.
15. När du använder fallfoten eller droppbenet, se till att den medföljande tappen är helt införd genom båda sidor av innerröret och fallröret innan du använder domkraften.

16. Om släpvagnsdomkraften har ett fallben, försök aldrig att justera fallbenet när det är någon belastning på domkraften.

Notera:

1. Domkraften är endast avsedd för vertikal rörelse av släpvagnen.
2. Snabba och kontinuerliga lyft rekommenderas inte för att undvika växeluppvärmning och minska livslängden.

MODELL OCH PARAMETRAR

Modell	0721100
Kapacitet	8000 LBS
Monteringsfäste Typ	Bolt-On monteringsfäste
Vevtyp	Sidovind
Räckvidd	7,6-39,5 tum
Skruvresor	28,5"
Fotstorlek	8x6" (rektangel)
Minsta produkthöjd	24,8" (Total produkthöjd)

STRUKTURDIAGRAM

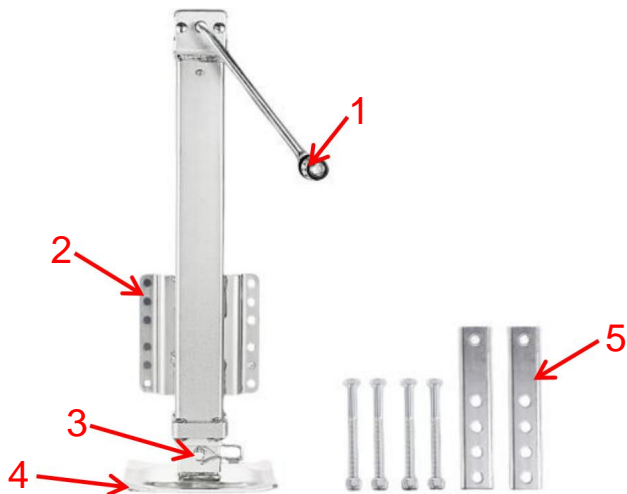

1. Handtag
2. Anslutningsplatta
3. Dra i stiftet
4. Fotplatta
5. Monteringsbeslag

KOMPONENTER

Inga.	Bild	Namn	Antal
1		Jack	1
2		Handvipa (inklusive bult/mutter/packning)	1
3		Monteringsplatta	2
4		Bult (inklusive mutter)	4
5		Användarmanual	1

MONTERING

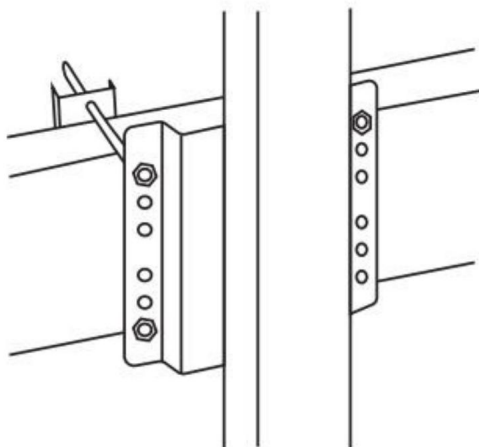

1. Vid montering av släpvagnsdomkraft är det bäst att koppla till dragfordonet till se till att trailern är säker.
2. Montera domkraften baserat på ritningen som visas ovan.
3. Se till att bultarna och nylåsmuttern är ordentligt åtdragna.
4. (Kontrollera regelbundet för att se till att bultar och nylåsmuttrar sitter ordentligt stram.)
5. Efter att domkraften är monterad på släpvagnen, fäst handtagsenheten på domkraften med bultfäste medföljer.

DRIFT

1. Vrid handtaget medurs för att höja.
2. Vrid handtaget moturs för att sänka.

UNDERHÅLL

1. Enstaka rengöring med mild tvål och vatten tillsammans med lätt olja smörjning av pivotpunkter kommer att förlänga toppprestanda och utseende.
2. Kontrollera med jämna mellanrum om skruvarna är lösa.
3. Inspektera domkraftsrören före varje användning och byt ut dem om de är böjda eller skadade.
4. Följande procedurer bör utföras minst en gång per år:
5. Domkraftens inre utväxling och bussningar måste hållas smorda.
Applicera en liten mängd bilfett på den inre växeln genom ta bort jackskyddet. Vrid på domkraftshandtaget för att fördela smörj jämnt. Om denna produkt används i en marin miljö, spola domkraften och bussningarna med färskvatten, och applicera färskt smörjmedel.

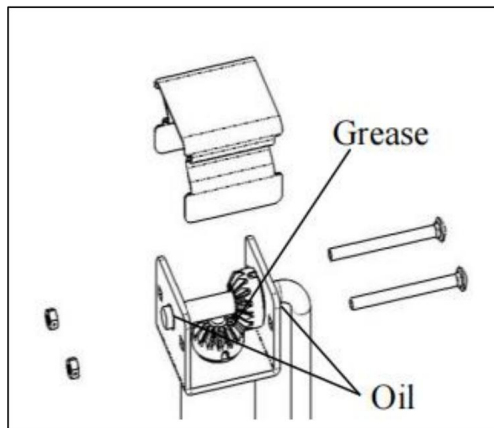

VEVOR®
TOUGH TOOLS, HALF PRICE

Teknisk support och e-garanticertifikat
www.vevor.com/support