

VEVOR

Affordable. Reliable. Home Improvement.

BOTTLE JACK

VEVOR

Affordable. Reliable. Home Improvement.

Bottle Jack

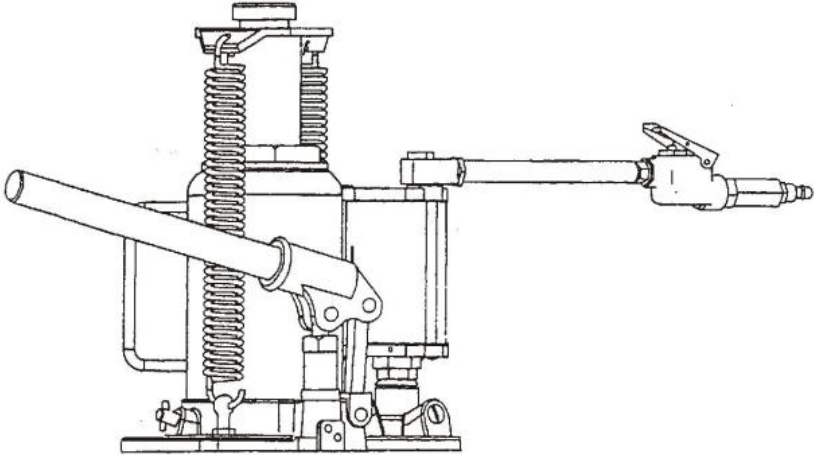

<Picture Only For Reference >

This is the original instruction, please read all manual instructions carefully before operating. VEVOR reserves a clear interpretation of our user manual. The appearance of the product shall be subject to the product you received. Please forgive us that we won't inform you again if there are any technology or software updates on our product.

LIFTING

1. Assemble 2 pc Handle, ensure that spring clips align with slots
2. Secure the load to prevent inadvertent shifting and movement.
3. Position the jack near desired lift point.
4. Close the release valve by turning it clockwise until it is firmly closed.

CAUTION:

USE THE HANDLE PROVIDED FOR THIS PRODUCT OR AN AUTHORIZED REPLACEMENT HANDLE TO ENSURE PROPER RELEASE VALVE OPERATION. DO NOT USE AN EXTENDER ON THE AIR HOSE NOR THE OPERATING HANDLE WHEN USING IT TO LIFT VEHICLE. LIFT ONLY ON THE MANUFACTURERS RECOMMENDED LIFT POINT AND IN ACCORDANCE WITH THE PUBLISHED GUIDELINES IN YOUR VEHICLE OWNER'S MANUAL. ALWAYS USE JACK STANDS TO SUPPORT THE LOAD IMMEDIATELY AFTER LIFTING..

5. Insert and secure handle into handle sleeve.Pump handle or squeeze the lift control valve until saddle contacts load. To end air operation, simply release the grip on the lift control valve. NEVER WIRE CLAMP OR OTHERWISE DISABLE THE LIFT CONTROL VALVE TO FUNCTION BY ANY MEANS OTHER THAN BY USING THE OPERATOR'S HAND.
6. Raise load to desired height, then immediately transfer the load to appropriately-rated support devices such as jack stands.

⚠ WARNING ⚠

THIS IS A LIFTING DEVICE ONLY. IT IS DESIGNED TO LIFT PART OF THE TOTAL VEHICLE (ONE WHEEL OR AXLE. ALWAYS WEAR SAFETY GLASSES WHEN USING THIS EQUIPMENT CENTER LOAD ON SADDLE BEFORE LIFTING. NEVER WORK ON, UNDER OR AROUND LOAD UNTIL IT IS PROPERLY SUPPORTED, TRANSFER THE LOAD IMMEDIATELY TO APPROPRIATE LYRATED JACK STANDS DO NOT

USE THIS PRODUCT FOR ANY PURPOSE OTHER THAN THAT FOR WHICH IT WAS INTENDED. IT IS OWNER'S RESPONSIBILITY TO KEEP LABELS AND MANUALS AVAILABLE FROM THE MANUFACTURER. FAILURE TO HEED THESE AND ALL OTHER WARNINGS PERTAINING TO THIS PRODUCT CAN RESULT IN SUDDEN LOSS OF LIFTED LOAD RESULTING IN DEATH PERSONAL INJURY OR PROPERTY DAMAGE.

LOWERING

1. Raise load enough to carefully remove jack stands.
2. Insert handle onto release valve and slowly turn handle counterclockwise, but no more than 1/2 turn. If load fails to lower, carefully transfer the load to another lifting device and jack stands. Carefully remove affected jack, and then the jack stands. Lower the load, again by slowly turning the release valve no more than 1/2 turn.

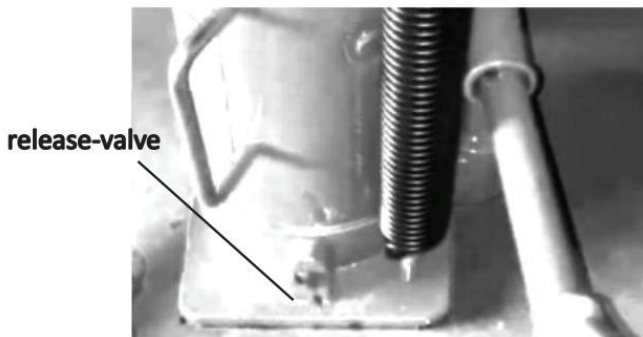

⚠ WARNING ⚠

BE SURE ALL TOOLS AND PERSONNEL ARE CLEAR BEFORE LOWERING LOAD, DANGEROUS DYNAMIC SHOCK LOADS ARE CREATED BY QUICKLY OPENING AND CLOSING THE RELEASE VALVE AS THE LOAD IS BEING LOWERED THE RESULTING OVERLOAD MAY CAUSE HYDRAULIC SYSTEM FAILURE, WHICH COULD CAUSE SEVERE PERSONAL INJURY AND/OR PROPERTY DAMAGE.

3. After removing jack from under the load, push ram and handle sleeve down to reduce exposure to rust and contamination

MAINTENANCE

Important: Use only a good grade hydraulic jack oil. Avoid mixing different types of fluid and NEVER use brake fluid turbine oil, transmission fluid, motor oil or glycerin. Improper fluid can cause premature failure of the jack and the potential for sudden and immediate loss of load.

ADDING OIL

1. With saddle fully lowered and pump piston fully depressed, set jack in its upright, level position. Remove oil filler plug.
2. Fill until oil is level with the filler plug hole, reinstall oil filter plug.

CHANGING OIL

For best performance and longest life , replace the complete fluid supply at least once per year.

1. With saddle fully lowered and pump piston fully depressed, remove the oil filler plug.
2. Lay the jack, on its side and drain the fluid into a suitable container.
Note: Dispose of hydraulic fluid in accordance with local regulations
3. Fill with good quality jack oil. Reinstall oil filler Plug. We recommend Mobil DTE 13 or equivalent.

LUBRICATION

1. A coating of light lubricating oil to pivot points axles and hinges will help to prevent rust and assure that wheels, casters and pump assemblies move freely.
2. Periodically check the pump piston and ram for signs of rust or corrosion. Clean as needed and wipe with an oily cloth.
NEVER USE SANDPAPER OR ABRASIVE MATERIAL ON THESE SURFACES.
3. When not in use, store the jack with pump piston and ram fully retracted.

⚠ WARNING ⚠



TROUBLE SHOOTING

Symptom	Possible Causes	Corrective Action
Jack will not lift load	Release valve not tightly closed overload condition Air supply inadequate	Ensure release valve tightly closed Remedy overload condition Ensure adequate air supply
Jack bleeds off after lift	Release valve not tightly closed Overload condition Hydraulic unit malfunction	Ensure release valve tightly closed Remedy overload condition Contact seller
Jack will not lower after unloading	Reservoir overfilled Linkages binding	Drain fluid to proper level Clean and lubricate moving parts
Poor lift performance	Fluid level low Air trapped in system	Ensure proper fluid level With ram fully retracted, remove oil filler plug to let pressurized air escape, reinstall oil filler plug
Will not lift to full extension	Fluid level low	Ensure proper fluid level

PARAMETER TABLE

Model	Lifting Capacity (TON)	Min Altitude (mm)	Lifting Altitude (mm)	Regulating Altitude (mm)	Working air pressure (Mpa)
QJD-Q01-020A	20	265	175	60	0.5
QJD-012S-01Q D	12	265	180	60	0.5

STRUCTURAL COMPOSITION

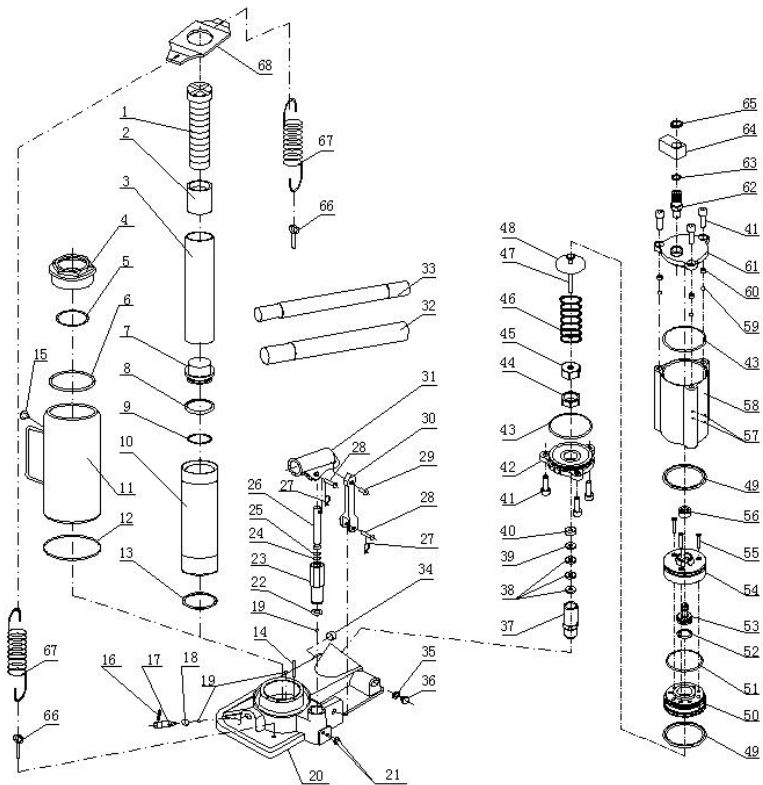

PARTS LIST

ITEM No.	DESCRIPTION	Q'TY	ITEM No.	DESCRIPTION	Q'TY
1	SCREW	1	35	SEAL	1
2	NUT	1	36	SCREW	1
3	PISTON ROD	1	37	AIR-PISTON PUMP	1
4	TOP TANK	1	38	V-SEAL	2
5	O-RING	1	39	BACK-UP RING	1
6	SEAL A	1	40	STOP RING	1
7	PISTON TANK	1	41	BOLT	6
8	BACK-UP RING	1	42	AIR-BASE	1
9	O-RING	1	43	O-RING	2
10	CYLINDER	1	44	NUT	1
11	OIL TANK	1	45	COVER OF AIR-PISTON PUMP	1
12	SEAL B	1	46	COMPRESSION SPRING	1
13	GASKET	1	47	AIR-PISTON	1
14	OIL-FILTER SCREEN	1	48	SPRING COVER	1
15	OIL TANK	1	49	SEAL	2
16	PIN	1	50	AIR-PISTON A	1
17	RELEASE VALVE	1	51	O-RING	1
18	PIN	1	52	O-RING	1
19	STEEL BALL	3	53	PISTON	1
20	BASE	1	54	AIR-PISTON B	1
21	SCREW	2	55	BOLT	3

22	GASKET	1	56	SEAL	1
23	PISTON PUMP	1	57	STEEL BALL	6
24	O-RING	1	58	AIR CYLINDER	1
25	BACK-UP RING	1	59	STEEL BALL	3
26	PISTON	1	60	BOLT	3
27	WIRE PIN	2	61	AIR-TOP TANK	1
28	PIN	2	62	AIR INCOME BOLT	1
29	PIN	1	63	O-RING	2
30	TIE	1	64	ROTATING SLEEVE	1
31	HANDLE SOCKET	1	65	C-RING	1
32	HANDLE-UP PER	1	66	BOLT	2
33	HANDLE-LO WER	1	67	EXTENSION SPRING	2
34	BOLT	1	68	SPRING BASE	1



VEVOR

Affordable. Reliable. Home Improvement.

CRIC BOUTEILLE

VEVOR

Affordable. Reliable. Home Improvement.

Bottle Jack

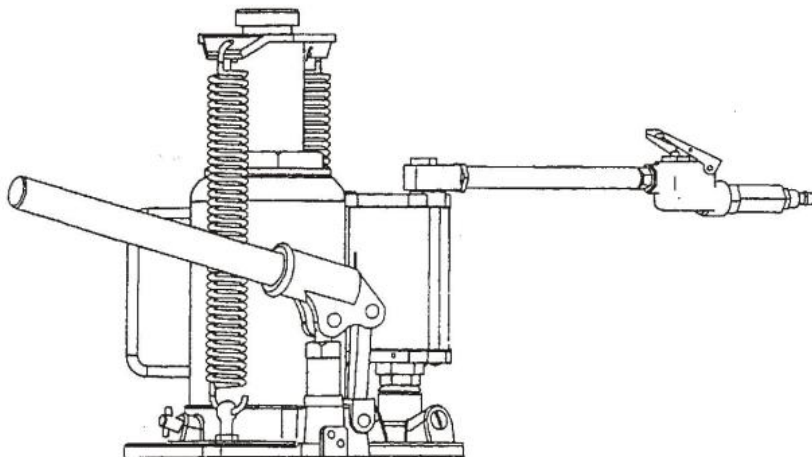

< Image à titre indicatif uniquement >

Ceci est le mode d'emploi d'origine. Veuillez lire attentivement l'intégralité du manuel avant utilisation. VEVOR se réserve le droit d'interpréter clairement ce manuel d'utilisation. L'apparence du produit dépend du produit que vous avez reçu. Veuillez nous excuser de ne pas vous informer ultérieurement des mises à jour technologiques ou logicielles de notre produit.

LIFTING

1. Assembler 2 pièces Poignée l e, assurez-vous que les clips à ressort aligner avec les fentes
2. Fixez la charge pour éviter tout déplacement involontaire et mouvement.
3. Positionnez le cric à proximité de la surface de peinture souhaitée.
4. Fermez la soupape de décharge en la tournant dans le sens des aiguilles d'une montre jusqu'à ce que il est bien fermé.

PRUDENCE:

Utilisez la poignée fournie avec ce produit ou une poignée de rechange autorisée pour garantir le bon fonctionnement de la soupape de décharge. N'utilisez pas de rallonge sur le tuyau d'air comprimé ni sur la poignée de commande pour soulever le véhicule. Soulevez uniquement sur le point de levage recommandé par le fabricant et conformément aux instructions du manuel du propriétaire de votre véhicule. Utilisez toujours des chandelles pour soutenir la charge immédiatement après le levage .

5. Insérez et fixez la poignée dans le manchon de la poignée. Pu m p manipuler ou presser la commande de levage soupape jusqu'à ce que sabb l e contacts chargés. Pour mettre fin au fonctionnement aérien, relâchez simplement la poignée sur la soupape de commande de levage. **NE JAMAIS CÂBLER SERRER OU DÉSACTIVER AUTREMENT LE ASCENSEUR VANNE DE RÉGULATION POUR FONCTIONNER PAR N'IMPORTE LEQUEL MOYENS AUTRE QUE PAR EN UTILISANT LA MAIN DE L'OPÉRATEUR.**
6. Soulevez la charge à la hauteur souhaitée, puis transférez immédiatement la charge sur un support correctement dimensionné des dispositifs tels que des chandelles.

▲▲ERTISSEME▲▲

CECI EST UN DISPOSITIF DE LEVAGE UNIQUEMENT . IL EST CONÇU POUR SOULEVER UNE PARTIE DU VÉHICULE ENTIER (UNE ROUE OU UN ESSIEU). PORTEZ TOUJOURS DES LUNETTES DE SÉCURITÉ LORS DE L'UTILISATION DE CE DISPOSITIF . CENTRE D'ÉQUIPEMENT CHARGEZ SUR LA SELLE AVANT DE LE SOULEVER. NE JAMAIS TRAVAILLER SUR , SOUS OU AUTOUR DE LA CHARGE JUSQU'À CE QU'ELLE SOIT EST CORRECTEMENT SUPPORTÉ, TRANSFÉREZ LA CHARGE IMMÉDIATEMENT AU POINT APPROPRIÉ

LYRÉ Chandelles N'UTILISEZ PAS CE PRODUIT À QUELQUE FIN QUE CE SOIT AUTRE QUE CELUI POUR LEQUEL IL ÉTAIT DESTINÉ . C'EST LE PROPRIÉTAIRE RESPONSABILITÉ CONSERVER LES ÉTIQUETTES ET LES MANUELS SONT DISPONIBLES AUPRÈS DU FABRICANT. LE NON-RESPECT DE CES AVERTISSEMENTS ET DE TOUS LES AUTRES AVERTISSEMENTS CONCERNANT CE PRODUIT PEUT ENTRAÎNER PERTE SUBITE DE LA CHARGE LEVÉE ENTRAÎNANT LA MORT BLESSURES CORPORELLES OU DOMMAGES MATÉRIELS .

LOWERING

1. Soulevez suffisamment la charge pour retirer soigneusement les chandelles .
2. Insérez la poignée sur la soupape de décharge et lentement tourner dans le sens inverse des aiguilles d'une montre, mais pas plus de 1/2 tourner . Si la charge tombe en panne Pour abaisser la charge, transférez-la délicatement sur un autre dispositif de levage et des chandelles. Retirez délicatement le cric concerné, puis les chandelles. Abaissez la charge en tournant lentement la valve de décharge d'un demi-tour maximum.



release-valve

⚠ERTISSEMENT⚠

ASSUREZ-VOUS QUE TOUS LES OUTILS ET LE PERSONNEL SONT ÉLOIGNÉS AVANT DE DESCENDRE LA CHARGE. DES CHARGES DE CHOC DYNAMIQUES DANGEREUSES SONT CRÉÉES PAR L'OUVERTURE ET LA FERMETURE RAPIDE DE LA SOUPE DE DÉCHARGE PENDANT QUE LA CHARGE EST DESCENDUE. LA SURCHARGE QUI EN RÉSULTE PEUT PROVOQUER UNE PANNE DU SYSTÈME HYDRAULIQUE, CE QUI POURRAIT ENTRAÎNER DE GRAVES BLESSURES CORPORELLES ET/OU DES DOMMAGES MATÉRIELS.

3. Après avoir retiré le cric de sous la charge, poussez le vérin et manipulez le manchon pour réduire l'exposition à la rouille et à la contamination

MAINTENANCE

Important : Utilisez uniquement une huile pour cric hydraulique de bonne qualité. Évitez de mélanger différents types de liquides et n'utilisez JAMAIS de liquide de frein, d'huile de turbine, de liquide de transmission, d'huile moteur ou de glycérine. Un liquide inadapté peut entraîner une défaillance prématurée du cric et une perte de charge soudaine et immédiate.

ADDING OIL

1. Avec la selle complètement abaissée et le piston de la pompe complètement enfoncé, placez le cric dans sa position verticale et de niveau. Retirez le bouchon de remplissage d'huile.
2. Remplissez jusqu'à ce que l'huile soit au niveau du trou du bouchon de remplissage , réinstallez le bouchon du filtre à huile.

CHANGING OIL

Pour des performances optimales et une durée de vie plus longue, remplacez l'alimentation complète en liquide au moins une fois par an.

1. Avec la selle complètement abaissée et le piston de la pompe complètement enfoncé, retirez le bouchon de remplissage d'huile.
2. Couchez le cric sur le côté et vidangez le liquide dans un récipient approprié.

Remarque : Éliminer le liquide hydraulique conformément à la réglementation locale.

3. Remplir d'huile de cric de bonne qualité. Remettre le bouchon de remplissage d'huile. Nous recommandons l'huile Mobil DTE 13 ou équivalente.

LUBRICATION

1. Une couche d'huile lubrifiante légère sur les points de pivot, les essieux et les charnières aidera à prévenir la rouille et à garantir que les roues, les roulettes et les ensembles de pompe se déplacent librement.
2. Vérifiez régulièrement que le piston et le vérin de la pompe ne présentent aucun signe de rouille ou de corrosion. Nettoyez-les si nécessaire et essuyez-les avec un chiffon imbibé d'huile.

JAMAIS UTILISER DU PAPIER DE VERRE OU DE MATÉRIAU ABRASIF SUR CES SURFACES .

3. Lorsqu'il n'est pas utilisé , rangez le cric avec le piston de la pompe et le vérin est entièrement rétracté .

▲ERTISSEMENT▲



TROUBLE SHOOTING

Symptôme	Causes possibles	Mesure corrective
Jack ne le chargera pas	Soupape de décharge mal fermée , condition de surcharge . Alimentation en air adéquat	Assurez-vous que la soupape de décharge est bien fermée Remédier à la condition de surcharge Assurer une alimentation en air adéquate
Le cric saigne après le levage	La soupape de décharge n'est pas bien fermée État de surcharge Dysfonctionnement de l'unité hydraulique	Assurer la soupape de décharge hermétiquement fermé Remédier à la condition de surcharge Contacter le vendeur
Le cric ne s'abaisse pas après le déchargement	Réservoir trop rempli Liens de liaison	Vidanger le liquide jusqu'au niveau approprié Nettoyer et lubrifier les pièces mobiles
Mauvaises performances de levage	Niveau de liquide bas Air emprisonné dans le système	Assurer un niveau de liquide approprié Avec le vérin complètement rétracté, retirez le bouchon de remplissage d'huile

		bouchon pour laisser échapper l'air sous pression, réinstaller le bouchon de remplissage d'huile
Ne se lève pas jusqu'à son extension complète	Niveau de liquide bas	Assurez-vous que le niveau de liquide est correct

PARAMETER TABLE

Modèle	Levage Capacité (TONNE)	Min Altitude (mm)	Levage Altitude (mm)	Régulateur Altitude (mm)	Pression d'air de travail (M pa)
QJD-Q01-020A	20	265	175	60	0,5
QJD-012S-01Q D	12	265	180	60	0,5

STRUCTURAL COMPOSITION

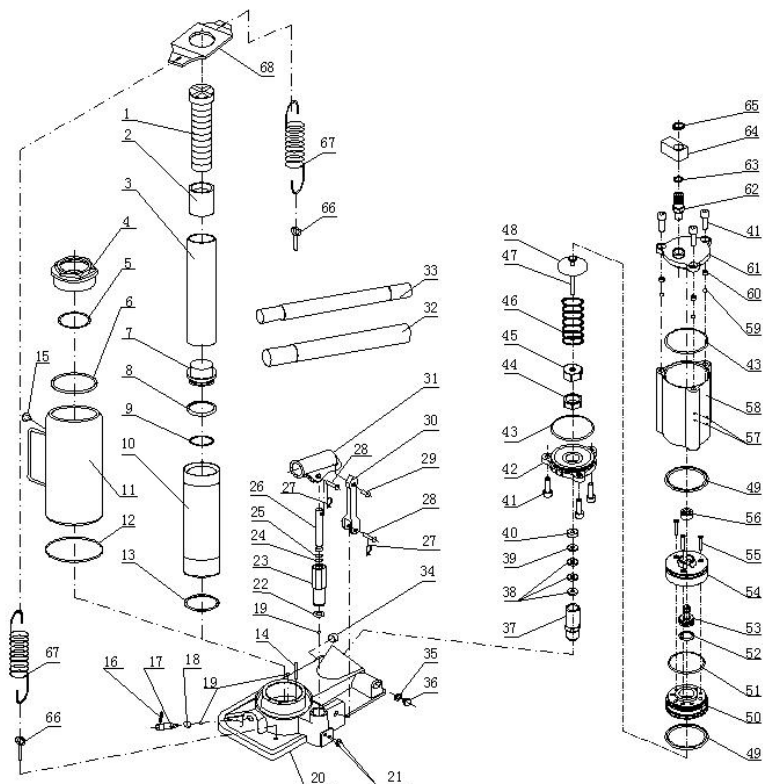

PARTS LIST

ARTICLE N°	DESCRIPTION	Qté	ARTICLE N°	DESCRIPTION	Qté
1	VIS	1	35	JOINT	1
2	NOIX	1	36	VIS	1
3	TIGE DE PISTON	1	37	POMPE À PISTON À AIR	1
4	DÉBARDEUR SUPÉRIEUR	1	38	JOINT EN V	2
5	JOINT	1	39	BAGUE DE	1

	TORIQUE			SECOURS		
6	SCEAU A	1		40	BAGUE D'ARRÊT	1
7	RÉSERVOIR À PISTON	1		41	BOULON	6
8	BAGUE DE SECOURS	1		42	BASE AÉRIENNE	1
9	JOINT TORIQUE	1		43	JOINT TORIQUE	2
10	CYLINDRE	1		44	NOIX	1
11	RÉSERVOIR D'HUILE	1		45	COUVERCLE DE POMPE À PISTON À AIR	1
12	SCEAU B	1		46	RESSORT DE COMPRESSION	1
13	JOINT	1		47	PISTON À AIR	1
14	ÉCRAN DE FILTRE À HUILE	1		48	COUVERTURE À PRINTEMPS	1
15	RÉSERVOIR D'HUILE	1		49	JOINT	2
16	ÉPINGLE	1		50	PISTON À AIR A	1
17	SOUPAPE DE DÉCHARGE	1		51	JOINT TORIQUE	1
18	ÉPINGLE	1		52	JOINT TORIQUE	1
19	BILLE D'ACIER	3		53	PISTON	1
20	BASE	1		54	PISTON À AIR B	1
21	VIS	2		55	BOULON	3
22	JOINT	1		56	JOINT	1
23	POMPE À PISTON	1		57	BILLE D'ACIER	6
24	JOINT	1		58	CYLINDRE À AIR	1

	TORIQUE				
25	BAGUE DE SECOURS	1	59	BILLE D'ACIER	3
26	PISTON	1	60	BOULON	3
27	BROCHE DE FIL	2	61	RÉSERVOIR À AIR SUPÉRIEUR	1
28	ÉPINGLE	2	62	BOULON D'ENTRÉE D'AIR	1
29	ÉPINGLE	1	63	JOINT TORIQUE	2
30	CRAVATE	1	64	MANCHON TOURNANT	1
31	DOUILLE DE POIGNÉE	1	65	ANNEAU EN C	1
32	POIGNÉE SUPÉRIEUR E	1	66	BOULON	2
33	POIGNÉE INFÉRIEUR E	1	67	RESSORT D'EXTENSION	2
34	BOULON	1	68	BASE À RESSORT	1



VEVOR

Affordable. Reliable. Home Improvement.

FLASCHENHEBER

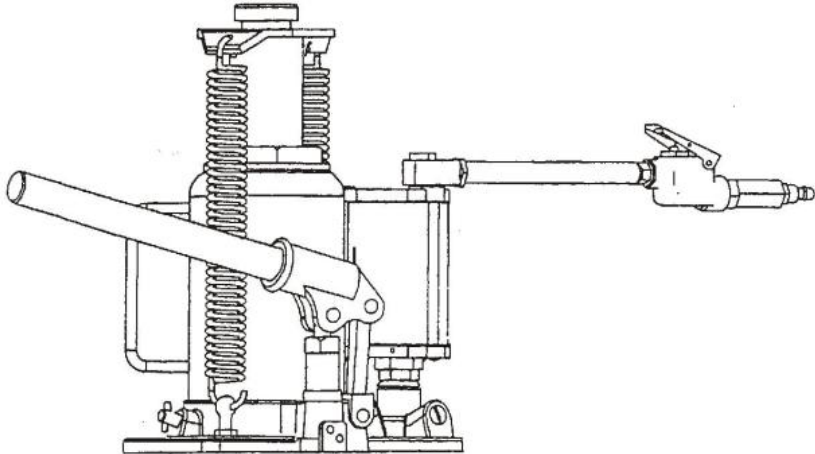

< Bild nur als Referenz >

Dies ist die Originalanleitung. Bitte lesen Sie alle Anweisungen sorgfältig durch, bevor Sie das Gerät in Betrieb nehmen. VEVOR behält sich eine klare Auslegung unserer Bedienungsanleitung vor. Das Aussehen des Produkts hängt vom gelieferten Produkt ab. Bitte haben Sie Verständnis dafür, dass wir Sie nicht erneut über Technologie- oder Software-Updates informieren.

LIFTING

1. Montieren Sie 2 Stück Hand I e, stellen Sie sicher, dass Federklammern mit Schlitzen ausrichten
2. Sichern Sie die Ladung, um ein unbeabsichtigtes Verrutschen zu verhindern und Bewegung.
3. Positionieren Sie den Wagenheber in der Nähe der gewünschten Hebefarbe.
4. Schließen Sie das Ablassventil, indem Sie es im Uhrzeigersinn drehen, bis es ist fest verschlossen.

VORSICHT:

VERWENDEN SIE DEN FÜR DIESES PRODUKT MITGELIEFERTEN GRIFF ODER EINEN AUTORISIERTEN ERSATZGRIFF, UM EINE ORDNUNGSGEMÄSSE FUNKTION DES AUSLASSVENTILS ZU GEWÄHRLEISTEN. VERWENDEN SIE KEINE VERLÄNGERUNG AM LUFTSCHLAUCH ODER AM BEDIENGRIF, WENN SIE DAS FAHRZEUG DAMIT ANHEBEN. HEBEN SIE DAS FAHRZEUG NUR AN DEM VOM HERSTELLER EMPFOHLENEN HEBEPUNKT UND GEMÄSS DEN VERÖFFENTLICHTEN RICHTLINIEN IN DER BEDIENUNGSANLEITUNG IHRES FAHRZEUGS AN. VERWENDEN SIE IMMER UNMITTELBAR NACH DEM ANHEBEN UNTERSTELLBÖDEN, UM DIE LAST ZU STÜTZEN .

5. Griffhülse einsetzen und befestigen . den Lift-Bedienhebel anfassen oder drücken Ventil bis Sattel I e Kontakte laden. Um den Luftbetrieb zu beenden, einfach loslassen den Griff am Hubsteuerventil. NIEMALS VERDRAHT Klemmen oder anderweitig deaktivieren AUFZUG STEUERVENTIL FUNKTIONIEREN DURCH BELIEBIG BEDEUTET ANDERS ALS DURCH VERWENDUNG DIE HAND DES BEDIENERS.
6. Heben Sie die Last auf die gewünschte Höhe und übertragen Sie sie dann sofort Last auf entsprechend bemessene Unterstützung Geräte wie Wagenheber.

⚠️ WARNUNG ⚠️

DIES IST NUR EIN HEBEGERÄT . ES IST ZUM ANHEBEN EINES TEILS DES GESAMTEN FAHRZEUGS (EIN RAD ODER EINE ACHSE) ENTWICKELT . TRAGEN SIE BEI DER VERWENDUNG DIESES GERÄTS IMMER EINE SCHUTZBRILLE VOR DEM HEBEN DIE MITTLERE LAST DES GERÄTS AUF DEN SATTEL BELASTET. ARBEITEN SIE NIEMALS AN , UNTER ODER UM DIE LAST, BIS SIE RICHTIG UNTERSTÜTZT IST , ÜBERTRAGEN SIE DIE LAST SOFORT AUF DIE GEEIGNETE LYRATED Unterstellböcke VERWENDEN SIE DIESES PRODUKT NICHT FÜR IRGEND EINEN ZWECK ANDERE ALS DER , FÜR DEN ES VORGESEHEN WAR . ES IST EIGENTÜMER VERANTWORTUNG AUFBEWAHREN ETIKETTEN UND HANDBÜCHER SIND BEIM HERSTELLER ERHÄLTICH. DIE NICHTBEACHTUNG DIESER UND ALLER ANDEREN WARNHINWEISE ZU DIESEM PRODUKT KANN ZU PLÖTZLICHER VERLUST DER ANGEHOBENEN LAST MIT TOD PERSONEN- ODER SACHSCHÄDEN .

LOWERING

1. Heben Sie die Last ausreichend an, um die Wagenheber vorsichtig entfernen zu können .
2. Stecken Sie den Griff auf das Ablassventil und langsam drehen Griff gegen den Uhrzeigersinn, aber nicht mehr als 1/2 drehen . Wenn die Last fehlschlägt Zum Absenken die Last vorsichtig auf eine andere Hebevorrichtung und Unterstellböcke umladen. Den betroffenen Wagenheber und anschließend die Unterstellböcke vorsichtig entfernen. Die Last wieder absenken, indem das Ablassventil langsam um höchstens eine halbe Umdrehung gedreht wird.

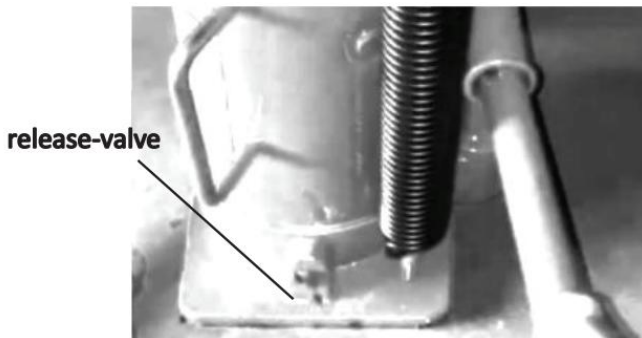

⚠️ WARNUNG ⚠️

STELLEN SIE SICHER, DASS ALLE WERKZEUGE UND PERSONEN FREI SIND, BEVOR SIE DIE LAST ABSENKEN. DURCH DAS SCHNELLE ÖFFNEN UND SCHLIESSEN DES ABSCHLUSSVENTILS WÄHREND DES ABSENKENS DER LAST ENTSTEHEN GEFÄHRLICHE DYNAMISCHE STOSSBELASTUNGEN. DIE DARAUSS ENTSTEHENDE ÜBERLASTUNG KANN ZU EINEM AUSFALL DES HYDRAULIKSYSTEMS FÜHREN, DER SCHWERE VERLETZUNGEN UND/ODER SACHSCHÄDEN VERURSACHEN KANN.

3. Nach dem Entfernen des Wagenhebers unter der Last, drücken Sie den Stößel und die Griffhülse, um die Belastung durch Rost und Verunreinigungen zu reduzieren

MAINTENANCE

Wichtig: Verwenden Sie ausschließlich hochwertiges Hydrauliköl. Vermeiden Sie das Mischen verschiedener Flüssigkeiten und verwenden Sie NIEMALS Bremsflüssigkeit, Turbinenöl, Getriebeöl, Motoröl oder Glycerin. Ungeeignete Flüssigkeiten können zu vorzeitigem Ausfall des Wagenhebers und einem plötzlichen und sofortigen Lastverlust führen.

ADDING OIL

1. Bei vollständig abgesenktem Sattel und vollständig gedrückt halten und den Wagenheber in die aufrechte , waagerechte Position bringen. Öleinfüllschraube entfernen.
2. Füllen Sie, bis der Ölstand die Höhe der Einfüllöffnung erreicht hat , und setzen Sie die Ölfilterschraube wieder ein.

CHANGING OIL

Für optimale Leistung und längste Lebensdauer ersetzen Sie die gesamte Flüssigkeitszufuhr mindestens einmal pro Jahr.

1. Wenn der Sattel vollständig abgesenkt und der Pumpenkolben vollständig eingedrückt ist, entfernen Sie die Öleinfüllschraube.
2. Legen Sie den Wagenheber auf die Seite und lassen Sie die Flüssigkeit in einen geeigneten Behälter ab.

Hinweis: Hydraulikflüssigkeit gemäß den örtlichen Vorschriften entsorgen

3. Füllen Sie hochwertiges Wagenheberöl ein. Setzen Sie den Öleinfüllstopfen wieder ein. Wir empfehlen Mobil DTE 13 oder ein gleichwertiges Produkt.

LUBRICATION

1. Eine Schicht aus leichtem Schmieröl auf Drehpunkten, Achsen und Scharnieren hilft, Rost zu verhindern und sicherzustellen, dass sich Räder, Rollen und Pumpenbaugruppen frei bewegen.
2. Überprüfen Sie den Pumpenkolben und den Stößel regelmäßig auf Anzeichen von Rost oder Korrosion . Reinigen Sie sie bei Bedarf und wischen Sie sie mit einem öligen Tuch ab.

NIEMALS VERWENDEN SIE SCHLEIFPAPIER ODER SCHLEIFENDE MATERIALIEN AUF DIESEN OBERFLÄCHEN .

3. Bei Nichtgebrauch den Wagenheber mit Pumpenkolben verstauen und der Stößel ist vollständig eingefahren .

▲ WARNUNG ▲



TROUBLE SHOOTING

Symptom	Mögliche Ursachen	Korrekturmaßnahme
Jack wird es nicht laden	Ablassventil nicht fest geschlossen , Überlastzustand , Luftzufuhr ein angemessen	Stellen Sie sicher, dass das Ablassventil fest geschlossen ist Überlastungszustand beheben Sorgen Sie für ausreichende Luftzufuhr
Der Wagenheber blutet nach dem Anheben ab	Ablassventil nicht fest geschlossen Überlastungszustand Störung der Hydraulikeinheit	Stellen Sie sicher, dass das Ablassventil fest verschlossen Überlastungszustand beheben Verkäufer kontaktieren
Der Wagenheber lässt sich nach dem Entladen nicht absenken	Behälter überfüllt Verknüpfungen binden	Lassen Sie die Flüssigkeit bis zum richtigen Stand ab Bewegliche Teile reinigen und schmieren
Schlechte Hubleistung	Flüssigkeitsstand niedrig Im System eingeschlossene Luft	den richtigen Flüssigkeitsstand sicher Bei vollständig eingefahrenem Stößel

		den Öleinfüllstutzen entfernen Stopfen, um Druckluft entweichen zu lassen, Öleinfüllschraube wieder anbringen
Lässt sich nicht vollständig ausfahren	Flüssigkeitsstand niedrig	Stellen Sie den richtigen Flüssigkeitsstand sicher

PARAMETER TABLE

Modell	Heben Kapazität (TONNE)	Mindest Höhe (mm)	Heben Höhe (mm)	Regulierung Höhe (mm)	Arbeitsluftdruck (M pa)
QJD-Q01-020A	20	265	175	60	0,5
QJD-012S-01Q D	12	265	180	60	0,5

STRUCTURAL COMPOSITION

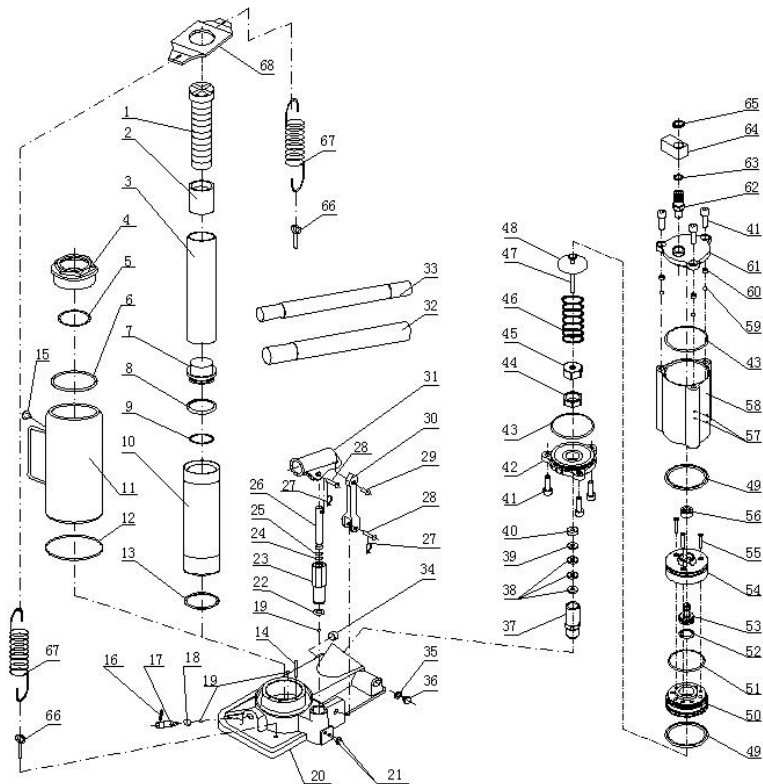

PARTS LIST

ARTIKEL-NR.	BESCHREIBUNG	Menge	ARTIKEL-NR.	BESCHREIBUNG	Menge
1	SCHRAUBE N	1	35	SIEGEL	1
2	NUSS	1	36	SCHRAUBEN	1
3	Kolbenstange	1	37	LUFT-KOLBENPUMPE	1
4	OBERER TANK	1	38	V-DICHTUNG	2
5	O-RING	1	39	Stützring	1

6	SIEGEL A	1	40	ANSCHLAGRING	1
7	KOLBENTA NK	1	41	BOLZEN	6
8	Stützring	1	42	LUFTSTÜTZPUNKT	1
9	O-RING	1	43	O-RING	2
10	ZYLINDER	1	44	NUSS	1
11	ÖLTANK	1	45	ABDECKUNG DER LUFTKOLBENPUMP E	1
12	DICHTUNG B	1	46	DRUCKFEDER	1
13	DICHTUNG	1	47	LUFTKOLBEN	1
14	ÖLFILTERSI EB	1	48	FEDERABDECKUNG	1
15	ÖLTANK	1	49	SIEGEL	2
16	STIFT	1	50	LUFTKOLBEN A	1
17	AUSLASSVE NTIL	1	51	O-RING	1
18	STIFT	1	52	O-RING	1
19	STAHLKUG EL	3	53	KOLBEN	1
20	BASE	1	54	LUFTKOLBEN B	1
21	SCHRAUBE N	2	55	BOLZEN	3
22	DICHTUNG	1	56	SIEGEL	1
23	KOLBENPU MPE	1	57	STAHLKUGEL	6
24	O-RING	1	58	LUFTZYLINDER	1
25	Stützring	1	59	STAHLKUGEL	3
26	KOLBEN	1	60	BOLZEN	3
27	DRAHTSTIF T	2	61	AIR-TOP-TANK	1
28	STIFT	2	62	LUFTEINKOMMENS	1

				BOLZEN		
29	STIFT	1		63	O-RING	2
30	BINDEN	1		64	DREHBÜGEL	1
31	GRIFFBUCH SE	1		65	C-RING	1
32	GRIFF OBEN	1		66	BOLZEN	2
33	GRIFF-UNT EN	1		67	ZUGFEDER	2
34	BOLZEN	1		68	FEDERBASIS	1



VEVOR

Affordable. Reliable. Home Improvement.

GATO DE BOTELLA

VEVOR

Affordable. Reliable. Home Improvement.

Bottle Jack

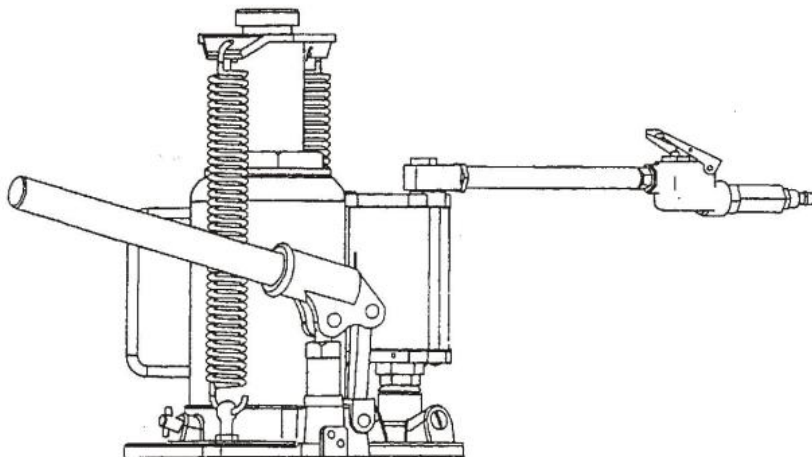

< Imagen solo como referencia >

Estas son las instrucciones originales; lea atentamente todas las instrucciones del manual antes de utilizarlo. VEVOR se reserva el derecho de interpretar este manual de usuario. La apariencia del producto dependerá del producto que haya recibido. Le rogamos que nos disculpe si no le informamos de nuevo si hay actualizaciones tecnológicas o de software en nuestro producto.

LIFTING

1. Ensamblar 2 piezas Manipule y asegúrese de que los clips de resorte alinearse con las ranuras
2. Asegure la carga para evitar que se mueva accidentalmente y movimiento.
3. Coloque el gato cerca del punto de elevación deseado.
4. Cierre la válvula de liberación girándola en el sentido de las agujas del reloj hasta que Está firmemente cerrado.

PRECAUCIÓN:

UTILICE LA MANIJA PROPORCIONADA PARA ESTE PRODUCTO O UNA MANIJA DE REPUESTO AUTORIZADA PARA ASEGURAR EL FUNCIONAMIENTO CORRECTO DE LA VÁLVULA DE LIBERACIÓN. NO UTILICE UN EXTENSOR EN LA MANGUERA DE AIRE NI EN LA MANIJA DE OPERACIÓN AL USARLA PARA ELEVAR EL VEHÍCULO. ELEVE SOLO EN EL PUNTO DE ELEVACIÓN RECOMENDADO POR EL FABRICANTE Y DE ACUERDO CON LAS INSTRUCCIONES PUBLICADAS EN EL MANUAL DEL PROPIETARIO DE SU VEHÍCULO. USE SIEMPRE SOPORTES DE GATO PARA SOPORTAR LA CARGA INMEDIATAMENTE DESPUÉS DE ELEVAR .

5. Inserte y asegure el mango en la funda del mango. Bomba Manejar o apretar el control de elevación válvula hasta la silla de montar carga de contactos. Para finalizar la operación de aire, simplemente suelte el agarre de la válvula de control de elevación. NUNCA CABLEE ABRAZADERA O DESACTIVA DE OTRO MODO EL ELEVAR VÁLVULA DE CONTROL FUNCIONAR POR CUALQUIER MEDIO Aparte de por USANDO LA MANO DEL OPERADOR.
6. Eleve la carga a la altura deseada y luego transfírela inmediatamente . Cargar en un soporte con clasificación adecuada dispositivos como soportes de gato.

⚠️ ADVERTENCIA ⚠️

ESTE ES SOLO UN DISPOSITIVO DE ELEVACIÓN . ESTÁ DISEÑADO PARA LEVANTAR PARTE DEL VEHÍCULO (UNA RUEDA O EJE) . SIEMPRE USE GAFAS DE SEGURIDAD AL USAR ESTE CENTRO DEL EQUIPO, COLOQUE LA CARGA EN EL SILLÍN ANTES DE LEVANTAR. NUNCA TRABAJE SOBRE , DEBAJO O ALREDEDOR DE LA CARGA HASTA QUE ESTÁ CORRECTAMENTE SOPORTADO, TRANSFIERA LA CARGA INMEDIATAMENTE AL LUGAR APROPIADO LIBRADO SOPORTES DE GATO NO UTILICE ESTE PRODUCTO PARA NINGÚN PROPÓSITO OTRO DE AQUELLO PARA LO CUAL FUE PREVISTO . ES DEL DUEÑO RESPONSABILIDAD PARA MANTENER LAS ETIQUETAS Y MANUALES ESTÁN DISPONIBLES DEL FABRICANTE. EL INCUMPLIMIENTO DE ESTAS Y TODAS LAS DEMÁS ADVERTENCIAS RELATIVAS A ESTE PRODUCTO PUEDE RESULTAR EN PÉRDIDA REPENTINA DE LA CARGA ELEVADA QUE RESULTA EN MUERTE LESIONES PERSONALES O DAÑOS A LA PROPIEDAD .

LOWERING

1. Levante la carga lo suficiente para poder retirar con cuidado los soportes del gato .
2. Inserte la manija en la válvula de liberación y lentamente doblar Maneje en sentido antihorario, pero no más de 1/2 girar . Si la carga falla Para bajar, transfiera con cuidado la carga a otro dispositivo de elevación y a los soportes del gato. Retire con cuidado el gato afectado y luego los soportes. Baje la carga girando lentamente la válvula de liberación, no más de media vuelta.

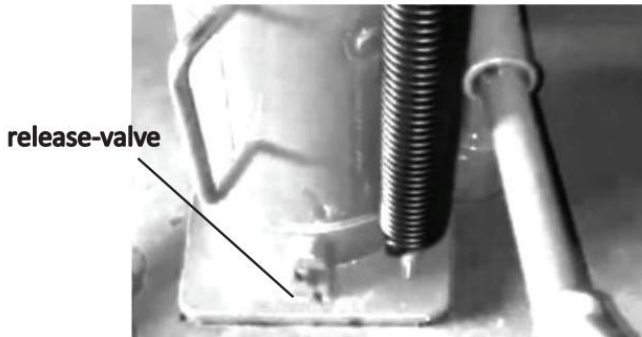

⚠️ ADVERTENCIA ⚠️

ASEGÚRESE DE QUE TODAS LAS HERRAMIENTAS Y EL PERSONAL ESTÉN ALEJADOS ANTES DE BAJAR LA CARGA. SE CREAN CARGAS DE CHOQUE DINÁMICAS PELIGROSAS AL ABRIR Y CERRAR RÁPIDAMENTE LA VÁLVULA DE LIBERACIÓN MIENTRAS SE BAJA LA CARGA. LA SOBRECARGA RESULTANTE PUEDE CAUSAR UNA FALLA EN EL SISTEMA HIDRÁULICO, LO QUE PODRÍA CAUSAR LESIONES PERSONALES GRAVES Y/O DAÑOS MATERIALES.

3. Después de retirar el gato de debajo de la carga, empuje el pistón y manipule la manga para reducir la exposición al óxido y la contaminación.

MAINTENANCE

Importante: Use únicamente aceite de buena calidad para gatos hidráulicos. Evite mezclar diferentes tipos de fluidos y NUNCA use líquido de frenos, aceite de turbina, líquido de transmisión, aceite de motor ni glicerina. Un fluido inadecuado puede causar fallas prematuras del gato y la posibilidad de una pérdida repentina e inmediata de la carga.

ADDING OIL

1. Con el sillín completamente bajado y el pistón de la bomba completamente deprimido, coloque el gato en su posición vertical y

nivelada. Retire el tapón de llenado de aceite.

2. Llene hasta que el aceite esté al nivel del orificio del tapón de llenado , vuelva a instalar el tapón del filtro de aceite.

CHANGING OIL

Para un mejor rendimiento y una vida útil más prolongada, reemplace el suministro de líquido completo al menos una vez al año.

1. Con el asiento completamente bajado y el pistón de la bomba completamente presionado, retire el tapón de llenado de aceite.
2. Coloque el gato de lado y drene el líquido en un recipiente adecuado.

Nota: Deseche el líquido hidráulico de acuerdo con las regulaciones locales.

3. Llene con aceite para gato de buena calidad. Vuelva a colocar el tapón de llenado. Recomendamos Mobil DTE 13 o equivalente.

LUBRICATION

1. Una capa de aceite lubricante ligero en los puntos de pivote de los ejes y las bisagras ayudará a prevenir la oxidación y garantizar que las ruedas, las ruedas giratorias y los conjuntos de bombas se muevan libremente.

2. Revise periódicamente el pistón y el ariete de la bomba para detectar signos de óxido o corrosión . Límpielos según sea necesario y séquelos con un paño humedecido con aceite.

NUNCA USAR PAPEL DE LIJA O MATERIAL ABRASIVO SOBRE ESTAS SUPERFICIES .

3. Cuando no esté en uso , guarde el gato con el pistón de la bomba. y el carnero está completamente retraído .





TROUBLE SHOOTING

Síntoma	Posibles causas	Acción correctiva
Jack no lo cargará	La válvula de liberación no está bien cerrada debido a una condición de sobrecarga . Entrada de suministro de aire . adecuado	Asegúrese de que la válvula de liberación esté bien cerrada Solucionar la condición de sobrecarga Asegúrese de que haya un suministro de aire adecuado
Jack se desangra después del levantamiento	La válvula de liberación no está bien cerrada Condición de sobrecarga Mal funcionamiento de la unidad hidráulica	Asegúrese de que la válvula de liberación herméticamente cerrado Solucionar la condición de sobrecarga Contactar al vendedor
El gato no baja después de descargarlo	Depósito demasiado lleno Enlaces vinculantes	Drene el líquido hasta el nivel adecuado Limpiar y lubricar las piezas móviles
Bajo rendimiento del elevador	Nivel de líquido bajo Aire atrapado en el sistema	un nivel adecuado de identificación de la gripe Con el ariete completamente retraído, retire el tapón de llenado de aceite. Tapón para

		dejar escapar el aire presurizado, vuelva a instalar el tapón de llenado de aceite
No se levanta hasta la extensión completa	Nivel de líquido bajo	Asegúrese de que el nivel de líquido sea adecuado

PARAMETER TABLE

Modelo	Levantamiento Capacidad (TONELADAS)	Mínimo Altitud (milímetros)	Levantamiento Altitud (milímetros)	Regulando Altitud (milímetros)	Presión de aire de trabajo (M ² año)
QJD-Q01-020A	20	265	175	60	0.5
QJD-012S-01Q D	12	265	180	60	0.5

STRUCTURAL COMPOSITION

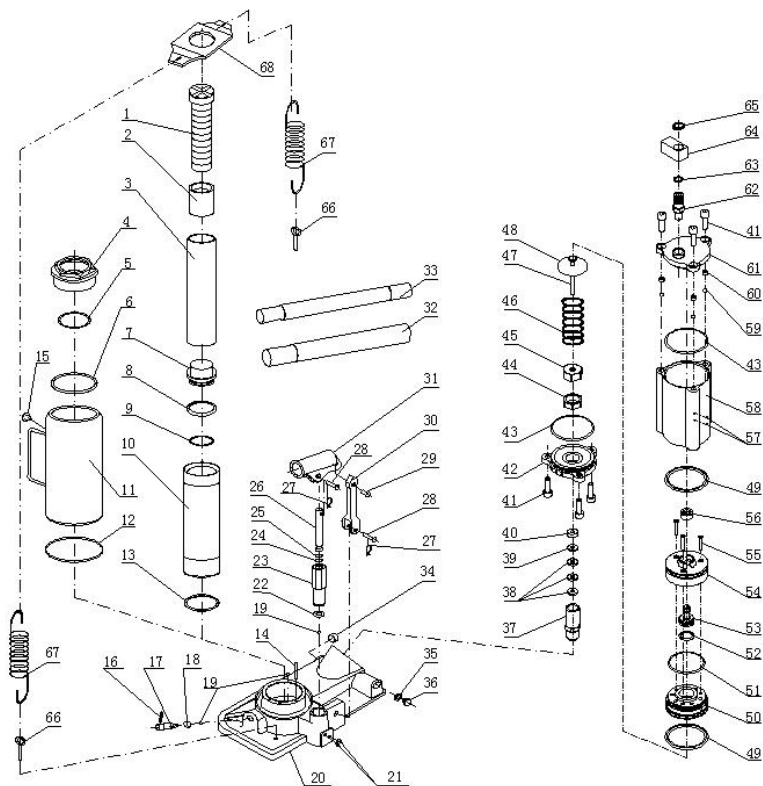

PARTS LIST

ARTÍCULO N.º	DESCRIPCIÓN	CANTIDAD	ARTÍCULO N.º	DESCRIPCIÓN	CANTIDAD
1	TORNILLO	1	35	SELLO	1
2	TUERCA	1	36	TORNILLO	1
3	VÁSTAGO DEL PISTÓN	1	37	BOMBA DE PISTÓN DE AIRE	1
4	TANQUE SUPERIOR	1	38	Sello en V	2
5	ANILLO	1	39	ANILLO DE	1

	TÓRICO			RESPALDO	
6	SELLO A	1	40	ANILLO DE DETENCIÓN	1
7	TANQUE DE PISTÓN	1	41	TORNILLO	6
8	ANILLO DE RESPALDO	1	42	BASE AÉREA	1
9	ANILLO TÓRICO	1	43	ANILLO TÓRICO	2
10	CILINDRO	1	44	TUERCA	1
11	TANQUE DE ACEITE	1	45	TAPA DE LA BOMBA DE PISTÓN DE AIRE	1
12	SELLO B	1	46	RESORTE DE COMPRESIÓN	1
13	EMPAQUETADORA	1	47	PISTÓN DE AIRE	1
14	MALLA DEL FILTRO DE ACEITE	1	48	CUBIERTA DE RESORTE	1
15	TANQUE DE ACEITE	1	49	SELLO	2
16	ALFILER	1	50	PISTÓN DE AIRE A	1
17	VÁLVULA DE LIBERACIÓN	1	51	ANILLO TÓRICO	1
18	ALFILER	1	52	ANILLO TÓRICO	1
19	BOLA DE ACERO	3	53	PISTÓN	1
20	BASE	1	54	PISTÓN DE AIRE B	1
21	TORNILLO	2	55	TORNILLO	3
22	EMPAQUETADORA	1	56	SELLO	1

23	BOMBA DE PISTÓN	1	57	BOLA DE ACERO	6
24	ANILLO TÓRICO	1	58	CILINDRO DE AIRE	1
25	ANILLO DE RESPALDO	1	59	BOLA DE ACERO	3
26	PISTÓN	1	60	TORNILLO	3
27	PIN DE CABLE	2	61	TANQUE CON AIRE SUPERIOR	1
28	ALFILER	2	62	PERNO DE ENTRADA DE AIRE	1
29	ALFILER	1	63	ANILLO TÓRICO	2
30	ATAR	1	64	MANGUITO GIRATORIO	1
31	ENCHUFE DE MANIJA	1	65	ANILLO C	1
32	MANIJA SUPERIOR	1	66	TORNILLO	2
33	MANIJA INFERIOR	1	67	RESORTE DE EXTENSIÓN	2
34	TORNILLO	1	68	BASE DE RESORTE	1



VEVOR

Affordable. Reliable. Home Improvement.

JACK PER BOTTIGLIE

VEVOR

Affordable. Reliable. Home Improvement.

Bottle Jack

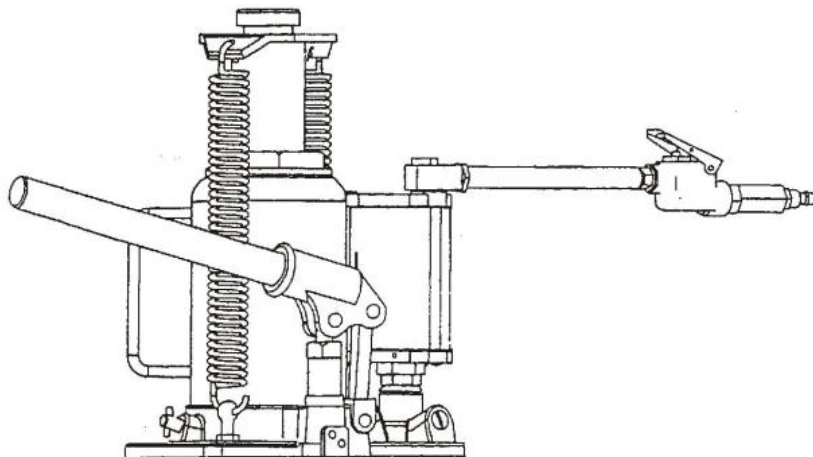

< Immagine solo per riferimento >

Queste sono le istruzioni originali, si prega di leggere attentamente tutte le istruzioni del manuale prima dell'uso. VEVOR si riserva la piena interpretazione del proprio manuale utente. L'aspetto del prodotto dipenderà dal prodotto ricevuto. Vi preghiamo di scusarci se non vi informeremo più in caso di aggiornamenti tecnologici o software sul nostro prodotto.

LIFTING

1. Assemblare 2 pezzi Mano sinistra , assicurarsi che le clip a molla allineare con gli slot
2. Fissare il carico per evitare spostamenti involontari e movimento.
3. Posizionare il cric vicino alla vernice di sollevamento desiderata.
4. Chiudere la valvola di rilascio ruotandola in senso orario fino a quando è ben chiuso.

ATTENZIONE:

UTILIZZARE LA MANIGLIA FORNITA PER QUESTO PRODOTTO O UNA MANIGLIA DI RICAMBIO AUTORIZZATA PER GARANTIRE IL CORRETTO FUNZIONAMENTO DELLA VALVOLA DI RILASCIO. NON UTILIZZARE UNA PROLUNGA SUL TUBO DELL'ARIA NÉ SULLA MANIGLIA DI COMANDO QUANDO SI USA QUESTA PER SOLLEVARE IL VEICOLO. SOLLEVARE SOLO SUL PUNTO DI SOLLEVAMENTO RACCOMANDATO DAL PRODUTTORE E IN CONFORMITÀ CON LE LINEE GUIDA PUBBLICATE NEL MANUALE D'USO DEL VEICOLO. UTILIZZARE SEMPRE CAVALLETTI PER SOSTENERE IL CARICO IMMEDIATAMENTE DOPO IL SOLLEVAMENTO .

5. Inserire e fissare la maniglia nel manicotto della maniglia . maneggiare o premere il comando dell'ascensore valvola fino a sella l e carico dei contatti. Per terminare il funzionamento dell'aria, è sufficiente rilasciare la presa sulla valvola di controllo dell'alzata. NON CABLARE MAI MORSETTO O ALTRIMENTI DISATTIVARE IL SOLLEVARE VALVOLA DI CONTROLLO PER FUNZIONARE DA QUALUNQUE SIGNIFICA DIVERSO DA UTILIZZANDO LA MANO DELL'OPERATORE.
6. carico all'altezza desiderata, quindi trasferirlo immediatamente caricare su un supporto opportunamente valutato dispositivi come cavalletti.

QUESTO È SOLO UN DISPOSITIVO DI SOLLEVAMENTO . È PROGETTATO PER SOLLEVARE UNA PARTE DELL'INTERO VEICOLO (UNA RUOTA O UN ASSALE). INDOSSARE SEMPRE OCCHIALI DI SICUREZZA QUANDO SI UTILIZZA QUESTO CENTRARE IL CARICO SULLA SELLA PRIMA DI SOLLEVARE L'ATTREZZATURA. NON LAVORARE MAI SOPRA , SOTTO O INTORNO AL CARICO FINCHÉ NON È È CORRETTAMENTE SUPPORTATO, TRASFERIRE IMMEDIATAMENTE IL CARICO NELLA POSIZIONE APPROPRIATA LIRATED CAVALLETTI NON USARE QUESTO PRODOTTO PER NESSUN SCOPO ALTRO DI QUELLO PER CUI ERA STATO INTESO . È DEL PROPRIETARIO RESPONSABILITÀ CONSERVARE LE ETICHETTE E I MANUALI DISPONIBILI PRESSO IL PRODUTTORE. LA MANCATA OSSERVANZA DI QUESTE E DI TUTTE LE ALTRE AVVERTENZE RELATIVE A QUESTO PRODOTTO PUÒ COMPORTARE SU D DEN PERDITA DEL CARICO SOLLEVATO CON CONSEGUENTE MORTE LESIONI PERSONALI O DANNI ALLA PROPRIETÀ .

LOWERING

1. Sollevare il carico quanto basta per rimuovere con cautela i cavalletti .
2. Inserire la maniglia sulla valvola di rilascio e lentamente giro maniglia in senso antiorario, ma non più di 1/2 girare . Se il carico fallisce Per abbassare, trasferire con cautela il carico su un altro dispositivo di sollevamento e sui cavalletti. Rimuovere con cautela il martinetto interessato e quindi i cavalletti. Abbassare il carico, ruotando lentamente la valvola di rilascio per non più di 1/2 giro.

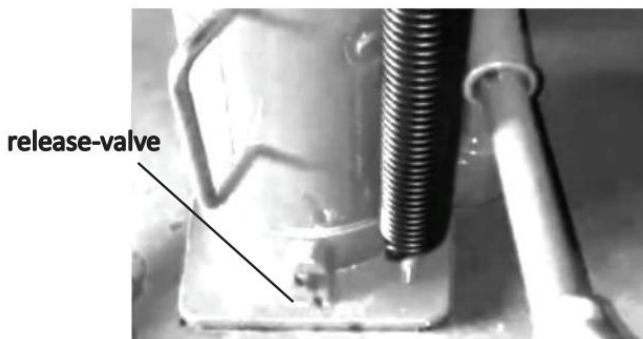

ASSICURARSI CHE TUTTI GLI ATTREZZI E IL PERSONALE SIANO LONTANI PRIMA DI ABBASSARE IL CARICO. L'APERTURA E LA CHIUSURA RAPIDA DELLA VALVOLA DI RILASCIO DURANTE L'ABBASSAMENTO DEL CARICO CREANO CARICHI D'URTO DINAMICI PERICOLOSI. IL SOVRACCARICO RISULTANTE POTREBBE CAUSARE GUASTI AL SISTEMA IDRAULICO, CHE POTREBBERO CAUSARE GRAVI LESIONI PERSONALI E/O DANNI ALLA PROPRIETÀ.

3. Dopo aver rimosso il martinetto da sotto il carico, spingere il pistone e la maniglia verso l'alto per ridurre l'esposizione alla ruggine e alla contaminazione.

MAINTENANCE

Importante: utilizzare solo un olio per martinetti idraulici di buona qualità. Evitare di mescolare diversi tipi di fluido e NON utilizzare MAI fluido freni, olio per turbine, fluido per trasmissioni, olio motore o glicerina. Un fluido non idoneo può causare un guasto prematuro del martinetto e la potenziale perdita improvvisa e immediata del carico.

ADDING OIL

1. Con la sella completamente abbassata e il pistone della pompa completamente premuto, posizionare il martinetto in posizione verticale e orizzontale. Rimuovere il tappo di riempimento dell'olio.
2. Riempire fino a quando l'olio non è a livello del foro del tappo di riempimento , quindi reinstallare il tappo del filtro dell'olio.

CHANGING OIL

Per ottenere le migliori prestazioni e una durata maggiore, sostituire l'intera fornitura di fluido almeno una volta all'anno.

1. Con la sella completamente abbassata e il pistone della pompa completamente premuto, rimuovere il tappo di riempimento dell'olio.
2. Adagiare il cric su un lato e scaricare il liquido in un contenitore adatto.
Nota: smaltire il fluido idraulico in conformità con le normative locali
3. Riempire con olio per cric di buona qualità. Riposizionare il tappo di riempimento dell'olio. Consigliamo Mobil DTE 13 o equivalente.

LUBRICATION

1. Un leggero strato di olio lubrificante sui punti di articolazione, sugli assi e sulle cerniere aiuterà a prevenire la ruggine e a garantire che ruote, rotelle e gruppi pompa si muovano liberamente.
 2. Controllare periodicamente il pistone e il pistone della pompa per verificare la presenza di ruggine o corrosione . Pulire se necessario e asciugare con un panno unto.
- MAI USA CARTA VETRATA O MATERIALE ABRASIVO SU QUESTE SUPERFICI .
3. Quando non in uso , riporre il cric con il pistone della pompa e r a m completamente retrato .

⚠️VERTIMEN⚠️



TROUBLE SHOOTING

Sintomo	Possibili cause	Azione correttiva
Jack non lo caricherà	Valvola di rilascio non ben chiusa condizione di sovraccarico	Assicurarsi che la valvola di rilascio sia ben chiusa Risolvere la condizione di sovraccarico

	Alimentazione aria in adeguato	Garantire un adeguato apporto d'aria
Il jack sanguina dopo il sollevamento	Valvola di rilascio non ben chiusa Condizione di sovraccarico Malfunzionamento dell'unità idraulica	Assicurare la valvola di rilascio ben chiuso Risolvere la condizione di sovraccarico Contatta il venditore
Jack non si abbasserà dopo aver completato lo scarico	Serbatoio troppo pieno Legami di collegamento	Scaricare il fluido fino al livello corretto Pulire e lubrificare le parti mobili
Scarse prestazioni di sollevamento	Livello del fluido basso Aria intrappolata nel sistema	Assicurare il corretto livello del fluido Con il pistone completamente represso, rimuovere il bocchettone di riempimento dell'olio tappo per far fuoriuscire l'aria pressurizzata, reinstallare il tappo di riempimento dell'olio
Non si solleva fino alla massima estensione	Livello del fluido basso	Assicurare il corretto livello del fluido

PARAMETER TABLE

Modello	Sollevamento Capacità (TONNELL)	Minimo Altitudine (mm)	Sollevamento Altitudine (mm)	Regolazione Altitudine (mm)	Pressione dell'aria di lavoro (M pa)
---------	---------------------------------------	------------------------------	------------------------------------	-----------------------------------	---

	ATA)		(mm)		
QJD-Q01-020A	20	265	175	60	0,5
QJD-012S-01Q D	12	265	180	60	0,5

STRUCTURAL COMPOSITION

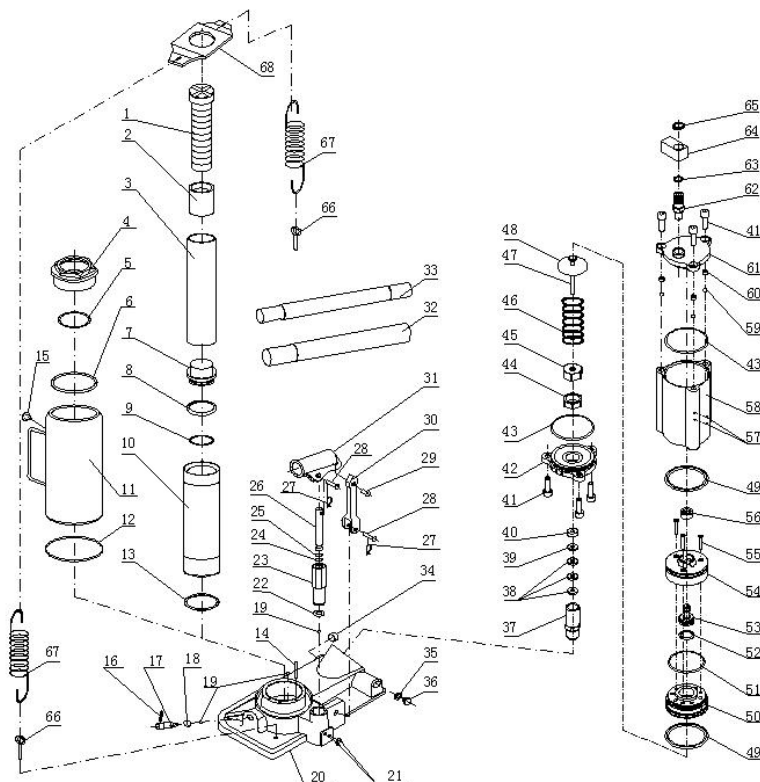

PARTS LIST

ARTI COLO	DESCRIZIO NE	QUA NTIT	ARTIC OLO	DESCRIZIONE	QU ANT
--------------	-----------------	-------------	--------------	-------------	-----------

N.		À	N.		ITÀ
1	VITE	1	35	FOCA	1
2	NOCE	1	36	VITE	1
3	BIELLA	1	37	POMPA A PISTONE PNEUMATICO	1
4	SERBATOIO SUPERIORE	1	38	V-SEAL	2
5	O-RING	1	39	ANELLO DI BACK-UP	1
6	SIGILLO A	1	40	ANELLO DI STOP	1
7	SERBATOIO A PISTONE	1	41	BULLONE	6
8	ANELLO DI BACK-UP	1	42	BASE AEREA	1
9	O-RING	1	43	O-RING	2
10	CILINDRO	1	44	NOCE	1
11	SERBATOIO DELL'OLIO	1	45	COPERCHIO DELLA POMPA A PISTONE PNEUMATICO	1
12	SIGILLO B	1	46	MOLLA DI COMPRESSIONE	1
13	GUARNIZIO NE	1	47	PISTONE AD ARIA	1
14	FILTRO DELL'OLIO	1	48	COPERTURA A MOLLA	1
15	SERBATOIO DELL'OLIO	1	49	FOCA	2
16	SPILLO	1	50	PISTONE ARIA A	1
17	VALVOLA DI RILASCIO	1	51	O-RING	1
18	SPILLO	1	52	O-RING	1
19	SFERA	3	53	PISTONE	1

	D'ACCIAIO				
20	BASE	1	54	PISTONE ARIA B	1
21	VITE	2	55	BULLONE	3
22	GUARNIZIONE	1	56	FOCA	1
23	POMPA A PISTONI	1	57	SFERA D'ACCIAIO	6
24	O-RING	1	58	CILINDRO PNEUMATICO	1
25	ANELLO DI BACK-UP	1	59	SFERA D'ACCIAIO	3
26	PISTONE	1	60	BULLONE	3
27	PERNO PER FILO	2	61	SERBATOIO AIR-TOP	1
28	SPIILLO	2	62	BULLONE DI INGRESSO DELL'ARIA	1
29	SPIILLO	1	63	O-RING	2
30	CRAVATTA	1	64	MANICOTTO ROTANTE	1
31	PRESA PER MANIGLIA	1	65	ANELLO A C	1
32	MANIGLIA SUPERIORE	1	66	BULLONE	2
33	MANIGLIA INFERIORE	1	67	MOLLA DI ESTENSIONE	2
34	BULLONE	1	68	BASE A MOLLA	1



VEVOR

Affordable. Reliable. Home Improvement.

PODNOŚNIK BUTELKOWY

VEVOR

Affordable. Reliable. Home Improvement.

Bottle Jack

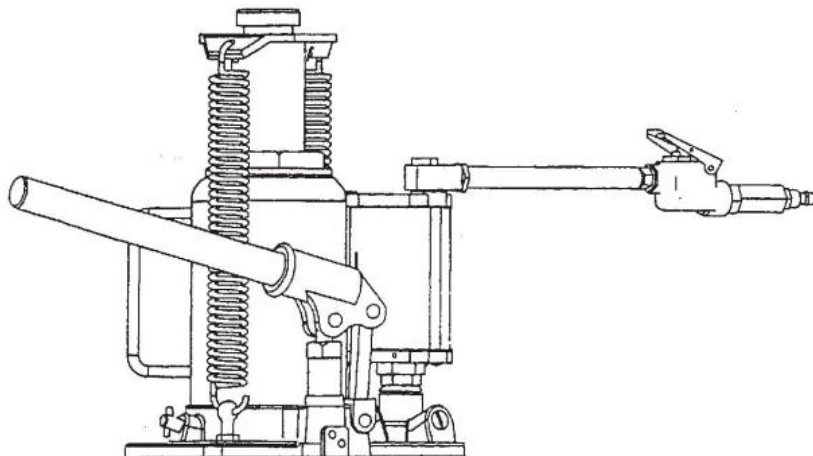

< Zdjęcie tylko w celach poglądowych >

To jest oryginalna instrukcja obsługi. Przed użyciem prosimy o dokładne zapoznanie się z treścią instrukcji. Firma VEVOR zastrzega sobie prawo do jednoznacznej interpretacji niniejszej instrukcji obsługi. Wygląd produktu zależy od stanu, w jakim go otrzymali Państwo. Prosimy o wyrozumiałość, ale nie będziemy Państwa ponownie informować o aktualizacjach technologicznych lub oprogramowania naszego produktu.

LIFTING

1. Złóż 2 szt. Ręka I e, upewnij się, że zaciski sprężynowe wyrównać z gniazdami
2. Zabezpiecz ładunek, aby zapobiec jego przypadkowemu przesunięciu i ruch.
3. Umieść podnośnik w pobliżu lakieru, który chcesz podnieść.
4. Zamknij zawór spustowy, obracając go zgodnie z ruchem wskazówek zegara, aż jest szczelnie zamknięty.

OSTROŻNOŚĆ:

UŻYWAJ UCHWYTU DOŁĄCZONEGO DO TEGO PRODUKTU LUB AUTORYZOWANEGO UCHWYTU ZAMIENNEGO, ABY ZAPEWNIĆ PRAWIDŁOWE DZIAŁANIE ZAWORU SPUSTOWEGO. NIE UŻYWAJ PRZEDŁUŻACZA DO PRZEWODU POWIETRZA ANI UCHWYTU OBSŁUGOWEGO PODCZAS PODNOSZENIA POJAZDU. PODNOSZ TYLKO ZA PUNKT PODNOSZENIA ZALECANY PRZEZ PRODUCENTA I ZGODNIE Z WYTYCZNYMI OPUBLIKOWANYMI W INSTRUKCJI OBSŁUGI POJAZDU. ZAWSZE UŻYWAJ PODNOŚNIKÓW DO PODPARCIA ŁADUNKU NATYCHMIAST PO PODNIESIENIU .

5. Włóż i zabezpiecz uchwyt w tuleję uchwytu. Pomp obsłużyć lub ścisnąć dźwignię sterowania windą zawór do momentu wysunięcia się obciążenie kontaktów. Aby zakończyć operację powietrzną, wystarczy zwolnić uchwyt na zaworze sterującym podnoszeniem. NIGDY NIE PODŁĄCZAJ ZACISK LUB W INNY SPOSÓB WYŁĄCZ WINDA ZAWÓR STERUJĄCY FUNKCJONOWAĆ PRZEZ KAŻDY OZNACZA INNE NIŻ PRZEZ UŻYWANIE DŁOŃ OPERATORA.
6. Podnieś ładunek na żadaną wysokość, a następnie natychmiast przenieś załadować do odpowiednio ocenionego nośnika urządzeń takich jak podpórki podnośnikowe.



TO JEST TYLKO URZĄDZENIE PODNOSZĄCE . JEST PRZEZNACZONE DO PODNOSZENIA CZĘŚCI CAŁEGO POJAZDU (JEDNEGO KOŁA LUB OSI) . ZAWSZE NOŚ OKULARY OCHRONNE PODCZAS UŻYWANIA TEGO URZĄDZENIA . PRZED PODNOSZENIEM SPRZĘTU NALEŻY WYŚRODKOWAĆ OBCIĄŻENIE NA SIODEŁKU. NIGDY NIE PRACUJ NA , POD LUB WOKÓŁ OBCIĄŻENIA, DOPÓKI NIE JEST ONE JEŚLI JEST ODPOWIEDNIO PODPARTY, NALEŻY NATYCHMIAST PRZENIEŚĆ OBCIĄŻENIE NA ODPOWIEDNIE MIEJSCE LYRATED PODNOŚNIKI NIE UŻYWAĆ TEGO PRODUKTU W ŻADNYM CELU INNY NIŻ TEN , DO KTÓREGO BYŁ PRZEZNACZONY . TO JEST WŁAŚCICIELA ODPOWIEDZIALNOŚĆ ZACHOWAJ ETYKIETY I INSTRUKCJE DOSTĘPNE U PRODUCENTA NIEPRZESTRZEGANIE TYCH I WSZYSTKICH INNYCH OSTRZEŻEŃ DOTYCZĄCYCH TEGO PRODUKTU MOŻE SKUTKOWAĆ SU D DEN UTRATA PODNIESIONEGO ŁADUNKU, KTÓRA SPOWODOWAŁA ŚMIERĆ OBRAŻENIA CIAŁA LUB USZKODZENIA MIENIA .

LOWERING

1. Podnieś ładunek na tyle, aby móc ostrożnie zdjąć podpory podnośnika .
2. Załóż uchwyt na zawór spustowy i powoli zakręć obrócić uchwyt przeciwnie do ruchu wskazówek zegara, ale nie więcej niż o 1/2 obrót . Jeśli obciążenie zawiedzie Aby opuścić, ostrożnie przenieś ładunek na inne urządzenie podnoszące i podnieś podpory. Ostrożnie zdejmij uszkodzony podnośnik, a następnie podpory. Opuść ładunek, ponownie powoli obracając zawór spustowy, nie więcej niż o pół obrotu.

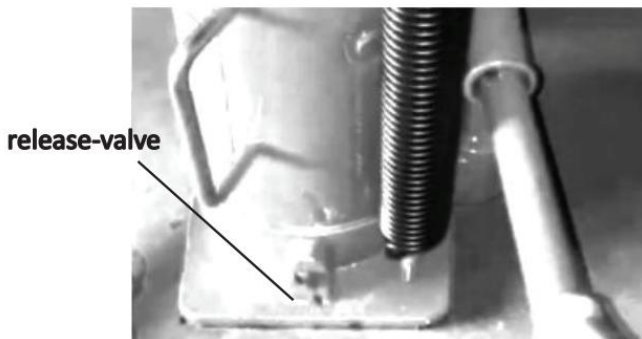

⚠ STRZEŻEN ⚠

UPEWNIJ SIĘ, ŻE WSZYSTKIE NARZĘDZIA I WSZYSTKIE OSOBY SĄ W ODPOWIEDNIEJ OBSZARACH PRZED OPUSZCZANIEM ŁADUNKU. SZYBKE OTWIERANIE I ZAMYKANIE ZAWORU ZWOLNIENIOWEGO PODCZAS OPUSZCZANIA ŁADUNKU POWSTAJE NIEBEZPIECZNE DYNAMICZNE UDAROWE OBCIĄŻENIA. WYNIKAJĄCE Z TEGO PRZECIĄŻENIE MOŻE SPOWODOWAĆ AWARIĘ UKŁADU HYDRAULICZNEGO, CO MOŻE SPOWODOWAĆ POWAŻNE OBRAŻENIA OSOBISTE I/LUB USZKODZENIE MIENIA.

3. Po wyjęciu podnośnika spod ładunku należy nacisnąć siłownik i otworzyć tuleję uchwytu, aby zmniejszyć narażenie na rdzę i zanieczyszczenia.

MAINTENANCE

Ważne: Używaj wyłącznie oleju do podnośników hydraulicznych dobrej jakości. Unikaj mieszania różnych rodzajów płynów i NIGDY nie używaj płynu hamulcowego, oleju turbinowego, oleju przekładniowego, oleju silnikowego ani gliceryny. Niewłaściwy płyn może spowodować przedwczesną awarię podnośnika i potencjalną nagłą i natychmiastową utratę ładunku.

ADDING OIL

1. Przy całkowicie opuszczonym siodle i całkowicie wysuniętym tłoku pompy wciśnięty, ustaw podnośnik w pozycji pionowej i poziomej. Odkręć korek wlewu oleju.
2. Napełnij , aż poziom oleju będzie równy otworowi wlewu , a następnie załóż ponownie korek filtra oleju.

CHANGING OIL

Aby uzyskać najlepszą wydajność i najdłuższą żywotność, należy wymieniać cały układ dopływu płynu co najmniej raz w roku.

1. Przy całkowicie opuszczonym siodle i całkowicie wciśniętym tłoku pompy, odkręć korek wlewu oleju.
2. Połóż podnośnik na boku i spuść płyn do odpowiedniego pojemnika.
Uwaga: Płyn hydrauliczny należy utylizować zgodnie z lokalnymi przepisami.
3. Wlej dobrej jakości olej do podnośników. Załóż ponownie korek wlewu oleju. Zalecamy Mobil DTE 13 lub odpowiednik.

LUBRICATION

1. Pokrycie punktów obrotowych osi i zawiasów lekkim olejem smarującym pomoże zapobiec rdzewieniu i zapewni, że koła, kółka jezdne i zespoły pomp będą się swobodnie poruszać.
2. Okresowo sprawdzaj tłok i tłok pompy pod kątem oznak rdzy lub korozji . W razie potrzeby wyczyść i przetrzyj szmatką nasączoną olejem. NIGDY UŻYJ PAPIERU ŚCIERNEGO ANI MATERIAŁÓW ŚCIERNYCH NA TYCH POWIERZCHNIACH .
3. Gdy nie używasz podnośnika , przechowuj go z tłokiem pompy i siłownik całkowicie schowany .





TROUBLE SHOOTING

Objaw	Możliwe przyczyny	Działania naprawcze
Jack nie będzie tego ładował	Zawór upustowy nie jest szczelnie zamknięty, stan przeciążenia Dopływ powietrza w odpowiedni	Upewnij się, że zawór spustowy jest szczelnie zamknięty. Rozwiązanie problemu przeciążenia Zapewnij odpowiednią ilość powietrza
Jack krwawi po podniesieniu	Zawór spustowy nie jest szczelnie zamknięty Stan przeciążenia Awaria jednostki hydraulicznej	Upewnij się, że zawór upustowy jest otwarty szczelnie zamknięte Rozwiązanie problemu przeciążenia Skontaktuj się ze sprzedawcą
Podnośnik nie opuści się po rozładowaniu	Zbiornik przepełniony Wiązania łączące	Spuścić płyn do odpowiedniego poziomu Wyczyść i nasmaruj ruchome części
Słaba wydajność podnoszenia	Niski poziom płynu Powietrze uwięzione w układzie	Zapewnij odpowiedni poziom płynu Przy całkowicie cofniętym tłoku wyjmij wlew oleju zatkać korek, aby

		umożliwić ujście sprężonego powietrza, ponownie założyć korek wlewu oleju
Nie podnieś się do pełnego wyciągnięcia	Niski poziom płynu	Zapewnij odpowiedni poziom płynu

PARAMETER TABLE

Model	Podnoszenie Pojemność (TONA)	Min Wysokość (mm)	Podnoszenie Wysokość (mm)	Regulowanie Wysokość (mm)	Ciśnienie robocze powietrza (M pa)
QJD-Q01-020A	20	265	175	60	0,5
QJD-012S-01Q D	12	265	180	60	0,5

STRUCTURAL COMPOSITION

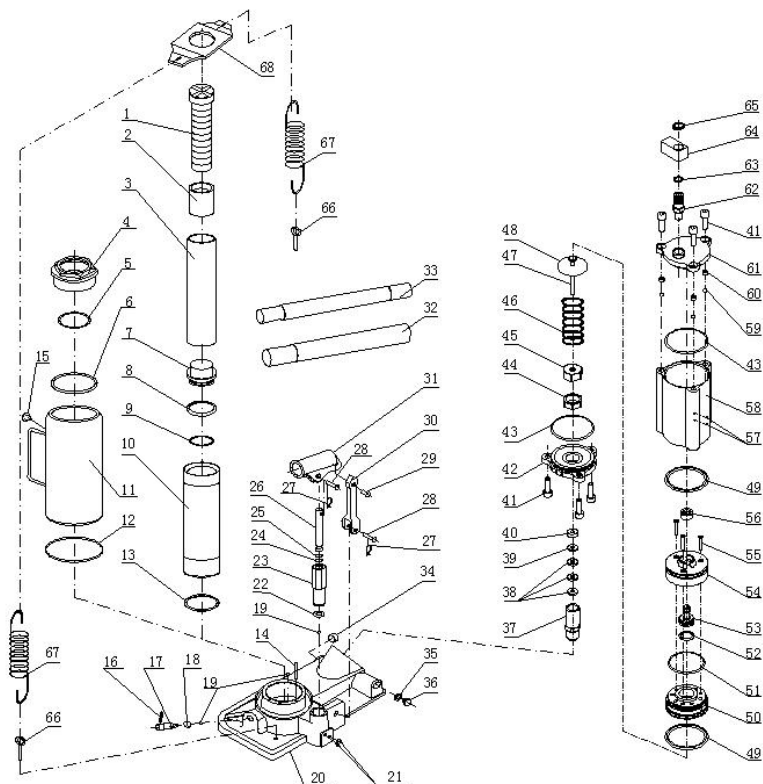

PARTS LIST

NR POZY CJI	OPIS	ILOŚĆ	NR POZY CJI	OPIS	ILOŚĆ
1	ŚRUBA	1	35	FOKA	1
2	NAKRĘTKA	1	36	ŚRUBA	1
3	TŁOCZYSK O	1	37	POMPA TŁOKOWA POWIETRZA	1
4	GÓRNY ZBIORNIK	1	38	USZCZELNIENIE V	2
5	O-RING	1	39	PIERŚCIEN ZAPASOWY	1

6	PIECZEĆ A	1	40	PIERŚCIEŃ STOP	1
7	ZBIORNIK TŁOKOWY	1	41	ŚRUBA	6
8	PIERŚCIEŃ ZAPASOWY	1	42	BAZA LOTNICZA	1
9	O-RING	1	43	O-RING	2
10	CYLINDER	1	44	NAKRĘTKA	1
11	ZBIORNIK OLEJU	1	45	POKRYWA POMPY TŁOKOWEJ POWIETRZA	1
12	FOKA B	1	46	Sprężyna ściskająca	1
13	USZCZELKA	1	47	TŁOK POWIETRZNY	1
14	SITKO FILTRA OLEJU	1	48	POKRYWA WIOSENNA	1
15	ZBIORNIK OLEJU	1	49	FOKA	2
16	SZPILKA	1	50	TŁOK POWIETRZNY A	1
17	ZAWÓR UWALNIAJĄ CY	1	51	O-RING	1
18	SZPILKA	1	52	O-RING	1
19	STALOWA KULA	3	53	TŁOK	1
20	OPIERAĆ	1	54	TŁOK POWIETRZNY B	1
21	ŚRUBA	2	55	ŚRUBA	3
22	USZCZELKA	1	56	FOKA	1
23	POMPA TŁOKOWA	1	57	STALOWA KULA	6
24	O-RING	1	58	SIŁOWNIK POWIETRZA	1

25	PIERŚCIEŃ ZAPASOWY	1	59	STALOWA KULA	3
26	TŁOK	1	60	ŚRUBA	3
27	PIN DRUCIANY	2	61	ZBIORNIK AIR-TOP	1
28	SZPILKA	2	62	ŚRUBA DOCHODOWA POWIETRZA	1
29	SZPILKA	1	63	O-RING	2
30	KRAWAT	1	64	OBROTOWA RĘKAWICA	1
31	Gniazdo uchwyty	1	65	PIERŚCIEŃ C	1
32	UCHWYT-G ÓRNY	1	66	ŚRUBA	2
33	UCHWYT DOLNY	1	67	SPRĘŻYNA ROZCIĄGAJĄCA	2
34	ŚRUBA	1	68	PODSTAWA SPRĘŻYNOWA	1



VEVOR

Affordable. Reliable. Home Improvement.

FLES JACK

VEVOR

Affordable. Reliable. Home Improvement.

Bottle Jack

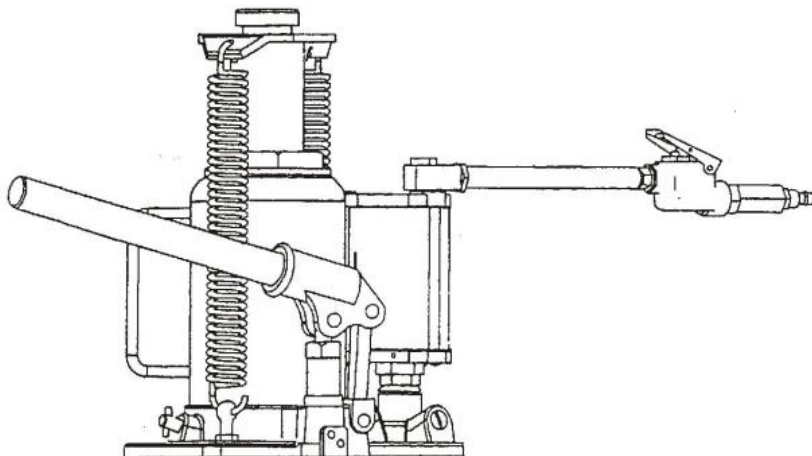

< Afbeelding alleen ter referentie >

Dit is de originele handleiding. Lees alle instructies zorgvuldig door voordat u het product gebruikt. VEVOR behoudt zich het recht voor om de gebruiksaanwijzing duidelijk te interpreteren. Het uiterlijk van het product is afhankelijk van het product dat u hebt ontvangen. Neemt u het ons niet kwalijk dat we u niet meer op de hoogte stellen van eventuele technologische of software-updates voor ons product.

LIFTING

1. 2 stuks monteren Hand l e, zorg ervoor dat de veerklemmen uitlijnen met sleuven
2. Zorg ervoor dat de lading goed vast zit om onbedoelde verschuiving te voorkomen en beweging.
3. Plaats de krik in de buurt van de gewenste hefverf.
4. Sluit het ontluchtingsventiel door het met de klok mee te draaien totdat het is stevig gesloten.

VOORZICHTIGHEID:

GEBRUIK DE BIJ DIT PRODUCT GELEVERDE HANDGREEP OF EEN GOEDGEKEURDE VERVANGENDE HANDGREEP OM DE JUISTE WERKING VAN DE ONTGRENDELINGSKLEP TE GARANDEREN. GEBRUIK GEEN VERLENGSTUK OP DE LUCHTSLANG OF DE BEDIENINGSHANDGREEP WANNEER U HET VOERTUIG HEFT. HEF UITSLUITEND AAN HET DOOR DE FABRIKANT AANBEVOLEN HEFPUNT EN IN OVEREENSTEMMING MET DE GEPUBLICEEERDE RICHTLIJNEN IN DE HANDLEIDING VAN UW VOERTUIG. GEBRUIK ALTIJD STEUNSTEUNEN OM DE LAST DIRECT NA HET HEFFEN TE ONDERSTEUNEN .

5. Steek de handgreep in de handgreephuls en zet deze vast . Pomp de liftbediening bedienen of knippen klep totdat sadd l e contacten laden. Om de luchtwerking te beëindigen, laat u eenvoudig los de greep op de hefregelklep. NOOIT BEDRADEN KLEM OF ANDERSZINS UITSCHAKELEN VAN DE TILLEN REGELKLEP OM TE FUNCTIONEREN DOOR ELK MIDDELEN ANDERS DAN DOOR GEBRUIKEN DE HAND VAN DE OPERATOR.
6. Hef de lading naar de gewenste hoogte en verplaats de lading vervolgens onmiddellijk belasting op passend beoordeelde ondersteuning hulpmiddelen zoals assteunen.

WAARSCHUWING

DIT IS ALLEEN EEN HEFAPPARAAT . HET IS ONTWORPEN OM HET VOLLEDIGE VOERTUIG (ÉÉN WIEL OF AS) TE VERHOGEN . DRAAG ALTIJD EEN VEILIGHEIDSBRIL BIJ GEBRUIK VAN DIT APPARAAT . LAAD DE BELASTING OP HET ZADEL VOORDAT U DE MACHINE HEFT. WERK NOOIT AAN , ONDER OF ROND DE BELASTING TOTDAT DEZE IS GEOPEND. IS GOED ONDERSTEUND, VERPLAATS DE BELASTING DIRECT NAAR DE JUISTE PLAATS GELYRATED Steunpoten GEBRUIK DIT PRODUCT NIET VOOR WELK DOEL DAN OOK ANDER DAN WAARVOOR HET BEDOELD WAS . HET IS VAN DE EIGENAAR VERANTWOORDELIJKHEID HOUD DE ETIKETTEN EN HANDLEIDINGEN BIJ DE FABRIKANT VERKRIJGBAAR. HET NIET IN ACHT NEMEN VAN DEZE EN ALLE ANDERE WAARSCHUWINGEN DIE BETREKKING HEBBEN OP DIT PRODUCT KAN LEIDEN TOT: PLOTSELING VERLIES VAN DE GEHEVEN LAST , MET DE DOOD TOT GEVOLG PERSOONLIJK LETSEL OF SCHADE AAN EIGENDOMMEN .

LOWERING

1. Til de lading voldoende op om de assteunen voorzichtig te kunnen verwijderen .
2. Steek de hendel op het ontlastventiel en langzaam draai handvat tegen de klok in, maar niet meer dan 1/2 draaien . Als de belasting faalt Om de last te laten zakken, brengt u de last voorzichtig over naar een ander hefwerktuig en de assteunen. Verwijder voorzichtig de betreffende krik en vervolgens de assteunen. Laat de last zakken door de ontlastklep langzaam maximaal een halve slag te draaien.

release-valve

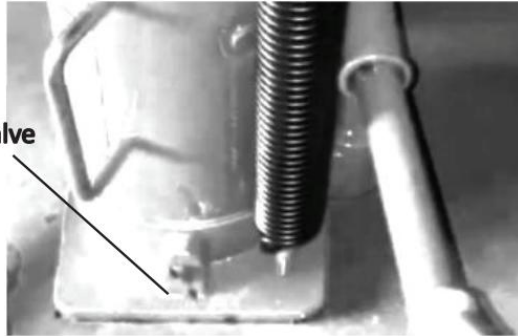

V⚠ARSCHUW⚠G

ZORG ERVOOR DAT ALLE GEREEDSCHAP EN PERSONEEL UIT DE BUURT ZIJN VOORDAT U DE LAST NEERLAAT. HET SNEL OPENEN EN SLUITEN VAN DE ONTLASTINGSKLEP TERWIJL DE LAST WORDT NEERGELATEN, VEROORZAAKT GEVAARLIJKE DYNAMISCHE SCHOKBELASTINGEN. DE OVERBELASTING DIE DAARUIT GAAT, KAN LEIDEN TOT STORINGEN IN HET HYDRAULISCHE SYSTEEM, WAT ERNSTIG PERSOONLIJK LETSEL EN/OF SCHADE AAN EIGENDOMMEN KAN VEROORZAKEN.

3. Nadat u de krik onder de lading hebt verwijderd, duwt u de ram en de handgriepbus naar beneden om blootstelling aan roest en verontreiniging te verminderen.

MAINTENANCE

Belangrijk: Gebruik alleen hydraulische krikolie van goede kwaliteit. Vermijd het mengen van verschillende soorten vloeistof en gebruik NOOIT remvloeistof, turbineolie, transmissievloeistof, motorolie of glycerine. Onjuiste vloeistof kan leiden tot voortijdig falen van de krik en tot plotseling en onmiddellijk verlies van belasting.

ADDING OIL

1. Met het zadel volledig verlaagd en de pompzuiger volledig ingedrukt, zet de krik rechtop en in horizontale positie. Verwijder de olievulplug.
2. Vul de olie bij tot deze gelijk staat met het vulpluggat en plaats de oliefilterplug terug.

CHANGING OIL

Voor de beste prestaties en de langste levensduur vervangt u de volledige vloeistofvoorraad minimaal één keer per jaar.

1. Verwijder de olievulplug terwijl het zadel volledig is neergelaten en de pompzuiger volledig is ingedrukt.
2. Leg de krik op zijn kant en laat de vloeistof in een geschikte bak lopen. Let op: Voer hydraulische vloeistof af volgens de plaatselijke voorschriften.
3. Vul de krik met olie van goede kwaliteit. Plaats de olievulplug terug. Wij adviseren Mobil DTE 13 of een gelijkwaardige olie.

LUBRICATION

1. Een laagje lichte smeerolie op de draaipunten, assen en scharnieren helpt roest voorkomen en zorgt ervoor dat wielen, zwenkwielen en pompassemblages vrij kunnen bewegen.
2. Controleer de pompzuiger en de cilinder regelmatig op tekenen van roest of corrosie . Reinig indien nodig en veeg af met een olieachtige doek. **NOOIT GEBRUIK SCHUURPAPIER OF SCHUREND MATERIAAL OP DEZE OPPERVLAKKEN .**
3. Wanneer u de krik niet gebruikt , bergt u hem op met de pompzuiger. en de ram is volledig ingetrokken .

⚠️ ARSCHUW ⚠️



TROUBLE SHOOTING

Symptoom	Mogelijke oorzaken	Corrigerende maatregelen
Jack wil het niet laden	Ontlastklep niet goed gesloten overbelastingsconditie Luchttoevoer in adequaat	Zorg ervoor dat het ontluchtingsventiel goed gesloten is Overbelastingstoestand verhelpen Zorg voor voldoende luchttoevoer
Jack bloedt af na het optillen	Ontluchtingsventiel niet goed gesloten Overbelastingsconditie Storing in hydraulische eenheid	Zorg voor een ontluchtingsventiel goed gesloten Overbelastingstoestand verhelpen Neem contact op met de verkoper
Jack zal niet zakken na het uitladen	Reservoir overvol Verbindingen die binden	Laat de vloeistof tot het juiste niveau leeglopen Bewegende onderdelen reinigen en smeren
Slechte liftprestaties	Vloeistofniveau laag Lucht ingesloten in het systeem	een juist vloeistofniveau Verwijder de olievuldop met de ram volledig

		ingetrokken plug om de onder druk staande lucht te laten ontsnappen, olievulplug opnieuw installeren
Kan niet volledig worden gestrekt	Vloeistofniveau laag	Zorg voor een juist vloeistofniveau

PARAMETER TABLE

Model	Tillen Capaciteit (TON)	Min Hoogte (mm)	Tillen Hoogte (mm)	Reguleren Hoogte (mm)	Werklucht druk (M per jaar)
QJD-Q01-020A	20	265	175	60	0,5
QJD-012S-01Q D	12	265	180	60	0,5

STRUCTURAL COMPOSITION

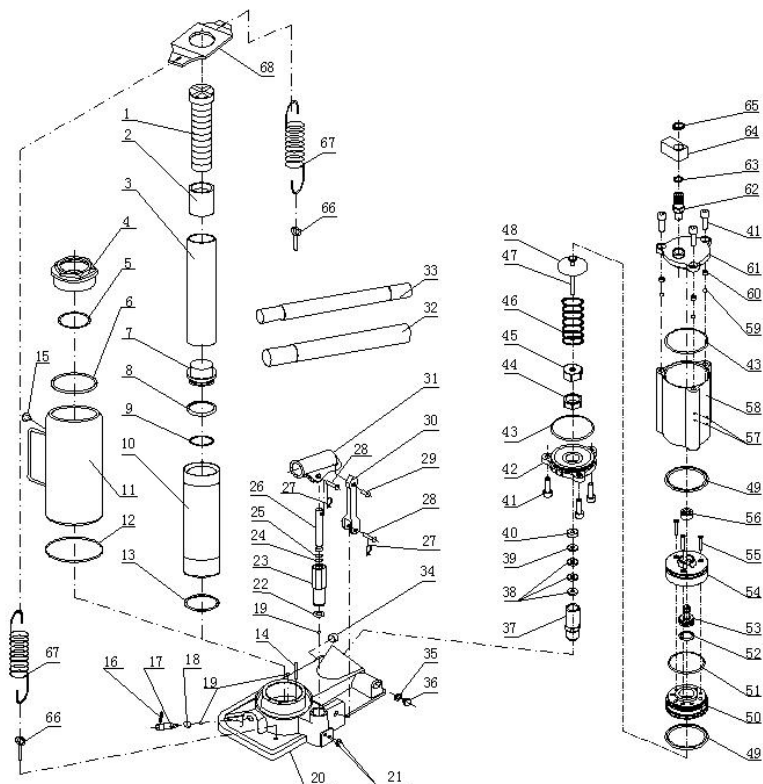

PARTS LIST

ARTIKEL NR.	BESCHRIJVING	HOEVEELHEID	ARTIKEL NR.	BESCHRIJVING	HOEVEELHEID
1	SCHROEF	1	35	ZEGEL	1
2	MOER	1	36	SCHROEF	1
3	ZUIGERSTANG	1	37	LUCHTZUIGERPOMP	1
4	BOVENTANK	1	38	V-afdichting	2
5	O-RING	1	39	BACK-UP RING	1

6	ZEGEL A	1	40	STOP RING	1
7	ZUIGER TANK	1	41	BOUT	6
8	BACK-UP RING	1	42	LUCHTBASIS	1
9	O-RING	1	43	O-RING	2
10	CILINDER	1	44	MOER	1
11	OLIETANK	1	45	DEKSEL VAN DE LUCHTZUIGERPOM P	1
12	ZEGEL B	1	46	COMPRESSIEVEER	1
13	PAKKING	1	47	LUCHTZUIGER	1
14	OLIEFILTER ZEEF	1	48	VEERDEKSEL	1
15	OLIETANK	1	49	ZEGEL	2
16	PIN	1	50	LUCHTZUIGER A	1
17	ONTLUCHTI NGSKLEP	1	51	O-RING	1
18	PIN	1	52	O-RING	1
19	STALEN BAL	3	53	ZUIGER	1
20	BASEREN	1	54	LUCHTZUIGER B	1
21	SCHROEF	2	55	BOUT	3
22	PAKKING	1	56	ZEGEL	1
23	ZUIGERPO MP	1	57	STALEN BAL	6
24	O-RING	1	58	LUCHTCILINDER	1
25	BACK-UP RING	1	59	STALEN BAL	3
26	ZUIGER	1	60	BOUT	3
27	DRAADPEN	2	61	LUCHT-TOP TANK	1
28	PIN	2	62	LUCHTINKOMSTBO UT	1

29	PIN	1		63	O-RING	2
30	STROPDAS	1		64	DRAAIBARE MOUW	1
31	HANDGREE PDOOS	1		65	C-RING	1
32	HANDVAT-B OVEN	1		66	BOUT	2
33	HANDGREE P-LAGER	1		67	UITTREKVEER	2
34	BOUT	1		68	VEERBASIS	1



VEVOR

Affordable. Reliable. Home Improvement.

FLASKJACK

VEVOR

Affordable. Reliable. Home Improvement.

Bottle Jack

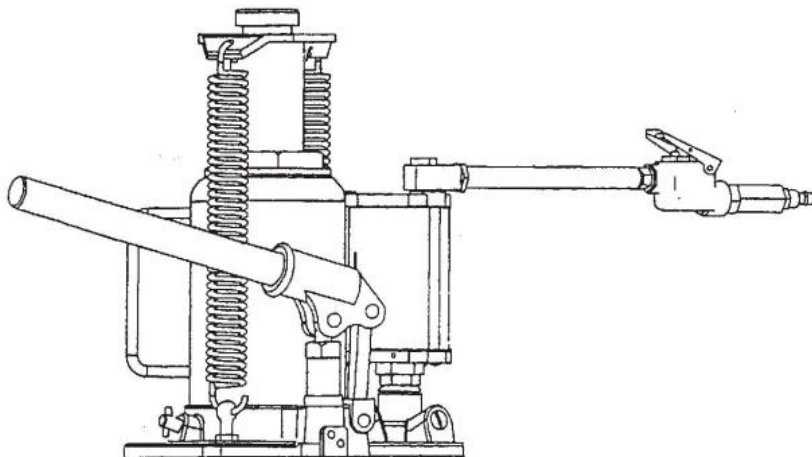

< Bilden är endast för referens >

Detta är originalinstruktionerna, vänligen läs alla instruktioner noggrant innan du använder produkten. VEVOR förbehåller sig en tydlig tolkning av vår användarmanual. Produktens utseende ska vara beroende av den produkt du mottagit. Vi ber om ursäkt för att vi inte kommer att informera dig igen om det finns några teknik- eller programuppdateringar för vår produkt.

LIFTING

1. Montera 2 st Hand v e, se till att fjäderklämmorna rikta in sig mot spåren
2. Säkra lasten för att förhindra oavsiktlig förskjutning och rörelse.
3. Placera domkraften nära önskad lyftfärg.
4. Stäng avtryckningsventilen genom att vrida den medurs tills den är ordentligt stängd.

FÖRSIKTIGHET:

ANVÄND HANDTAGET SOM MEDFÖLJER DENNA PRODUKT ELLER ETT GODKÄNT ERSÄTTNINGSHANDTAG FÖR ATT SÄKERSTÄLLA ATT UTLOPPSVENTILEN FUNGERAR KORREKT. ANVÄND INTE EN FÖRLÄNGNING PÅ LUFTSLANGEN ELLER MANÖVERHANDTAGET NÄR DU ANVÄNDER DEN FÖR ATT LYFTA FORDONET. LYFT ENDAST PÅ TILLVERKARENS REKOMMENDERADE LYFTPUNKT OCH I ENLIGHET MED DE PUBLICERADE RIKTLINJERNA I DIN FORDONS INSTRUKTIONSMANUAL. ANVÄND ALLTID DOMPESTÖD FÖR ATT STÖDA LASTEN OMEDELbart EFTER LYFTNING .

5. Sätt i och säkra handtaget i handtagshylsan . Pumpa hantera eller kläm på lyftreglaget ventil tills sadeln är kontakter laddas. För att avsluta luftdriften, släpp helt enkelt greppet på lyftreglerventilen. ALDRIG SLÅ KABLAD FÄST ELLER STÄNG AV ANNAT SÄTT LYFTA STYRVENTIL ATT FUNGERA GENOM NÅGRA MEDEL ANNAT ÄN AV ANVÄNDER OPERATÖRENS HAND.
6. Lyft lasten till önskad höjd och flytta sedan omedelbart last till lämpligt klassat stöd anordningar som pallbockar.

 **VARNING** 

DETTA ÄR ENDAST EN LYFTANORDNING . DEN ÄR UTFORMAD FÖR ATT LYFTA EN DEL AV HELA FORDONET (ETT HJUL ELLER ETT AXEL).

ANVÄND ALLTID SKYDDSGLASÖGON NÄR DU ANVÄNDER DENNA .
UTRUSTNINGSCENTER LAST PÅ SADELN FÖRE LYFTNING. ARBETA
ALDRIG MED , UNDER ELLER RUNT LAST FÖRRÄN DET ÄR
ORDENTLIGT STÖD, FÖRFLÄTT LASTEN OMEDELBART TILL
LÄMPLIGT LYRATED JACKSTÖD ANVÄND INTE DENNA PRODUKT
FÖR NÅGOT ÄNDAMÅL ANDRA ÄN VAD DET VAR AVSEDDT FÖR . DET
ÄR ÄGARENS ANSVAR ATT SPARA ETIKETTER OCH MANUALER
FINNS TILLGÄNGLIGA FRÅN TILLVERKARE OM DESSA OCH ALLA
ANDRA VARNINGAR GÄLLANDE DENNA PRODUKT UNDERLÅTER
ATT FÖLJAS KAN RESULTERA I PLÖTSLIG FÖRLUST AV LYFTAD LAST
SOM RESURERAR TILL DÖDSFALL PERSONSKADA ELLER
MAGENDOMSSKADA .

LOWERING

1. Lyft lasten tillräckligt för att försiktigt kunna ta bort pallbockarna .
2. Sätt in handtaget på utlösningssventilen och långsamt sväng handtaget moturs, men inte mer än 1/2 vrid . Om lasten misslyckas För att sänka, överför försiktigt lasten till en annan lyftanordning och pallbockar. Ta försiktigt bort den berörda domkraften och sedan pallbockarna. Sänk lasten igen genom att långsamt vrida utlösningssventilen, högst 1/2 varv.

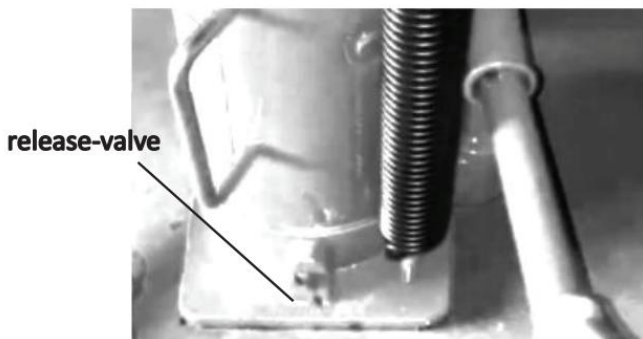

⚠ VARNING ⚠

SE TILL ATT ALLA VERKTYG OCH PERSONAL ÄR FRIA INNAN LASTEN
SÄNKES. FARLIGA DYNAMISKA CHOCKBELASTNINGAR UPPSTÅR

GENOM ATT SNABBT ÖPPNA OCH STÄNGA UTLOPPNINGSVENTILEN NÄR LASTEN SÄNKES. RESULTATET AV ÖVERBELASTNING KAN ORSAKA FEL I HYDRAULISKT SYSTEM, VILKET KAN ORSAKA ALLVARLIGA PERSONSKADOR OCH/ELLER MAGENDOMSSKADOR.

3. Efter att domkraften tagits bort från under lasten, tryck på kolven och handtagshylsan för att minska exponeringen för rost och kontaminering.

MAINTENANCE

Viktigt: Använd endast hydraulolja av god kvalitet. Undvik att blanda olika typer av vätskor och använd ALDRIG bromsvätska, turbinolja, transmissionsolja, motorolja eller glycerin. Felaktig olja kan orsaka för tidigt haveri på domkraften och risk för plötslig och omedelbar lastförlust.

ADDING OIL

1. Med sadeln helt nedsänkt och pumpkolven helt nedtryckt, ställ domkraften i sitt upprätta , vågräta läge. Ta bort oljepåfyllningspluggen.
2. Fyll på tills oljan är i nivå med påfyllningspluggens hål , sätt tillbaka oljefilterpluggen.

CHANGING OIL

För bästa prestanda och längsta livslängd, byt ut hela vätsketillförseln minst en gång per år.

1. Med sadeln helt sänkt och pumpkolven helt nedtryckt, ta bort oljepåfyllningspluggen.
2. Lägg domkraften på sidan och töm vätskan i en lämplig behållare. Obs: Kassera hydraulvätskan i enlighet med lokala föreskrifter.
3. Fyll på domkraftsolja av god kvalitet. Sätt tillbaka oljepåfyllningspluggen. Vi rekommenderar Mobil DTE 13 eller motsvarande.

LUBRICATION

1. Ett lager tunt smörjmedel på svängpunkter, axlar och gångjärn hjälper

till att förhindra rost och säkerställa att hjul, länkhjul och pumpaggregat rör sig fritt.

2. Kontrollera regelbundet pumpkolv och kolvstång för tecken på rost eller korrosion . Rengör vid behov och torka av med en oljig trasa.

ALDRIG ANVÄND SANDPAPPER ELLER SLIPANDE MATERIAL PÅ DESSA YTOR .

3. När domkraften inte används , förvara den med pumpkolv och ram helt indragen .

⚠ VARNING ⚠



TROUBLE SHOOTING

Symptom	Möjliga orsaker	Korrigerande åtgärd
Jack kommer inte att ladda den	Avlastningsventilen är inte ordentligt stängd vid överbelastning . Lufttillförsel in . tillräcklig	Se till att utlösningsventilen är ordentligt stängd Åtgärda överbelastningsproblemen Säkerställ tillräcklig lufttillförsel
Jack belastas efter lyft	Utlösningsventilen är inte ordentligt stängd Överbelastningsförhållanden Fel på hydraulisk enhet	Säkerställ utlösningsventilen tätt stängd Åtgärda överbelastningsproblemen Kontakta säljaren

Domkraften sänks inte efter avlastning	Reservoaren är överfylld Bindande kopplingar	Töm vätskan till rätt nivå Rengör och smörj rörliga delar
Dålig lyftprestanda	Låg vätskenivå Luft instängd i systemet	Säkerställ korrekt influensa- ID -nivå Med kolven helt indragen, ta bort oljepåfyllningsröret plugg för att släppa ut tryckluft, sätt tillbaka oljepåfyllningspluggen
Lyfter inte till full utsträckning	Låg vätskenivå	Säkerställ rätt vätskenivå

PARAMETER TABLE

Modell	Lyftning Kapacitet (TON)	Min Höjd över havet (mm)	Lyftning Höjd över havet (mm)	Reglerande Höjd över havet (mm)	Arbetsluft tryck (M pa)
QJD-Q01-020A	20	265	175	60	0,5
QJD-012S-01Q D	12	265	180	60	0,5

STRUCTURAL COMPOSITION

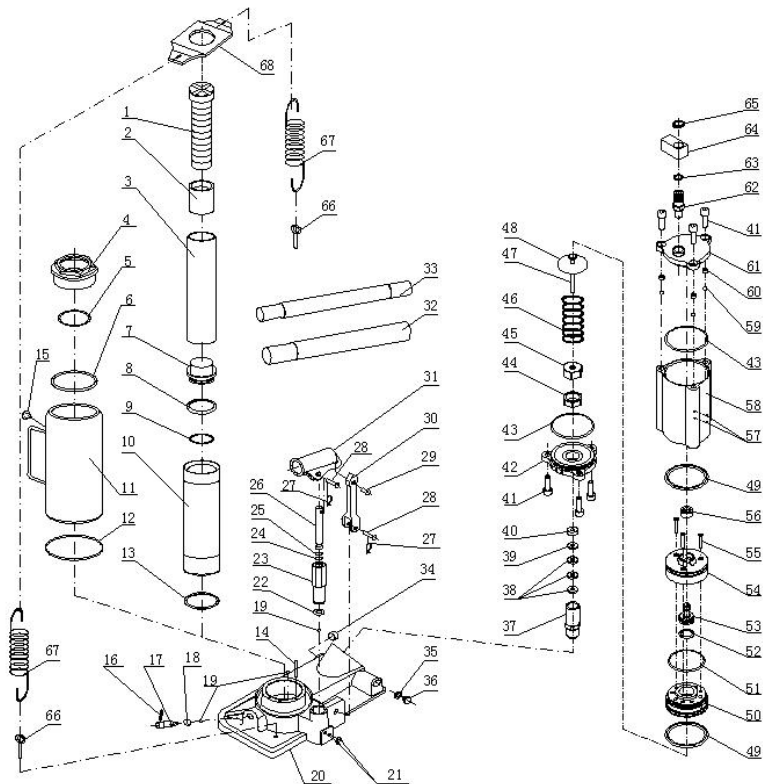

PARTS LIST

ARTIKEL NR.	BESKRIVNING	ANTAL	ARTIKEL NR.	BESKRIVNING	ANTAL
1	SKRUVA	1	35	TÄTA	1
2	MUTTER	1	36	SKRUVA	1
3	KOLVSTÅNG	1	37	LUFTKOLVPUMP	1
4	ÖVERSTÅNK	1	38	V-TÄTNING	2
5	O-RING	1	39	Reserving	1
6	FÖRSÄTNIN	1	40	STOPPRINGNING	1

	G A				
7	KOLVTANK	1	41	BULT	6
8	Reservring	1	42	FLYGBAS	1
9	O-RING	1	43	O-RING	2
10	CYLINDER	1	44	MUTTER	1
11	OLJETANK	1	45	LUFTKOLVPUMPEN S LOCK	1
12	TÄTNING B	1	46	TRYCKFJÄDER	1
13	PACKNING	1	47	LUFTKOLV	1
14	OLJEFILTER SIKT	1	48	FJÄDERSKYDD	1
15	OLJETANK	1	49	TÄTA	2
16	STIFT	1	50	LUFTKOLV A	1
17	UTLOPPNIN GSVENTIL	1	51	O-RING	1
18	STIFT	1	52	O-RING	1
19	STÅLKULA	3	53	KOLV	1
20	BAS	1	54	LUFTKOLV B	1
21	SKRUVA	2	55	BULT	3
22	PACKNING	1	56	TÄTA	1
23	KOLVPUMP	1	57	STÅLKULA	6
24	O-RING	1	58	LUFTCYLINDER	1
25	Reservring	1	59	STÅLKULA	3
26	KOLV	1	60	BULT	3
27	TRÅDPIN	2	61	LUFTTANK	1
28	STIFT	2	62	LUFTINKOMSTBOLT	1
29	STIFT	1	63	O-RING	2
30	SLIPS	1	64	ROTERANDE HYLSA	1
31	HANDTAGS HUL	1	65	C-RING	1
32	HANDTAG ÖVERDEL	1	66	BULT	2

33	HANDTAG-N EDSÄKNIN G	1		67	FÖRLÄNGNINGSFJÄ DER	2
34	BULT	1		68	FJÄDERBAS	1

