

# **VEVOR<sup>®</sup>**

## **TOUGH TOOLS, HALF PRICE**

Technical Support and E-Warranty Certificate

[www.vevor.com/support](http://www.vevor.com/support)

## **CHILD BICYCLE TRAILER**

### **MODEL: JBT02A1**

We continue to be committed to provide you tools with competitive price.

"Save Half", "Half Price" or any other similar expressions used by us only represents an estimate of savings you might benefit from buying certain tools with us compared to the major top brands and does not necessarily mean to cover all categories of tools offered by us. You are kindly reminded to verify carefully when you are placing an order with us if you are actually saving half in comparison with the top major brands.



# VEVOR®

TOUGH TOOLS, HALF PRICE

## CHILD BICYCLE TRAILER

MODEL: JBT02A1



### NEED HELP? CONTACT US!

Have product questions? Need technical support? Please feel free to contact us:

**Technical Support and E-Warranty Certificate**  
**[www.vevor.com/support](http://www.vevor.com/support)**

This is the original instruction, please read all manual instructions carefully before operating. VEVOR reserves a clear interpretation of our user manual. The appearance of the product shall be subject to the product you received. Please forgive us that we won't inform you again if there are any technology or software updates on our product.

## SAFETY INSTRUCTIONS

### **WARNING**

**Do read instructions before driving. Failure to comply with the instructions and warnings in this manual could result in serious injury or death.**

- The maximum weight capacity per child is 55lbs.

The total weight capacity of trailer can't exceed 110 lbs.

- Max recommended trailer speed is 10mph. Always maintain a safe speed.
- Do not use the trailer on rocky roads or other dangerous roads.
- Never leave children in or near the trailer unattended.
- Never have more than two children in the trailer at one time.
- Never use with children who cannot support their own head.
- Never use the trailer with children who cannot sit unaided.
- Bicycle riders using the trailer must be 18 years old or older and must be in good physical condition.
- Riders and children must wear approved safety helmets.
- Recommended passenger age is at least 12 months old and weighing up to 55lbs.
- Assemble trailer strictly according to this instruction manual.
- Never park the trailer near a trench or dangerous road.
- Check tire air pressure before every trip.
- If necessary inflate the tires to within the range shown on the tire sidewall.

Always use a foot or hand pump to inflate the tires.

- Overinflation of tires may result in failure and risk of serious injury.

Do not exceed maximum pressure as shown on tires.



- Check that the bicycle is in proper technical condition.
- Always check the proper connection of the coupling.
- Always have the canopy in place.
- Take proper precautions while riding in traffic, especially when turning.
- Always check that all parts of the trailer are connected properly and tightly.

- Do not use trailer with motorized vehicles. Increased speed of motorized bicycles can damage the trailer and cause injury.
- Avoid serious injury from falling or sliding out. Always use the safety harness.
- Take extra precautions when using in the rain. Ride slowly and allow a greater margin of safety when starting, stopping, and turning.
- Do not ride on surfaces where sand, gravel, ice, oil, or slippery substances are present.
- Never tow the trailer over curbs, stairs or escalators. If you must travel through stairs, have children get out of the trailer, disconnect the trailer from the bike and take it over the stairs independently.
- Never use bike trailer without provided safety flag and reflectors.
- Do not make any modifications to the trailer which may increase the risk of failure.
- Check the trailer for damage. Do not use if damaged.
- Be sure the fasteners are tight. Tighten if necessary.
- Be sure the brakes work properly. Braking distance is increased when pulling a trailer.
- The trailer requires a wide turning radius. Do not turn sharply. Sharp changes in direction may cause a tip over.
- The assembly can only be carried out by an adult.
- **Use caution when turning on loose or uneven surfaces and when going downhill.**
- **Allow extra clearance for the trailer when near curbs, parked cars, and other obstacles.**
- **Do not ride over curbs, bumps or holes.**
- **Do not use the trailer in hazardous weather.**
- **Do not pull or push the trailer with a vehicle.**
- **This product is not suitable for running or skating.**
- **Red reflectors must be visible on the rear of the trailer.**
- **Never ride a bicycle at night without adequate lighting. Obey all local legal requirements for lighting.**

## MODEL AND PARAMETERS

<b>Model</b>	JBT02A1
<b>Type</b>	Tow
<b>Max. Load</b>	110lbs
<b>Seating</b>	2
<b>Inner Bin Size</b>	30.7*23.6*22.4inch
<b>Wheels</b>	16inch
<b>Color</b>	Light Blue & Darkgray
<b>Material</b>	Steel, Oxford cloth, PVC

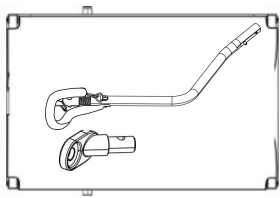
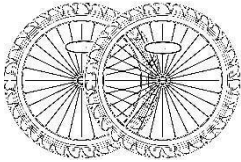
## PARTS LIST

	
1 x Main frame	2 x Wheels
	
1 x Flag	1 x User Manual

## HOW TO ASSEMBLE AND USE

### Unfold the Frame:

1. Raise both side panels to an upright position
2. Wearing the top of back seat cloth into the cross bar and locking the pin into the latch.

3. Ensure the cross bar is locked into place by pulling up and down on it.

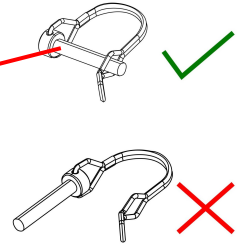
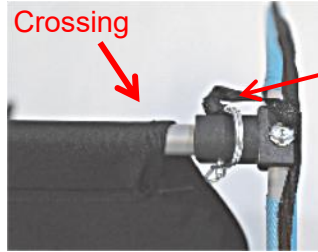
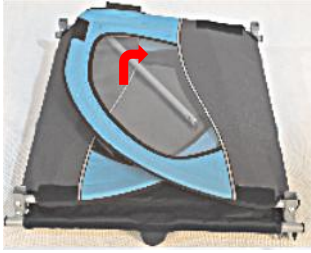

### **Attach The Storage Area:**

1. Insert the velcro into the buckle on side panels.
2. Attach the velcro tightly.

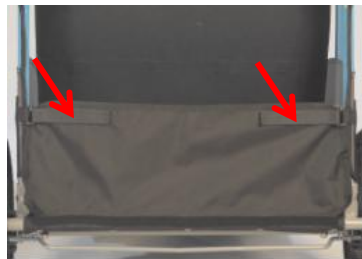

### **Attach The Canopy:**

1. Starting at the bottom corner of the trailer, connect the velcro on each side and back walls of the trailer.
2. Roll the weather shield up into the velcro at the top of the canopy if you are not using it .



## **Attach The Rear Wheels:**

1. Press the axle spring lock under the frame. At the same time insert the axle of the wheel into the wheel hole.
2. Until the axle of wheel can not be pushed, then release the spring lock.

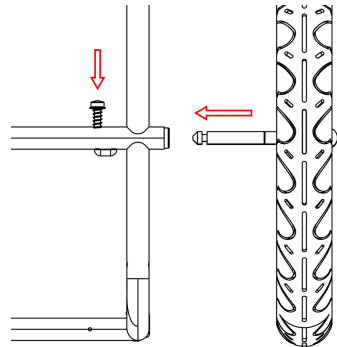

**WARNING:** Wheels that are not securely locked in place may fall off the trailer and cause serious injury or death. Always ensure the wheels are securely locked in place before use !

## **Extend And Secure The Tow Bar:**

1. Place the trailer on its side with the tow bar facing up.
2. Remove the locking pin from the tow bar bracket.
3. Rotate the tow bar to front of the trailer.
4. Insert the locking pin completely through the hole in the end of tow bar and bracket.
5. Slide the end of the metal safety loop over the end of the locking pin. Ensure the locking pin is securely in place.



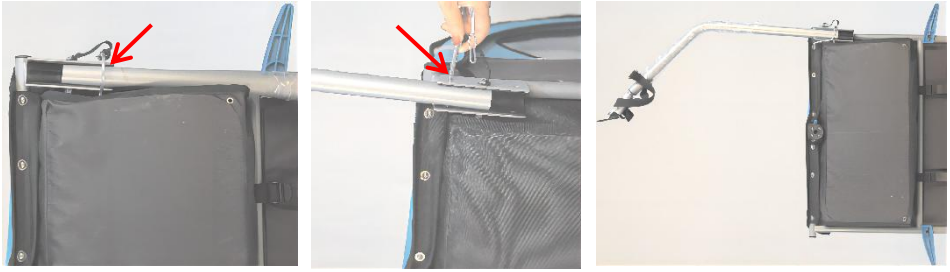

**WARNING:** Both safety pins must be locked in place before using trailer. Otherwise roll bar or tongue could shift and cause an accident or serious injury.

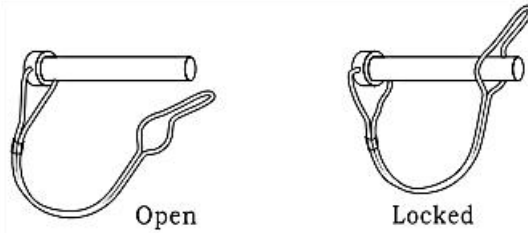

### **Insert The Safety Flag:**

1. Assemble the flag pole sections by sliding the top half of the pole into the opening of the bottom half of the pole.
2. Insert the flag pole into the sleeve located at the rear corner of the trailer.

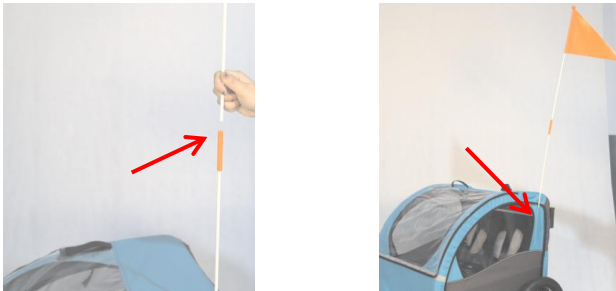

**WARNING:** The safety flag is an important safety feature that warns others a trailer is present and on the bicycle. Always have the safety flag on the trailer when in use !

### **Using The Parking Brake:**

The parking brake prevents the bicycle trailer from unintentionally rolling away when stationary. It is not suitable for braking a rolling bicycle trailer. Always apply the parking brake when you:

- 1.) Park the jogger or buggy.

2.) Allow your child to get in and out of the trailer when using it as a jogger, buggy or bicycle trailer.

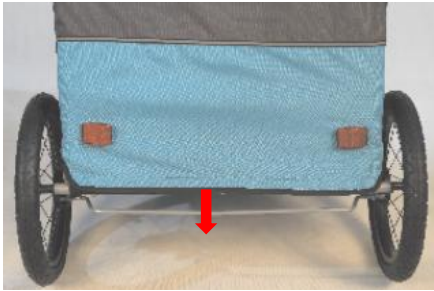

1. Push down the brake rod by foot until the end of rod slides into the socket attached to the rear wheels.
2. Pull up the brake rod by foot or hand when releasing the brake.

**WARNING:**

Always apply the parking brake after parking the trailer and when getting in and out of the trailer with the children. Check that the trailer cannot roll away by pulling it slightly forwards and backwards. An unsecured trailer could cause accidents with life-threatening injuries by rolling away or could roll away when getting in or out of the trailer, causing serious injuries to the children.

- Always engage parking brake at each stopover.
- If the rod can't be slid into socket easily, try to move the trailer forward slowly until brake is working.
- Never drive with the parking brake applied! This can damage the brake mechanism.

**Using The Bumper Guard:**

Open and fold the plastic bumper guard by rotation.



## **Using The Safety Harness:**

1. Unbuckle the should straps from the center of the lap buckle.
2. Seat each child in the center of each passenger compartment.
3. Place the lap buckle between the child's legs.
4. Place the shoulder straps over each child's shoulders with the waist belt under the child's arm.

**Important:** Adjust the straps so the lap buckle meets at the child's stomach.

5. Clip the shoulder straps into the lap belt buckle, and adjust the shoulder straps.



## **WARNING:**

- Avoid serious injury from falling or sliding out. Always properly secure the passengers with the safety harness.
- It may be dangerous to leave your child unattended. Never leave your child unattended in or near the bicycle trailer.
- Never transport babies under 6 months or children who cannot yet sit independently.

## **Attaching The Trailer to Bicycle:**

Check whether the towing bike is approved by the manufacturer for towing trailers! Pulling trailers with an unsuitable towing bike can lead to frame fractures and accidents with life-threatening injuries.

**1. Quick-release Axle:** Remove the quick-release from the left side of bike's rear axle. Install the hitch between the quick-release and frame. Tighten the quick-release following the bike manufacturer's manual. Hitch can remain on the bike when the trailer is removed .

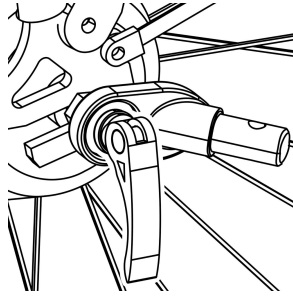

**WARNING:** The tension-adjusting nut must engage the threads for at least five full turns in order to ensure adequate clamping force for holding the rear wheel securely. Failure to tighten the tension-adjusting nut fully may result in accidents with serious injury or death. If the quick-release skewer is too short, it must be replaced. Consult a professional bicycle mechanic for the appropriate parts and assistance.

**2. Nutted Axle:** Unscrew the nut with washer from the left side of bike's rear axle. Install the hitch onto the axle and screw the nut back on with the washer.

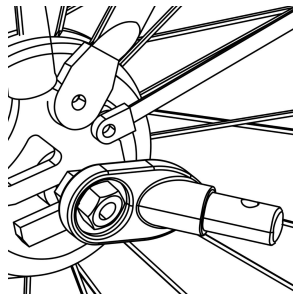

**WARNING:** The axle nut must engage the threads for at least five full turns in order to ensure adequate clamping force for holding the rear wheel securely. Failure to tighten the nut fully may result in accidents with serious injury or death. If the axle is too short, the Universal Hitch cannot be used! Consult a professional bicycle mechanic for the appropriate parts and assistance.

**3. Thru Axle:** The universal hitch doesn't fit a bike with thru axle. Please consult the retailer for possible solution.

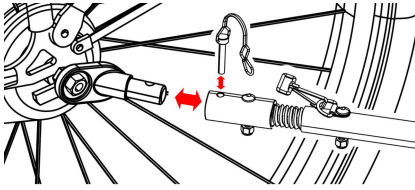

Connect the coupler on the tow bar and secure the safety pin.

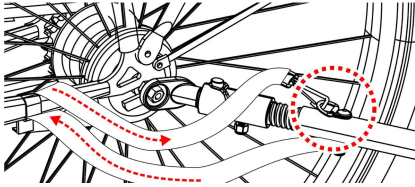

Once the tow bar is attached, wrap safety belt around the frame of the bike and hook onto the D-ring on the tow bar.

## Before You Ride

### Check before each use:

1. Wheels are properly secured to the trailer.
2. Tires are inflated to recommended pressure on the tire side wall.
3. Tow bar is properly secured to the trailer.
4. Hitch is properly secured to the bicycle.
5. All safety pins are securely locked in place.
6. Safety strap on the tow bar is properly installed.
7. Make sure that bicycle is in proper working order, especially brakes and tires (refer to bicycle manufacturer's instructions).
8. Safety flag is in place.

## MAINTENANCE

Maintain and clean the trailer regularly to keep it in good condition for a long time.

- Check your trailer and accessories regularly for damage and signs of wear.
- Check all metal components for possible breaks or cracks. Do not use the trailer if any metal components are cracked or damaged.
- Check the trailer for bent, defective, missing or loose fasteners or catches. Tighten loose fasteners or catches and replace damaged or missing parts.
- Inspect the fabric regularly for tears, worn spots or other signs of damage.
- Clean the child carrier regularly with warm water and a mild soap solution. Never use aggressive cleaning agents or solvents.

- Clean the wheel axles and lubricate all exposed moving parts with grease or oil. Always check the wheels and carry out maintenance at least once a year.

**Storage:**

- Store your trailer and accessories in a dry place out of direct sunlight.
- Before storage, the child carrier must be dry to prevent the formation of mould or bacteria.

**Address:** Baoshanqu Shuangchenglu 803long 11hao 1602A-1609shi Shanghai  
**Imported to AUS:** SIHAO PTY LTD. 1 ROKEVA STREETEASTWOOD NSW 2122  
Australia

**Imported to USA:** Sanven Technology Ltd. Suite 250. 9166 Anaheim Place,  
Rancho Cucamonga, CA 91730



SHUNSHUN GmbH  
Römeräcker 9 Z2021, 76351  
Linkenheim-Hochstetten, Germany



Pooledas Group Ltd  
Unit 5 Albert Edward House, The  
Pavilions Preston, United Kingdom

**Made In China**



**VEVOR<sup>®</sup>**

**TOUGH TOOLS, HALF PRICE**

**Technical Support and E-Warranty Certificate**

**[www.vevor.com/support](http://www.vevor.com/support)**



# **VEVOR<sup>®</sup>**

## **TOUGH TOOLS, HALF PRICE**

Assistance technique et certificat de garantie électronique

[www.vevor.com/support](http://www.vevor.com/support)

## **REMORQUE DE VÉLO POUR ENFANT**

**MODÈLE : JBT0 2 A1**

We continue to be committed to provide you tools with competitive price.

"Save Half", "Half Price" or any other similar expressions used by us only represents an estimate of savings you might benefit from buying certain tools with us compared to the major top brands and does not necessarily mean to cover all categories of tools offered by us. You are kindly reminded to verify carefully when you are placing an order with us if you are actually saving half in comparison with the top major brands.



# VEVOR®

TOUGH TOOLS, HALF PRICE

## CHILD BICYCLE TRAILER

MODÈLE : JBT0 2 A1



### NEED HELP? CONTACT US!

Have product questions? Need technical support? Please feel free to contact us:

**Technical Support and E-Warranty Certificate**  
**[www.vevor.com/support](http://www.vevor.com/support)**

This is the original instruction, please read all manual instructions carefully before operating. VEVOR reserves a clear interpretation of our user manual. The appearance of the product shall be subject to the product you received. Please forgive us that we won't inform you again if there are any technology or software updates on our product.

## SAFETY INSTRUCTIONS

# AVERTISSEMENT

**Lisez les instructions avant de conduire. Le non-respect des instructions et des avertissements de ce manuel peut entraîner des blessures graves, voire la mort.**

- La capacité de poids maximale par enfant est de 5 à 5 livres.

La capacité de poids totale de la remorque ne peut pas dépasser 1 10 lb.

- La vitesse maximale recommandée de la remorque est de 10 mph. Maintenez toujours un  
vitesse sûre.
  - N'utilisez pas la remorque sur des routes rocailleuses ou sur d'autres routes dangereuses.
  - Ne laissez jamais d'enfants dans ou à proximité de la remorque sans surveillance.
  - N'ayez jamais plus de deux enfants à la fois dans la caravane.
  - Ne jamais utiliser avec des enfants qui ne peuvent pas soutenir leur propre tête.
  - N'utilisez jamais la remorque avec des enfants qui ne peuvent pas s'asseoir sans aide.
  - Les cyclistes utilisant la remorque doivent être âgés de 18 ans ou plus et doivent être en bonne condition physique.
  - Les coureurs et les enfants doivent porter des casques de sécurité approuvés.
  - L'âge recommandé des passagers est d'au moins 12 ans, mois et pesant jusqu'à 55 livres.
  - Assemblez la remorque strictement selon ce manuel d'instructions.
  - Ne garez jamais la remorque à proximité d'une tranchée ou d'une route dangereuse.
  - Vérifiez la pression d'air des pneus avant chaque voyage.
  - Si nécessaire, gonflez les pneus dans la plage indiquée sur le pneu.  
flanc.
- Utilisez toujours une pompe à pied ou à main pour gonfler les pneus.
- Un surgonflage des pneus peut entraîner une défaillance et un risque de blessures graves.

Ne dépassez pas la pression maximale indiquée sur les pneus.

- Vérifiez que le vélo est en bon état technique.
- Vérifiez toujours la bonne connexion de l'accouplement.
- Ayez toujours l'auvent en place.
- Prenez les précautions appropriées lorsque vous roulez dans la circulation, en particulier dans les virages.
- Vérifiez toujours que toutes les pièces de la remorque sont correctement connectées et fermement.
- N'utilisez pas de remorque avec des véhicules motorisés. Augmentation de la vitesse du moteur les vélos peuvent endommager la remorque et provoquer des blessures.
- Évitez les blessures graves en cas de chute ou de glissement. Utilisez toujours la sécurité harnais.
- Prenez des précautions supplémentaires lorsque vous l'utilisez sous la pluie. Roulez lentement et laissez une plus grande marge de sécurité au démarrage, à l'arrêt et dans les virages.
- Ne roulez pas sur des surfaces où se trouvent du sable, du gravier, de la glace, de l'huile ou des surfaces glissantes. des substances sont présentes.
- Ne remorquez jamais la remorque sur des trottoirs, des escaliers ou des escaliers mécaniques. Si vous devez voyager dans les escaliers, faire sortir les enfants de la caravane, débrancher la remorque du vélo et montez-la indépendamment dans les escaliers.
- N'utilisez jamais une remorque à vélo sans le drapeau de sécurité et les réflecteurs fournis.
- N'apportez aucune modification à la remorque qui pourrait augmenter le risque d'échec.
- Vérifiez que la remorque n'est pas endommagée. Ne pas utiliser s'il est endommagé.
- Assurez-vous que les attaches sont bien serrées. Resserrez si nécessaire.
- Assurez-vous que les freins fonctionnent correctement. La distance de freinage est augmentée lorsque

tirer une remorque.

- La remorque nécessite un large rayon de braquage. Ne tournez pas brusquement. Pointu

les changements de direction peuvent provoquer un renversement.

- Le montage ne peut être effectué que par un adulte .

- **Soyez prudent lorsque vous tournez sur des surfaces meubles ou inégales et lorsque vous descendez une pente.**

- **Prévoyez un espace supplémentaire pour la remorque à proximité de trottoirs, de voitures garées et d'autres obstacles.**

- **Ne roulez pas sur des trottoirs, des bosses ou des trous.**

- **N'utilisez pas la remorque par temps dangereux.**

- **Ne tirez pas et ne poussez pas la remorque avec un véhicule.**

- **Ce produit ne convient pas à la course ou au patinage.**

- **Des réflecteurs rouges doivent être visibles à l'arrière de la remorque.**



- **Ne faites jamais de vélo la nuit sans un éclairage adéquat.**

**Respectez toutes les lois locales exigences en matière d'éclairage.**

## MODEL AND PARAMETERS

<b>Modèle</b>	JBT02A1 __
<b>Taper</b>	Remorquer
<b>Max. Charger</b>	110 livres
<b>Sièges</b>	2
<b>Taille du bac</b>	30,7*23,6*22,4 pouces
<b>roues</b>	16 pouces
<b>Couleur</b>	Bleu clair et gris foncé
<b>Matériel</b>	Acier, tissu Oxford, PVC

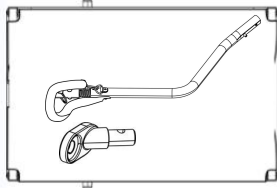
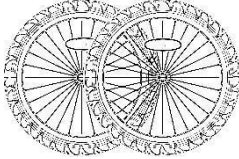
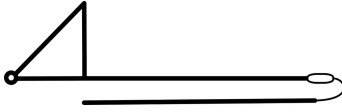
## PARTS LIST

	
<p>1 x cadre principal</p>	<p>2 x Roues</p>
	
<p>1 x drapeau</p>	<p>1 x manuel d'utilisation</p>

## HOW TO ASSEMBLE AND USE

### Dépliez le cadre :

2. Soulevez les deux panneaux latéraux en position verticale
2. Porter le haut du dos placez le tissu du siège dans la barre transversale et verrouillez la goupille dans le loquet.
- 3 . Assurez-vous que la barre transversale est verrouillée en place en tirant dessus de haut en bas.

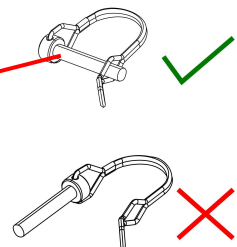
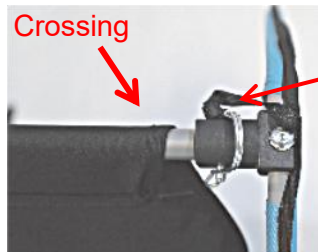
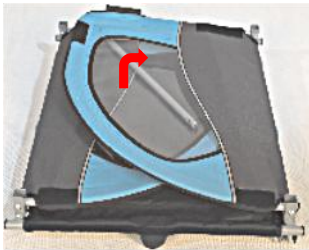



### **Fixez la zone de stockage :**

1. Insérez le velcro dans la boucle des panneaux latéraux.
2. Fixez fermement le velcro.

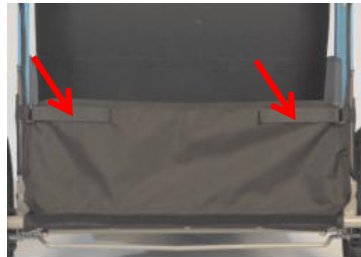

### **Fixez l'auvent :**

1. En commençant par le coin inférieur de la remorque, connectez le velcro de chaque côté et sur les parois arrière de la remorque.
2. Enroulez la protection contre les intempéries dans le velcro en haut de l'auvent si tu ne l'utilises pas .



### **Fixez les roues arrière :**



1. Appuyez sur le verrouillage à ressort de l'essieu sous le cadre. En même temps, insérez l'axe de la roue dans le trou de la roue.
2. Jusqu'à ce que l'essieu de la roue ne puisse plus être poussé, relâchez le verrou à ressort.

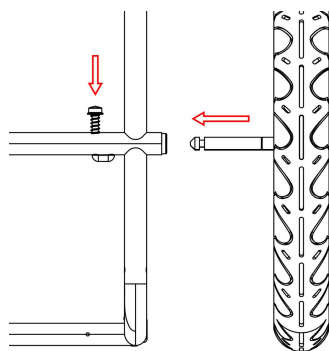

**AVERTISSEMENT :** Les roues qui ne sont pas solidement verrouillées en place peuvent tomber de la remorque et provoquer des blessures graves, voire la mort. Assurez-vous toujours que les roues sont bien verrouillées en place avant utilisation !

### **Étendez et sécurisez la barre de remorquage :**

1. Placez la remorque sur le côté avec la barre de remorquage vers le haut.
2. Retirez la goupille de verrouillage du support de barre de remorquage.
3. Faites pivoter la barre de remorquage vers l'avant de la remorque.
4. Insérez complètement la goupille de verrouillage dans le trou à l'extrémité de la barre de remorquage et du support.
5. Faites glisser l'extrémité de la boucle de sécurité métallique sur l'extrémité de la goupille de verrouillage. Assurez-vous que la goupille de verrouillage est bien en place.

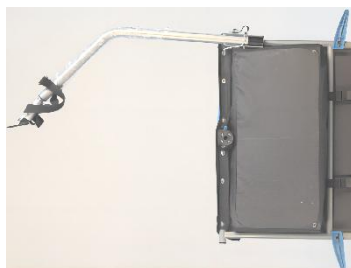

**AVERTISSEMENT :** Les deux goupilles de sécurité doivent être verrouillées en place avant d'utiliser la remorque. Sinon , l'arceau de sécurité ou la languette pourrait se déplacer et provoquer un accident ou des blessures graves.

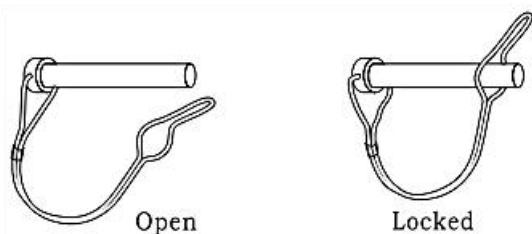

### **Insérez le drapeau de sécurité :**

1. Assemblez les sections du mât du drapeau en faisant glisser la moitié supérieure du mât dans l'ouverture de la moitié inférieure du poteau.
2. Insérez le mât du drapeau dans le manchon situé dans le coin arrière de la remorque.



**AVERTISSEMENT :** Le drapeau de sécurité est un élément de sécurité important qui avertit les autres de la présence d'une remorque sur le vélo. Ayez toujours le drapeau de sécurité sur la remorque lors de son utilisation !

### **Utilisation du frein de stationnement :**

Le frein de stationnement empêche la remorque de vélo de rouler involontairement à l'arrêt. Il ne convient pas pour freiner une remorque de vélo roulante. Serrez toujours le frein de stationnement lorsque vous :

- 1.) Garez le jogger ou le buggy.
- 2.) Permettez à votre enfant de monter et descendre de la remorque lorsque vous l'utilisez comme jogger, poussette ou remorque de vélo.



1. Appuyez sur la tige de frein avec le pied jusqu'à ce que l'extrémité de la tige glisse dans la douille fixée aux roues arrière.
2. Tirez sur la tige de frein avec le pied ou la main lorsque vous relâchez le frein.

### **AVERTISSEMENT :**

Serrez toujours le frein de stationnement après avoir garé la remorque et lorsque vous montez et descendez de la remorque avec les enfants. Vérifiez que la remorque ne peut pas rouler en la tirant légèrement vers l'avant et vers l'arrière. Une remorque non sécurisée pourrait provoquer des accidents avec des blessures potentiellement mortelles en roulant ou pourrait rouler en montant ou en descendant de la remorque, causant des blessures graves aux enfants.

- Enclenchez toujours le frein de stationnement à chaque escale.
- Si la tige ne peut pas être glissée facilement dans la douille, essayez de faire avancer lentement la remorque jusqu'à ce que le frein fonctionne .
- Ne conduisez jamais avec le frein de stationnement serré ! Cela pourrait endommager le mécanisme de freinage.

### **Utilisation du pare-chocs :**

Ouvrez et pliez le pare-chocs en plastique par rotation .



### **Utilisation du harnais de sécurité :**

1. Détachez les sangles du centre de la boucle sous-abdominale.

2. Asseyez chaque enfant au centre de chaque habitacle.
3. Placez la boucle sous-abdominale entre les jambes de l'enfant.
4. Placez les bretelles sur les épaules de chaque enfant avec la ceinture sous le bras de l'enfant.

**Important :** Ajustez les sangles pour que la boucle sous-abdominale rejoigne le ventre de l'enfant.

5. Attachez les bretelles dans la boucle de la ceinture abdominale et ajustez les bretelles.



## **AVERTISSEMENT :**

- Évitez les blessures graves en cas de chute ou de glissement. Attachez toujours correctement les passagers avec le harnais de sécurité.
- Il peut être dangereux de laisser votre enfant sans surveillance. Ne laissez jamais votre enfant sans surveillance dans ou à proximité de la remorque à vélo.
- Ne transportez jamais des bébés de moins de 6 mois ou des enfants qui ne peuvent pas encore s'asseoir indépendamment.

## **Attacher la remorque au vélo :**

Vérifiez si le vélo tracteur est agréé par le fabricant pour le remorquage bandes annonces! Tirer des remorques avec un vélo tracteur inadapté peut entraîner des fractures du châssis et des accidents mettant la vie en danger.

**1. Axe à dégagement rapide :** Retirez le système de fixation rapide du côté gauche de l'essieu arrière du vélo. Installez l'attelage entre le système de fixation rapide et le cadre. Serrez le système de fixation rapide en suivant le manuel du fabricant du vélo. L'attelage peut rester sur le vélo lorsque la remorque est retirée.

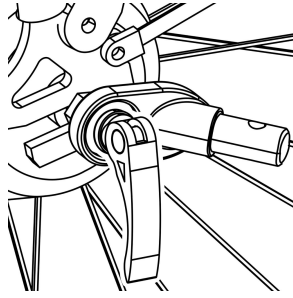

**AVERTISSEMENT :** L'écrou de réglage de la tension doit s'engager dans les filetages pendant au moins cinq tours complets afin de garantir une force de serrage adéquate pour maintenir solidement la roue arrière. Le fait de ne pas serrer complètement l'écrou de réglage de la tension peut entraîner des accidents entraînant des blessures graves, voire la mort. Si la brochette à dégagement rapide est trop courte, elle doit être remplacée. Consultez un mécanicien de vélo professionnel pour obtenir les pièces et l'assistance appropriées.

**2. Axe écroué :** Dévissez l'écrou avec la rondelle du côté gauche de l'essieu arrière du vélo. Installez l'attelage sur l'essieu et revissez l'écrou avec la rondelle.

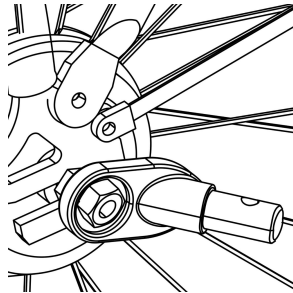

**AVERTISSEMENT :** L'écrou d'essieu doit s'engager dans les filetages pendant au moins cinq tours complets afin de garantir une force de serrage adéquate pour maintenir solidement la roue arrière. Ne pas serrer complètement l'écrou peut entraîner des accidents entraînant des blessures graves, voire la mort. Si l'essieu est trop court, l'attelage universel ne peut pas être utilisé ! Consultez un mécanicien de vélo professionnel pour obtenir les pièces et l'assistance appropriées.

**3. Axe traversant :** L'attelage universel ne convient pas aux vélos équipés d'un axe traversant. Veuillez consulter le détaillant pour une solution possible.

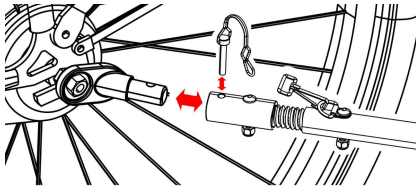

Connect the coupler on the tow bar and secure the safety pin.

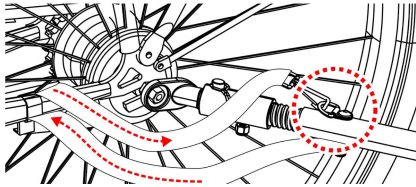

Once the tow bar is attached, wrap safety belt around the frame of the bike and hook onto the D-ring on the tow bar.

## Before You Ride

### Vérifiez avant chaque utilisation :

9. Les roues sont correctement fixées à la remorque .
10. Les pneus sont gonflés à la pression recommandée sur le flanc du pneu .
11. La barre de remorquage est correctement fixée à la remorque .
12. L'attelage est correctement fixé au vélo .
13. Toutes les épingles de sûreté sont solidement verrouillées en place.
14. La sangle de sécurité sur la barre de remorquage est correctement installée .
15. Assurez-vous que le vélo est en bon état de fonctionnement, notamment les freins et les pneus (se référer aux instructions du fabricant du vélo) .
16. Le drapeau de sécurité est en place .

## MAINTENANCE

Entretenez et nettoyez régulièrement la remorque pour la conserver en bon état pendant longtemps.

- Vérifiez régulièrement votre remorque et vos accessoires pour déceler tout dommage ou tout signe d'usure .
- Vérifiez tous les composants métalliques pour déceler d'éventuelles cassures ou fissures. N'utilisez pas la remorque si du métal les composants sont fissurés ou endommagés.
- Vérifiez la remorque pour déceler des attaches ou des loquets pliés, défectueux, manquants ou desserrés. Resserrez les attaches desserrées ou attrape et

remplace les pièces endommagées ou manquantes.

- Inspectez régulièrement le tissu pour déceler des déchirures, des taches usées ou d'autres signes de dommages.
- Nettoyez régulièrement le porte-enfant avec de l'eau tiède et une solution savonneuse douce. N'utilisez jamais de produits agressifs produits de nettoyage ou solvants.
- Nettoyez les axes de roue et lubrifiez toutes les pièces mobiles exposées avec de la graisse ou de l'huile. Vérifiez toujours les roues et effectuer l'entretien au moins une fois par an.

**Stockage:**

- Rangez votre remorque et ses accessoires dans un endroit sec, à l'abri de la lumière directe du soleil.
- Avant le stockage, l'enfant le support doit être sec pour éviter la formation de moisissures ou de bactéries.

**Adresse :** Baoshanqu Shuangchenglu 803long 11hao 1602A-1609shi Shanghai

**Importé en Australie :** SIHAO PTY LTD . 1 ROKEVA STREETASTWOOD NSW 2122 Australie

**Importé aux États-Unis :** Sanven Technology Ltd. Suite 250 . 9166 Anaheim Place, Rancho Cucamonga, Californie 91730



SHUNSHUN GmbH  
Römeräcker 9 Z2021, 76351  
Linkenheim-Hochstetten, Germany



Pooledas Group Ltd  
Unit 5 Albert Edward House, The  
Pavilions Preston, United Kingdom

**Fabriqué en Chine**





**VEVOR**<sup>®</sup>

**TOUGH TOOLS, HALF PRICE**

**Assistance technique et certificat de garantie électronique**

**[www.vevor.com/support](http://www.vevor.com/support)**

# **VEVOR<sup>®</sup>**

## **TOUGH TOOLS, HALF PRICE**

Zertifikat für technischen Support und E-Garantie

[www.vevor.com/support](http://www.vevor.com/support)

## **KINDERFAHRRADANHÄNGER**

### **MODELL: JBT0 2 A1**

We continue to be committed to provide you tools with competitive price.

"Save Half", "Half Price" or any other similar expressions used by us only represents an estimate of savings you might benefit from buying certain tools with us compared to the major top brands and does not necessarily mean to cover all categories of tools offered by us. You are kindly reminded to verify carefully when you are placing an order with us if you are actually saving half in comparison with the top major brands.



# VEVOR®

TOUGH TOOLS, HALF PRICE

## CHILD BICYCLE TRAILER

MODELL: JBT0 2 A1



### NEED HELP? CONTACT US!

Have product questions? Need technical support? Please feel free to contact us:

**Technical Support and E-Warranty Certificate**  
**[www.vevor.com/support](http://www.vevor.com/support)**

This is the original instruction, please read all manual instructions carefully before operating. VEVOR reserves a clear interpretation of our user manual. The appearance of the product shall be subject to the product you received. Please forgive us that we won't inform you again if there are any technology or software updates on our product.

## SAFETY INSTRUCTIONS

### **⚠️ WARNUNG**

**Lesen Sie die Anweisungen vor der Fahrt. Die Nichtbeachtung der Anweisungen und Warnungen in diesem Handbuch kann zu schweren oder tödlichen Verletzungen führen.**

- Die maximale Gewichtskapazität pro Kind beträgt 5 bis 5 Pfund.  
Die Gesamtgewichtskapazität des Anhängers darf 1,10 Pfund nicht überschreiten .
- Die empfohlene Höchstgeschwindigkeit des Anhängers beträgt 10 Meilen pro Stunde. Pflegen Sie immer eine sichere Geschwindigkeit.
- Benutzen Sie den Anhänger nicht auf steinigem Straßen oder anderen gefährlichen Straßen.
- Lassen Sie Kinder niemals unbeaufsichtigt im oder in der Nähe des Anhängers.
- Befördern Sie niemals mehr als zwei Kinder gleichzeitig im Anhänger.
- Niemals bei Kindern anwenden, die ihren eigenen Kopf nicht stützen können.
- Benutzen Sie den Anhänger niemals mit Kindern, die nicht ohne Hilfe sitzen können.
- Fahrradfahrer , die den Anhänger benutzen, müssen mindestens 18 Jahre alt sein  
in guter körperlicher Verfassung.
- Fahrer und Kinder müssen zugelassene Schutzhelme tragen.
- Das empfohlene Passagieralter beträgt mindestens 12 Jahre Monate alt und wiegen  
bis zu 55 Pfund.
- Montieren Sie den Anhänger streng nach dieser Bedienungsanleitung.
- Parken Sie den Anhänger niemals in der Nähe eines Grabens oder einer gefährlichen Straße.
- Überprüfen Sie vor jeder Fahrt den Reifenluftdruck.
- *Pumpen Sie* die Reifen bei Bedarf auf den auf dem Reifen angegebenen Bereich auf  
Seitenwand.  
Benutzen Sie zum Aufpumpen der Reifen immer eine Fuß- oder Handpumpe.

- Ein zu hoher Reifendruck kann zu einem Ausfall und der Gefahr schwerer Verletzungen führen.

Überschreiten Sie nicht den auf den Reifen angegebenen Höchstdruck.

- Überprüfen Sie, ob sich das Fahrrad in einem ordnungsgemäßen technischen Zustand befindet.

- Überprüfen Sie stets den ordnungsgemäßen Anschluss der Kupplung.

- Lassen Sie die Haube immer angebracht.

- Treffen Sie beim Fahren im Straßenverkehr, insbesondere beim Abbiegen, entsprechende Vorsichtsmaßnahmen.

- Überprüfen Sie stets, ob alle Teile des Anhängers ordnungsgemäß angeschlossen sind

dicht.

- Benutzen Sie den Anhänger nicht mit motorisierten Fahrzeugen. Erhöhte Geschwindigkeit motorisiert

Fahrräder können den Anhänger beschädigen und Verletzungen verursachen.

- Vermeiden Sie schwere Verletzungen durch Herunterfallen oder Herausrutschen.

Benutzen Sie immer die Sicherheit

Geschirr.

- Treffen Sie besondere Vorsichtsmaßnahmen, wenn Sie das Gerät im Regen verwenden. Fahren Sie langsam und lassen Sie sich einen größeren Sicherheitsspielraum beim Anfahren, Stoppen und Wenden.

- Fahren Sie nicht auf Oberflächen, die Sand, Kies, Eis, Öl oder rutschig sind Substanzen vorhanden sind.

- Ziehen Sie den Anhänger niemals über Bordsteine, Treppen oder Rolltreppen.

Wenn Sie reisen müssen

Über Treppen steigen Kinder aus dem Anhänger, trennen den Anhänger

Den Anhänger vom Fahrrad abnehmen und selbstständig die Treppe hinauffahren.

- Benutzen Sie den Fahrradanhänger niemals ohne die mitgelieferte Sicherheitsflagge und Reflektoren.

- Nehmen Sie keine Veränderungen am Anhänger vor, die die Lebensdauer erhöhen könnten

Risiko des Scheiterns.



- Überprüfen Sie den Anhänger auf Beschädigungen. Bei Beschädigung nicht verwenden.
- Stellen Sie sicher, dass die Befestigungselemente fest sitzen. Bei Bedarf nachziehen.
- Stellen Sie sicher, dass die Bremsen ordnungsgemäß funktionieren. Der Bremsweg verlängert sich, wenn einen Anhänger ziehen.
- Der Anhänger benötigt einen großen Wenderadius. Nicht scharf wenden. Scharf Richtungsänderungen können zum Umkippen führen.
- Die Montage darf nur von einem Erwachsenen durchgeführt werden .
- **Seien Sie beim Wenden auf losem oder unebenem Untergrund und beim Bergabfahren vorsichtig.**
- **Lassen Sie zusätzlichen Freiraum für den Anhänger, wenn Sie sich in der Nähe von Bordsteinen, geparkten Autos usw. befinden Hindernisse.**
- **Fahren Sie nicht über Bordsteine, Unebenheiten oder Löcher.**
- **Benutzen Sie den Anhänger nicht bei gefährlichem Wetter.**
- **Ziehen oder schieben Sie den Anhänger nicht mit einem Fahrzeug.**
- **Dieses Produkt ist nicht zum Laufen oder Skaten geeignet.**
- **Am Heck des Anhängers müssen rote Reflektoren sichtbar sein.**
- **Fahren Sie nachts niemals ohne ausreichende Beleuchtung Fahrrad. Befolgen Sie alle örtlichen Gesetze Anforderungen an die Beleuchtung.**

## MODEL AND PARAMETERS

<b>Modell</b>	JBT0 2 A1
<b>Typ</b>	Abschleppen
<b>Max. Belastung</b>	110 Pfund
<b>Sitzplätze</b>	2
<b>Innenbehältergröße</b>	30,7 * 23,6 * 22,4 Zoll

<b>Räder</b>	16 Zoll
<b>Farbe</b>	Hellblau und Dunkelgrau
<b>Material</b>	Stahl, Oxford-Stoff, PVC

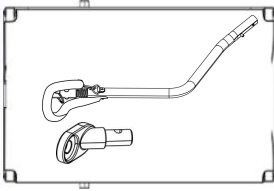
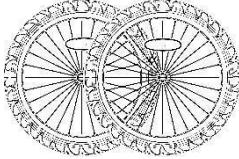
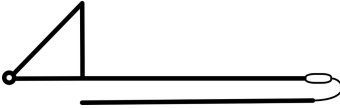
## PARTS LIST

	
1 x Hauptrahmen	2 x Räder
	
1 x Flagge	1 x Benutzerhandbuch

## HOW TO ASSEMBLE AND USE

### Klappen Sie den Rahmen auf :

3. Heben Sie beide Seitenwände in eine aufrechte Position
2. Tragen Sie die Oberseite des Rückens. Setzen Sie den Sitzbezug in die Querstange ein und verriegeln Sie den Stift im Riegel.
- 3 . Stellen Sie sicher, dass die Querstange eingerastet ist, indem Sie sie nach oben und unten ziehen.

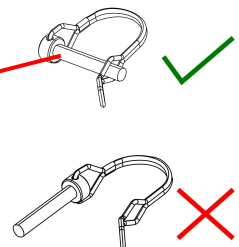
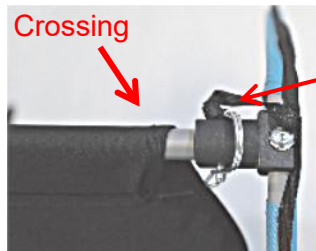
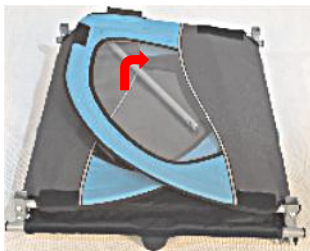





### **Befestigen Sie den Lagerbereich:**

1. Führen Sie den Klettverschluss in die Schnalle an den Seitenwänden ein.
2. Befestigen Sie den Klettverschluss fest.

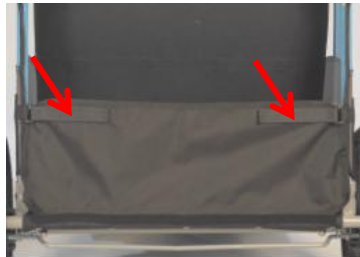

### **Befestigen Sie das Vordach:**

1. Beginnen Sie an der unteren Ecke des Anhängers und befestigen Sie die Klettverschlüsse an jeder Seite und an der Rückwand des Anhängers.
2. Rollen Sie den Wetterschutz in den Klettverschluss oben am Vordach ein, wenn Sie es nicht verwenden.



### **Befestigen Sie die Hinterräder:**

1. Drücken Sie die Achsfederverriegelung unter den Rahmen. Führen Sie gleichzeitig die Radachse in das Radloch ein.
2. Lösen Sie dann die Federverriegelung, bis die Radachse nicht mehr gedrückt werden kann.

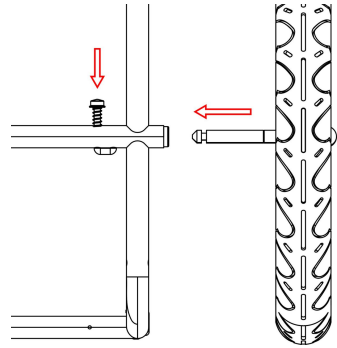

**WARNUNG :** Räder , die nicht sicher verriegelt sind, können vom Anhänger fallen und schwere oder tödliche Verletzungen verursachen. Stellen Sie vor dem Gebrauch immer sicher, dass die Räder sicher arretiert sind!

### **Erweitern und sichern Sie die Anhängerkupplung:**

1. Stellen Sie den Anhänger mit der Deichsel nach oben auf die Seite.
2. Entfernen Sie den Sicherungsstift von der Anhängerkupplungshalterung.
3. Drehen Sie die Anhängerkupplung zur Vorderseite des Anhängers.
4. Führen Sie den Sicherungsstift vollständig durch das Loch am Ende der Anhängerkupplung und der Halterung ein.
5. Schieben Sie das Ende der Sicherheitsschleife aus Metall über das Ende des Sicherungsstifts. Stellen Sie sicher, dass der Sicherungsstift sicher sitzt.



**WARNUNG :** Beide Sicherheitsstifte müssen vor der Verwendung des Anhängers eingerastet sein. Andernfalls könnte sich der Überrollbügel oder die Deichsel verschieben und einen Unfall oder schwere Verletzungen verursachen.

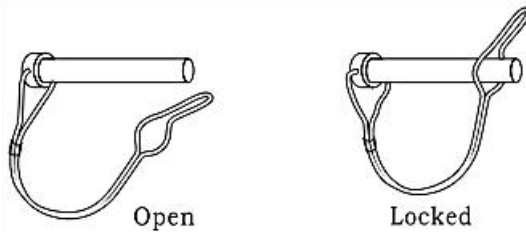

### **Fügen Sie die Sicherheitsflagge ein:**

1. Montieren Sie die Fahnenmastabschnitte, indem Sie die obere Hälfte des Masts hineinschieben Öffnung der unteren Hälfte der Stange.
2. Stecken Sie den Fahnenmast in die Hülse an der hinteren Ecke des Anhängers.



**WARNUNG :** Die Sicherheitsflagge ist ein wichtiges Sicherheitsmerkmal, das andere darauf aufmerksam macht, dass ein Anhänger am Fahrrad vorhanden ist. Behalten Sie beim Einsatz immer die Sicherheitsfahne am Anhänger bei!

### **Verwendung der Feststellbremse:**

Die Feststellbremse verhindert ein unbeabsichtigtes Wegrollen des Fahrradanhängers im Stand. Es ist nicht zum Bremsen eines rollenden Fahrradanhängers geeignet. Ziehen Sie immer die Feststellbremse an, wenn Sie:

- 1.) Parken Sie den Jogger oder Buggy.
- 2.) Erlauben Sie Ihrem Kind das Ein- und Aussteigen, wenn Sie den Anhänger als Jogger, Buggy oder Fahrradanhänger verwenden.



1. Drücken Sie die Bremsstange mit dem Fuß nach unten, bis das Ende der Stange in die an den Hinterrädern angebrachte Buchse gleitet.
2. Ziehen Sie die Bremsstange mit dem Fuß oder der Hand nach oben, wenn Sie die Bremse lösen .

**WARNING :**

Ziehen Sie nach dem Abstellen des Anhängers und beim Ein- und Aussteigen mit Kindern immer die Feststellbremse an. Stellen Sie sicher, dass der Anhänger nicht wegrollen kann, indem Sie ihn leicht nach vorne und hinten ziehen. Ein ungesicherter Anhänger kann durch Wegrollen Unfälle mit lebensgefährlichen Verletzungen verursachen oder beim Ein- und Aussteigen aus dem Anhänger wegrollen und zu schweren Verletzungen der Kinder führen.

- Betätigen Sie bei jedem Zwischenstopp immer die Feststellbremse.
- Wenn sich die Stange nicht leicht in die Fassung schieben lässt, versuchen Sie, den Anhänger langsam vorwärts zu bewegen, bis die Bremse funktioniert .
- Fahren Sie niemals mit angezogener Feststellbremse ! Dadurch kann der Bremsmechanismus beschädigt werden.

**Verwendung des Stoßstangenschutzes:**

Öffnen und falten Sie den Kunststoff-Stoßstangenschutz durch Drehen .



**Verwendung des Sicherheitsgurtes:**

1. Lösen Sie die Schultergurte von der Mitte des Beckengurtes.
2. Setzen Sie jedes Kind in die Mitte jedes Fahrgastraums.
3. Platzieren Sie den Beckengurt zwischen den Beinen des Kindes.
4. Legen Sie die Schultergurte über die Schultern jedes Kindes, wobei der Hüftgurt unter dem Arm des Kindes liegt.

**Wichtig :** Stellen Sie die Gurte so ein, dass die Beckenschnalle am Bauch des Kindes anliegt.

5. Stecken Sie die Schultergurte in die Beckengurtschnalle und stellen Sie die Schultergurte ein.



## **WARNUNG :**

- Vermeiden Sie schwere Verletzungen durch Herunterfallen oder Herausrutschen. Sichern Sie die Passagiere immer ordnungsgemäß mit dem Sicherheitsgurt.
- Es kann gefährlich sein, Ihr Kind unbeaufsichtigt zu lassen. Lassen Sie Ihr Kind niemals unbeaufsichtigt im oder in der Nähe des Fahrradanhängers.
- Transportieren Sie niemals Babys unter 6 Monaten oder Kinder, die noch nicht sitzen können unabhängig.

## **Anbringen des Anhängers am Fahrrad :**

Prüfen Sie, ob das Zugfahrrad vom Hersteller zum Abschleppen zugelassen ist Anhänger! Das Ziehen von Anhängern mit einem ungeeigneten Zugfahrrad kann zu Rahmenbrüchen und Unfällen mit lebensgefährlichen Verletzungen führen.

**1. Schnellspannachse:** Entfernen Sie den Schnellspanner von der linken Seite der Hinterachse des Fahrrads. Montieren Sie die Kupplung zwischen Schnellspanner und Rahmen. Ziehen Sie den Schnellspanner gemäß der Anleitung des Fahrradherstellers fest. Die Anhängerkupplung kann am Fahrrad verbleiben, wenn der Anhänger abgenommen wird.

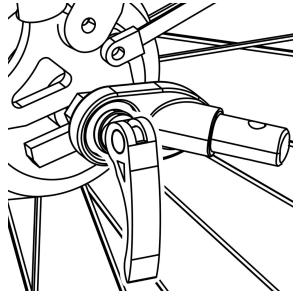

**WARNUNG** : Die Spannungseinstellmutter muss mindestens fünf volle Umdrehungen in das Gewinde eingreifen, um eine ausreichende Klemmkraft zum sicheren Halten des Hinterrads zu gewährleisten. Wenn die Spannungseinstellmutter nicht vollständig festgezogen wird, kann es zu Unfällen mit schweren oder tödlichen Verletzungen kommen. Sollte der Schnellspanner zu kurz sein, muss er ausgetauscht werden. Wenden Sie sich für die entsprechenden Teile und Unterstützung an einen professionellen Fahrradmechaniker.

**2. Mutternachse:** Schrauben Sie die Mutter mit Unterlegscheibe von der linken Seite der Hinterachse des Fahrrads ab. Befestigen Sie die Kupplung an der Achse und schrauben Sie die Mutter mit der Unterlegscheibe wieder fest.

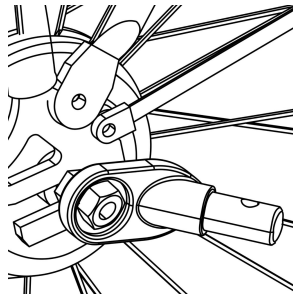

**WARNUNG** : Die Achsmutter muss mindestens fünf volle Umdrehungen in das Gewinde eingreifen, um eine ausreichende Klemmkraft für den sicheren Halt des Hinterrads zu gewährleisten. Wenn die Mutter nicht vollständig festgezogen wird, kann es zu Unfällen mit schweren oder tödlichen Verletzungen kommen. Bei kurzer Achse kann die Universalkupplung nicht verwendet werden! Wenden Sie sich für die entsprechenden Teile und Unterstützung an einen professionellen Fahrradmechaniker.

**3. Steckachse:** Die Universalkupplung passt nicht an ein Fahrrad mit Steckachse. Bitte wenden Sie sich für eine mögliche Lösung an den Händler.

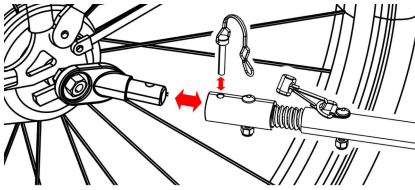

Connect the coupler on the tow bar and secure the safety pin.

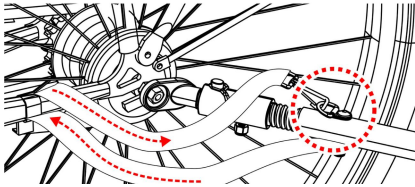

Once the tow bar is attached, wrap safety belt around the frame of the bike and hook onto the D-ring on the tow bar.

## Before You Ride

### Überprüfen Sie vor jedem Gebrauch:

17. Die Räder sind ordnungsgemäß am Anhänger befestigt .
18. Die Reifen werden auf den empfohlenen Druck an der Reifenseitenwand aufgepumpt .
19. Die Anhängerkupplung ist ordnungsgemäß am Anhänger befestigt .
20. Die Anhängerkupplung ist ordnungsgemäß am Fahrrad befestigt .
21. Alle Sicherheitsnadeln sind sicher eingerastet.
22. Der Sicherheitsgurt an der Anhängerkupplung ist ordnungsgemäß angebracht .
23. Stellen Sie sicher, dass das Fahrrad ordnungsgemäß funktioniert, insbesondere die Bremsen und Reifen (siehe Anweisungen des Fahrradherstellers) .
24. Die Sicherheitsflagge ist angebracht .

## MAINTENANCE

Warten und reinigen Sie den Anhänger regelmäßig, um ihn lange in gutem Zustand zu halten.

- Überprüfen Sie Ihren Anhänger und Ihr Zubehör regelmäßig auf Beschädigungen und Abnutzungserscheinungen .
- Überprüfen Sie alle Metallteile auf mögliche Brüche oder Risse. Benutzen Sie den Anhänger nicht, wenn er aus Metall besteht Bauteile sind gerissen oder

beschädigt.

- Überprüfen Sie den Anhänger auf verbogene, defekte, fehlende oder lose Befestigungselemente oder Verschlüsse. Lockere Befestigungselemente festziehen oder Verschlüsse und ersetzen Sie beschädigte oder fehlende Teile.
- Überprüfen Sie den Stoff regelmäßig auf Risse, abgenutzte Stellen oder andere Anzeichen von Beschädigung.
- Reinigen Sie die Kindertrage regelmäßig mit warmem Wasser und einer milden Seifenlösung. Niemals aggressiv verwenden Reinigungsmittel oder Lösungsmittel.
- Reinigen Sie die Radachsen und schmieren Sie alle freiliegenden beweglichen Teile mit Fett oder Öl. Überprüfen Sie immer die Räder und führen Sie die Wartung mindestens einmal im Jahr durch.

#### **Lagerung:**

- Lagern Sie Ihren Anhänger und das Zubehör an einem trockenen Ort ohne direkte Sonneneinstrahlung.
- Vor der Lagerung das Kind Der Träger muss trocken sein, um die Bildung von Schimmel oder Bakterien zu verhindern.

**Adresse:** Baoshanqu Shuangchenglu 803long 11hao 1602A-1609shi Shanghai

**Importiert nach AUS:** SIHAO PTY LTD . 1 ROKEVA STREETEASTWOOD NSW 2122 Australien

**Importiert in die USA:** Sanven Technology Ltd. Suite 250 . 9166 Anaheim Place, Rancho Cucamonga, CA 91730



SHUNSHUN GmbH  
Römeräcker 9 Z2021, 76351  
Linkenheim-Hochstetten, Germany



Pooledas Group Ltd  
Unit 5 Albert Edward House, The  
Pavilions Preston, United Kingdom

**In China hergestellt**





**VEVOR**<sup>®</sup>

**TOUGH TOOLS, HALF PRICE**

**Zertifikat für technischen Support und E-Garantie**

**[www.vevor.com/support](http://www.vevor.com/support)**

# **VEVOR<sup>®</sup>**

**TOUGH TOOLS, HALF PRICE**

Supporto tecnico e certificato di garanzia elettronica

[www.vevor.com/support](http://www.vevor.com/support)

## **RIMORCHIO PER BICICLETTA PER BAMBINI**

**MODELLO : JBT02A1**

We continue to be committed to provide you tools with competitive price.

"Save Half", "Half Price" or any other similar expressions used by us only represents an estimate of savings you might benefit from buying certain tools with us compared to the major top brands and does not necessarily mean to cover all categories of tools offered by us. You are kindly reminded to verify carefully when you are placing an order with us if you are actually saving half in comparison with the top major brands.



# VEVOR<sup>®</sup>

TOUGH TOOLS, HALF PRICE

## CHILD BICYCLE TRAILER

MODELLO : JBT02A1 \_



### NEED HELP? CONTACT US!

Have product questions? Need technical support? Please feel free to contact us:

**Technical Support and E-Warranty Certificate**  
**[www.vevor.com/support](http://www.vevor.com/support)**

This is the original instruction, please read all manual instructions carefully before operating. VEVOR reserves a clear interpretation of our user manual. The appearance of the product shall be subject to the product you received. Please forgive us that we won't inform you again if there are any technology or software updates on our product.

## SAFETY INSTRUCTIONS

# ATTENZIONE

**Leggere le istruzioni prima di mettersi alla guida. Il mancato rispetto delle istruzioni e delle avvertenze contenute nel presente manuale potrebbe provocare lesioni gravi o mortali.**

- La capacità di peso massima per bambino è di 5,5 libbre .

La capacità di peso totale del rimorchio non può superare 1 1 0 libbre.

- La velocità massima consigliata del rimorchio è di 10 miglia all'ora. Mantenere sempre a velocità sicura.
  - Non utilizzare il rimorchio su strade rocciose o altre strade pericolose.
  - Non lasciare mai i bambini incustoditi dentro o vicino al rimorchio.
  - Non trasportare mai più di due bambini contemporaneamente nel rimorchio.
  - Non utilizzare mai con bambini che non riescono a sostenere la propria testa.
  - Non utilizzare mai il rimorchio con bambini che non sanno stare seduti da soli.
  - I ciclisti che utilizzano il rimorchio devono avere almeno 18 anni e devono esserlo in buone condizioni fisiche.
  - I ciclisti ed i bambini devono indossare caschi di sicurezza omologati.
  - L'età consigliata per i passeggeri è almeno 12 anni mesi e pesa fino a 55 libbre.
  - Montare il rimorchio seguendo rigorosamente questo manuale di istruzioni.
  - Non parcheggiare mai il rimorchio vicino a un fossato o a una strada pericolosa.
  - Controllare la pressione degli pneumatici prima di ogni viaggio.
  - Se necessario, gonfiare gli pneumatici entro il range indicato sullo pneumatico parete laterale.
- Utilizzare sempre una pompa a pedale o manuale per gonfiare i pneumatici.
- Un gonfiaggio eccessivo dei pneumatici può causare guasti e rischio di lesioni gravi.
- Non superare la pressione massima indicata sugli pneumatici.
- Controllare che la bicicletta sia in condizioni tecniche adeguate.
  - Controllare sempre il corretto collegamento del giunto.
  - Tenere sempre la capottina in posizione.
  - Prendere le dovute precauzioni durante la guida nel traffico, soprattutto in curva.



- Controllare sempre che tutte le parti del rimorchio siano collegate correttamente e strettamente.
- Non utilizzare il rimorchio con veicoli a motore. Maggiori velocità del motorizzato e le biciclette possono danneggiare il rimorchio e causare lesioni.
- Evitare lesioni gravi dovute a caduta o scivolamento. Usa sempre la sicura imbracatura.
- Prendere ulteriori precauzioni quando si utilizza sotto la pioggia. Guidare lentamente e consentire a maggiore margine di sicurezza in fase di partenza, arresto e svolta.
- Non guidare su superfici sabbiose, ghiaiose, ghiacciate, oleose o scivolose se sono presenti sostanze
- Non trainare mai il rimorchio su cordoli, scale o scale mobili. Se devi viaggiare attraverso le scale, far scendere i bambini dal rimorchio, scollegare il rimorchio dalla bicicletta e portarlo autonomamente sopra le scale.
- Non utilizzare mai il rimorchio per bici senza la bandiera di sicurezza e i catarifrangenti forniti.
- Non apportare modifiche al rimorchio che potrebbero aumentarne il rischio di fallimento.
- Controllare eventuali danni al rimorchio. Non utilizzare se danneggiato.
- Assicurarsi che gli elementi di fissaggio siano serrati. Stringere se necessario.
- Assicurarsi che i freni funzionino correttamente. Lo spazio di frenata aumenta quando trainando un rimorchio.
- Il rimorchio richiede un ampio raggio di sterzata. Non girare bruscamente. Affilati i cambi di direzione possono causare un ribaltamento.
- Il montaggio può essere effettuato solo da un adulto.
- **Prestare attenzione quando si svolta su superfici sconnesse o irregolari e in discesa.**
- **Lasciare uno spazio maggiore per il rimorchio in prossimità di cordoli, auto parcheggiate e altro ostacoli.**
- **Non guidare su cordoli, dossi o buche.**
- **Non utilizzare il rimorchio in condizioni atmosferiche pericolose.**

- Non tirare o spingere il rimorchio con un veicolo.
- Questo prodotto non è adatto per correre o pattinare.
- I catarifrangenti rossi devono essere visibili sul retro del rimorchio.
- Non andare mai in bicicletta di notte senza un'illuminazione adeguata. Rispettare tutte le leggi locali requisiti per l'illuminazione.

## MODEL AND PARAMETERS

<b>Modello</b>	JBT02A1 __
<b>Tipo</b>	Trainare
<b>Massimo. Carico</b>	110 libbre
<b>Posti a sedere</b>	2
<b>Dimensioni del</b>	30,7 * 23,6 * 22,4 pollici
<b>Ruote</b>	16 pollici
<b>Colore</b>	Azzurro e grigio scuro
<b>Materiale</b>	Acciaio, tessuto Oxford, PVC

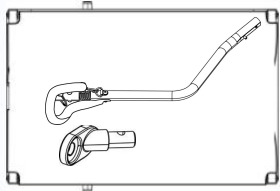
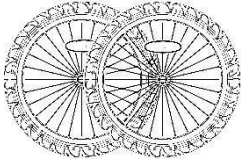
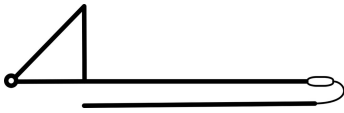
## PARTS LIST

	
1 telaio principale	2 ruote
	
1 bandiera	1 manuale utente



## HOW TO ASSEMBLE AND USE

### Aprire il telaio :

4. Sollevare entrambi i pannelli laterali in posizione verticale
2. Indossare la parte superiore della schiena il tessuto del sedile nella barra trasversale e bloccando il perno nel fermo.
- 3 . Assicurarsi che la barra trasversale sia bloccata in posizione tirandola su e giù.

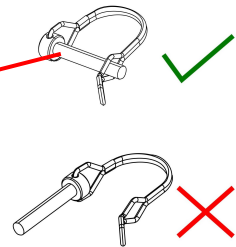
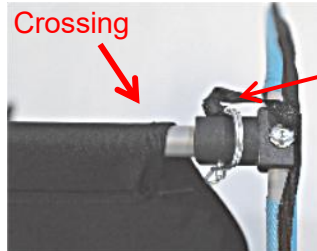
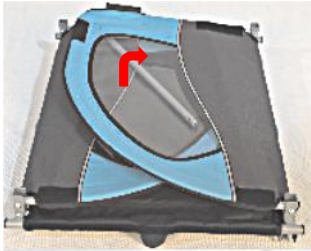

### Allega l'area di archiviazione:

1. Inserire il velcro nella fibbia sui pannelli laterali.
2. Attaccare saldamente il velcro.

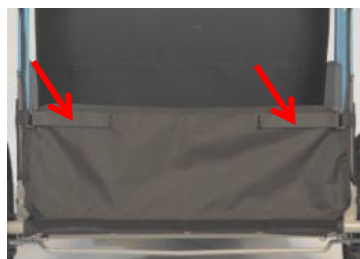

## Attacca il baldacchino:

1. Partendo dall'angolo inferiore del rimorchio, collegare il velcro su ciascun lato e sulle pareti posteriori del rimorchio.
2. Arrotolare la protezione dalle intemperie nel velcro nella parte superiore della capottina, se non lo stai usando .



## Collegare le ruote posteriori:

1. Premere il bloccaggio della molla dell'asse sotto il telaio. Allo stesso tempo inserire l'asse della ruota nel foro della ruota.
2. Fino a quando non è possibile spingere l'asse della ruota, rilasciare il bloccaggio a molla.

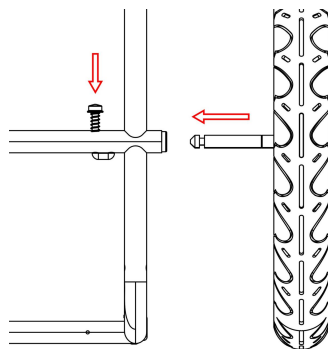

**AVVERTENZA :** le ruote non bloccate saldamente in posizione potrebbero cadere dal rimorchio e causare lesioni gravi o mortali. Assicurarsi sempre che le ruote siano bloccate saldamente in posizione prima dell'uso!

## Estendi e fissa la barra di traino:

1. Posizionare il rimorchio su un lato con la barra di traino rivolta verso l'alto.
2. Rimuovere il perno di bloccaggio dalla staffa della barra di traino.

3. Ruotare la barra di traino verso la parte anteriore del rimorchio.
4. Inserire completamente il perno di bloccaggio attraverso il foro all'estremità della barra di traino e della staffa.
5. Far scorrere l'estremità dell'anello di sicurezza in metallo sopra l'estremità del perno di bloccaggio. Assicurarsi che il perno di bloccaggio sia saldamente in posizione.



**ATTENZIONE :** entrambi i perni di sicurezza devono essere bloccati in posizione prima di utilizzare il rimorchio. Altrimenti il roll bar o la linguetta potrebbero spostarsi e causare incidenti o lesioni gravi.

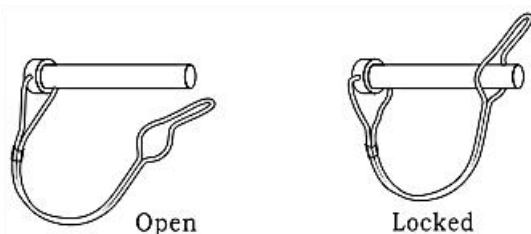

### **Inserisci la bandiera di sicurezza:**

1. Assemblare le sezioni dell'asta della bandiera facendo scorrere la metà superiore dell'asta nella apertura della metà inferiore del palo.
2. Inserire l'asta della bandiera nel manicotto situato nell'angolo posteriore del rimorchio.

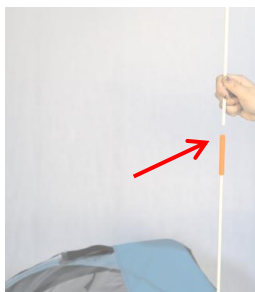

**ATTENZIONE :** la bandierina di sicurezza è un importante elemento di sicurezza che avvisa gli altri della presenza di un rimorchio sulla bicicletta. Tenere sempre la bandierina di sicurezza sul rimorchio quando è in uso!

### **Utilizzo del freno di stazionamento:**

Il freno di stazionamento impedisce che il rimorchio per bicicletta si sposti involontariamente quando è fermo. Non è adatto per frenare un rimorchio per bicicletta in movimento. Applicare sempre il freno di stazionamento quando:

- 1.) Parcheggiare il jogger o il passeggino.
- 2.) Consentire al bambino di entrare e uscire dal rimorchio quando lo si utilizza come rimorchio per jogging, passeggino o bicicletta.



1. Spingere verso il basso l'asta del freno con il piede finché l'estremità dell'asta non scivola nella presa fissata alle ruote posteriori.
2. Sollevare l'asta del freno con il piede o con la mano quando si rilascia il freno.

### **AVVERTIMENTO :**

Applicare sempre il freno di stazionamento dopo aver parcheggiato il rimorchio e quando si sale e si scende dal rimorchio con i bambini. Controllare che il rimorchio non possa spostarsi tirandolo leggermente avanti e indietro. Un rimorchio non fissato potrebbe causare incidenti con lesioni mortali rotolando via o rotolando via quando si sale o si scende dal rimorchio, causando gravi lesioni ai bambini.

- Inserire sempre il freno di stazionamento ad ogni sosta.
- Se non è possibile inserire facilmente l'asta nella presa, provare a spostare lentamente il rimorchio in avanti finché il freno non funziona.
- Non guidare mai con il freno di stazionamento tirato! Ciò può danneggiare il meccanismo del freno.

### **Utilizzo della protezione paraurti:**

Aprire e piegare ruotando la protezione del paraurti in plastica .



### **Utilizzo dell'imbracatura di sicurezza:**

1. Slacciare le cinghie laterali dal centro della fibbia addominale.
2. Far sedere ciascun bambino al centro di ciascun abitacolo.
3. Posizionare la fibbia addominale tra le gambe del bambino.
4. Posizionare le cinture per le spalle sulle spalle di ogni bambino con la cintura sotto il braccio del bambino.

**Importante** : regolare le cinghie in modo che la fibbia addominale si trovi sulla pancia del bambino.

5. Agganciare gli spallacci alla fibbia della cintura addominale e regolare gli spallacci.



### **AVVERTIMENTO :**

- Evitare lesioni gravi dovute a caduta o scivolamento. Assicurare sempre adeguatamente i passeggeri con l'imbracatura di sicurezza.
- Potrebbe essere pericoloso lasciare il bambino incustodito. Non lasciare mai il bambino incustodito dentro o vicino al rimorchio per bicicletta.
- Non trasportare mai neonati di età inferiore a 6 mesi o bambini che non sanno ancora stare seduti indipendentemente.

## **Collegamento del rimorchio alla bicicletta :**

Controllare se la bicicletta da traino è approvata dal produttore per il traino rimorchi! Il traino di rimorchi con una bicicletta da traino non adatta può provocare fratture del telaio e incidenti con lesioni mortali.

**1. Asse a sgancio rapido:** Rimuovere lo sgancio rapido dal lato sinistro dell'asse posteriore della bicicletta. Installare l'attacco tra lo sgancio rapido e il telaio. Stringere lo sgancio rapido seguendo il manuale del produttore della bicicletta. L'attacco può rimanere sulla bicicletta quando il rimorchio viene rimosso.

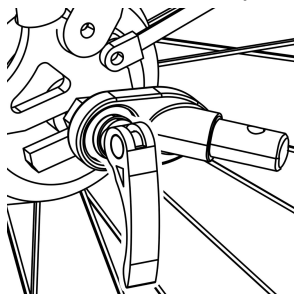

**AVVERTIMENTO :** Il dado di regolazione della tensione deve impegnarsi nella filettatura per almeno cinque giri completi per garantire una forza di bloccaggio adeguata per trattenere saldamente la ruota posteriore. Il mancato serraggio completo del dado di regolazione della tensione può provocare incidenti con lesioni gravi o mortali. Se il perno a sgancio rapido è troppo corto, deve essere sostituito. Consultare un meccanico di biciclette professionista per le parti appropriate e l'assistenza.

**2. Asse con dado:** Svitare il dado con rondella dal lato sinistro dell'asse posteriore della bicicletta. Installare il gancio sull'asse e riavvitare il dado con la rondella.

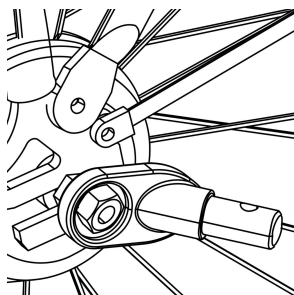

**AVVERTIMENTO :** Il dado dell'asse deve impegnarsi nella filettatura per almeno cinque giri completi per garantire una forza di serraggio adeguata per

trattenere saldamente la ruota posteriore. Il mancato serraggio completo del dado può provocare incidenti con lesioni gravi o mortali. Se l'asse è troppo corto, l'attacco universale non può essere utilizzato! Consultare un meccanico di biciclette professionista per le parti appropriate e l'assistenza.

**3. Perno passante:** L'attacco universale non è adatto alle bici con perno passante. Si prega di consultare il rivenditore per una possibile soluzione.

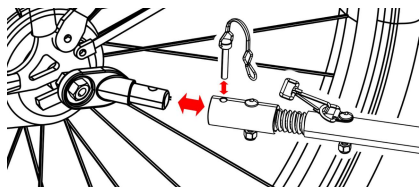

Connect the coupler on the tow bar and secure the safety pin.

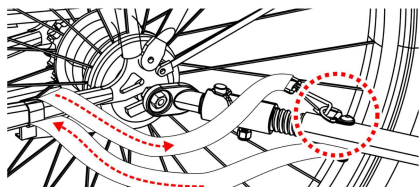

Once the tow bar is attached, wrap safety belt around the frame of the bike and hook onto the D-ring on the tow bar.

## Before You Ride

### Controllare prima di ogni utilizzo:

25. Le ruote sono adeguatamente fissate al rimorchio .
26. Gli pneumatici vengono gonfiati alla pressione consigliata sulla parete laterale dello pneumatico .
27. La barra di traino è fissata correttamente al rimorchio .
28. L'attacco è adeguatamente fissato alla bicicletta .
29. Tutti i perni di sicurezza sono bloccati saldamente in posizione.
30. La cinghia di sicurezza sulla barra di traino è installata correttamente .
31. Assicurarci che la bicicletta sia in buone condizioni di funzionamento, in particolare freni e pneumatici (fare riferimento alle istruzioni del produttore della bicicletta) .
32. La bandiera di sicurezza è a posto .

## MAINTENANCE

Mantenere e pulire regolarmente il rimorchio per mantenerlo in buone condizioni

per lungo tempo.

- Controllare regolarmente il rimorchio e gli accessori per eventuali danni e segni di usura .
- Controllare tutti i componenti metallici per eventuali rotture o crepe. Non utilizzare il rimorchio se è metallico i componenti sono rotti o danneggiati.
- Controllare se il rimorchio presenta elementi di fissaggio o fermi piegati, difettosi, mancanti o allentati. Stringere gli elementi di fissaggio allentati o si blocca e sostituire le parti danneggiate o mancanti.
- Ispezionare regolarmente il tessuto per eventuali strappi, punti usurati o altri segni di danneggiamento.
- Pulisci regolarmente il passeggero con acqua tiepida e una soluzione di sapone neutro. Non usare mai aggressivo detergenti o solventi.
- Pulire gli assi delle ruote e lubrificare tutte le parti mobili esposte con grasso o olio. Controlla sempre il ruote ed effettuare la manutenzione almeno una volta all'anno.

**Magazzinaggio:**

- Conservare il rimorchio e gli accessori in un luogo asciutto, lontano dalla luce solare diretta.
- Prima della conservazione, il bambino il supporto deve essere asciutto per evitare la formazione di muffe o batteri.

**Indirizzo:** Baoshanqu Shuangchenglu 803long 11hao 1602A-1609shi Shanghai

**Importato in AUS:** SIHAO PTY LTD . 1 ROKEVA STREETEASTWOOD NSW  
2122 Australia

**Importato negli Stati Uniti:** Sanven Technology Ltd. Suite250 . 9166 Anaheim  
Place, Rancho Cucamonga, CA 91730





SHUNSHUN GmbH  
Römeräcker 9 Z2021, 76351  
Linkenheim-Hochstetten, Germany



Pooledas Group Ltd  
Unit 5 Albert Edward House, The  
Pavilions Preston, United Kingdom

**Made in China**



**VEVOR**<sup>®</sup>

**TOUGH TOOLS, HALF PRICE**

**Supporto tecnico e certificato di garanzia elettronica**

**[www.vevor.com/support](http://www.vevor.com/support)**

# **VEVOR<sup>®</sup>**

**TOUGH TOOLS, HALF PRICE**

Soporte técnico y certificado de garantía electrónica

[www.vevor.com/support](http://www.vevor.com/support)

## **REMOLQUE DE BICICLETA PARA NIÑOS**

**MODELO: JBT0 2 A1**

We continue to be committed to provide you tools with competitive price.

"Save Half", "Half Price" or any other similar expressions used by us only represents an estimate of savings you might benefit from buying certain tools with us compared to the major top brands and does not necessarily mean to cover all categories of tools offered by us. You are kindly reminded to verify carefully when you are placing an order with us if you are actually saving half in comparison with the top major brands.



# VEVOR®

TOUGH TOOLS, HALF PRICE

## CHILD BICYCLE TRAILER

MODELO: JBT0 2 A1



### NEED HELP? CONTACT US!

Have product questions? Need technical support? Please feel free to contact us:

**Technical Support and E-Warranty Certificate**  
**[www.vevor.com/support](http://www.vevor.com/support)**

This is the original instruction, please read all manual instructions carefully before operating. VEVOR reserves a clear interpretation of our user manual. The appearance of the product shall be subject to the product you received. Please forgive us that we won't inform you again if there are any technology or software updates on our product.

## SAFETY INSTRUCTIONS

# ADVERTENCIA

**Lea las instrucciones antes de conducir. El incumplimiento de las instrucciones y advertencias de este manual podría provocar lesiones graves o la muerte.**

- La capacidad máxima de peso por niño es de 55 libras.

La capacidad de peso total del remolque no puede exceder las 110 libras.

- La velocidad máxima recomendada del remolque es de 10 mph. Mantenga siempre un  
velocidad segura.

- No utilice el remolque en caminos pedregosos u otros caminos peligrosos.
- Nunca deje a los niños desatendidos dentro o cerca del remolque.
- Nunca tenga más de dos niños al mismo tiempo en el remolque.
- Nunca lo use con niños que no puedan sostener su propia cabeza.
- Nunca utilice el remolque con niños que no puedan sentarse solos.
- Los ciclistas que utilicen el remolque deben tener 18 años o más y deben ser

En buena condición física.

- Los ciclistas y los niños deben utilizar cascos de seguridad homologados.
- La edad recomendada para los pasajeros es de al menos 12 años. meses de edad y pesando  
hasta 55 libras.

- Ensamble el remolque estrictamente de acuerdo con este manual de instrucciones.

- Nunca estacione el remolque cerca de una zanja o camino peligroso.
- Compruebe la presión de aire de los neumáticos antes de cada viaje.
- Si es necesario, infle los neumáticos dentro del rango que se muestra en el  
neumático.

pared lateral.

Utilice siempre una bomba de pie o manual para inflar los neumáticos.

- El inflado excesivo de neumáticos puede provocar fallas y riesgo de lesiones graves.

No exceda la presión máxima como se muestra en los neumáticos.

- Compruebe que la bicicleta esté en buenas condiciones técnicas.

- Compruebe siempre la correcta conexión del acoplamiento.
- Mantenga siempre el dosel en su lugar.
- Tome las precauciones adecuadas mientras conduce en el tráfico, especialmente al girar.
- Siempre verifique que todas las piezas del remolque estén conectadas correctamente y estrechamente.
- No utilice el remolque con vehículos motorizados. Mayor velocidad de los motorizados.

Las bicicletas pueden dañar el remolque y provocar lesiones.

- Evite lesiones graves por caídas o deslizamientos. Utilice siempre la seguridad aprovechar.
- Tome precauciones adicionales cuando lo utilice bajo la lluvia. Conduzca lentamente y permita un mayor margen de seguridad al arrancar, parar y girar.
- No conduzca sobre superficies donde haya arena, grava, hielo, aceite o superficies resbaladizas. sustancias están presentes.
- Nunca arrastre el remolque por encima de bordillos, escaleras o escaleras mecánicas. Si debes viajar a través de escaleras, haga que los niños salgan del remolque , desconecte el Retire el remolque de la bicicleta y suba las escaleras de forma independiente.
- Nunca utilice el remolque para bicicletas sin la bandera de seguridad y los reflectores proporcionados.
- No realice ninguna modificación en el remolque que pueda aumentar la riesgo de fracaso.
- Comprobar si el remolque presenta daños. No lo use si está dañado.
- Asegúrese de que los sujetadores estén apretados. Apriete si es necesario.
- Asegúrese de que los frenos funcionen correctamente. La distancia de frenado aumenta cuando tirando de un remolque.
- El remolque requiere un amplio radio de giro. No gire bruscamente. Afilado Los cambios de dirección pueden provocar un vuelco.
- El montaje sólo puede ser realizado por un adulto .





- Tenga cuidado al girar sobre superficies sueltas o irregulares y al descender una pendiente.
- Deje espacio adicional para el remolque cuando esté cerca de bordillos, automóviles estacionados y otros obstáculos.
- No conduzca sobre bordillos, baches o hoyos.
- No utilice el remolque en condiciones climáticas peligrosas.
- No tire ni empuje el remolque con un vehículo.
- Este producto no es adecuado para correr o patinar.
- Los reflectores rojos deben ser visibles en la parte trasera del remolque.
- Nunca ande en bicicleta de noche sin la iluminación adecuada. Obedezca todas las leyes locales. Requisitos para la iluminación.

## MODEL AND PARAMETERS

<b>Modelo</b>	JBT0 2 A1
<b>Tipo</b>	Remolcar
<b>Máx. Carga</b>	110 libras
<b>Asientos</b>	2
<b>Tamaño del</b>	30,7*23,6*22,4 pulgadas
<b>Ruedas</b>	16 pulgadas
<b>Color</b>	Azul claro y gris oscuro
<b>Material</b>	Acero, tela Oxford, PVC

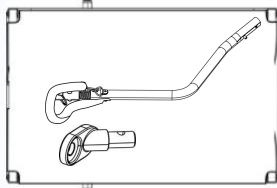
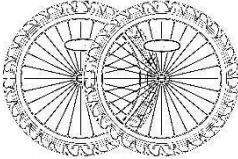
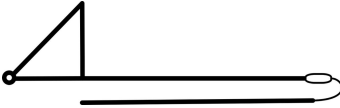
## PARTS LIST

	
<p>1 marco principal.</p>	<p>2 ruedas</p>
	
<p>1 bandera.</p>	<p>1 manual de usuario.</p>

## HOW TO ASSEMBLE AND USE

### Despliegue el marco :

5. Levante ambos paneles laterales a una posición vertical.
2. Usar la parte superior de la espalda Coloque la tela del asiento en la barra transversal y bloquee el pasador en el pestillo.
- 3 . Asegúrese de que la barra transversal esté bloqueada en su lugar tirando de ella hacia arriba y hacia abajo.

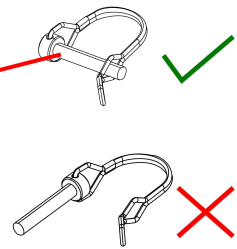
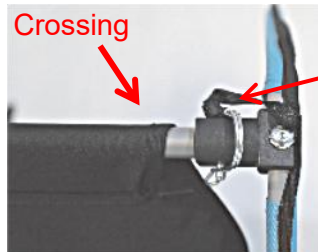
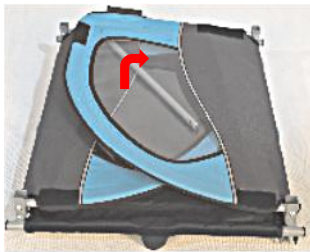



### **Adjunte el área de almacenamiento:**

1. Inserte el velcro en la hebilla de los paneles laterales.
2. Coloque firmemente el velcro.

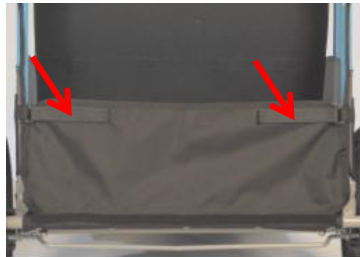

### **Adjunte el dosel:**

1. Comenzando en la esquina inferior del remolque, conecte el velcro en cada lado y en las paredes traseras del remolque.
2. Enrolle el protector contra el clima hacia el velcro en la parte superior del dosel si no lo estas usando .



### **Coloque las ruedas traseras:**

1. Presione el bloqueo del resorte del eje debajo del marco. Al mismo tiempo inserte el eje de la rueda en el orificio de la rueda.
2. Hasta que no se pueda empujar el eje de la rueda, luego suelte el bloqueo del resorte.

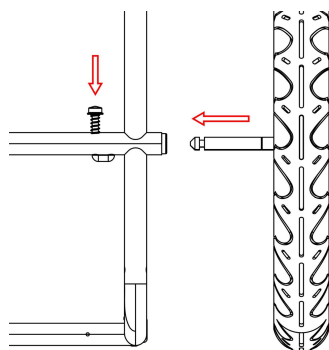

**ADVERTENCIA :** Las ruedas que no estén bien trabadas en su lugar pueden caerse del remolque y provocar lesiones graves o la muerte. ¡Asegúrese siempre de que las ruedas estén firmemente bloqueadas en su lugar antes de usarlas!

### **Extienda y asegure la barra de remolque:**

1. Coloque el remolque de lado con la barra de remolque hacia arriba.
2. Retire el pasador de bloqueo del soporte de la barra de remolque.
3. Gire la barra de remolque hacia la parte delantera del remolque.
4. Inserte el pasador de bloqueo completamente a través del orificio en el extremo de la barra de remolque y el soporte.
5. Deslice el extremo del lazo de seguridad metálico sobre el extremo del pasador de bloqueo. Asegúrese de que el pasador de bloqueo esté firmemente en su lugar.



**ADVERTENCIA :** Ambos pasadores de seguridad deben estar bloqueados en su lugar antes de usar el remolque. De lo contrario, la barra antivuelco o la lengüeta podrían desplazarse y provocar un accidente o lesiones graves.

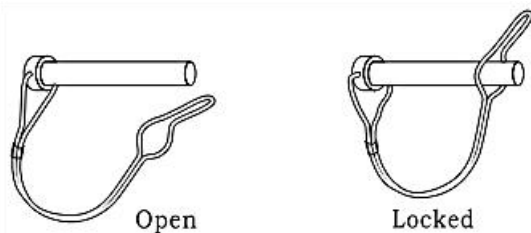

### **Inserte la bandera de seguridad:**

1. Ensamble las secciones del asta de la bandera deslizando la mitad superior del asta en el apertura de la mitad inferior del poste.
2. Inserte el asta de la bandera en la funda ubicada en la esquina trasera del remolque.



**ADVERTENCIA :** La bandera de seguridad es una característica de seguridad importante que advierte a otros que hay un remolque presente en la bicicleta. ; Tenga siempre la bandera de seguridad en el remolque cuando esté en uso!

### **Usando el freno de mano:**

El freno de estacionamiento evita que el remolque de bicicleta se desplace involuntariamente cuando está parado. No es adecuado para frenar un remolque de bicicleta en marcha. Aplique siempre el freno de mano cuando:

- 1.) Estacione el corredor o el cochecito.
- 2.) Permita que su hijo entre y salga del remolque cuando lo use como remolque para correr, cochecito o bicicleta.



1. Empuje hacia abajo la varilla del freno con el pie hasta que el extremo de la varilla se deslice en el casquillo adjunto a las ruedas traseras.
2. Levante la varilla del freno con el pie o la mano al soltar el freno.

### **ADVERTENCIA :**

Aplice siempre el freno de mano después de estacionar el remolque y cuando entre y salga del remolque con los niños. Compruebe que el remolque no pueda moverse tirando de él ligeramente hacia adelante y hacia atrás. Un remolque no asegurado podría causar accidentes con lesiones potencialmente mortales al rodar o podría rodar al entrar o salir del remolque, causando lesiones graves a los niños.

- Ponga siempre el freno de mano en cada parada.
- Si la varilla no se puede deslizar fácilmente en el casquillo, intente mover el remolque hacia adelante lentamente hasta que funcione el freno .
- ¡ Nunca conduzca con el freno de estacionamiento puesto ! Esto puede dañar el mecanismo de freno.

### **Usando el protector de parachoques:**

Abra y pliegue el protector del parachoques de plástico girándolo .



### **Usando el arnés de seguridad:**

1. Desabroche las correas del centro de la hebilla de regazo.

2. Asiente a cada niño en el centro de cada compartimiento de pasajeros.
3. Coloque la hebilla entre las piernas del niño.
4. Coloque las correas de los hombros sobre los hombros de cada niño con el cinturón debajo del brazo del niño.

**Importante :** Ajuste las correas para que la hebilla de regazo llegue al estómago del niño.

5. Enganche las correas de los hombros en la hebilla del cinturón de seguridad y ajuste las correas de los hombros.



## **ADVERTENCIA :**

- Evite lesiones graves por caídas o deslizamientos. Asegure siempre correctamente a los pasajeros con el arnés de seguridad.
- Puede ser peligroso dejar a su hijo desatendido. Nunca deje a su hijo desatendido dentro o cerca del remolque para bicicletas.
- Nunca transporte a bebés menores de 6 meses ni a niños que aún no puedan sentarse. independientemente.

## **Colocación del remolque en la bicicleta :**

Compruebe si la bicicleta remolcadora está aprobada por el fabricante para remolcar.

remolques! Arrastrar remolques con una bicicleta remolcadora inadecuada puede provocar roturas del bastidor y accidentes con lesiones potencialmente mortales.

**1. Eje de liberación rápida:** Retire el cierre rápido del lado izquierdo del eje trasero de la bicicleta. Instale el enganche entre el cierre rápido y el marco. Apriete el cierre rápido siguiendo el manual del fabricante de la bicicleta. El enganche puede permanecer en la bicicleta cuando se retira el remolque.

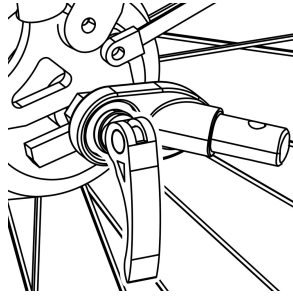

**ADVERTENCIA :** La tuerca de ajuste de tensión debe enganchar las roscas durante al menos cinco vueltas completas para garantizar una fuerza de sujeción adecuada para sujetar la rueda trasera de forma segura. No apretar completamente la tuerca de ajuste de tensión puede provocar accidentes con lesiones graves o la muerte. Si el cierre rápido es demasiado corto, deberá sustituirse. Consulte a un mecánico de bicicletas profesional para obtener las piezas y la asistencia adecuadas.

**2. Eje con tuerca:** Desenrosque la tuerca con arandela del lado izquierdo del eje trasero de la bicicleta. Instale el enganche en el eje y vuelva a atornillar la tuerca con la arandela.

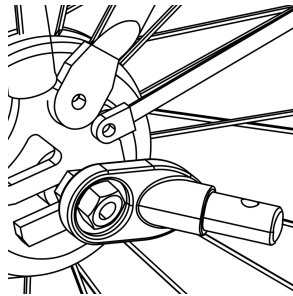

**ADVERTENCIA :** La tuerca del eje debe enganchar las roscas durante al menos cinco vueltas completas para garantizar una fuerza de sujeción adecuada para sujetar la rueda trasera de forma segura. No apretar la tuerca completamente puede provocar accidentes con lesiones graves o la muerte. ¡Si el eje es demasiado corto, no se puede utilizar el enganche universal! Consulte a un mecánico de bicicletas profesional para obtener las piezas y la asistencia adecuadas.

**3. Eje pasante:** El enganche universal no sirve para bicicletas con eje pasante. Consulte al minorista para conocer una posible solución.



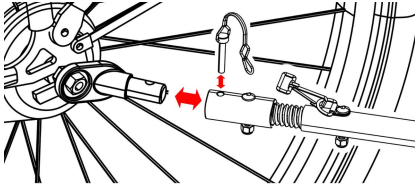

Connect the coupler on the tow bar and secure the safety pin.

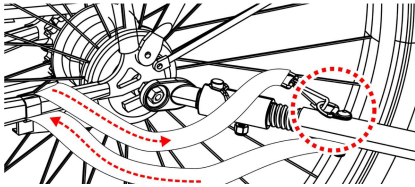

Once the tow bar is attached, wrap safety belt around the frame of the bike and hook onto the D-ring on the tow bar.

## Before You Ride

### Comprobar antes de cada uso:

33. Las ruedas están correctamente aseguradas al remolque .
34. Los neumáticos se inflan a la presión recomendada en la pared lateral del neumático .
35. La barra de remolque está correctamente asegurada al remolque .
36. El enganche está correctamente asegurado a la bicicleta .
37. Todos los pasadores de seguridad están bloqueados de forma segura en su lugar.
38. La correa de seguridad en la barra de remolque está instalada correctamente .
39. Asegúrese de que la bicicleta esté en buenas condiciones de funcionamiento, especialmente los frenos y neumáticos (consulte las instrucciones del fabricante de la bicicleta) .
40. La bandera de seguridad está colocada .

## MAINTENANCE

Mantenga y limpie el remolque con regularidad para mantenerlo en buenas condiciones durante mucho tiempo.

- Revise su remolque y sus accesorios periódicamente para detectar daños y signos de desgaste .
- Revise todos los componentes metálicos para detectar posibles roturas o grietas.

No utilice el remolque si hay algún metal Los componentes están agrietados o dañados.

- Revise el remolque para ver si hay sujetadores o pestillos doblados, defectuosos, faltantes o flojos. Apretar los sujetadores sueltos o pestillos y reemplace las piezas dañadas o faltantes.
- Inspeccione la tela con regularidad en busca de rasgaduras, manchas desgastadas u otros signos de daño.
- Limpie el portabebés periódicamente con agua tibia y una solución de jabón suave. Nunca uses agresivo agentes de limpieza o disolventes.
- Limpie los ejes de las ruedas y lubrique todas las piezas móviles expuestas con grasa o aceite. Siempre revisa el ruedas y realizar el mantenimiento al menos una vez al año.

#### **Almacenamiento:**

- Guarde su remolque y sus accesorios en un lugar seco y alejado de la luz solar directa.
- Antes del almacenamiento, el niño El soporte debe estar seco para evitar la formación de moho o bacterias.

**Dirección:** Baoshanqu Shuangchenglu 803long 11hao 1602A-1609shi Shanghai

**Importado a AUS:** SIHAO PTY LTD . 1 ROKEVA STREET ASTWOOD NSW 2122 Australia

**Importado a EE. UU.:** Sanven Technology Ltd. Suite 250 . 9166 Anaheim Place, Rancho Cucamonga, CA 91730



SHUNSHUN GmbH  
Römeräcker 9 Z2021, 76351  
Linkenheim-Hochstetten, Germany



Pooledas Group Ltd  
Unit 5 Albert Edward House, The  
Pavilions Preston, United Kingdom

**Hecho en china**



**VEVOR**<sup>®</sup>

**TOUGH TOOLS, HALF PRICE**

**Soporte técnico y certificado de garantía electrónica**

**[www.vevor.com/support](http://www.vevor.com/support)**

# **VEVOR<sup>®</sup>**

## **TOUGH TOOLS, HALF PRICE**

Wsparcie techniczne i certyfikat e-gwarancji

[www.vevor.com/support](http://www.vevor.com/support)

## **PRZYCZEPKA ROWEROWA DLA DZIECI**

**MODEL: JBT0 2 A1**

We continue to be committed to provide you tools with competitive price.

"Save Half", "Half Price" or any other similar expressions used by us only represents an estimate of savings you might benefit from buying certain tools with us compared to the major top brands and does not necessarily mean to cover all categories of tools offered by us. You are kindly reminded to verify carefully when you are placing an order with us if you are actually saving half in comparison with the top major brands.



# VEVOR®

TOUGH TOOLS, HALF PRICE

## CHILD BICYCLE TRAILER

MODEL: JBT0 2 A1



### NEED HELP? CONTACT US!

Have product questions? Need technical support? Please feel free to contact us:

**Technical Support and E-Warranty Certificate**  
**[www.vevor.com/support](http://www.vevor.com/support)**

This is the original instruction, please read all manual instructions carefully before operating. VEVOR reserves a clear interpretation of our user manual. The appearance of the product shall be subject to the product you received. Please forgive us that we won't inform you again if there are any technology or software updates on our product.

# OSTRZEŻENIE

**Przeczytaj instrukcje przed jazdą. Niezastosowanie się do instrukcji i ostrzeżeń zawartych w tej instrukcji może spowodować poważne obrażenia lub śmierć.**

- Maksymalne obciążenie na dziecko wynosi 5,5 funtów .  
Całkowita masa przyczepy nie może przekraczać 110 funtów.
  - Maksymalna zalecana prędkość przyczepy wynosi 10 mil na godzinę. Zawsze utrzymuj bezpieczną prędkość.
  - Nie używaj przyczepy na drogach kamienistych lub innych niebezpiecznych drogach.
  - Nigdy nie zostawiaj dzieci w przyczepie lub w jej pobliżu bez opieki.
  - Nigdy nie przewozić w przyczepce jednocześnie więcej niż dwójki dzieci.
  - Nigdy nie używaj urządzenia w przypadku dzieci, które nie są w stanie utrzymać własnej głowy.
  - Nigdy nie używaj przyczepki z dziećmi, które nie potrafią siedzieć samodzielnie.
  - Rowerzysta korzystający z przyczepki musi mieć ukończone 18 lat w dobrej kondycji fizycznej.
  - Jeźdźcy i dzieci muszą nosić zatwierdzone kaski ochronne.
  - Zalecany wiek pasażera to co najmniej 12 lat miesięcy i waży do 55 funtów.
  - Zmontuj przyczepę ściśle według niniejszej instrukcji.
  - Nigdy nie parkuj przyczepy w pobliżu rowu lub niebezpiecznej drogi.
  - Przed każdą podróżą sprawdzaj ciśnienie w oponach.
  - W razie potrzeby napompuj opony w zakresie pokazanym na oponie ściana boczna.  
Do pompowania opon zawsze używaj pompki nożnej lub ręcznej.
  - Nadmierne napompowanie opon może spowodować awarię i ryzyko poważnych obrażeń.
- Nie przekraczaj maksymalnego ciśnienia wskazanego na oponach.
- Sprawdź, czy rower jest w dobrym stanie technicznym.
  - Zawsze sprawdzaj poprawność podłączenia sprzęgła.





- Zawsze miej baldachim na swoim miejscu.
- Zachowaj odpowiednie środki ostrożności podczas jazdy w ruchu ulicznym, szczególnie podczas skręcania.
- Zawsze sprawdzaj, czy wszystkie części przyczepy są prawidłowo podłączone ciasno.
- Nie używaj przyczepy z pojazdami silnikowymi. Zwiększona prędkość pojazdów mechanicznych rowery mogą uszkodzić przyczepę i spowodować obrażenia.
- Unikaj poważnych obrażeń w wyniku upadku lub wysunięcia się. Zawsze używaj zabezpieczenia uprzęży.
- Zachowaj szczególne środki ostrożności podczas korzystania z urządzenia w deszczu. Jedź powoli i pozwól, aby a większy margines bezpieczeństwa podczas ruszania, zatrzymywania i skręcania.
- Nie jeźdź po powierzchniach piaszczystych, żwirowych, lodowych, zaolejonych lub śliskich substancje są obecne.
- Nigdy nie holuj przyczepy po krawężnikach, schodach lub schodach ruchomych. Jeśli musisz podróżować po schodach, poproś dzieci o wyjście z przyczepki , odłącz zasilanie zdejmij przyczepkę z roweru i samodzielnie przenieś ją po schodach.
- Nigdy nie używaj przyczepki rowerowej bez dołączonej flagi bezpieczeństwa i świateł odblaskowych.
- Nie należy dokonywać żadnych modyfikacji przyczepy, które mogą zwiększyć ryzyko niepowodzenia.
- Sprawdź przyczepę pod kątem uszkodzeń. Nie używać, jeśli jest uszkodzony.
- Upewnij się, że elementy mocujące są dobrze dokręcone. Dokręcić w razie potrzeby.
- Upewnij się, że hamulce działają prawidłowo. Droga hamowania wydłuży się, gdy ciągnięcie przyczepy.
- Przyczepa wymaga dużego promienia skrętu. Nie skręcaj gwałtownie. Ostry zmiany kierunku mogą spowodować przewrócenie się.
- Montażu może dokonać wyłącznie osoba dorosła .

- Zachowaj ostrożność podczas skręcania na luźnej lub nierównej nawierzchni oraz podczas zjeżdżania z wzniesienia.
  - Zapewnij dodatkowy prześwit dla przyczepy w pobliżu krawężników, zaparkowanych samochodów i innych przeszkody.
  - Nie przejeżdżaj po krawężnikach, wybojach i dziurach.
  - Nie używaj przyczepy w trudnych warunkach pogodowych.
  - Nie ciągnij ani nie pchaj przyczepy za pomocą pojazdu.
  - Ten produkt nie nadaje się do biegania ani jazdy na łyżwach.
  - Z tyłu przyczepy muszą być widoczne czerwone światła odblaskowe.
  - Nigdy nie jedź rowerem nocą bez odpowiedniego oświetlenia.
- Przestrzegaj wszystkich lokalnych przepisów prawnych wymagania dotyczące oświetlenia.

## MODEL AND PARAMETERS

<b>Model</b>	JBT0 2 A1
<b>Typ</b>	Holowniczy
<b>Maks. Obciążenie</b>	110 funtów
<b>Osadzenie</b>	2
<b>Rozmiar pojemnika</b>	30,7 * 23,6 * 22,4 cala
<b>Koła</b>	16 cali
<b>Kolor</b>	Jasnoniebieski i ciemnoszary
<b>Materiał</b>	Stal, tkanina Oxford, PCV

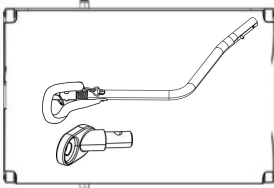
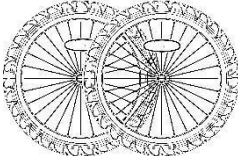
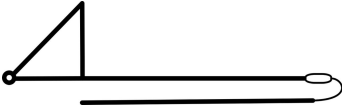
## PARTS LIST

	
<p>1 x rama główna</p>	<p>2x koła</p>
	
<p>1 x flaga</p>	<p>1 x instrukcja obsługi</p>

## HOW TO ASSEMBLE AND USE

### Rozłóż ramę :

6. Podnieś oba panele boczne do pozycji pionowej
2. Noszenie górnej części pleców tapicerkę siedziska w poprzeczkę i zablokuj sworzeń w zatrzasku.
- 3 . Upewnij się, że poprzeczka jest zablokowana na swoim miejscu, pociągając ją w górę i w dół.

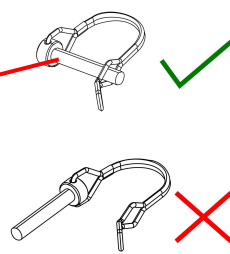
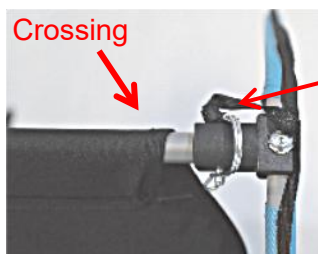
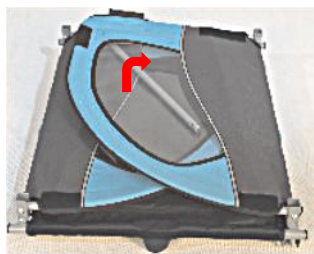



### **Dołącz obszar przechowywania:**

1. Włóż rzep w klamrę na panelach bocznych.
2. Mocno zapnij rzep.

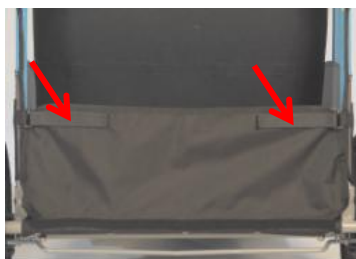

### **Zamocuj baldachim:**

1. Zaczynając od dolnego rogu przyczepki, połącz rzepy po obu stronach i tylnej ścianie przyczepki.
2. W razie potrzeby zwiń osłonę przeciwdeszczową w rzep na górze baldachimu nie używasz go .



### **Zamocuj tylne koła:**

1. Wciśnij blokadę sprężyny osi pod ramę. Jednocześnie włóż oś koła w otwór koła.
2. Dopóki nie będzie można przesunąć osi koła, zwolnij blokadę sprężynową.

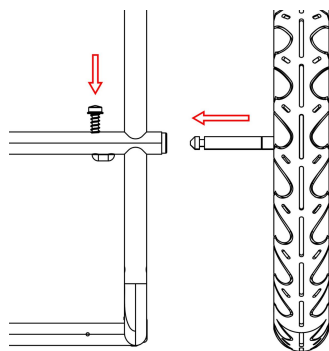

**OSTRZEŻENIE :** Koła , które nie są prawidłowo zablokowane, mogą spaść z przyczepy i spowodować poważne obrażenia lub śmierć. Przed użyciem zawsze upewnij się, że koła są bezpiecznie zablokowane na swoim miejscu!

### **Wysuń i zabezpiecz hak holowniczy:**

1. Ustawić przyczepę na boku dyszlem skierowanym do góry.
2. Wyjmij zawleczkę blokującą ze wspornika haka holowniczego.
3. Obróć dyszel do przodu przyczepy.
4. Włóż całkowicie sworzeń blokujący przez otwór na końcu dyszla i wspornika.
5. Nasuń koniec metalowej pętli zabezpieczającej na koniec sworznia blokującego. Upewnij się, że sworzeń blokujący jest bezpiecznie osadzony na swoim miejscu.



**OSTRZEŻENIE :** Przed użyciem przyczepy oba sworznie zabezpieczające muszą być zablokowane na swoim miejscu. W przeciwnym razie pałak lub szczytce mogą się przesunąć i spowodować wypadek lub poważne obrażenia.

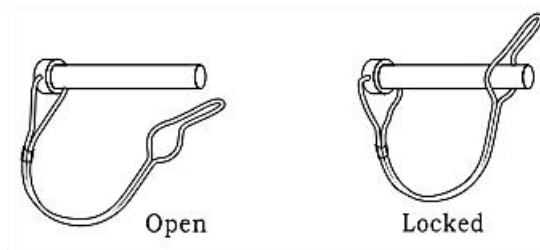

## **Włóż flagę bezpieczeństwa:**

1. Zmontuj sekcje masztu flagowego, wsuwając górną połowę masztu do otwarcie dolnej połowy słupka.
2. Włóż maszt flagowy w tuleję znajdującą się w tylnym narożniku przyczepy.



**OSTRZEŻENIE :** Flaga bezpieczeństwa to ważny element zapewniający bezpieczeństwo, który ostrzega innych o obecności przyczepki i na rowerze. Podczas użytkowania zawsze miej flagę bezpieczeństwa na przyczepie!

## **Korzystanie z hamulca postojowego:**

Hamulec postojowy zapobiega niezamierzonemu stoczeniu się przyczepki rowerowej podczas postoju. Nie nadaje się do hamowania toczącej się przyczepki rowerowej. Zawsze zaciągaj hamulec postojowy, gdy:

- 1.) Zaparkuj joggera lub wózek.
- 2.) Pozwól dziecku na wsiadanie i wysiadanie z przyczepki, gdy używa jej jako przyczepki do biegania, wózka lub przyczepki rowerowej.



1. Wciśnij stopą drążek hamulcowy, aż koniec drążka wsunie się w gniazdo przymocowane do tylnych kół.
2. Podczas zwalniania hamulca pociągnij drążek hamulca stopą lub ręką .

### **OSTRZEŻENIE :**

Zawsze zaciągaj hamulec postojowy po zaparkowaniu przyczepy oraz podczas wsiadania i wysiadania z przyczepy z dziećmi. Sprawdź, czy przyczepa nie może się stoczyć, pociągając ją lekko do przodu i do tyłu. Niezabezpieczona przyczepa może spowodować wypadki z obrażeniami zagrażającymi życiu w wyniku przetoczenia się lub może stoczyć się podczas wsiadania i wysiadania z przyczepy, powodując poważne obrażenia dzieci.

- Zawsze włączaj hamulec postojowy przy każdym postoju.
- Jeśli drążka nie da się łatwo wsunąć w gniazdo, spróbuj powoli przesuwając przyczepę do przodu, aż zadziała hamulec .
- Nigdy nie jeździć z zaciągniętym hamulcem postojowym ! Może to spowodować uszkodzenie mechanizmu hamulcowego.

### **Korzystanie z osłony zderzaka:**

Otwórz i złóż plastikową osłonę zderzaka, obracając ją .



### **Korzystanie z uprząży bezpieczeństwa:**

1. Odepnij paski naramienne od środka klamry biodrowej.
2. Posadź każde dziecko na środku każdego przedziału pasażerskiego.
3. Umieść klamrę biodrową pomiędzy nogami dziecka.
4. Umieść pasy ramienne na ramionach każdego dziecka, tak aby pas biodrowy znajdował się pod ramieniem dziecka.

**Ważne :** Wyreguluj paski tak, aby klamra biodrowa stykała się z brzuchem dziecka.

5. Wpnij pasy ramienne w klamrę pasa biodrowego i wyreguluj pasy barkowe.



## **OSTRZEŻENIE :**

- Unikaj poważnych obrażeń w wyniku upadku lub wysunięcia się. Zawsze prawidłowo zabezpieczaj pasażerów pasami bezpieczeństwa.
- Pozostawienie dziecka bez opieki może być niebezpieczne. Nigdy nie zostawiaj dziecka bez opieki w przyczepce rowerowej lub w jej pobliżu.
- Nigdy nie przewozić dzieci poniżej 6 miesięcy życia ani dzieci, które nie potrafią jeszcze siedzieć niezależnie.

## **Mocowanie przyczepki do roweru :**

Sprawdź, czy rower holowniczy jest dopuszczony przez producenta do holowania przyczepy! Ciągnięcie przyczepy za pomocą nieodpowiedniego roweru holowniczego może prowadzić do pęknięć ramy i wypadków z obrażeniami zagrażającymi życiu.

**1. Oś szybkozamykająca:** Zdejmij szybkozamykacz z lewej strony tylnej osi roweru. Zamontować zaczep pomiędzy szybkozamykaczem a ramą. Dokręć szybkozamykacz zgodnie z instrukcją producenta roweru. Zaczep może pozostać na rowerze po zdjęciu przyczepki.



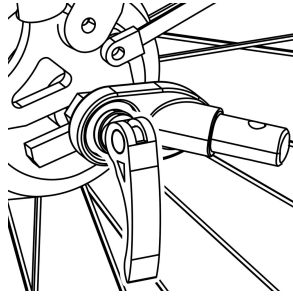

**OSTRZEŻENIE :** Nakrętka regulująca napięcie musi łączyć się z gwintem przez co najmniej pięć pełnych obrotów, aby zapewnić odpowiednią siłę docisku i pewne trzymanie tylnego koła. Niedokręcenie nakrętki regulującej napięcie może spowodować wypadek skutkujący poważnymi obrażeniami lub śmiercią. Jeżeli szybkozamykacz jest za krótki, należy go wymienić. Aby uzyskać odpowiednie części i pomoc, skonsultuj się z profesjonalnym mechanikiem rowerowym.

**2. Oś nakrętkowa:** Odkręć nakrętkę z podkładką z lewej strony tylnej osi roweru. Zamontować zaczepek na osi i ponownie dokręć nakrętkę z podkładką.

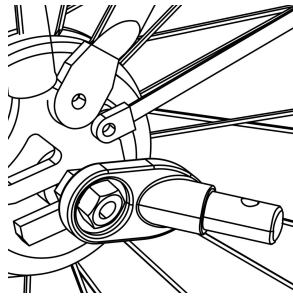

**OSTRZEŻENIE :** Nakrętka osi musi łączyć się z gwintem przez co najmniej pięć pełnych obrotów, aby zapewnić odpowiednią siłę zacisku i pewne trzymanie tylnego koła. Niedokręcenie nakrętki do końca może spowodować wypadek skutkujący poważnymi obrażeniami lub śmiercią. Jeśli oś jest za krótka, nie można zastosować zaczepek uniwersalnego! Aby uzyskać odpowiednie części i pomoc, skonsultuj się z profesjonalnym mechanikiem rowerowym.

**3. Oś przelotowa:** Uniwersalny zaczepek nie pasuje do roweru z osią przelotową. Aby uzyskać możliwe rozwiązanie, skontaktuj się ze sprzedawcą.

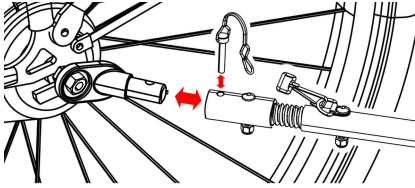

Connect the coupler on the tow bar and secure the safety pin.

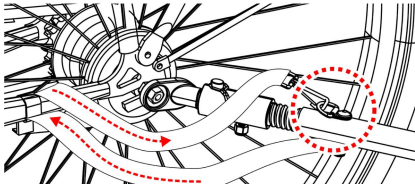

Once the tow bar is attached, wrap safety belt around the frame of the bike and hook onto the D-ring on the tow bar.

## Before You Ride

### Sprawdź przed każdym użyciem:

41. Koła są prawidłowo przymocowane do przyczepy .
42. Opony napompowuje się do zalecanego ciśnienia na bocznej ścianie opony .
43. Hak holowniczy jest prawidłowo przymocowany do przyczepy .
44. Zaczep jest prawidłowo przymocowany do roweru .
45. Wszystkie agrafki są bezpiecznie zablokowane na swoim miejscu.
46. Pasek zabezpieczający na haku holowniczym jest prawidłowo założony .
47. Upewnij się, że rower jest w dobrym stanie, zwłaszcza hamulce i opony (patrz instrukcja producenta roweru) .
48. Flaga bezpieczeństwa jest na swoim miejscu .

## MAINTENANCE

Regularnie konserwuj i czyść przyczepę, aby utrzymać ją w dobrym stanie przez długi czas.

- Regularnie sprawdzaj przyczepę i akcesoria pod kątem uszkodzeń i oznak zużycia .
- Sprawdź wszystkie metalowe elementy pod kątem ewentualnych pęknięć i pęknięć. Nie używaj przyczepy, jeśli jest metalowa elementy są popękane lub uszkodzone.
- Sprawdź przyczepę pod kątem wygiętych, uszkodzonych, brakujących lub poluzowanych elementów mocujących lub zaczepów. Dokręć luźne elementy

mocujące lub zaczepów i wymienić uszkodzone lub brakujące części.

- Regularnie sprawdzaj tkaninę pod kątem rozdarć, przetarć i innych oznak uszkodzenia.
- Regularnie czyść nosidełko ciepłą wodą i łagodnym roztworem mydła. Nigdy nie używaj agresywnego środka czyszczącego lub rozpuszczalniki.
- Oczyszczyć osie kół i nasmarować wszystkie odsłonięte części ruchome smarem lub olejem. Zawsze sprawdzaj koła i przeprowadzać konserwację przynajmniej raz w roku.

#### **Składowanie:**

- Przechowuj przyczepę i akcesoria w suchym miejscu, z dala od bezpośredniego światła słonecznego.
- Przed przechowywaniem dziecko nośnik musi być suchy, aby zapobiec tworzeniu się pleśni lub bakterii.

**Adres:** Baoshanqu Shuangchenglu 803long 11hao 1602A-1609shi Szanghaj

**Import do AUS:** SIHAO PTY LTD . 1 ROKEVA STREETEASTWOOD NSW 2122  
Australia

**Import do USA:** Sanven Technology Ltd. Apartament 250 . 9166 Anaheim Place,  
Rancho Cucamonga, Kalifornia 91730

<b>EC</b>	<b>REP</b>	SHUNSHUN GmbH Römeräcker 9 Z2021, 76351 Linkenheim-Hochstetten, Germany
-----------	------------	---

<b>UK</b>	<b>REP</b>	Pooledas Group Ltd Unit 5 Albert Edward House, The Pavilions Preston, United Kingdom
-----------	------------	--

**Wyprodukowano w Chinach**



**VEVOR**<sup>®</sup>

**TOUGH TOOLS, HALF PRICE**

**Wsparcie techniczne i certyfikat e-gwarancji**

**[www.vevor.com/support](http://www.vevor.com/support)**

# **VEVOR<sup>®</sup>**

## **TOUGH TOOLS, HALF PRICE**

Technische ondersteuning en e-garantiecertificaat

[www.vevor.com/support](http://www.vevor.com/support)

## **KINDERFIETSKAR**

### **MODEL: JBT0 2 A1**

We continue to be committed to provide you tools with competitive price.

"Save Half", "Half Price" or any other similar expressions used by us only represents an estimate of savings you might benefit from buying certain tools with us compared to the major top brands and does not necessarily mean to cover all categories of tools offered by us. You are kindly reminded to verify carefully when you are placing an order with us if you are actually saving half in comparison with the top major brands.



# VEVOR®

TOUGH TOOLS, HALF PRICE

## CHILD BICYCLE TRAILER

MODEL: JBT0 2 A1



### NEED HELP? CONTACT US!

Have product questions? Need technical support? Please feel free to contact us:

**Technical Support and E-Warranty Certificate**  
**[www.vevor.com/support](http://www.vevor.com/support)**

This is the original instruction, please read all manual instructions carefully before operating. VEVOR reserves a clear interpretation of our user manual. The appearance of the product shall be subject to the product you received. Please forgive us that we won't inform you again if there are any technology or software updates on our product.



## SAFETY INSTRUCTIONS

# WAARSCHUWING

**Lees de instructies voordat u gaat rijden. Het niet naleven van de instructies en waarschuwingen in deze handleiding kan leiden tot ernstig letsel of de dood.**

- Het maximale draagvermogen per kind is 55 lbs.

Het totale gewicht van de aanhangwagen mag niet groter zijn dan 110 lbs.

- De maximale aanbevolen snelheid van de aanhanger is 16 km/uur. Onderhoud altijd een veilige snelheid.

- Gebruik de aanhanger niet op rotsachtige wegen of andere gevaarlijke wegen.

- Laat kinderen nooit zonder toezicht in of bij de aanhanger achter.

- Laat nooit meer dan twee kinderen tegelijk in de aanhanger zitten.

- Nooit gebruiken bij kinderen die hun eigen hoofd niet kunnen ondersteunen.

- Gebruik de aanhanger nooit met kinderen die niet zelfstandig kunnen zitten.

- Fietsers die de aanhanger gebruiken, moeten 18 jaar of ouder zijn en dat zijn in goede fysieke conditie.

- Berijders en kinderen moeten goedgekeurde veiligheidshelmen dragen.

- De aanbevolen passagiersleeftijd is minimaal 12 jaar maanden oud en wegend tot 55 pond.

- Monteer de aanhanger strikt volgens deze handleiding.

- Parkeer de aanhanger nooit in de buurt van een greppel of gevaarlijke weg.

- Controleer vóór elke rit de bandenspanning.

- Pomp indien nodig de banden op tot binnen het bereik dat op de band staat aangegeven

zijwand.

Gebruik altijd een voet- of handpomp om de banden op te pompen.

- Een te hoge bandenspanning kan leiden tot defecten en tot ernstig letsel.

Overschrijd de maximale spanning zoals aangegeven op de banden niet.

- Controleer of de fiets technisch in goede staat verkeert.

- Controleer altijd de juiste aansluiting van de koppeling.

- Zorg ervoor dat de overkapping altijd op zijn plaats zit.

- Neem de juiste voorzorgsmaatregelen als u in het verkeer rijdt, vooral als u een bocht maakt.
- Controleer altijd of alle onderdelen van de aanhanger goed zijn aangesloten strak.
- Gebruik geen aanhangwagen met gemotoriseerde voertuigen. Verhoogde snelheid van gemotoriseerd fietsen kunnen de aanhanger beschadigen en letsel veroorzaken.
- Voorkom ernstig letsel door vallen of uitglijden. Gebruik altijd de veiligheid harnas.
- Neem extra voorzorgsmaatregelen bij gebruik in de regen. Rijd langzaam en laat a  
a  
grotere veiligheidsmarge bij het starten, stoppen en draaien.
- Rijd niet op oppervlakken waar zand, grind, ijs, olie of glad is stoffen aanwezig zijn.
- Sleep de aanhanger nooit over stoepranden, trappen of roltrappen. Als je moet reizen  
via een trap, laat kinderen uit de aanhanger stappen , koppel de aanhanger los  
aanhanger van de fiets en neem deze zelfstandig over de trap.
- Gebruik nooit een fietskar zonder de meegeleverde veiligheidsvlag en reflectoren.
- Breng geen wijzigingen aan de aanhanger aan waardoor de schade kan toenemen  
risico op mislukking.
- Controleer de aanhangwagen op beschadigingen. Niet gebruiken als het beschadigd is.
- Zorg ervoor dat de bevestigingen goed vast zitten. Draai indien nodig vast.
- Zorg ervoor dat de remmen goed werken. De remweg wordt vergroot wanneer het trekken van een aanhangwagen.
- De trailer vereist een grote draaicirkel. Maak geen scherpe bochten. Scherp Veranderingen in richting kunnen kantelen veroorzaken.
- De montage mag alleen door een volwassene worden uitgevoerd .
- **Wees voorzichtig bij het keren op losse of oneffen oppervlakken en bij het afdalen.**
- **Zorg voor extra ruimte voor de aanhanger als u zich in de buurt van**

stoepranden, geparkeerde auto's en dergelijke bevindt obstakels.

- Rijd niet over stoepranden, hobbels of gaten.
- Gebruik de aanhanger niet bij gevaarlijk weer.
- Trek of duw de aanhanger niet met een voertuig.
- Dit product is niet geschikt voor hardlopen of skaten.
- Rode reflectoren moeten zichtbaar zijn aan de achterzijde van de aanhangwagen.
- Fiets nooit 's nachts zonder voldoende verlichting. Houd u aan alle lokale wettelijke voorschriften vereisten voor verlichting.

## MODEL AND PARAMETERS

<b>Model</b>	JBT0 2 A1
<b>Type</b>	Slepen
<b>Max. Laden</b>	110 pond
<b>Zitplaatsen</b>	2
<b>Grootte binnenbak</b>	30,7*23,6*22,4 inch
<b>Wielen</b>	16 inch
<b>Kleur</b>	Lichtblauw en donkergrijs
<b>Materiaal</b>	Staal, Oxford-doek, PVC

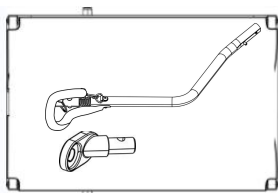

## PARTS LIST

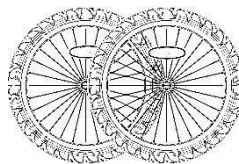

1 x hoofdfame

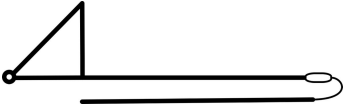

2 x wielen

	
<p>1x Vlag</p>	<p>1 x gebruikershandleiding</p>

## HOW TO ASSEMBLE AND USE

### het frame uit :

7. Breng beide zijpanelen omhoog tot ze rechtop staan
2. Het dragen van de bovenkant van de rug zitkussens in de dwarsbalk en vergrendel de pen in de grendel.
- 3 . Zorg ervoor dat de dwarsbalk op zijn plaats is vergrendeld door deze op en neer te trekken.

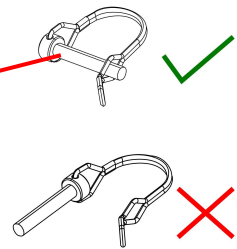
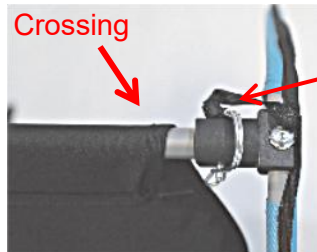
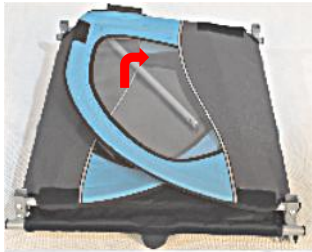

### Bevestig het opberggebied:

1. Steek het klittenband in de gesp op de zijpanelen.
2. Bevestig het klittenband stevig.

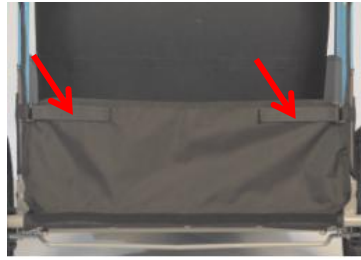

## **Bevestig de luifel:**

1. Begin bij de onderste hoek van de aanhanger en bevestig het klittenband aan elke zij- en achterwand van de aanhanger.
2. Rol het weerscherm omhoog in het klittenband aan de bovenkant van de overkapping je gebruikt het niet .



## **Bevestig de achterwielen:**

1. Druk de asveervergrendeling onder het frame. Steek tegelijkertijd de as van het wiel in het wielgat.
2. Laat vervolgens de veervergrendeling los totdat de as van het wiel niet meer kan worden geduwd.

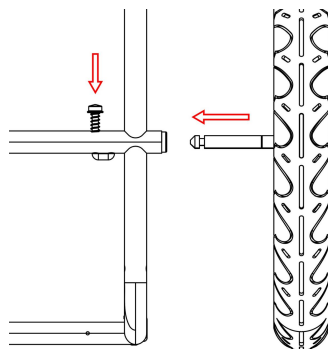

**WAARSCHUWING :** Wielen die niet veilig op hun plaats zijn vergrendeld, kunnen van de aanhanger vallen en ernstig letsel of de dood veroorzaken. Zorg er vóór gebruik altijd voor dat de wielen goed op hun plaats zijn vergrendeld!

### **Verleng en beveilig de trekhaak:**

1. Zet de aanhanger op zijn kant met de trekhaak naar boven gericht.
2. Verwijder de borgpen uit de trekhaakbeugel.
3. Draai de trekhaak naar de voorkant van de aanhanger.
4. Steek de borgpen volledig door het gat in het uiteinde van de trekhaak en de beugel.
5. Schuif het uiteinde van de metalen veiligheidslus over het uiteinde van de borgpen. Zorg ervoor dat de borgpen goed op zijn plaats zit.



**WAARSCHUWING :** Beide veiligheidsspelden moeten op hun plaats worden vergrendeld voordat u de aanhanger gebruikt. Anders kan de rolbeugel of tong verschuiven en een ongeval of ernstig letsel veroorzaken.

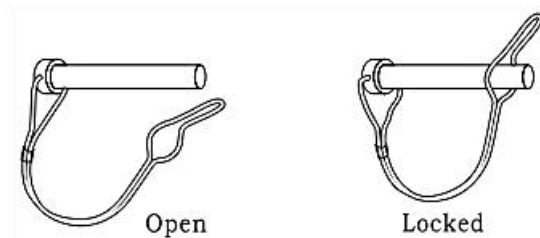

### **Plaats de veiligheidsvlag:**

1. Zet de vlaggenmastdelen in elkaar door de bovenste helft van de mast in de houder te schuiven opening van de onderste helft van de paal.
2. Steek de vlaggenmast in de huls aan de achterkant van de aanhanger.

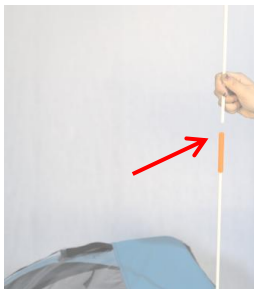

**WAARSCHUWING :** De veiligheidsvlag is een belangrijk veiligheidskenmerk dat anderen waarschuwt dat er een aanhanger aanwezig is op de fiets. Zorg ervoor dat de veiligheidsvlag altijd op de aanhangwagen zit als deze in gebruik is!

### **De parkeerrem gebruiken:**

De parkeerrem voorkomt dat de fietskar bij stilstand onbedoeld weglolst. Hij is niet geschikt voor het afremmen van een rollende fietskar. Trek altijd de parkeerrem aan als u:

- 1.) Parkeer de jogger of buggy.
- 2.) Laat uw kind in en uit de fietskar stappen als deze als jogger, buggy of fietskar wordt gebruikt.



1. Duw de remstang met de voet naar beneden totdat het uiteinde van de stang in de houder schuift die aan de achterwielen is bevestigd.

2. Trek de remstang met de voet of met de hand omhoog terwijl u de rem loslaat .

### **WAARSCHUWING :**

Trek altijd de parkeerrem aan na het parkeren van de aanhanger en bij het in- en uitstappen van de aanhanger met de kinderen. Controleer of de aanhanger niet kan weggrollen door hem iets naar voren en naar achteren te trekken. Een niet-beveiligde aanhangwagen kan door weggrollen ongelukken met levensbedreigend letsel veroorzaken of kan weggrollen bij het in- of uitstappen van de aanhangwagen, waardoor de kinderen ernstig gewond kunnen raken.

- Schakel bij elke tussenstop altijd de parkeerrem in.
- Als de stang niet gemakkelijk in de houder kan worden geschoven, probeer dan de aanhanger langzaam vooruit te rijden totdat de rem werkt .
- Rijd nooit met aangetrokken parkeerrem ! Dit kan het remmechanisme beschadigen.

### **De bumperbeschermer gebruiken:**

Open en vouw de plastic bumperbescherming door te draaien .



### **Het veiligheidsharnas gebruiken:**

1. Maak de schouderbanden los vanuit het midden van de heupgesp.



2. Plaats elk kind in het midden van elk passagierscompartiment.
3. Plaats de heupgesp tussen de benen van het kind.
4. Plaats de schouderbanden over de schouders van elk kind, met de heupgordel onder de arm van het kind.

**Belangrijk :** Pas de riemen zo aan dat de heupgesp de buik van het kind raakt.

5. Klem de schouderbanden in de heupgordelgesp en stel de schouderbanden af.

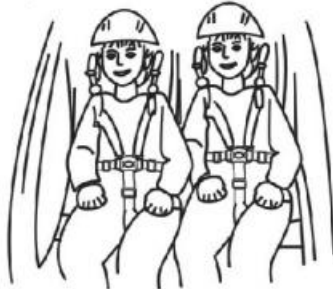

## **WAARSCHUWING :**

- Voorkom ernstig letsel door vallen of uitglijden. Zet de passagiers altijd goed vast met het veiligheidsharnas.
- Het kan gevaarlijk zijn om uw kind zonder toezicht achter te laten. Laat uw kind nooit zonder toezicht in of bij de fietskar achter.
- Vervoer nooit baby's jonger dan 6 maanden of kinderen die nog niet kunnen zitten onafhankelijk.

## **De aanhanger aan de fiets bevestigen :**

Controleer of de trekfiets door de fabrikant is goedgekeurd voor slepen aanhangwagens! Het trekken van aanhangwagens met een ongeschikte trekfiets kan leiden tot framebreuken en ongevallen met levensbedreigend letsel.

**1. Snelspanas:** Verwijder de snelspanner aan de linkerkant van de achteras van de fiets. Monteer de trekhaak tussen de snelspanner en het frame. Draai de snelspanner vast volgens de handleiding van de fietsfabrikant. De trekhaak kan op de fiets blijven zitten als de aanhanger is verwijderd.

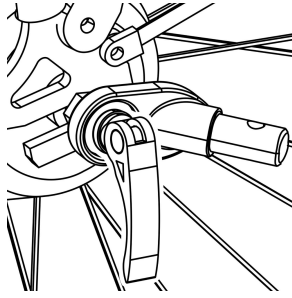

**WAARSCHUWING** : De spanningsafstelmoer moet minimaal vijf volledige slagen in de schroefdraad grijpen om voldoende klemkracht te garanderen om het achterwiel stevig vast te houden. Als u de spanningsafstelmoer niet volledig vastdraait, kan dit leiden tot ongelukken met ernstig letsel of de dood. Als de snelspanner te kort is, moet deze worden vervangen. Raadpleeg een professionele fietsenmaker voor de juiste onderdelen en hulp.

**2. As met moer:** Draai de moer met ring los van de linkerkant van de achteras van de fiets. Monteer de trekhaak op de as en draai de moer er weer op met de sluitring.

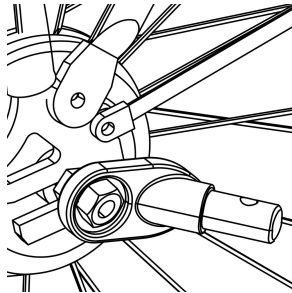

**WAARSCHUWING** : De asmoer moet minimaal vijf volledige slagen in de schroefdraad grijpen om voldoende klemkracht te garanderen om het achterwiel stevig vast te houden. Als u de moer niet volledig vastdraait, kan dit leiden tot ongelukken met ernstig letsel of de dood. Als de as te kort is, kan de universele trekhaak niet worden gebruikt! Raadpleeg een professionele fietsenmaker voor de juiste onderdelen en hulp.

**3. Steekas:** De universele trekhaak past niet op een fiets met steekas. Raadpleeg de verkoper voor een mogelijke oplossing.

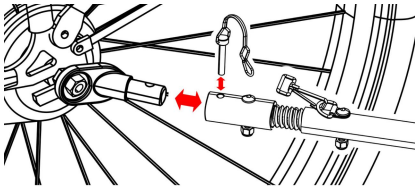

Connect the coupler on the tow bar and secure the safety pin.

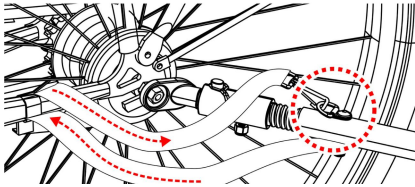

Once the tow bar is attached, wrap safety belt around the frame of the bike and hook onto the D-ring on the tow bar.

## Before You Ride

### Controleer vóór elk gebruik:

49. De wielen zijn goed vastgezet aan de aanhanger .
50. De banden worden opgepompt tot de aanbevolen spanning op de zijwand van de band .
51. De trekhaak is goed vastgemaakt aan de aanhanger .
52. De trekhaak is goed vastgemaakt aan de fiets .
53. Alle veiligheidsspelden zijn veilig op hun plaats vergrendeld.
54. De veiligheidsriem op de trekhaak is correct geïnstalleerd .
55. Zorg ervoor dat de fiets in goede staat verkeert, vooral de remmen en de banden (raadpleeg de instructies van de fietsfabrikant) .
56. De veiligheidsvlag hangt op zijn plaats .

## MAINTENANCE

Onderhoud en reinig de aanhanger regelmatig, zodat deze langdurig in goede staat blijft.

- Controleer uw aanhangwagen en toebehoren regelmatig op beschadigingen en gebruikssporen .
- Controleer alle metalen onderdelen op mogelijke breuken of scheuren. Gebruik de aanhanger niet als er metaal aanwezig is onderdelen zijn gebarsten of beschadigd.
- Controleer de aanhangwagen op verbogen, defecte, ontbrekende of losse

bevestigingsmiddelen of sluitingen. Draai losse bevestigingsmiddelen vast of vastloopt en beschadigde of ontbrekende onderdelen vervangt.

- Inspecteer de stof regelmatig op scheuren, slijtageplekken of andere tekenen van beschadiging.
- Maak de kinderwagen regelmatig schoon met warm water en een milde zeepoplossing. Gebruik nooit agressief schoonmaakmiddelen of oplosmiddelen.
- Maak de wielassen schoon en smeer alle blootliggende bewegende delen met vet of olie. Controleer altijd de wielen en voer minimaal één keer per jaar onderhoud uit.

#### **Opslag:**

- Bewaar uw aanhanger en accessoires op een droge plaats, uit direct zonlicht.
- Vóór opslag: het kind drager moet droog zijn om schimmel- of bacterievorming te voorkomen.

**Adres:** Baoshanqu Shuangchenglu 803long 11hao 1602A-1609shi Shanghai  
**Geïmporteerd naar AUS:** SIHAO PTY LTD . 1 ROKEVA STREETEASTWOOD  
NSW 2122 Australië

**Geïmporteerd naar de VS:** Sanven Technology Ltd. Suite 250 . 9166 Anaheim  
Place, Rancho Cucamonga, CA 91730



SHUNSHUN GmbH  
Römeräcker 9 Z2021, 76351  
Linkenheim-Hochstetten, Germany



Pooledas Group Ltd  
Unit 5 Albert Edward House, The  
Pavilions Preston, United Kingdom

**Gemaakt in China**



**VEVOR**<sup>®</sup>

**TOUGH TOOLS, HALF PRICE**

**Technische ondersteuning en e-garantiecertificaat**

**[www.vevor.com/support](http://www.vevor.com/support)**

# **VEVOR<sup>®</sup>**

## **TOUGH TOOLS, HALF PRICE**

Teknisk support och e-garanticertifikat

[www.vevor.com/support](http://www.vevor.com/support)

## **BARNCYKELVAGN**

### **MODELL: JBT0 2 A1**

We continue to be committed to provide you tools with competitive price.

"Save Half", "Half Price" or any other similar expressions used by us only represents an estimate of savings you might benefit from buying certain tools with us compared to the major top brands and does not necessarily mean to cover all categories of tools offered by us. You are kindly reminded to verify carefully when you are placing an order with us if you are actually saving half in comparison with the top major brands.





# VEVOR®

TOUGH TOOLS, HALF PRICE

## CHILD BICYCLE TRAILER

MODELL: JBT0 2 A1



### NEED HELP? CONTACT US!

Have product questions? Need technical support? Please feel free to contact us:

**Technical Support and E-Warranty Certificate**  
**[www.vevor.com/support](http://www.vevor.com/support)**

This is the original instruction, please read all manual instructions carefully before operating. VEVOR reserves a clear interpretation of our user manual. The appearance of the product shall be subject to the product you received. Please forgive us that we won't inform you again if there are any technology or software updates on our product.

## SAFETY INSTRUCTIONS

# VARNING

**Läs instruktionerna innan du kör. Underlåtenhet att följa instruktionerna och varningarna i denna handbok kan leda till allvarliga skador eller dödsfall.**

- Den maximala viktkapaciteten per barn är 5 5 lbs.

Trailerns totala vikt får inte överstiga 1 1 0 lbs.

- Max rekommenderad släphastighet är 10 mph. Upprätthåll alltid en säker hastighet.
- Använd inte släpvagnen på steniga vägar eller andra farliga vägar.
- Lämna aldrig barn i eller nära släpvagnen utan uppsikt.
- Ha aldrig mer än två barn i släpvagnen samtidigt.
- Använd aldrig med barn som inte kan stödja sitt eget huvud.
- Använd aldrig släpvagnen med barn som inte kan sitta utan hjälp.
- Cykelförare som använder släpvagnen måste vara 18 år eller äldre och måste vara det i god fysisk kondition.
- Ryttare och barn måste bära godkänd skyddshjälm.
- Rekommenderad passagerarålder är minst 12 år månader gammal och vägande upp till 55 lbs.
- Montera släpvagnen strikt enligt denna bruksanvisning.
- Parkera aldrig släpvagnen nära ett dike eller farlig väg.
- Kontrollera lufttrycket i däcken före varje resa.
- Vid behov pumpa upp däcken till det område som visas på däckets sidovägg.

Använd alltid en fot- eller handpump för att pumpa upp däcken.

- Överpumpning av däck kan leda till fel och risk för allvarliga skador. Överskrid inte det maximala trycket som visas på däcken.
- Kontrollera att cykeln är i korrekt tekniskt skick.
- Kontrollera alltid att kopplingen är korrekt ansluten.
- Ha alltid kapellet på plats.
- Vidta lämpliga försiktighetsåtgärder när du kör i trafiken, särskilt när du svänger.
- Kontrollera alltid att alla delar av släpvagnen är ordentligt anslutna

tätt.

- Använd inte släpvagn med motordrivna fordon. Ökad hastighet av motoriserade cyklar kan skada släpet och orsaka personskador.

- Undvik allvarliga skador genom att falla eller glida ut. Använd alltid säkerheten sele.

- Vidta extra försiktighetsåtgärder vid användning i regn. Rid långsamt och låt a större säkerhetsmarginal vid start, stopp och svängning.

- Åk inte på ytor där sand, grus, is, olja eller halt ämnen förekommer.

- Bogsera aldrig släpvagnen över trottoarkanter, trappor eller rulltrappor. Om du måste resa

genom trappor, låt barn ta sig ur släpvagnen , koppla ur släp från cykeln och ta den självständigt över trappan.

- Använd aldrig cykelsläp utan medföljande säkerhetsflagga och reflexer.

- Gör inga ändringar på släpet som kan öka risk för misslyckande.

- Kontrollera att släpvagnen inte är skadad. Använd inte om den är skadad.

- Se till att fästena är åtdragna. Dra åt vid behov.

- Se till att bromsarna fungerar korrekt. Bromssträckan ökas när drar en trailer.

- Släpvagnen kräver stor svängradie. Vrid inte skarpt. Skarp riktningändringar kan orsaka att den välter.

- Monteringen får endast utföras av en vuxen .

- **Var försiktig när du svänger på lösa eller ojämna ytor och när du kör nedför.**

- **Tillåt extra utrymme för släpvagnen när du är nära trottoarkanter, parkerade bilar och annat hinder.**

- **Åk inte över trottoarkanter, gupp eller håll.**

- **Använd inte släpvagnen i farligt väder.**

- **Dra eller skjut inte släpet med ett fordon.**

- **Denna produkt är inte lämplig för löpning eller skridskoåkning.**

- **Röda reflexer ska vara synliga på baksidan av släpet.**



- **Cykla aldrig på natten utan tillräcklig belysning. Följ alla lokala**

lagar krav på belysning.

## MODEL AND PARAMETERS

<b>Modell</b>	JBT0 2 A1
<b>Typ</b>	Bogsera
<b>Max. Ladda</b>	110 lbs
<b>Sittplatser</b>	2
<b>Storlek på inre</b>	30,7*23,6*22,4tum
<b>Hjul</b>	16 tum
<b>Färg</b>	Ljusblå & mörkgrå
<b>Material</b>	Stål, Oxfordduk, PVC

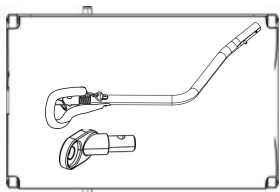
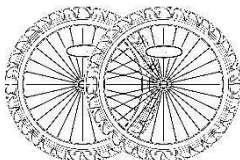
## PARTS LIST

	
1 x Huvudram	2 x hjul
	
1 x Flagga	1 x Användarmanual

## HOW TO ASSEMBLE AND USE

### Vik ut ramen :

8. Lyft upp båda sidopanelerna till upprätt läge

2. Bär toppen av ryggen sätesduk i tvärstänggen och lås stiftet i spärren .
- 3 . Se till att tvärstänggen är låst på plats genom att dra upp och ner i den.

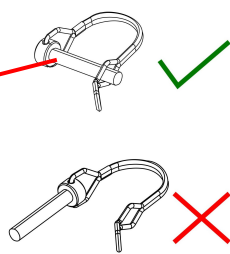
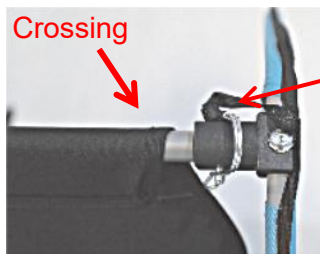
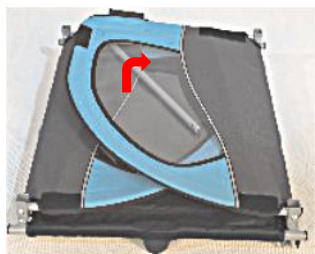

## **Fäst förvaringsutrymmet:**

1. Sätt in kardborrbandet i spännet på sidopanelerna.
2. Fäst kardborren ordentligt.

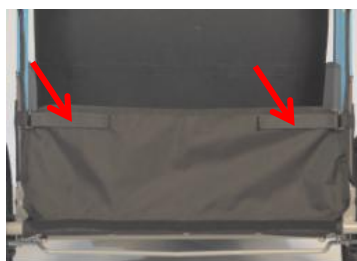

## **Fäst kapellet:**

1. Börja i släpvagnens nedre hörn, anslut kardborrbandet på vardera sidan och bakväggarna av släpet.
2. Rulla upp väderskyddet i kardborrbandet högst upp på kapellet om du använder det inte .



## **Fäst bakhjulen:**

1. Tryck in axelfjäderlåset under ramen. Sätt samtidigt in hjulets axel i hjulhålet.
2. Tills hjulaxeln inte kan tryckas, släpp sedan fjäderlåset.

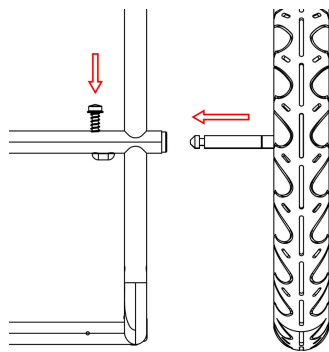

**VARNING :** H elhjul som inte är säkert låsta på plats kan falla av släpet och orsaka allvarliga skador eller dödsfall. Se alltid till att hjulen är säkert låsta på plats före användning!

## **Förläng och säkra dragkroken:**

1. Lägg vagnen på sidan med dragkroken uppåt.
2. Ta bort låssprinten från dragkrokens fäste.
3. Vrid dragkroken till framsidan av släpet.
4. För in låsstiftet helt genom hålet i änden av dragkroken och fästet.
5. Skjut änden av metallsäkerhetsöglan över änden av låsstiftet. Se till att låsstiftet sitter säkert på plats.



**WARNING :** Båda säkerhetsnålarna måste låsas på plats innan släpvagnen används. Annars kan störbågen eller tungan förskjutas och orsaka en olycka eller allvarlig skada.

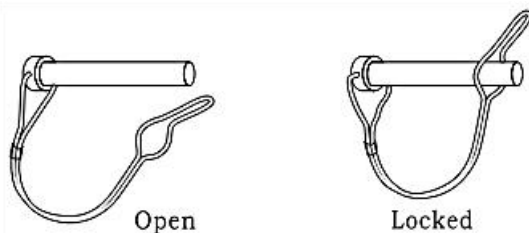

### **Sätt in säkerhetsflaggan:**

1. Montera flaggstängssektionerna genom att skjuta in den övre halvan av stängens i öppning av den nedre halvan av stolpen.
2. Sätt in flaggstängens i hylsan som finns i släpets bakre hörn.

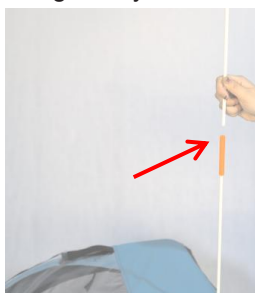

**WARNING :** Säkerhetsflaggan är en viktig säkerhetsfunktion som varnar andra för att en släpvagn finns på cykeln. Ha alltid säkerhetsflaggan på vagnen när den används!

### **Använda parkeringsbromsen:**

Parkeringsbromsen förhindrar att cykelvagnen oavsiktligt rullar iväg när den står stilla. Den är inte lämplig för att bromsa en rullande cykelsläp. Dra alltid åt parkeringsbromsen när du:

- 1.) Parkera joggern eller vagnen.
- 2.) Låt ditt barn gå i och ur släpvagnen när du använder den som joggingvagn, buggy eller cykelvagn.



1. Tryck ner bromsstängan med fot tills änden av stängan glider in i hylsan som är fäst på bakhjulen.
2. Dra upp bromsstängan med fot eller hand när du lossar bromsen .

### **WARNING :**

Dra alltid åt parkeringsbromsen efter att ha parkerat släpet och när du går i och ur släpet med barnen. Kontrollera att vagnen inte kan rulla iväg genom att dra den lätt framåt och bakåt. Ett osäkrat släp kan orsaka olyckor med livshotande skador genom att rulla iväg eller kan rulla iväg när man kliver i eller ur släpet och orsaka allvarliga skador på barnen.

- Dra alltid åt parkeringsbromsen vid varje mellanlandning.
- Om stängan inte lätt kan skjutas in i hylsan, försök att flytta släpet långsamt framåt tills bromsen fungerar .
- *Kör aldrig med åtdragen parkeringsbroms ! Detta kan skada bromsmekanismen.*

### **Använda Bumper Guard:**

Öppna och vik stötfångarskyddet i plast genom att rotera det .





## **Använda säkerhetselen:**

1. Lossa börremmarna från mitten av höftspännet.
  2. Sätt varje barn i mitten av varje passagerarutrymme.
  3. Placera höftspännet mellan barnets ben.
  4. Placera axelremmarna över varje barns axlar med midjebältet under barnets arm.
- Viktigt :** Justera remmarna så att höftspännet möter barnets mage.
5. Kläm fast axelremmarna i höftbältesspannet och justera axelremmarna.



## **VARNING :**

- Undvik allvarliga skador genom att falla eller glida ut. Säkra alltid passagerarna ordentligt med säkerhetselen.
- Det kan vara farligt att lämna ditt barn utan uppsikt. Lämna aldrig ditt barn oövervakat i eller nära cykelvagnen.
- Transportera aldrig spädbarn under 6 månader eller barn som ännu inte kan sitta oberoende av.

## **Fästa släpet på cykeln :**

Kontrollera om dragcykeln är godkänd av tillverkaren för bogsering trailers! Att dra släp med en olämplig dragcykel kan leda till rambrott och olyckor med livshotande skador.

**1. Snabbkopplingsaxel:** Ta bort snabblåset från vänster sida av cykelns bakaxel. Montera kopplingen mellan snabbkopplingen och ramen. Dra åt snabblåset enligt cykeltillverkarens manual. Hitch kan sitta kvar på cykeln när släpet tas bort.

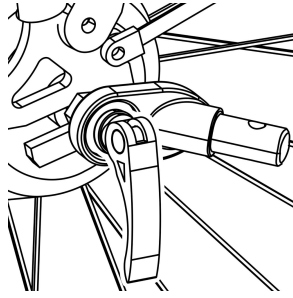

**WARNING :** Spänningsmuttern måste ha i gängorna i minst fem hela varv för att säkerställa tillräcklig klämkraft för att hålla bakhjulet säkert. Underlåtenhet att dra åt spänningsjusterande mutter helt kan resultera i olyckor med allvarlig skada eller dödsfall. Om snabbspetten är för kort måste den bytas ut. Rådfråga en professionell cykelmekaniker för lämpliga delar och hjälp.

**2. Mutterad axel:** Skruva loss muttern med bricka från vänster sida av cykelns bakaxel. Montera kopplingen på axeln och skruva tillbaka muttern med brickan.

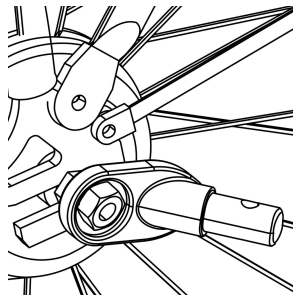

**WARNING :** Axelmuttern måste ha i gängorna i minst fem hela varv för att säkerställa tillräcklig klämkraft för att hålla bakhjulet säkert. Underlåtenhet att dra åt muttern helt kan leda till olyckor med allvarliga skador eller dödsfall. Om axeln är för kort kan Universal Hitch inte användas! Rådfråga en professionell cykelmekaniker för lämpliga delar och hjälp.

**3. Genomgående axel:** Universalkopplingen passar inte en cykel med genomgående axel. Kontakta återförsäljaren för möjlig lösning.

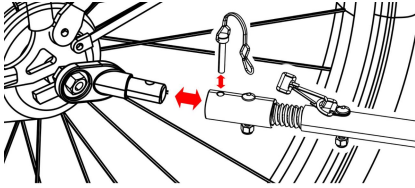

Connect the coupler on the tow bar and secure the safety pin.

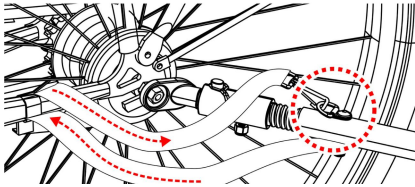

Once the tow bar is attached, wrap safety belt around the frame of the bike and hook onto the D-ring on the tow bar.

## Before You Ride

### Kontrollera före varje användning:

57. Hjulen är ordentligt fastsatta på släpet .
58. Däcken är pumpade till rekommenderat tryck på däckets sidovägg .
59. Dragkroken är ordentligt fastsatt på släpet .
60. Hitch är ordentligt fastsatt på cykeln .
61. Alla säkerhetsnålar är säkert låsta på plats.
62. Säkerhetsremmen på dragkroken är korrekt monterad .
63. Se till att cykeln är i gott skick, särskilt bromsar och däck (se cykeltillverkarens instruktioner) .
64. Säkerhetsflaggan är på plats .

## MAINTENANCE

Underhåll och rengör vagnen regelbundet för att hålla den i gott skick under lång tid.

- Kontrollera din släpvagn och tillbehör regelbundet för skador och tecken på slitage .
- Kontrollera alla metallkomponenter för eventuella brott eller sprickor. Använd inte släpvagnen om den är av metall komponenter är spruckna eller skadade.
- Kontrollera att vagnen inte är böjd, defekt, saknade eller lösa fästen eller spärrar. Dra åt lösa fästen eller fångar och byt ut skadade eller saknade delar.
- Inspektera tyget regelbundet efter revor, slitna fläckar eller andra tecken på

skador.

- Rengör barnvagnen regelbundet med varmt vatten och en mild tvållösning. Använd aldrig aggressiv rengöringsmedel eller lösningsmedel.
- Rengör hjulaxlarna och smörj alla exponerade rörliga delar med fett eller olja. Kontrollera alltid hjul och utföra underhåll minst en gång per år.

**Lagring:**

- Förvara din släpvagn och tillbehör på en torr plats och inte i direkt solljus.
- Före förvaring, barnet bäraren måste vara torr för att förhindra bildning av mögel eller bakterier.

**Adress:** Baoshanqu Shuangchenglu 803long 11hao 1602A-1609shi Shanghai  
**Importerad till AUS:** SIHAO PTY LTD . 1 ROKEVA STREETEASTWOOD NSW  
2122 Australien

till **USA:** Sanven Technology Ltd. Svit 250 . 9166 Anaheim Place, Rancho  
Cucamonga, CA 91730



SHUNSHUN GmbH  
Römeräcker 9 Z2021, 76351  
Linkenheim-Hochstetten, Germany



Pooledas Group Ltd  
Unit 5 Albert Edward House, The  
Pavilions Preston, United Kingdom

**Tillverkad i Kina**



**VEVOR**<sup>®</sup>

**TOUGH TOOLS, HALF PRICE**

**Teknisk support och e-garanticertifikat**

**[www.vevor.com/support](http://www.vevor.com/support)**