

VEVOR[®]
TOUGH TOOLS, HALF PRICE

D921-ET-BLK

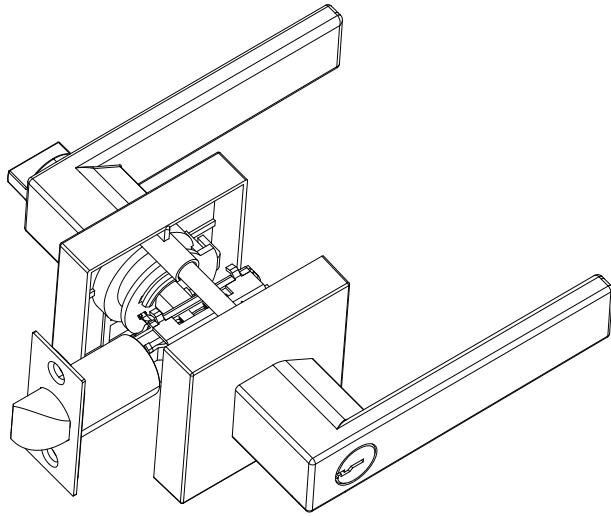

NEED HELP? CONTACT US!

Have product questions? Need technical support?
Please feel free to contact us:
Technical Support and E-Warranty Certificate
www.vevor.com/support

This is the original instruction, please read all manual instructions carefully before operating. VEVOR reserves clear interpretation of our user manual. The appearance of the product shall be subject to the product you received. Please forgive us that we won't inform you again if there is any technology or software updates on our product.

1.Product's information

This product use with new technical design and high quality material. Producing with abortive process and strict control,all of the products have the same quality and capability.

2.Product's capability

This product suitable for room door lock,bathroom lock,passage lock, room door lock outside use with the key to lock and unlock,inside use knob to lock and unlock:bathroom lock could use the rigidity flat thing to open the lock,when people in hurry outside,inside could revolve the knob to control lock and unlock.

3.Set up method

- 1)According to the set up information paper picture open a hole in the right place.suitable door lock thickness between 35mm to 45mm
- 2)Put the latch to the latch hole,make sure the arrow of latch is up, latch face to door closing way.
- 3)Set up the block over,firstly put the block over(with the handle together) into the lock cover,then use the same method to set up the block cover,use screw to fastness the block cover,adjust to the suitable position,try to open the lock with the key,and recover the knob open the lock,if it is fine to open,fastness all the screw.
- 4)Set up the buckle case sang buckle board in the right position on the door.

4.Use manual and safety

- 1)Unchain the room lock safety:put the key in the lock and revolve 90 with clockwise or put the knob horizontal when you are inside,then open the lock safety.
- 2)Chain the room lock safety:put the key in the lock and revolve 90 with anti-clockwise or put the knob vertical,then close the lock safety.
- 3)Set up the lock after the oil paint dry,avoid any cankerous things form the board and the handle,avoid the spindle things touch the board and handle.

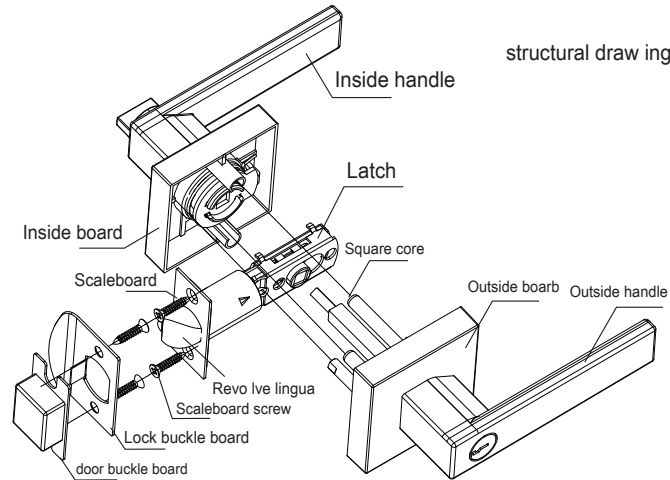

SET UP INFORMATION PAPER PICTURE

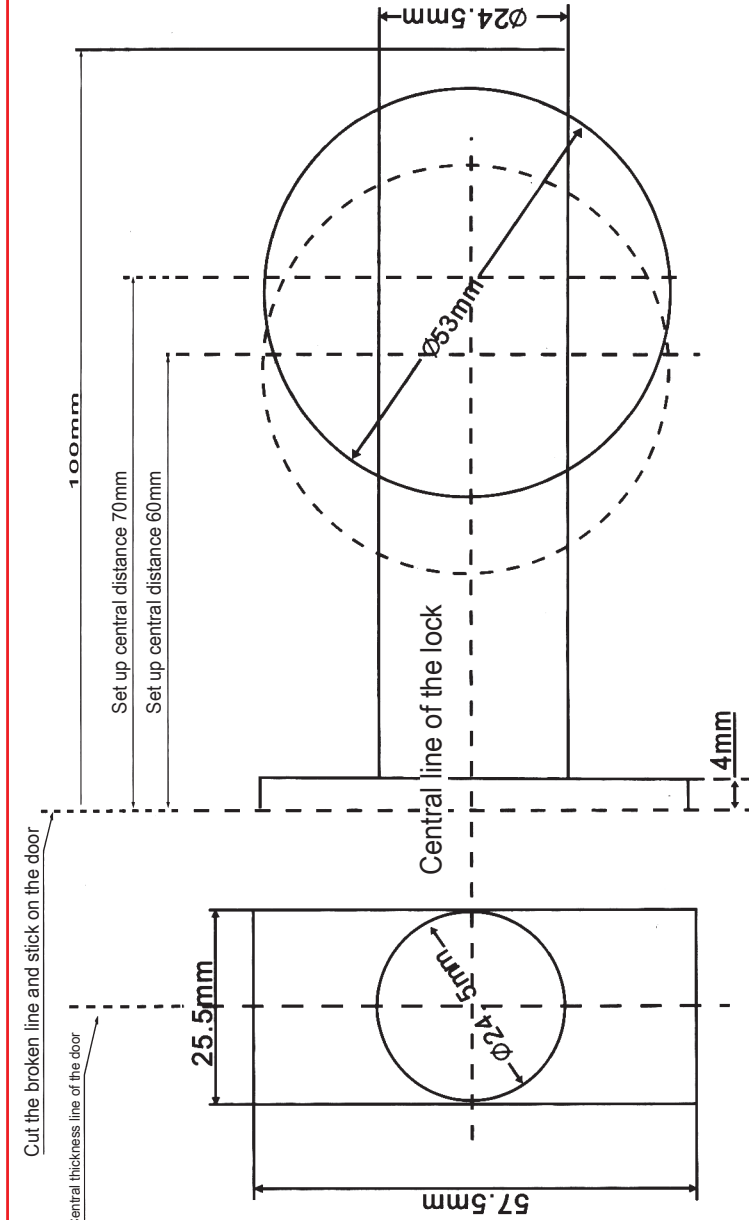

Address: Shuangchenglu 803nong11hao1602A-1609shi, baoshanqu, shanghai 200000 CN.

Imported to AUS: SIHAO PTY LTD, 1 ROKEVA STREET EASTWOOD NSW 2122 Australia

Imported to USA: Sanven Technology Ltd., Suite 250, 9166 Anaheim Place, Rancho Cucamonga, CA 91730

EC	REP
----	-----

E-CrossStu GmbH
Mainzer Landstr.69, 60329 Frankfurt am Main.

UK	REP
----	-----

YH CONSULTING LIMITED.
C/O YH Consulting Limited Office 147, Centurion House,
London Road, Staines-upon-Thames, Surrey. TW18 4AX

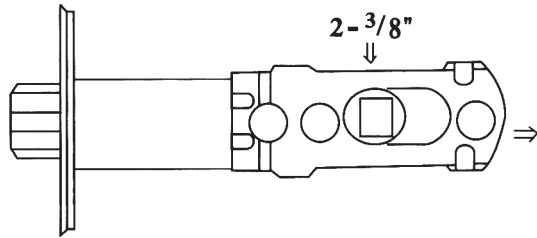

THE LATCH IS SET 2-3/8" TO ADJUST TO 2*3/4"
PULL OUT THE REARPART.

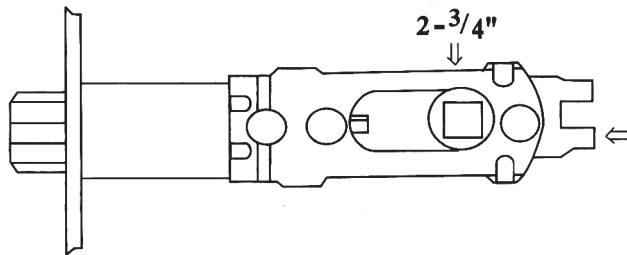

THE LATCH IS SET 2-3/8" TO ADJUST TO 2*3/4"
PUSH IN THE REARPART.

Safety:

If you use the latch set up central distance is 60mm, please use with the broken line to open hole.

If you use the latch set up central distance is 70mm, please use with the broken line to open hole.

VEVOR[®]
TOUGH TOOLS, HALF PRICE

Technical Support and E-Warranty Certificate
www.vevor.com/support

Door Handle lock

We continue to be committed to provide you tools with competitive price. "Save Half", "Half Price" or any other similar expressions used by us only represents an estimate of savings you might benefit from buying certain tools with us compared to the major top brands and does not necessarily mean to cover all categories of tools offered by us.

You are kindly reminded to verify carefully when you are placing an order with us if you are actually saving half in comparison with the top major brands.

VEVOR[®]
TOUGH TOOLS, HALF PRICE

Technical Support and E-Warranty Certificate
www.vevor.com/support

VEVOR[®]
TOUGH TOOLS, HALF PRICE

D921-ET-BLK

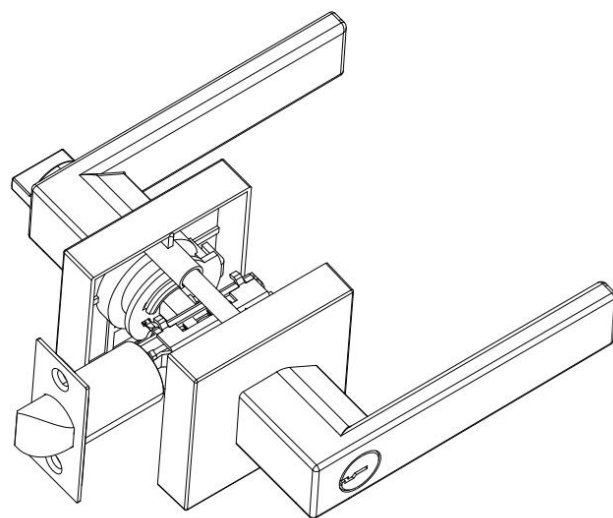

NEED HELP? CONTACT US!

Have product questions? Need technical support?
Please feel free to contact us:
Technischer Support und E-Garantie-Zertifikat
www.vevor.com/support

This is the original instruction, please read all manual instructions carefully before operating. VEVOR reserves clear interpretation of our user manual. The appearance of the product shall be subject to the product you received. Please forgive us that we won't inform you again if there is any technology or software updates on our product.

1. Produktinformationen

Dieses Produkt zeichnet sich durch ein neues technisches Design und hochwertiges Material aus. Durch die Produktion mit sauberen Prozessen und strenger Kontrolle weisen alle Produkte die gleiche Qualität und Leistungsfähigkeit auf.

2. Produktfähigkeit

Dieses Produkt eignet sich für Zimmertürschloss, Badezimmerschloss, Durchgangsschloss, Das Zimmertürschloss lässt sich von außen mit dem Schlüssel zum Ver- und Entriegeln verwenden, von innen mit dem Knauf. Beim Badezimmerschloss kann man das Schloss mit einem starren, flachen Gegenstand öffnen, wenn die Leute draußen in Eile sind, von innen kann man zum Ver- und Entriegeln den Knauf drehen.

3. Einrichtungsmethode

- 1) Öffnen Sie gemäß dem Informationspapierbild an der richtigen Stelle ein Loch. Geeignete Türschlossdicke zwischen 35 mm und 45 mm.
- 2) Setzen Sie den Riegel in das Riegelloch ein und achten Sie darauf, dass der Pfeil des Riegels nach oben zeigt. Riegelfläche zum Schließen der Tür.
- 3) Setzen Sie den Block wieder auf. Legen Sie ihn zuerst (mit dem Griff) in die Schlossabdeckung. Verwenden Sie dann dieselbe Methode zum Aufstellen der Blockabdeckung. Befestigen Sie die Blockabdeckung mit einer Schraube. Bringen Sie sie in die passende Position. Versuchen Sie, das Schloss mit dem Schlüssel zu öffnen. Öffnen Sie das Schloss mit dem Knopf. Wenn sich das Schloss problemlos öffnen lässt, ziehen Sie alle Schrauben fest.
- 4) Setzen Sie die Schnalle Fall sang Schnalle Bord in der richtigen Position auf der Tür.

4. Verwenden Sie Handbuch und Sicherheit

- 1) Öffnen Sie die Sicherheitskette des Zimmerschlosses: Stecken Sie den Schlüssel in das Schloss und drehen Sie ihn um 90 Grad im Uhrzeigersinn, oder stellen Sie den Knauf waagrecht, wenn Sie drinnen sind, und öffnen Sie dann die Schlosssicherung.
- 2) Sichern Sie das Zimmerschloss mit einer Kette: Stecken Sie den Schlüssel in das Schloss und drehen Sie es um 90 Grad gegen den Uhrzeigersinn oder stellen Sie den Knauf vertikal, und schließen Sie dann die Schlosssicherung.
- 3) Bringen Sie das Schloss an, nachdem die Ölfarbe getrocknet ist. Vermeiden Sie, dass sich auf der Platte und dem Griff ätzende Gegenstände befinden und dass die Spindelgegenstände die Platte und den Griff berühren.

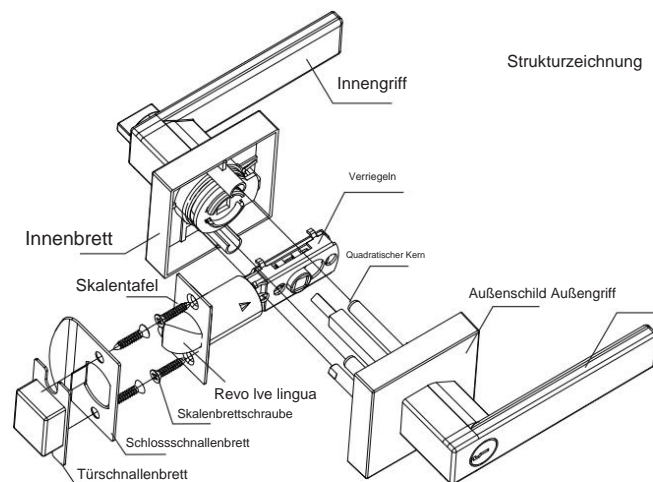

Strukturzeichnung

INFORMATIONEN EINRICHTEN PAPIER BILD

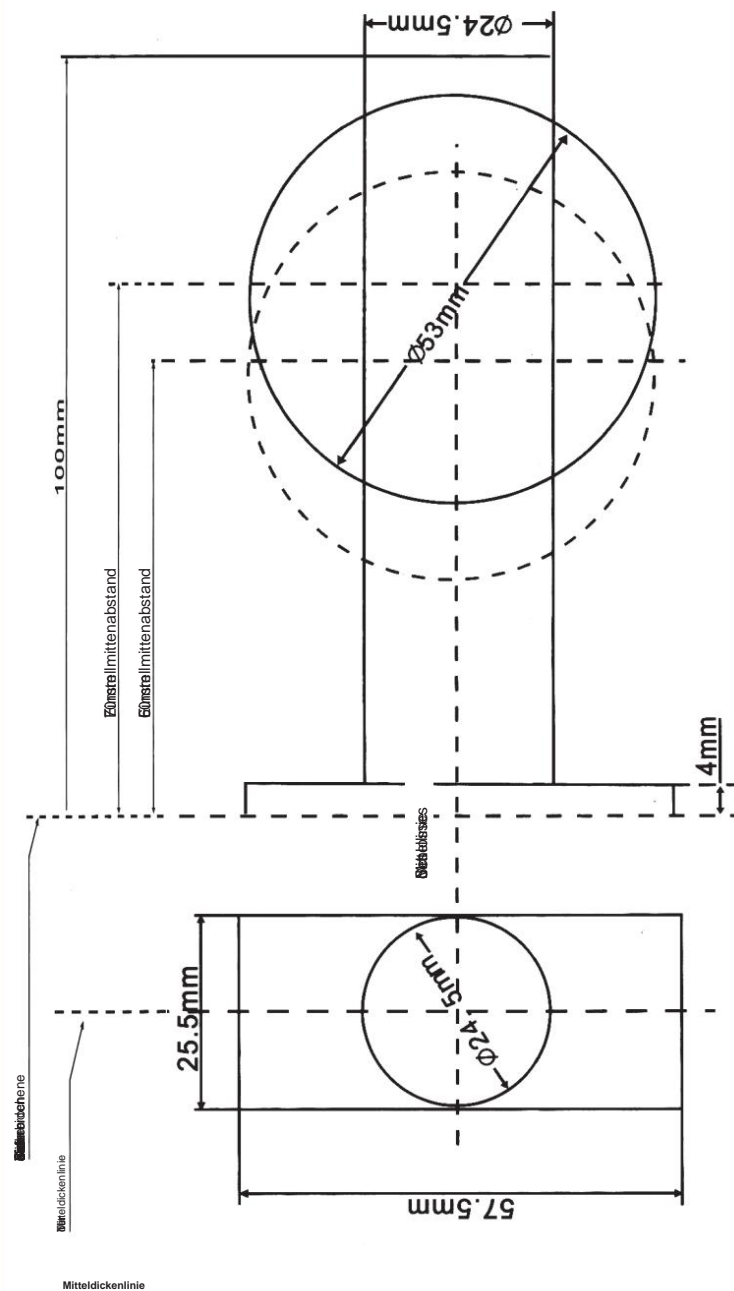

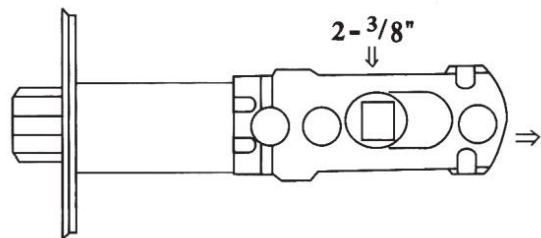

Der Riegel ist auf 2-3/8 Zoll eingestellt, sodass er auf 2*3/4 Zoll angepasst werden kann.
ZIEHEN SIE DAS HINTERE TEIL HERAUS.

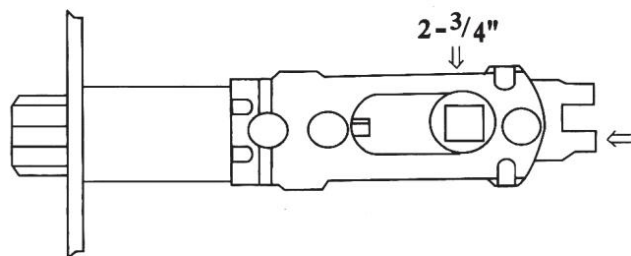

Der Riegel ist auf 2-3/8 Zoll eingestellt, sodass er auf 2*3/4 Zoll angepasst werden kann.
DEN HINTEREN TEIL REINDRÜCKEN.

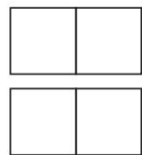

VEVOR[®]
TOUGH TOOLS, HALF PRICE

Technical Support and E-Warranty Certificate
www.vevor.com/support

Door Handle lock

We continue to be committed to provide you tools with competitive price. "Save Half", "Half Price" or any other similar expressions used by us only represents an estimate of savings you might benefit from buying certain tools with us compared to the major top brands and does not necessarily mean to cover all categories of tools offered by us.

You are kindly reminded to verify carefully when you are placing an order with us if you are actually saving half in comparison with the top major brands.

Sicherheit:

Wenn Sie den Riegel verwenden, beträgt der Mittenabstand 60mm. Verwenden Sie zum Öffnen des Lochs bitte die gestrichelte Linie.

Wenn Sie den Riegel mit einem Mittenabstand von 70mm verwenden, verwenden Sie zum Öffnen des Lochs bitte die gestrichelte Linie.

VEVOR[®]
TOUGH TOOLS, HALF PRICE

Technical Support and E-Warranty Certificate
www.vevor.com/support

VEVOR[®]
TOUGH TOOLS, HALF PRICE

D921-ET-BLK

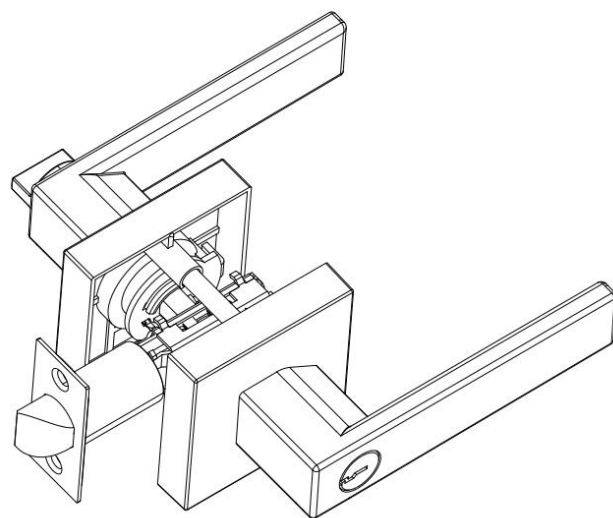

NEED HELP? CONTACT US!

Have product questions? Need technical support?
Please feel free to contact us:

Assistance technique et certificat de garantie
électronique www.vevor.com/support

This is the original instruction, please read all manual instructions carefully before operating. VEVOR reserves clear interpretation of our user manual. The appearance of the product shall be subject to the product you received. Please forgive us that we won't inform you again if there is any technology or software updates on our product.

1. Informations sur le produit

Ce produit utilise une nouvelle conception technique et un matériau de haute qualité.

Fabriqués avec un processus avorté et un contrôle strict, tous les produits ont la même qualité et la même capacité.

2. Capacité du produit

Ce produit convient pour la serrure de porte de chambre, la serrure de salle de bain, la serrure de passage, Serrure de porte de chambre à l'extérieur, utilisation avec la clé pour verrouiller et déverrouiller, à l'intérieur, utilisation du bouton pour verrouiller et déverrouiller : la serrure de la salle de bain peut utiliser la chose plate et rigide pour ouvrir la serrure, lorsque les gens sont pressés à l'extérieur, à l'intérieur, ils peuvent faire tourner le bouton pour contrôler le verrouillage et le déverrouillage.

3. Méthode de configuration

- 1) Selon l'image papier des informations de configuration, ouvrez un trou au bon endroit. Épaisseur de serrure de porte appropriée entre 35 mm et 45 mm
- 2) Placez le loquet dans le trou du loquet, assurez-vous que la flèche du loquet est vers le haut, face du loquet face au chemin de fermeture de la porte.
- 3) Installez le bloc, placez d'abord le bloc (avec la poignée ensemble) dans le couvercle de la serrure, puis utilisez la même méthode pour installer le couvercle du bloc, utilisez une vis pour fixer le couvercle du bloc, ajustez-le à la position appropriée, essayez d'ouvrir la serrure avec la clé et récupérez le bouton pour ouvrir la serrure, si elle est bien ouverte, serrez toutes les vis.

- 4) Installez le boîtier de boucle et la planche de boucle dans la bonne position sur le porte.

4. Manuel d'utilisation et sécurité

- 1) Débloquez la sécurité du verrou de la pièce : placez la clé dans la serrure et tournez-la de 90 degrés dans le sens des aiguilles d'une montre ou placez le bouton à l'horizontale lorsque vous êtes à l'intérieur, puis ouvrez la sécurité du verrou.
- 2) Enchaînez la sécurité de la serrure de la pièce : placez la clé dans la serrure et tournez-la de 90° dans le sens inverse des aiguilles d'une montre ou placez le bouton verticalement, puis fermez la serrure de sécurité.
- 3) Installez la serrure après que la peinture à l'huile ait séché, évitez que des objets cancérigènes ne se forment sur la planche et la poignée, évitez que les objets de la broche ne touchent la planche et la poignée.

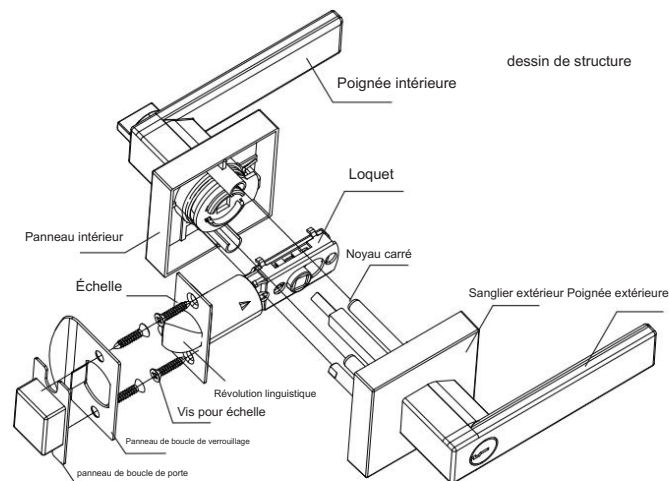

INSTALLATION D'INFORMATIONS PAPIER PHOTO

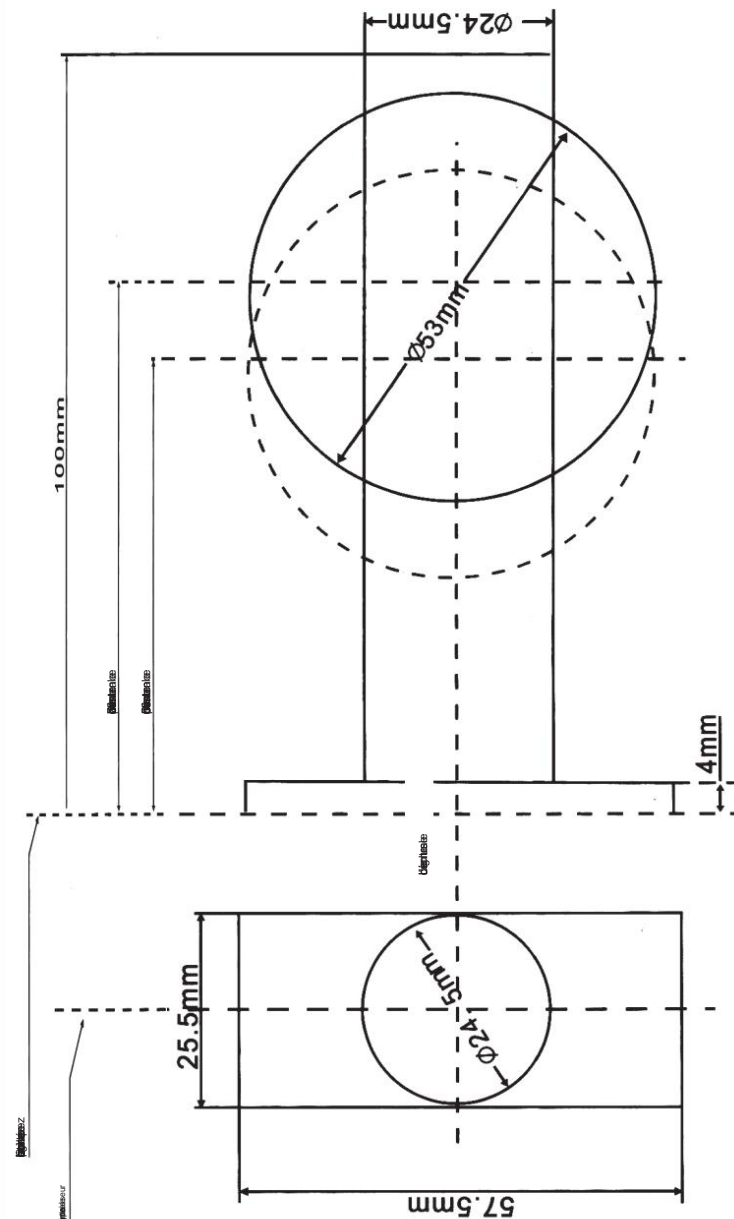

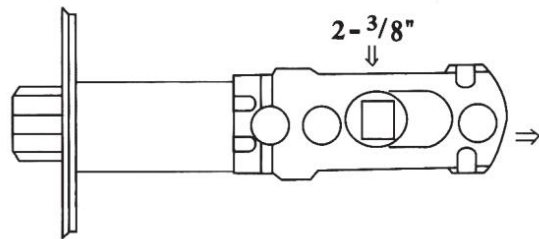

LE LOQUET EST RÉGLÉ À 2-3/8" POUR S'AJUSTER À 2*3/4"
RETIREZ LA PARTIE ARRIÈRE.

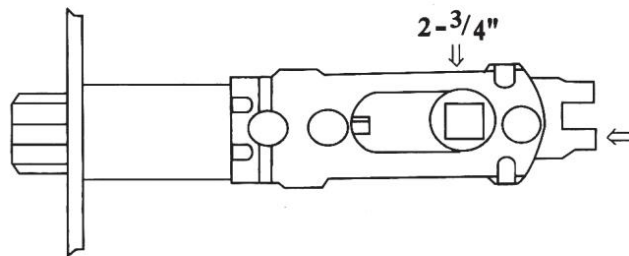

LE LOQUET EST RÉGLÉ À 2-3/8" POUR S'AJUSTER À 2*3/4"
ENFONCEZ LA PARTIE ARRIÈRE.



VEVOR[®]
TOUGH TOOLS, HALF PRICE

Technical Support and E-Warranty Certificate
www.vevor.com/support

Door Handle lock

We continue to be committed to provide you tools with competitive price. "Save Half", "Half Price" or any other similar expressions used by us only represents an estimate of savings you might benefit from buying certain tools with us compared to the major top brands and does not necessarily mean to cover all categories of tools offered by us.

You are kindly reminded to verify carefully when you are placing an order with us if you are actually saving half in comparison with the top major brands.

Sécurité:

Si vous utilisez le loquet, la distance centrale est de 60 mm, veuillez l'utiliser avec la ligne brisée pour ouvrir le trou.

Si vous utilisez le loquet, la distance centrale est de 70 mm, veuillez l'utiliser avec la ligne brisée pour ouvrir le trou.

VEVOR[®]
TOUGH TOOLS, HALF PRICE

Technical Support and E-Warranty Certificate
www.vevor.com/support

VEVOR[®]
TOUGH TOOLS, HALF PRICE

D921-ET-ZWART

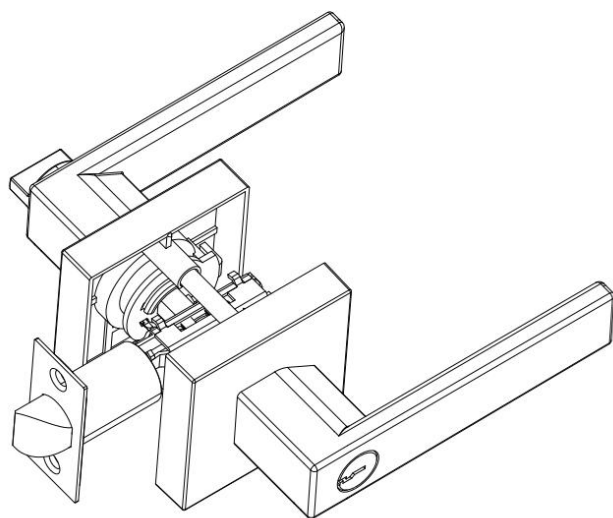

NEED HELP? CONTACT US!

Have product questions? Need technical support?
Please feel free to contact us:

Technische ondersteuning en e-garantiecertificaat
www.vevor.com/support

This is the original instruction, please read all manual instructions carefully before operating. VEVOR reserves clear interpretation of our user manual. The appearance of the product shall be subject to the product you received. Please forgive us that we won't inform you again if there is any technology or software updates on our product.

1. Productinformatie

Dit product maakt gebruik van een nieuw technisch ontwerp en hoogwaardig materiaal. Door het gebruik van een abortusproces en strikte controle hebben alle producten dezelfde kwaliteit en mogelijkheden.

2. Productcapaciteit

Dit product is geschikt voor kamerdeursloten, badkamersloten, doorgangsloten, kamerdeurslot buiten te gebruiken met de sleutel om te vergrendelen en ontgrendelen, binnen te gebruiken met de knop om te vergrendelen en ontgrendelen: badkamerslot kan het stijve platte ding gebruiken om het slot te openen, wanneer mensen haast hebben om naar buiten te gaan, kan binnen de knop worden gedraaid om het vergrendelen en ontgrendelen te bedienen.

3. Instellingsmethode

- 1) Maak volgens de informatie op het informatiepapier een gat op de juiste plaats. Geschikte deurslotdikte tussen 35 mm en 45 mm
 - 2) Plaats de grendel in het grendelgat, zorg ervoor dat de pijl van de grendel omhoog wijst, De grendel is gericht op het sluiten van de deur.
 - 3) Plaats het blok terug. Plaats eerst het blok (met de hendel bij elkaar) in de slotkap. Gebruik vervolgens dezelfde methode om de blokkap te plaatsen. Gebruik een schroef om de blokkap vast te zetten, stel deze af op de juiste positie. Probeer het slot te openen met de sleutel en haal de knop eruit om het slot te openen. Als het slot opengaat, draai dan alle schroeven vast.
 - 4) Plaats de gespkast op de juiste positie op de gespkast deur.
- #### 4. Gebruik de handleiding en de veiligheid
- 1) Maak de veiligheidsvergrendeling van het kamerslot los: steek de sleutel in het slot en draai hem 90 graden met de klok mee, of zet de knop horizontaal als u binnen bent, en open vervolgens de veiligheidsvergrendeling.
 - 2) Maak het kamerslot veilig: steek de sleutel in het slot en draai 90 graden tegen de klok in, of zet de knop verticaal, en sluit vervolgens het slot.
 - 3) Plaats het slot nadat de olie droog is. Zorg dat er geen vieze dingen tussen het bord en de handgreep komen en dat de spindelonderdelen het bord en de handgreep niet raken.

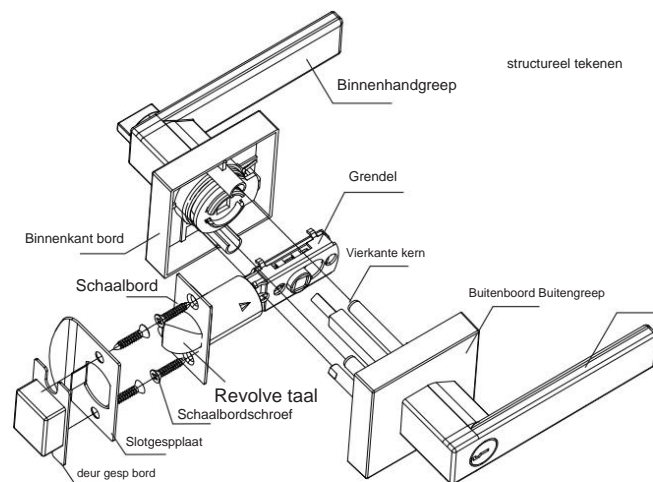

INFORMATIEPAPIEREN AFBEELDING OPZETTEN

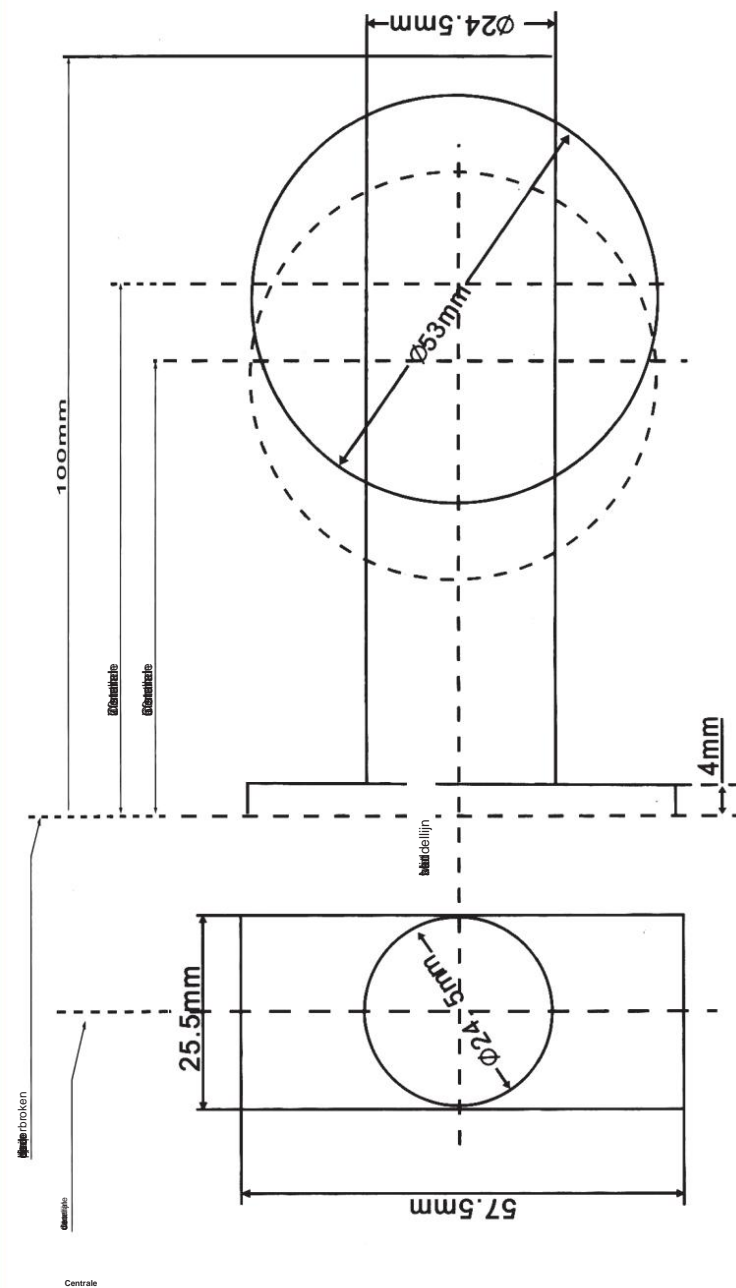

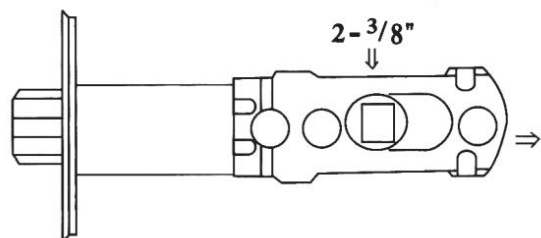

DE VERGRENDEL IS INGESTELD OP 2-3/8" OM AAN TE PASSEN OP 2*3/4"
TREK HET ACHTERDEEL ERUIT.

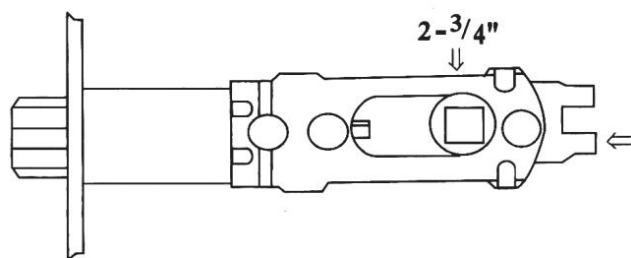

DE VERGRENDEL IS INGESTELD OP 2-3/8" OM AAN TE PASSEN OP 2*3/4"
DUW DE ACHTERKANT IN.

Veiligheid:

Als u de grendel gebruikt, is de centrale afstand 60 mm. Gebruik de stippellijn om het gat te openen.

Als u de grendel gebruikt, bedraagt de centrale afstand 70 mm.

Gebruik de stippellijn om het gat te openen.

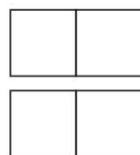

VEVOR[®]
TOUGH TOOLS, HALF PRICE

Technical Support and E-Warranty Certificate
www.vevor.com/support

Door Handle lock

We continue to be committed to provide you tools with competitive price. "Save Half", "Half Price" or any other similar expressions used by us only represents an estimate of savings you might benefit from buying certain tools with us compared to the major top brands and does not necessarily mean to cover all categories of tools offered by us.

You are kindly reminded to verify carefully when you are placing an order with us if you are actually saving half in comparison with the top major brands.

VEVOR[®]
TOUGH TOOLS, HALF PRICE

Technical Support and E-Warranty Certificate
www.vevor.com/support

VEVOR[®]
TOUGH TOOLS, HALF PRICE

D921-ET-BLK

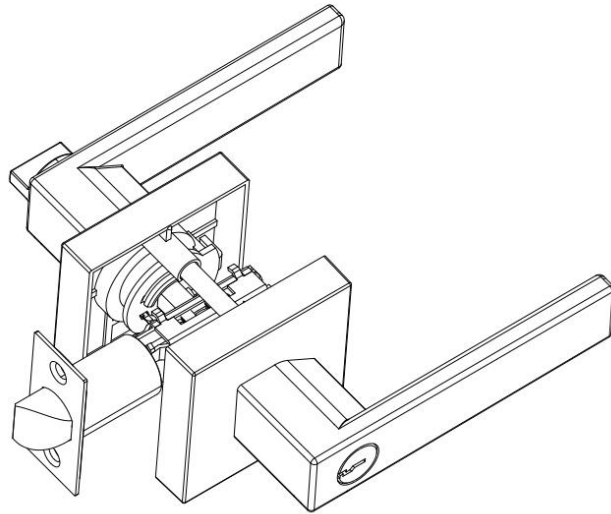

NEED HELP? CONTACT US!

Have product questions? Need technical support?
Please feel free to contact us:
Teknisk support och e-garanticertifikat
www.vevor.com/support

This is the original instruction, please read all manual instructions carefully before operating. VEVOR reserves clear interpretation of our user manual. The appearance of the product shall be subject to the product you received. Please forgive us that we won't inform you again if there is any technology or software updates on our product.

1. Produktinformation

Denna produktanvändning med ny teknisk design och högkvalitativt material. Producenter med misslyckad process och strikt kontroll, alla produkter har samma kvalitet och kapacitet.

2. Produktens förmåga

Denna produkt lämplig för rumsdörrlås, badrumslås, passagelås, rumsdörrlås utomhusanvändning med nyckeln för att låsa och låsa upp, invändig vredet för att låsa och låsa upp: badrumslåset kan använda den platta delen för att öppna låset, när folk har bråttom utanför, inuti kan vrida vredet för att kontrollera låsning och upplåsning .

3. Inställningsmetod

- 1) Enligt den uppsatta informationspappersbilden öppnar ett hål på rätt plats. Lämplig dörrlåstjocklek mellan 35 mm till 45 mm
- 2) Sätt spärren i spärrhålet, se till att spärrpilen är uppåt, spärr vända mot dörr stängningssätt.
- 3) Sätt upp blocket över, sätt först blocket över (med handtaget tillsammans) i låslocket, använd sedan samma metod för att sätta upp blocklocket, använd skruven för att fästa blocklocket, justera till lämpligt läge, Försök att öppna låset med nyckeln, och återställ knappen öppna låset, om det går bra att öppna, fäst alla skruvar.
- 4) Sätt upp spännet fall sang spänne styrelse i rätt position på dörr.

4. Använd manual och säkerhet

- 1) Lossa säkerhetslåset i rummet: sätt in nyckeln i låset och vrid 90 medurs eller ställ vredet horisontellt när du är inne, öppna sedan låssäkerheten.
- 2) Kedja rumslåssäkerheten: sätt nyckeln i låset och vrid 90 med moturs eller ställ vredet vertikalt, stäng sedan låssäkerheten.
- 3) Sätt upp låset efter att oljefärgen har torkat, undvik kräfter från brädet och handtaget, undvik att spindelsakerna rör brädet och handtaget.

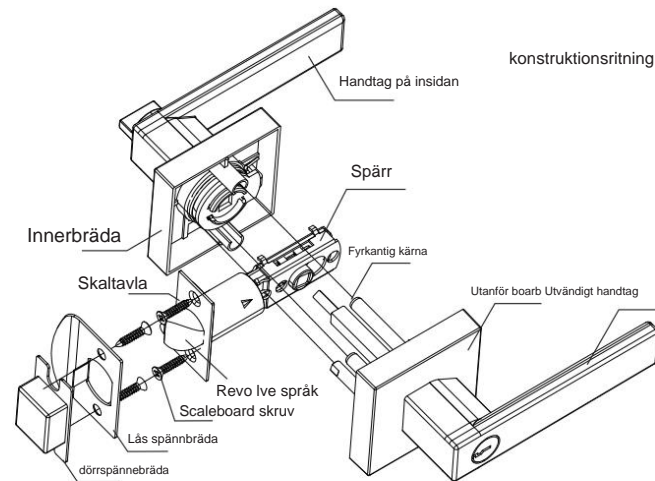

SÄTT UPP INFORMATION PAPPER BILD

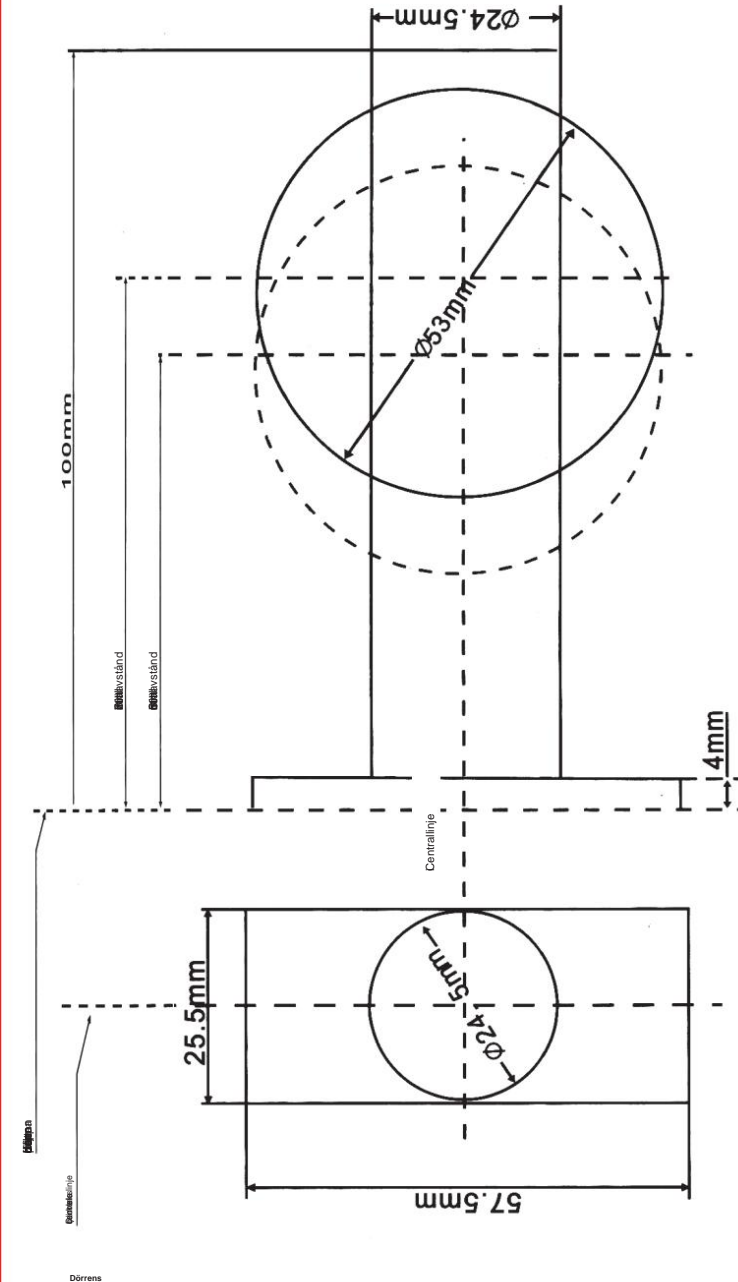

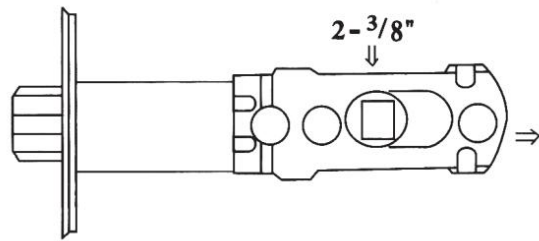

LÅSEN ÄR INSTÄLLD 2-3/8" FÖR ATT JUSTERA TILL 2*3/4"
DRAG UT BAKDELEN.

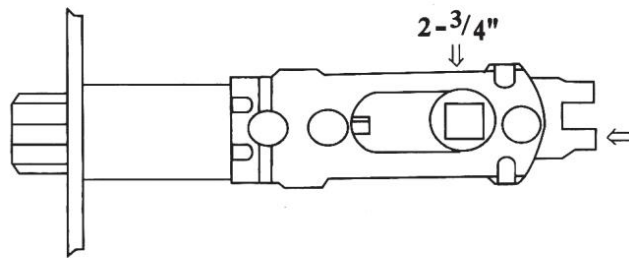

LÅSEN ÄR INSTÄLLD 2-3/8" FÖR ATT JUSTERA TILL 2*3/4"
SKJUT IN BAKREDELEN.

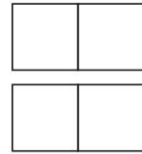

VEVOR[®]
TOUGH TOOLS, HALF PRICE

Technical Support and E-Warranty Certificate
www.vevor.com/support

Door Handle lock

We continue to be committed to provide you tools with competitive price. "Save Half", "Half Price" or any other similar expressions used by us only represents an estimate of savings you might benefit from buying certain tools with us compared to the major top brands and does not necessarily mean to cover all categories of tools offered by us.

You are kindly reminded to verify carefully when you are placing an order with us if you are actually saving half in comparison with the top major brands.

Säkerhet:

Om du använder spärren inställda centrala avståndet är 60 mm, använd med den brutna linjen för att öppna hålet.

Om du använder spärren inställda centrala avståndet är 70 mm, använd med den brutna linjen för att öppna hålet.

VEVOR[®]
TOUGH TOOLS, HALF PRICE

Technical Support and E-Warranty Certificate
www.vevor.com/support

VEVOR[®]
TOUGH TOOLS, HALF PRICE

D921-ET-BLK

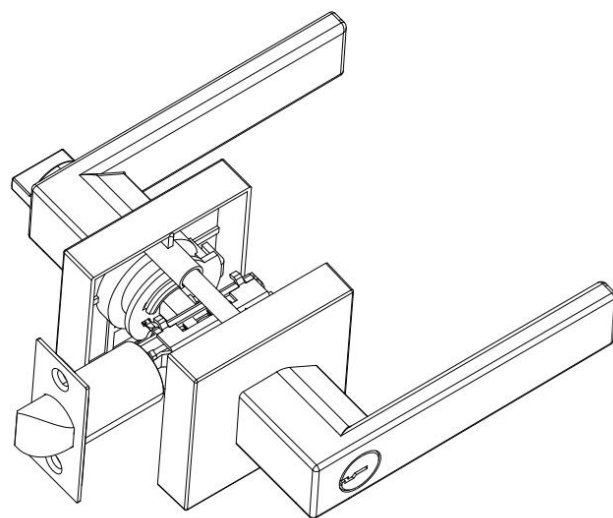

NEED HELP? CONTACT US!

Have product questions? Need technical support?
Please feel free to contact us:

Soporte técnico y certificado de garantía
electrónica www.vevor.com/support

This is the original instruction, please read all manual instructions carefully before operating. VEVOR reserves clear interpretation of our user manual. The appearance of the product shall be subject to the product you received. Please forgive us that we won't inform you again if there is any technology or software updates on our product.

1. Información del producto

Este producto se utiliza con un nuevo diseño técnico y material de alta calidad.

Al producir mediante un proceso abortivo y un control estricto, todos los productos tienen la misma calidad y capacidad.

2. Capacidad del producto

Este producto es adecuado para cerraduras de puertas de habitaciones, cerraduras de baños y cerraduras de pasillos. Cerradura de puerta de habitación para uso exterior con la llave para bloquear y desbloquear, en el interior usa la perilla para bloquear y desbloquear: la cerradura del baño podría usar la cosa plana rígida para abrir la cerradura, cuando la gente tiene prisa afuera, en el interior podría girar la perilla para controlar el bloqueo y desbloqueo.

3. Método de configuración

1) De acuerdo con la información de configuración en la imagen del papel, abra un orificio en el lugar correcto.

Grosor de cerradura de puerta adecuado entre 35 mm y 45 mm.

2) Coloque el pestillo en el orificio del pestillo, asegúrese de que la flecha del pestillo esté hacia arriba.

cara del pestillo hacia la puerta para cerrar la puerta.

3) Coloque el bloque encima, primero coloque el bloque encima (con el mango junto) en la cubierta de la cerradura, luego use el mismo método para colocar la cubierta del bloque, use el tornillo para sujetar la cubierta del bloque, ajústela a la posición adecuada, intente abrir la cerradura con la llave y recupere la perilla para abrir la cerradura, si está bien para abrir, apriete todos los tornillos.

4) Coloque la caja de la hebilla y la tabla de la hebilla en la posición correcta en el puerta.

4. Manual de uso y seguridad

1) Desactive el seguro de la cerradura de la habitación: coloque la llave en la cerradura y gírela 90 grados en el sentido de las agujas del reloj o coloque la perilla en posición horizontal cuando esté adentro, luego abra el seguro de la cerradura.

2) Encadene la cerradura de seguridad de la habitación: coloque la llave en la cerradura y gírela 90 grados en sentido antihorario o coloque la perilla en posición vertical, luego cierre la cerradura de seguridad.

3) Coloque la cerradura después de que la pintura al óleo se seque, evite que cualquier cosa cancerosa se forme en el tablero y el mango, evite que las cosas del husillo toquen el tablero y el mango.

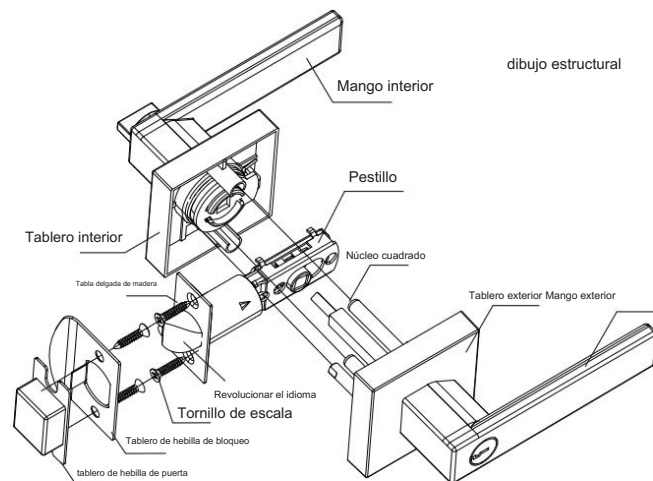

dibujo estructural

CONFIGURAR IMAGEN EN PAPEL DE INFORMACIÓN

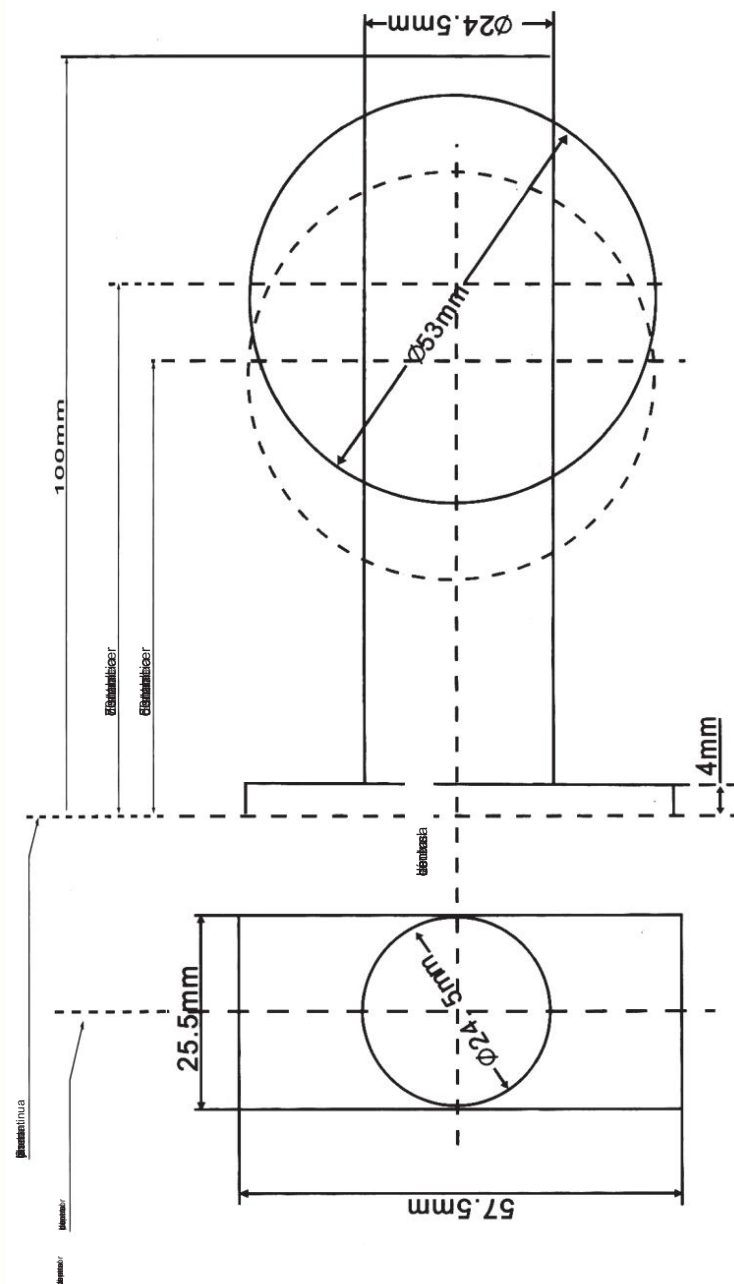

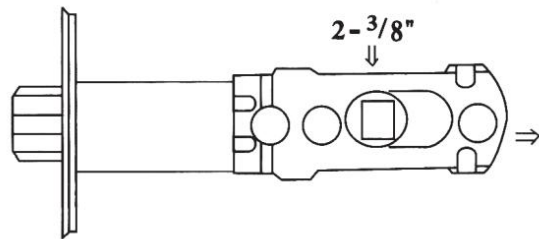

EL PESTILLO ESTÁ FIJADO A 2-3/8" PARA AJUSTARSE A 2*3/4"
SAQUE LA PARTE TRASERA.

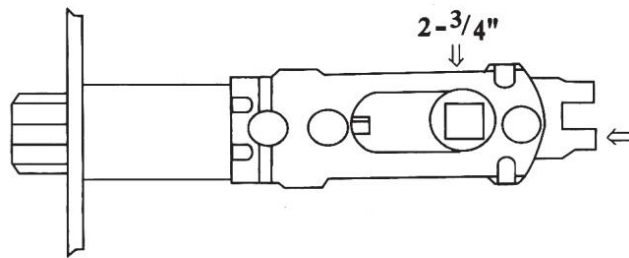

EL PESTILLO ESTÁ FIJADO A 2-3/8" PARA AJUSTARSE A 2*3/4"
EMPUJE LA PARTE TRASERA.



VEVOR[®]
TOUGH TOOLS, HALF PRICE

Technical Support and E-Warranty Certificate
www.vevor.com/support

Door Handle lock

We continue to be committed to provide you tools with competitive price. "Save Half", "Half Price" or any other similar expressions used by us only represents an estimate of savings you might benefit from buying certain tools with us compared to the major top brands and does not necessarily mean to cover all categories of tools offered by us.

You are kindly reminded to verify carefully when you are placing an order with us if you are actually saving half in comparison with the top major brands.

Seguridad:

Si utiliza el pestillo con una distancia central de 60 mm, utilícelo con la línea discontinua para abrir el orificio.

Si utiliza el pestillo con una distancia central de 70 mm, utilícelo con la línea discontinua para abrir el orificio.

VEVOR[®]
TOUGH TOOLS, HALF PRICE

Technical Support and E-Warranty Certificate
www.vevor.com/support

VEVOR[®]
TOUGH TOOLS, HALF PRICE

D921-ET-NERO

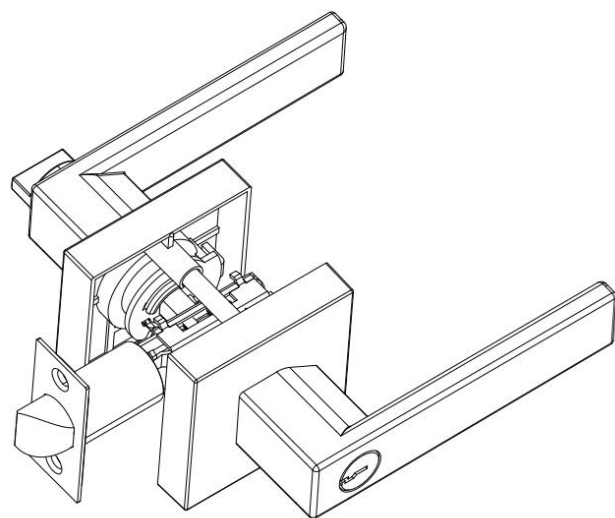

NEED HELP? CONTACT US!

Have product questions? Need technical support?
Please feel free to contact us:
Supporto tecnico e certificato di garanzia
elettronica www.vevor.com/support

This is the original instruction, please read all manual instructions carefully before operating. VEVOR reserves clear interpretation of our user manual. The appearance of the product shall be subject to the product you received. Please forgive us that we won't inform you again if there is any technology or software updates on our product.

1. Informazioni sul prodotto

Questo prodotto è dotato di un nuovo design tecnico e di materiali di alta qualità.

Realizzati con un processo abortivo e con controlli rigorosi, tutti i prodotti hanno la stessa qualità e capacità.

2. Capacità del prodotto

Questo prodotto è adatto per la serratura della porta della stanza, la serratura del bagno, la serratura del passaggio.

Serratura della porta della stanza da usare all'esterno con la chiave per bloccare e sbloccare, all'interno con la manopola per bloccare e sbloccare: la serratura del bagno potrebbe usare la cosa piatta e rigida per aprire la serratura, quando le persone hanno fretta fuori, all'interno potrebbero girare la manopola per controllare il blocco e lo sblocco.

3. Metodo di configurazione

1) In base alle informazioni riportate sulla carta di installazione, aprire un foro nel punto giusto. Spessore della serratura della porta adatto tra 35 mm e 45 mm

2) Posizionare il fermo nel foro del fermo, assicurarsi che la freccia del fermo sia rivolta verso l'alto, faccia del fermo al modo di chiusura della porta.

3) Posizionare il blocco, prima posizionare il blocco (con la maniglia unita) nel coperchio della serratura, quindi utilizzare lo stesso metodo per posizionare il coperchio del blocco, utilizzare le vite per fissare il coperchio del blocco, regolare nella posizione adatta, provare ad aprire la serratura con la chiave e recuperare la manopola per aprire la serratura, se si apre correttamente, serrare tutte le viti.

4) Posizionare la fibbia nella posizione corretta sulla porta.

4. Utilizzare il manuale e la sicurezza

1) Sbloccare la serratura di sicurezza della stanza: inserire la chiave nella serratura e ruotarla di 90° in senso orario oppure posizionare la manopola in orizzontale quando si è all'interno, quindi sbloccare la serratura di sicurezza.

2) Chiudere la serratura di sicurezza della stanza: inserire la chiave nella serratura e ruotarla di 90° in senso antiorario oppure posizionare la manopola in verticale, quindi chiudere la serratura di sicurezza.

3) Dopo che la vernice a olio si è asciugata, installare la serratura, evitare che qualsiasi materiale cancerogeno si depositi sulla tavola e sulla maniglia, evitare che eventuali elementi del perno tocchino la tavola e la maniglia.

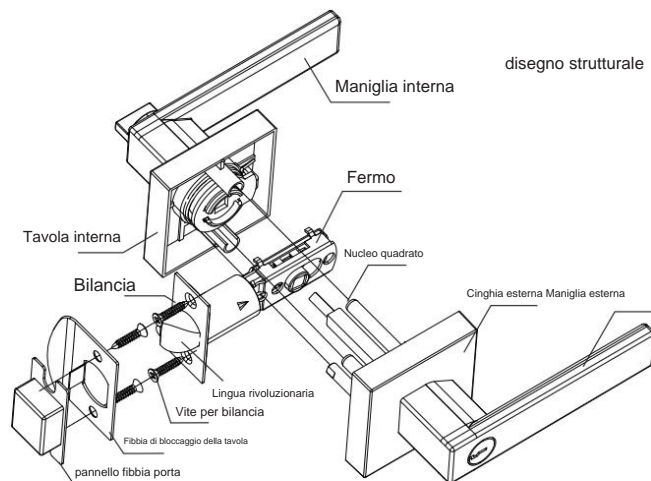

disegno strutturale

IMPOSTA INFORMAZIONI CARTA IMMAGINE

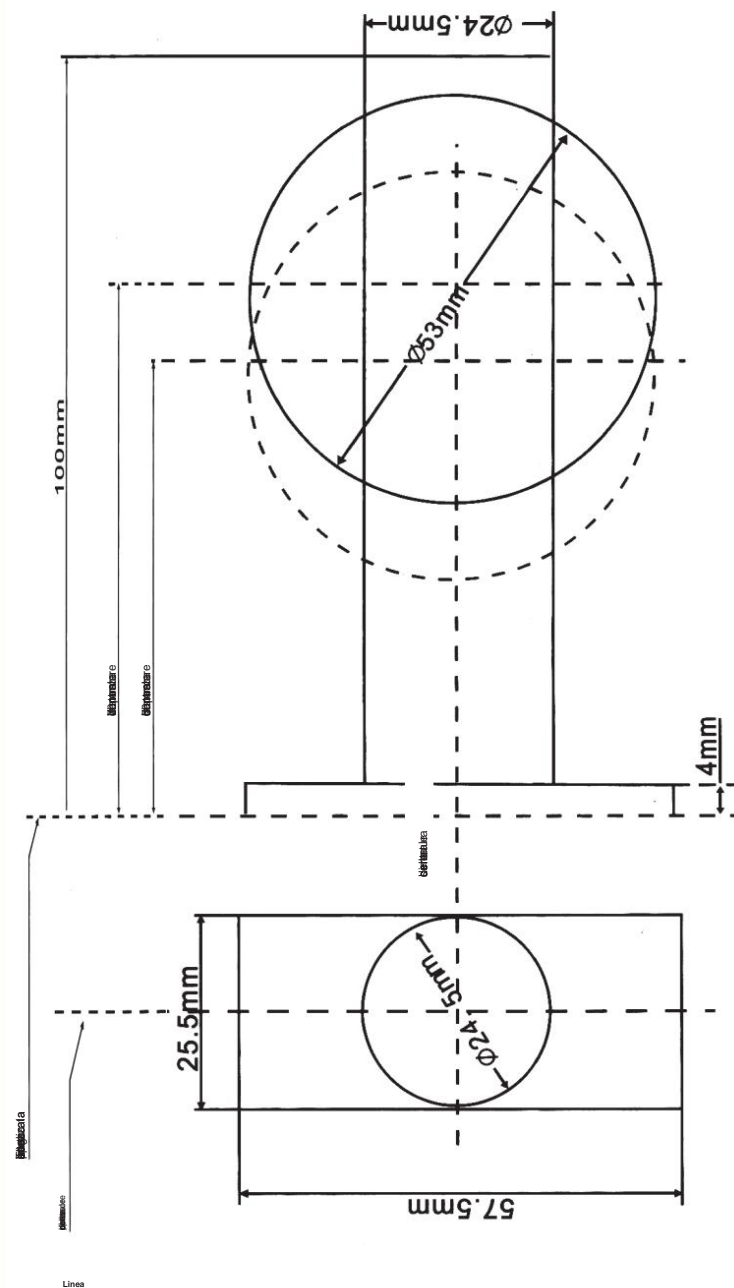

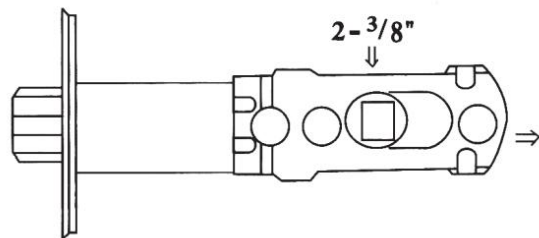

IL CHIAVE È IMPOSTATO A 2-3/8" PER REGOLARE A 2*3/4"
ESTRARRE LA PARTE POSTERIORE.

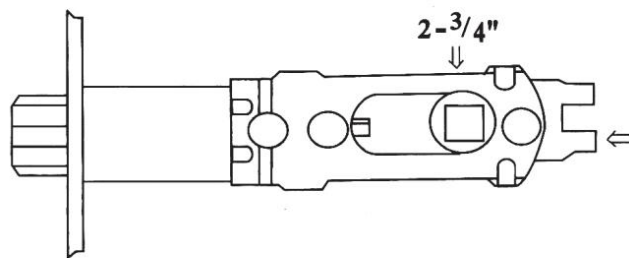

IL CHIAVE È IMPOSTATO A 2-3/8" PER REGOLARE A 2*3/4"
SPINGERE NELLA PARTE POSTERIORE.

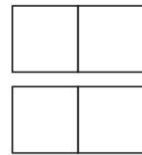

VEVOR[®]
TOUGH TOOLS, HALF PRICE

Technical Support and E-Warranty Certificate
www.vevor.com/support

Door Handle lock

We continue to be committed to provide you tools with competitive price. "Save Half", "Half Price" or any other similar expressions used by us only represents an estimate of savings you might benefit from buying certain tools with us compared to the major top brands and does not necessarily mean to cover all categories of tools offered by us.

You are kindly reminded to verify carefully when you are placing an order with us if you are actually saving half in comparison with the top major brands.

Sicurezza:

Se si utilizza il fermo con distanza centrale di 60 mm, utilizzare la linea tratteggiata per aprire il foro.

Se si utilizza il fermo con distanza centrale di 70 mm, utilizzare la linea tratteggiata per aprire il foro.

VEVOR[®]
TOUGH TOOLS, HALF PRICE

Technical Support and E-Warranty Certificate
www.vevor.com/support

VEVOR[®]
TOUGH TOOLS, HALF PRICE

D921-ET-CZARNY

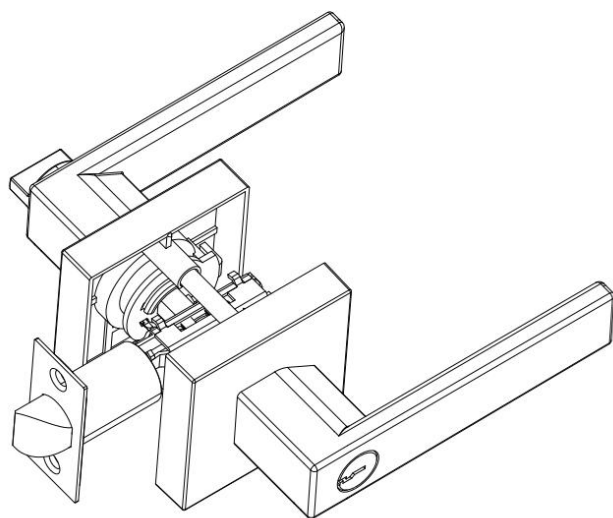

NEED HELP? CONTACT US!

Have product questions? Need technical support?
Please feel free to contact us:

Wsparcie techniczne i certyfikat gwarancji
elektronicznej www.vevor.com/support

This is the original instruction, please read all manual instructions carefully before operating. VEVOR reserves clear interpretation of our user manual. The appearance of the product shall be subject to the product you received. Please forgive us that we won't inform you again if there is any technology or software updates on our product.

1. Informacje o produkcie

W tym produkcie zastosowano nową konstrukcję techniczną oraz materiały wysokiej jakości.

Produkcja odbywa się przy użyciu nieudanego procesu i ścisłej kontroli, dzięki czemu wszystkie produkty mają tę samą jakość i właściwości.

2. Możliwości produktu

Ten produkt nadaje się do zamków drzwi pokojowych, łazienkowych, przejściowych,

Zamek do drzwi pokojowych używany na zewnątrz za pomocą klucza do zamykania i otwierania, wewnątrz za pomocą pokrętki do zamykania i otwierania; zamek w łazience może wykorzystywać płaski element do otwierania zamka, gdy ludzie na zewnątrz się spieszą, wewnątrz można przekręcić pokrętkę, aby kontrolować zamykanie i otwieranie.

3. Metoda konfiguracji

1) Zgodnie z informacjami na papierze informacyjnym otwórz otwór w odpowiednim miejscu. Odpowiednia grubość zamka drzwi wynosi od 35 mm do 45 mm

2) Umieść zatrzask w otworze zatrzasku, upewnij się, że strzałka zatrzasku jest skierowana do góry, zatrzask skierowany w stronę zamykania drzwi.

3) Zamontuj blok, najpierw umieść blok (z uchwytem razem) w pokrywie zamka, następnie użyj tej samej metody, aby zamontować pokrywę bloku, za pomocą śruby przymocuj pokrywę bloku, wyreguluj do odpowiedniej pozycji, spróbuj otworzyć zamek kluczem i odchył gałkę, aby otworzyć zamek. Jeśli da się otworzyć, dokręć wszystkie śruby.

4) Umieść obudowę klamry w odpowiedniej pozycji na desce rozdzielczej drzwi.

4. Używaj instrukcji i zasad bezpieczeństwa

1) Odblokuj zamek bezpieczeństwa pokoju: wólc klucz do zamka i przekręć o 90 stopni zgodnie z ruchem wskazówek zegara lub ustaw gałkę w pozycji poziomej, gdy jesteś w środku, a następnie otwórz zamek bezpieczeństwa.

2) Zablokuj zamek bezpieczeństwa w pokoju: wólc klucz do zamka i przekręć o 90 stopni w kierunku przeciwnym do ruchu wskazówek zegara lub ustaw gałkę w pozycji pionowej, a następnie zamknij zamek bezpieczeństwa.

3) Po wyschnięciu farby olejnej zamontuj zamek, uważając, aby na desce i uchwycie nie znajdowały się żadne zanieczyszczenia, a także aby wrzeczono nie dotykało deski i uchwytu.

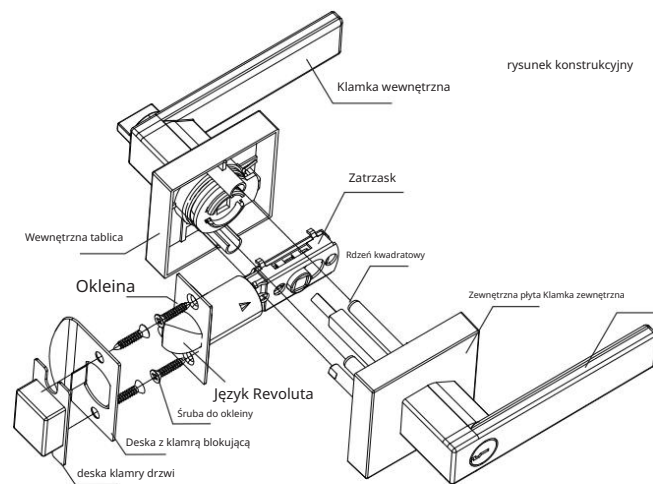

rysunek konstrukcyjny

USTAWIENIE INFORMACJI PAPIERU OBRAZ

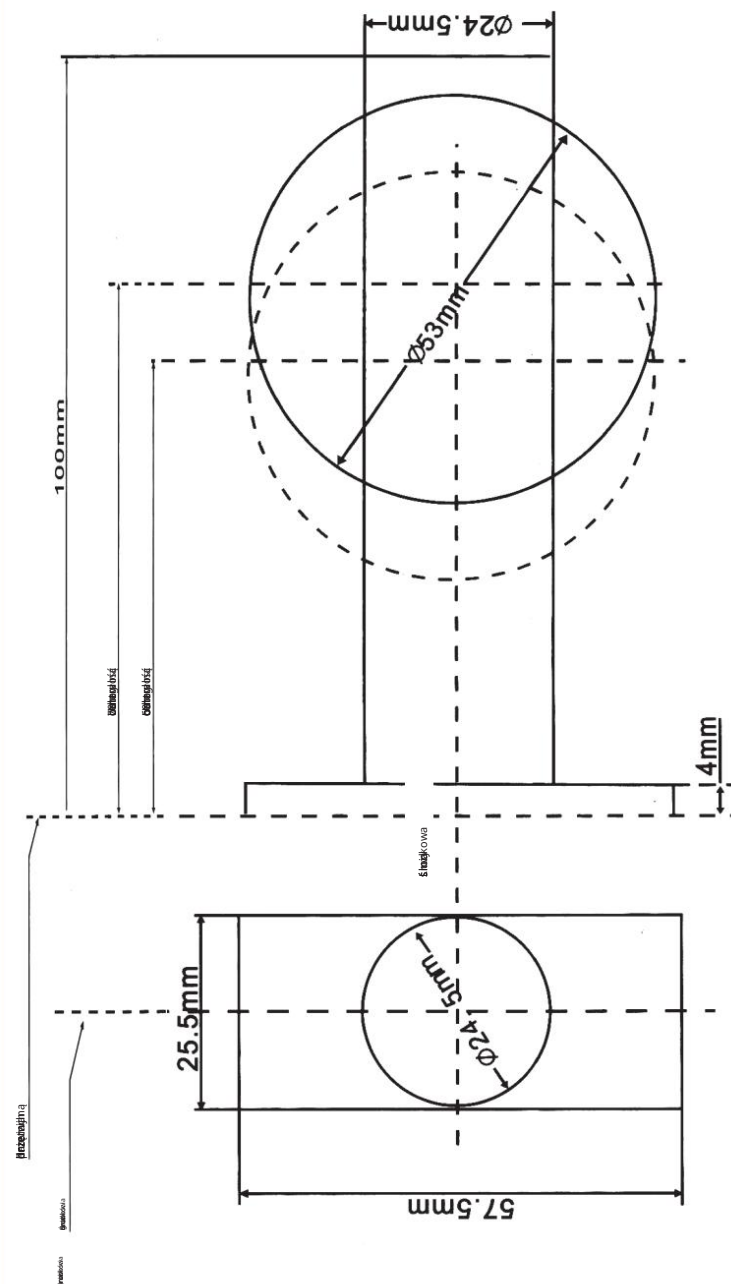

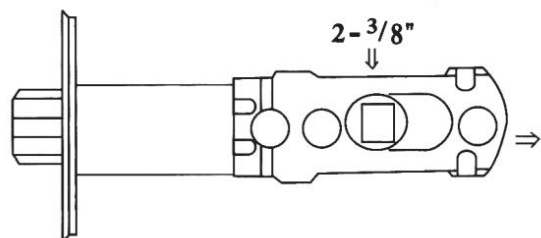

ZATRZASK JEST USTAWIONY W KĄCIE 2-3/8", ABY DOPASOWAĆ SIĘ DO 2*3/4"
WYCIĄGNIJ TYLNA CZĘŚĆ.

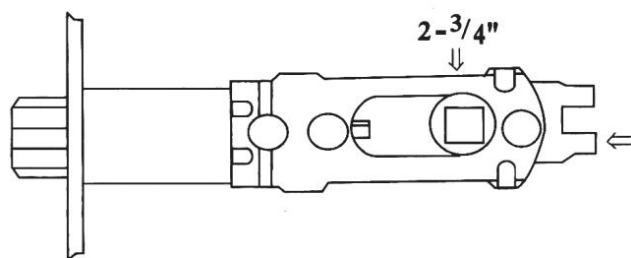

ZATRZASK JEST USTAWIONY W KĄCIE 2-3/8", ABY DOPASOWAĆ SIĘ DO 2*3/4"
WCISNĄĆ TYLNA CZĘŚĆ.

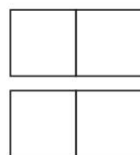

VEVOR[®]
TOUGH TOOLS, HALF PRICE

Technical Support and E-Warranty Certificate
www.vevor.com/support

Door Handle lock

We continue to be committed to provide you tools with competitive price. "Save Half", "Half Price" or any other similar expressions used by us only represents an estimate of savings you might benefit from buying certain tools with us compared to the major top brands and does not necessarily mean to cover all categories of tools offered by us.

You are kindly reminded to verify carefully when you are placing an order with us if you are actually saving half in comparison with the top major brands.

Bezpieczeństwo:

Jeżeli używasz zatrzasku, odległość środkowa wynosi 60 mm, użyj linii przerywanej, aby otworzyć otwór.

Jeżeli używasz zatrzasku, odległość środkowa wynosi 70 mm, użyj linii przerywanej, aby otworzyć otwór.

VEVOR[®]
TOUGH TOOLS, HALF PRICE

Technical Support and E-Warranty Certificate
www.vevor.com/support