

# **VEVOR<sup>®</sup>**

## **TOUGH TOOLS, HALF PRICE**

Technical Support and E-Warranty Certificate [www.vevor.com/support](http://www.vevor.com/support)

### **SOAP CUTTER**

#### **MODEL: KH-Q05**

We continue to be committed to provide you tools with competitive price.

"Save Half", "Half Price" or any other similar expressions used by us only represents an estimate of savings you might benefit from buying certain tools with us compared to the major top brands and does not necessarily mean to cover all categories of tools offered by us. You are kindly reminded to verify carefully when you are placing an order with us if you are actually saving half in comparison with the top major brands.



# VEVOR<sup>®</sup>

TOUGH TOOLS, HALF PRICE

## SOAP CUTTER

MODEL: KH-Q05

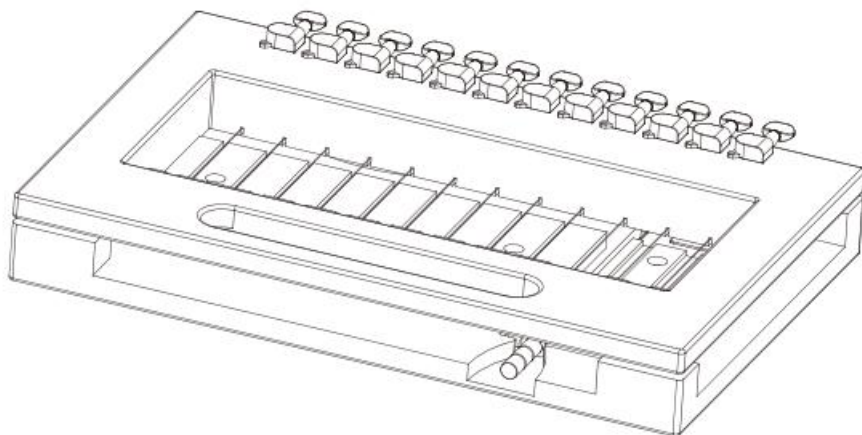

### NEED HELP? CONTACT US!

Have product questions? Need technical support? Please feel free to contact us:

**Technical Support and E-Warranty Certificate**  
**[www.vevor.com/support](http://www.vevor.com/support)**

This is the original instruction, please read all manual instructions carefully before operating. VEVOR reserves a clear interpretation of our user manual. The appearance of the product shall be subject to the product you received. Please forgive us that we won't inform you again if there are any technology or software updates on our product.

## SAFETY INSTRUCTIONS

**WARNING:** Always follow basic safety precautions when using these devices.

These include:

1. The device should not be used with children alone. There are blades or steels wire on the device. Children may encounter injury accidents. Therefore, this product should be placed in a position not touched by children.
2. For optimal operation and service life of the device, please follow the instructions.
3. Always clean this equipment immediately after every use. To maintain the appearance and increase the service life, clean it daily.
4. Care should be taken not to touch the banging blades or steels directly or to operate with gloves during operation.
5. Do not put these devices in a dishwasher or other automatic cleaning device for cleaning.
6. The use of accessories or modifications not provided by the manufacturer may cause hazards.
7. Only use this equipment for cutting soap! This product is not suitable for processing foods.
8. Before using this equipment for the first time, please remove all packaging and fixing materials according to the illustration and use them after installation.
9. To replace blade or steel sets, please ensure that the specification and models of blade plate are consistent.

**WARNING:** Blades or steels can cause cuts. To avoid injury from blades or steels, handle with care and watch your fingers.





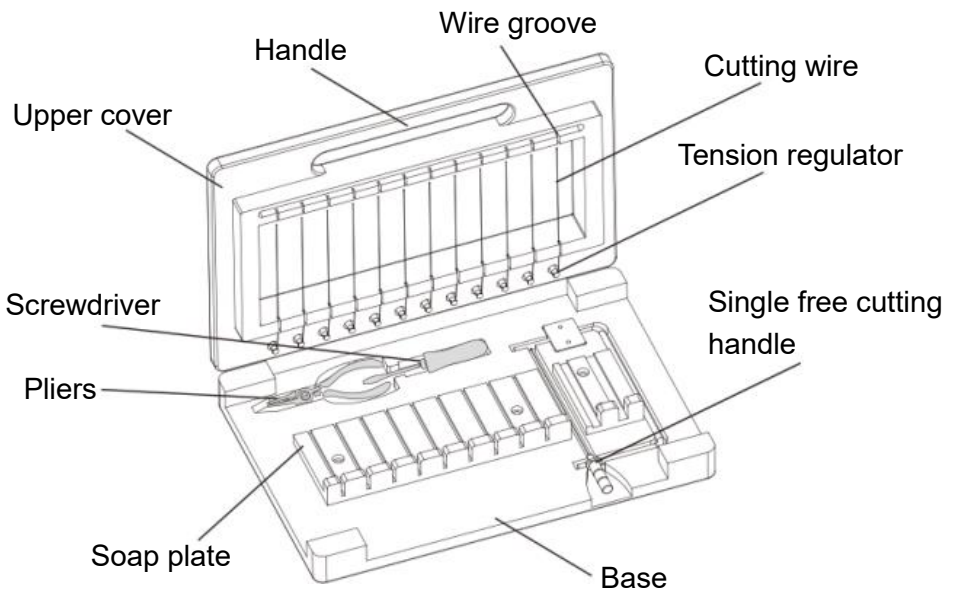

## SAVE THESE INSTRUCTIONS

## MODEL AND PARAMETERS

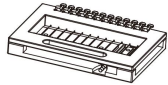
<b>Model</b>	KH-Q05
<b>Cutting Mode</b>	Multi-wire/Single-wire Cutting
<b>Cutting Spacing</b>	1inch & Adjustable
<b>Material</b>	Bamboo & Stainless Steel

## STRUCTURE DIAGRAM AND COMPONENTS



No.	Picture	Name	Qty
1		Soap cutter	1
2		Pliers	1
3		Screwdriver	1
4		Open spanner	1
5		Cutting wire	10
6		User Manual	1

## INSTRALLATION AND OPERATION

**1. Take out the pliers and screwdriver to avoid affecting the use.**

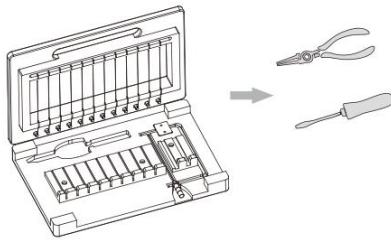

**2. Check the tightness of the wire before use.**

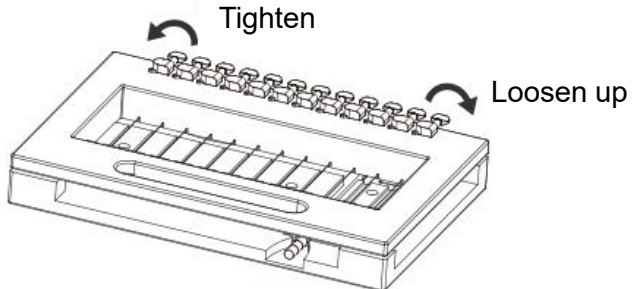

**3. Place the soap in the holding plate (Make sure it does not exceed the limit.) and then pull the handle and slowly press down to the bottom.**

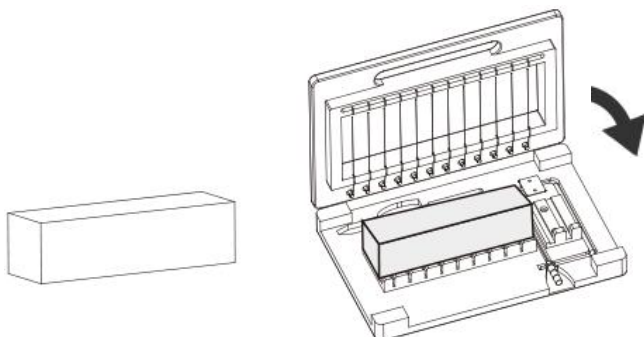

**4. There is no need to open the top cover to remove the soap. Just remove from the top.**

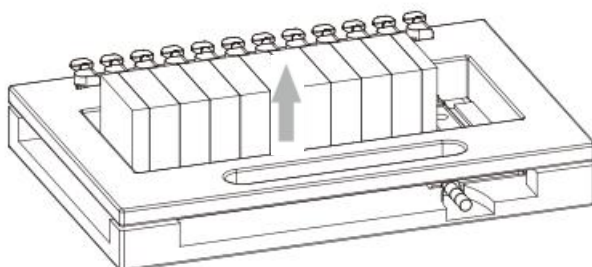

### **Single-wire Cutting:**

Place the soap in the holding plate (Make sure it does not exceed the limit.) .

Pull the single free cutting handle and slowly press down to the bottom.

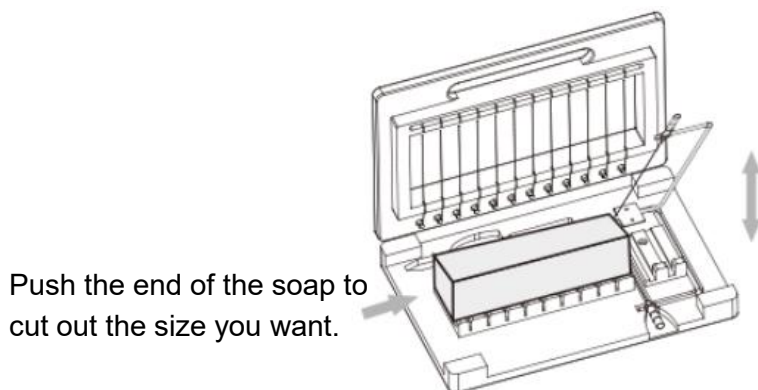

Push the end of the soap to cut out the size you want.

## 5. Replacement of the cutting wire.

① Adjust the Tension regulator to relax the wire.

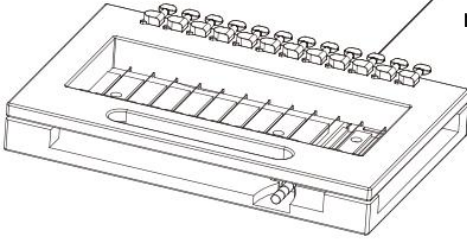

② Remove the other end of the wire and then remove the entire wire.

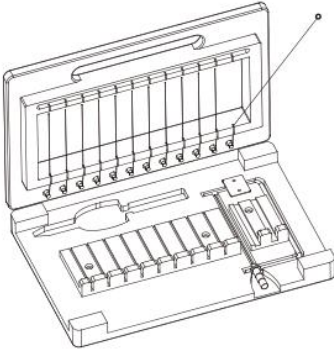

③ Pass the new wire through the small circular gasket and press into the wire groove.

④ Pass the other end of the wire through the regulator hole, wrap a few more turns to ensure that the pull is not loose, and then manually adjust (Excess length of wire can be cut off).

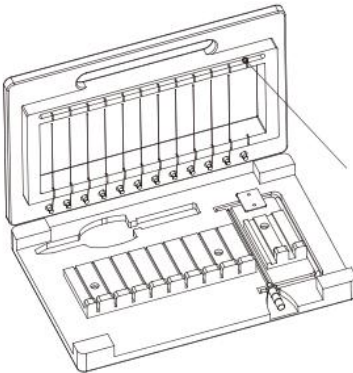



## **MAINTENANCE**

---

1. Keep the machine level, clean the surface of the body in time, and keep dry.
2. Keep out of reach of children.
3. Do not use hard objects to touch the wire, which may damage the wire and affect the service life.

**Address:** Shuangchenglu 803nong11hao1602A-1609shi, baoshanqu, shanghai 200000 CN.

**Imported to AUS:** SIHAO PTY LTD, 1 ROKEVA STREETEASTWOOD NSW 2122 Australia

**Imported to USA:** Sanven Technology Ltd., Suite 250, 9166 Anaheim Place, Rancho Cucamonga, CA 91730

<b>EC</b>	<b>REP</b>
-----------	------------

E-CrossStu GmbH  
Mainzer Landstr.69, 60329 Frankfurt am Main.

<b>UK</b>	<b>REP</b>
-----------	------------

YH CONSULTING LIMITED.  
C/O YH Consulting Limited Office 147, Centurion House,  
London Road, Staines-upon-Thames, Surrey, TW18 4AX



**VEVOR<sup>®</sup>**

**TOUGH TOOLS, HALF PRICE**

**Technical Support and E-Warranty Certificate**

**[www.vevor.com/support](http://www.vevor.com/support)**

# **VEVOR<sup>®</sup>**

## **TOUGH TOOLS, HALF PRICE**

Supporto tecnico e certificato di garanzia elettronica [www.vevor.com/support](http://www.vevor.com/support)

### **TAGLIA SAPONE**

**MODELLO: KH-Q05**

Continuiamo a impegnarci per fornirvi strumenti a prezzi competitivi.

"Risparmia la metà", "Metà prezzo" o qualsiasi altra espressione simile da noi utilizzata rappresenta solo una stima del risparmio che potresti ottenere acquistando determinati utensili con noi rispetto ai principali marchi principali e non significa necessariamente coprire tutte le categorie di utensili da noi offerti. Ti ricordiamo gentilmente di verificare attentamente quando effettui un ordine con noi se stai effettivamente risparmiando la metà rispetto ai principali marchi principali.



**VEVOR**<sup>®</sup>  
TOUGH TOOLS, HALF PRICE

**TAGLIA SAPONE**

**MODELLO: KH-Q05**

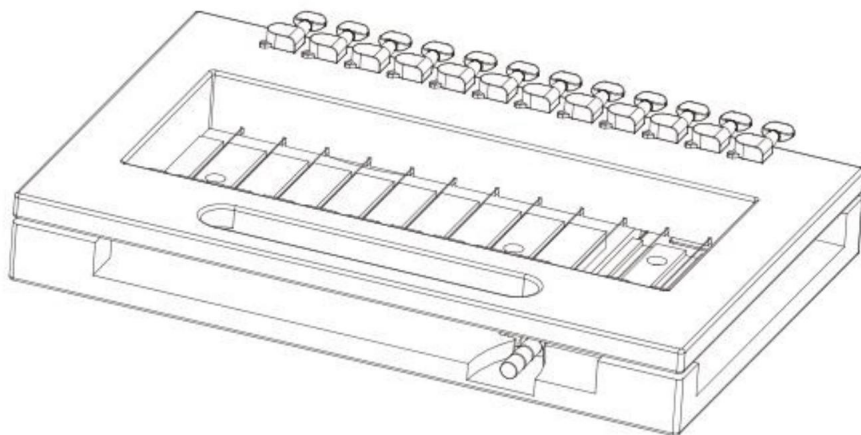

**HAI BISOGNO DI AIUTO? CONTATTACI!**

Hai domande sul prodotto? Hai bisogno di supporto tecnico? Non esitare a contattarci:

**Supporto**

**tecnico e certificato di garanzia elettronica [www.vevor.com/  
support](http://www.vevor.com/support)**

Questa è l'istruzione originale, si prega di leggere attentamente tutte le istruzioni del manuale prima di utilizzare. VEVOR si riserva una chiara interpretazione del nostro manuale utente. L'aspetto del prodotto sarà soggetto al prodotto ricevuto. Vi preghiamo di perdonarci se non vi informeremo di nuovo se ci sono aggiornamenti tecnologici o software sul nostro prodotto.

## ISTRUZIONI DI SICUREZZA

**ATTENZIONE:** seguire sempre le precauzioni di sicurezza fondamentali quando si utilizzano questi dispositivi.

Questi includono:

1. Il dispositivo non deve essere utilizzato da soli con i bambini. Ci sono lame o acciaini filo sul dispositivo. I bambini possono subire incidenti con lesioni. Pertanto, questo il prodotto deve essere posizionato in un luogo in cui non possa essere toccato dai bambini.
2. Per un funzionamento e una durata ottimali del dispositivo, seguire le istruzioni istruzioni.
3. Pulire sempre questa apparecchiatura immediatamente dopo ogni utilizzo. Per mantenerla aspetto e aumentarne la durata, pulirlo quotidianamente.
4. Prestare attenzione a non toccare direttamente le lame o gli acciai che sbattono o a operare indossando i guanti durante il funzionamento.
5. Non mettere questi dispositivi in lavastoviglie o in altri dispositivi di pulizia automatica per pulizia.
6. L'uso di accessori o modifiche non forniti dal produttore può causare pericoli.
7. Utilizzare questa attrezzatura solo per tagliare il sapone! Questo prodotto non è adatto per lavorazione degli alimenti.
8. Prima di utilizzare questa apparecchiatura per la prima volta, rimuovere tutti gli imballaggi e fissare i materiali come illustrato e utilizzarli dopo l'installazione.
9. Per sostituire la lama o i set di acciaio, assicurarsi che le specifiche e i modelli della piastra della lama sono coerenti.

**ATTENZIONE:** lame o acciaini possono causare tagli. Per evitare lesioni da lame o acciaini, maneggiare con cura e fare attenzione alle dita.

## SALVA QUESTE ISTRUZIONI







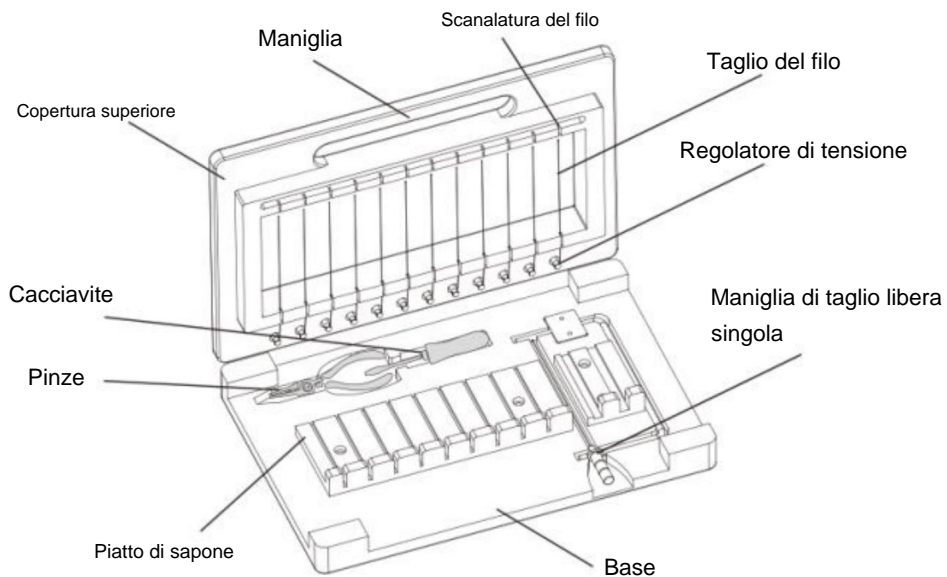

## MODELLO E PARAMETRI

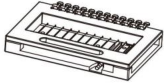
<b>Modello</b>	Modello KH-Q05
<b>Modalità di taglio</b>	Taglio multifilo/monofilo
<b>Spaziatura di taglio</b>	1 pollice e regolabile
<b>Materiale</b>	Bambù e acciaio inossidabile

## SCHEMA STRUTTURALE E COMPONENTI



NO.	Immagine	Nome	Quantità
1		Tagliasapone	1
2		Pinze	1
3		Cacciavite	1
4		Chiave inglese aperta	1
5		Taglio del filo	10
6		Manuale d'uso	1

## INSTALLAZIONE E FUNZIONAMENTO

**1. Togliere le pinze e il cacciavite per evitare che ne compromettano l'utilizzo.**

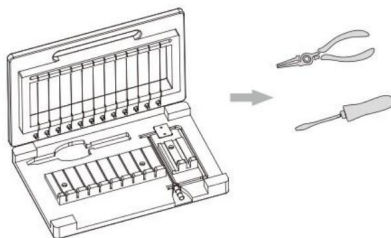

**2. Controllare la tenuta del filo prima dell'uso.**

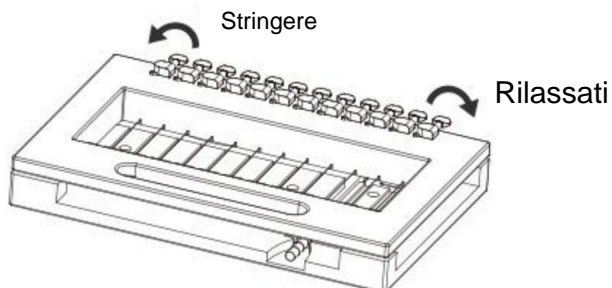

**3. Posizionare il sapone nella piastra di supporto (assicurarsi che non superi il limite), quindi tirare la maniglia e premere lentamente verso il basso.**

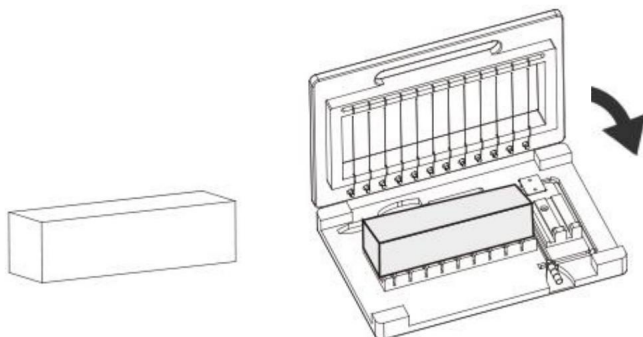

**4. Non c'è bisogno di aprire il coperchio superiore per rimuovere il sapone. Basta rimuoverlo dalla parte superiore.**

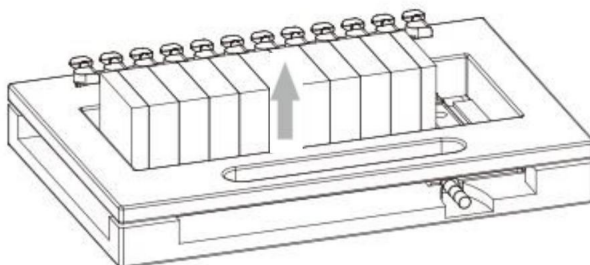

**Taglio a filo singolo:**

posizionare il sapone nella piastra di supporto (assicurarsi che non superi il limite).

Tirare l'unica maniglia di taglio libera e premere lentamente verso il basso.



Spingi l'estremità del sapone per tagliarlo nella misura desiderata.

## 5. Sostituzione del filo di taglio. Regolare il regolatore di tensione su

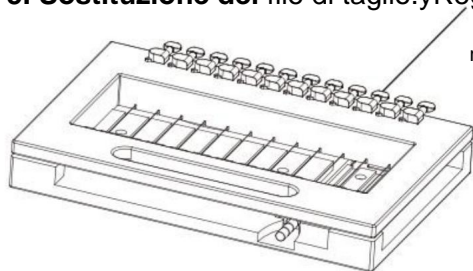

rilassare il filo.

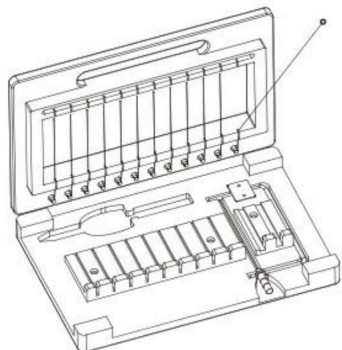

• Rimuovere l'altra estremità del filo e poi rimuovere l'intero filo.

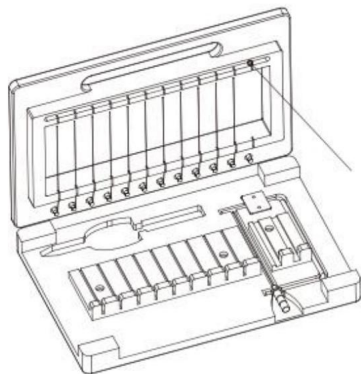

• Fare passare il nuovo filo attraverso il piccolo foro circolare guarnizione e premere nella scanalatura del filo.

• Fare passare l'altra estremità del filo attraverso la foro del regolatore, avvolgere ancora qualche giro per garantire che la trazione non sia allentata, quindi manualmente regolare (la lunghezza in eccesso del filo può essere tagliata).

## MANUTENZIONE

1. Mantenere la macchina in piano, pulire tempestivamente la superficie della carrozzeria e mantenerla asciutta.
2. Tenere fuori dalla portata dei bambini.
3. Non utilizzare oggetti duri per toccare il filo, poiché potrebbero danneggiarlo e influiscono sulla durata di vita del prodotto.

**Indirizzo:** Shuangchenglu 803nong11hao1602A-1609shi, baoshanqu, shanghai 200000 CN.

**Importato in AUS:** SIHAO PTY LTD, 1 ROKEVA STREETEASTWOOD

Nuovo Galles del Sud 2122 Australia

**Importato negli USA:** Sanven Technology Ltd., Suite 250, 9166 Anaheim Luogo, Rancho Cucamonga, CA 91730

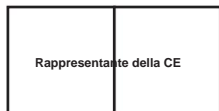

E-CrossStu GmbH

Mainzer Landstr.69, 60329 Francoforte sul Meno.



CONSULENZA YH LIMITATA.

C/O YH Consulting Limited Ufficio 147, Centurion House,  
Via Roma, 101, 00186 Roma, Italia



**VEVOR<sup>®</sup>**

**TOUGH TOOLS, HALF PRICE**

**Supporto tecnico e certificato di garanzia  
elettronica [www.vevor.com/support](http://www.vevor.com/support)**



# VEVOR<sup>®</sup>

## TOUGH TOOLS, HALF PRICE

Wsparcie techniczne i certyfikat gwarancji elektronicznej [www.vevor.com/support](http://www.vevor.com/support)

OBCINACZ DO MYDŁA

MODEL: KH-Q05

Nadal staramy się oferować Państwu narzędzia w konkurencyjnych cenach.

„Oszczędź połowę”, „Połowa ceny” lub inne podobne wyrażenia używane przez nas stanowią jedynie szacunkowe oszczędności, jakie możesz uzyskać, kupując u nas określone narzędzia w porównaniu z głównymi markami i niekoniecznie oznaczają one objęcie wszystkich kategorii narzędzi oferowanych przez nas. Uprzejmie przypominamy, aby dokładnie sprawdzić, czy składając u nas zamówienie faktycznie oszczędzasz połowę w porównaniu z głównymi markami.



**VEVOR**<sup>®</sup>  
TOUGH TOOLS, HALF PRICE

OBCINACZ DO MYDŁA

MODEL: KH-Q05

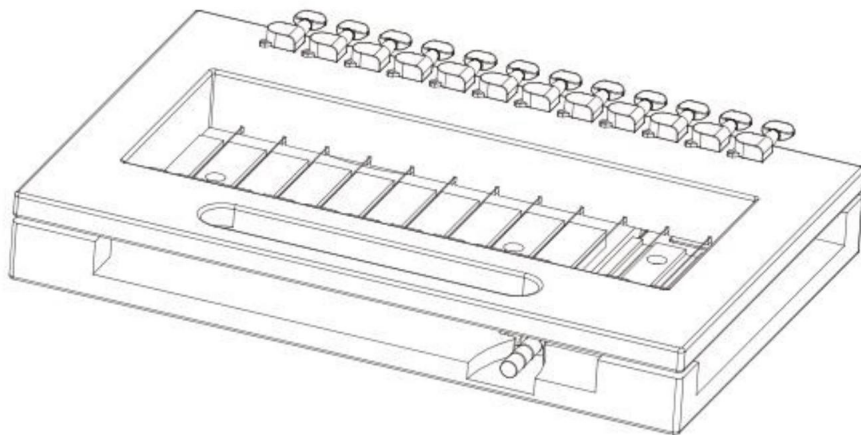

POTRZEBUJESZ POMOCY? SKONTAKTUJ SIĘ Z NAMI!

Masz pytania dotyczące produktu? Potrzebujesz wsparcia technicznego? Skontaktuj się z nami: Wsparcie

techniczne i certyfikat E-Gwarancji [www.vevor.com/support](http://www.vevor.com/support)

To jest oryginalna instrukcja, przed użyciem należy uważnie przeczytać wszystkie instrukcje. VEVOR zastrzega sobie jasną interpretację naszej instrukcji obsługi. Wygląd produktu będzie zależał od produktu, który otrzymałeś. Prosimy o wybaczenie, że nie poinformujemy Cię ponownie, jeśli w naszym produkcie pojawią się jakiegokolwiek aktualizacje technologiczne lub oprogramowania.

## INSTRUKCJE BEZPIECZEŃSTWA

**OSTRZEŻENIE:** Korzystając z tych urządzeń, należy zawsze przestrzegać podstawowych środków ostrożności.

Należą do nich:

1. Urządzenie nie powinno być używane przez dzieci bez opieki. W urządzeniu znajdują się ostrza lub stal przewód na urządzeniu. Dzieci mogą narazić się na wypadki z obrażeniami. Dlatego ten Produkt należy umieścić w miejscu niedostępnym dla dzieci.
2. Aby zapewnić optymalną pracę i żywotność urządzenia, należy postępować zgodnie z instrukcje.
3. Zawsze czyść urządzenie natychmiast po każdym użyciu. Aby utrzymać je w dobrym stanie, wygląd i wydłużenie żywotności, należy czyścić go codziennie.
4. Należy uważać, aby nie dotykać bezpośrednio ostrzy lub elementów stalowych, ani nie dotykać ich. Podczas operacji należy nosić rękawice.
5. Nie wkładaj tych urządzeń do zmywarki ani innych automatycznych urządzeń czyszczących. czyszczenie.
6. Stosowanie akcesoriów lub modyfikacji niedostarczonych przez producenta może powodować zagrożenia.
7. Używaj tego sprzętu tylko do cięcia mydła! Ten produkt nie nadaje się do przetwarzanie żywności.
8. Przed pierwszym użyciem urządzenia należy usunąć wszelkie opakowania i materiały montażowe zgodnie z ilustracją i stosować je po montażu.
9. Aby wymienić ostrza lub zestawy stali, należy upewnić się, że specyfikacja i modele płyt łopatkowych są spójne.

**OSTRZEŻENIE:** Ostrza lub stal mogą powodować skaleczenia. Aby uniknąć obrażeń spowodowanych ostrzami lub stalą, należy obchodzić się z nimi ostrożnie i uważać na palce.





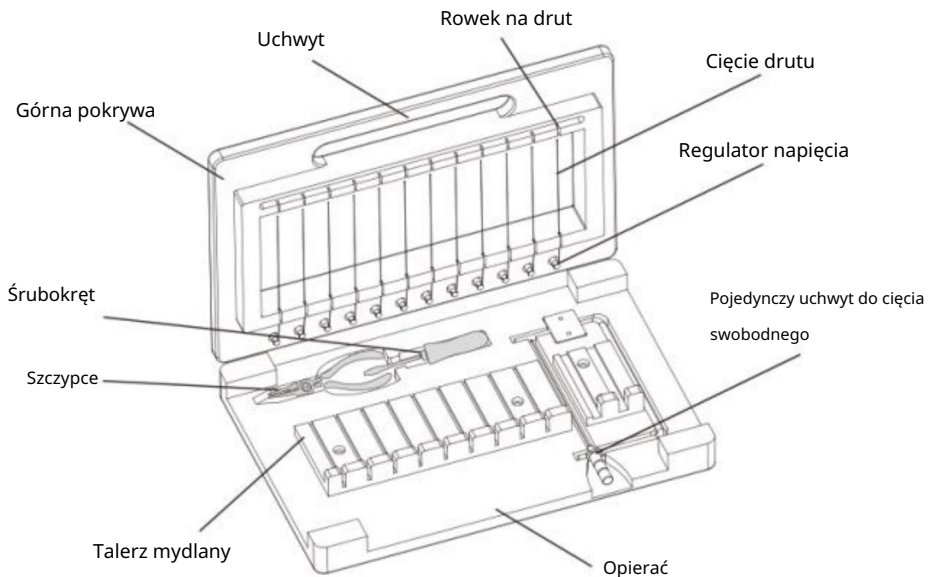

## ZAPISZ TE INSTRUKCJE

## MODEL I PARAMETRY

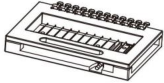
Model	KH-Q05
Tryb cięcia	Cięcie wielodrutowe/pojedynczym drutem
Odstęp między cięciami	1 cal i regulowany
Tworzywo	Bambus i stal nierdzewna

## SCHEMAT STRUKTURY I SKŁADNIKI



NIE.	Zdjęcie	Nazwa	Ilość
1		Obcinarka do mydła	1
2		Szczypce	1
3		Śrubokręt	1
4		Otwórz klucz	1
5		Cięcie drutu	10
6		Instrukcja obsługi	1

## INSTALACJA I OBSŁUGA

1. Wyjmij szczypce i śrubokręt, aby nie utrudniać użytkowania.

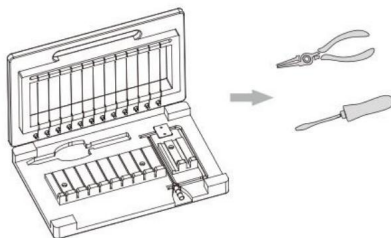

2. Przed użyciem sprawdź, czy przewód jest dobrze naciągnięty.

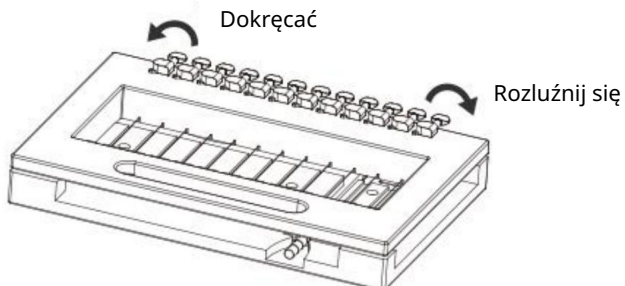

3. Umieść mydło w płytce mocującej (upewnij się, że nie przekracza ono dopuszczalnej objętości), a następnie pociągnij za uchwyt i powoli naciśnij w dół.

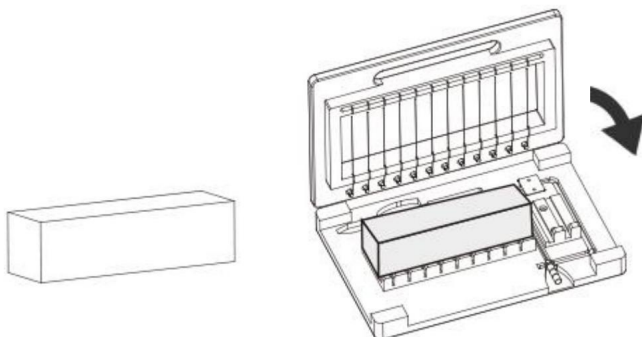

4. Nie ma potrzeby otwierania górnej pokrywy, aby wyjąć mydło. Wystarczy wyjąć je od góry.

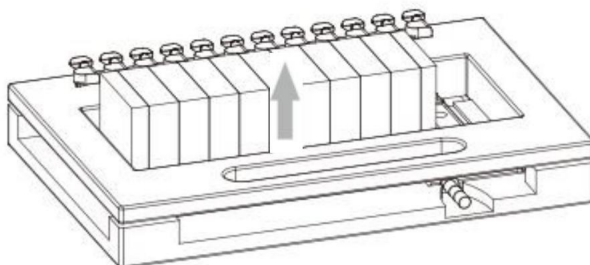

Cięcie pojedynczym

drutem: Umieść mydło w płytce mocującej (upewnij się, że nie przekracza ono limitu).

Pociągnij za pojedynczy uchwyt tnący i powoli dociśnij go do dołu.

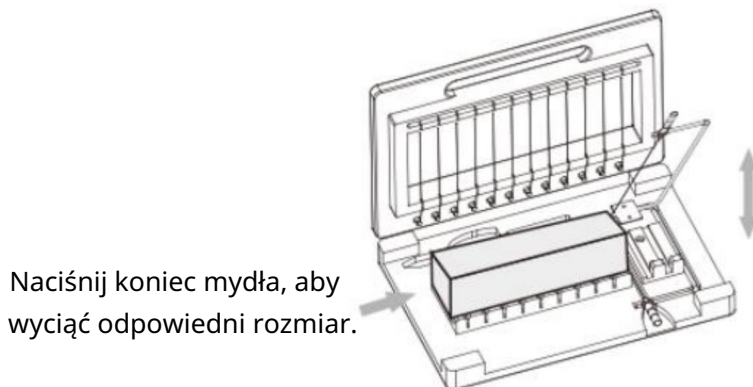

Naciśnij koniec mydła, aby wyciąć odpowiedni rozmiar.

## 5. Wymiana drutu tnącego. Wyreguluj regulator naciągu, aby

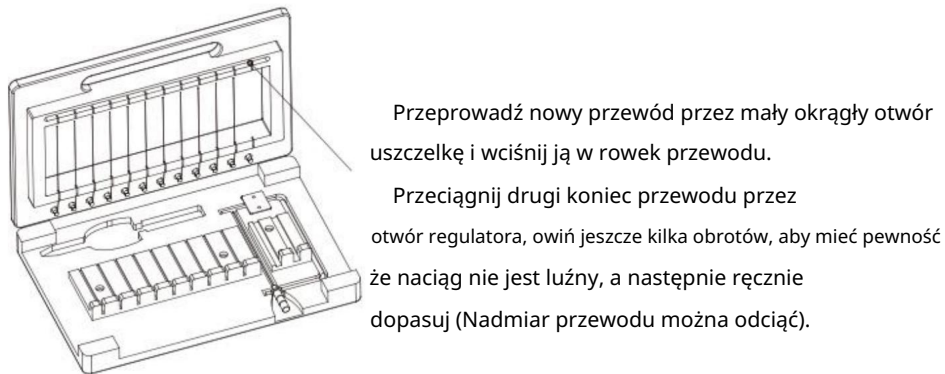
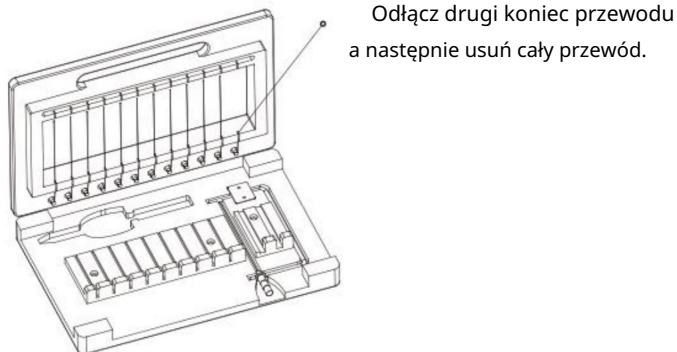
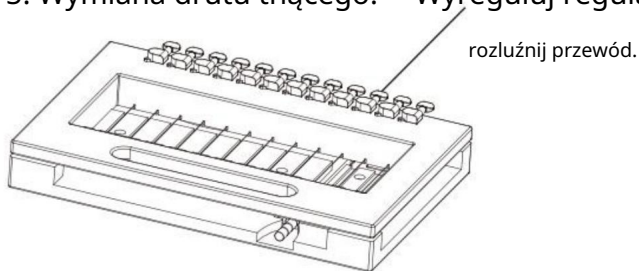



## KONSERWACJA

1. Utrzymuj maszynę w poziomie, czyść powierzchnię korpusu na czas i utrzymuj ją w suchości.
2. Przechowywać w miejscu niedostępnym dla dzieci.
3. Nie dotykaj przewodu twardymi przedmiotami, ponieważ może to spowodować jego uszkodzenie. wpłynąć na żywotność.

Adres: Shuangchenglu 803nong11hao1602A-1609shi, baoshanqu,  
szanghaj 200000 CN.

Importowane do AUS: SIHAO PTY LTD, 1 ROKEVA STREETEASTWOOD  
NSW 2122 Australia

Importowane do USA: Sanven Technology Ltd., Suite 250, 9166 Anaheim  
Miejsce, Rancho Cucamonga, CA 91730

Przedstawiciel UE	
-------------------	--

E-CrossStu GmbH

Mainzer Landstr.69, 60329 Frankfurt nad Menem.

REP WIELKIEJ BRYTANII	
-----------------------	--

YH CONSULTING LIMITED.

C/O YH Consulting Limited Biuro 147, Centurion House,  
London Road, Staines-upon-Thames, Surrey, TW18 4AX



**VEVOR**<sup>®</sup>

**TOUGH TOOLS, HALF PRICE**

Wsparcie techniczne i certyfikat gwarancji  
elektronicznej [www.vevor.com/support](http://www.vevor.com/support)

# **VEVOR<sup>®</sup>**

## **TOUGH TOOLS, HALF PRICE**

Technischer Support und E-Garantie-Zertifikat [www.vevor.com/support](http://www.vevor.com/support)

### **SEIFENSCHNEIDER**

#### **MODELL: KH-Q05**

Wir sind weiterhin bestrebt, Ihnen Werkzeuge zu wettbewerbsfähigen Preisen anzubieten.

„Sparen Sie die Hälfte“, „Halber Preis“ oder andere ähnliche Ausdrücke, die wir verwenden, stellen nur eine Schätzung der Ersparnis dar, die Sie beim Kauf bestimmter Werkzeuge bei uns im Vergleich zu den großen Topmarken erzielen können, und decken nicht unbedingt alle von uns angebotenen Werkzeugkategorien ab. Wir möchten Sie freundlich daran erinnern, bei Ihrer Bestellung bei uns sorgfältig zu prüfen, ob Sie im Vergleich zu den großen Topmarken tatsächlich die Hälfte sparen.



**VEVOR**<sup>®</sup>  
TOUGH TOOLS, HALF PRICE

**SEIFENSCHNEIDER**

**MODELL: KH-Q05**

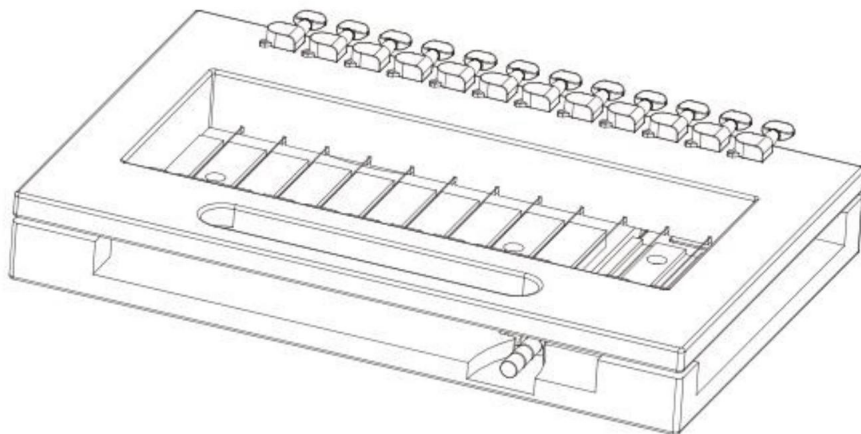

**Brauchen Sie Hilfe? Kontaktieren Sie uns!**

Haben Sie Fragen zum Produkt? Benötigen Sie technischen Support? Bitte kontaktieren Sie uns:

**Technischer Support und E-Garantie-Zertifikat [www.vevor.com/support](http://www.vevor.com/support)**

Dies ist die Originalanleitung. Bitte lesen Sie alle Anweisungen sorgfältig durch, bevor Sie das Gerät in Betrieb nehmen. VEVOR behält sich eine klare Auslegung unserer Bedienungsanleitung vor. Das Erscheinungsbild des Produkts richtet sich nach dem Produkt, das Sie erhalten haben. Bitte verzeihen Sie uns, dass wir Sie nicht erneut informieren, wenn es Technologie- oder Software-Updates für unser Produkt gibt.

## SICHERHEITSHINWEISE

**WARNUNG:** Befolgen Sie bei der Verwendung dieser Geräte immer die grundlegenden Sicherheitsvorkehrungen.

Dazu gehören:

1. Das Gerät sollte nicht mit Kindern allein verwendet werden. Es gibt Klingen oder Stähle Kabel am Gerät. Kinder können Verletzungen erleiden. Daher ist dies Das Produkt sollte an einem Ort platziert werden, der für Kinder unerreichbar ist.
2. Für einen optimalen Betrieb und eine lange Lebensdauer des Gerätes beachten Sie bitte die Anweisungen.
3. Reinigen Sie das Gerät immer sofort nach jedem Gebrauch. Aussehen und Lebensdauer zu erhöhen, reinigen Sie es täglich.
4. Es ist darauf zu achten, die Schlagklingen oder Stähle nicht direkt zu berühren oder Während des Betriebs Handschuhe tragen.
5. Legen Sie diese Geräte nicht in eine Spülmaschine oder ein anderes automatisches Reinigungsgerät für Reinigung.
6. Die Verwendung von Zubehör oder Modifikationen, die nicht vom Hersteller vorgesehen sind, können Gefahren verursachen.
7. Verwenden Sie dieses Gerät nur zum Schneiden von Seife! Dieses Produkt ist nicht geeignet für Verarbeitung von Lebensmitteln.
8. Bevor Sie das Gerät zum ersten Mal benutzen, entfernen Sie bitte alle Verpackungen und Befestigungsmaterial entsprechend der Abbildung und verwenden Sie dieses nach der Montage.
9. Um die Klinge oder Stahl-Sets zu ersetzen, stellen Sie bitte sicher, dass die Spezifikation und Modelle der Klingeplatte sind konsistent.

**WARNUNG:** Klingen oder Stahl können Schnitte verursachen. Um Verletzungen durch Klingen oder Stahl zu vermeiden, gehen Sie vorsichtig damit um und achten Sie auf Ihre Finger.

**BEWAHREN SIE DIESE ANWEISUNGEN AUF**







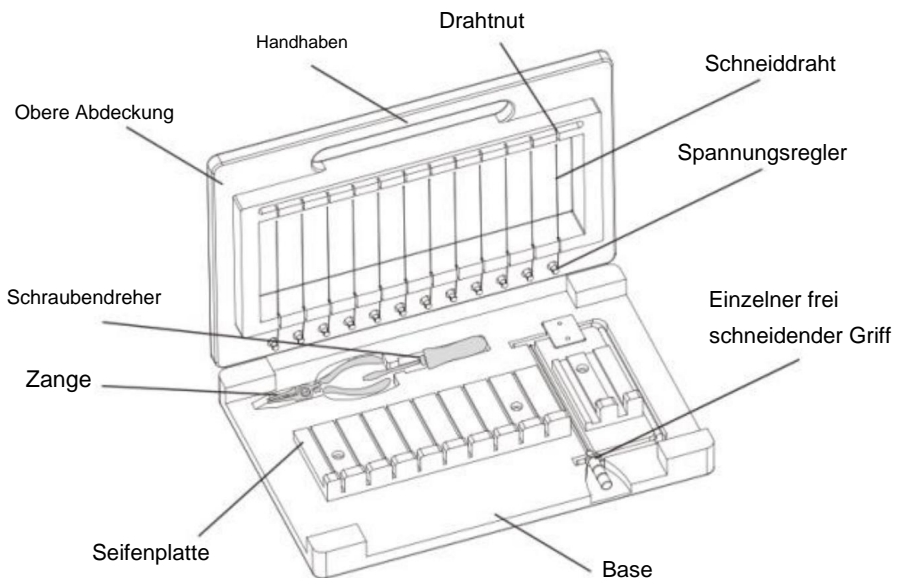

## MODELL UND PARAMETER

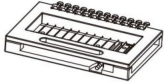
<b>Modell</b>	KH-Q05
<b>Schneidemodus</b>	Mehrdraht-/Einzeldrahtschneiden
<b>Schnittabstand</b>	1 Zoll und verstellbar
<b>Material</b>	Bambus & Edelstahl

## STRUKTURDIAGRAMM UND KOMPONENTEN



NEIN.	Bild	Name	Menge
1		Seifenschneider	1
2		Zange	1
3		Schraubendreher	1
4		Maulschlüssel	1
5		Schneiddraht	10
6		Bedienungsanleitung	1

## INSTALLATION UND BEDIENUNG

1. Nehmen Sie Zange und Schraubendreher heraus, um die Verwendung nicht zu beeinträchtigen.

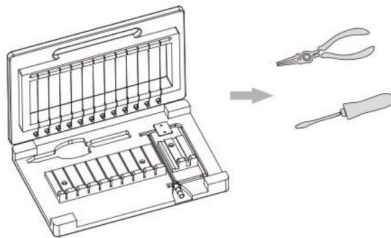

2. Überprüfen Sie vor der Verwendung, ob das Kabel fest sitzt.

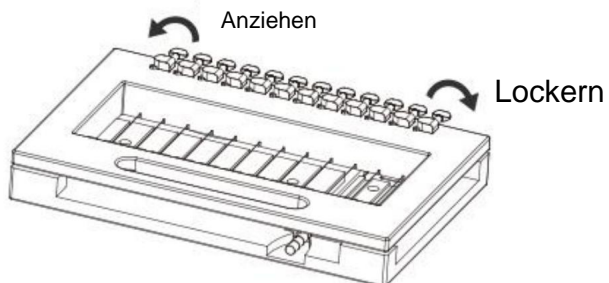

**3. Legen Sie die Seife in die Halteplatte (achten Sie darauf, dass sie die Grenze nicht überschreitet), ziehen Sie dann am Griff und drücken Sie ihn langsam nach unten.**

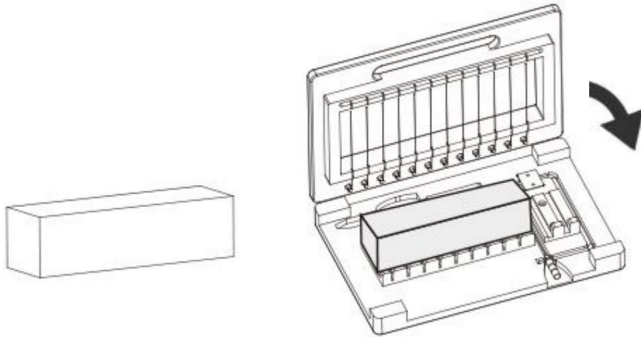

**4. Um die Seife zu entnehmen, müssen Sie die obere Abdeckung nicht öffnen. Nehmen Sie sie einfach von oben ab.**

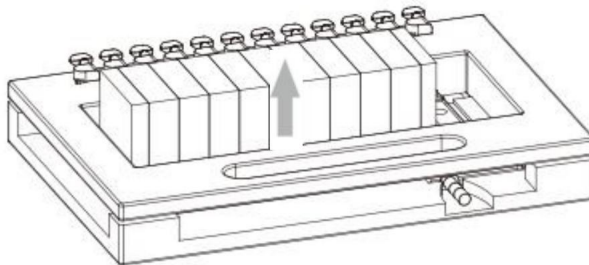

#### **Einzeldrahtschneiden:**

Legen Sie die Seife in die Halteplatte (achten Sie darauf, dass sie die Grenze nicht überschreitet).

Ziehen Sie am einzelnen Freischneidegriff und drücken Sie ihn langsam nach unten.



Drücken Sie auf das Ende der Seife, um die gewünschte Größe auszuscheiden.

## 5. Austausch des Schneiddrahtes. Stellen Sie den Spannungsregler ein auf

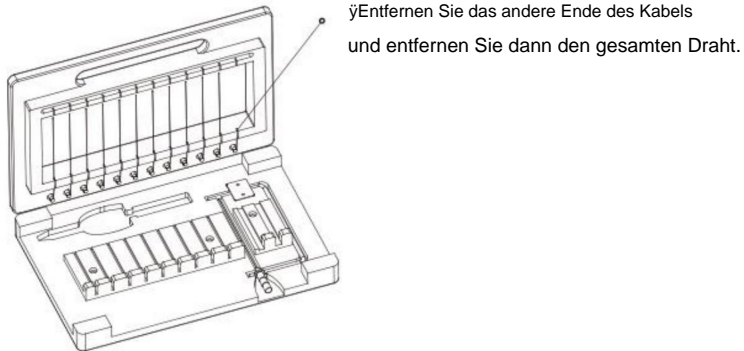
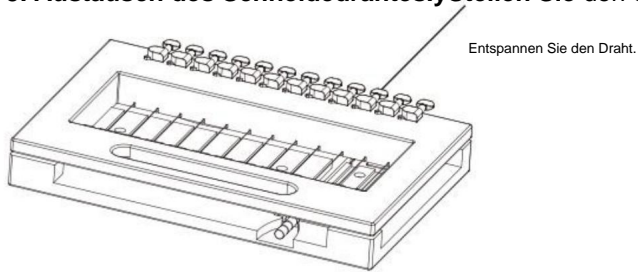

## WARTUNG

1. Halten Sie die Maschine waagrecht, reinigen Sie die Karosserieoberfläche rechtzeitig und halten Sie sie trocken.
2. Außerhalb der Reichweite von Kindern aufbewahren.
3. Berühren Sie den Draht nicht mit harten Gegenständen, da dies den Draht beschädigen kann und die Lebensdauer beeinträchtigen.

**Adresse:** Shuangchenglu 803nong11hao1602A-1609shi, baoshanqu,  
Shanghai 200000 CN.

**Nach AUS importiert:** SIHAO PTY LTD, 1 ROKEVA STREETEASTWOOD  
NSW 2122 Australien

**Importiert in die USA:** Sanven Technology Ltd., Suite 250, 9166 Anaheim  
Ort, Rancho Cucamonga, CA 91730



E-CrossStu GmbH  
Mainzer Landstr.69, 60329 Frankfurt am Main.



YH CONSULTING LIMITED.  
C/O YH Consulting Limited Office 147, Centurion House,  
London Road, Staines-upon-Thames, Surrey, TW18 4AX



**VEVOR<sup>®</sup>**

**TOUGH TOOLS, HALF PRICE**

**Technischer Support und E-Garantie-Zertifikat**

**[www.vevor.com/support](http://www.vevor.com/support)**



# VEVOR<sup>®</sup>

## TOUGH TOOLS, HALF PRICE

Assistance technique et certificat de garantie électronique [www.vevor.com/support](http://www.vevor.com/support)

### COUPE-SAVON

MODÈLE : KH-Q05

Nous continuons à nous engager à vous fournir des outils à des prix compétitifs.

« Économisez la moitié », « Moitié prix » ou toute autre expression similaire utilisée par nous ne représente qu'une estimation des économies que vous pourriez réaliser en achetant certains outils chez nous par rapport aux grandes marques et ne couvre pas nécessairement toutes les catégories d'outils que nous proposons.

Nous vous rappelons de bien vouloir vérifier soigneusement lorsque vous passez une commande chez nous si vous économisez réellement la moitié par rapport aux grandes marques.



**VEVOR**<sup>®</sup>  
TOUGH TOOLS, HALF PRICE

COUPE-SAVON

MODÈLE : KH-Q05

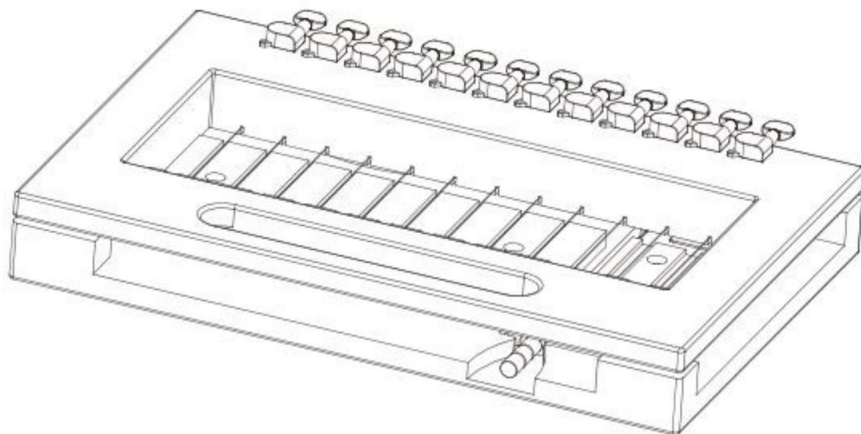

**BESOIN D'AIDE? CONTACTEZ-NOUS!**

Vous avez des questions sur nos produits ? Vous avez besoin d'assistance technique ?  
N'hésitez pas

à nous contacter : Assistance technique et certificat de garantie  
électronique [www.vevor.com/support](http://www.vevor.com/support)

Il s'agit de la notice d'utilisation d'origine. Veuillez lire attentivement toutes les instructions du manuel avant de l'utiliser. VEVOR se réserve le droit d'interpréter clairement notre manuel d'utilisation. L'apparence du produit dépend du produit que vous avez reçu. Veuillez nous excuser, nous ne vous informerons plus en cas de mise à jour technologique ou logicielle de notre produit.

## CONSIGNES DE SÉCURITÉ

**AVERTISSEMENT** : Respectez toujours les précautions de sécurité de base lorsque vous utilisez ces appareils.

Il s'agit notamment de :

1. L'appareil ne doit pas être utilisé par des enfants seuls. Il contient des lames ou des aciers fil sur l'appareil. Les enfants peuvent être victimes d'accidents. Par conséquent, le produit doit être placé dans un endroit non touché par les enfants.
2. Pour un fonctionnement optimal et une durée de vie optimale de l'appareil, veuillez suivre les instructions.
3. Nettoyez toujours cet équipement immédiatement après chaque utilisation. Pour maintenir la apparence et augmenter la durée de vie, nettoyez-le quotidiennement.
4. Il faut veiller à ne pas toucher directement les lames ou les aciers qui frappent, ni à travailler avec des gants pendant le travail.
5. Ne mettez pas ces appareils dans un lave-vaisselle ou tout autre appareil de nettoyage automatique pendant nettoyage.
6. L'utilisation d'accessoires ou de modifications non fournis par le fabricant peut causer des dangers.
7. N'utilisez cet équipement que pour couper du savon ! Ce produit n'est pas adapté transformation des aliments.
8. Avant d'utiliser cet équipement pour la première fois, veuillez retirer tous les emballages et matériaux de fixation selon l'illustration et les utiliser après l'installation.
9. Pour remplacer les lames ou les ensembles d'acier, assurez-vous que les spécifications et les modèles de plaques de lames sont cohérents.

**AVERTISSEMENT** : les lames ou les aciers peuvent provoquer des coupures. Pour éviter toute blessure causée par les lames ou les aciers, manipulez-les avec précaution et faites attention à vos doigts.





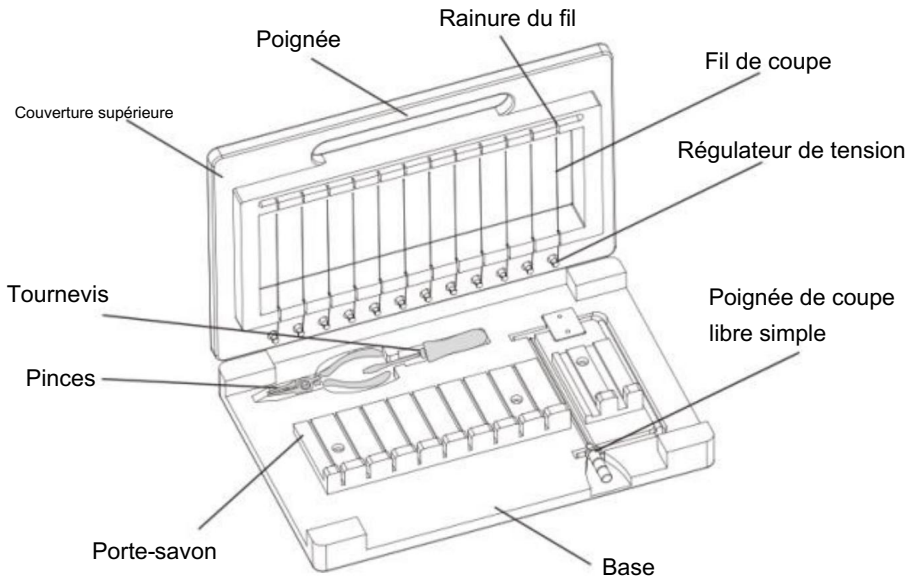

## CONSERVEZ CES INSTRUCTIONS

## MODÈLE ET PARAMÈTRES

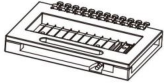
Modèle	KH-Q05
Mode de coupe	Découpe multifilaire/monofilaire
Espacement de coupe	1 pouce et réglable
Matériel	Bambou et acier inoxydable

## SCHÉMA DE STRUCTURE ET COMPOSANTS



Non.	Image	Nom	Quantité
1		Coupe-savon	1
2		Pinces	1
3		Tournevis	1
4		Clé à molette ouverte	1
5		Fil de coupe	10
6		Manuel d'utilisation	1

## INSTALLATION ET FONCTIONNEMENT

1. Retirez la pince et le tournevis pour éviter de gêner l'utilisation.

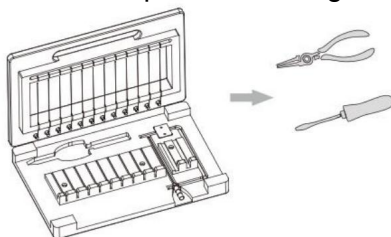

2. Vérifiez la tension du fil avant utilisation.

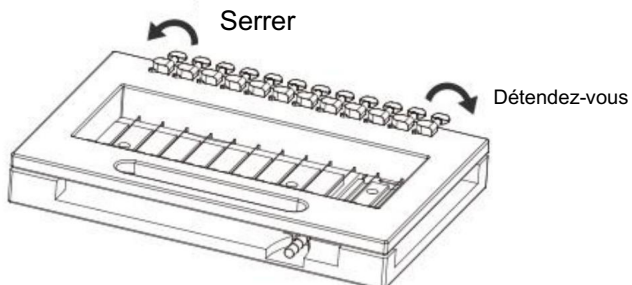

3. Placez le savon dans la plaque de maintien (assurez-vous qu'il ne dépasse pas la limite), puis tirez la poignée et appuyez lentement jusqu'en bas.

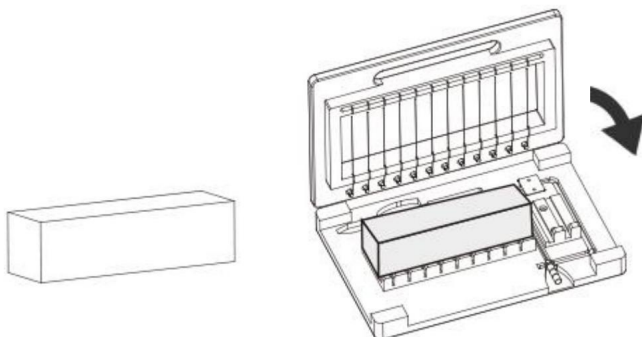

4. Il n'est pas nécessaire d'ouvrir le couvercle supérieur pour retirer le savon. Il suffit de le retirer par le haut.

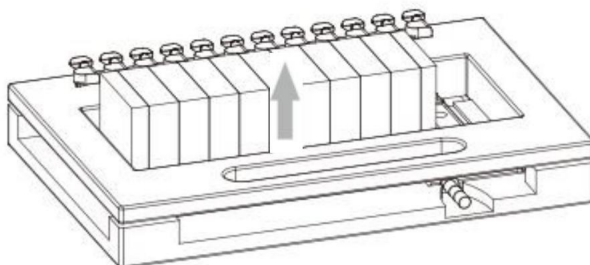

Coupe à fil unique :

Placez le savon dans la plaque de maintien (Assurez-vous qu'il ne dépasse pas la limite.) .

Tirez sur la poignée de coupe libre unique et appuyez lentement vers le bas.



## 5. Remplacement du fil de coupe. Réglez le régulateur de tension sur

détendre le fil.

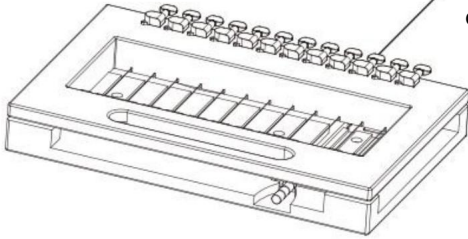

Retirez l'autre extrémité du fil et ensuite retirez tout le fil.

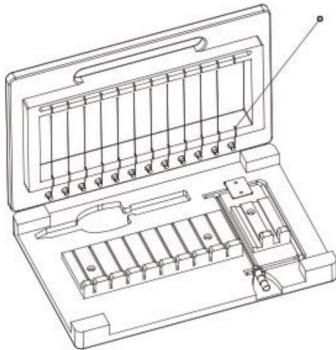

Passez le nouveau fil à travers le petit cercle joint et appuyez dans la rainure du fil.

Passez l'autre extrémité du fil à travers le trou du régulateur, enroulez quelques tours de plus pour vous assurer que la traction n'est pas lâche, puis manuellement ajuster (la longueur excédentaire du fil peut être coupée).

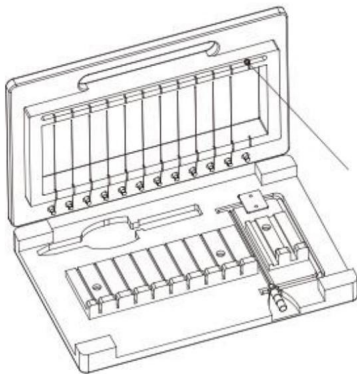



## ENTRETIEN

1. Maintenez la machine à niveau, nettoyez la surface du corps à temps et gardez-la au sec.
2. Tenir hors de portée des enfants.
3. N'utilisez pas d'objets durs pour toucher le fil, ce qui pourrait l'endommager et affecter la durée de vie.

Adresse : Shuangchenglu 803nong11hao1602A-1609shi, baoshanqu, shanghai  
200000 CN.

Importé en Australie : SIHAO PTY LTD, 1 ROKEVA STREET, ASTWOOD  
NSW 2122 Australie

Importé aux États-Unis : Sanven Technology Ltd., Suite 250, 9166 Anaheim  
Lieu, Rancho Cucamonga, CA 91730

REPRÉSENTANT	DE LA CE
--------------	----------

E-CrossStu GmbH

Mainzer Landstr.69, 60329 Francfort-sur-le-Main.

REPRÉSENTANT	DU ROYAUME-UNI
--------------	----------------

YH CONSULTING LIMITÉE.

C/O YH Consulting Limited Bureau 147, Centurion House,  
Route de Londres, Staines-upon-Thames, Surrey, TW18 4AX



**VEVOR<sup>®</sup>**

**TOUGH TOOLS, HALF PRICE**

Assistance technique et certificat de garantie  
électronique [www.vevor.com/support](http://www.vevor.com/support)

# **VEVOR<sup>®</sup>**

## **TOUGH TOOLS, HALF PRICE**

Technische ondersteuning en e-garantiecertificaat [www.vevor.com/support](http://www.vevor.com/support)

## **ZEEPSNIJDER**

### **MODEL: KH-Q05**

Wij streven er voortdurend naar om u gereedschappen tegen concurrerende prijzen te leveren.

"Save Half", "Half Price" of andere soortgelijke uitdrukkingen die wij gebruiken, geven alleen een schatting van de besparingen die u kunt behalen door bepaalde gereedschappen bij ons te kopen in vergelijking met de grote topmerken en betekent niet noodzakelijkerwijs dat alle categorieën gereedschappen die wij aanbieden, worden gedekt. Wij herinneren u eraan om zorgvuldig te controleren of u daadwerkelijk de helft bespaart in vergelijking met de grote topmerken wanneer u een bestelling bij ons plaatst.



**VEVOR**<sup>®</sup>  
TOUGH TOOLS, HALF PRICE

**ZEEPSNIJDER**

**MODEL: KH-Q05**

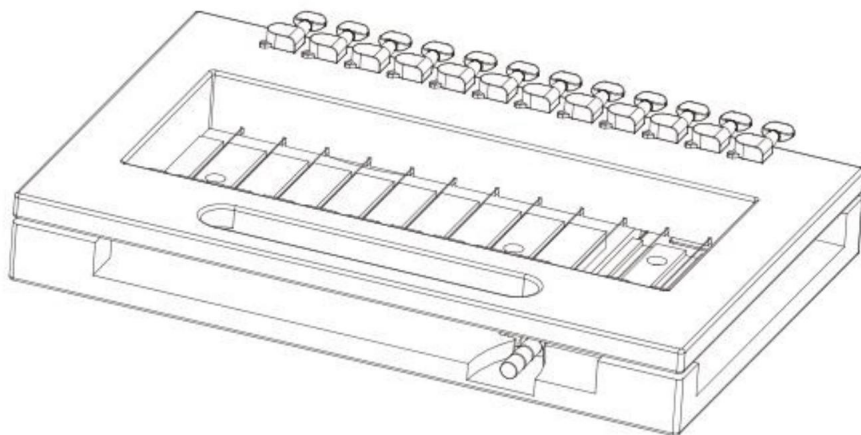

**HULP NODIG? NEEM CONTACT MET ONS OP!**

Heeft u vragen over het product? Heeft u technische ondersteuning nodig? Neem dan gerust contact met

ons op: **Technische ondersteuning en E-garantiecertificaat**  
**[www.vevor.com/support](http://www.vevor.com/support)**

Dit is de originele instructie, lees alle handleidingen zorgvuldig door voordat u het product gebruikt. VEVOR behoudt zich een duidelijke interpretatie van onze gebruikershandleiding voor. Het uiterlijk van het product is afhankelijk van het product dat u hebt ontvangen. Vergeef ons dat we u niet opnieuw zullen informeren als er technologie- of software-updates voor ons product zijn.

## VEILIGHEIDSINSTRUCTIES

**WAARSCHUWING:** Volg altijd de basisveiligheidsmaatregelen bij het gebruik van deze apparaten.

Hieronder vallen:

1. Het apparaat mag niet alleen met kinderen worden gebruikt. Er zijn messen of stalen draad op het apparaat. Kinderen kunnen verwondingen oplopen. Daarom is dit Het product moet op een plaats worden geplaatst waar kinderen het niet kunnen aanraken.
2. Voor een optimale werking en levensduur van het apparaat, volg de onderstaande instructies. instructies.
3. Maak dit apparaat altijd direct na elk gebruik schoon. Om de Om het uiterlijk te verbeteren en de levensduur te verlengen, moet u het dagelijks schoonmaken.
4. Zorg ervoor dat u de slaande messen of het staal niet rechtstreeks aanraakt of bedien de machine met handschoenen tijdens de bediening.
5. Plaats deze apparaten niet in de vaatwasser of een ander automatisch reinigingsapparaat. schoonmaak.
6. Het gebruik van accessoires of aanpassingen die niet door de fabrikant zijn geleverd, kan gevaren veroorzaken.
7. Gebruik dit apparaat alleen voor het snijden van zeep! Dit product is niet geschikt voor het verwerken van voedsel.
8. Verwijder alle verpakkingen en alle andere onderdelen voordat u dit apparaat voor de eerste keer gebruikt. Bevestigingsmaterialen volgens de afbeelding en gebruik deze na de installatie.
9. Zorg ervoor dat de specificatie en de stalen sets overeenkomen met de vervangende messen of stalen sets. modellen van bladplaten zijn consistent.

**WAARSCHUWING:** Messen of staal kunnen snijwonden veroorzaken. Om verwondingen door messen of staal te voorkomen, moet u voorzichtig zijn en op uw vingers letten.

## BEWAAR DEZE INSTRUCTIES







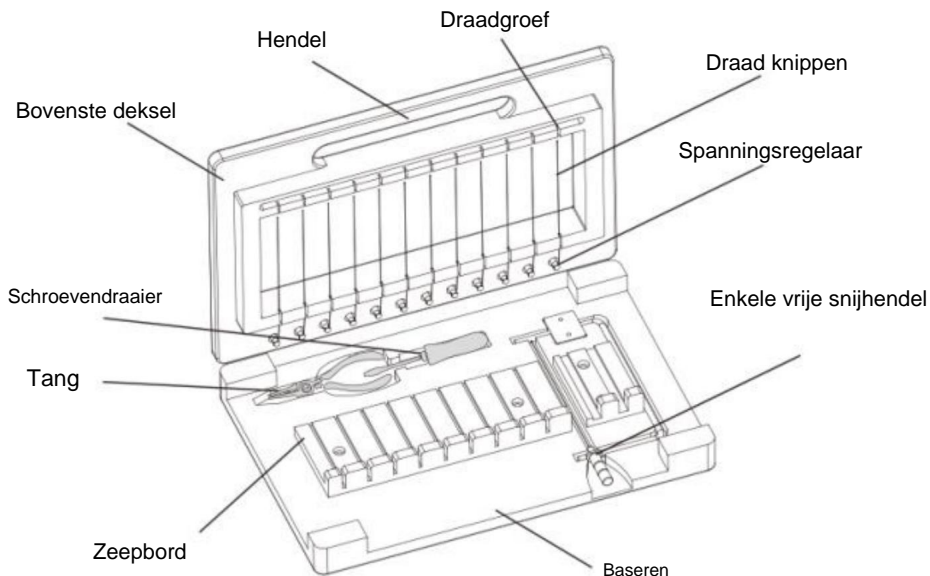

## MODEL EN PARAMETERS

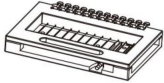
<b>Model</b>	KH-Q05
<b>Snijmodus</b>	Meerdraads/enkeldraads snijden
<b>Snijafstand</b>	1 inchÿVerstelbaar
<b>Materiaal</b>	Bamboe en roestvrij staal

## STRUCTUURDIAGRAM EN COMPONENTEN



Nee.	Afbeelding	Naam	Hoeveelheid
1		Zeepsnijder	1
2		Tang	1
3		Schroevendraaier	1
4		Steeksleutel open	1
5		Draad knippen	10
6		Gebruiksaanwijzing	1

## INSTALLATIE EN BEDIENING

1. Haal de tang en de schroevendraaier eruit om te voorkomen dat dit de werking beïnvloedt.

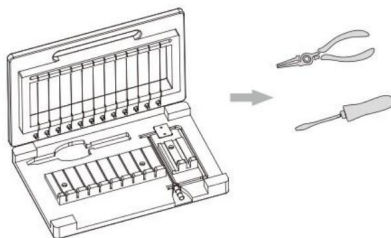

2. Controleer voor gebruik of de draad goed vastzit.

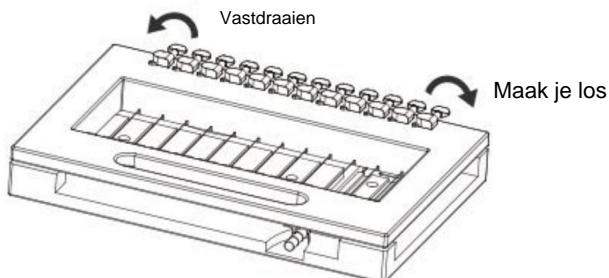

**3. Plaats de zeep in de houder (zorg ervoor dat de zeep niet boven de limiet uitkomt), trek aan de hendel en druk de zeep langzaam naar beneden.**

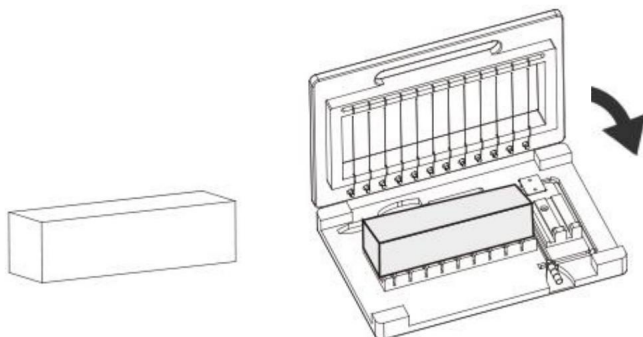

**4. Het is niet nodig om de bovenste klep te openen om de zeep te verwijderen. Verwijder het gewoon van bovenaf.**

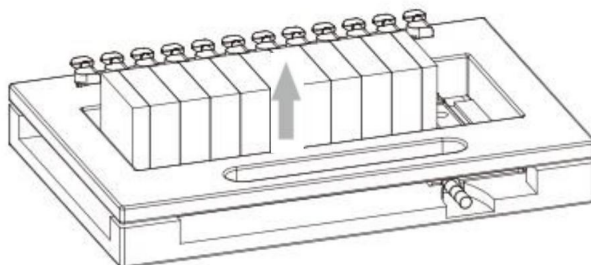

#### **Enkeldraads snijden:**

Plaats de zeep in de houder (zorg ervoor dat de limiet niet wordt overschreden).

Trek aan de enkele vrije snijhendel en druk deze langzaam naar beneden.

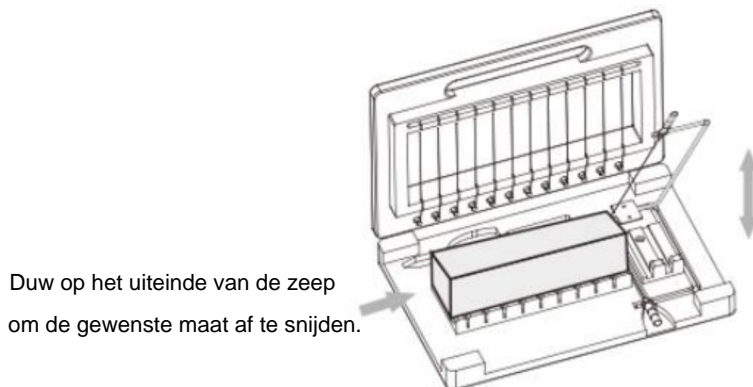

Duw op het uiteinde van de zeep om de gewenste maat af te snijden.

## 5. Vervanging van de snijdraad .

•Stel de spanningsregelaar in op

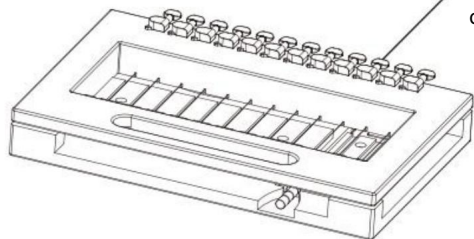

ontspan de draad.

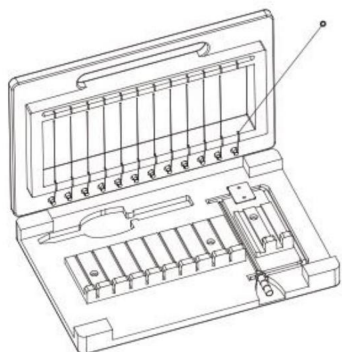

•Verwijder het andere uiteinde van de draad en verwijder vervolgens de hele draad.

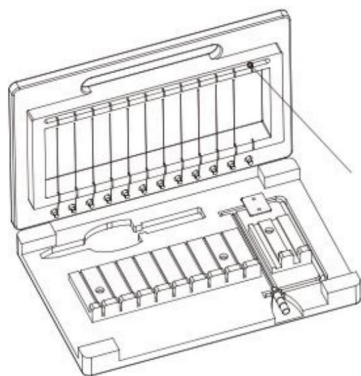

•Laat de nieuwe draad door de kleine cirkelvormige pakking en druk in de draadgroef. •Laat het andere uiteinde van de draad door de regelaargat, wikkel nog een paar slagen om ervoor te zorgen dat de trek niet los zit, en dan handmatig aanpassen (Overvloedige draadlengte kan worden afgeknipt).

## ONDERHOUD

1. Houd de machine waterpas, reinig het oppervlak van de behuizing op tijd en zorg dat deze droog blijft.
2. Buiten bereik van kinderen houden.
3. Raak de draad niet aan met harde voorwerpen, omdat dit de draad kan beschadigen en invloed hebben op de levensduur.

**Adres:** Shuangchenglu 803nong11hao1602A-1609shi, baoshanqu, shanghai  
200000 CN.

**Geïmporteerd naar AUS:** SIHAO PTY LTD, 1 ROKEVA STREETEASTWOOD  
NSW 2122 Australië

**Geïmporteerd naar de VS:** Sanven Technology Ltd., Suite 250, 9166 Anaheim  
Plaats, Rancho Cucamonga, CA 91730



E-CrossStu GmbH  
Mainzer Landstr.69, 60329 Frankfurt am Main.



YH CONSULTING LIMITED.  
C/O YH Consulting Limited Kantoor 147, Centurion House,  
Londen Road, Staines-upon-Thames, Surrey, TW18 4AX



**VEVOR**<sup>®</sup>

**TOUGH TOOLS, HALF PRICE**

Technische ondersteuning en e-  
garantiecertificaat [www.vevor.com/support](http://www.vevor.com/support)



# **VEVOR<sup>®</sup>**

## **TOUGH TOOLS, HALF PRICE**

Teknisk support och e-garanticertifikat [www.vevor.com/support](http://www.vevor.com/support)

### **TVÅLSKÄRARE**

#### **MODELL: KH-Q05**

Vi fortsätter att vara engagerade i att ge dig verktyg till konkurrenskraftiga priser.

"Spara hälften", "halva priset" eller andra liknande uttryck som används av oss representerar bara en uppskattning av besparingar du kan dra nytta av att köpa vissa verktyg hos oss jämfört med de stora toppmärkena och betyder inte nödvändigtvis att täcka alla kategorier av verktyg som erbjuds av oss. Du påminns vänligen om att noggrant kontrollera när du gör en beställning hos oss om du faktiskt sparar hälften i jämförelse med de främsta stora varumärkena.



**VEVOR**<sup>®</sup>  
TOUGH TOOLS, HALF PRICE

**TVÅLSKÄRARE**

**MODELL: KH-Q05**

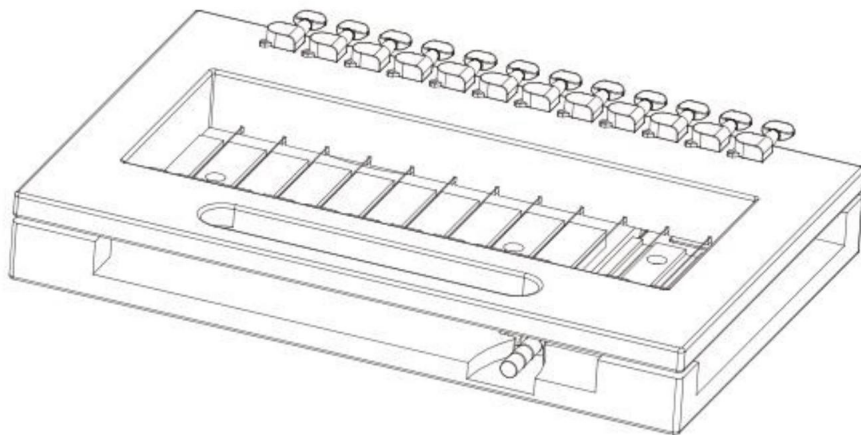

### **BEHÖVER HJÄLP? KONTAKTA OSS!**

Har du produktfrågor? Behöver du teknisk support? Kontakta oss gärna: **Teknisk support och e-garanticertifikat [www.vevor.com/support](http://www.vevor.com/support)**

Detta är den ursprungliga instruktionen, läs alla instruktioner noggrant innan du använder den. VEVOR reserverar sig för en tydlig tolkning av vår användarmanual. Utseendet på produkten är beroende av den produkt du fått. Ursäkta oss att vi inte kommer att informera dig igen om det finns någon teknik eller mjukvaruuppdateringar på vår produkt.

## SÄKERHETSINSTRUKTIONER

**VARNING:** Följ alltid grundläggande säkerhetsföreskrifter när du använder dessa enheter.

Dessa inkluderar:

1. Enheten bör inte användas enbart med barn. Det finns blad eller stål kabel på enheten. Barn kan råka ut för skadeolyckor. Därför detta produkten ska placeras i en position som inte vidrörs av barn.
2. Följ anvisningarna för optimal drift och livslängd för enheten instruktioner.
3. Rengör alltid denna utrustning omedelbart efter varje användning. För att underhålla utseende och öka livslängden, rengör den dagligen.
4. Försiktighet bör iaktas så att du inte vidrör de dunkande bladen eller stålen direkt eller till arbete med handskar under drift.
5. Placera inte dessa enheter i en diskmaskin eller annan automatisk rengöringsenhet för rengöring.
6. Användning av tillbehör eller modifieringar som inte tillhandahålls av tillverkaren kan orsaka faror.
7. Använd endast denna utrustning för att skära tvål! Denna produkt är inte lämplig för bearbeta livsmedel.
8. Innan du använder denna utrustning för första gången, ta bort all förpackning och fixeringsmaterial enligt illustrationen och använd dem efter installationen.
9. För att byta ut blad eller stålset, se till att specifikationen och modeller av bladplåt är konsekventa.

**VARNING:** Blad eller stål kan orsaka skärsår. För att undvika skador från knivar eller stål, hantera med försiktighet och akta dina fingrar.





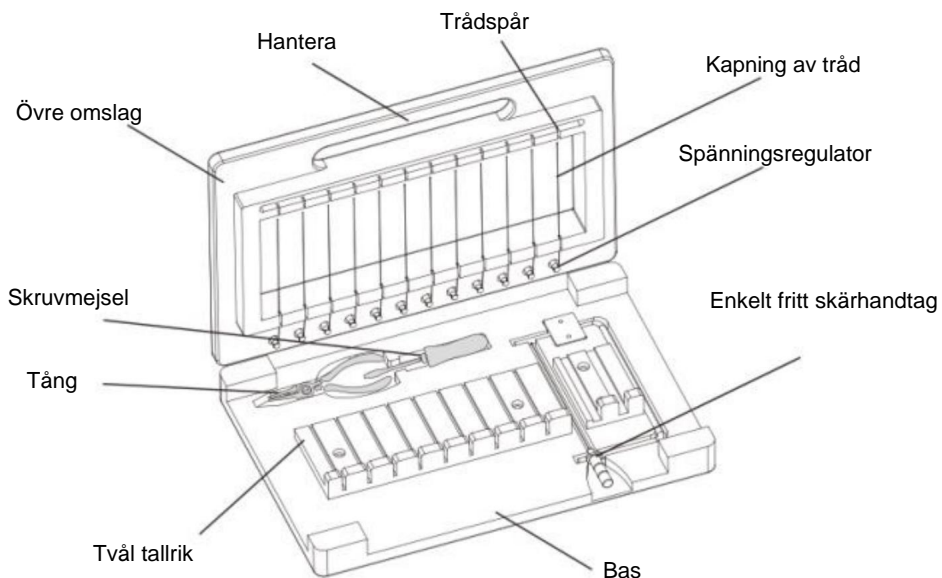

## SPARA DESSA INSTRUKTIONER

## MODELL OCH PARAMETRAR

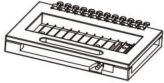
<b>Modell</b>	KH-Q05
<b>Klippläge</b>	Flertråds/Entrådsskäring
<b>Skäravstånd</b>	1 tum & justerbar
<b>Material</b>	Bambu & rostfritt stål

## STRUKTURDIAGRAM OCH KOMPONENTER



Inga.	Bild	Namn	Antal
1		Tvålskärare	1
2		Tång	1
3		Skruvmejsel	1
4		Öppen nyckel	1
5		Kapning av tråd	10
6		Användarmanual	1

## INSTALLATION OCH DRIFT

1. Ta ut tången och skruvmejseln för att undvika att påverka användningen.

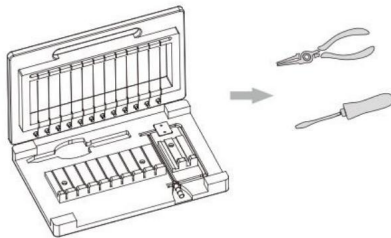

2. Kontrollera att tråden är tät före användning.

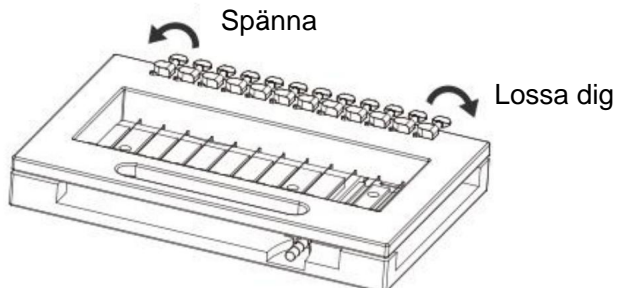

**3. Placera tvålen i hållarplattan (Se till att den inte överskrider gränsen.) och dra sedan i handtaget och tryck sakta ner till botten.**

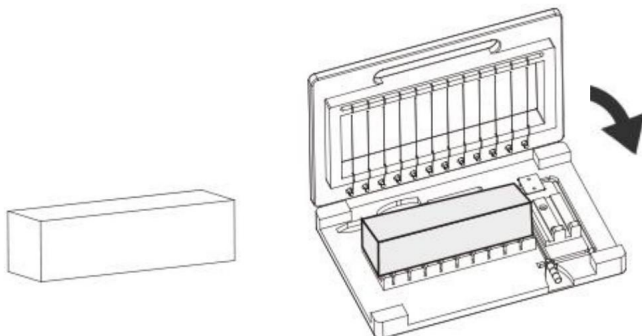

**4. Det finns ingen anledning att öppna den övre luckan för att ta bort tvålen. Ta bara bort från toppen.**

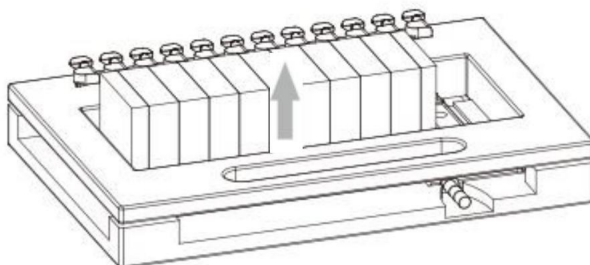

### **Enkeltrådsskärning:**

Placera tvålen i hållarplattan (se till att den inte överskrider gränsen.) .

Dra i det enda fria skärhandtaget och tryck sakta ner till botten.

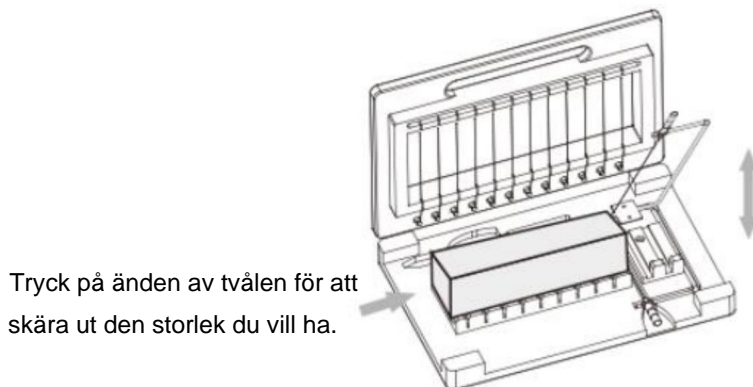

Tryck på änden av tvålen för att skära ut den storlek du vill ha.

## 5. Byte av skärsvajer. **Justera** spänningsregulatorn till

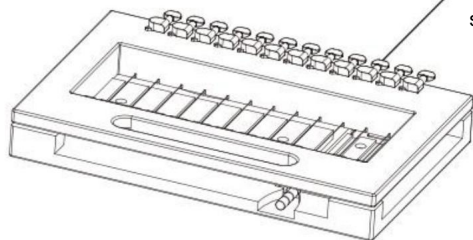

slappna av tråden.

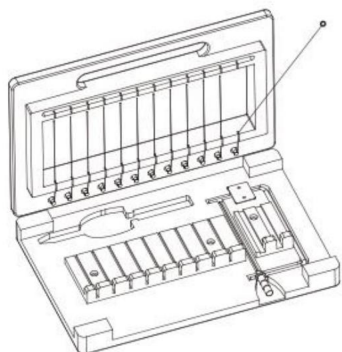

Ta bort den andra änden av tråden och ta sedan bort hela tråden.

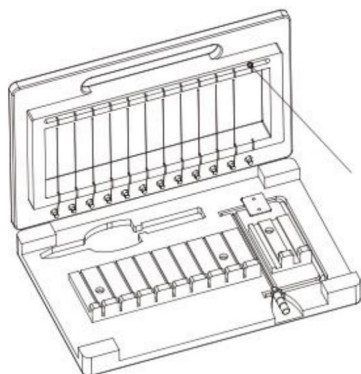

För den nya tråden genom den lilla cirkulären packning och tryck in i trådspåret. För den andra änden av tråden genom regulatorhål, linda ytterligare några varv för att säkerställa att draget inte är löst, och då manuellt justera (överskottslängden på tråden kan skäras av).



## UNDERHÅLL

1. Håll maskinen plant, rengör ytan på kroppen i tid och håll den torr.
2. Förvaras utom räckhåll för barn.
3. Använd inte hårda föremål för att vidröra tråden, eftersom det kan skada tråden och påverka livslängden.

**Address:** Shuangchenglu 803nong11hao1602A-1609shi, baoshanqu, shanghai 200000 CN.

**Importerad till AUS:** SIHAO PTY LTD, 1 ROKEVA STREETEASTWOOD NSW 2122 Australien

**Importerad till USA:** Sanven Technology Ltd., Suite 250, 9166 Anaheim Place, Rancho Cucamonga, CA 91730



E-CrossStu GmbH  
Mainzer Landstr.69, 60329 Frankfurt am Main.



YH CONSULTING LIMITED.  
C/O YH Consulting Limited Office 147, Centurion House,  
London Road, Staines-upon-Thames, Surrey, TW18 4AX



**VEVOR**<sup>®</sup>

**TOUGH TOOLS, HALF PRICE**

**Teknisk support och e-garanticertifikat**

**[www.vevor.com/support](http://www.vevor.com/support)**

# VEVOR<sup>®</sup>

## TOUGH TOOLS, HALF PRICE

Soporte técnico y certificado de garantía electrónica [www.vevor.com/support](http://www.vevor.com/support)

CORTADOR DE JABÓN

MODELO: KH-Q05

Seguimos comprometidos a brindarle herramientas a precios competitivos.

"Ahorre la mitad", "mitad de precio" o cualquier otra expresión similar que utilicemos solo representa una estimación del ahorro que podría obtener al comprar ciertas herramientas con nosotros en comparación con las principales marcas y no necesariamente significa que cubra todas las categorías de herramientas que ofrecemos. Le recordamos que, al realizar un pedido con nosotros, verifique cuidadosamente si realmente está ahorrando la mitad en comparación con las principales marcas.



**VEVOR**<sup>®</sup>  
TOUGH TOOLS, HALF PRICE

CORTADOR DE JABÓN

MODELO: KH-Q05

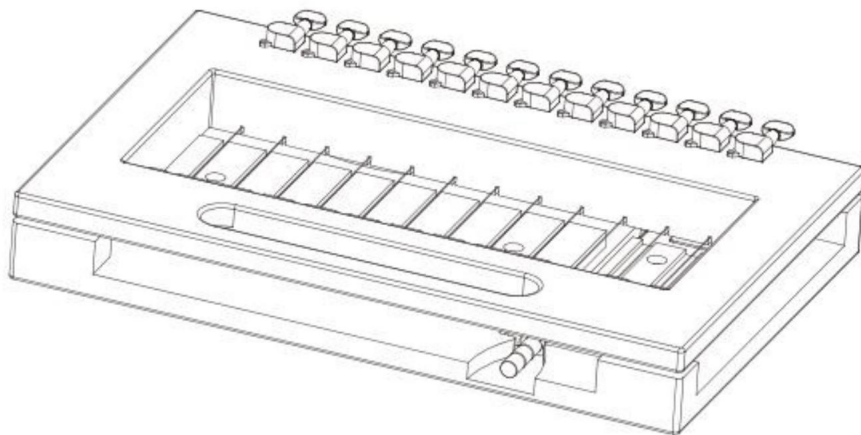

¿NECESITA AYUDA? ¡CONTÁCTENOS!

¿Tiene preguntas sobre el producto? ¿Necesita asistencia técnica? No dude en ponerse en contacto con

nosotros: Asistencia técnica y certificado de garantía electrónica  
[www.vevor.com/support](http://www.vevor.com/support)

Estas son las instrucciones originales, lea atentamente todas las instrucciones del manual antes de utilizar el producto. VEVOR se reserva una interpretación clara de nuestro manual de usuario. La apariencia del producto estará sujeta al producto que recibió. Perdónenos por no informarle nuevamente si hay actualizaciones de tecnología o software en nuestro producto.

## INSTRUCCIONES DE SEGURIDAD

**ADVERTENCIA:** Siga siempre las precauciones básicas de seguridad al utilizar estos dispositivos.

Estos incluyen:

1. El dispositivo no debe utilizarse solo con niños. Hay cuchillas o aceros cable del dispositivo. Los niños pueden sufrir accidentes con lesiones. Por lo tanto, este El producto debe colocarse en un lugar donde los niños no puedan tocarlo.
2. Para un funcionamiento óptimo y una vida útil del dispositivo, siga las instrucciones instrucciones.
3. Limpie siempre este equipo inmediatamente después de cada uso. Para mantenerlo apariencia y aumentar la vida útil, límpielo a diario.
4. Se debe tener cuidado de no tocar las cuchillas o los aceros que golpean directamente o Operar con guantes durante la operación.
5. No coloque estos dispositivos en un lavavajillas ni en ningún otro dispositivo de limpieza automático. limpieza.
6. El uso de accesorios o modificaciones no previstas por el fabricante puede causar peligros.
7. ¡Utilice este equipo únicamente para cortar jabón! Este producto no es apto para Procesamiento de alimentos.
8. Antes de utilizar este equipo por primera vez, retire todo el embalaje y Fije los materiales según la ilustración y utilícelos después de la instalación.
9. Para reemplazar la cuchilla o los juegos de acero, asegúrese de que se cumplan las especificaciones y Los modelos de placa de cuchilla son consistentes.

**ADVERTENCIA:** Las cuchillas o los aceros pueden provocar cortes. Para evitar lesiones causadas por las cuchillas o los aceros, manipúlelos con cuidado y vigile sus dedos.

## GUARDE ESTAS INSTRUCCIONES







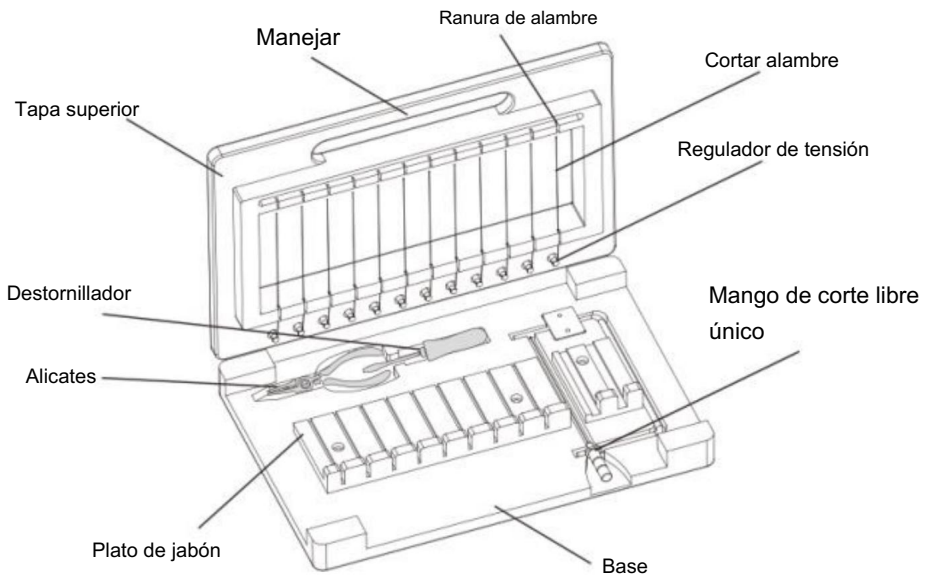

## MODELO Y PARÁMETROS

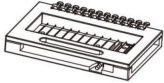
Modelo	KH-Q05
Modo de corte	Corte de varios cables/un solo cable
Espaciado de corte	1 pulgada y ajustable
Material	Bambú y acero inoxidable

## DIAGRAMA DE ESTRUCTURA Y COMPONENTES



No.	Imagen	Nombre	Cantidad
1		Cortador de jabón	1
2		Alicates	1
3		Destornillador	1
4		Llave abierta	1
5		Cortar alambre	10
6		Manual de usuario	1

## INSTRUCCIÓN Y OPERACIÓN

1. Retire los alicates y el destornillador para no afectar el uso.

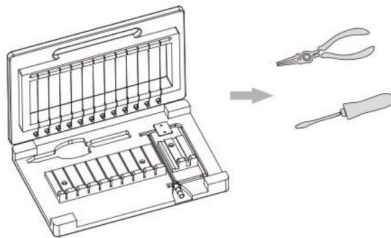

2. Compruebe la tensión del cable antes de usarlo.

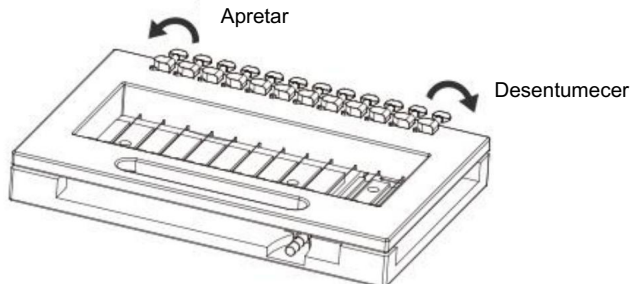

3. Coloque el jabón en la placa de sujeción (asegúrese de que no exceda el límite) y luego tire del mango y presione lentamente hasta el fondo.

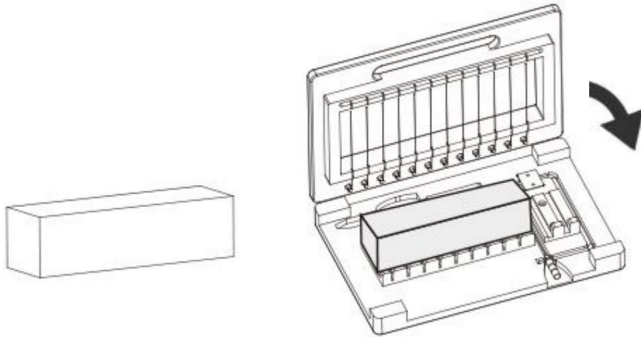

4. No es necesario abrir la tapa superior para retirar el jabón. Simplemente sáquelo desde arriba.

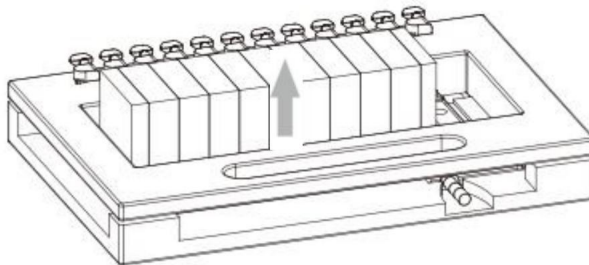

Corte de un solo alambre:

Coloque el jabón en la placa de sujeción (asegúrese de que no exceda el límite).

Tire del mango de corte libre individual y presione lentamente hacia abajo hasta el fondo.



## 5. Reemplazo del cable de corte.

Ajuste el regulador de tensión a relaja el cable.

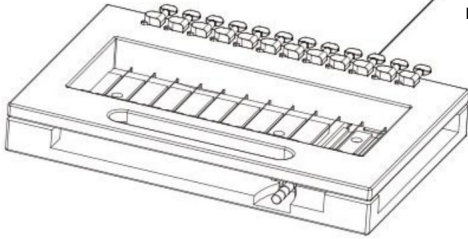

Retire el otro extremo del cable.  
y luego retire todo el cable.

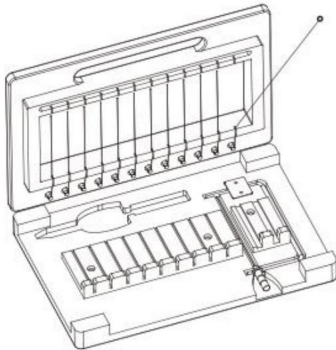

Pase el cable nuevo a través del pequeño círculo junta y presiónela en la ranura del cable. Pase el otro extremo del cable a través de la orificio del regulador, envuelva unas cuantas vueltas más para asegurar que el tirón no esté suelto, y luego manualmente ajustar (el exceso de longitud del cable se puede cortar).

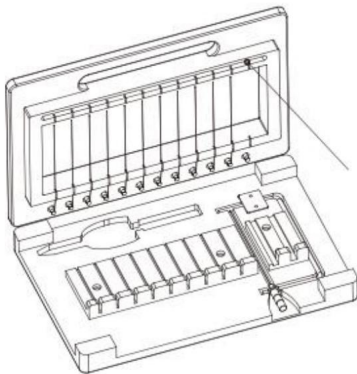

## MANTENIMIENTO

1. Mantenga la máquina nivelada, limpie la superficie del cuerpo a tiempo y manténgala seca.
2. Mantener fuera del alcance de los niños.
3. No utilice objetos duros para tocar el cable, ya que pueden dañarlo y afectar la vida útil.

Dirección: Shuangchenglu 803nong11hao1602A-1609shi, baoshanqu,  
shanghai 200000 CN.

Importado a Australia: SIHAO PTY LTD, 1 ROKEVA STREETEASTWOOD

Nueva Gales del Sur 2122 Australia

Importado a EE. UU.: Sanven Technology Ltd., Suite 250, 9166 Anaheim

Lugar, Rancho Cucamonga, CA 91730



E-CrossStu GmbH

Mainzer Landstr.69, 60329 Fráncfort del Meno.

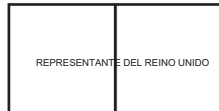

YH CONSULTING LIMITADA.

C/O YH Consulting Limited Oficina 147, Centurion House,  
Carretera de Londres, Staines-upon-Thames, Surrey, TW18 4AX



**VEVOR<sup>®</sup>**

**TOUGH TOOLS, HALF PRICE**

Soporte técnico y certificado de garantía  
electrónica [www.vevor.com/support](http://www.vevor.com/support)