

VEVOR[®]

TOUGH TOOLS, HALF PRICE

Technical Support and E-Warranty Certificate www.vevor.com/support

ELECTRIC WINCH

MODEL: S8000/SC10000/SC13000/SEC16800T

We continue to be committed to provide you tools with competitive price.

"Save Half", "Half Price" or any other similar expressions used by us only represents an estimate of savings you might benefit from buying certain tools with us compared to the major top brands and does not necessarily mean to cover all categories of tools offered by us. You are kindly reminded to verify carefully when you are placing an order with us if you are actually saving half in comparison with the top major brands.

VEVOR®

TOUGH TOOLS, HALF PRICE

ELECTRIC WINCH

MODEL: S8000/SC10000/SC13000/SEC16800T



NEED HELP? CONTACT US!

Have product questions? Need technical support? Please feel free to contact us:

Technical Support and E-Warranty Certificate
www.vevor.com/support

This is the original instruction, please read all manual instructions carefully before operating. VEVOR reserves a clear interpretation of our user manual. The appearance of the product shall be subject to the product you received. Please forgive us that we won't inform you again if there are any technology or software updates on our product.

SAFE INSTRUCTIONS

SAFETY PRECAUTIONS

WARNING: Read carefully and understand all ASSEMBLY AND OPERATION INSTRUCTIONS before operating. Failure to follow the safety rules and other basic safety precautions may result in serious personal injury.

Warning! Observe safety precautions for personal safety and the safety of others. Improper equipment operation may cause personal injury and equipment damage.

Read the following carefully before attempting to operate your winch and keep the instructions for future reference.

1. Dress Properly:

- Don't wear loose clothing or jewelry. They can be caught in moving parts.

- Wear leather gloves when handling winch cable. Do not handle cable with bare hands broken wires can cause injuries.

- Non-skid footwear is recommended,

- Protective hair covering to contain long hair.

2. Keep a Safe Distance:

- Ensure that all persons stand well clear of winch cable and load during winch operation, 1.5 times the cable length recommended. If a cable pulls loose or breaks under load it can lash back and cause serious personal injury or death.

- Don't step over the cable.

- All visitors and onlookers should be kept away from the work area.

- Keep proper footing and balance at all times.

3. Don't Abuse the Cord:

- Never carry your winch by the cord or yank it to disconnect it from the receptacle.

- Keep cord from heat, oil and sharp edges.

4. Don't Overwork the winch:

-If the motor becomes uncomfortably hot to touch, stop and let it cool for a few minutes.

-Don't maintain power to the winch if the motor stalls.

-Don't exceed maximum line pull ratings shown in tables. Shock loads must not exceed these ratings.

5. Avoid Unintentional Starting:

-Winch clutch should be disengaged when not in use and fully engaged when in use.

6. Check Damaged Parts:

-Before using, you should check your winch carefully. Any part that is damaged should be properly repaired or replaced by an authorized service centre.

7. Repair Your Winch:

-When repairing, use only identical replacement parts or it may cause considerable danger for the user.

8. Respool the Cable:

-Leather gloves must be worn while respooling. To respool correctly, it is necessary to keep a slight load on the cable. Hold the cable with one hand and the remote control switch with the other. Start as far back and in the centre as you can. Walk up keeping load on the cable as the winch is powered in.

-Do not allow the cable to slop through your hand and do not approach the winch too closely.

-Turn off the winch and repeat the procedure until all the cable except 1m is in.

-Disconnect the remote control switch and finish spooling in cable by rotating the drum by hand with clutch disengaged.

-On hidden winches, spool in cable under power but keep hands clear.

Warning: The use of any other accessory or attachment other than those recommended in the instruction manual may present a risk of personal injury.

WINCH OPERATION WARNINGS

Read the following carefully before attempting to operate your winch and keep the instructions for future reference.

1. The uneven spooling of cable, while pulling a load, is not a problem, unless there is a cable pile up on one end of the drum. If this happens reverse the winch to relieve the load and move your anchor point further to the centre of the vehicle.

After the job is done you can unspool and rewind for a neat lay of the cable.

2. Store the remote control switch inside your vehicle where it will not become damaged, inspect it before you plug it in.

3. When ready to begin spooling in, plug in remote control switch with clutch disengaged, do not engage clutch with motor running.

4. Never connect the hook back to the cable. This causes cable damage. Always use a sling or chain of suitable strength.

5. Observe your winch while winching, if possible while standing at a safe distance. Stop the winching process every meter or so to assure the cable is not pulling up in one corner. Jamming the cable can break your winch.

6. Do not attach tow hooks to winch mounting apparatus. They must be attached to vehicle frame.

7. The use of a snatch block will aid recovery operations by providing a doubling of the winch capacity and a halving of the winching speed, and the means to maintain a direct line pull to the centre of the fairlead. When double loading during stationary winching, the winch hook should be attached to the chassis of the vehicle.

8. Ensure rated "D" or bow shackles are used in conjunction with an approved tree trunk protector to provide a safe anchor point.

9. When extending winch cable, ensure that at least five wraps of cable remain on drum at all times. Failure to do this could result in the cable parting from the drum under load . Serious personal injury or property damage may result.

10. All winches are provided with a red cable marking to identify that 5 cable wraps remain on the Winch drum when this mark appears at the fairlead. No recovery should be attempted beyond this marking.

11. Since the greatest pulling power is achieved on the innermost layer of your winch, it is desirable to pull off as much line as you can for heavy pulls (you must leave at least 5 wraps minimum on the drum-red cable). If this is not practical use a snatch block and double line arrangement.

12. Draping a heavy blanket or similar object over the extended winch cable is recommended as it will dampen any back lash should a failure occur.

13. Neat, tight spooling avoids cable binding, which is caused when a load is applied and the cable is pinched between the others. If this happens, alternatively power the winch in and out. Do not attempt to work a bound cable under load, free by hand.

14. Apply blocks to wheels when vehicles are on an incline.

15. Battery:

- Be sure that the battery is in good condition. Avoid contact with battery acid or other contaminants.

- Always wear eye protection when working around a battery.

- Have the engine running when using the winch, to avoid flattening the battery.

16. Winch Cable:

- Be sure that the cable is in good condition and is attached properly.

- Do not use the winch if cable is frayed.

- Do not move the vehicle to pull a load.

- The life of the cable is directly related to the use and care it receives.

Following its first and subsequent uses, a cable must be wound on to the drum under a load of at least 500lbs (230kg) or the outer wraps will draw into the inner wraps and severely damage the cable during winching. The first winch use should be a familiarization run while in a relaxed, non-recovery situation. Spool out the cable until the red cable appears (about five wraps on the drum), then rewind the cable on to the drum under a load of 500lbs (230kg) or more. This will slightly tension and stretch the new cable and create a tight cable wrap around the drum. Failure to do so may result in cable damage and reduced cable life.

- Prevent kinks before they occur.

(a) This is the start of a kink. At this time, the wire rope should be straightened.

(b) The wire rope was pulled and the loop has tightened to a kink. The wire rope is now permanently damaged and should not be used.

(c) The result of kinking is that each strand pulls a different amount causing the strands under greatest tension to break and reduce load capacity of the wire rope.

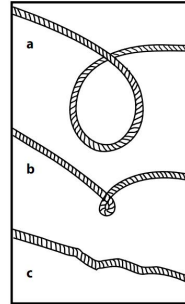

- When the cable is replaced, be sure to apply Lactate, or an equal compound, to the cable clamp thread. Tighten the clamp screw properly but do not over tighten. The lactate will prevent loosening of the screw in arduous conditions.

Lactate 7471 Primer and 222 Thread locker are recommended.

17. Do not attempt to exceed the pulling limits of this winch.

Maximum working load capacity is on the wire rope layer closest to the drum. **DO NOT OVERLOAD. DO NOT ATTEMPT PROLONGED PULLS AT HEAVY LOADS.** Overloads can damage the winch and/or the wire rope and create unsafe operating conditions. **FOR LOADS OVER 1/2 RATED CAPACITY, WE RECOMMEND THE USE OF THE OPTIONAL PULLY BLOCK TO DOUBLE LINE THE WIRE ROPE.** This reduces the load on the winch and the strain on the wire rope approximately 50%. Attach hook to load bearing part. The vehicle engine should be running during winch operation. If considerable winching is performed with the engine off, the battery may be too weak to restart the engine.

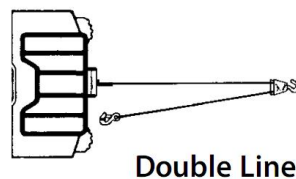
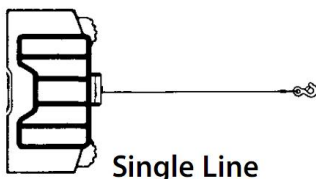

18. AFTER READING AND UNDERSTANDING THIS MANUAL, LEARN TO USE YOUR WINCH. After installing the winch, practice using it so you will be familiar with it when the need arises.

19. DO NOT “move” your vehicle to assist the winch in pulling the load. The combination of the winch and vehicle pulling together could overload the wire rope and the winch.

20. ALWAYS STAND CLEAR OF WIRE ROPE, HOOK AND WINCH. IN THE UNLIKELY EVENT OF ANY COMPONENT FAILURE IT'S BEST TO BE OUT OF HARM'S WAY.

21. Inspect wire rope and equipment frequently. A frayed wire rope with broken strands should be replaced immediately.

22. Use heavy leather gloves when handling wire rope. Do not let wire rope slide through your hands.

23. Never winch with less than 5 turns of wire rope around the winch drum since the wire rope end fastener may NOT withstand full load.

24. Never put your finger through the hook. If your finger should become trapped in the hook, you could lose your finger.

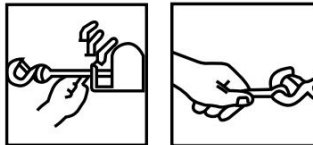

25. ALWAYS USE THE HAND SAVER When guiding the wire rope in or out. (See Figure 2).

26. Do not use winch in hoisting applications due to required hoist safety factors and features.

27. Do not use the winch to lift, support or otherwise transport people.

PRODUCT SPECIFICATIONS

Model SPEC.	S8000	SC10000	SC13000	SEC16800T
Voltage	12VDC	12VDC	12VDC	12VDC
Rated power	5.5HP	6.6HP	6.6HP	5.7HP
Gear ratio	195.8: 1	172.8: 1	172.8: 1	312.4: 1
Length of wire	1.8m	1.8m	1.8m	1.8m
Rope	Synthetic , 7/20inch * 85ft	Synthetic , 7/20inch * 85ft	Synthetic , 3/8inch * 85ft	Steel , 7/16inch * 85ft
IP Rating	67	67	67	55

Package Content

Model Parts	S8000	SC10000	SC13000	SEC16800T
Electric Winch	1	1	1	1
Control Box	1	1	1	×
Wireless Remote	1	1	1	1
Fairlead	1	1	1	1
1.8m black cable	1	1	1	1
Clevis Hook	1	1	1	1
Red Band	1	1	1	1
Screw Kit	1	1	1	1
Manual	1	1	1	1

PRODUCT ASSEMBLY INSTRUCTIONS

MOUNTING YOUR WINCH

1. a) The winch is to be mounted into a suitable steel mounting frame using the 4 point foot mounting system in either a horizontal or vertical plane.
- b) It's very important that the winch be mounted on a flat surface so that the three sections (motor, cable drum and gear housing) are properly aligned.
- c) Before commencing installation ensure the mounting facility being used is capable of withstanding the winches rated capacity.
- d) The fitment of winches and/or a frontal protection system may affect the triggering of SRS air bags. Check that the mounting system has been tested and approved for winch fitment in the airbag equipped vehicle.
2. Winch mounting frames and /or Frontal Protection Systems are suggested to suit most popular vehicles. Winch frames are packaged with detailed fitting instructions.
3. Should you wish to manufacture your own mounting plate the dimensions below will assist. A steel mount plate 6mm thick is recommended. Fasteners should be steel high tensile grade 5 or better. A poorly designed mount may void warranty.
4. The winch should be secured to the mounting with 3/8"UNC x 1-1/4"stainless steel bolts and spring washers provided.
5. The fairlead is to be mounted so as to guide the cable onto the drum evenly.

LUBRICATION INSTALLATION

All moving parts in the winch are permanently lubricated with high temperature lithium grease at the time of assembly. Under normal conditions factory lubrication will suffice. Lubricate cable periodically using light penetrating oil. Inspect for broken strands and replace if necessary. If the cable becomes worn or damaged it must be replaced.

CABLE INSTALLATION

Unwind the new cable by rolling it along the ground, to prevent kinking. Removed old cable and observe the manner in which it is attached to the drum flange.

MOUNTING WINCH

WARNING
Always choose a mounting location that is sufficiently strong to withstand the maximum pulling capacity of your winch.

WARNING
Always complete the winch installation and attach the hook before installing the wiring.

WARNING
Never use bolts that are too long.

MOUNTING WINCH

Choose a mounting location that is sufficiently strong enough to withstand the loads you intend to winch. Only the mounting orientations shown are possible for safe winching operation. All others are improper and inappropriate. The use of recommended bolt and lock washer combinations torqued to recommended levels will prevent vibration during operation. The mounting details indicate the proper torque levels.

Remember the winch rope must always spool onto the drum as indicated by the drum rotation decal.

Refer to the following diagrams for proper mounting orientation.

Control Pack Installation

Mount the control pack according to the instructions included in the mounting system kit. Use the bracket included in the kit. To mount the control pack directly to the winch.

The control pack mounting fasteners may also be moved to the unused holes in the control pack base plate for additional mounting flexibility.

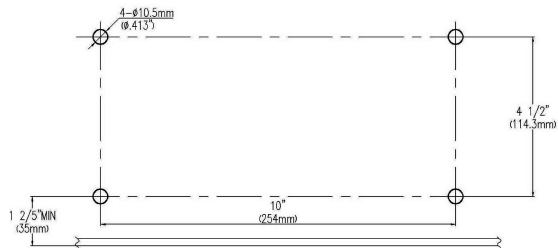

Mounting Details:

- (1) Mounting plate (1PC) <Please note the mounting plate is not included>
- (2) Hex bolt M10X30 (4PCS)
- (3) Spring washer Φ 10 (6PCS)
- (4) Gasket Φ 10 (6PCS)
- (5) Hex nut6 M10 (2PCS)
- (6) Square nut M10 (4PCS)
- (2) Hex bolt M10X25 (2PCS)
- (7) 4-way roller fairlead (1PC)

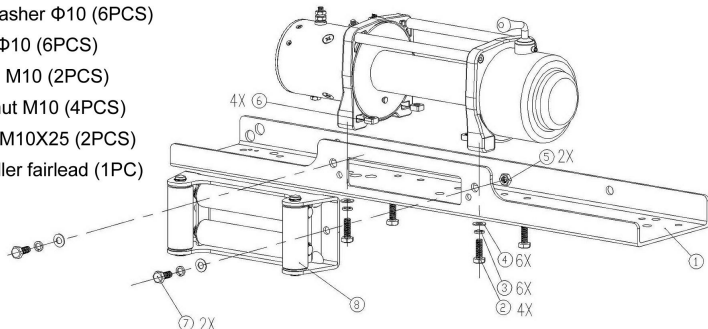

ELECTRICAL CONNECTION

For normal self-recovery work, your existing electrical system is adequate. A fully charged battery and proper connections are essential. Run the vehicle engine during winching operations to keep battery charged.

Pay close attention to proper electrical cable connection as follows (refer to Diagram1)

1. Short red cable (B') connecting to the red terminal (B) of the motor.

2. Short black cable with yellow jacket (C') connecting to the yellow terminal (C) of the motor.

3. Short black cable with black jacket (D') connecting to the black terminal (D) of the motor.

4. Thin black cable (a') connecting to bottom terminal (A) of the motor.

5. Long black cable (1.8m), one terminal (A') connecting to the bottom terminal (A) of the motor, and the other terminal negative (-) connecting to negative (-) terminal of battery.

6. Long red cable positive (+) connecting to positive (+) terminal of battery.

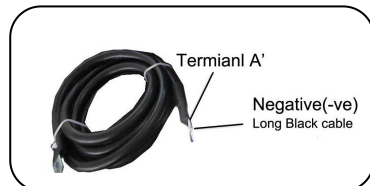
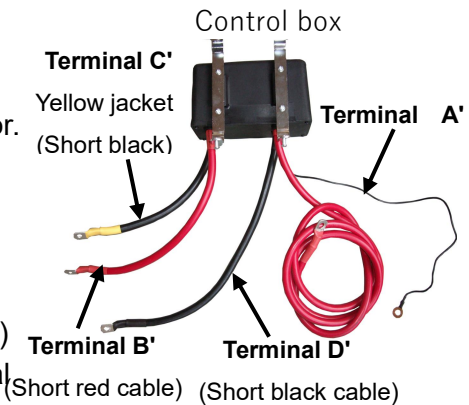
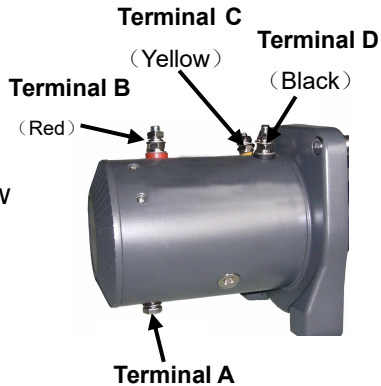

NOTE:

1. Your battery must be kept in good condition.
2. Be sure battery cables are not drawn taught across any surfaces, which could possibly damage them.
3. Corrosion on electrical connections will reduce performance or may cause a short.
4. Clean all connections especially in remote control switch and receptacle.
5. In salty environments use a silicone sealer to protect from corrosion.
6. **DO NOT ATTEMPT TO INSTALL WIRING WHEN THE BATTERY IS CONNECTED.** Automotive batteries contain flammable and explosive gases. Wear eye protection during installation and remove all metal jewelry. Do not lean over battery while making connections.

PRODUCT INSTRUCTIONS

The best way to get acquainted with how your winch operates is to make a few test runs before you actually need to use it .Plan your test in advance. Remember you can hear your winch as well as you can see it operate. Get to recognize the sound of a light steady pull, a heavy pull, and sounds caused by load jerking or shifting. Soon you will gain confidence in operating your winch and its use will become second nature to you.

OPERATING:

1. Ensure the vehicle is secure by applying the parking brake or chocking the wheels.
2. Pull out the winch cable the desired length and connect to an anchor point.

The winch clutch allows rapid uncoiling of the cable for hooking onto the load or anchor point. The shifter tab located on the gear housing of the winch operates the clutch as follows:

- a) To disengage the clutch, move the clutch shifter tab to the

"FREESPOOL" position. Cable could be free spooled off the drum.

b) To engage the clutch, move the clutch shifter tab into the "ENGAGED" position. The winch is now ready for pulling.

FREESPOOL:



ENGAGED:



(A)

FREESPOOL:



ENGAGED:



(B)

CAUTION: LEVER MUST BE IN THE ENGAGED POSITION AND LOCKED BEFORE WINCHING.

IMPORTANT NOTICE: The shifter tab could only be moved counter-clockwise.

ENGAGED:



FREESPOOL:



(C)

A is dimensions of 8000lbs, B is dimensions of 10000lbs/13000lbs, while C is dimensions of 18000lbs.

3. Recheck all cable rigging before proceeding .
4. Plug in the winch hand control. It is recommended that the winching operation takes place from the driver's position to ensure safe operation.
5. To commence winching operation, start vehicle engine, select neutral in transmission, maintain engine speed at idle.
6. Operate the hand control or the wireless remote control until the vehicle has been retrieved. Regularly check the winch to ensure cable is winding onto the drum evenly.

Note:

1. Never winch with your vehicle in gear or in park, which would damage your vehicle's transmission.
2. Never wrap the cable around the object and hook onto the cable itself. This can cause damage to the object being pulled, and kink or fray the cable.
3. Keep hands, clothing, hair and jewelry clear of the drum area and cable when winching.
4. Never use the winch if the cable is frayed, kinked or damaged.
5. Never allow anyone to stand near the cable or in line with the cable behind the winch while it is under power. If the cable should slip or brake, it can suddenly whip back towards the winch, causing a hazard for anyone in

the area. Always stand well to the side while winding.

6. Don't leave the switch plugged in when winch is not in use.

CHECK THE WINCH CAREFULLY AND THOROUGHLY BEFORE OPERATING!

It is highly recommended that the winch be used regularly (once a month). Simply power the cable out 15m, free spool 5m and then power back in. This will keep all components in good working condition so that the winch can be relied on when needed. Contact your authorized outlet for technical assistance and repairs.

SPARE PARTS:

A comprehensive range of spare parts is available.

Please kindly contact the distributor or the local retailer.

WINCHING CAPACITY

1. Pulling capacity is reduced as the incline increases.

2. Winch is not intended as a load securing device.

3. THE WINCH IS SUPPLIED WITH WIRED & WIRELESS INTEGRATED SWITCH CONTROL.

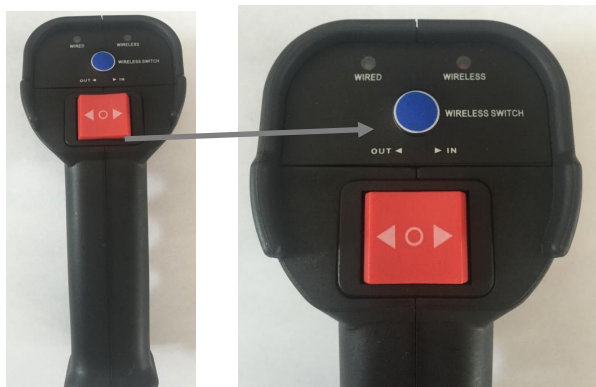

The plug on the control cord is keyed and will fit into the socket only one way. The switch trigger returns to the “Off” position when released. To change direction, press the rocker in the other direction.

- A. If you want to use wired control, connect wired control to control box like this:



- B. If you want to use wireless control, plug out the control cord, plug in the wireless receiver and press the blue wireless switch so the “wireless” light is red:





When the wireless light is red, you can use the wireless control to operate the winch.

C. NEVER LEAVE WIRELESS RECEIVER OR WIRED CONTROL PLUGGED IN THE SOCKET WHEN WINCH IS NOT IN USE!

D. Replace battery if the control is not reacting to your operations.

NOTE:

This winch must be mounted with the wire rope in the under-wound direction.

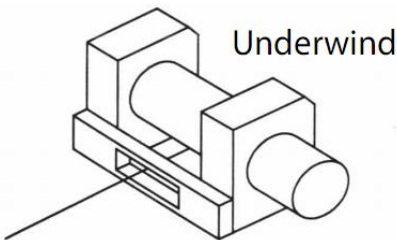

NOTE:

The safety precautions and instructions discussed in this manual can't cover all possible conditions and situations that may occur. It must be understood by the operator that common sense and caution are factors,

which cannot be built into this product, but must be applied by the operator.

MAINTENANCE

- Inspect all electrical components frequently to ensure clean and secure connections.
- This item is exposed to the elements; moisture can accumulate inside the winch when exposed to rain, pressure cleaners, steam cleaning, river crossings and the common car wash. To prevent corrosion it is best practice to use the winch once a month as a minimum even if to unwind a few metres and wind back in, the heat generated will help to dissipate any condensation.
- Regularly check all bolts and fittings are tight and secure, these could work loose under hard working conditions
- Under normal conditions the winch should not require servicing. If you use the winch regularly you should consider a servicing schedule to maximize the life and performance of the winch
- If the winch is fully submersed in water please ensure it is serviced at the next appropriate interval before storage.
Ensure winch motor is clean and dry, renew grease in gear box and other internals using a quality bearing type grease.
- Check the winch cable before use for any signs of wear, if wear signs are apparent replace before use.
- Wind cable neatly on the drum, after each use of the winch the cable should be unspooled to the point of where the cable lays neatly on the drum and respoiled under load.

TROUBLE SHOOTING CHECK LIST

WINCH DOES NOT OPERATE UNDER NORMAL CONDITIONS

- Vehicle battery should be in good working order and fully charged.
- Check that all wiring is correct as per the diagrams in this manual.
- Check that all electrical connections and cables are in good condition, free from corrosion and connected properly.
- Check to see if there is power getting to the motor from the battery.
- Earth power cable should be connected directly to the earth terminal on the battery not the vehicle chassis.
- Only the power cables supplied with this winch should be used, any other cable may not be of a high enough specification to supply sufficient power to the winch.
- Check that the hand control switch is not damaged and functioning properly.
- Check the battery in wireless remote controller.
- Check that the control box socket is in good condition.

WINCH WORKS IN WRONG DIRECTION

- Check that the cable is spooled in right direction on the drum.
- Ensure all wiring is correct as per the diagrams in this manual.

WINCH MOTOR GETS TOO HOT

- Winch should only be operated in 50 second duty cycles and allowed to cool.
- Check that all electrical connections and cables are in good condition, free from corrosion and connected properly.
- Only the power cables supplied with this winch should be used, any other cable may not be of high enough specification to supply sufficient power to the winch.

WINCH OPERATES SLOWLY:

- Vehicle battery should be in good working order and fully charged, vehicles charging system should be supplying good charge to battery.
- Check that all electrical connections and cables are in good condition, free from corrosion and connected properly.

WINCH MOTOR OPERATES BUT THE CABLE WILL NOT SPOOL IN:

- Ensure clutch handle is in the engaged position.

WINCH ONLY OPERATES IN ONE DIRECTION:

- Check that all electrical connections and cables are in good condition, free from corrosion and connected properly.
- Check that all wiring is correct as per the diagrams in this manual.
- Check that the hand control switch is not damaged and functioning properly.
- Check that the control box socket is in good condition.

WINCH BRAKE IS NOT WORKING OR HOLDING A LOAD:

- Check that the cable is spooled on the drum in the correct direction

WINCH SOLENOID IS NOT WORKING OR CLICKING RAPIDLY

- Check that the thin earth cable is connected correctly as per the diagram in this manual.

VEVOR[®]

TOUGH TOOLS, HALF PRICE

Technical Support and E-Warranty Certificate

www.vevor.com/support

VEVOR[®]

TOUGH TOOLS, HALF PRICE

Assistance technique et certificat de garantie électronique www.vevor.com/support

TREUIL ELECTRIQUE

MODÈLE : S8000/SC10000/SC13000/SEC16800T

Nous continuons à nous engager à vous fournir des outils à des prix compétitifs.

« Économisez la moitié », « Moitié prix » ou toute autre expression similaire utilisée par nous ne représente qu'une estimation des économies que vous pourriez réaliser en achetant certains outils chez nous par rapport aux grandes marques et ne couvre pas nécessairement toutes les catégories d'outils que nous proposons.

Nous vous rappelons de bien vouloir vérifier soigneusement lorsque vous passez une commande chez nous si vous économisez réellement la moitié par rapport aux grandes marques.

VEVOR[®]
TOUGH TOOLS, HALF PRICE

TREUIL ELECTRIQUE

MODÈLE : S8000/SC10000/SC13000/SEC16800T



BESOIN D'AIDE? CONTACTEZ-NOUS!

Vous avez des questions sur nos produits ? Vous avez besoin d'assistance technique ? N'hésitez pas à nous contacter :

Assistance technique et certificat de garantie
électronique www.vevor.com/support

Il s'agit de la notice d'utilisation d'origine. Veuillez lire attentivement toutes les instructions du manuel avant de l'utiliser. VEVOR se réserve le droit d'interpréter clairement notre manuel d'utilisation. L'apparence du produit dépend du produit que vous avez reçu. Veuillez nous excuser, nous ne vous informerons plus en cas de mise à jour technologique ou logicielle de notre produit.

CONSIGNES DE SÉCURITÉ

PRÉCAUTIONS DE SÉCURITÉ

AVERTISSEMENT : Lisez attentivement et comprenez toutes les **CONSIGNES D'ASSEMBLAGE ET INSTRUCTIONS D'UTILISATION** avant l'utilisation. Le non-respect des règles de sécurité et autres précautions de sécurité de base peuvent entraîner de graves préjudice corporel.

Attention ! Respectez les consignes de sécurité pour votre sécurité personnelle et celle de vos proches. Une utilisation incorrecte de l'équipement peut entraîner des blessures corporelles et dommages matériels.

Lisez attentivement ce qui suit avant d'essayer d'utiliser votre treuil et conservez les instructions pour référence ultérieure.

1. Habillez-vous

correctement : - Ne portez pas de vêtements amples ni de bijoux. Ils peuvent se coincer dans les mouvements pièces.-Portez des gants en cuir lors de la manipulation du câble du treuil. Ne manipulez pas le câble à mains nues, les fils cassés peuvent provoquer des blessures.

-Des chaussures antidérapantes sont recommandées,

-Une protection pour les cheveux afin de contenir les cheveux longs.

2. Gardez une distance de sécurité :

- Assurez-vous que toutes les personnes se tiennent bien à l'écart du câble du treuil et de la charge pendant fonctionnement du treuil, 1,5 fois la longueur de câble recommandée. Si un câble tire se détache ou se brise sous la charge, il peut rebondir et causer des blessures graves. blessure ou décès.

-Ne marchez pas sur le câble.

- Tous les visiteurs et spectateurs doivent être tenus à l'écart de la zone de travail.

- Gardez une bonne position et un bon équilibre à tout moment.

3. Ne maltraitez pas le cordon :

-Ne transportez jamais votre treuil par le cordon ou ne tirez pas dessus pour le déconnecter du réceptacle.

- Tenir le cordon à l'écart de la chaleur, de l'huile et des bords tranchants.

4. Ne surchargez pas le treuil :

-Si le moteur devient inconfortablement chaud au toucher, arrêtez-le et laissez-le refroidir pendant quelques minutes.

-Ne maintenez pas l'alimentation du treuil si le moteur cale.

- Ne pas dépasser les valeurs de traction maximales indiquées dans les tableaux. Charges de choc ne doit pas dépasser ces valeurs nominales.

5. Évitez les démarrages involontaires :

-L'embrayage du treuil doit être désengagé lorsqu'il n'est pas utilisé et complètement engagé lors de l'utilisation.

6. Vérifiez les pièces endommagées :

-Avant d'utiliser votre treuil, vous devez vérifier soigneusement votre treuil. Toute pièce qui est endommagée doit être correctement réparé ou remplacé par un service agréé centre.

7. Réparez votre treuil : -Lors

de la réparation, utilisez uniquement des pièces de rechange identiques, sinon cela pourrait provoquer danger considérable pour l'utilisateur.

8. Rembobiner le câble : - Des

gants en cuir doivent être portés pendant le rembobinage. Pour rembobiner correctement, il est nécessaire de maintenir une légère charge sur le câble. Tenez le câble avec une main et l'interrupteur de la télécommande avec l'autre. Commencez aussi loin que possible en arrière et dans le centre autant que possible. Marchez en gardant la charge sur le câble pendant que le treuil est alimenté.

-Ne laissez pas le câble glisser dans votre main et ne vous approchez pas le treuil trop près.

- Éteignez le treuil et répétez la procédure jusqu'à ce que tout le câble, sauf

1 m est dedans.

-Débranchez l'interrupteur de la télécommande et terminez l'enroulement du câble en faire tourner le tambour à la main avec l'embrayage débrayé.

-Sur les treuils cachés, enroulez le câble sous tension mais gardez les mains à l'écart.

Avertissement : L'utilisation de tout autre accessoire ou pièce jointe autre que ceux recommandés dans le manuel d'instructions peuvent présenter un risque de préjudice corporel.

AVERTISSEMENTS RELATIFS AU FONCTIONNEMENT DU TREUIL

Lisez attentivement ce qui suit avant d'essayer d'utiliser votre treuil et conservez les instructions pour référence ultérieure.

1. L'enroulement irrégulier du câble, lors de la traction d'une charge, ne pose pas de problème, sauf s'il y a un empilement de câbles à une extrémité du tambour. Si cela se produit inversez le treuil pour soulager la charge et déplacer votre point d'ancrage plus loin le centre du véhicule.

Une fois le travail terminé, vous pouvez dérouler et rembobiner le câble pour une pose soignée.

2. Rangez la télécommande à l'intérieur de votre véhicule où elle ne sera pas s'il est endommagé, inspectez-le avant de le brancher.

3. Lorsque vous êtes prêt à commencer l'enroulement, branchez l'interrupteur de la télécommande avec embrayage débrayé, ne pas embrayer avec le moteur en marche.

4. Ne jamais reconnecter le crochet au câble. Cela endommagerait le câble.

Utilisez toujours une élingue ou une chaîne de résistance appropriée.

5. Observez votre treuil pendant le treuillage, si possible en vous tenant debout dans un endroit sûr. distance. Arrêtez le processus de treuillage tous les mètres environ pour assurer le câble ne tire pas dans un coin. Le blocage du câble peut casser votre treuil.

6. Ne pas fixer de crochets de remorquage à l'appareil de montage du treuil. Ils doivent être fixé au châssis du véhicule.

7. L'utilisation d'un bloc d'arrachement facilitera les opérations de récupération en fournissant une doublement de la capacité du treuil et réduction de moitié de la vitesse de treuillage, et le moyen de maintenir une traction directe sur la ligne au centre du guide-câble. Lorsque double chargement lors du treuillage stationnaire, le crochet du treuil doit être fixé au châssis du véhicule.

8. Assurez-vous que des manilles de calibre « D » ou des manilles à étrier sont utilisées en conjonction avec un protecteur de tronc d'arbre homologué pour fournir un point d'ancrage sécuritaire.

9. Lors de l'extension du câble du treuil, assurez-vous qu'au moins cinq tours de câble rester sur le tambour à tout moment. Le non-respect de cette consigne pourrait entraîner la rupture du câble se détacher du tambour sous charge. Blessures corporelles ou matérielles graves des dommages peuvent en résulter.

10. Tous les treuils sont équipés d'un marquage de câble rouge pour identifier ce 5 les enroulements de câble restent sur le tambour du treuil lorsque cette marque apparaît à l' Aucune récupération ne doit être tentée au-delà de ce marquage.

11. Étant donné que la plus grande force de traction est obtenue sur la couche la plus interne de votre treuil, il est souhaitable de tirer autant de ligne que possible pour les tirages lourds (vous devez laisser au moins 5 tours minimum sur le câble tambour-rouge). Si c'est le cas il n'est pas pratique d'utiliser une poulie d'arrachage et un dispositif à double ligne.

12. Draper une couverture lourde ou un objet similaire sur le treuil étendu

le câble est recommandé car il amortira tout jeu en cas de panne

se produire.

13. Un enroulement propre et serré évite le blocage du câble, qui se produit lorsqu'une charge est appliqué et le câble est pincé entre les autres. Si cela se produit, alimentez et débranchez alternativement le treuil. N'essayez pas de travailler sur un câble câble sous charge, libre à la main.

14. Appliquez des cales sur les roues lorsque les véhicules sont sur une pente.

15. Batterie : -

Assurez-vous que la batterie est en bon état. Évitez tout contact avec la batterie. acide ou autres contaminants.

-Portez toujours des lunettes de protection lorsque vous travaillez à proximité d'une batterie.

-Avoir le moteur en marche lors de l'utilisation du treuil, pour éviter d'aplatir le

batterie.

16. Câble de treuil :

- Assurez-vous que le câble est en bon état et qu'il est correctement fixé.

- N'utilisez pas le treuil si le câble est effiloché.

- Ne pas déplacer le véhicule pour tirer une charge.

- La durée de vie du câble est directement liée à l'utilisation et aux soins qu'il reçoit.

Après sa première utilisation et les suivantes, un câble doit être enroulé sur le tambour sous une charge d'au moins 500 lb (230 kg) ou les enveloppes extérieures tireront dans les enroulements intérieurs et endommager gravement le câble pendant le treuilage.

La première utilisation du treuil doit être une séance de familiarisation dans une situation détendue et sans récupération. Déroulez le câble jusqu'à ce que le câble rouge apparaisse (environ cinq tours sur le tambour), puis rembobinez le câble sur le tambour sous une charge de 500 lb (230 kg) ou plus. Cela tendra et étirera légèrement le nouveau câble et créera un enroulement de câble serré autour du tambour. Ne pas le faire cela peut entraîner des dommages au câble et une réduction de sa durée de vie.

- Prévenir les pliures avant qu'elles ne se produisent. (a) C'est le début d'une pliure. À ce stade, le câble métallique doit être redressé.

(b) Le câble métallique a été tiré et la boucle a serré jusqu'à un pli. Le câble métallique est maintenant fixé de manière permanente endommagé et ne doit pas être utilisé. (c) Le résultat du pliage est que chaque brin tire une quantité différente provoquant les brins sous plus grande tension pour rompre et réduire la charge capacité du câble métallique.

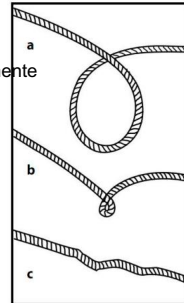

- Lorsque le câble est remplacé, veillez à appliquer du lactate ou un équivalent composé, au filetage du serre-câble. Serrez correctement la vis de serrage mais ne serrez pas trop. Le lactate empêchera le desserrage de la vis conditions difficiles.

L'apprêt Lactate 7471 et le frein-filet 222 sont recommandés.

17. N'essayez pas de dépasser les limites de traction de ce treuil.

La capacité de charge de travail maximale se trouve sur la couche de câble métallique la plus proche de la tambour. **NE PAS SURCHARGER. NE PAS TENTER DE TIRER PROLONGÉMENT**

EN CAS DE CHARGES LOURDES. Les surcharges peuvent endommager le treuil et/ou le câble métallique et créer des conditions de fonctionnement dangereuses. **POUR DES CHARGES SUPÉRIEURES À 1/2 NOMINALE CAPACITÉ, NOUS RECOMMANDONS L'UTILISATION DE LA POULIE EN OPTION BLOC POUR DOUBLE LIGNE DU CÂBLE MÉTALLIQUE.** Cela réduit la charge sur

le treuil et la tension sur le câble métallique d'environ 50 %. Fixer le crochet pour charger la partie porteuse. Le moteur du véhicule doit tourner pendant le treuil opération. Si un treillage important est effectué avec le moteur éteint, la batterie est peut-être trop faible pour redémarrer le moteur.

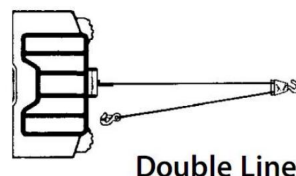
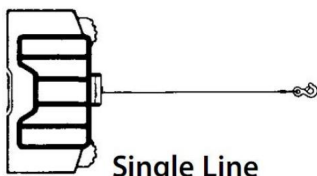

18. APRÈS AVOIR LU ET COMPRIS CE MANUEL, APPRENEZ

POUR UTILISER VOTRE TREUIL. Après avoir installé le treuil, entraînez-vous à l'utiliser afin de vous le connaîtrez lorsque le besoin s'en fera sentir.

19. NE « déplacez » PAS votre véhicule pour aider le treuil à tirer la charge.

la combinaison du treuil et du véhicule tirant ensemble pourrait surcharger le câble métallique et le treuil.

20. RESTEZ TOUJOURS À L'ÉCART DU CÂBLE MÉTALLIQUE, DU CROCHET ET DU TREUIL. L'ÉVÉNEMENT IMPROBABLE D'UNE DÉFAILLANCE D'UN COMPOSANT IL EST PRÉFÉRABLE DE SOYEZ HORS DE DANGER.

21. Inspectez fréquemment le câble métallique et l'équipement. Un câble métallique effiloché avec les brins cassés doivent être remplacés immédiatement.

22. Utilisez des gants en cuir épais lorsque vous manipulez un câble métallique. Ne laissez pas le câble métallique glisser entre tes mains.

23. Ne jamais treuiller avec moins de 5 tours de câble autour du tambour du treuil étant donné que l'attache d'extrémité du câble métallique peut NE PAS supporter une charge complète.

24. Ne mettez jamais votre doigt dans le crochet. Si votre doigt devait devenir coincé dans le crochet, vous pourriez perdre votre doigt.

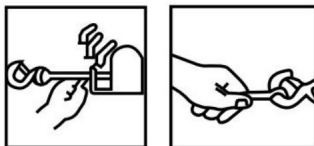

25. UTILISEZ TOUJOURS LE PROTECTEUR DE MAIN lorsque vous guidez le câble métallique dans ou dehors.(Voir Figure 2).

26. N'utilisez pas de treuil dans des applications de levage en raison des exigences de sécurité du palan. facteurs et caractéristiques.

27. N'utilisez pas le treuil pour soulever, soutenir ou transporter des personnes de toute autre manière.

CARACTÉRISTIQUES DU PRODUIT

Modèle SPÉC.	S8000	SC10000	SC13000	SEC16800T
Tension	12 V CC	12 V CC	12 V CC	12 V CC
Puissance nominale	5,5 CV	6,6 CV	6,6 CV	5,7 CV
Rapport de démultiplication	195,8 : 1	172.81	172.81	312.41
Longueur de fil	1,8 m	1,8 m	1,8 m	1,8 m
Corde	Synthétique , 7/20 pouces * 85 pieds	Synthétique , 7/20 pouces * 85 pieds	Synthétique , 3/8 pouces x 85 pieds	Acier , 7/16 pouces * 85 pieds
Indice de protection IP	67	67	67	55

Contenu du paquet

Parties \ Modèle	Modèle			
	S8000	SC10000	SC13000	SEC16800T
Treuil électrique	1	1	1	1
Boitier de contrôle	1	1	1	×
Télécommande sans fil	1	1	1	1
Guide-câble	1	1	1	1
Câble noir de 1,8 m	1	1	1	1
Crochet à chape	1	1	1	1
Bande rouge	1	1	1	1
Kit de vis	1	1	1	1
Manuel	1	1	1	1

INSTRUCTIONS D'ASSEMBLAGE DU PRODUIT

MONTAGE DE VOTRE TREUIL

1. a) Le treuil doit être monté dans un cadre de montage en acier approprié à l'aide du système de montage à 4 points sur un plan horizontal ou vertical. b) Il est très important que le treuil soit monté sur une surface plane afin que les trois sections (moteur, tambour de câble et carter d'engrenage) soient correctement alignées. c) Avant de commencer l'installation, assurez-vous que le dispositif de montage utilisé est capable de supporter la capacité nominale des treuils. d) L'installation de treuils et/ou d'un système de protection frontale peut affecter le déclenchement des coussins gonflables SRS. Vérifiez que le système de montage a été testé et approuvé pour le montage du treuil dans le véhicule équipé d'airbag.
2. Les cadres de montage de treuil et/ou les systèmes de protection frontale sont suggérés pour s'adapter à la plupart des véhicules populaires. Les cadres de treuil sont emballés avec des instructions de montage détaillées.
3. Si vous souhaitez fabriquer votre propre plaque de montage, les dimensions ci-dessous vous aideront. Une plaque de montage en acier de 6 mm d'épaisseur est recommandée. Les fixations doivent être en acier à haute résistance de classe 5 ou supérieure. un support mal conçu peut annuler la garantie.
4. Le treuil doit être fixé au support avec 3/8"UNC x Boulons en acier inoxydable de 1-1/4" et rondelles à ressort fournis.
5. Le guide-câble doit être monté de manière à guider le câble sur le tambour uniformément.

INSTALLATION DE LUBRIFICATION

Toutes les pièces mobiles du treuil sont lubrifiées en permanence avec de l'huile à haute teneur en soufre. graisse au lithium à température ambiante au moment de l'assemblage. Dans des conditions normales conditions de lubrification en usine suffiront. Lubrifiez périodiquement le câble à l'aide d'huile pénétrante légère. Inspectez les brins cassés et remplacez-les si nécessaire. Si le câble est usé ou endommagé il doit être remplacé.

INSTALLATION DE CÂBLES

Déroulez le nouveau câble en l'enroulant sur le sol, pour éviter qu'il ne se plie.
Retirez l'ancien câble et observez la manière dont il est fixé à la bride du tambour.

MOUNTING WINCH

⚠ WARNING

Always choose a mounting location that is sufficiently strong to withstand the maximum pulling capacity of your winch.

⚠ WARNING

Always complete the winch installation and attach the hook before installing the wiring.

⚠ WARNING

Never use bolts that are too long.

MOUNTING WINCH

Choose a mounting location that is sufficiently strong enough to withstand the loads you intend to winch. Only the mounting orientations shown are possible for safe winching operation. All others are improper and inappropriate. The use of recommended bolt and lock washer combinations torqued to recommended levels will prevent vibration during operation. The mounting details indicate the proper torque levels.

Remember the winch rope must always spool onto the drum as indicated by the drum rotation decal.

Refer to the following diagrams for proper mounting orientation.

Control Pack Installation

Mount the control pack according to the instructions included in the mounting system kit. Use the bracket included in the kit. To mount the control pack directly to the winch.

The control pack mounting fasteners may also be moved to the unused holes in the control pack base plate for additional mounting flexibility.

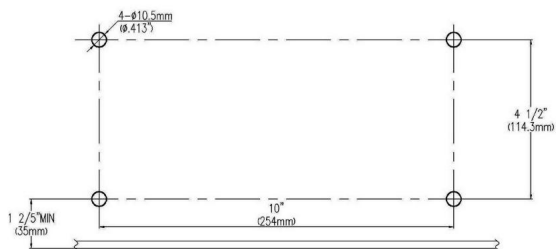

Mounting Details:

- (1) Mounting plate (1PC) <Please note the mounting plate is not included>
- (2) Hex bolt M10X30 (4PCS)
- (3) Spring washer $\Phi 10$ (6PCS)
- (4) Gasket $\Phi 10$ (6PCS)
- (5) Hex nut6 M10 (2PCS)
- (6) Square nut M10 (4PCS)
- (2) Hex bolt M10X25 (2PCS)
- (7) 4-way roller fairlead (1PC)

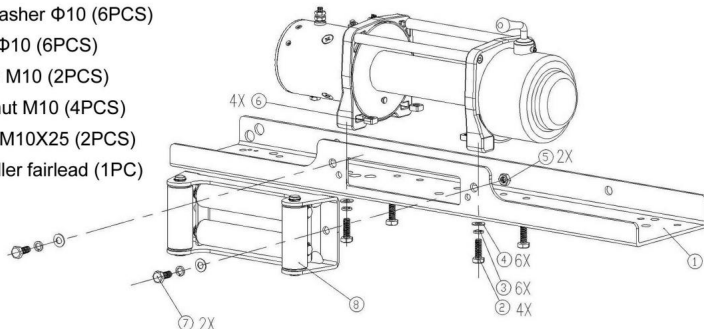

RACCORDEMENT ELECTRIQUE

Pour des travaux d'auto-récupération normaux, votre système électrique existant est adéquat.

Une batterie complètement chargée et des connexions appropriées sont essentielles. Exécutez le moteur du véhicule pendant les opérations de treuillage pour maintenir la batterie chargée.

Portez une attention particulière à la bonne connexion des câbles électriques comme suit (se référer au diagramme 1)

1. Câble rouge court (B') reliant à la borne rouge (B) du moteur.

2. Câble noir court avec jaune veste (C') se connectant au jaune borne (C) du moteur.

3. Câble noir court avec noir veste (D') se connectant au noir borne (D) du moteur.

4. Câble noir fin (A') reliant à la borne inférieure (A) du moteur.

5. Long câble noir (1,8 m), un borne (A') se connectant à la borne inférieure (A) du moteur et l'autre borne négative (-) connexion à la borne négative (-) de la batterie.

6. Long câble rouge positif (+) connexion à la borne positive (+) de la batterie.

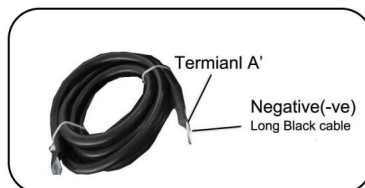
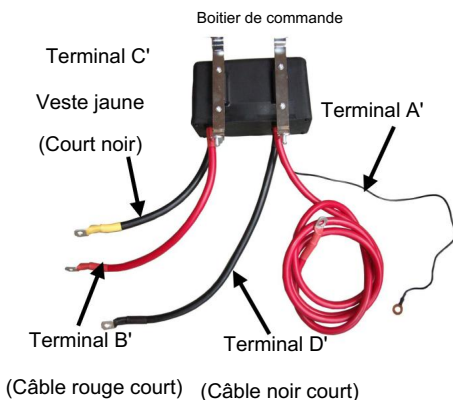
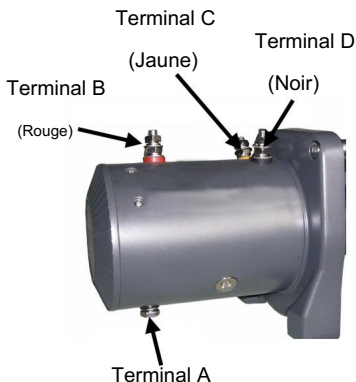

NOTE:

1. Votre batterie doit être maintenue en bon état.
2. Assurez-vous que les câbles de la batterie ne sont pas tirés sur des surfaces, ce qui pourrait éventuellement les endommager.
3. La corrosion sur les connexions électriques réduira les performances ou peut provoquer un court-circuit.
4. Nettoyez toutes les connexions, en particulier celles de l'interrupteur de la télécommande et de la prise.
5. Dans les environnements salés, utilisez un scellant en silicone pour protéger de la corrosion.
6. **N'ESSAYEZ PAS D'INSTALLER LE CÂBLAGE LORSQUE LA BATTERIE EST CONNECTÉ.** Les batteries automobiles contiennent des substances inflammables et explosives gaz. Portez des lunettes de protection pendant l'installation et retirez tous les bijoux métalliques. Ne vous penchez pas au-dessus de la batterie pendant les connexions.

INSTRUCTIONS SUR LE PRODUIT

La meilleure façon de vous familiariser avec le fonctionnement de votre treuil est de faire quelques essais avant de réellement en avoir besoin. Planifiez votre test à l'avance. N'oubliez pas que vous pouvez entendre votre treuil aussi bien que vous pouvez le voir fonctionner. reconnaître le son d'une traction légère et constante, d'une traction lourde et des sons causée par des secousses ou des déplacements de charge. Bientôt, vous gagnerez en confiance la conduite de votre treuil et son utilisation deviendront pour vous une seconde nature.

FONCTIONNEMENT :

1. Assurez-vous que le véhicule est sécurisé en appliquant le frein de stationnement ou en calant les roues.
2. Tirez le câble du treuil sur la longueur souhaitée et connectez-le à une ancre indiquer.

L'embrayage du treuil permet de dérouler rapidement le câble pour l'accrocher au point de charge ou d'ancrage. La languette de changement de vitesse située sur le carter d'engrenage de la Le treuil actionne l'embrayage comme suit :

- a) Pour désengager l'embrayage, déplacez la languette du levier de changement d'embrayage vers la

Position « FREESPOOL ». Le câble peut être déroulé librement du tambour. b) Pour engager l'embrayage, déplacez la languette du levier de changement d'embrayage en position « ENGAGED ». Le treuil est maintenant prêt à tirer.

BOBINE LIBRE :



ENGAGÉ:



(UN)

BOBINE LIBRE :



ENGAGÉ:



(B)

ATTENTION : LE LEVIER DOIT ÊTRE EN POSITION ENGAGÉE ET VERROUILLÉ AVANT LE TREUIL.

AVIS IMPORTANT : La languette du levier de vitesses ne peut être déplacée que dans le sens inverse des aiguilles d'une montre.

ENGAGÉ:



BOBINE LIBRE :



C

A a des dimensions de 8 000 lb, B a des dimensions de 10 000 lb/13 000 lb, tandis que C a des dimensions de 18 000 lb.

3. Revérifiez tous les câbles avant de continuer.
4. Branchez la commande manuelle du treuil. Il est recommandé que le treuil l'opération s'effectue depuis le poste de conduite pour garantir un fonctionnement sûr.
5. Pour commencer l'opération de treuillage, démarrez le moteur du véhicule, sélectionnez le point mort transmission, maintenir le régime moteur au ralenti.
6. Actionnez la commande manuelle ou la télécommande sans fil jusqu'à ce que le véhicule a été récupéré. Vérifiez régulièrement le treuil pour vous assurer que le câble s'enroule sur le tambour uniformément.

Note:

1. Ne jamais utiliser le treuil avec votre véhicule en prise ou en stationnement, ce qui l'endommagerait la transmission de votre véhicule.
2. N'enroulez jamais le câble autour de l'objet et ne l'accrochez pas au câble lui-même. Cela peut endommager l'objet tiré et le tordre ou l'effilocheur. câble.
3. Gardez les mains, les vêtements, les cheveux et les bijoux éloignés de la zone du tambour et du câble. lors du treuillage.
4. N'utilisez jamais le treuil si le câble est effiloché, plié ou endommagé.
5. Ne laissez jamais personne se tenir près du câble ou dans l'alignement du câble. derrière le treuil pendant qu'il est sous tension. Si le câble glisse ou se casse, il peut soudainement revenir vers le treuil, créant un danger pour toute personne se trouvant dans

la zone. Tenez-vous toujours bien à l'écart pendant l'enroulement.

6. Ne laissez pas l'interrupteur branché lorsque le treuil n'est pas utilisé.

VÉRIFIEZ LE TREUIL ATTENTIVEMENT ET COMPLÈTEMENT AVANT

EN FONCTIONNEMENT!

Il est fortement recommandé d'utiliser le treuil régulièrement (une fois par mois). Il suffit d'alimenter le câble sur 15 m, de libérer la bobine sur 5 m, puis de l'alimenter de retour. Cela permettra de maintenir tous les composants en bon état de fonctionnement afin que le treuil sur lequel on peut compter en cas de besoin. Contactez votre revendeur agréé pour assistance technique et réparations.

DES PIÈCES DE RECHANGE:

Une gamme complète de pièces de rechange est disponible.

Veuillez contacter le distributeur ou le revendeur local.

CAPACITÉ DE TREUIL

1. La capacité de traction diminue à mesure que l'inclinaison augmente.

2. Le treuil n'est pas conçu comme un dispositif de fixation de charge.

3. LE TREUIL EST FOURNI AVEC UN SYSTÈME INTÉGRÉ FILAIRE ET SANS FIL

COMMANDE PAR INTERRUPTEUR.

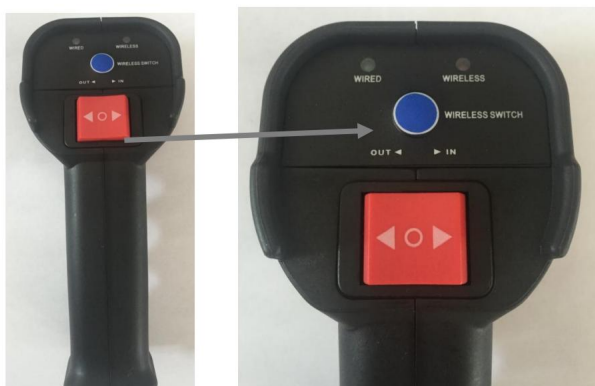

La fiche du cordon de commande est munie d'un clavette et ne peut s'insérer dans la prise que dans un seul sens. La gâchette de l'interrupteur revient à la position « Arrêt » lorsqu'elle est relâchée. Pour changer de direction, appuyez sur la bascule dans l'autre sens.

A. Si vous souhaitez utiliser la commande filaire, connectez la commande filaire au boîtier de commande comme ça:



B. Si vous souhaitez utiliser la commande sans fil, débranchez le cordon de commande, branchez le récepteur sans fil et appuyez sur l'interrupteur sans fil bleu pour que le voyant « sans fil » soit rouge :





Lorsque le voyant sans fil est rouge, vous pouvez utiliser la commande sans fil pour faire fonctionner le treuil.

C. NE JAMAIS LAISSER LE RÉCEPTEUR SANS FIL OU LA COMMANDE FILAIRE BRANCHÉ DANS LA PRISE LORSQUE LE TREUIL N'EST PAS UTILISÉ !

D. Remplacez la batterie si la commande ne réagit pas à vos opérations.

NOTE:

Ce treuil doit être monté avec le câble métallique dans le sens inférieur enroulé.

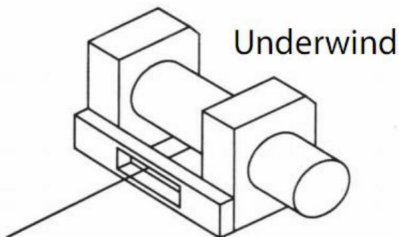

Underwind

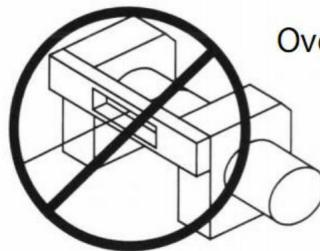

Overwind

NOTE:

Les précautions et instructions de sécurité décrites dans ce manuel ne peuvent pas couvrir toutes les conditions et situations possibles qui peuvent se produire. L'opérateur doit comprendre que le bon sens et la prudence sont des facteurs importants,

qui ne peut pas être intégré à ce produit, mais doit être appliqué par l'opérateur.

ENTRETIEN

- Inspectez fréquemment tous les composants électriques pour garantir leur propreté et leur sécurité. relations.

- Cet article est exposé aux éléments ; l'humidité peut s'accumuler à l'intérieur treuil lorsqu'il est exposé à la pluie, à la pression nettoyeurs, nettoyage à la vapeur, traversées de rivières et lavage de voiture commun.

pour éviter la corrosion, il est recommandé d'utiliser le

treuil une fois par mois au minimum même si c'est pour dérouler quelques mètres et

le vent revient, la chaleur générée aidera à

dissiper toute condensation. • Vérifiez

régulièrement que tous les boulons et raccords sont bien serrés et sécurisés, ceux-ci pourraient travailler en toute liberté dans des conditions de travail difficiles

- Dans des conditions normales, le treuil ne devrait pas nécessiter d'entretien. Si vous utilisez le treuil régulièrement, vous devriez envisager un

calendrier d'entretien pour maximiser la durée de vie et les performances du treuil

- Si le treuil est entièrement immergé dans l'eau, assurez-vous qu'il est entretenu au prochain intervalle approprié avant le stockage.

Assurez-vous que le moteur du treuil est propre et sec, renouvelez la graisse dans la boîte de vitesses et autres internes à l'aide d'une graisse de type roulement de qualité. •

Vérifiez le câble du treuil avant utilisation pour détecter tout signe d'usure, si des signes d'usure sont présents.

remplacer avant utilisation. • Enroulez

soigneusement le câble sur le tambour, après chaque utilisation du treuil, le câble

doit être déroulé jusqu'au point où le

le câble est posé proprement sur le tambour et réenroulé sous charge.

LISTE DE CONTRÔLE POUR LE DÉPANNAGE

LE TREUIL NE FONCTIONNE PAS DANS DES CONDITIONS NORMALES

- La batterie du véhicule doit être en bon état de fonctionnement et complètement chargée. • Vérifiez que tout le câblage est correct conformément aux schémas de ce manuel. • Vérifiez que toutes les connexions et câbles électriques sont en bon état, exempt de corrosion et correctement connecté. • Vérifiez si le moteur reçoit du courant de la batterie. • Le câble d'alimentation de terre doit être connecté directement à la borne de terre sur la batterie et non le châssis du véhicule. • Seuls les câbles d'alimentation fournis avec ce treuil doivent être utilisés, tout autre câble n'est peut-être pas d'une spécification suffisamment élevée pour fournir suffisamment de puissance au treuil. • Vérifiez que l'interrupteur de commande manuel n'est pas endommagé et fonctionne
- Vérifiez la pile de la télécommande sans fil. • Vérifiez que la prise du boîtier de commande est en bon état.

LE TREUIL FONCTIONNE DANS LA MAUVAISE DIRECTION

- Vérifiez que le câble est enroulé dans le bon sens sur le tambour. • Assurez-vous que tout le câblage est correct conformément aux schémas de ce manuel.

LE MOTEUR DU TREUIL DEVIENT TROP CHAUD

- Le treuil ne doit être utilisé que dans des cycles de service de 50 secondes et autorisé à cool.
- Vérifiez que toutes les connexions électriques et les câbles sont en bon état, exempt de corrosion et correctement connecté. • Seuls les câbles d'alimentation fournis avec ce treuil doivent être utilisés, tout autre câble n'est peut-être pas d'une spécification suffisamment élevée pour fournir suffisamment de puissance au treuil.

LE TREUIL FONCTIONNE LENTEMENT :

- La batterie du véhicule doit être en bon état de fonctionnement et complètement chargée, le système de charge du véhicule doit fournir une bonne charge à la batterie. • Vérifiez que toutes les connexions et câbles électriques sont en bon état, exempt de corrosion et correctement connecté.

LE MOTEUR DU TREUIL FONCTIONNE MAIS LE CÂBLE NE S'ENROULE PAS :

- Assurez-vous que la poignée d'embrayage est en position engagée.

LE TREUIL NE FONCTIONNE QUE DANS UN SEUL SENS : • Vérifiez

que toutes les connexions électriques et tous les câbles sont en bon état,

exempt de corrosion et correctement connecté. • Vérifiez que

tout le câblage est correct conformément aux schémas de ce manuel. • Vérifiez que l'interrupteur

de commande manuelle n'est pas endommagé et fonctionne

correctement.

- Vérifiez que la prise du boîtier de commande est en bon état.

LE FREIN DU TREUIL NE FONCTIONNE PAS OU NE MAINTIENT PAS DE CHARGE :

- Vérifiez que le câble est enroulé sur le tambour dans le bon sens

LE SOLÉNOÏDE DU TREUIL NE FONCTIONNE PAS OU CLIC RAPIDEMENT

- Vérifiez que le câble de terre fin est correctement connecté conformément au schéma dans ce manuel.

VEVOR[®]
TOUGH TOOLS, HALF PRICE

Assistance technique et certificat de garantie
électronique www.vevor.com/support

VEVOR[®]

TOUGH TOOLS, HALF PRICE

Technischer Support und E-Garantie-Zertifikat www.vevor.com/support

ELEKTRISCHE WINDE

MODELL: S8000/SC10000/SC13000/SEC16800T

Wir sind weiterhin bestrebt, Ihnen Werkzeuge zu wettbewerbsfähigen Preisen anzubieten.

„Sparen Sie die Hälfte“, „Halber Preis“ oder andere ähnliche Ausdrücke, die wir verwenden, stellen nur eine Schätzung der Ersparnis dar, die Sie beim Kauf bestimmter Werkzeuge bei uns im Vergleich zu den großen Topmarken erzielen können, und decken nicht unbedingt alle von uns angebotenen Werkzeugkategorien ab. Wir möchten Sie freundlich daran erinnern, bei Ihrer Bestellung bei uns sorgfältig zu prüfen, ob Sie im Vergleich zu den großen Topmarken tatsächlich die Hälfte sparen.

VEVOR®

TOUGH TOOLS, HALF PRICE

ELEKTRISCHE WINDE

MODELL: S8000/SC10000/SC13000/SEC16800T



Brauchen Sie Hilfe? Kontaktieren Sie uns!

Sie haben Fragen zu unseren Produkten? Sie benötigen technischen Support? Dann kontaktieren Sie uns gerne:

**Technischer Support und E-Garantie-
Zertifikat www.vevor.com/support**

Dies ist die Originalanleitung. Bitte lesen Sie alle Anweisungen sorgfältig durch, bevor Sie das Gerät in Betrieb nehmen. VEVOR behält sich eine klare Auslegung unserer Bedienungsanleitung vor. Das Erscheinungsbild des Produkts richtet sich nach dem Produkt, das Sie erhalten haben. Bitte verzeihen Sie uns, dass wir Sie nicht erneut informieren, wenn es Technologie- oder Software-Updates für unser Produkt gibt.

SICHERE ANWEISUNGEN

SICHERHEITSVORKEHRUNGEN

ACHTUNG: Lesen Sie die MONTAGE- UND

BEDIENUNGSANLEITUNG vor der Inbetriebnahme. Bei Nichtbeachtung der

Sicherheitsregeln und andere grundlegende Sicherheitsvorkehrungen können zu schweren Verletzungen führen oder Personenschäden.

Achtung! Beachten Sie die Sicherheitsvorkehrungen für Ihre persönliche Sicherheit und die Sicherheit von Andere. Unsachgemäßer Gerätebetrieb kann zu Verletzungen und oder Sachschäden führen.

Lesen Sie die folgenden Hinweise sorgfältig durch, bevor Sie die Winde in Betrieb nehmen und Bewahren Sie die Anleitung zum späteren Nachschlagen auf.

1. Ziehen Sie sich

angemessen an: - Tragen Sie keine weite Kleidung oder Schmuck. Diese können sich in bewegten

Teile.-Tragen Sie Lederhandschuhe beim Umgang mit Windenkabel. Berühren Sie Kabel nicht

Mit bloßen Händen können gebrochene Drähte Verletzungen verursachen.

- Rutschfestes Schuhwerk wird empfohlen. - Haarschutz

zum Zusammenhalten langer Haare.

2. Halten Sie einen Sicherheitsabstand ein:

-Stellen Sie sicher, dass alle Personen ausreichend Abstand zum Windenseil und zur Last halten.

Windenbetrieb, 1,5-fache der empfohlenen Seillänge. Zieht ein Seil

Wenn es sich unter Belastung löst oder bricht, kann es zurückschlagen und schwere Verletzungen verursachen.

Verletzungen oder Tod.

-Treten Sie nicht auf das Kabel.

- Alle Besucher und Zuschauer sollten vom Arbeitsbereich ferngehalten werden.

- Sorgen Sie jederzeit für einen sicheren Stand und halten Sie das Gleichgewicht.

3. Missbrauchen Sie das Kabel nicht:

- Tragen Sie die Winde niemals am Seil und ziehen Sie nicht daran, um sie vom Behälter.

- Schützen Sie das Kabel vor Hitze, Öl und scharfen Kanten.

4. Überlasten Sie die Winde nicht:

-Wenn der Motor bei Berührung unangenehm heiß wird, halten Sie an und lassen Sie ihn abkühlen für ein paar Minuten.

- Geben Sie der Winde keine Stromversorgung, wenn der Motor blockiert.

-Überschreiten Sie nicht die in den Tabellen angegebenen maximalen Seilzugwerte. Stoßbelastungen darf diese Werte nicht überschreiten.

5. Unbeabsichtigtes Starten vermeiden:

-Die Windenkupplung muss bei Nichtgebrauch ausgekuppelt und vollständig ist bei Gebrauch eingerastet.

6. Überprüfen Sie beschädigte Teile:

-Vor dem Gebrauch sollten Sie Ihre Winde sorgfältig prüfen. Alle Teile, die beschädigte Teile müssen von einem autorisierten Kundendienst repariert oder ersetzt werden. Center.

7. Reparieren Sie Ihre Winde: -

Verwenden Sie bei der Reparatur nur identische Ersatzteile, da dies sonst zu Es besteht eine erhebliche Gefahr für den Benutzer.

8. Kabel neu aufspulen: - Beim

Aufspulen müssen Lederhandschuhe getragen werden. Um das Kabel richtig aufzuspuhlen, ist es notwendig, eine leichte Spannung auf dem Kabel zu halten. Halten Sie das Kabel mit einem Hand und den Fernschalter mit der anderen. Beginnen Sie so weit hinten und in die Mitte, so weit Sie können. Gehen Sie nach oben und halten Sie das Kabel unter Spannung, während die Winde eingeschaltet.

-Lassen Sie das Kabel nicht durch Ihre Hand gleiten und nähern Sie sich nicht die Winde zu eng.

-Schalten Sie die Winde aus und wiederholen Sie den Vorgang, bis alle Kabel außer 1m ist drin.

- Den Fernschalter abziehen und das Aufspulen des Kabels beenden, indem Drehen der Trommel von Hand bei ausgerückter Kupplung.

- Bei versteckten Winden das Kabel unter Spannung aufrollen, aber die Hände frei halten.

Achtung: Die Verwendung von anderem Zubehör oder Zubehör als Die in der Bedienungsanleitung empfohlenen oder Personenschäden.

WARNHINWEISE ZUM WINDENBETRIEB

Lesen Sie die folgenden Hinweise sorgfältig durch, bevor Sie die Winde in Betrieb nehmen und Bewahren Sie die Anleitung zum späteren Nachschlagen auf.

1. Das ungleichmäßige Aufspulen des Kabels beim Ziehen einer Last ist kein Problem, es sei denn, es staut sich ein Kabel an einem Ende der Trommel. Wenn dies geschieht,

Drehen Sie die Winde um, um die Last zu entlasten und verschieben Sie Ihren Ankerpunkt weiter nach die Mitte des Fahrzeugs.

Nach getaner Arbeit können Sie das Kabel abspulen und wieder aufrollen, um es sauber zu verlegen.

2. Bewahren Sie die Fernbedienung im Fahrzeug auf, wo sie nicht beschädigt werden, überprüfen Sie es, bevor Sie es anschließen.

3. Wenn Sie mit dem Aufspulen beginnen möchten, stecken Sie den Fernschalter mit Kupplung ausgerückt, Kupplung bei laufendem Motor nicht betätigen.

4. Befestigen Sie den Haken niemals wieder am Kabel. Dies führt zu Kabelschäden.

Verwenden Sie immer eine Schlinge oder Kette mit geeigneter Stärke.

5. Beobachten Sie Ihre Winde während des Windenbetriebs, wenn möglich an einer sicheren Abstand. Stoppen Sie den Windenvorgang etwa alle 100 cm, um sicherzustellen, dass das Kabel zieht nicht in einer Ecke hoch. Wenn das Kabel blockiert ist, kann die Winde kaputt gehen.

6. Befestigen Sie Abschlepphaken nicht an der Windenhalterung. Sie müssen am Fahrzeugrahmen befestigt.

7. Die Verwendung eines Seilzuges erleichtert die Bergung, da er Verdoppelung der Windenkapazität und Halbierung der Windengeschwindigkeit und die Möglichkeit, einen direkten Leinenzug zur Mitte der Seilführung aufrechtzuerhalten. Wenn Bei Doppelbelastungen im stationären Windenbetrieb sollte der Windenhaken am Fahrgestell des Fahrzeugs befestigt.

8. Stellen Sie sicher, dass Schäkel der Klasse „D“ oder geschweifte Schäkel in Verbindung mit einem Zugelassener Baumstammschutz für einen sicheren Ankerpunkt.

9. Beim Ausziehen des Windenseils ist darauf zu achten, dass mindestens fünf Seilwicklungen immer auf der Trommel bleiben. Andernfalls kann das Kabel beschädigt werden.

Ablösen von der Trommel unter Last. Schwere Personen- oder Sachschäden

Es können Sachschäden auftreten.

10. Alle Winden sind mit einer roten Kabelmarkierung versehen, um zu kennzeichnen, dass 5 Wenn diese Markierung am Ende des Seils erscheint, bleiben die Seilwicklungen auf der Seiltrommel. Markierung darf keine Bergungsversuche mehr unternommen werden.

11. Da die größte Zugkraft auf der innersten Schicht des

Ihre Winde, ist es wünschenswert, so viel Leine wie möglich für schwere Züge abzuziehen

(Sie müssen mindestens 5 Wicklungen auf dem trommelroten Kabel lassen). Wenn dies

Die Verwendung eines Umlenkblocks und einer Doppelleinenanordnung ist nicht praktikabel.

12. Eine schwere Decke oder einen ähnlichen Gegenstand über die ausgefahrene Winde legen

Kabel wird empfohlen, da es jedes Spiel dämpft, falls ein Fehler auftritt

geschehen.

13. Eine saubere, straffe Wicklung verhindert ein Verklemmen des Kabels, das entsteht, wenn eine Last

wird angewendet und das Kabel wird zwischen den anderen eingeklemmt. Wenn dies geschieht, schalten

Sie die Winde abwechselnd ein und aus. Versuchen Sie nicht, eine gebundene

Kabel unter Last, mit der Hand lösen.

14. Wenn sich die Fahrzeuge auf einer Steigung befinden, blockieren Sie die Räder.

15. Batterie:

- Stellen Sie sicher, dass die Batterie in gutem Zustand ist. Vermeiden Sie den Kontakt mit der Batterie Säure oder andere Verunreinigungen.

- Tragen Sie immer einen Augenschutz, wenn Sie in der Nähe einer Batterie arbeiten.

- Lassen Sie den Motor laufen, wenn Sie die Winde benutzen, um ein Abflachen des

Batterie.

16. Windenkabel:

- Stellen Sie sicher, dass das Kabel in gutem Zustand ist und richtig angeschlossen ist.

- Benutzen Sie die Winde nicht, wenn das Kabel ausgefranst ist.

- Bewegen Sie das Fahrzeug nicht, um eine Last zu ziehen.

- Die Lebensdauer des Kabels hängt direkt von der Nutzung und Pflege ab, die es erfährt.

Nach dem ersten und jedem weiteren Gebrauch muss das Kabel auf die

Trommel unter einer Last von mindestens 500lbs (230kg) oder die äußeren Wicklungen ziehen

in die inneren Wicklungen eindringen und das Kabel beim Winden schwer beschädigen.

Der erste Einsatz der Winde sollte ein Eingewöhnungslauf in einer entspannten, nicht

bergungsfähigen Situation sein. Rollen Sie das Kabel aus, bis das rote Kabel erscheint

(etwa fünf Wicklungen auf der Trommel), dann das Kabel wieder auf die Trommel wickeln unter

eine Last von 500lbs (230kg) oder mehr. Dadurch wird die

neues Kabel und wickeln Sie das Kabel fest um die Trommel. Wenn Sie dies nicht tun,

Dies kann zu Kabelschäden und einer Verkürzung der Kabellbensdauer führen.

- Knicke vermeiden, bevor sie entstehen. (a)

Dies ist der Beginn eines Knicks. Zu diesem Zeitpunkt sollte das Drahtseil
begradigt.

(b) Das Drahtseil wurde gezogen und die Schlaufe hat
bis zum Knick gespannt. Das Drahtseil ist nun dauerhaft
beschädigt und sollte nicht verwendet werden.

(c) Das Ergebnis des Knickens ist, dass jeder Strang zieht
eine andere Menge, wodurch die Stränge unter
größte Spannung zum Brechen und Reduzieren der Belastung
Tragfähigkeit des Drahtseils.

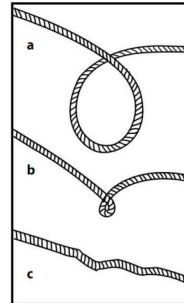

- Wenn das Kabel ausgetauscht wird, tragen Sie unbedingt Laktat oder ein gleichwertiges
Verbindung, auf das Kabelklemmgewinde. Ziehen Sie die Klemmschraube richtig fest
aber nicht zu fest anziehen. Das Laktat verhindert das Lösen der Schraube in
schwierige Bedingungen.

Empfohlen werden Lactate 7471 Primer und 222 Thread Locker.

17. Versuchen Sie nicht, die Zuggrenzen dieser Winde zu überschreiten.

Die maximale Tragfähigkeit liegt auf der Seillage, die dem
Trommel. NICHT ÜBERLADEN. NICHT LÄNGER ZIEHEN

BEI SCHWEREN LASTEN. Überlastungen können die Winde und/oder das Drahtseil beschädigen
und unsichere Betriebsbedingungen schaffen. **FÜR LASTEN ÜBER 1/2 NENN
KAPAZITÄT, EMPFEHLEN WIR DEN GEBRAUCH DER OPTIONALEN PULLY
BLOCK ZUM DOPPELTEN AUSLEGEN DES DRAHTSEILS.** Dies reduziert die Belastung auf

die Winde und die Spannung am Drahtseil ca. 50%. Haken anbringen
zum tragenden Teil. Der Fahrzeugmotor sollte während des Windenbetriebs laufen
Wenn bei ausgeschaltetem Motor viel Winde gefahren wird, muss der

Die Batterie ist möglicherweise zu schwach, um den Motor neu zu starten.

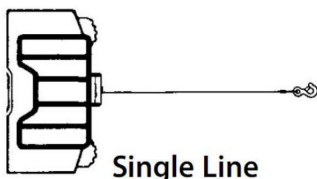

Single Line

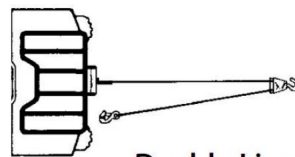

Double Line

18. NACH DEM LESEN UND VERSTEHEN DIESES HANDBUCHS LERNEN SIE

SO VERWENDEN SIE IHRE WINDE. Nachdem Sie die Winde installiert haben, üben Sie deren Verwendung, damit Sie wird damit vertraut sein, wenn der Bedarf entsteht.

19. Bewegen Sie Ihr Fahrzeug **NICHT**, um die Winde beim Ziehen der Last zu unterstützen.

Die Kombination aus Winde und Fahrzeug kann zu einer Überlastung des

Drahtseil und die Winde.

20. HALTEN SIE SICH IMMER VON DRAHTSEILEN, HAKEN UND WINDEN FERN.

IM UNWAHRSCHEINLICHEN FALL EINES KOMPONENTENFEHLERS IST ES AM BESTEN,

BEWEGEN SIE SICH AUSSER GEFAHR.

21. Überprüfen Sie Drahtseil und Ausrüstung regelmäßig. Ein ausgefranztes Drahtseil mit gebrochene Litzen sollten umgehend ausgetauscht werden.

22. Tragen Sie dicke Lederhandschuhe beim Umgang mit Drahtseilen. Lassen Sie Drahtseile nicht durch Ihre Hände gleiten.

23. Verwenden Sie niemals weniger als 5 Windungen Drahtseil um die Windentrommel.

da die Endbefestigung des Drahtseils möglicherweise **NICHT** der vollen Belastung standhält.

24. Stecken Sie niemals Ihren Finger durch den Haken. Sollte Ihr Finger

Wenn Sie im Haken gefangen sind, könnten Sie Ihren Finger verlieren.

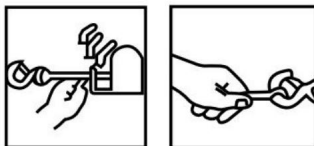

25. VERWENDEN SIE IMMER DEN HANDSCHUTZ Beim Einführen des Drahtseils in oder

aus. (Siehe Abbildung 2).

26. Verwenden Sie die Winde nicht für Hebearbeiten, da dies die erforderliche Sicherheit des Hebezeugs erfordert. Faktoren und Merkmale.

27. Verwenden Sie die Winde nicht zum Heben, Stützen oder sonstigen Transportieren von Personen.

PRODUKTSPEZIFIKATIONEN

Modell SPEZ.	S8000	SC10000	SC13000	SEC16800T
Stromspannung	12 V Gleichstrom	12 V Gleichstrom	12 V Gleichstrom	12 V Gleichstrom
Nennleistung	5,5 PS	6,6 PS	6,6 PS	5,7 PS
Übersetzungsverhältnis	195,8:1	172,8:1	172,8:1	312,4:1
Länge von Draht	1,8 m	1,8 m	1,8 m	1,8 m
Seil	Synthetik , 7/20 Zoll * 85 Fuß	Synthetik , 7/20 Zoll * 85 Fuß	Synthetik , 3/8 Zoll * 85 Fuß	Stahl , 7/16 Zoll * 85 Fuß
IP-Schutzart	67	67	67	55

Packungsinhalt

Ersatzteile \ Modell	Modell			
	S8000	SC10000	SC13000	SEC16800T
Elektrische Winde	1	1	1	1
Kontrollkästchen	1	1	1	×
Drahtlose Fernbedienung	1	1	1	1
Leitöse	1	1	1	1
1,8 m schwarzes Kabel	1	1	1	1
Gabelkopfhaken	1	1	1	1
Rotes Band	1	1	1	1
Schraubensatz	1	1	1	1
Handbuch	1	1	1	1

PRODUKTMONTAGEANLEITUNG

MONTAGE IHRER WINDE

1. a) Die Winde ist in einen geeigneten Stahlrahmen einzubauen mit das 4-Punkt-Fußmontagesystem in horizontaler oder vertikaler Ebene. b) Es ist sehr wichtig, dass die Winde auf einer ebenen Fläche montiert wird, damit die drei Teile (Motor, Seiltrommel und Getriebegehäuse) richtig ausgerichtet sind. c) Stellen Sie vor Beginn der Installation sicher, dass die verwendete Montagevorrichtung ist in der Lage, der Nennlast der Winde standzuhalten. d) Der Einbau von Winden und/oder eines Frontschutzesystems kann die Auslösen von SRS-Airbags. Überprüfen Sie, ob das Befestigungssystem Getestet und zugelassen für den Einbau einer Seilwinde in ein mit Airbags ausgestattetes Fahrzeug.
2. Windenmontagerahmen und/oder Frontschutzesysteme sind empfohlen für die meisten gängigen Fahrzeuge. Windenrahmen werden mit ausführliche Montageanleitung.
3. Wenn Sie Ihre eigene Montageplatte herstellen möchten, Die unten angegebenen Abmessungen helfen Ihnen dabei. Eine 6 mm dicke Stahlmontageplatte ist empfohlen. Verbindungselemente sollten aus hochfestem Stahl der Güteklasse 5 oder besser sein.
Eine schlecht konstruierte Halterung kann zum Erlöschen der Garantie führen.
4. Die Winde sollte mit 3/8" UNC x 1/4"-Gewinde an der Halterung befestigt werden. 1-1/4" Edelstahlschrauben und Federscheiben im Lieferumfang enthalten.
5. Die Seilführung ist so zu montieren, dass das Seil auf die Trommel geführt wird gleichmäßig.

SCHMIERUNGSANLAGE

Alle beweglichen Teile der Winde sind dauerhaft geschmiert mit hoch Temperatur Lithiumfett zum Zeitpunkt der Montage. Unter normalen Bedingungen ist die Fabriksschmierung ausreichend. Schmieren Sie das Kabel regelmäßig mit leichtes Kriechöl. Auf gebrochene Litzen prüfen und ggf. ersetzen. Wenn Wenn das Kabel abgenutzt oder beschädigt ist, muss es ersetzt werden.

KABELINSTALLATION

Rollen Sie das neue Kabel ab, indem Sie es über den Boden rollen, um ein Knicken zu verhindern. Altes Kabel entfernen und die Art und Weise beobachten, wie es am Trommelflansch befestigt ist.

MOUNTING WINCH

⚠ WARNING

Always choose a mounting location that is sufficiently strong to withstand the maximum pulling capacity of your winch.

⚠ WARNING

Always complete the winch installation and attach the hook before installing the wiring.

⚠ WARNING

Never use bolts that are too long.

MOUNTING WINCH

Choose a mounting location that is sufficiently strong enough to withstand the loads you intend to winch. Only the mounting orientations shown are possible for safe winching operation. All others are improper and inappropriate. The use of recommended bolt and lock washer combinations torqued to recommended levels will prevent vibration during operation. The mounting details indicate the proper torque levels.

Remember the winch rope must always spool onto the drum as indicated by the drum rotation decal.

Refer to the following diagrams for proper mounting orientation.

Control Pack Installation

Mount the control pack according to the instructions included in the mounting system kit. Use the bracket included in the kit. To mount the control pack directly to the winch.

The control pack mounting fasteners may also be moved to the unused holes in the control pack base plate for additional mounting flexibility.

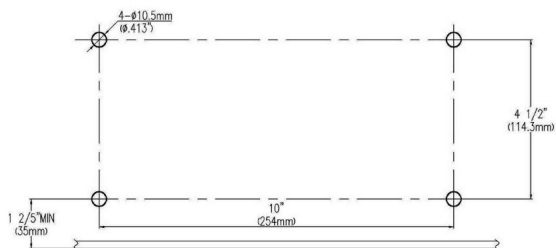

Mounting Details:

- (1) Mounting plate (1PC) <Please note the mounting plate is not included>
- (2) Hex bolt M10X30 (4PCS)
- (3) Spring washer $\Phi 10$ (6PCS)
- (4) Gasket $\Phi 10$ (6PCS)
- (5) Hex nut6 M10 (2PCS)
- (6) Square nut M10 (4PCS)
- (2) Hex bolt M10X25 (2PCS)
- (7) 4-way roller fairlead (1PC)

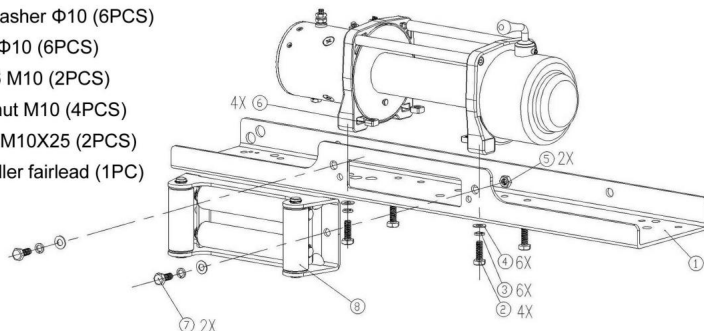

ELEKTRISCHER ANSCHLUSS

Für normale Selbststellungsarbeiten ist Ihre vorhandene elektrische Anlage ausreichend.

Ein voll geladener Akku und korrekte Anschlüsse sind unbedingt erforderlich.

Fahrzeugmotor während des Windenbetriebs, um die Batterie geladen zu halten.

Achten Sie auf den ordnungsgemäßen Anschluss der elektrischen Leitungen wie folgt (siehe Diagramm 1)

1. Kurzes rotes Kabel (B') zum Anschluss an die rote Klemme (B) des Motors.

2. Kurzes schwarzes Kabel mit gelbem Mantel (C') mit Anschluss an die gelbe Anschlussklemme (C) des Motors.

3. Kurzes schwarzes Kabel mit schwarzem Mantel (D') mit Verbindung zum schwarzen Anschlussklemme (D) des Motors.

4. Dünnes schwarzes Kabel (a) zum Anschluss an die untere Klemme (A) des Motors.

5. Langes schwarzes Kabel (1,8m), ein Anschlussklemme (A') zur Verbindung mit dem unteren Klemme (A) des Motors und die andere Klemme negativ (-) Anschluss an den Minuspol (-) der Batterie.

6. Langes rotes Kabel Plus (+) Anschluss an Pluspol (+) der Batterie.

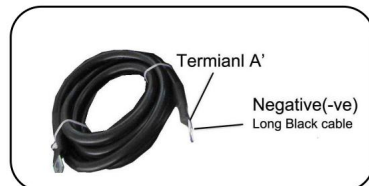
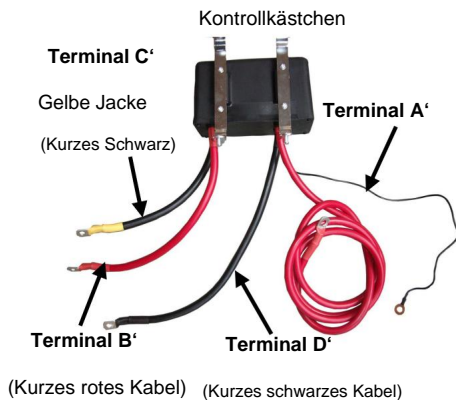
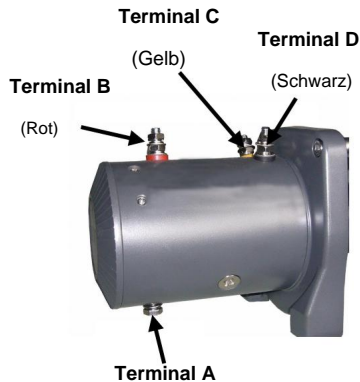

NOTIZ:

1. Ihre Batterie muss in gutem Zustand gehalten werden.
2. Achten Sie darauf, dass die Batteriekabel nicht über Oberflächen gezogen werden, die könnte sie möglicherweise beschädigen.
3. Korrosion an elektrischen Anschlüssen verringert die Leistung oder kann einen Kurzschluss verursachen.
4. Reinigen Sie alle Anschlüsse, insbesondere den Fernbedienungsschalter und die Steckdose.
5. Verwenden Sie in salzhaltigen Umgebungen zum Schutz vor Korrosion ein Silikondichtmittel.
6. VERSUCHEN SIE NICHT, DIE VERKABELUNG ZU INSTALLIEREN, WENN DIE BATTERIE VERBUNDEN. Autobatterien enthalten brennbare und explosive Gase. Tragen Sie während der Installation einen Augenschutz und legen Sie sämtlichen Metallschmuck ab. Beugen Sie sich beim Anschließen nicht über die Batterie.

PRODUKTANLEITUNG

Der beste Weg, sich mit der Funktionsweise Ihrer Winde vertraut zu machen, ist Führen Sie einige Testläufe durch, bevor Sie es tatsächlich verwenden müssen. Planen Sie Ihren Test im Voraus. Denken Sie daran, dass Sie die Winde nicht nur sehen, sondern auch hören können. um das Geräusch eines leichten, gleichmäßigen Zugs, eines starken Zugs und Geräusche zu erkennen durch Lastruckeln oder Verschieben verursacht. Bald gewinnen Sie Vertrauen in Die Bedienung und Nutzung Ihrer Winde wird für Sie zur Selbstverständlichkeit.

BETRIEB:

1. Stellen Sie sicher, dass das Fahrzeug durch Anziehen der Feststellbremse oder Unterlegen des die Räder.
2. Ziehen Sie das Windenkabel auf die gewünschte Länge heraus und verbinden Sie es mit einem Anker Punkt.

Die Windenkupplung ermöglicht ein schnelles Abrollen des Seils zum Einhängen an die Last- oder Ankerpunkt. Die Schaltlasche am Getriebegehäuse des Die Seilwinde betätigt die Kupplung wie folgt:

- a) Um die Kupplung auszukuppeln, bewegen Sie den Kupplungshebel in die

Position „FREESPOOL“. Das Kabel kann frei von der Trommel abgespult werden.

b) Um die Kupplung zu betätigen, bewegen Sie den Kupplungshebel in die Position „ENGAGED“. Die Winde ist nun zum Ziehen bereit.

FREIES SPULEN:



BESCHÄFTIGT:



(A)

FREIES SPULEN:



BESCHÄFTIGT:



(B)

ACHTUNG: Der Hebel muss in der eingerasteten Position sein und VOR DEM WINDEN VERRIEGELT.

WICHTIGER HINWEIS: Der Schalthebel kann nur bewegt werden gegen den Uhrzeigersinn.

BESCHÄFTIGT:



FREIES SPULEN:



(C)

A hat die Abmessungen 8000 Pfund, B hat die Abmessungen 10000 Pfund/13000 Pfund und C hat die Abmessungen 18000 Pfund.

3. Überprüfen Sie die gesamte Kabelausrüstung noch einmal, bevor Sie fortfahren.
4. Schließen Sie die Handsteuerung der Winde an. Es wird empfohlen, die Winde Die Bedienung erfolgt vom Fahrerplatz aus, um einen sicheren Betrieb zu gewährleisten.
5. Um den Windenbetrieb zu starten, starten Sie den Fahrzeugmotor, schalten Sie in den Leerlauf Getriebe, Motordrehzahl im Leerlauf halten.
6. Betätigen Sie die Handsteuerung oder die Funkfernbedienung, bis das Fahrzeug wurde zurückgeholt. Überprüfen Sie regelmäßig die Winde, um sicherzustellen, dass das Seil aufgerollt ist gleichmäßig auf die Trommel verteilen.

Notiz:

1. Verwenden Sie die Winde niemals mit eingelegtem Gang oder in Parkstellung, da dies zu Schäden führen kann. das Getriebe Ihres Fahrzeugs.
2. Wickeln Sie das Kabel niemals um den Gegenstand und haken Sie es nicht am Kabel selbst ein. Dies kann zu Schäden am gezogenen Objekt führen und den Kabel.
3. Halten Sie Hände, Kleidung, Haare und Schmuck vom Trommelbereich und dem Kabel fern beim Winden.
4. Benutzen Sie die Winde niemals, wenn das Seil ausgefranst, geknickt oder beschädigt ist.
5. Erlauben Sie niemandem, in der Nähe des Kabels oder in einer Linie mit dem Kabel zu stehen hinter der Winde, während diese unter Spannung steht. Sollte das Seil rutschen oder reißen, kann plötzlich zurück zur Winde schleudern und eine Gefahr für alle darin befindlichen Personen darstellen

der Bereich. Beim Aufwickeln immer weit seitlich stehen.

6. Lassen Sie den Schalter nicht eingesteckt, wenn die Winde nicht verwendet wird.

ÜBERPRÜFEN SIE DIE WINDE SORGFÄLTIG UND GRÜNDLICH, BEVOR IN BETRIEB!

Es wird dringend empfohlen, die Winde regelmäßig zu verwenden (einmal im Monat). Einfach das Kabel 15m ausziehen, 5m frei aufrollen und dann einschalten wieder ein. Dadurch bleiben alle Komponenten in gutem Betriebszustand, so dass die Winde ist im Bedarfsfall zuverlässig. Wenden Sie sich an Ihren autorisierten Händler für technische Unterstützung und Reparaturen.

ERSATZTEILE:

Ein umfangreiches Ersatzteilsortiment steht zur Verfügung.

Bitte wenden Sie sich an den Distributor oder den Einzelhändler vor Ort.

Windenkapazität

1. Die Zugkraft verringert sich mit zunehmender Steigung.
2. Die Winde ist nicht als Ladungssicherungsmittel gedacht.

3. DIE WINDE WIRD MIT KABELGEBUNDENEM UND KABELLOSEM INTEGRIERTEM GELIEFERT
SCHALTERSTEUERUNG.

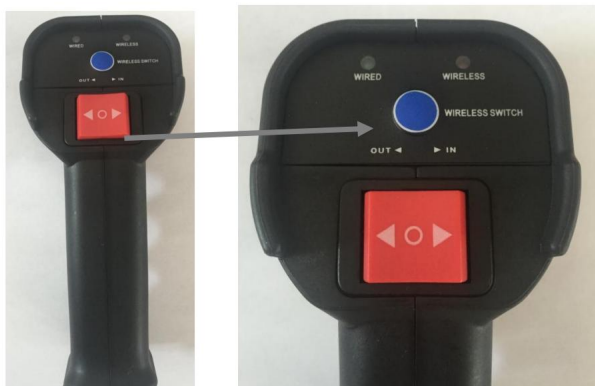

Der Stecker am Steuerkabel ist verschlüsselt und passt nur auf eine Art in die Buchse. Beim Loslassen kehrt der Schalter in die Position „Aus“ zurück. Um die Richtung zu ändern, drücken Sie die Wippe in die andere Richtung.

A. Wenn Sie eine kabelgebundene Steuerung verwenden möchten, schließen Sie die kabelgebundene Steuerung an die Steuerbox an so was:



B. Wenn Sie die drahtlose Steuerung verwenden möchten, ziehen Sie das Steuerkabel heraus, schließen Sie den drahtlosen Empfänger an und drücken Sie den blauen Drahtlosschalter, sodass die „Drahtlos“-Leuchte rot leuchtet:





Wenn die Wireless-Leuchte rot leuchtet, können Sie die Wireless-Steuerung verwenden, um die Winde bedienen.

C. LASSEN SIE DEN DRAHTLOSEN EMPFÄNGER ODER DIE KABELGEBUNDENE IN DIE STECKDOSE EINGESTECKT, WENN DIE WINDE NICHT IN GEBRAUCH IST!

D. Ersetzen Sie die Batterie, wenn die Steuerung nicht auf Ihre Eingaben reagiert.

NOTIZ:

Diese Winde muss mit dem Drahtseil in Unterwickelrichtung montiert werden.

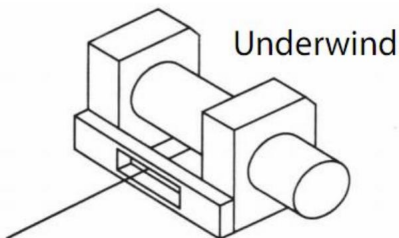

NOTIZ:

Die in diesem Handbuch beschriebenen Sicherheitsvorkehrungen und Anweisungen können nicht alle möglichen Bedingungen und Situationen abdecken, die auftreten können. Der Bediener muss verstehen, dass gesunder Menschenverstand und Vorsicht Faktoren sind,

welche nicht in dieses Produkt eingebaut werden können, sondern vom Betreiber aufgebracht werden müssen.

WARTUNG

- Überprüfen Sie regelmäßig alle elektrischen Komponenten auf Sauberkeit und Sicherheit Verbindungen.

- Dieser Artikel ist den Elementen ausgesetzt; im Inneren kann sich Feuchtigkeit ansammeln.

Winde bei Regen, Druck

Reiniger, Dampfreinigung, Flussüberquerungen und die gemeinsame Autowäsche. Um

Um Korrosion zu vermeiden, ist es am besten, die

Winde einmal im Monat als Minimum, auch wenn nur ein paar Meter abzuwickeln und

Wind zurück, die erzeugte Wärme wird helfen,

Kondensation ableiten. • Überprüfen

Sie regelmäßig, ob alle Schrauben und Beschläge fest und sicher sind. Diese könnten

sich unter harten Arbeitsbedingungen lösen

- Unter normalen Umständen sollte die Winde keine Wartung benötigen. Wenn Sie

Wenn Sie die Seilwinde regelmäßig benutzen, sollten Sie eine

Wartungsplan zur Maximierung der Lebensdauer und Leistung der Winde

- Wenn die Winde vollständig in Wasser eingetaucht ist, stellen Sie sicher, dass sie beim nächstes geeignetes Intervall vor der Speicherung.

Stellen Sie sicher, dass der Windenmotor sauber und trocken ist, erneuern Sie das Fett im Getriebe und anderen

Innenteile mit einem hochwertigen Lagerfett schmieren. •

Überprüfen Sie das Windenkabel vor dem Gebrauch auf Anzeichen von Verschleiß.

offensichtlich vor Gebrauch ersetzen. •

Kabel ordentlich auf die Trommel wickeln, nach jedem Einsatz der Winde das Kabel

sollte bis zu dem Punkt abgespult werden, wo die

Kabel liegt sauber auf der Trommel und wird unter Last neu aufgespult.

CHECKLISTE ZUR FEHLERSUCHE

WINDE FUNKTIONIERT UNTER NORMALEN BEDINGUNGEN NICHT

- Die Fahrzeugbatterie muss in einwandfreiem Zustand und voll aufgeladen sein. • Überprüfen Sie, ob die gesamte Verkabelung den Diagrammen in diesem Handbuch entspricht. • Überprüfen Sie, ob alle elektrischen Anschlüsse und Kabel in gutem Zustand sind.

frei von Korrosion und ordnungsgemäß angeschlossen. •

Überprüfen Sie, ob der Motor von der Batterie mit Strom versorgt wird. • Das Erdungsstromkabel sollte direkt an die Erdungsklemme am angeschlossen werden.

die Batterie, nicht das Fahrzeugchassis. • Es

dürfen nur die mit dieser Winde mitgelieferten Stromkabel verwendet werden,

Die Spezifikationen des Kabels sind möglicherweise nicht hoch genug

um die Winde mit ausreichend Strom zu versorgen. •

Überprüfen Sie, ob der Handschalter nicht beschädigt ist und funktioniert

ordnungsgemäß. • Überprüfen Sie die Batterie in der drahtlosen

Fernbedienung. • Überprüfen Sie, ob die Buchse der Steuerbox in gutem Zustand ist.

WINDE FUNKTIONIERT IN DER FALSCHEN RICHTUNG

- Überprüfen Sie, ob das Kabel in der richtigen Richtung auf die Trommel gespult ist. • Stellen Sie sicher, dass die gesamte Verkabelung den Diagrammen in diesem Handbuch entsprechend korrekt ist. Windenmotor wird zu heiß

- Die Winde sollte nur in 50 Sekunden-Arbeitszyklen betrieben werden und kühl. •

Überprüfen Sie, ob alle elektrischen Anschlüsse und Kabel in gutem Zustand sind,

frei von Korrosion und ordnungsgemäß angeschlossen. • Es

dürfen nur die mit dieser Winde mitgelieferten Stromkabel verwendet werden,

Die Spezifikationen des Kabels sind möglicherweise nicht hoch genug

um die Winde mit ausreichend Strom zu versorgen.

WINDE FUNKTIONIERT LANGSAM:

- Die Fahrzeugbatterie muss in einwandfreiem Zustand und voll aufgeladen sein. Das Ladesystem des Fahrzeugs muss die Batterie ausreichend aufladen. • Überprüfen Sie, ob alle elektrischen Anschlüsse und Kabel in gutem Zustand sind.

frei von Korrosion und ordnungsgemäß angeschlossen.

DER WINDENMOTOR FUNKTIONIERT, ABER DAS KABEL LÄSST SICH NICHT AUFSPULEN:

- Stellen Sie sicher, dass sich der Kupplungshebel in der eingerückten Position befindet.

WINDE FUNKTIONIERT NUR IN EINE RICHTUNG: • Überprüfen Sie,

ob alle elektrischen Anschlüsse und Kabel in gutem Zustand sind,

frei von Korrosion und ordnungsgemäß angeschlossen. •

Überprüfen Sie, ob die gesamte Verkabelung gemäß den Diagrammen in diesem Handbuch korrekt

ist. • Überprüfen Sie, ob der Handsteuerungsschalter nicht beschädigt ist und funktioniert

- Überprüfen

Sie, ob die Buchse der Steuereinheit in gutem Zustand ist.

DIE WINDENBREMSE FUNKTIONIERT NICHT ODER HÄLT KEINE LAST:

- Überprüfen Sie, ob das Kabel in der richtigen Richtung auf die Trommel gespult ist

Windenmagnetschalter funktioniert nicht oder klickt schnell

- Überprüfen Sie, ob das dünne Erdungskabel gemäß dem Diagramm richtig angeschlossen ist in diesem Handbuch.

VEVOR[®]
TOUGH TOOLS, HALF PRICE

Technischer Support und E-Garantie-Zertifikat
www.vevor.com/support

VEVOR[®]

TOUGH TOOLS, HALF PRICE

Supporto tecnico e certificato di garanzia elettronica www.vevor.com/support

VERRICELLO ELETTRICO

MODELLO:S8000/SC10000/SC13000/SEC16800T

Continuiamo a impegnarci per fornirvi strumenti a prezzi competitivi.

"Risparmia la metà", "Metà prezzo" o qualsiasi altra espressione simile da noi utilizzata rappresenta solo una stima del risparmio che potresti ottenere acquistando determinati utensili con noi rispetto ai principali marchi principali e non significa necessariamente coprire tutte le categorie di utensili da noi offerti. Ti ricordiamo gentilmente di verificare attentamente quando effettui un ordine con noi se stai effettivamente risparmiando la metà rispetto ai principali marchi principali.

VEVOR[®]

TOUGH TOOLS, HALF PRICE

VERRICELLO ELETTRICO

MODELLO: S8000/SC10000/SC13000/SEC16800T



HAI BISOGNO DI AIUTO? CONTATTACI!

Hai domande sui prodotti? Hai bisogno di supporto tecnico? Non esitare a contattarci:

**Supporto tecnico e certificato di garanzia
elettronica www.vevor.com/support**

Questa è l'istruzione originale, si prega di leggere attentamente tutte le istruzioni del manuale prima di utilizzare. VEVOR si riserva una chiara interpretazione del nostro manuale utente. L'aspetto del prodotto sarà soggetto al prodotto ricevuto. Vi preghiamo di perdonarci se non vi informeremo di nuovo se ci sono aggiornamenti tecnologici o software sul nostro prodotto.

ISTRUZIONI DI SICUREZZA

PRECAUZIONI DI SICUREZZA

ATTENZIONE: Leggere attentamente e comprendere tutte le ISTRUZIONI DI MONTAGGIO E ISTRUZIONI PER L'USO prima di operare. La mancata osservanza delle norme di sicurezza e altre precauzioni di sicurezza di base possono causare gravi lesioni personali.

Attenzione! Osservare le precauzioni di sicurezza per la sicurezza personale e la sicurezza di altri. Il funzionamento improprio dell'attrezzatura può causare lesioni personali e danni alle apparecchiature.

Leggere attentamente quanto segue prima di tentare di utilizzare il verricello e conservare le istruzioni per riferimento futuro.

1. Vestiti in modo

appropriato: -Non indossare abiti larghi o gioielli. Possono rimanere impigliati in movimento

parti.-Indossare guanti di pelle quando si maneggia il cavo del verricello. Non maneggiare il cavo a mani nude i fili spezzati possono causare lesioni.

- Si consigliano calzature antiscivolo, - Copricapo
protettivo per contenere i capelli lunghi.

2. Mantenere una distanza di sicurezza:

-Assicurarsi che tutte le persone si trovino ben lontane dal cavo del verricello e dal carico durante funzionamento del verricello, 1,5 volte la lunghezza del cavo consigliata. Se un cavo tira se si allenta o si rompe sotto carico, può contrarsi e causare gravi danni personali lesioni o morte.

-Non calpestare il cavo.

- Tutti i visitatori e gli astanti devono essere tenuti lontani dall'area di lavoro.

- Mantenere sempre un appoggio e un equilibrio adeguati.

3. Non abusare del cavo:

-Non trasportare mai il verricello per il cavo o tirarlo per scollegarlo dalla ricettacolo.

-Tenere il cavo lontano da fonti di calore, olio e bordi taglienti.

4. Non sovraccaricare il verricello:

-Se il motore diventa sgradevolmente caldo al tatto, fermarsi e lasciarlo raffreddare per qualche minuto.

-Non mantenere alimentata l'argano se il motore si spegne.

-Non superare i valori massimi di tiro della linea indicati nelle tabelle. Carichi d'urto non deve superare queste classificazioni.

5. Evitare l'avviamento involontario:

- La frizione del verricello deve essere disinnestata quando non è in uso e completamente attivato durante l'uso.

6. Controllare le parti danneggiate:

-Prima di utilizzare, dovresti controllare attentamente il tuo verricello. Qualsiasi parte che è danneggiato deve essere riparato correttamente o sostituito da un servizio autorizzato centro.

7. Riparare il verricello:

-Quando si ripara, utilizzare solo parti di ricambio identiche o potrebbe causare notevole pericolo per l'utente.

8. Riavvolgere il cavo: - È

necessario indossare guanti di pelle durante il riavvolgimento. Per riavvolgere correttamente, è necessario mantenere un leggero carico sul cavo. Tenere il cavo con una mano e l'interruttore del telecomando con l'altra. Inizia il più indietro e dentro il centro il più possibile. Cammina verso l'alto mantenendo il carico sul cavo mentre il verricello è acceso.

-Non lasciare che il cavo scivoli attraverso la tua mano e non avvicinati l'argano troppo vicino.

- Spegner il verricello e ripetere la procedura fino a quando tutto il cavo eccetto 1m è dentro.

-Scollegare l'interruttore del telecomando e terminare l'avvolgimento del cavo ruotando il tamburo a mano con la frizione disinnestata.

-Sugli argani nascosti, avvolgere il cavo sotto tensione, ma tenere le mani lontane.

Attenzione: l'uso di qualsiasi altro accessorio o fissaggio diverso da quelli consigliati nel manuale di istruzioni possono presentare un rischio di lesioni personali.

AVVERTENZE SUL FUNZIONAMENTO DEL VERRICELLO

Leggere attentamente quanto segue prima di tentare di utilizzare il verricello e conservare le istruzioni per riferimento futuro.

1. L'avvolgimento irregolare del cavo, durante il traino di un carico, non è un problema, a meno che non ci sia un cumulo di cavi su un'estremità del tamburo. Se ciò accade invertire il senso di rotazione del verricello per alleviare il carico e spostare ulteriormente il punto di ancoraggio il centro del veicolo.

Una volta terminato il lavoro, è possibile srotolare e riavvolgere il cavo per disporlo in modo ordinato.

2. Conservare l'interruttore del telecomando all'interno del veicolo in un luogo in cui non possa danneggiarsi, ispezionarlo prima di collegarlo.

3. Quando si è pronti per iniziare l'avvolgimento, collegare l'interruttore del telecomando con frizione disinnestata, non innestare la frizione con il motore in funzione.

4. Non ricollegare mai il gancio al cavo. Ciò causa danni al cavo.

Utilizzare sempre un'imbracatura o una catena di adeguata resistenza.

5. Osservare il verricello durante l'operazione di sollevamento, se possibile stando in posizione sicura distanza. Interrompere il processo di argano ogni metro circa per assicurare il cavo non tira su in un angolo. Incastrare il cavo può rompere il verricello.

6. Non attaccare ganci di traino all'apparato di montaggio del verricello. Devono essere fissato al telaio del veicolo.

7. L'uso di un blocco di strappo faciliterà le operazioni di recupero fornendo un raddoppio della capacità del verricello e dimezzamento della velocità di sollevamento, e il mezzo per mantenere una trazione diretta della linea al centro del passacavo. Quando doppio carico durante il verricello stazionario, il gancio del verricello deve essere fissato al telaio del veicolo.

8. Assicurarsi che i grilli di classe "D" o ad arco siano utilizzati insieme a un protettore approvato per tronchi d'albero che fornisce un punto di ancoraggio sicuro.

9. Quando si estende il cavo del verricello, assicurarsi che siano stati fatti almeno cinque giri di cavo rimanere sempre sul tamburo. In caso contrario, il cavo potrebbe separazione dal tamburo sotto carico. Lesioni personali gravi o danni alla proprietà potrebbero verificarsi danni.

10. Tutti gli argani sono dotati di una marcatura rossa del cavo per identificare che 5 gli avvolgimenti del cavo rimangono sul tamburo del verricello quando questo segno appare. Non si deve tentare alcun recupero oltre questa marcatura.

11. Poiché la massima potenza di trazione si ottiene sullo strato più interno di il tuo verricello, è consigliabile tirare fuori quanta più linea possibile per tiri pesanti (è necessario lasciare almeno 5 avvolgimenti minimo sul cavo rosso tamburo). Se questo è non è pratico usare un paranco a strappo e una disposizione a doppia cima.

12. Stendere una coperta pesante o un oggetto simile sul verricello esteso si consiglia il cavo in quanto smorzera qualsiasi gioco in caso di guasto verificarsi.

13. L'avvolgimento ordinato e stretto evita il bloccaggio del cavo, che si verifica quando un carico viene applicato e il cavo è schiacciato tra gli altri. Se ciò accade, azionare alternativamente l'argano dentro e fuori. Non tentare di lavorare un cavo legato cavo sotto carico, liberare a mano.

14. Applicare dei blocchi alle ruote quando i veicoli si trovano in pendenza.

15. Batteria:

- Assicurarsi che la batteria sia in buone condizioni. Evitare il contatto con la batteria acidi o altri contaminanti.

- Indossare sempre protezioni per gli occhi quando si lavora vicino a una batteria.

- Tenere il motore acceso quando si utilizza il verricello, per evitare di appiattirlo

batteria.

16. Cavo del verricello:

- Assicurarsi che il cavo sia in buone condizioni e collegato correttamente.

- Non utilizzare il verricello se il cavo è sfilacciato.

- Non spostare il veicolo per trainare un carico.

- La durata del cavo è direttamente correlata all'uso e alla cura che riceve.

Dopo il primo e i successivi utilizzi, un cavo deve essere avvolto sul tamburo sotto un carico di almeno 500 libbre (230 kg) o gli involucri esterni si trarranno negli avvolgimenti interni e danneggiare gravemente il cavo durante il sollevamento. il primo utilizzo del verricello dovrebbe essere una prova di familiarizzazione in una situazione rilassata e non di recupero. Srotolare il cavo finché non appare il cavo rosso (circa cinque giri sul tamburo), quindi riavvolgere il cavo sul tamburo sotto un carico di 500 libbre (230 kg) o più. Ciò tenderà leggermente e allungherà il nuovo cavo e creare un avvolgimento stretto del cavo attorno al tamburo. In caso contrario ciò potrebbe danneggiare i cavi e ridurne la durata.

- Prevenire le pieghe prima che si verifichino.

(a) Questo è l'inizio di una pieghettatura. A questo punto, il cavo metallico dovrebbe essere raddrizzato.

(b) La fune metallica è stata tirata e l'anello è serrato fino a creare un nodo. Il cavo metallico è ora permanentemente danneggiato e non deve essere utilizzato. (c)

Il risultato dell'attorcigliamento è che ogni filo tira una quantità diversa che causa i fili sotto massima tensione per rompere e ridurre il carico capacità del cavo metallico.

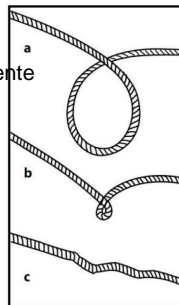

- Quando si sostituisce il cavo, assicurarsi di applicare il lattato o un prodotto equivalente composto, alla filettatura del morsetto del cavo. Serrare correttamente la vite del morsetto ma non stringere troppo. Il lattato impedirà l'allentamento della vite in condizioni ardue.

Si consigliano il primer Lactate 7471 e il frenafilietti 222.

17. Non tentare di superare i limiti di trazione di questo verricello.

La capacità massima di carico di lavoro è sullo strato di fune metallica più vicino al tamburo. **NON SOVRACCARICARE. NON TENTARE TIRATE PROLUNGATE**

A CARICHI PESANTI. I sovraccarichi possono danneggiare il verricello e/o la fune metallica e creare condizioni operative non sicure. PER CARICHI OLTRE 1/2 NOMINALE CAPACITA', SI CONSIGLIA L'UTILIZZO DELLA PULEGGIA OPZIONALE BLOCCA PER DOPPIO LINEARE IL CAVO METALLICO. Questo riduce il carico su

l'argano e la tensione sulla fune metallica di circa il 50%. Attaccare il gancio per caricare la parte portante. Il motore del veicolo deve essere in funzione durante l'argano operazione. Se si esegue un sollevamento considerevole con il motore spento, il la batteria potrebbe essere troppo debole per riavviare il motore.

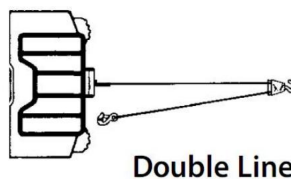
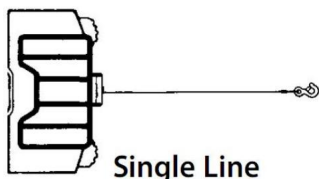

18. DOPO AVER LETTO E COMPRESO QUESTO MANUALE, IMPARA

PER USARE IL TUO VERRICELLO. Dopo aver installato il verricello, fai pratica usandolo in modo da ne avrà familiarità quando ce ne sarà bisogno.

19. NON "spostare" il veicolo per aiutare il verricello a tirare il carico.

la combinazione del verricello e del traino del veicolo insieme potrebbe sovraccaricare il fune metallica e verricello.

20. TENETEVI SEMPRE LONTANI DAL CAVO METALLICO, DAL GANCIO E DAL VERRICELLO. L'EVENTO IMPROBABILE DI UN GUASTO DI QUALSIASI COMPONENTE È MEGLIO STAI FUORI DAL PERICOLO.

21. Ispezionare frequentemente il cavo metallico e l'attrezzatura. Un cavo metallico sfilacciato con i fili spezzati devono essere sostituiti immediatamente.

22. Utilizzare guanti di pelle spessa quando si maneggia un cavo metallico. Non lasciare che il cavo metallico scivolare tra le tue mani.

23. Non utilizzare mai il verricello con meno di 5 giri di fune metallica attorno al tamburo del verricello poiché il dispositivo di fissaggio dell'estremità del cavo metallico POTREBBE NON sopportare il carico completo.

24. Non mettere mai il dito nel gancio. Se il dito dovesse diventare intrappolato nel gancio, potresti perdere il dito.

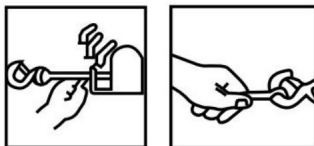

25. UTILIZZARE SEMPRE IL SALVAMANI Quando si guida il cavo metallico dentro o fuori. (Vedi Figura 2).

26. Non utilizzare l'argano in applicazioni di sollevamento a causa della sicurezza richiesta per l'argano fattori e caratteristiche.

27. Non utilizzare l'argano per sollevare, sostenere o altrimenti trasportare persone.

SPECIFICHE DEL PRODOTTO

Modello SPECIFICHE	S8000	SC10000	SC13000	SEC16800T
Voltaggio	12 V CC	12 V CC	12 V CC	12 V CC
Potenza nominale	5,5 CV	6,6 CV	6,6 CV	5,7 CV
Rapporto di trasmissione	195.8:1	172.8:1	172.8:1	312.4:1
Lunghezza di filo	1,8 milioni	1,8 milioni	1,8 milioni	1,8 milioni
Corda	Sintetico, 7/20 pollici * 85 piedi	Sintetico, 7/20 pollici * 85 piedi	Sintetico, 3/8 pollici * 85 piedi	Acciaio , 7/16 pollici * 85 piedi
Grado di protezione IP	67	67	67	55

Contenuto della confezione

Parti	Modello			
	S8000	Dimensioni		SEC16800T
Argano elettrico	1	1	1	1
Scatola di controllo	1	1	1	×
Telecomando senza fili	1	1	1	1
Passacavo	1	1	1	1
Cavo nero da 1,8 m	1	1	1	1
Gancio a forcella	1	1	1	1
Fascia rossa	1	1	1	1
Kit di viti	1	1	1	1
Manuale	1	1	1	1

ISTRUZIONI PER IL MONTAGGIO DEL PRODOTTO

MONTAGGIO DEL VERRICELLO

1. a) Il verricello deve essere montato su un telaio di montaggio in acciaio idoneo utilizzando il sistema di montaggio del piede a 4 punti su un piano orizzontale o verticale. b) È molto importante che il verricello sia montato su una superficie piana in modo che il tre sezioni (motore, tamburo del cavo e alloggiamento del cambio) siano correttamente allineate. c) Prima di iniziare l'installazione, assicurarsi che la struttura di montaggio utilizzata è in grado di resistere alla capacità nominale dei verricelli. d) Il montaggio di verricelli e/o di un sistema di protezione frontale può influire sulla attivazione degli airbag SRS. Controllare che il sistema di montaggio sia stato testato e approvato per il montaggio del verricello su veicoli dotati di airbag.
2. I telai di montaggio del verricello e/o i sistemi di protezione frontale sono suggerito per adattarsi alla maggior parte dei veicoli più diffusi. I telai dei verricelli sono confezionati con istruzioni di montaggio dettagliate.
3. Se desideri realizzare la tua piastra di montaggio, le dimensioni sottostanti saranno di aiuto. Una piastra di montaggio in acciaio spessa 6 mm è consigliato. Gli elementi di fissaggio devono essere in acciaio ad alta resistenza grado 5 o superiore. A Un supporto progettato male può invalidare la garanzia.
4. Il verricello deve essere fissato al montaggio con 3/8"UNC x Bulloni in acciaio inossidabile da 1-1/4" e rondelle elastiche forniti.
5. Il passacavo deve essere montato in modo da guidare il cavo sul tamburo

in modo uniforme.

INSTALLAZIONE LUBRIFICAZIONE

Tutte le parti mobili del verricello sono lubrificate in modo permanente con elevata grasso al litio a temperatura ambiente al momento del montaggio. In condizioni normali condizioni la lubrificazione di fabbrica sarà sufficiente. Lubrificare il cavo periodicamente utilizzando olio penetrante leggero. Ispezionare per fili rotti e sostituire se necessario. Se se il cavo è usurato o danneggiato è necessario sostituirlo.

INSTALLAZIONE CAVI

Srotolare il nuovo cavo arrotolandolo sul terreno per evitare che si attorcigli.

Rimuovete il vecchio cavo e osservate il modo in cui è fissato alla flangia del tamburo.

MOUNTING WINCH

⚠ WARNING

Always choose a mounting location that is sufficiently strong to withstand the maximum pulling capacity of your winch.

⚠ WARNING

Always complete the winch installation and attach the hook before installing the wiring.

⚠ WARNING

Never use bolts that are too long.

MOUNTING WINCH

Choose a mounting location that is sufficiently strong enough to withstand the loads you intend to winch. Only the mounting orientations shown are possible for safe winching operation. All others are improper and inappropriate. The use of recommended bolt and lock washer combinations torqued to recommended levels will prevent vibration during operation. The mounting details indicate the proper torque levels.

Remember the winch rope must always spool onto the drum as indicated by the drum rotation decal.

Refer to the following diagrams for proper mounting orientation.

Control Pack Installation

Mount the control pack according to the instructions included in the mounting system kit. Use the bracket included in the kit. To mount the control pack directly to the winch.

The control pack mounting fasteners may also be moved to the unused holes in the control pack base plate for additional mounting flexibility.

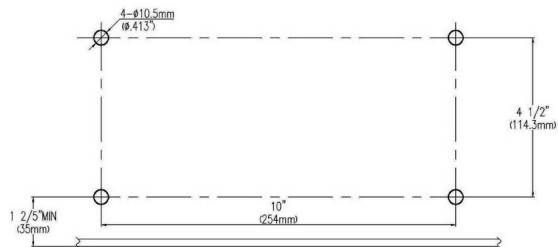

Mounting Details:

- (1) Mounting plate (1PC) <Please note the mounting plate is not included>
- (2) Hex bolt M10X30 (4PCS)
- (3) Spring washer $\Phi 10$ (6PCS)
- (4) Gasket $\Phi 10$ (6PCS)
- (5) Hex nut6 M10 (2PCS)
- (6) Square nut M10 (4PCS)
- (2) Hex bolt M10X25 (2PCS)
- (7) 4-way roller fairlead (1PC)

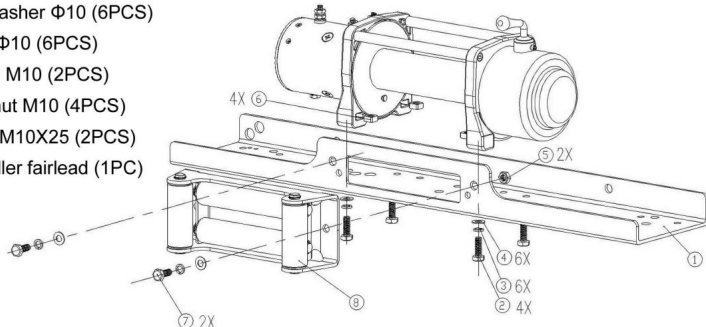

COLLEGAMENTO ELETTRICO

Per i normali lavori di autoripristino, l'impianto elettrico esistente è adeguato.

Una batteria completamente carica e i collegamenti corretti sono essenziali. Eseguire il motore del veicolo durante le operazioni di sollevamento con il verricello per mantenere carica la batteria.

Prestare molta attenzione al corretto collegamento del cavo elettrico come segue

(fare riferimento al Diagramma 1)

1. Cavo rosso corto (B') che collega al terminale rosso (B) del motore.

2. Cavo nero corto con giallo giacca (C') che si collega al giallo terminale (C) del motore.

3. Cavo nero corto con nero giacca (D') che si collega al nero terminale (D) del motore.

4. Cavo nero sottile (a') di collegamento al terminale inferiore (A) del motore.

5. Cavo nero lungo (1,8 m), uno terminale (A') di collegamento al terminale inferiore (A) del motore e l'altro terminale negativo (-) collegamento al terminale negativo (-) della batteria.

6. Cavo rosso lungo positivo (+) collegamento al terminale positivo (+) della batteria.

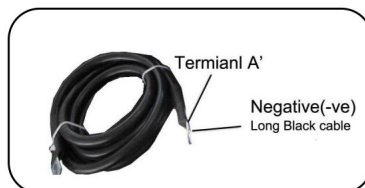
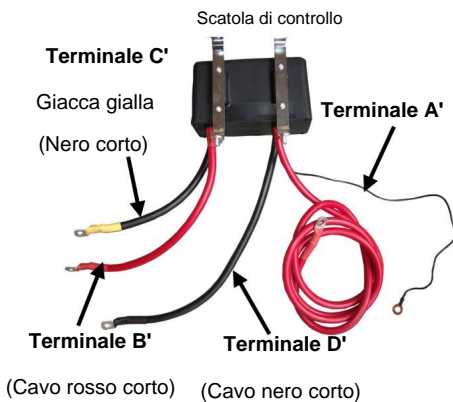
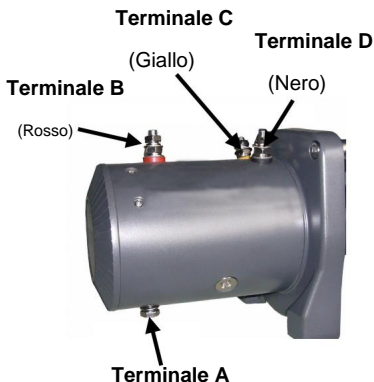

NOTA:

1. La batteria deve essere mantenuta in buone condizioni.
2. Assicurarsi che i cavi della batteria non siano tirati su nessuna superficie, che potrebbe danneggiarli.
3. La corrosione sui collegamenti elettrici ridurrà le prestazioni o potrebbe causare un cortocircuito.
4. Pulire tutti i collegamenti, in particolare quelli dell'interruttore del telecomando e della presa.
5. In ambienti salati utilizzare un sigillante silconico per proteggere dalla corrosione.
6. **NON TENTARE DI INSTALLARE IL CABLAGGIO QUANDO LA BATTERIA È COLLEGATO.** Le batterie per autoveicoli contengono sostanze infiammabili ed esplosive gas. Indossare occhiali protettivi durante l'installazione e rimuovere tutti i gioielli metallici. Non chinarsi sulla batteria durante i collegamenti.

ISTRUZIONI PER IL PRODOTTO

Il modo migliore per familiarizzare con il funzionamento del tuo verricello è quello di Effettuare alcune prove prima di utilizzarlo effettivamente. Pianificare il test in anticipo. Ricorda che puoi sentire il tuo verricello così come puoi vederlo funzionare. Ottieni per riconoscere il suono di una trazione leggera e costante, di una trazione pesante e dei suoni causati da strappi o spostamenti del carico. Presto acquisirai sicurezza in azionare il verricello e utilizzarlo diventerà per te una seconda natura.

OPERATIVO:

1. Assicurarsi che il veicolo sia sicuro azionando il freno di stazionamento o bloccandolo le ruote.
2. Estrarre il cavo del verricello alla lunghezza desiderata e collegarlo ad un'ancora punto.

La frizione del verricello consente lo svolgimento rapido del cavo per l'aggancio al carico o punto di ancoraggio. La linguetta del cambio situata sulla scatola del cambio del il verricello aziona la frizione come segue:

- a) Per disinnestare la frizione, spostare la linguetta del cambio della frizione verso

Posizione "FREESPOOL". Il cavo potrebbe essere svolto liberamente dal tamburo. b) Per innestare la frizione, spostare la linguetta del cambio della frizione in posizione "ENGAGED". Il verricello è ora pronto per la trazione.

SPOILER LIBERO:



IMPEGNATO:



(UN)

SPOILER LIBERO:



IMPEGNATO:



(B)

ATTENZIONE: LA LEVA DEVE ESSERE IN POSIZIONE INSERITA E BLOCCATO PRIMA DELL'ARRICCHETTO.

AVVISO IMPORTANTE: la linguetta del cambio può essere spostata solo antiorario.

IMPEGNATO:



SPOILER LIBERO:



(C)

A è la dimensione di 8000 libbre, B è la dimensione di 10000 libbre/13000 libbre, mentre C è la dimensione di 18000 libbre.

3. Ricontrollare tutti i cavi prima di procedere.
4. Collegare il comando manuale del verricello. Si raccomanda che il verricello l'azionamento avviene dalla postazione del conducente per garantire un funzionamento sicuro.
5. Per iniziare l'operazione di sollevamento, avviare il motore del veicolo, selezionare la posizione neutra trasmissione, mantenere il regime del motore al minimo.
6. Azionare il comando manuale o il telecomando wireless fino a quando il veicolo è stato recuperato. Controllare regolarmente il verricello per assicurarsi che il cavo si stia avvolgendo sul tamburo in modo uniforme.

Nota:

1. Non utilizzare mai il verricello con il veicolo in marcia o in posizione di parcheggio, poiché ciò potrebbe danneggiarlo. la trasmissione del tuo veicolo.
2. Non avvolgere mai il cavo attorno all'oggetto e non agganciarlo mai al cavo stesso. Ciò può danneggiare l'oggetto tirato e piegarlo o sfilacciarlo. cavo.
3. Tenere mani, vestiti, capelli e gioielli lontani dall'area del tamburo e dal cavo durante il verricello.
4. Non utilizzare mai il verricello se il cavo è sfilacciato, piegato o danneggiato.
5. Non permettere mai a nessuno di sostare vicino al cavo o in linea con il cavo dietro il verricello mentre è sotto tensione. Se il cavo dovesse scivolare o rompersi, può improvvisamente tornare indietro verso l'argano, creando un pericolo per chiunque si trovi

l'area. Posizionatevi sempre ben di lato durante l'avvolgimento.

6. Non lasciare l'interruttore collegato quando il verricello non è in uso.

CONTROLLARE IL VERRICELLO CON ATTENZIONE E COMPLETAMENTE PRIMA OPERATIVO!

Si raccomanda vivamente di utilizzare il verricello regolarmente (una volta a mese). Basta alimentare il cavo per 15 m, lasciare la bobina libera per 5 m e quindi alimentare indietro. Ciò manterrà tutti i componenti in buone condizioni di funzionamento in modo che il verricello è affidabile quando necessario. Contatta il tuo rivenditore autorizzato per assistenza tecnica e riparazioni.

RICAMBI:

È disponibile una gamma completa di pezzi di ricambio.

Si prega di contattare il distributore o il rivenditore locale.

CAPACITÀ DI VERRICELLO

1. La capacità di trazione diminuisce all'aumentare della pendenza.
2. Il verricello non è concepito come dispositivo di fissaggio del carico.

3. IL VERRICELLO VIENE FORNITO CON CABLAGGIO E WIRELESS INTEGRATI
CONTROLLO DELL'INTERRUTTORE.

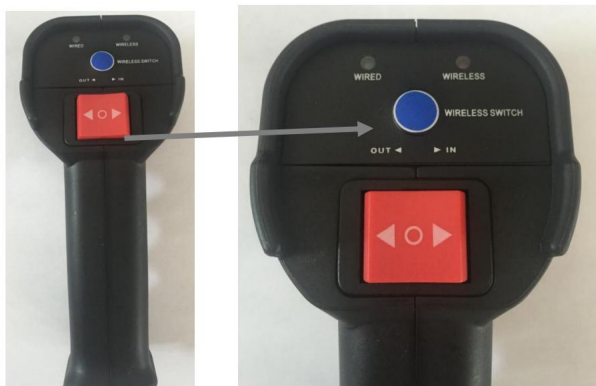

La spina sul cavo di controllo è codificata e si inserisce nella presa solo in un modo. Il grilletto dell'interruttore torna in posizione "Off" quando viene rilasciato. Per cambiare direzione, premere il bilanciante nell'altra direzione.

A. Se si desidera utilizzare il controllo cablato, collegare il controllo cablato alla scatola di controllo come questo:



B. Se si desidera utilizzare il controllo wireless, scollegare il cavo di controllo, collegare il ricevitore wireless e premere l'interruttore wireless blu in modo che la luce "wireless" diventi rossa:





Quando la luce wireless è rossa, è possibile utilizzare il controllo wireless per azionare il verricello.

C. NON LASCIARE MAI IL RICEVITORE WIRELESS O IL CONTROLLO CABLATO INSERITO NELLA PRESA QUANDO IL VERRICELLO NON È IN USO!

D. Sostituire la batteria se il controllo non reagisce alle operazioni.

NOTA:

Questo organo deve essere montato con la fune metallica rivolta verso il basso.

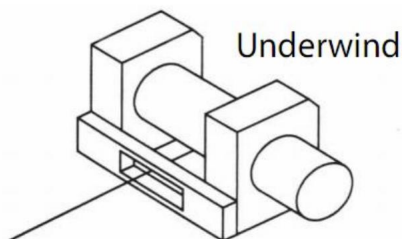

NOTA:

Le precauzioni di sicurezza e le istruzioni illustrate in questo manuale non possono coprire tutte le possibili condizioni e situazioni che potrebbero verificarsi. L'operatore deve comprendere che il buon senso e la cautela sono fattori,

che non può essere integrato in questo prodotto, ma deve essere applicato dall'operatore.

MANUTENZIONE

- Ispezionare frequentemente tutti i componenti elettrici per garantirne la pulizia e la sicurezza connessioni.
- Questo articolo è esposto agli agenti atmosferici; l'umidità può accumularsi al suo interno verricello quando esposto a pioggia, pressione pulitori, pulizia a vapore, attraversamenti di fiumi e il comune autolavaggio. Per prevenire la corrosione è buona norma utilizzare il arcano almeno una volta al mese anche se per srotolare qualche metro e riavvolgi il vento, il calore generato aiuterà a dissipare la condensa. • Controllare regolarmente che tutti i bulloni e i raccordi siano ben serrati e sicuri, potrebbero lavorare in modo sciolto in condizioni di lavoro difficili
- In condizioni normali il verricello non dovrebbe richiedere manutenzione. Se utilizzare il verricello regolarmente dovresti considerare un programma di manutenzione per massimizzare la durata e le prestazioni del verricello
- Se il verricello è completamente immerso nell'acqua, assicurarsi che venga riparato presso successivo intervallo appropriato prima dello stoccaggio. Assicurarsi che il motore del verricello sia pulito e asciutto, sostituire il grasso nella scatola del cambio e altro interni utilizzando un grasso di qualità per cuscinetti. • Controllare il cavo del verricello prima dell'uso per eventuali segni di usura, se i segni di usura sono apparente sostituire prima dell'uso. • Avvolgere ordinatamente il cavo sul tamburo, dopo ogni utilizzo del verricello il cavo dovrebbe essere srotolato fino al punto in cui il il cavo viene disposto ordinatamente sul tamburo e riavvolto sotto carico.

ELENCO DI CONTROLLO PER LA RISOLUZIONE DEI PROBLEMI

IL VERRICELLO NON FUNZIONA IN CONDIZIONI NORMALI

- La batteria del veicolo deve essere in buone condizioni di funzionamento e completamente carica.
- Controllare che tutti i cavi siano corretti secondo gli schemi in questo manuale. • Controllare che tutti i collegamenti elettrici e i cavi siano in buone condizioni, privo di corrosione e collegato correttamente. • Controllare se c'è corrente che arriva al motore dalla batteria. • Il cavo di alimentazione di terra deve essere collegato direttamente al terminale di terra su la batteria non il telaio del veicolo. • Devono essere utilizzati solo i cavi di alimentazione forniti con questo verricello, qualsiasi altro il cavo potrebbe non avere specifiche sufficientemente elevate per fornire potenza sufficiente al verricello. • Controllare che l'interruttore del comando manuale non sia danneggiato e funzioni
- Controllare la batteria del telecomando wireless. • Controllare che la presa della scatola di controllo sia in buone condizioni.

IL VERRICELLO FUNZIONA NELLA DIREZIONE SBAGLIATA

- Controllare che il cavo sia avvolto nella direzione corretta sul tamburo. • Assicurarsi che tutto il cablaggio sia corretto secondo gli schemi in questo manuale.

IL MOTORE DEL VERRICELLO DIVENTA TROPPO SCALDATO

- Il verricello deve essere utilizzato solo in cicli di lavoro di 50 secondi e lasciato fresco. • Controllare che tutti i collegamenti elettrici e i cavi siano in buone condizioni, privi di corrosione e collegati correttamente. • Devono essere utilizzati solo i cavi di alimentazione forniti con questo verricello, qualsiasi altro il cavo potrebbe non avere specifiche sufficientemente elevate per fornire potenza sufficiente al verricello.

IL VERRICELLO FUNZIONA LENTAMENTE:

- La batteria del veicolo deve essere in buone condizioni di funzionamento e completamente carica, il sistema di ricarica del veicolo deve fornire una buona carica alla batteria. • Controllare che tutti i collegamenti elettrici e i cavi siano in buone condizioni, privi di corrosione e collegati correttamente.

IL MOTORE DEL VERRICELLO FUNZIONA MA IL CAVO NON SI AVVOLGE:

- Assicurarsi che la leva della frizione sia in posizione di inserimento.

IL VERRICELLO FUNZIONA SOLO IN UNA DIREZIONE: •

Controllare che tutti i collegamenti elettrici e i cavi siano in buone condizioni, privo di corrosione e collegato correttamente. • Controllare

che tutto il cablaggio sia corretto secondo gli schemi in questo manuale. • Controllare che l'interruttore di controllo manuale non sia danneggiato e funzioni

- Controllare

che la presa della scatola di controllo sia in buone condizioni.

IL FRENO DEL VERRICELLO NON FUNZIONA O NON TIENE UN CARICO:

- Controllare che il cavo sia avvolto sul tamburo nella direzione corretta

IL SOLENOIDE DEL VERRICELLO NON FUNZIONA O NON FA SCATTO RAPIDAMENTE

- Controllare che il cavo sottile di terra sia collegato correttamente come da schema in questo manuale.

VEVOR[®]

TOUGH TOOLS, HALF PRICE

**Supporto tecnico e certificato di garanzia
elettronica www.vevor.com/support**

VEVOR[®]

TOUGH TOOLS, HALF PRICE

Soporte técnico y certificado de garantía electrónica www.vevor.com/support

CABRESTANTE ELÉCTRICO

MODELO: S8000/SC10000/SC13000/SEC16800T

Seguimos comprometidos a brindarle herramientas a precios competitivos.

"Ahorre la mitad", "mitad de precio" o cualquier otra expresión similar que utilicemos solo representa una estimación del ahorro que podría obtener al comprar ciertas herramientas con nosotros en comparación con las principales marcas y no necesariamente significa que cubra todas las categorías de herramientas que ofrecemos. Le recordamos que, al realizar un pedido con nosotros, verifique cuidadosamente si realmente está ahorrando la mitad en comparación con las principales marcas.

VEVOR[®]

TOUGH TOOLS, HALF PRICE

CABRESTANTE ELÉCTRICO

MODELO: S8000/SC10000/SC13000/SEC16800T



¿NECESITA AYUDA? ¡CONTÁCTENOS!

¿Tiene preguntas sobre el producto? ¿Necesita asistencia técnica? No dude en ponerse en contacto con nosotros:

Soporte técnico y certificado de garantía electrónica
www.vevor.com/support

Estas son las instrucciones originales, lea atentamente todas las instrucciones del manual antes de utilizar el producto. VEVOR se reserva una interpretación clara de nuestro manual de usuario. La apariencia del producto estará sujeta al producto que recibió. Perdónenos por no informarle nuevamente si hay actualizaciones de tecnología o software en nuestro producto.

INSTRUCCIONES DE SEGURIDAD

PRECAUCIONES DE SEGURIDAD

ADVERTENCIA: Lea atentamente y comprenda todas las INSTRUCCIONES DE MONTAJE Y INSTRUCCIONES DE OPERACIÓN antes de operar. Si no se siguen las

Las reglas de seguridad y otras precauciones básicas de seguridad pueden resultar en lesiones graves.

Lesión personal.

¡Advertencia! Observe las precauciones de seguridad para su seguridad personal y la seguridad de los demás.

Otros. El uso inadecuado del equipo puede provocar lesiones personales y

Daños en el equipo.

Lea atentamente lo siguiente antes de intentar operar su cabrestante y

Conserve las instrucciones para futuras consultas.

1. Vístase adecuadamente:

-No use ropa suelta ni joyas, ya que pueden quedar atrapadas en el movimiento.

Piezas.-Use guantes de cuero al manipular el cable del cabrestante. No manipule el cable

Con las manos desnudas los cables rotos pueden causar lesiones.

-Se recomienda calzado antideslizante, -Funda

protectora para el cabello para contener el cabello largo.

2. Mantenga una distancia segura:

-Asegúrese de que todas las personas se mantengan alejadas del cable del cabrestante y de la carga durante operación del cabrestante, 1,5 veces la longitud del cable recomendada. Si un cable tira

Si se suelta o se rompe bajo carga, puede contraatacar y causar lesiones graves.

Lesión o muerte.

-No pise el cable.

- Todos los visitantes y espectadores deben mantenerse alejados del área de trabajo.

-Mantenga una posición adecuada y el equilibrio en todo momento.

3. No abuse del cable:

-Nunca lleve el cabrestante por el cable ni tire de él para desconectarlo del receptáculo.

-Mantenga el cable alejado del calor, aceite y bordes afilados.

4. No sobrecargue el cabrestante:

-Si el motor se calienta demasiado al tacto, deténgase y déjelo enfriar.
por unos minutos.

-No mantenga la energía suministrada al cabrestante si el motor se detiene.

-No exceda los valores máximos de tracción de la línea que se muestran en las tablas. Cargas de impacto no debe exceder estas clasificaciones.

5. Evite el arranque involuntario:

-El embrague del cabrestante debe estar desacoplado cuando no esté en uso y completamente activado durante el uso.

6. Compruebe las piezas dañadas:

-Antes de utilizarlo, debe revisar el cabrestante cuidadosamente. Cualquier pieza que esté Los dañados deben ser reparados adecuadamente o reemplazados por un servicio autorizado. centro.

7. Repare su cabrestante: -Al

repararlo, utilice únicamente piezas de repuesto idénticas o podría causar peligro considerable para el usuario.

8. Vuelva a enrollar el cable:

-Se deben usar guantes de cuero mientras se rebobina. Para rebobinar correctamente, Es necesario mantener una ligera carga sobre el cable. Sujete el cable con una mano y el interruptor del control remoto con la otra. Comience lo más atrás y hacia adentro posible. el centro lo más que pueda. Camine hacia arriba manteniendo la carga en el cable mientras el cabrestante está encendido

-No dejes que el cable se deslice entre tus manos y no te acerques el cabrestante demasiado cerca.

-Apague el cabrestante y repita el procedimiento hasta que todo el cable excepto 1m está adentro.

-Desconecte el interruptor del control remoto y termine de enrollar el cable. girando el tambor con la mano y el embrague desacoplado.

-En los cabrestantes ocultos, enrolle el cable con energía pero mantenga las manos alejadas.

Advertencia: El uso de cualquier otro accesorio o aditamento que no sea

Los recomendados en el manual de instrucciones pueden presentar un riesgo de

Lesión personal.

ADVERTENCIAS SOBRE EL FUNCIONAMIENTO DEL CABRESTANTE

Lea atentamente lo siguiente antes de intentar operar su cabrestante y

Conserve las instrucciones para futuras consultas.

1. El enrollado desigual del cable al tirar de una carga no es un problema, a menos que haya una acumulación de cable en un extremo del tambor. Si esto sucede

Invierta el cabrestante para aliviar la carga y mueva su punto de anclaje más lejos.
el centro del vehículo.

Una vez realizado el trabajo, puedes desenrollar y rebobinar para obtener un tendido ordenado del cable.

2. Guarde el interruptor de control remoto dentro de su vehículo donde no se dañe.
está dañado, inspecciónelo antes de enchufarlo.

3. Cuando esté listo para comenzar a enrollar, conecte el interruptor de control remoto con
embrague desacoplado, no acople el embrague con el motor en marcha.

4. Nunca vuelva a conectar el gancho al cable, ya que esto podría dañarlo.

Utilice siempre una eslinga o cadena de resistencia adecuada.

5. Observe el cabrestante mientras lo utiliza, si es posible desde una posición segura.
distancia. Detenga el proceso de tensado cada metro aproximadamente para asegurar el cable
No se levanta en una esquina. Si se atasca el cable, se puede romper el cabrestante.

6. No fije ganchos de remolque a los aparatos de montaje del cabrestante. Deben estar
unido al bastidor del vehículo.

7. El uso de un bloque de arranque facilitará las operaciones de recuperación al proporcionar una
duplicación de la capacidad del cabrestante y reducción a la mitad de la velocidad del cabrestante, y
el medio para mantener una línea de tracción directa hacia el centro del guíacabos.

Doble carga durante el cabrestante estacionario, el gancho del cabrestante debe estar
fijado al chasis del vehículo.

8. Asegúrese de que se utilicen grilletes de tipo "D" o de arco junto con un
Protector de tronco de árbol homologado para proporcionar un punto de anclaje seguro.

9. Al extender el cable del cabrestante, asegúrese de que haya al menos cinco vueltas de cable
Permanezca en el tambor en todo momento. Si no lo hace, podría dañar el cable.

Separación del tambor bajo carga. Lesiones personales o materiales graves.

Podrían producirse daños.

10. Todos los cabrestantes están provistos de una marca de cable roja para identificar que 5
Las envolturas de cable permanecen en el tambor del cabrestante cuando aparece esta marca en la
No se debe intentar recuperar nada más allá de esta marca.

11. Dado que el mayor poder de tracción se logra en la capa más interna de su cabrestante, es conveniente tirar de la mayor cantidad de línea posible para realizar tirones fuertes. (debes dejar al menos 5 vueltas mínimo en el cable rojo del tambor). Si esto es así

No es práctico utilizar un bloque de arranque y una disposición de doble línea.

12. Coloque una manta pesada u objeto similar sobre el cabrestante extendido. Se recomienda el cable ya que amortiguará cualquier reacción en caso de falla. ocurrir.

13. Un enrollado ordenado y ajustado evita que el cable se enrede, lo que se produce cuando una carga se aplica y el cable queda atrapado entre los demás. Si esto sucede, encienda y desenchufe alternativamente el cabrestante. No intente trabajar con un cable atado.

Cable bajo carga, libre a mano.

14. Coloque bloques en las ruedas cuando los vehículos estén en una pendiente.

15. Batería:

-Asegúrese de que la batería esté en buenas condiciones. Evite el contacto con la batería. ácido u otros contaminantes.

-Utilice siempre protección para los ojos cuando trabaje cerca de una batería.

-Tenga el motor en marcha cuando utilice el cabrestante, para evitar aplastarlo.

batería.

16. Cable del cabrestante:

- Asegúrese de que el cable esté en buen estado y conectado correctamente.

- No utilice el cabrestante si el cable está deshilachado.

- No mueva el vehículo para tirar de una carga.

- La vida útil del cable está directamente relacionada con el uso y cuidado que reciba.

Después de su primer uso y de los siguientes, un cable debe enrollarse en el tambor bajo una carga de al menos 500 libras (230 kg) o las envolturas exteriores se estirarán en las envolturas internas y dañarán gravemente el cable durante el cabrestante.

El primer uso del cabrestante debe ser una prueba de familiarización en una situación relajada y sin recuperación. Desenrolle el cable hasta que aparezca el cable rojo.

(aproximadamente cinco vueltas en el tambor), luego rebobine el cable en el tambor debajo una carga de 500 libras (230 kg) o más. Esto tensará y estirará ligeramente el nuevo cable y creará una envoltura de cable ajustada alrededor del tambor. Si no se hace

Esto podría provocar daños en el cable y reducir su vida útil.

- Evite las torceduras antes de que se produzcan. (a) Este es el comienzo de una torcedura. En este momento, el cable de acero debe estar enderezado.

(b) Se tiró del cable de acero y el bucle se ha apretado hasta una torcedura. El cable de acero ahora está permanentemente dañado y no debe usarse. (c) El resultado del enroscamiento es que cada hebra tira una cantidad diferente que provoca que las hebras debajo Mayor tensión para romper y reducir la carga. Capacidad del cable de acero.

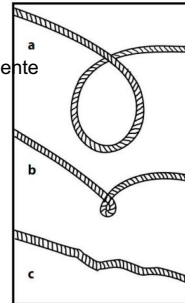

- Al reemplazar el cable, asegúrese de aplicar Lactato o un equivalente.

Compuesto, a la rosca de la abrazadera del cable. Apriete el tornillo de la abrazadera correctamente pero no apriete demasiado. El lactato evitará que el tornillo se afloje. condiciones arduas.

Se recomienda utilizar el Primer Lactato 7471 y el fijador de roscas 222.

17. No intente exceder los límites de tracción de este cabrestante.

La capacidad máxima de carga de trabajo está en la capa de cable de acero más cercana a la tambor. NO SOBRECARGUE. NO INTENTE TIRAR DE FORMA PROLONGADA

CON CARGAS PESADAS. Las sobrecargas pueden dañar el cabrestante y/o el cable de acero.

y crear condiciones de funcionamiento inseguras. PARA CARGAS SUPERIORES A LA MITAD DE LA CARGA NOMINAL CAPACIDAD, RECOMENDAMOS EL USO DE LA POLEA OPCIONAL BLOQUE PARA DOBLAR EL CABLE DE ACERO. Esto reduce la carga sobre

El cabrestante y la tensión en el cable de acero son aproximadamente del 50%. Coloque el gancho para soportar la parte de carga. El motor del vehículo debe estar en marcha durante el cabrestante. operación. Si se realiza un trabajo considerable con el motor apagado, el

La batería puede estar demasiado débil para reiniciar el motor.

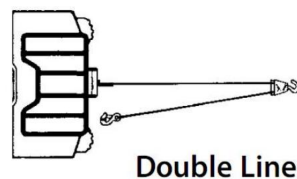
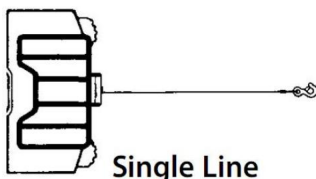

18. DESPUÉS DE LEER Y COMPRENDER ESTE MANUAL, APRENDA

PARA UTILIZAR EL CABRESTANTE. Después de instalar el cabrestante, practique su uso para que **Estaré familiarizado con él cuando surja la necesidad.**

19. NO "mueva" su vehículo para ayudar al cabrestante a tirar de la carga.

La combinación del cabrestante y el tirón del vehículo juntos podría sobrecargar el cable de acero y el cabrestante.

20. MANTÉNGASE SIEMPRE ALEJADO DE CABLES DE ACERO, GANCHOS Y CABRESTANTES.

EN EL IMPROBABLE CASO DE QUE FALLE CUALQUIER COMPONENTE, ES MEJOR

MANTENTE FUERA DE PELIGRO.

21. Inspeccione los cables de acero y el equipo con frecuencia. Un cable de acero deshilachado con

Las hebras rotas deben reemplazarse inmediatamente.

22. Utilice guantes de cuero gruesos al manipular cables de acero. No deje que los cables de acero se deslicen.

Deslízate entre tus manos.

23. Nunca utilice el cabrestante con menos de 5 vueltas de cable de acero alrededor del tambor del cabrestante.

ya que el sujetador del extremo del cable de acero puede NO soportar la carga completa.

24. Nunca introduzca el dedo en el anzuelo. Si el dedo se toca,

Atrapado en el gancho, podrías perder tu dedo.

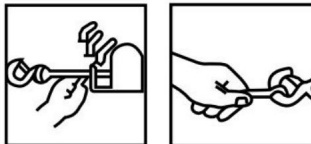

25. UTILICE SIEMPRE EL PROTECTOR DE MANOS Al guiar el cable de acero hacia adentro o hacia afuera.

fuera.(Ver Figura 2).

26. No utilice cabrestante en aplicaciones de elevación debido a las normas de seguridad requeridas para la elevación.

Factores y características.

27. No utilice el cabrestante para levantar, sostener o transportar de cualquier otro modo personas.

ESPECIFICACIONES DEL PRODUCTO

Modelo ESPECULACIÓN.	S8000	SC10000	SC13000	SEC16800T
Voltaje	12 V CC	12 V CC	12 V CC	12 V CC
Potencia nominal	5,5 CV	6,6 CV	6,6 CV	5,7 CV
Relación de transmisión	195,8:1	172,8:1	172,8:1	312,4:1
Longitud de cable	1,8 millones	1,8 millones	1,8 millones	1,8 millones
Soga	Sintético , 7/20 pulgadas x 85 pies	Sintético , 7/20 pulgadas x 85 pies	Sintético , 3/8 pulgadas x 85 pies	Acero , 7/16 pulgadas x 85 pies
Clasificación IP	67	67	67	55

Contenido del paquete

Modelo Regiones	S8000	SC10000 SC13000		SEC16800T
Cabrestante eléctrico	1	1	1	1
Caja de control	1	1	1	×
Control remoto inalámbrico	1	1	1	1
Guía de cables	1	1	1	1
Cable negro de 1,8 m	1	1	1	1
Gancho de horquilla	1	1	1	1
Banda roja	1	1	1	1
Juego de tornillos	1	1	1	1
Manual	1	1	1	1

INSTRUCCIONES DE MONTAJE DEL PRODUCTO

MONTAJE DEL CABRESTANTE

1. a) El cabrestante se debe montar en un marco de montaje de acero adecuado utilizando El sistema de montaje de 4 puntos de apoyo en un plano horizontal o vertical. b) Es muy importante que el cabrestante se monte sobre una superficie plana para que el Las tres secciones (motor, tambor de cable y caja de engranajes) están correctamente alineadas. c) Antes de comenzar la instalación, asegúrese de que el dispositivo de montaje que se va a utilizar es capaz de soportar la capacidad nominal de los cabrestantes. d) La instalación de cabrestantes y/o un sistema de protección frontal puede afectar la Activación de los airbags SRS. Compruebe que el sistema de montaje esté bien colocado. Probado y aprobado para instalación de cabrestante en vehículos equipados con airbag.
2. Los marcos de montaje del cabrestante y/o los sistemas de protección frontal son Se recomienda su uso para la mayoría de los vehículos más populares. Los marcos de cabrestante se entregan con Instrucciones de montaje detalladas.
3. Si desea fabricar su propia placa de montaje,
Las dimensiones que se indican a continuación le resultarán útiles. Una placa de montaje de acero de 6 mm de espesor es Se recomienda que los sujetadores sean de acero de alta resistencia de grado 5 o superior. Un soporte mal diseñado puede anular la garantía.
4. El cabrestante debe asegurarse al soporte con un tornillo de 3/8"UNC x Se proporcionan pernos de acero inoxidable de 1-1/4" y arandelas de resorte.
5. El cable guía debe montarse de manera que guíe el cable hacia el tambor. igualmente.

INSTALACIÓN DE LUBRICACIÓN

Todas las partes móviles del cabrestante están lubricadas permanentemente con aceite de alta calidad. grasa de litio a temperatura ambiente en el momento del montaje. En condiciones normales En condiciones normales, bastará con lubricar el cable en fábrica. Lubrique el cable periódicamente con Aceite penetrante ligero. Inspeccione si hay hilos rotos y reemplácelos si es necesario. El cable se desgasta o daña, debe reemplazarse.

INSTALACIÓN DE CABLES

Desenrolle el cable nuevo haciéndolo rodar por el suelo para evitar que se enrosque.
Retire el cable viejo y observe la forma en que está conectado a la brida del tambor.

MOUNTING WINCH

⚠ WARNING

Always choose a mounting location that is sufficiently strong to withstand the maximum pulling capacity of your winch.

⚠ WARNING

Always complete the winch installation and attach the hook before installing the wiring.

⚠ WARNING

Never use bolts that are too long.

MOUNTING WINCH

Choose a mounting location that is sufficiently strong enough to withstand the loads you intend to winch. Only the mounting orientations shown are possible for safe winching operation. All others are improper and inappropriate. The use of recommended bolt and lock washer combinations torqued to recommended levels will prevent vibration during operation. The mounting details indicate the proper torque levels.

Remember the winch rope must always spool onto the drum as indicated by the drum rotation decal.

Refer to the following diagrams for proper mounting orientation.

Control Pack Installation

Mount the control pack according to the instructions included in the mounting system kit. Use the bracket included in the kit. To mount the control pack directly to the winch.

The control pack mounting fasteners may also be moved to the unused holes in the control pack base plate for additional mounting flexibility.

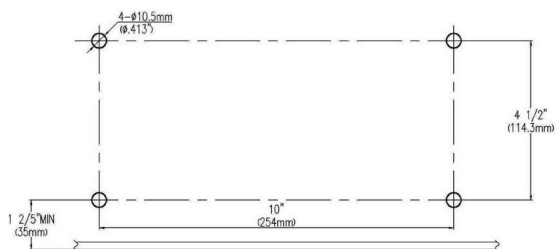

Mounting Details:

- (1) Mounting plate (1PC) <Please note the mounting plate is not included>
- (2) Hex bolt M10X30 (4PCS)
- (3) Spring washer $\Phi 10$ (6PCS)
- (4) Gasket $\Phi 10$ (6PCS)
- (5) Hex nut6 M10 (2PCS)
- (6) Square nut M10 (4PCS)
- (2) Hex bolt M10X25 (2PCS)
- (7) 4-way roller fairlead (1PC)

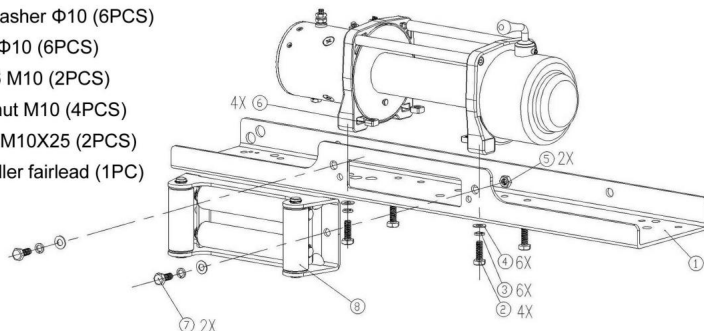

CONEXIÓN ELÉCTRICA

Para un trabajo normal de autorrecuperación, su sistema eléctrico existente es adecuado. Es fundamental contar con una batería completamente cargada y conexiones adecuadas. motor del vehículo durante las operaciones de cabrestante para mantener la batería cargada. Preste mucha atención a la conexión adecuada del cable eléctrico de la siguiente manera (consulte el diagrama 1)

1. Cable rojo corto (B') que conecta al terminal rojo (B) del motor.
2. Cable negro corto con amarilla Chaqueta (C') que se conecta al amarillo terminal (C) del motor.
3. Cable negro corto con negro Chaqueta (D') que se conecta a la negra terminal (D) del motor.
4. Cable negro fino (a') que conecta al terminal inferior (A) del motor.
5. Cable negro largo (1,8 m), uno terminal (A') que se conecta a la terminal inferior (A) del motor, y el otro terminal negativo (-) Conectando al terminal negativo (-) de batería.
6. Cable rojo largo positivo (+) conectando al terminal positivo (+) de batería.

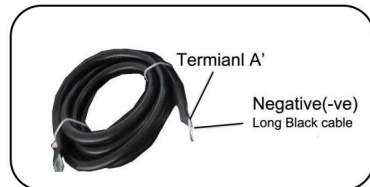
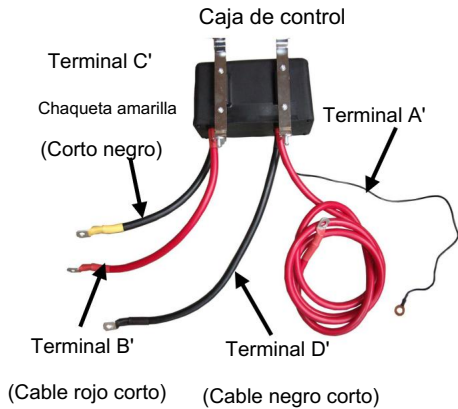
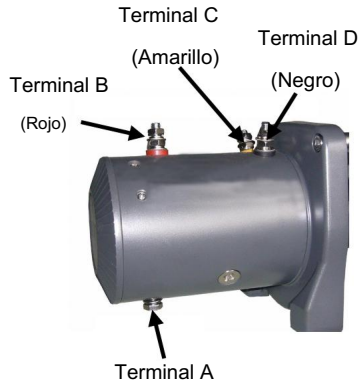

NOTA:

1. Su batería debe mantenerse en buenas condiciones.
2. Asegúrese de que los cables de la batería no queden tensos sobre ninguna superficie, lo que Podrían posiblemente dañarlos.
3. La corrosión en las conexiones eléctricas reducirá el rendimiento o puede provocar un cortocircuito.
4. Limpie todas las conexiones, especialmente las del interruptor de control remoto y el receptáculo.
5. En ambientes salados utilice un sellador de silicona para proteger contra la corrosión.
6. NO INTENTE INSTALAR EL CABLEADO CUANDO LA BATERÍA ESTÉ CONECTADO. Las baterías de los automóviles contienen sustancias inflamables y explosivas. gases. Use protección para los ojos durante la instalación y quítese todas las joyas de metal. No se incline sobre la batería mientras realiza las conexiones.

INSTRUCCIONES DEL PRODUCTO

La mejor manera de familiarizarse con el funcionamiento de su cabrestante es hacer Realice algunas pruebas antes de que realmente necesite usarlo. Planifique su prueba con anticipación. Recuerde que puede escuchar el cabrestante y verlo funcionar. Reconocer el sonido de un tirón ligero y constante, un tirón fuerte y sonidos causado por sacudidas o cambios de carga. Pronto ganará confianza en Operar su cabrestante y su uso se convertirán en algo natural para usted.

OPERANTE:

1. Asegúrese de que el vehículo esté seguro aplicando el freno de estacionamiento o calzando el vehículo. Las ruedas.
2. Extraiga el cable del cabrestante hasta la longitud deseada y conéctelo a un ancla. punto.

El embrague del cabrestante permite desenrollar rápidamente el cable para engancharlo en el punto de carga o anclaje. La pestaña de cambio ubicada en la caja de cambios del El cabrestante opera el embrague de la siguiente manera:

- a) Para desacoplar el embrague, mueva la pestaña de cambio del embrague hacia la

Posición "FREESPOOL". El cable se puede desenrollar libremente del tambor. b) Para acoplar el embrague, mueva la pestaña de cambio de embrague a la posición "ENGAGED". El cabrestante ahora está listo para tirar.

CARRETERA LIBRE:



COMPROMETIDO:



(A)

CARRETERA LIBRE:



COMPROMETIDO:



(B)

PRECAUCIÓN: LA PALANCA DEBE ESTAR EN LA POSICIÓN ENGRANADA Y BLOQUEADO ANTES DEL CABRESTANTE.

AVISO IMPORTANTE: La pestaña de cambios solo se puede mover
sinistrórum.

COMPROMETIDO:



CARRETERA LIBRE:



(DO)

A tiene dimensiones de 8000 libras, B tiene dimensiones de 10000 libras/13000 libras,
mientras que C tiene dimensiones de 18000 libras.

3. Vuelva a verificar todo el montaje del cable antes de continuar.
4. Conecte el control manual del cabrestante. Se recomienda que el cabrestante
La operación se realiza desde la posición del conductor para garantizar una operación segura.
5. Para comenzar la operación de cabrestante, arranque el motor del vehículo, seleccione punto muerto en
transmisión, mantener la velocidad del motor al ralentí.
6. Opere el control manual o el control remoto inalámbrico hasta que el vehículo
Se ha recuperado. Revise periódicamente el cabrestante para asegurarse de que el cable esté enrollado.
sobre el tambor de manera uniforme.

Nota:

1. Nunca use el cabrestante con el vehículo en marcha o en modo de estacionamiento, ya que podría dañarlo.
La transmisión de su vehículo.
2. Nunca enrolle el cable alrededor del objeto ni lo enganche al cable mismo.
Esto puede dañar el objeto que se tira y torcer o deshilar el cable.
cable.
3. Mantenga las manos, la ropa, el cabello y las joyas alejados del área del tambor y del cable.
Al utilizar el cabrestante.
4. Nunca utilice el cabrestante si el cable está deshilachado, torcido o dañado.
5. Nunca permita que nadie se pare cerca del cable o en línea con el cable.
detrás del cabrestante mientras está encendido. Si el cable se resbala o se rompe,
Puede retroceder repentinamente hacia el cabrestante, lo que supone un peligro para cualquier persona que se encuentre en el vehículo.

la zona. Manténgase siempre a un lado mientras da cuerda.

6. No deje el interruptor enchufado cuando el cabrestante no esté en uso.

REVISE EL CABRESTANTE CUIDADOSAMENTE Y A FONDO ANTES

¡OPERANTE!

Se recomienda encarecidamente que el cabrestante se utilice con regularidad (una vez al año).

mes). Simplemente encienda el cable de 15 m, deje un carrete libre de 5 m y luego encienda.

De vuelta en .Esto mantendrá todos los componentes en buenas condiciones de funcionamiento para que el

Se puede confiar en el cabrestante cuando sea necesario. Póngase en contacto con su distribuidor autorizado para obtener más información.

Asistencia técnica y reparaciones.

PIEZAS DE REPUESTO:

Disponemos de una amplia gama de piezas de repuesto.

Por favor, póngase en contacto con el distribuidor o el minorista local.

CAPACIDAD DE CABRESTANTE

1. La capacidad de tracción se reduce a medida que aumenta la inclinación.

2. El cabrestante no está diseñado como dispositivo de sujeción de carga.

3. EL CABRESTANTE SE SUMINISTRA CON CABLEADO E INALÁMBRICO INTEGRADO

CONTROL DE INTERRUPTOR.

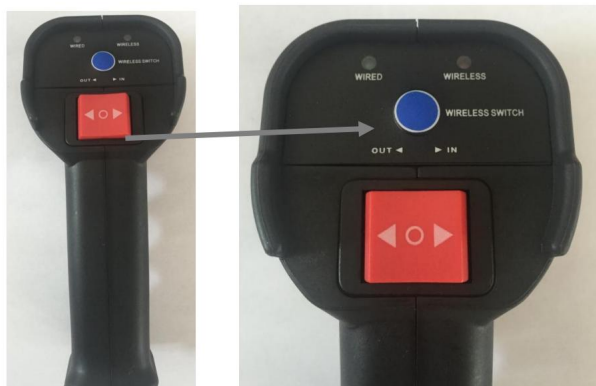

El enchufe del cable de control está codificado y encaja en el zócalo de una sola manera. El gatillo del interruptor regresa a la posición "Off" (Apagado) cuando se suelta. Para cambiar de dirección, presione el balancín en la otra dirección.

A. Si desea utilizar el control con cable, conecte el control con cable a la caja de control. como esto:



B. Si desea utilizar el control inalámbrico, desconecte el cable de control, conecte el receptor inalámbrico y presione el interruptor inalámbrico azul para que la luz "inalámbrico" esté roja:





Cuando la luz inalámbrica está roja, puede usar el control inalámbrico para operar el cabrestante.

C. NUNCA DEJE EL RECEPTOR INALÁMBRICO O EL CONTROL CON CABLE
¡ENCHUFADO EN LA TOMA DE CORRIENTE CUANDO EL CABRESTANTE NO ESTÉ EN USO!

D. Reemplace la batería si el control no reacciona a sus operaciones.

NOTA:

Este cabrestante debe montarse con el cable de acero en dirección hacia abajo.

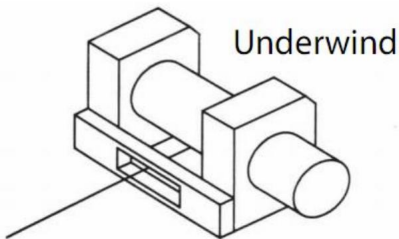

NOTA:

Las precauciones e instrucciones de seguridad que se describen en este manual no pueden cubrir todas las posibles condiciones y situaciones que pueden ocurrir. El operador debe comprender que el sentido común y la precaución son factores importantes.

que no se pueden incorporar a este producto, sino que deben ser aplicados por el operador.

MANTENIMIENTO

- Inspeccione todos los componentes eléctricos con frecuencia para garantizar que estén limpios y seguros. Conexiones.

- Este artículo está expuesto a los elementos; la humedad puede acumularse en el interior.

cabrestante cuando se expone a la lluvia, presión

limpiadores, limpieza a vapor, cruces de ríos y el lavado de autos común.

Para prevenir la corrosión, es mejor utilizar el

cabrestante una vez al mes como mínimo aunque sea para desenrollarlo unos metros y

El viento vuelve a entrar y el calor generado ayudará a

disipar cualquier condensación. •

Compruebe periódicamente que todos los pernos y accesorios estén apretados y seguros, ya que podrían

Trabajar suelto en condiciones de trabajo duras

- En condiciones normales, el cabrestante no debería requerir mantenimiento. Si

Si utiliza el cabrestante con regularidad, debe considerar una

Programa de mantenimiento para maximizar la vida útil y el rendimiento del cabrestante.

- Si el cabrestante está completamente sumergido en agua, asegúrese de que reciba servicio en el siguiente intervalo apropiado antes del almacenamiento.

Asegúrese de que el motor del cabrestante esté limpio y seco, renueve la grasa en la caja de engranajes y otros

- Revise el cable del cabrestante antes de usarlo para detectar signos

de desgaste. Si hay signos de desgaste, revise los componentes internos con una grasa de calidad para cojinetes.

Reemplace el cable antes de usarlo. •

Enrolle el cable cuidadosamente en el tambor, después de cada uso del cabrestante.

debe desenrollarse hasta el punto en que

El cable se coloca cuidadosamente en el tambor y se vuelve a enrollar bajo carga.

LISTA DE VERIFICACIÓN PARA SOLUCIONAR PROBLEMAS

EL CABRESTANTE NO FUNCIONA EN CONDICIONES NORMALES

- La batería del vehículo debe estar en buenas condiciones de funcionamiento y completamente cargada.

- Verifique que todo el cableado sea correcto según los diagramas de este manual. • Verifique que todas las conexiones eléctricas y los cables estén en buenas condiciones.

libre de corrosión y conectado correctamente. • Verifique si llega

energía al motor desde la batería. • El cable de alimentación a tierra debe estar conectado directamente al terminal de tierra en

la batería, no el chasis del vehículo. • Solo se deben

utilizar los cables de alimentación suministrados con este cabrestante, cualquier otro

Es posible que el cable no tenga una especificación lo suficientemente alta

para suministrar suficiente energía al cabrestante. • Verifique

que el interruptor de control manual no esté dañado y funcione

- Verifique la

batería del control remoto inalámbrico. • Verifique que el zócalo de la caja

de control esté en buenas condiciones.

EL CABRESTANTE FUNCIONA EN DIRECCIÓN INCORRECTA

- Verifique que el cable esté enrollado en la dirección correcta en el tambor. • Asegúrese de que todo el cableado sea correcto según los diagramas de este manual.

EL MOTOR DEL CABRESTANTE SE CALIENTA DEMASIADO

- El cabrestante solo debe operarse en ciclos de trabajo de 50 segundos y debe permitirse

fresco. • Compruebe que todas las conexiones eléctricas y cables estén en buen estado,

libre de corrosión y conectado correctamente. • Solo se deben

utilizar los cables de alimentación suministrados con este cabrestante, cualquier otro

Es posible que el cable no tenga una especificación lo suficientemente alta

para suministrar suficiente energía al cabrestante.

EL CABRESTANTE FUNCIONA LENTAMENTE:

- La batería del vehículo debe estar en buenas condiciones de funcionamiento y completamente cargada;

el sistema de carga del vehículo debe suministrar una buena carga a la batería. • Verifique que todas las

conexiones eléctricas y los cables estén en buenas condiciones.

Libre de corrosión y conectado correctamente.

EL MOTOR DEL CABRESTANTE FUNCIONA PERO EL CABLE NO SE ENROLLA:

- Asegúrese de que la manija del embrague esté en la posición acoplada.

EL CABRESTANTE SOLO FUNCIONA EN UNA DIRECCIÓN: • Verifique

que todas las conexiones eléctricas y cables estén en buenas condiciones,

- Compruebe que todo el cableado esté correcto según los diagramas de este manual. • Compruebe que el interruptor de control manual no esté dañado y que funcione correctamente.

- Verifique

que el zócalo de la caja de control esté en buenas condiciones.

EL FRENO DEL CABRESTANTE NO FUNCIONA O NO SOSTIENE UNA CARGA:

- Compruebe que el cable esté enrollado en el tambor en la dirección correcta.

EL SOLENOIDE DEL CABRESTANTE NO FUNCIONA O HACE CLIC RÁPIDAMENTE

- Compruebe que el cable de tierra fino esté conectado correctamente según el diagrama. en este manual.

VEVOR[®]
TOUGH TOOLS, HALF PRICE

Soporte técnico y certificado de garantía
electrónica www.vevor.com/support

VEVOR®

TOUGH TOOLS, HALF PRICE

Wsparcie techniczne i certyfikat gwarancji elektronicznej www.vevor.com/support

WCIĄGARKA ELEKTRYCZNA

MODEL:S8000/SC10000/SC13000/SEC16800T

Nadal staramy się oferować Państwu narzędzia w konkurencyjnych cenach.

„Oszczędź połowę”, „Połowa ceny” lub inne podobne wyrażenia używane przez nas stanowią jedynie szacunkowe oszczędności, jakie możesz uzyskać, kupując u nas określone narzędzia w porównaniu z głównymi markami i niekoniecznie oznaczają one objęcie wszystkich kategorii narzędzi oferowanych przez nas. Uprzejmie przypominamy, aby dokładnie sprawdzić, czy składając u nas zamówienie faktycznie oszczędzasz połowę w porównaniu z głównymi markami.

VEVOR[®]

TOUGH TOOLS, HALF PRICE

WCIĄGARKA ELEKTRYCZNA

MODEL:S8000/SC10000/SC13000/SEC16800T



POTRZEBUJESZ POMOCY? SKONTAKTUJ SIĘ Z NAMI!

Masz pytania dotyczące produktu? Potrzebujesz wsparcia technicznego? Skontaktuj się z nami:

Wsparcie techniczne i certyfikat gwarancji
elektronicznej www.vevor.com/support

To jest oryginalna instrukcja, przed użyciem należy uważnie przeczytać wszystkie instrukcje. VEVOR zastrzega sobie jasną interpretację naszej instrukcji obsługi. Wygląd produktu będzie zależał od produktu, który otrzymałeś. Prosimy o wybaczenie, że nie poinformujemy Cię ponownie, jeśli w naszym produkcie pojawią się jakiegokolwiek aktualizacje technologiczne lub oprogramowania.

INSTRUKCJE BEZPIECZEŃSTWA

ŚRODKI OSTROŻNOŚCI

OSTRZEŻENIE: Przeczytaj uważnie i zrozum wszystkie instrukcje dotyczące montażu i użytkowania.

INSTRUKCJA OBSŁUGI przed rozpoczęciem użytkowania. Nieprzestrzeganie

zasady bezpieczeństwa i inne podstawowe środki ostrożności mogą skutkować poważnymi konsekwencjami obrażenia ciała.

Ostrzeżenie! Przestrzegaj środków ostrożności dla własnego bezpieczeństwa i bezpieczeństwa inne. Nieprawidłowa obsługa sprzętu może spowodować obrażenia ciała i uszkodzenie sprzętu.

Przed przystąpieniem do obsługi wyciągarki należy uważnie przeczytać poniższe informacje.

Zachowaj instrukcję do wykorzystania w przyszłości.

1. Ubierz się odpowiednio:

- Nie noś luźnych ubrań ani biżuterii. Mogą one zostać wciągnięte w ruchome przedmioty.

części.-Noś skórzane rękawice podczas obsługi kabla wyciągarki. Nie dotykaj kabla gołe ręce mogą uszkodzić zerwane przewody i spowodować obrażenia.

- Zalecane jest noszenie obuwia antypoślizgowego. -

- Ochronne nakrycie głowy, chroniące długie włosy.

2. Zachowaj bezpieczną odległość:

- Upewnij się, że wszystkie osoby stoją z dala od liny wyciągarki i ładunku podczas obsługi wyciągarki, zalecana długość kabla 1,5 razy większa. Jeśli kabel ciągnie luźny lub pęka pod obciążeniem, może spowodować odrzut i poważne obrażenia obrażenia lub śmierć.

- Nie przechodź przez kabel.

- Wszyscy goście i obserwatorzy powinni trzymać się z dala od miejsca pracy.

- Zawsze utrzymuj odpowiednią postawę i równowagę.

3. Nie nadużywaj przewodu:

- Nigdy nie przenoś wyciągarki trzymając za linkę ani nie szarp za nią, aby ją odłączyć od pojemnik.

- Chroń przewód przed ciepłem, olejem i ostrymi krawędziami.

4. Nie przeciążaj wyciągarki:

-Jeśli silnik stanie się nieprzyjemnie gorący w dotyku, zatrzymaj go i pozwól mu ostygnąć na kilka minut.

- Nie podtrzymuj zasilania wyciągarki, jeśli silnik zgaśnie.

- Nie przekraczaj maksymalnych wartości naciągu liny podanych w tabelach. Obciążenia udarowe nie może przekraczać tych wartości.

5. Unikaj przypadkowego uruchomienia:

- Sprzęgło wyciągarki powinno być całkowicie rozłączone, gdy nie jest używane. Włączony, gdy jest używany.

6. Sprawdź uszkodzone części:

-Przed użyciem należy dokładnie sprawdzić wyciągarkę. Każda część, która jest uszkodzona należy naprawić lub wymienić w autoryzowanym serwisie centrum.

7. Napraw swoją wyciągarkę:

-Podczas naprawy używaj wyłącznie identycznych części zamiennych, w przeciwnym razie może to spowodować poważne niebezpieczeństwo dla użytkownika.

8. Nawirń kabel: -Podczas

nawijania należy nosić skórzane rękawiczki. Aby nawinąć kabel prawidłowo, konieczne jest utrzymanie lekkiego obciążenia kabla. Przytrzymaj kabel jedną ręką i przełącznik pilota z drugą. Zacznij jak najdalej do tyłu i w środek, jak możesz. Podejdź, utrzymując obciążenie na kablu, ponieważ wciągarka jest zasilana.

- Nie pozwól, aby kabel zwiślał Ci z dłoni i nie zbliżaj się do niego.

wyciągarka zbyt blisko.

-Wyłącz wyciągarkę i powtórz procedurę, aż cały kabel, oprócz

1m jest w środku.

- Odłącz przełącznik zdalnego sterowania i zakończ zwijanie kabla, obracanie bębna ręcznie przy rozłączonym sprzęgle.

- W przypadku ukrytych wyciągarek nawijaj kabel pod napięciem, ale trzymaj ręce z dala.

Ostrzeżenie: Używanie jakichkolwiek innych akcesoriów lub elementów mocujących niż: zalecane w instrukcji obsługi mogą stwarzać ryzyko obrażenia ciała.

OSTRZEŻENIA DOTYCZĄCE OBSŁUGI WYCIĄGARKI

Przed przystąpieniem do obsługi wyciągarki należy uważnie przeczytać poniższe informacje.

Zachowaj instrukcję do wykorzystania w przyszłości.

1. Nierównomierne nawijanie kabla podczas ciągnięcia ładunku nie stanowi problemu, chyba że kabel jest spiętrzony na jednym końcu bębna. Jeśli tak się stanie

odwróć wyciągarkę, aby zmniejszyć obciążenie i przesuń punkt mocowania dalej środek pojazdu.

Po wykonaniu pracy możesz rozwinąć i przewinąć kabel, aby uzyskać schludne ułożenie.

2. Przechowuj przełącznik zdalnego sterowania w pojeździe, w miejscu, w którym nie będzie on ulegnie uszkodzeniu, sprawdź urządzenie przed podłączeniem.

3. Gdy będziesz gotowy do rozpoczęcia nawijania, podłącz przełącznik zdalnego sterowania z sprzęgło jest wyłączone, nie włączaj sprzęgła przy pracującym silniku.

4. Nigdy nie podłączaj haka z powrotem do kabla. Spowoduje to uszkodzenie kabla.

Zawsze używaj zawiesia lub łańcucha o odpowiedniej wytrzymałości.

5. Obserwuj wyciągarkę podczas jej obsługi, jeśli to możliwe, stojąc w bezpiecznym miejscu.

odległość. Zatrzymaj proces wyciągania co metr lub więcej, aby upewnić się, że kabel nie podciąga się w jednym rogu. Zablokowanie kabla może uszkodzić wyciągarkę.

6. Nie mocuj haków holowniczych do urządzenia montażowego wyciągarki. Muszą być przymocowane do ramy pojazdu.

7. Zastosowanie bloczka wyrywającego ułatwi operacje odzyskiwania, zapewniając podwojenie udźwigu wyciągarki i zmniejszenie o połowę prędkości wyciągania oraz środek do utrzymania bezpośredniego naciągu liny do środka prowadnicy. Kiedy podwójne obciążenie podczas stacjonarnej wyciągarki, hak wyciągarki powinien być przymocowany do podwozia pojazdu.

8. Upewnij się, że kajdany o klasie „D” lub kabłąki są używane w połączeniu z zatwierdzony ochraniacz pnia drzewa, zapewniający bezpieczny punkt kotwiczenia.

9. Podczas przedłużania liny wyciągarki należy upewnić się, że wykonano co najmniej pięć owinięć liny. pozostawać na bębnie przez cały czas. Niedopełnienie tego obowiązku może spowodować zerwanie się kabla oderwanie się od bębna pod obciążeniem. Poważne obrażenia ciała lub mienia może dojść do uszkodzenia.

10. Wszystkie wyciągarki są wyposażone w czerwone oznaczenie kabla, które umożliwia identyfikację 5 owijki kablowe pozostają na bębnie wyciągarki, gdy ten znak pojawi się na fairlead. Nie należy podejmować prób odzyskania poza tym oznaczeniem.

11. Ponieważ największą siłę pociągową uzyskuje się na najbardziej wewnętrznej warstwie w przypadku wyciągarki wskazane jest naciągnięcie jak największej ilości liny w przypadku ciężkich pociągnięć (musisz zostawić co najmniej 5 owinięć na kablu w kolorze czerwonym). Jeśli tak jest niepraktyczne jest użycie bloku wyciągowego i układu podwójnej liny.

12. Nałożenie grubego koca lub podobnego przedmiotu na rozłożoną wyciągarkę zaleca się stosowanie kabla, ponieważ tłumi on wszelkie luzy w razie awarii zdarzać się.

13. Schludne, ciasne nawijanie zapobiega zakleszczaniu się kabla, co ma miejsce, gdy ładunek jest stosowany i kabel jest ściśnięty pomiędzy innymi. Jeśli tak się stanie, alternatywnie włączaj i wyłączaj wyciągarkę. Nie próbuj pracować na uwięzi kabel pod obciążeniem, luzem ręcznie.

14. Zablokuj koła pojazdu, gdy znajduje się on na pochyłości.

15. Bateria:

- Upewnij się, że bateria jest w dobrym stanie. Unikaj kontaktu z baterią. kwasu i innych zanieczyszczeń.

- Podczas pracy w pobliżu akumulatora należy zawsze nosić okulary ochronne.

- Podczas korzystania z wyciągarki należy pozostawić silnik włączony, aby uniknąć spłaszczenia.

bateria.

16. Lina wyciągarki:

- Upewnij się, że kabel jest w dobrym stanie i prawidłowo podłączony.

- Nie używaj wyciągarki, jeśli lina jest przetarta.

- Nie przemieszczaj pojazdu w celu ciągnięcia ładunku.

- Żywotność kabla jest bezpośrednio związana z jego użytkowaniem i pielęgnacją.

Po pierwszym i kolejnych użyciach kabel należy nawinąć na

bęben pod obciążeniem co najmniej 500 funtów (230 kg), w przeciwnym razie zewnętrzne owinięcia będą się rozciągać do wewnętrznych owinięć i poważnie uszkodzić kabel podczas wyciągania.

pierwsze użycie wyciągarki powinno być biegiem zapoznawczym w zrelaksowanej,

nieodzyskiwującej sytuacji. Rozwiń linę, aż pojawi się czerwona lina

(około pięciu zwojów na bębnie), a następnie nawiń kabel na bęben pod

obciążenie 500 funtów (230 kg) lub większe. To spowoduje lekkie napięcie i rozciągnięcie

nowy kabel i owiń ciasno kabel wokół bębna. Niewykonanie

może to spowodować uszkodzenie kabla i skrócenie jego żywotności.

- Zapobiegaj powstawaniu załamań zanim

do nich dojdzie. (a) To początek załamania. W tym momencie lina stalowa powinna być wyprostowana.

(b) Lina stalowa została pociągnięta i pętla została naprężona do zagięcia. Lina stalowa jest teraz trwale uszkodzona i nie powinny być używane. (c)

Skutkiem załamania jest to, że każde pasmo jest ciągnięte inną ilości powodująca, że pasma są pod spodem największe napięcie potrzebne do zerwania i zmniejszenia obciążenia nośność liny stalowej.

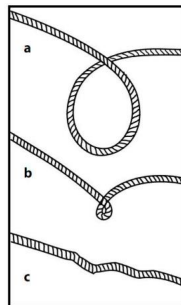

- Podczas wymiany kabla należy pamiętać o zastosowaniu preparatu Lactate lub równoważnego. Związek, do gwintu zacisku kablowego. Dokręć śrubę zacisku prawidłowo ale nie dokręcaj zbyt mocno. Mleczan zapobiegnie poluzowaniu się śruby w trudne warunki.

Zalecane jest stosowanie podkładu Lactate 7471 i kleju do gwintów 222.

17. Nie próbuj przekraczać limitów uciągu tej wyciągarki.

Maksymalne obciążenie robocze przypada na warstwę liny stalowej znajdującą się najbliższej bębna. NIE PRZECIĄGAĆ. NIE PRÓBOWAĆ DŁUGOTRWAŁEGO CIĄGIENIA

PRZY DUŻYCH OBCIĄŻENIACH. Przeciążenia mogą uszkodzić wyciągarkę i/lub linę stalową.

i stwarzają niebezpieczne warunki pracy. DLA OBCIĄŻEŃ POWYŻEJ 1/2

ŁADOWNOŚĆ, ZALECA SIĘ STOSOWANIE OPCJONALNEGO KOŁA PASOWEGO

BLOKUJ, ABY PODWÓJNIE POWIĄZAĆ LINĘ. Zmniejsza to obciążenie

wyciągarka i naprężenie liny stalowej około 50%. Zamocuj hak

do części nośnej. Silnik pojazdu powinien pracować podczas pracy wyciągarki

operacji. Jeżeli znaczne wciąganie jest wykonywane przy wyłączonym silniku,

akumulator może być zbyt słaby, aby ponownie uruchomić silnik.

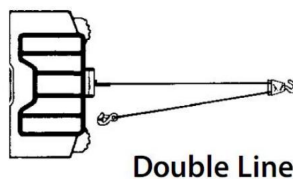
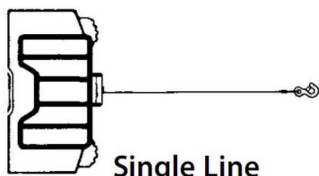

18. PO PRZECZYTANIU I ZROZUMIENIU TEGO PODRĘCZNIKA, DOWIEDZ SIĘ ABY UŻYĆ WCIĄGARKI. Po zainstalowaniu wciągarki przećwicz jej używanie, aby zapoznać się z nim, gdy zajdzie taka potrzeba.

19. NIE „poruszaj” pojazdem, aby pomóc wciągarkie w ciągnięciu ładunku. połączenie wciągarki i pojazdu ciągnącego może spowodować przeciążenie lina stalowa i wciągarka.

20. ZAWSZE STÓJ Z DALA OD LINY, HAKA I WCIĄGARKI.

W PRZYPADKU NIEPRAWDOPODOBNEGO WYPADKU AWARII JAKIEGOKOLWIEK KOMPONENTU NAJLEPIEJ ZACHOWAJ OSTROŻNOŚĆ.

21. Często sprawdzaj linę stalową i sprzęt. Przetarta lina stalowa z Złamane pasma należy natychmiast wymienić.

22. Używaj grubych skórzanych rękawic podczas obsługi liny stalowej. Nie pozwól, aby lina stalowa prześlizgnąć się przez twoje ręce.

23. Nigdy nie używaj wciągarki z mniejszą liczbą zwojów liny stalowej nawiniętych na bęben wciągarki niż 5. ponieważ mocowanie końcowe liny może NIE wytrzymać pełnego obciążenia.

24. Nigdy nie wkładaj palca przez haczyk. Jeśli palec stanie się jeśli utkniesz w haczyku, możesz stracić palec.

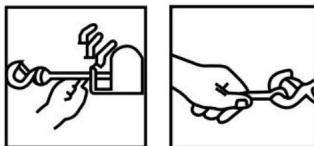

25. Zawsze używaj osłony dłoni podczas prowadzenia liny stalowej lub na zewnątrz.(Zobacz rysunek 2).

26. Nie należy używać wciągarki w zastosowaniach związanych z podnoszeniem ze względu na wymagane bezpieczeństwo wciągarki. czynniki i cechy.

27. Nie używaj wciągarki do podnoszenia, podtrzymywania lub innego transportu osób.

SPECYFIKACJE PRODUKTU

Model SPECYFIKACJA	S8000	SC10000	SC13000	SEC16800T
Voltaż	12 V prądu stałego	12 V prądu stałego	12 V prądu stałego	12 V prądu stałego
Moc znamionowa	5,5 KM	6,6 KM	6,6 KM	5,7 KM
Przełożenie	195,8:1	172,8:1	172,8:1	312,4:1
Długość drut	1,8 mln	1,8 mln	1,8 mln	1,8 mln
Lina	Syntetyczny 7/20 cala * 85 stóp	Syntetyczny 7/20 cala * 85 stóp	Syntetyczny 3/8 cala * 85 stóp	Stal 7/16 cala * 85 stóp
Stopień ochrony IP	67	67	67	55

Zawartość opakowania

Model Strony	S8000	Nazwa: SC10000 SC13000		SEC16800T
Wyciągarka elektryczna	1	1	1	1
Skrzynka sterownicza	1	1	1	×
Bezprzewodowy pilot zdalnego sterowania	1	1	1	1
Prowadnica	1	1	1	1
1,8m czarny kabel	1	1	1	1
Hak widełkowy	1	1	1	1
Czerwony pasek	1	1	1	1
Zestaw śrub	1	1	1	1
Podręcznik	1	1	1	1

INSTRUKCJA MONTAŻU PRODUKTU

MONTAŻ WYCIĄGARKI

1. a) Wciągarkę należy zamontować w odpowiedniej stalowej ramie montażowej za pomocą 4-punktowy system mocowania stóp w płaszczyźnie poziomej lub pionowej. b) Bardzo ważne jest, aby wciągarka była zamontowana na płaskiej powierzchni, aby trzy sekcje (silnik, bęben kablowy i obudowa przekładni) są prawidłowo wyrównane. c) Przed rozpoczęciem instalacji należy upewnić się, że używane urządzenie montażowe jest w stanie wytrzymać znamionową nośność wyciągarek. d) Montaż wyciągarek i/lub przedniego układu ochronnego może mieć wpływ na wyzwalanie poduszek powietrznych SRS. Sprawdź, czy system mocowania został przetestowane i zatwierdzone do montażu wyciągarki w pojazdach wyposażonych w poduszki powietrzne.
2. Ramy montażowe wyciągarki i/lub systemy ochrony czołowej są sugerowane do większości popularnych pojazdów. Ramy wyciągarki są pakowane z szczegółowa instrukcja montażu.
3. Jeżeli chcesz wykonać własną płytę montażową, wymiary poniżej będą pomocne. Stalowa płyta montażowa o grubości 6 mm jest zalecane. Elementy złączne powinny być wykonane ze stali o wysokiej wytrzymałości na rozciąganie klasy 5 lub lepszej. A źle zaprojektowane mocowanie może spowodować unieważnienie gwarancji.
4. Wciągarkę należy przymocować do mocowania za pomocą śrub 3/8"UNC x W zestawie śruby ze stali nierdzewnej 1-1/4" i podkładki sprężyste.
5. Prowadnicę należy zamontować w sposób umożliwiający prowadzenie liny na bębnie równomiernie.

INSTALACJA SMAROWANIA

Wszystkie ruchome części wciągarki są trwale smarowane wysokim olejem temperatura smaru litowego w momencie montażu. W normalnych warunkach warunki fabryczne smarowanie będzie wystarczające. Smaruj kabel okresowo za pomocą lekki olej penetrujący. Sprawdź, czy nie ma zerwanych pasm i wymień je, jeśli to konieczne. Jeśli kabel ulegnie zużyciu lub uszkodzeniu, należy go wymienić.

INSTALACJA KABLI

Aby zapobiec załamaniu się kabla, należy go rozwinąć, tocząc go po ziemi.

Wyjmij stary kabel i sprawdź sposób jego zamocowania do kołnierza bębna.

MOUNTING WINCH

⚠ WARNING

Always choose a mounting location that is sufficiently strong to withstand the maximum pulling capacity of your winch.

⚠ WARNING

Always complete the winch installation and attach the hook before installing the wiring.

⚠ WARNING

Never use bolts that are too long.

MOUNTING WINCH

Choose a mounting location that is sufficiently strong enough to withstand the loads you intend to winch. Only the mounting orientations shown are possible for safe winching operation. All others are improper and inappropriate.

The use of recommended bolt and lock washer combinations torqued to recommended levels will prevent vibration during operation. The mounting details indicate the proper torque levels.

Remember the winch rope must always spool onto the drum as indicated by the drum rotation decal.

Refer to the following diagrams for proper mounting orientation.

Control Pack Installation

Mount the control pack according to the instructions included in the mounting system kit. Use the bracket included in the kit. To mount the control pack directly to the winch.

The control pack mounting fasteners may also be moved to the unused holes in the control pack base plate for additional mounting flexibility.

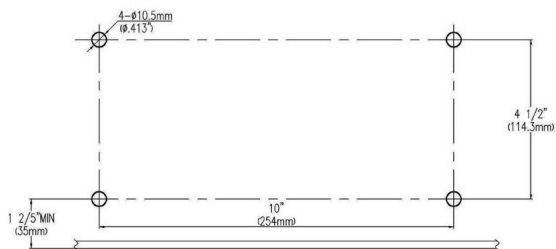

Mounting Details:

- (1) Mounting plate (1PC) <Please note the mounting plate is not included>
- (2) Hex bolt M10X30 (4PCS)
- (3) Spring washer $\Phi 10$ (6PCS)
- (4) Gasket $\Phi 10$ (6PCS)
- (5) Hex nut6 M10 (2PCS)
- (6) Square nut M10 (4PCS)
- (2) Hex bolt M10X25 (2PCS)
- (7) 4-way roller fairlead (1PC)

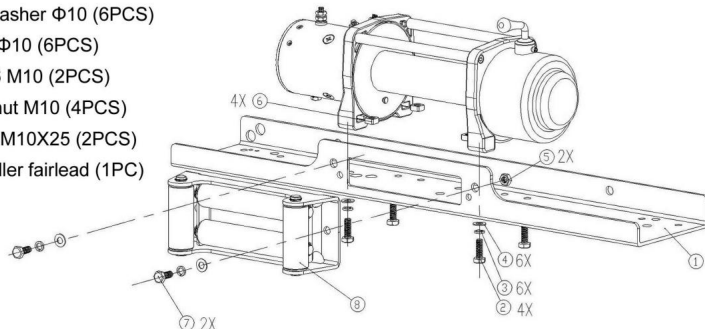

PODŁĄCZENIE ELEKTRYCZNE

Do normalnych prac naprawczych wystarczy istniejąca instalacja elektryczna. W pełni naładowana bateria i prawidłowe połączenia są niezbędne. Uruchom silnika pojazdu podczas operacji wyciągania, aby utrzymać akumulator naładowany.

Należy zwrócić szczególną uwagę na prawidłowe podłączenie kabli elektrycznych, zgodnie z poniższymi wskazówkami.

(patrz Diagram 1)

1. Krótki czerwony kabel (B') łączący do czerwonego zacisku (B) silnika.
2. Krótki czarny kabel z żółtym kurtka (C') łącząca się z żółtym zacisk (C) silnika.
3. Krótki czarny kabel z czarnym kurtka (D') łącząca się z czarnym zacisk (D) silnika.
4. Cienki czarny kabel (a') łączący do dolnego zacisku (A) silnika.
5. Długi czarny kabel (1,8 m), jeden zacisk (A') łączący się z dolny zacisk (A) silnika i drugi zacisk ujemny (-) podłączenie do zacisku ujemnego (-) baterii.
6. Długi czerwony kabel dodatni (+) podłączenie do zacisku dodatniego (+) baterii.

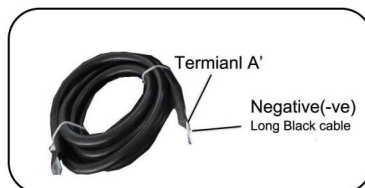
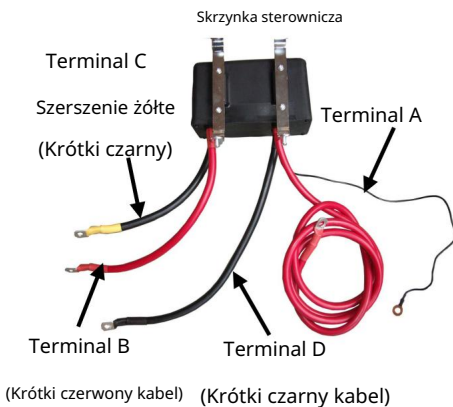
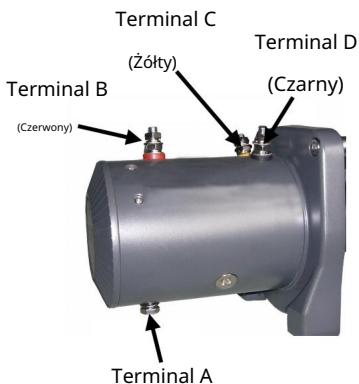

NOTATKA:

1. Akumulator musi być utrzymywany w dobrym stanie.
2. Upewnij się, że kable akumulatorowe nie są naciągnięte na żadne powierzchnie, które mogłyby je uszkodzić.
3. Korozja połączeń elektrycznych może spowodować obniżenie wydajności lub spowodować zwarcie.
4. Wyczyść wszystkie połączenia, zwłaszcza przełącznik zdalnego sterowania i gniazdo.
5. W środowisku słonym należy stosować uszczelniacz silikonowy w celu zabezpieczenia przed korozją.
6. NIE PRÓBUJ INSTALOWAĆ PRZEWODÓW, GDY AKUMULATOR JEST NAŁADOWANY.

POŁĄCZONE. Akumulatory samochodowe zawierają materiały łatwopalne i wybuchowe gazów. Podczas instalacji należy nosić okulary ochronne i zdjąć całą metalową biżuterię. Nie pochylaj się nad akumulatorem podczas podłączania.

INSTRUKCJE PRODUKTU

Najlepszym sposobem zapoznania się z działaniem wyciągarki jest zapoznanie się z jej działaniem. kilka przebiegów testowych zanim faktycznie będziesz musiał go użyć. Zaplanuj test z wyprzedzeniem. Pamiętaj, że możesz usłyszeć swoją wyciągarkę tak samo dobrze, jak możesz zobaczyć, jak działa. rozpoznawać dźwięk lekkiego, stałego pociągnięcia, ciężkiego pociągnięcia i dźwięków spowodowane szarpnięciem lub zmianą obciążenia. Wkrótce nabierzesz pewności obsługa wyciągarki i jej użytkowanie stanie się dla Ciebie czymś naturalnym.

OPERACYJNY:

1. Upewnij się, że pojazd jest bezpieczny, zaciągając hamulec postojowy lub podkładając klin. koła.
2. Wyciągnij linę wyciągarki na odpowiednią długość i podłącz ją do kotwicy punkt.

Sprzęgło wyciągarki umożliwia szybkie rozwinięcie liny w celu zaczepienia jej na obciążenie lub punkt mocowania. Klapka zmiany biegów umieszczona na obudowie przekładni wyciągarka obsługuje sprzęgło w następujący sposób:

- a) Aby rozłączyć sprzęgło, przesunąć dźwignię zmiany biegów sprzęgła w położenie

Pozycja „FREESPOOL”. Kabel może być swobodnie nawijany z bębna. b) Aby włączyć sprzęgło, przesuń dźwignię zmiany biegów sprzęgła do pozycji „ENGAGED”. Wciągarka jest teraz gotowa do ciągnięcia.

WOLNY SZPULA:



ZAANGAŻOWANY:



(A)

WOLNY SZPULA:



ZAANGAŻOWANY:



(B)

UWAGA: DŹWIGNIA MUSI ZNAJDOWAĆ SIĘ W POZYCJI ZAŁĄCZONEJ I ZABLOKOWANE PRZED UŻYCIEM WCIĄGARKI.

WAŻNA INFORMACJA: Przesunięcie dźwigni zmiany biegów jest możliwe tylko przeciwnie do ruchu wskazówek zegara.

ZAANGAŻOWANY:



WOLNY SZPULA:



(C)

A ma wymiary 8000 funtów, B ma wymiary 10000 funtów/13000 funtów, a C ma wymiary 18000 funtów.

3. Przed kontynuacją należy ponownie sprawdzić wszystkie okablowania.
4. Podłącz sterowanie ręczne wyciągarki. Zaleca się, aby sterowanie ręczne wyciągarki obsługa odbywa się z pozycji kierowcy, co gwarantuje bezpieczeństwo użytkownika.
5. Aby rozpocząć pracę wyciągarki, uruchom silnik pojazdu, wybierz bieg neutralny skrzynia biegów, utrzymuje prędkość obrotową silnika na biegu jałowym.
6. Używaj pilota ręcznego lub bezprzewodowego pilota, aż pojazd się zatrzyma. został odzyskany. Regularnie sprawdzaj wyciągarkę, aby upewnić się, że lina się nawija równomiernie na bęben.

Notatka:

1. Nigdy nie używaj wyciągarki, gdy pojazd jest na biegu lub w pozycji postojowej, ponieważ może to spowodować uszkodzenie skrzynia biegów Twojego pojazdu.
2. Nigdy nie owijaj kabla wokół przedmiotu i nie zaczepiaj go bezpośrednio o kabel. Może to spowodować uszkodzenie ciągniętego przedmiotu oraz zagięcie lub strzępienie się kabel.
3. Trzymaj ręce, ubranie, włosy i biżuterię z dala od bębna i kabla. podczas wyciągania.
4. Nigdy nie używaj wyciągarki, jeżeli lina jest postrzępiona, zagięta lub uszkodzona.
5. Nigdy nie pozwalaj nikomu stać w pobliżu kabla lub w linii z kablem. za wyciągarką, gdy jest podłączona. Jeśli lina się ześlizgnie lub pęknie, może nagle odbić się w stronę wyciągarki, stwarzając zagrożenie dla każdego znajdującego się w pobliżu

obszar. Zawsze stań dobrze z boku podczas nawijania.

6. Nie pozostawiaj przełącznika podłączonego, gdy wyciągarka nie jest używana.

**SPRAWDŹ UWAGA I DOKŁADNIE WYCIĄGARKĘ PRZED
OPERACYJNY!**

Zdecydowanie zaleca się regularne używanie wyciągarki (raz na miesiąc). Wystarczy wyciągnąć kabel na długość 15 m, nawinąć szpulę na długość 5 m, a następnie włączyć zasilanie. z powrotem. Dzięki temu wszystkie komponenty pozostaną w dobrym stanie technicznym, dzięki czemu w razie potrzeby można polegać na wyciągarce. Skontaktuj się z autoryzowanym punktem sprzedaży, aby uzyskać pomoc techniczna i naprawy.

CZĘŚCI ZAPASOWE:

Dostępna jest szeroka gama części zamiennych.

Prosimy o kontakt z dystrybutorem lub lokalnym sprzedawcą detalicznym.

Udźwig wyciągarki

1. Udźwig zmniejsza się w miarę wzrostu nachylenia.
2. Wyciągarka nie jest przeznaczona do zabezpieczenia ładunku.

**3. WCIĄGARKA JEST DOSTARCZANA Z ZINTEGROWANYM PRZEWODEM I BEZPRZEWODEM
PRZEŁĄCZNIK STERUJĄCY.**

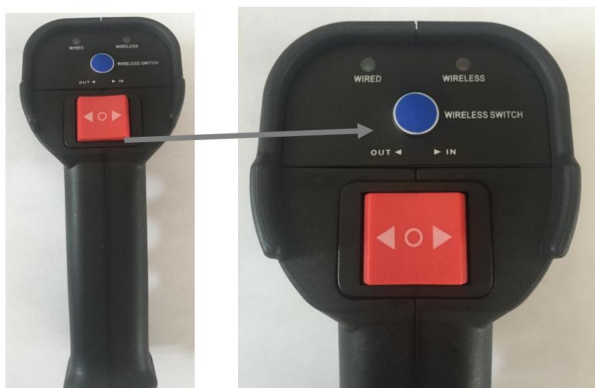

Wtyczka na kablu sterującym jest wyposażona w klucz, który pasuje do gniazda tylko w jeden sposób. Po zwolnieniu przełącznik powraca do pozycji „Wyłączone”. Aby zmienić kierunek, naciśnij przełącznik w przeciwnym kierunku.

A. Jeśli chcesz używać sterowania przewodowego, podłącz sterowanie przewodowe do skrzynki sterowniczej tak:



B. Jeśli chcesz użyć sterowania bezprzewodowego, odłącz przewód sterujący, podłącz odbiornik bezprzewodowy i naciśnij niebieski przełącznik bezprzewodowy, tak aby lampka „bezprzewodowy” zaświeciła się na czerwono:





Gdy lampka bezprzewodowa świeci na czerwono, możesz użyć sterowania bezprzewodowego, aby obsługiwać wyciągarkę.

C. NIGDY NIE ZOSTAWIAĆ ODBIORNNIKA BEZPRZEWODOWEGO LUB STEROWANIA PRZEWODOWEGO PODŁĄCZANY DO GNIAZDA, GDY WYCIĄGARKA NIE JEST UŻYWANA!

D. Wymień baterię, jeśli sterowanie nie reaguje na Twoje operacje.

NOTATKA:

Wyciągarkę należy zamontować tak, aby lina stalowa była nawinięta od spodu.

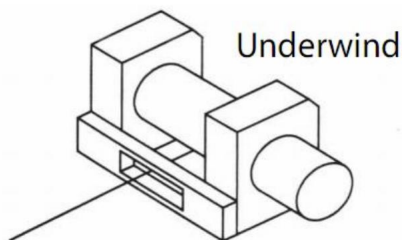

Underwind



Overwind

NOTATKA:

Środki ostrożności i instrukcje bezpieczeństwa omówione w tej instrukcji nie mogą obejmować wszystkich możliwych warunków i sytuacji, które mogą wystąpić. Operator musi zrozumieć, że zdrowy rozsądek i ostrożność są czynnikami,

których nie można wbudować w ten produkt, lecz muszą być zastosowane przez operatora.

KONSERWACJA

- Regularnie sprawdzaj wszystkie elementy elektryczne, aby zapewnić ich czystość i bezpieczeństwo. znajomości.
- Przedmiot ten jest narażony na działanie czynników atmosferycznych, w jego wnętrzu może gromadzić się wilgoć. wyciągarka narażona na deszcz, ciśnienie sprzątaczkę, czyszczenie parowe, przeprawy przez rzekę i zwykła myjnia samochodowa. aby zapobiec korozji, najlepszą praktyką jest stosowanie wyciągarkę przynajmniej raz w miesiącu, nawet jeśli ma ona na celu rozwinięcie kilku metrów i wiatr z powrotem, wytworzone ciepło pomoże rozproszyć wszelkie skropliny. • Regularnie sprawdzaj, czy wszystkie śruby i okucia są dobrze dokręcone i zabezpieczone, ponieważ mogą pracować luzem w ciężkich warunkach pracy
- W normalnych warunkach wyciągarka nie powinna wymagać serwisowania. Jeżeli regularnie korzystasz z wyciągarki, powinieneś rozważyć harmonogram serwisowania w celu maksymalizacji żywotności i wydajności wyciągarki
- Jeżeli wyciągarka jest całkowicie zanurzona w wodzie, należy ją serwisować w następujący odpowiedni odstęp czasu przed przechowywaniem. Upewnij się, że silnik wyciągarki jest czysty i suchy, wymień smar w skrzyni biegów i innych elementach. wewnętrzne za pomocą wysokiej jakości smaru łożyskowego. • Przed użyciem sprawdź linę wyciągarki pod kątem oznak zużycia, jeśli są widoczne wymień przed użyciem. • Nawinąć linę na bęben po każdym użyciu wyciągarki. należy rozwinąć do punktu, w którym Kabel układa się starannie na bębnie i pod obciążeniem nawijany jest ponownie.

LISTA KONTROLNA ROZWIĄZYWANIA PROBLEMÓW

WCIĄGARKA NIE DZIAŁA W NORMALNYCH WARUNKACH

- Akumulator pojazdu powinien być w dobrym stanie technicznym i w pełni naładowany.
- Sprawdź, czy całe okablowanie jest prawidłowe, zgodnie ze schematami w tej instrukcji.
- Sprawdź, czy wszystkie połączenia elektryczne i kable są w dobrym stanie, wolne od korozji i prawidłowo podłączone.
- Sprawdź, czy do silnika dochodzi prąd z akumulatora.
- Przewód uziemiający powinien być podłączony bezpośrednio do zacisku uziemiającego na akumulator, a nie podwozie pojazdu.
- Należy używać wyłącznie przewodów zasilających dostarczonych wraz z tą wyciągarką, kabel może nie mieć wystarczająco wysokiej specyfikacji aby dostarczyć odpowiednią moc do wyciągarki.
- Sprawdź, czy przełącznik sterowania ręcznego nie jest uszkodzony i działa prawidłowo. prawidłowo.

- Sprawdź baterię w pilocie bezprzewodowym.
- Sprawdź, czy gniazdo skrzynki sterowniczej jest w dobrym stanie.

WCIĄGARKA DZIAŁA W ZŁYM KIERUNKU

- Sprawdź, czy kabel jest nawinięty na bęben w odpowiednim kierunku.
- Upewnij się, że całe okablowanie jest prawidłowe, zgodnie ze schematami w tej instrukcji.

SILNIK WYCIĄGARKI JEST ZBYT GORĄCY

- Wyciągarkę należy obsługiwać wyłącznie w cyklach roboczych trwających 50 sekund i należy pozwolić jej fajnie.
- Sprawdź, czy wszystkie połączenia elektryczne i kable są w dobrym stanie, wolne od korozji i prawidłowo podłączone.
- Należy używać wyłącznie kabli zasilających dostarczonych wraz z tą wyciągarką, kabel może nie mieć wystarczająco wysokiej specyfikacji aby dostarczyć odpowiednią moc do wyciągarki.

WYCIĄGARKA DZIAŁA POWOLI:

- Akumulator pojazdu powinien być sprawny i w pełni naładowany, układ ładowania pojazdu powinien dostarczać odpowiedni ładunek do akumulatora.
- Sprawdź, czy wszystkie połączenia elektryczne i kable są w dobrym stanie, wolne od korozji i prawidłowo podłączone.

SILNIK WYCIĄGARKI DZIAŁA, ALE KABEL NIE ZWIJAJ SIĘ W:

- Upewnij się, że klamka sprzęgła jest w pozycji załączonej.

WCIĄGARKA DZIAŁA TYLKO W JEDNYM KIERUNKU:

- Sprawdź, czy wszystkie połączenia elektryczne i kable są w dobrym stanie, wolne od korozji i prawidłowo podłączone.
- Sprawdź, czy całe okablowanie jest prawidłowe, zgodnie ze schematami w tej instrukcji.
- Sprawdź, czy przełącznik sterowania ręcznego nie jest uszkodzony i działa prawidłowo.

- Sprawdź, czy gniazdo skrzynki sterowniczej jest w dobrym stanie.

HAMULEC WYCIĄGARKI NIE DZIAŁA LUB NIE PODTRZYMUJE ŁADUNKU:

- Sprawdź, czy lina jest nawinięta na bęben we właściwym kierunku.

Elektromagnes wyciągarki nie działa lub klika szybko

- Sprawdź, czy cienki przewód uziemiający jest podłączony prawidłowo zgodnie ze schematem. w tym podręczniku.

VEVOR[®]
TOUGH TOOLS, HALF PRICE

Wsparcie techniczne i certyfikat gwarancji
elektronicznej www.vevor.com/support

VEVOR[®]

TOUGH TOOLS, HALF PRICE

Technische ondersteuning en e-garantiecertificaat www.vevor.com/support

ELEKTRISCHE LIER

MODEL:S8000/SC10000/SC13000/SEC16800T

Wij streven er voortdurend naar om u gereedschappen tegen concurrerende prijzen te leveren.

"Save Half", "Half Price" of andere soortgelijke uitdrukkingen die wij gebruiken, geven alleen een schatting van de besparingen die u kunt behalen door bepaalde gereedschappen bij ons te kopen in vergelijking met de grote topmerken en betekent niet noodzakelijkerwijs dat alle categorieën gereedschappen die wij aanbieden, worden gedekt. Wij herinneren u eraan om zorgvuldig te controleren of u daadwerkelijk de helft bespaart in vergelijking met de grote topmerken wanneer u een bestelling bij ons plaatst.

VEVOR®

TOUGH TOOLS, HALF PRICE

ELEKTRISCHE LIER

MODEL:S8000/SC10000/SC13000/SEC16800T



HULP NODIG? NEEM CONTACT MET ONS OP!

Heeft u vragen over het product? Heeft u technische ondersteuning nodig? Neem dan gerust contact met ons op:

Technische ondersteuning en e-garantiecertificaat www.vevor.com/support

Dit is de originele instructie, lees alle handleidingen zorgvuldig door voordat u het product gebruikt. VEVOR behoudt zich een duidelijke interpretatie van onze gebruikershandleiding voor. Het uiterlijk van het product is afhankelijk van het product dat u hebt ontvangen. Vergeef ons dat we u niet opnieuw zullen informeren als er technologie- of software-updates voor ons product zijn.

VEILIGE INSTRUCTIES

VEILIGHEIDSMATREGELEN

WAARSCHUWING: Lees alle MONTAGE- EN GEBRUIKSAANWIJZINGEN zorgvuldig door en zorg dat u ze begrijpt.

GEBRUIKSAANWIJZING voordat u gaat werken. Het niet opvolgen van de

veiligheidsregels en andere elementaire veiligheidsmaatregelen kunnen leiden tot ernstige persoonlijk letsel.

Waarschuwing! Neem de veiligheidsmaatregelen in acht voor uw persoonlijke veiligheid en de veiligheid van anderen. Onjuiste bediening van de apparatuur kan persoonlijk letsel en schade aan apparatuur.

Lees het volgende zorgvuldig door voordat u uw lier gaat bedienen en

Bewaar de instructies voor toekomstig gebruik.

1. Kleed je goed: -Draag

geen losse kleding of sieraden. Deze kunnen in bewegende delen vast komen te zitten.

onderdelen.-Draag leren handschoenen bij het hanteren van de lierkabel. Hanteer de kabel niet

Met blote handen kunnen gebroken draden verwondingen veroorzaken.

- Het dragen van antislipschoenen wordt aanbevolen.
- Een beschermende haarbedekking om lang haar te bedekken.

2. Houd een veilige afstand:

-Zorg ervoor dat alle personen tijdens het hijsen voldoende afstand houden van de lierkabel en de lading. lierbediening, 1,5 keer de aanbevolen kabellengte. Als een kabel trekt los of breekt onder belasting, kan terugslaan en ernstige persoonlijke schade veroorzaken letsel of overlijden.

- Stap niet over de kabel.
- Alle bezoekers en omstanders dienen uit de buurt van het werkgebied te worden gehouden.
- Zorg te allen tijde voor een goede houding en evenwicht.

3. Misbruik het snoer niet:

- Draag uw lier nooit aan het koord en trek er nooit aan om hem los te koppelen van de opvangbak.

-Houd het snoer uit de buurt van hitte, olie en scherpe randen.

4. Overbelast de lier niet:

-Als de motor oncomfortabel heet wordt om aan te raken, stop dan en laat hem afkoelen voor een paar minuten.

- Houd de lier niet onder stroom als de motor afslaat.

- Overschrijd de maximale lijntrekwaarden die in de tabellen worden weergegeven niet. Schokbelastingen mogen deze waarden niet overschrijden.

5. Voorkom onbedoeld starten:

-De lierkoppeling moet worden ontkoppeld wanneer deze niet in gebruik is en volledig ingeschakeld wanneer in gebruik.

6. Controleer beschadigde onderdelen:

- Controleer uw lier zorgvuldig voordat u hem gebruikt. Elk onderdeel dat

Beschadigde onderdelen dienen vakkundig gerepareerd of vervangen te worden door een geautoriseerde servicedienstcentrum.

7. Repareer uw lier: - Gebruik

bij het repareren alleen identieke vervangende onderdelen, anders kan er schade ontstaan. aanzienlijk gevaar voor de gebruiker.

8. De kabel opnieuw oprollen:

- Draag leren handschoenen tijdens het opnieuw oprollen. Om de kabel correct op te rollen, moet u is nodig om een lichte belasting op de kabel te houden. Houd de kabel vast met één hand en de afstandsbedieningsschakelaar met de andere. Begin zo ver mogelijk naar achteren en in het midden zoals je kunt. Loop omhoog en houd de last op de kabel terwijl de lier ingeschakeld.

- Laat de kabel niet door uw hand glijden en ga er niet te dicht bij staan.

de lier te dichtbij.

-Schakel de lier uit en herhaal de procedure totdat alle kabels behalve 1m is binnen.

-Koppel de afstandsbedieningsschakelaar los en voltooi het oprollen van de kabel door door de trommel met de hand te draaien terwijl de koppeling is ontkoppeld.

- Bij verborgen lieren de kabel onder spanning oprollen, maar houd uw handen uit de buurt.

Waarschuwing: Het gebruik van andere accessoires of hulpstukken dan die in de gebruiksaanwijzing worden aanbevolen, kunnen een risico vormen persoonlijk letsel.

WAARSCHUWINGEN VOOR DE LIERBEDIENING

Lees het volgende zorgvuldig door voordat u uw lier gaat bedienen en

Bewaar de instructies voor toekomstig gebruik.

1. Het ongelijkmatig oprollen van de kabel tijdens het trekken van een last is geen probleem, tenzij er een kabelstapel aan één kant van de trommel zit. Als dit gebeurt draai de lier om om de last te verlichten en verplaats uw ankerpunt verder naar het midden van het voertuig.

Nadat de klus geklaard is, kunt u de kabel afrollen en weer oprollen, zodat u hem netjes kunt oprollen.

2. Bewaar de afstandsbedieningsschakelaar in uw voertuig, waar deze niet kan worden

Mocht het apparaat beschadigd raken, controleer het dan voordat u het aansluit.

3. Wanneer u klaar bent om te beginnen met spoelen, sluit u de afstandsbedieningsschakelaar aan met Koppeling losgekoppeld, koppeling niet inschakelen terwijl de motor draait.

4. Sluit de haak nooit weer aan op de kabel. Dit veroorzaakt schade aan de kabel.

Gebruik altijd een draagband of ketting van voldoende sterkte.

5. Observeer uw lier tijdens het lieren, indien mogelijk terwijl u op een veilige plek staat.

afstand. Stop het lierproces elke meter of zo om ervoor te zorgen dat de kabel trekt niet omhoog in een hoek. Als de kabel vastloopt, kan uw lier kapotgaan.

6. Bevestig geen sleeophaken aan liermontageapparatuur. Ze moeten bevestigd aan het frame van het voertuig.

7. Het gebruik van een snatch block zal de reddingsoperaties vergemakkelijken door een verdubbeling van de lier capaciteit en halvering van de liersnelheid, en de middelen om een directe lijntrek naar het midden van de geleider te behouden. Wanneer dubbele belasting tijdens stationair lieren, de lierhaak moet bevestigd aan het chassis van het voertuig.

8. Zorg ervoor dat er D-geclassificeerde of boogsluitingen worden gebruikt in combinatie met een goedgekeurde boomstambeschermer voor een veilig ankerpunt.

9. Zorg ervoor dat de kabel bij het verlengen van de lier minimaal vijf keer om de kabel zit. blijf te allen tijde op de trommel. Als u dit niet doet, kan dit resulteren in de kabel scheiden van de trommel onder belasting. Ernstig persoonlijk letsel of eigendom schade kan ontstaan.

10. Alle lieren zijn voorzien van een rode kabelmarkering om aan te geven dat 5 kabelwikkelingen blijven op de liertrommel zitten wanneer dit merkteken op de kabelgeleider. Er mag geen herstel worden geprobeerd voorbij deze markering.

11. Omdat de grootste trekkracht wordt bereikt op de binnenste laag van uw lier, het is wenselijk om zoveel mogelijk lijn af te trekken voor zware trekbewegingen (je moet minimaal 5 wikkelingen op de trommelrode kabel laten zitten). Als dit het geval is geen praktisch gebruik van een snatch block en dubbele lijn opstelling.

12. Een zware deken of een soortgelijk voorwerp over de uitgeschoven lier draperen kabel wordt aanbevolen omdat deze de speling dempt als er een storing optreedt voorkomen.

13. Netjes en strak oprollen voorkomt dat de kabel vastloopt, wat kan gebeuren als er een lading wordt opgetild. wordt toegepast en de kabel wordt tussen de andere kabels gekneld. Als dit gebeurt, kunt u de lier afwisselend in- en uitschakelen. Probeer niet om een gebonden Kabel onder belasting met de hand losmaken.

14. Plaats blokken op de wielen wanneer voertuigen op een helling staan.

15. Batterij: -

Zorg ervoor dat de batterij in goede staat is. Vermijd contact met de batterij zuur of andere verontreinigingen.

- Draag altijd een oogbescherming wanneer u in de buurt van een accu werkt.

- Zorg dat de motor draait wanneer u de lier gebruikt, om te voorkomen dat de batterij.

16. Lierkabel:

- Zorg ervoor dat de kabel in goede staat verkeert en goed is bevestigd.

- Gebruik de lier niet als de kabel gerafeld is.

- Verplaats het voertuig niet om een last te trekken.

- De levensduur van de kabel hangt rechtstreeks af van het gebruik en de verzorging ervan.

Na het eerste en volgende gebruik moet een kabel om de

trommel onder een belasting van ten minste 500 lbs (230 kg) of de buitenste wikkelingen trekken in de binnenste wikkelingen en beschadigen de kabel ernstig tijdens het lieren. De eerste gebruik van de lier moet een gewenningsrit zijn in een ontspannen, niet-herstelsituatie. Rol de kabel uit totdat de rode kabel verschijnt

(ongeveer vijf wikkelingen om de trommel), wikkel de kabel vervolgens weer op de trommel onder een lading van 500 lbs (230 kg) of meer. Dit zal de

nieuwe kabel en maak een strakke kabelwikkeling rond de trommel. Als u dit niet doet

Dit kan leiden tot schade aan de kabel en een kortere levensduur van de kabel.

- Voorkom knikken voordat ze ontstaan. (a)

Dit is het begin van een knik. Op dit moment moet de staalkabel rechtgetrokken.

(b) Er is aan het staaldraad getrokken en de lus is losgeraakt. vastgedraaid tot een knik. De staalkabel is nu permanent beschadigd en mag niet worden gebruikt. (c)

Het gevolg van knikken is dat elke streng aan de draad trekt. een andere hoeveelheid waardoor de strengen onder grootste spanning om te breken en de belasting te verminderen capaciteit van de staalkabel.

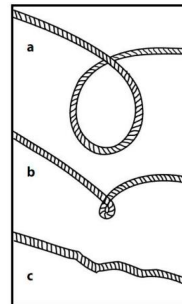

- Wanneer de kabel wordt vervangen, moet u Lactate of een gelijkwaardige oplossing aanbrengen verbinding, aan de kabelklemdraad. Draai de klem Schroef goed vast maar draai niet te vast. Het lactaat voorkomt dat de schroef losraakt zware omstandigheden.

Aanbevolen worden Lactate 7471 Primer en 222 Thread Locker.

17. Probeer niet de trekkrachtlimieten van deze lier te overschrijden.

De maximale werklastcapaciteit bevindt zich op de staaldraadlaag die het dichtst bij de trommel. NIET OVERBELASTEN. PROBEER GEEN LANGERE TREKKRACHTEN

BIJ ZWARE LASTEN. Overbelasting kan de lier en/of het staaldraad beschadigen

en onveilige bedrijfsomstandigheden creëren. **VOOR LASTEN BOVEN DE 1/2 NOMINALE CAPACITEIT, WIJ RADEN HET GEBRUIK VAN DE OPTIONELE POELIE AAN BLOKKEREN OM DE STAALKABEL DUBBELE TE LIJNEN.** Dit vermindert de belasting op

de lier en de spanning op het staaldraad ongeveer 50%. Haak bevestigen

aan het dragende deel. De motor van het voertuig moet draaien tijdens het lieren

werking. Als er veel gelierd wordt met de motor uit,

De accu is mogelijk te zwak om de motor opnieuw te starten.

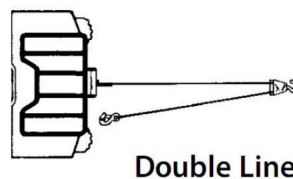
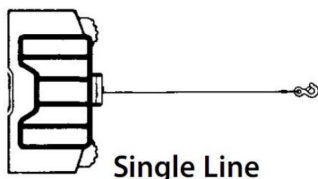

18. NADAT U DEZE HANDLEIDING HEBT GELEZEN EN BEGREPEN, KUNT U DEZE HANDLEIDING LEREN OM UW LIER TE GEBRUIKEN. Oefen het gebruik van de lier nadat u deze hebt geïnstalleerd, zodat u zal ermee vertrouwd zijn als dat nodig is.

19. VERPLAATS uw voertuig NIET om de lier te helpen de last te trekken.

De combinatie van de lier en het trekken van het voertuig kan de staalkabel en de lier.

20. BLIJF ALTIJD UIT DE BUURT VAN STAALKABELS, HAKEN EN LIER. HET ONWAARSCHIJNLIJKE GEBEURTENIS VAN EEN COMPONENTFOUT IS HET BESTE OM ZORG DAT JE UIT DE WEG BLIJFT.

21. Controleer staaldraad en apparatuur regelmatig. Een gefarfeld staaldraad met Gebroken strengen moeten onmiddellijk vervangen worden.

22. Gebruik dikke leren handschoenen bij het hanteren van staaldraad. Laat staaldraad niet door je handen glijden.

23. Gebruik nooit een lier met minder dan 5 windingen staalkabel rond de liertrommel. omdat de bevestiging van het uiteinde van de staalkabel mogelijk NIET de volledige belasting aankan.

24. Steek nooit uw vinger door de haak. Als uw vinger toch door de haak zou raken, Als u vast komt te zitten in de haak, kunt u uw vinger verliezen.

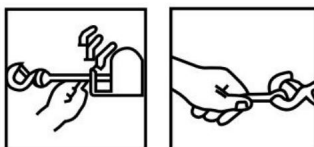

25. GEBRUIK ALTIJD DE HANDSAVER Wanneer u de staalkabel in of uit de machine leidt uit. (Zie Figuur 2).

26. Gebruik geen lier bij hijstoepassingen vanwege de vereiste hijsveiligheid factoren en kenmerken.

27. Gebruik de lier niet om mensen op te tillen, te ondersteunen of op een andere manier te vervoeren.

PRODUCTSPECIFICATIES

Model SPECIFICATIES	S8000	SC10000	SC13000	SEC16800T
Spanning	12V DC	12V DC	12V DC	12V DC
Nominaal vermogen	5,5 pk	6,6 pk	6,6 pk	5,7 pk
Overbrengingsverhouding	195.8:1	172.8:1	172.8:1	312.4:1
Lengte van draad	1,8m	1,8m	1,8m	1,8m
Touw	Synthetisch, 7/20 inch * 85 voet	Synthetisch, 7/20 inch * 85 voet	Synthetisch, 3/8 inch * 85 voet	Staal , 7/16 inch * 85 voet
IP-classificatie	67	67	67	55

Pakketinhoud

Model Onderdelen	S8000	SC10000	SC13000	SEC16800T
	Elektrische lier	1	1	1
Bedieningskast	1	1	1	×
Draadloze afstandsbediening	1	1	1	1
Kabelgeleider	1	1	1	1
1,8m zwarte kabel	1	1	1	1
Gaffelhaak	1	1	1	1
Rode band	1	1	1	1
Schroevenset	1	1	1	1
Handmatig	1	1	1	1

MONTAGE-INSTRUCTIES VOOR HET PRODUCT

MONTAGE VAN UW LIER

1. a) De lier moet worden gemonteerd in een geschikt stalen montageframe met behulp van het 4-punts voetmontagesysteem in een horizontaal of verticaal vlak. b) Het is erg belangrijk dat de lier op een vlak oppervlak wordt gemonteerd, zodat de drie secties (motor, kabeltrommel en tandwielhuis) correct zijn uitgelijnd. c) Controleer voor aanvang van de installatie of de gebruikte montagevoorziening correct is is bestand tegen de nominale capaciteit van de lieren. d) De montage van lieren en/of een frontbeschermingssysteem kan van invloed zijn op de triggering van SRS-airbags. Controleer of het montagesysteem is Getest en goedgekeurd voor montage met een lier in voertuigen met airbags.
2. Liermontageframes en/of frontbeschermingssystemen zijn voorgesteld om te passen bij de meeste populaire voertuigen. Lierframes worden geleverd met Gedetailleerde montage-instructies.
3. Mocht u uw eigen montageplaat willen vervaardigen, afmetingen hieronder zullen helpen. Een stalen montageplaat van 6 mm dik is aanbevolen. Bevestigingsmiddelen moeten staal zijn met een hoge treksterkte van klasse 5 of beter. A Een slecht ontworpen houder kan de garantie ongeldig maken.
4. De lier moet aan de montage worden bevestigd met 3/8"UNC x Inclusief 1-1/4" roestvrijstalen bouten en veerringen.
5. De kabelgeleider moet zo worden gemonteerd dat de kabel op de trommel wordt geleid gelijkmatig.

SMEERINSTALLATIE

Alle bewegende delen in de lier zijn permanent gesmeerd met een hoge temperatuur lithiumvet op het moment van montage. Onder normale condities fabriekssmering zal volstaan. Smeer de kabel periodiek met licht penetrerende olie. Controleer op gebroken strengen en vervang indien nodig. Als Als de kabel versleten of beschadigd raakt, moet deze vervangen worden.

KABELINSTALLATIE

Rol de nieuwe kabel af door deze over de grond te rollen, om knikken te voorkomen. Verwijder de oude kabel en bekijk hoe deze aan de trommelflens is bevestigd.

MOUNTING WINCH

⚠ WARNING

Always choose a mounting location that is sufficiently strong to withstand the maximum pulling capacity of your winch.

⚠ WARNING

Always complete the winch installation and attach the hook before installing the wiring.

⚠ WARNING

Never use bolts that are too long.

MOUNTING WINCH

Choose a mounting location that is sufficiently strong enough to withstand the loads you intend to winch. Only the mounting orientations shown are possible for safe winching operation. All others are improper and inappropriate. The use of recommended bolt and lock washer combinations torqued to recommended levels will prevent vibration during operation. The mounting details indicate the proper torque levels.

Remember the winch rope must always spool onto the drum as indicated by the drum rotation decal.

Refer to the following diagrams for proper mounting orientation.

Control Pack Installation

Mount the control pack according to the instructions included in the mounting system kit. Use the bracket included in the kit. To mount the control pack directly to the winch.

The control pack mounting fasteners may also be moved to the unused holes in the control pack base plate for additional mounting flexibility.

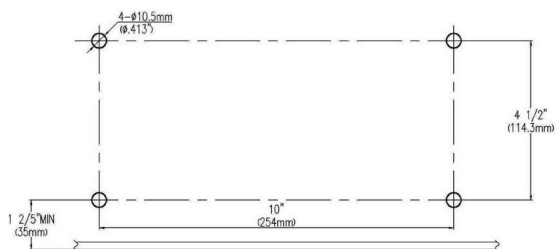

Mounting Details:

- (1) Mounting plate (1PC) <Please note the mounting plate is not included>
- (2) Hex bolt M10X30 (4PCS)
- (3) Spring washer $\Phi 10$ (6PCS)
- (4) Gasket $\Phi 10$ (6PCS)
- (5) Hex nut6 M10 (2PCS)
- (6) Square nut M10 (4PCS)
- (2) Hex bolt M10X25 (2PCS)
- (7) 4-way roller fairlead (1PC)

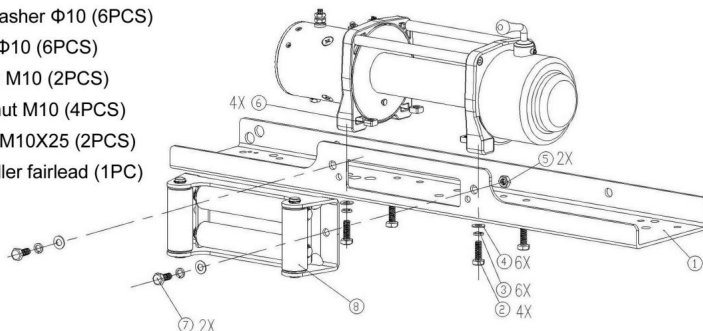

ELEKTRISCHE AANSLUITING

Voor normale zelfherstelwerkzaamheden is uw bestaande elektrische installatie toereikend.

Een volledig opgeladen batterij en goede aansluitingen zijn essentieel.

voertuigmotor tijdens lierwerkzaamheden om de accu opgeladen te houden.

Let goed op de juiste aansluiting van de elektrische kabel, zoals hieronder beschreven (zie Diagram1)

1. Korte rode kabel (B') die aansluit aan op de rode aansluiting (B) van de motor.

2. Korte zwarte kabel met gele jas (C') die aansluit op de gele aansluiting (C) van de motor.

3. Korte zwarte kabel met zwarte jas (D') die aansluit op de zwarte aansluiting (D) van de motor.

4. Dunne zwarte kabel (a') die aansluit naar de onderste aansluiting (A) van de motor.

5. Lange zwarte kabel (1,8 m), één terminal (A') die verbinding maakt met de onderste aansluiting (A) van de motor, en de andere aansluiting negatief (-) aansluiten op de negatieve (-) pool van de batterij.

6. Lange rode kabel positief (+) aansluiten op de positieve (+) pool van de batterij.

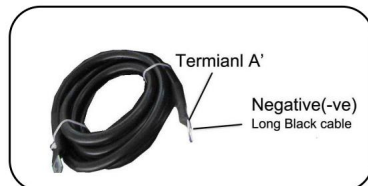
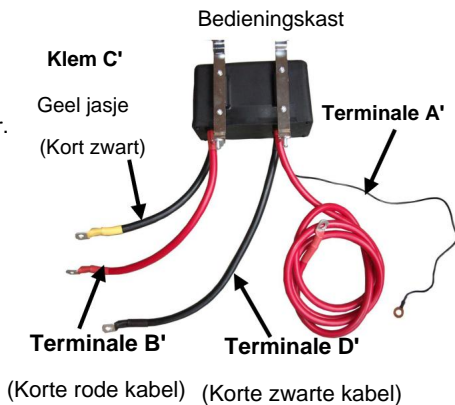
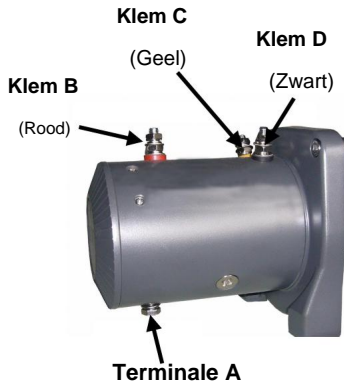

OPMERKING:

1. Uw accu moet in goede staat worden gehouden.
 2. Zorg ervoor dat de batterijkabels niet strak over oppervlakken worden getrokken, waardoor zou hen mogelijk kunnen beschadigen.
 3. Corrosie op elektrische verbindingen zal de prestaties verminderen of kan kortsluiting veroorzaken.
 4. Maak alle aansluitingen schoon, vooral de afstandsbedieningsschakelaar en het stopcontact.
 5. Gebruik in zoute omgevingen een siliconenkit om corrosie te voorkomen.
 6. **PROBEER NIET OM DE BEDRADING TE INSTALLEREN ALS DE ACCU LEEG IS.**
- VERBONDEN.** Autobatterijen bevatten ontvlambare en explosieve gassen. Draag oogbescherming tijdens de installatie en verwijder alle metalen sieraden. Buig niet over de accu heen terwijl u de aansluitingen maakt.

PRODUCTINSTRUCTIES

De beste manier om vertrouwd te raken met de werking van uw lier is door een paar testruns voordat u het daadwerkelijk nodig hebt. Plan uw test van tevoren. Vergeet niet dat u uw lier net zo goed kunt horen als zien werken. om het geluid van een lichte, constante trek, een zware trek en geluiden te herkennen veroorzaakt door het schokken of verschuiven van de lading. Binnenkort zult u vertrouwen krijgen in Het bedienen van uw lier en het gebruik ervan worden voor u een tweede natuur.

BEDIENING:

1. Zorg ervoor dat het voertuig veilig is door de parkeerrem aan te trekken of de wielen vast te zetten de wielen.
2. Trek de lierkabel uit tot de gewenste lengte en bevestig deze aan een ankerpunt punt.

De lierkoppeling zorgt voor een snelle afwikkeling van de kabel voor het vasthaken aan de belasting of ankerpunt. De schakellip op de tandwielbehuizing van de

De lier bedient de koppeling als volgt:

- a) Om de koppeling te ontkoppelen, beweegt u de koppelingshendel naar de

"FREESPOOL"-positie. Kabel kan los van de trommel worden gewikkeld. b) Om de koppeling in te schakelen, beweegt u de koppelingshendel naar de "ENGAGED"-positie. De lier is nu klaar om te trekken.

VRIJLOOP:



BETROKKEN:



(A)

VRIJLOOP:



BETROKKEN:



(B)

LET OP: DE HENDEL MOET IN DE GEKOPPELDE STAND STAAN EN VERGRENDELDE VOOR HET LIERDEN.

BELANGRIJKE OPMERKING: De schakelpook kan alleen worden verplaatst tegen de klok in.

BETROKKEN:



VRIJLOOP:



(C)

A staat voor afmetingen van 8000 lbs, B voor afmetingen van 10000 lbs/13000 lbs, terwijl C staat voor afmetingen van 18000 lbss.

3. Controleer alle kabelbevestigingen opnieuw voordat u verdergaat.
4. Sluit de lierhandbediening aan. Het wordt aanbevolen om de lier De bediening vindt plaats vanaf de bestuurderspositie om een veilige bediening te garanderen.
5. Om met de lierwerking te beginnen, start u de motor van het voertuig, selecteert u de neutraalstand en schakelt u de lier in. transmissie, het motortoerental op stationair toerental houden.
6. Bedien de handbediening of de draadloze afstandsbediening totdat het voertuig stilstaat. is opgehaald. Controleer de lier regelmatig om er zeker van te zijn dat de kabel goed opwint gelijkmatig op de trommel verdelen.

Opmerking:

1. Gebruik nooit een lier als uw voertuig in de versnelling staat of in de parkeerstand staat, omdat dit schade aan uw voertuig kan veroorzaken. de transmissie van uw voertuig.
2. Wikkel de kabel nooit om het object en haak hem nooit vast aan de kabel zelf. Dit kan schade aan het te trekken object veroorzaken en het kan knikken of rafelen. kabel.
3. Houd handen, kleding, haar en sieraden uit de buurt van de trommel en de kabel bij het lieren.
4. Gebruik de lier nooit als de kabel gerafeld, geknikt of beschadigd is.
5. Laat nooit iemand in de buurt van de kabel of in de lijn met de kabel staan achter de lier terwijl deze onder stroom staat. Als de kabel slijpt of breekt, kan plotseling terugslaan naar de lier, waardoor er gevaar ontstaat voor iedereen in

het gebied. Ga altijd goed aan de zijkant staan tijdens het winden.

6. Laat de schakelaar niet in het stopcontact zitten als de lier niet in gebruik is.

CONTROLEER DE LIER ZORGVULDIG EN GRONDIG VOORDAT IN BEDRIJF!

Het wordt sterk aanbevolen om de lier regelmatig te gebruiken (eenmaal per dag) (maand). Sluit de kabel eenvoudig aan op 15 m, spoel 5 m vrij en zet hem vervolgens aan terug in. Hierdoor blijven alle componenten in goede staat, zodat de lier kan worden vertrouwd wanneer nodig. Neem contact op met uw erkende verkooppunt voor technische assistentie en reparaties.

RESERVEONDERDELEN:

Er is een uitgebreid assortiment reserveonderdelen beschikbaar.

Neem contact op met de distributeur of uw plaatselijke verkoper.

LIERSCAPACITEIT

1. De trekkracht neemt af naarmate de helling toeneemt.
2. De lier is niet bedoeld als ladingzekeringsmiddel.

3. DE LIER WORDT GELEVERD MET GEÏNTEGREERDE BEDRADE EN DRAADLOZE SCHAKELAARBEDIENING.

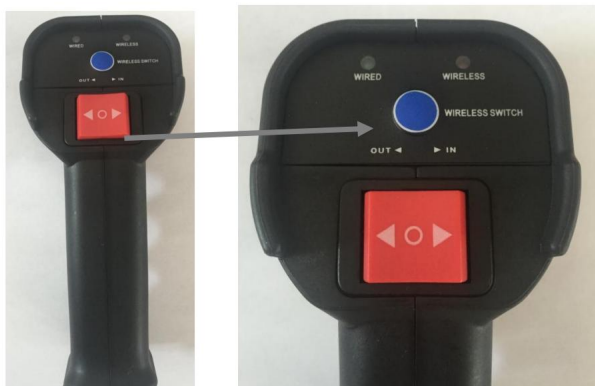

De stekker van het bedieningsnoer is voorzien van een sleutel en past slechts op één manier in het stopcontact. De schakelaar keert terug naar de "Uit"-positie wanneer deze wordt losgelaten.

Om van richting te veranderen, drukt u de tuimelschakelaar in de andere richting.

A. Als u bedrade bediening wilt gebruiken, sluit u de bedrade bediening aan op de bedieningskast zoals dit:



B. Als u draadloze bediening wilt gebruiken, koppelt u de bedieningskabel los, sluit u de draadloze ontvanger aan en drukt u op de blauwe draadloze schakelaar zodat het "draadloze" lampje rood is:





Wanneer het draadloze lampje rood is, kunt u de draadloze bediening gebruiken om: de lier bedienen.

C. LAAT DE DRAADLOZE ONTVANGER OF BEDRADE BEDIENING NOOIT ACHTER STOPCONTACT AANSLUITEN ALS DE LIER NIET IN GEBRUIK IS!

D. Vervang de batterij als de bediening niet reageert op uw handelingen.

OPMERKING:

Deze lier moet met de staalkabel in de onderwikkelrichting worden gemonteerd.

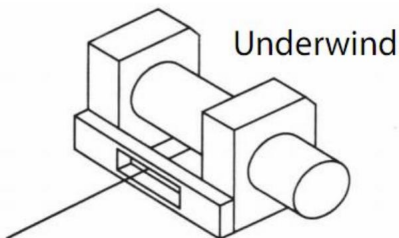

OPMERKING:

De veiligheidsmaatregelen en -instructies die in deze handleiding worden besproken, kunnen niet alle mogelijke omstandigheden en situaties dekken die zich kunnen voordoen. De operator moet begrijpen dat gezond verstand en voorzichtigheid factoren zijn,

die niet in dit product kunnen worden ingebouwd, maar door de gebruiker zelf moeten worden aangebracht.

ONDERHOUD

- Controleer regelmatig alle elektrische componenten om ervoor te zorgen dat ze schoon en veilig zijn verbindingen.

- Dit artikel wordt blootgesteld aan de elementen; vocht kan zich ophopen in de lier bij blootstelling aan regen, druk

schoonmakers, stoomreiniging, rivierkruisingen en de gemeenschappelijke autowasstraat.

Om corrosie te voorkomen is het een goede gewoonte om de

minimaal een keer per maand lieren, ook al is het maar om een paar meter af te wikkelen en

wind terug in, de gegenereerde warmte zal helpen om

condensatie te laten verdwijnen. •

Controleer regelmatig of alle bouten en fittingen goed vastzitten, deze kunnen

loskomen onder zware werkomstandigheden

- Onder normale omstandigheden zou de lier geen onderhoud nodig moeten hebben. Als u

Als u de lier regelmatig gebruikt, moet u rekening houden met een

onderhoudsschema om de levensduur en prestaties van de lier te maximaliseren

- Als de lier volledig onder water is, zorg er dan voor dat deze op de juiste manier wordt onderhouden.

volgende geschikte interval vóór opslag.

Zorg ervoor dat de liermotor schoon en droog is, vervang het vet in de versnellingsbak en andere onderdelen.

interne onderdelen met een kwaliteitslagertype vet. • Controleer

de lierkabel voor gebruik op tekenen van slijtage. Als er tekenen van slijtage zijn,

Vervang de kabel voor gebruik. • Wikkel

de kabel netjes op de trommel, na elk gebruik van de lier de kabel

moet worden afgerold tot het punt waar de

De kabel ligt netjes op de trommel en wordt onder belasting opnieuw opgerold.

CONTROLELIJST VOOR PROBLEEMOPLOSSING

LIER WERKT NIET ONDER NORMALE OMSTANDIGHEDEN

- De accu van het voertuig moet in goede staat zijn en volledig zijn opgeladen. • Controleer of alle bedrading correct is volgens de schema's in deze handleiding. • Controleer of alle elektrische aansluitingen en kabels in goede staat zijn, vrij van corrosie en correct aangesloten. • Controleer of er stroom naar de motor gaat vanaf de accu. • De aardingskabel moet rechtstreeks op de aardingsaansluiting op de motor worden aangesloten. de accu en niet het chassis van het voertuig.
- Alleen de stroomkabels die bij deze lier worden geleverd, mogen worden gebruikt. kabel is mogelijk niet van een voldoende hoge specificatie om voldoende vermogen aan de lier te leveren.
- Controleer of de handbedieningsschakelaar niet beschadigd is en goed functioneert goed. •

Controleer de batterij in de draadloze afstandsbediening. •

Controleer of de aansluiting van de regelkast in goede staat is.

LIER WERKT IN DE VERKEERDE RICHTING

- Controleer of de kabel in de juiste richting op de trommel is gewikkeld. • Zorg ervoor dat alle bedrading correct is volgens de diagrammen in deze handleiding.

LIERMOTOR WORDT TE HEET

- De lier mag alleen worden gebruikt in werkcycli van 50 seconden en mag koel.
- Controleer of alle elektrische aansluitingen en kabels in goede staat zijn, vrij van corrosie en correct aangesloten. • Alleen de bij deze lier geleverde stroomkabels mogen worden gebruikt, alle andere kabel is mogelijk niet van voldoende hoge specificaties om voldoende vermogen aan de lier te leveren.

LIER WERKT LANGZAAM:

- De accu van het voertuig moet in goede staat zijn en volledig opgeladen, het laadsysteem van het voertuig moet de accu van voldoende lading voorzien. • Controleer of alle elektrische aansluitingen en kabels in goede staat zijn, vrij van corrosie en goed aangesloten.

LIERMOTOR WERKT, MAAR DE KABEL WORDT NIET OPGEHAAKT:

- Zorg ervoor dat de koppelingshendel in de ingeschakelde stand staat.

DE LIER WERKT SLECHTS IN ÉÉN RICHTING: • Controleer of alle

elektrische aansluitingen en kabels in goede staat zijn,

vrij van corrosie en correct aangesloten. • Controleer

of alle bedrading correct is volgens de schema's in deze handleiding. • Controleer

of de handbedieningsschakelaar niet beschadigd is en goed functioneert.

goed. •

Controleer of de contactdoos van de regelkast in goede staat verkeert.

LIERREM WERKT NIET OF HOUDT EEN LADING NIET VAST:

- Controleer of de kabel in de juiste richting op de trommel is gewikkeld

LIERSOLENOÏDE WERKT NIET OF KLIKT SNEL

- Controleer of de dunne aardingskabel correct is aangesloten volgens het schema in deze handleiding.

VEVOR[®]

TOUGH TOOLS, HALF PRICE

**Technische ondersteuning en e-
garantiecertificaat www.vevor.com/support**

VEVOR[®]

TOUGH TOOLS, HALF PRICE

Teknisk support och e-garanticertifikat www.vevor.com/support

ELEKTRISK VINSCH

MODELL: S8000/SC10000/SC13000/SEC16800T

Vi fortsätter att vara engagerade i att ge dig verktyg till konkurrenskraftiga priser.

"Spara halva", "halva priset" eller andra liknande uttryck som används av oss representerar bara en uppskattning av besparingar du kan dra nytta av att köpa vissa verktyg hos oss jämfört med de stora toppmärkena och betyder inte nödvändigtvis att täcka alla kategorier av verktyg som erbjuds av oss. Du påminns vänligen om att noggrant kontrollera när du gör en beställning hos oss om du faktiskt sparar hälften i jämförelse med de främsta stora varumärkena.

VEVOR®

TOUGH TOOLS, HALF PRICE

ELEKTRISK VINSCH

MODELL: S8000/SC10000/SC13000/SEC16800T



BEHÖVER HJÄLP? KONTAKTA OSS!

Har du produktfrågor? Behöver du teknisk support? Kontakta oss gärna:

Teknisk support och e-garanticertifikat
www.vevor.com/support

Detta är den ursprungliga instruktionen, läs alla instruktioner noggrant innan du använder den. VEVOR reserverar sig för en tydlig tolkning av vår användarmanual. Utseendet på produkten är beroende av den produkt du fått. Ursäkta oss att vi inte kommer att informera dig igen om det finns någon teknik eller mjukvaruuppdateringar på vår produkt.

SÄKERHETSINSTRUKTIONER

SÄKERHETSÅTGÄRDER

VARNING: Läs noga och förstå alla MONTERING OCH DRIFTINSTRUKTIONER före användning. Underlåtenhet att följa säkerhetsregler och andra grundläggande säkerhetsåtgärder kan leda till allvarliga personskada.

Varning! Observera säkerhetsföreskrifter för personlig säkerhet och säkerheten för andra. Felaktig användning av utrustningen kan orsaka personskador och skador på utrustning.

Läs följande noggrant innan du försöker använda din vinsch och spara instruktionerna för framtida referens.

1. Klä dig rätt: -Bär

inte löst sittande kläder eller smycken. De kan fångas i rörelse

delar.-Bär läderhandskar vid hantering av vinschvajer. Hantera inte kabeln med bara händer kan trasiga ledningar orsaka skador.

- Halkfria skor rekommenderas. - Skyddande hårskydd för att innehålla långt hår.

2. Håll ett säkert avstånd:

-Se till att alla personer står väl fria från vinschkabel och last under vinschdrift, 1,5 gånger den rekommenderade kabellängden. Om en kabel drar lös eller går sönder under belastning kan det slå tillbaka och orsaka allvarliga personliga skada eller dödsfall.

-Trampa inte över kabeln.

- Alla besökare och åskådare ska hållas borta från arbetsområdet.

-Håll alltid rätt fotfäste och balans.

3. Missbruka inte sladden:

- Bär aldrig din vinsch i sladden eller dra den för att koppla bort den från behållare.

- Håll sladden från värme, olja och vassa kanter.

4. Överarbета inte vinschen:

-Om motorn blir obehagligt varm att röra vid, stanna och låt den svalna i några minuter.

- Ha inte ström till vinschen om motorn stannar.

-Överskrid inte maximala linjedragningsvärden som visas i tabellerna. Chockbelastningar får inte överstiga dessa betyg.

5. Undvik oavsiktlig start:

-Vinschkopplingen ska vara urkopplad när den inte används och helt inkopplad när den används.

6. Kontrollera skadade delar:

- Innan du använder den bör du kontrollera din vinsch noggrant. Vilken del som helst skadade ska repareras korrekt eller bytas ut av en auktoriserad service centrum.

7. Reparera din vinsch:

-Vid reparation. använd endast identiska reservdelar eller det kan orsaka betydande fara för användaren.

8. Spolning av kabeln:

-Läderhandskar måste bäras vid omrullning. För att spola om korrekt, det är nödvändigt för att hålla en liten belastning på kabeln. Håll i kabeln med en handen och fjärrkontrollens omkopplare med den andra. Börja så långt bak och in centrum som du kan. Gå upp och håll belastningen på kabeln som vinschen är inkopplad.

- Låt inte kabeln falla genom din hand och närma dig inte vinschen för tätt.

-Stäng av vinschen och upprepa proceduren tills all kabel utom 1m är inne.

- Koppla bort fjärrkontrollens omkopplare och avsluta med att dra in kabeln rotera trumman för hand med kopplingen urkopplad.

-På dolda vinschar, spola in kabeln under ström men håll händerna fria.

Varning: Användning av något annat tillbehör eller tillbehör annat än de som rekommenderas i bruksanvisningen kan utgöra en risk för personskada.

VARNINGAR FÖR DRIFT AV VINSCH

Läs följande noggrant innan du försöker använda din vinsch och spara instruktionerna för framtida referens.

1. Den ojämna rullningen av kabeln, när du drar en last, är inget problem, såvida det inte finns en kabelstapel i ena änden av trumman. Om detta händer vända vinschen för att avlasta belastningen och flytta din ankarpunkt längre till fordonets mitt.

När jobbet är klart kan du rulla upp och spola tillbaka för en snygg läggning av kabeln.

2. Förvara fjärrkontrollens omkopplare i ditt fordon där den inte gör det blir skadad, inspektera den innan du ansluter den.

3. När du är redo att börja rulla in, koppla in fjärrkontrollens strömbrytare med kopplingen frikopplad, koppla inte in kopplingen när motorn är igång.

4. Koppla aldrig tillbaka kroken till kabeln. Detta orsakar kabelskador.

Använd alltid en sele eller kedja av lämplig styrka.

5. Observera din vinsch medan du vinschar, om möjligt medan du står vid ett kassaskåp avstånd. Stoppa vinschprocessen varje meter eller så för att säkerställa kabeln drar inte upp i ett hörn. Att fastna i kabeln kan bryta din vinsch.

6. Fäst inte bogserkrokar på vinschmonteringsutrustning. Det måste de vara fäst på fordonsramen.

7. Användningen av ett ryckblock kommer att underlätta återställningen genom att tillhandahålla en fördubbling av vinschkapaciteten och en halvering av vinschhastigheten, och medlet för att upprätthålla en direkt linjedragning till mitten av ledaren. När dubbel belastning vid stationär vinschning ska vinschkroken vara fäst vid fordonets chassi.

8. Se till att klassade "D" eller bogschackel används tillsammans med en godkänt trädstamskydd för att ge en säker ankarpunkt.

9. När du förlänger vinschkabeln, se till att minst fem lindar kabeln förbli på trumman hela tiden. Underlåtenhet att göra detta kan leda till kabeln avskiljning från trumman under belastning. Allvarlig personskada eller egendom skada kan uppstå.

10. Alla vinschar är försedda med en röd kabelmarkering för att identifiera att 5 kabellindningar finns kvar på vinschtrumman när denna markering visas vid fairlead. Ingen återställning bör göras utöver denna markering.

11. Eftersom den största dragkraften uppnås på det innersta lagret av din vinsch är det önskvärt att dra av så mycket lina du kan för tunga drag (du måste lämna minst 5 lindningar på den trumröda kabeln). Om detta är inte praktiskt använda ett ryckblock och dubbellinjearrangemang.

12. Drapera en tung filt eller liknande föremål över den förlängda vinschen kabel rekommenderas eftersom den kommer att dämpa eventuella bakre slag om det skulle gå sönder inträffa.

13. Snygg, tät spolning undviker kabelbindning, som orsakas av en belastning appliceras och kabeln kläms mellan de andra. Om detta händer kan du alternativt slå in och ut vinschen. Försök inte arbeta en gräns kabel under belastning, fri för hand.

14. Applicera block på hjulen när fordonen står i en sluttning.

15. Batteri:

-Se till att batteriet är i gott skick. Undvik kontakt med batteriet syra eller andra föroreningar.

- Bär alltid ögonskydd när du arbetar runt ett batteri.

-Låt motorn vara igång när vinschen används för att undvika att den tillplattas batteri.

16. Vinschkabel:

- Se till att kabeln är i gott skick och sitter ordentligt fast.

- Använd inte vinschen om kabeln är sliten.

- Flytta inte fordonet för att dra en last.

- Kabelns livslängd är direkt relaterad till användningen och skötseln den får.

Efter den första och efterföljande användningen måste en kabel lindas på trumma under en belastning på minst 500 lbs (230 kg) annars kommer de yttre omslagen att dra in i de inre omslagen och skada kabeln allvarligt under vinschning. De första vinschens användning bör vara en bekantskapskörning i en avslappnad situation utan återhämtning. Dra ut kabeln tills den röda kabeln visas (ca fem lindningar på trumman), linda sedan tillbaka kabeln på trumman under en belastning på 500 lbs (230 kg) eller mer. Detta kommer att spänna något och sträcka ut ny kabel och skapa en tät kabellindning runt trumman. Underlåtenhet att göra kan därför leda till kabelskador och minskad livslängd.

- Förhindra veck innan de uppstår. (a)

Detta är början på en kink. Vid denna tidpunkt bör ställinan vara rätade ut.

(b) Ställinan drogs och öglan har

spänd till en knäck. Vajern är nu permanent

skadad och bör inte användas. (c) Resultatet

av kinking är att varje tråd drar

en annan mängd som orsakar strängarna under

största spänningen för att bryta och minska belastningen

vajerns kapacitet.

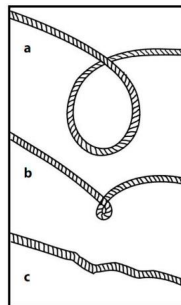

- När kabeln byts ut, se till att applicera laktat eller liknande sammansatt, till kabelklämmans gänga. Dra åt klämskruven ordentligt men dra inte åt för hårt. Laktatet kommer att förhindra att skruven lossas svåra förhållanden.

Lactate 7471 Primer och 222 Thread Locker rekommenderas.

17. Försök inte att överskrida draggränserna för denna vinsch.

Maximal arbetsbelastningskapacitet är på vajerskiktet närmast

trumma. ÖVERBELASTNING INTE. FÖRSÖK INTE LÅNGT DRAG

VID TUNG LAST. Överbelastning kan skada vinschen och/eller vajern

och skapar osäkra driftförhållanden. **FÖR LASTNINGAR ÖVER 1/2 BETYDLIGT KAPACITET, VI REKOMMENDERAR ANVÄNDNING AV DEN VALFRIHETSDRAG BLOCKERA FÖR ATT DUBBELFODRAS STALANREN.** Detta minskar belastningen på

vinschen och belastningen på vajern ca 50%. Fäst kroken

till lastbärande del. Fordonets motor ska vara igång under vinschen

drift. Om betydande vinschning utförs med motorn avstängd,

batteriet kan vara för svagt för att starta om motorn.

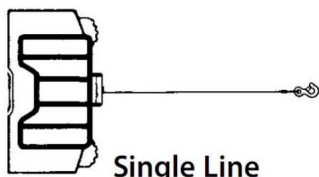

Single Line

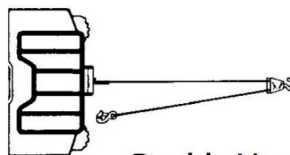

Double Line

18. EFTER ATT LÄST OCH FÖRSTÅTT DENNA MANUAL, LÄR DIG

ATT ANVÄNDA DIN VINSCH. Efter att ha installerat vinschen, öva på att använda den så att du kommer att vara bekant med det när behovet uppstår.

19. FÖR INTE "FLYTTA" ditt fordon för att hjälpa vinschen att dra lasten kombination av vinsch och fordon som drar ihop kan överbelasta ställina och vinschen.

20. STÅ ALLTID FRÅN STÅLRIN, HAKEN OCH VINSCHEN. I DEN OSANNOLIKA HÄNDELSEN AV NÅGON KOMPONENT FEL ÄR DET BÄST VAR UTOM SKADA.

21. Inspektera ställinor och utrustning ofta. En sliten stålrep med trasiga trådar ska bytas ut omedelbart.

22. Använd kraftiga läderhandskar när du hanterar ställinor. Låt inte ställina glida genom dina händer.

23. Vinscha aldrig med mindre än 5 varv vajer runt vinschtrumman eftersom vajerändefästet kanske INTE tål full belastning.

24. Stick aldrig fingret genom kroken. Om ditt finger skulle bli fast i kroken kan du tappa fingret.

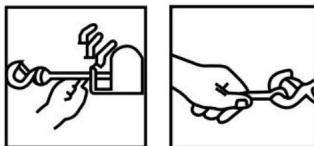

25. ANVÄND ALLTID HANDSPARAREN När du styr in vajern i eller ut. (Se figur 2).

26. Använd inte vinsch i lyftapplikationer på grund av erforderlig lyftsäkerhet faktorer och funktioner.

27. Använd inte vinschen för att lyfta, stödja eller på annat sätt transportera människor.

PRODUKTSPECIFIKATIONER

Modell SPEC.	S8000	SC10000	SC13000	SEC16800T
Spänning	12VDC	12VDC	12VDC	12VDC
Märkeffekt	5,5 hk	6,6 hk	6,6 hk	5,7 hk
Utväxling	195,8ÿ1	172,8ÿ1	172,8ÿ1	312.4ÿ1
Längd på tråd	1,8 m	1,8 m	1,8 m	1,8 m
Rep	Syntet, 7/20 tum * 85 fot	Syntet, 7/20 tum * 85 fot	Syntet, 3/8 tum * 85 fot	Stål , 7/16 tum * 85 fot
IP-betyg	67	67	67	55

Paketets innehåll

Modell Delar	S8000	SC10000	SC13000	SEC16800T
	Elektrisk vinsch	1	1	1
Kontrollbox	1	1	1	×
Trådlös fjärrkontroll	1	1	1	1
Fairlead	1	1	1	1
1,8m svart kabel	1	1	1	1
Clevis Hook	1	1	1	1
Röda bandet	1	1	1	1
Skruvsats	1	1	1	1
Manuell	1	1	1	1

PRODUKTMONTERINGSINSTRUKTIONER

MONTERA DIN VINSCH

1. a) Vinschen ska monteras i en lämplig monteringsram av stål med hjälp av 4-punktsfotsmonteringssystemet i antingen ett horisontellt eller vertikalt plan. b) Det är mycket viktigt att vinschen monteras på en plan yta så att tre sektioner (motor, kabeltrumma och växelhjul) är korrekt inriktade. c) Innan installationen påbörjas, kontrollera att monteringsanordningen används är kapabel att motstå vinscharnas nominella kapacitet. d) Montering av vinschar och/eller ett frontskyddssystem kan påverka utlösning av SRS-krockkuddar. Kontrollera att monteringsystemet har varit testad och godkänd för vinschmontering i det krockkuddeutrustade fordonet.
2. Vinschmonteringsramar och/eller frontskyddssystem är rekommenderas för att passa de flesta populära fordon. Vinschramar är förpackade med detaljerade monteringsanvisningar.
3. Om du vill tillverka din egen monteringsplatta dimensionerna nedan hjälper. En stålmonteringsplatta 6 mm tjock är rekommenderad. Fästelement bör vara stål med hög hållfasthet klass 5 eller bättre. A dåligt utformat fäste kan ogiltigförklara garantin.
4. Vinschen ska fästas i fästet med 3/8"UNC x 1-1/4" bultar i rostfritt stål och fjäderbrickor medföljer.
5. Ledningskabeln ska monteras så att den styr kabeln på trumman jämnt.

INSTALLATION AV SMÖRJNING

Alla rörliga delar i vinschen är permanent smorda med hög temperatur litiumfett vid monteringsstillfället. Under normala villkor fabriksmörjning räcker. Smörj kabeln med jämna mellanrum lätt penetrerande olja. Inspektera för trasiga trådar och byt ut vid behov. Om kabeln blir sliten eller skadad måste den bytas ut.

KABELINSTALLATION

Rulla av den nya kabeln genom att rulla den längs marken för att förhindra veck.
Ta bort gammal kabel och observera hur den är fäst på trumflänsen.

MOUNTING WINCH

⚠ WARNING

Always choose a mounting location that is sufficiently strong to withstand the maximum pulling capacity of your winch.

⚠ WARNING

Always complete the winch installation and attach the hook before installing the wiring.

⚠ WARNING

Never use bolts that are too long.

MOUNTING WINCH

Choose a mounting location that is sufficiently strong enough to withstand the loads you intend to winch. Only the mounting orientations shown are possible for safe winching operation. All others are improper and inappropriate. The use of recommended bolt and lock washer combinations torqued to recommended levels will prevent vibration during operation. The mounting details indicate the proper torque levels.

Remember the winch rope must always spool onto the drum as indicated by the drum rotation decal.

Refer to the following diagrams for proper mounting orientation.

Control Pack Installation

Mount the control pack according to the instructions included in the mounting system kit. Use the bracket included in the kit. To mount the control pack directly to the winch.

The control pack mounting fasteners may also be moved to the unused holes in the control pack base plate for additional mounting flexibility.

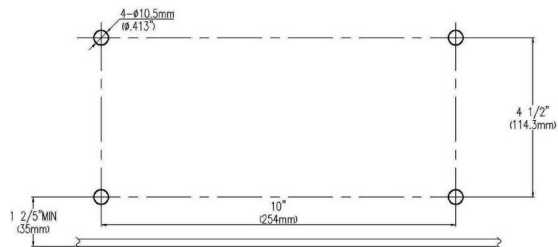

Mounting Details:

- (1) Mounting plate (1PC) <Please note the mounting plate is not included>
- (2) Hex bolt M10X30 (4PCS)
- (3) Spring washer $\Phi 10$ (6PCS)
- (4) Gasket $\Phi 10$ (6PCS)
- (5) Hex nut6 M10 (2PCS)
- (6) Square nut M10 (4PCS)
- (2) Hex bolt M10X25 (2PCS)
- (7) 4-way roller fairlead (1PC)

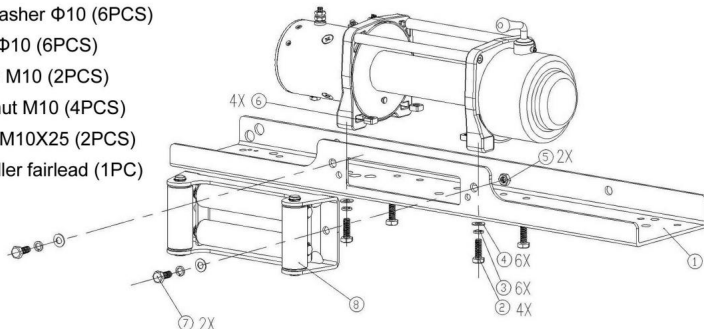

ELEKTRISK ANSLUTNING

För normalt självåterställningsarbete är ditt befintliga elsystem tillräckligt.

Ett fulladdat batteri och korrekta anslutningar är viktigt. Kör

fordonsmotor under vinschoperationer för att hålla batteriet laddat.

Var noga med att anslutningen av elkabeln är korrekt enligt följande

(se diagram 1)

1. Kort röd kabel (B') anslutning till den röda terminalen (B) på motorn.
2. Kort svart kabel med gul mantel (C') som ansluter till den gula anslutning (C) på motorn.
3. Kort svart kabel med svart jacka (D') som ansluter till den svarta anslutning (D) på motorn.
4. Tunn svart kabel (a) anslutning till den nedre anslutningen (A) på motorn.
5. Lång svart kabel (1,8m), en terminal (A') som ansluter till motorns nedre anslutning (A) och den andra minuspolen (-) ansluter till minuspolen (-) av batteriet.

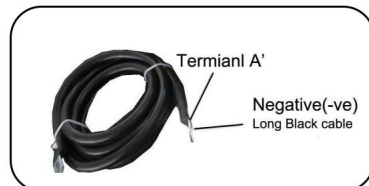
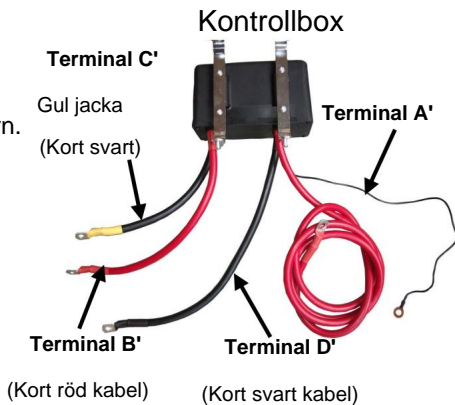
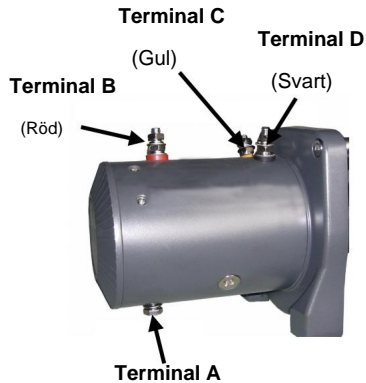

6. Lång röd kabel positiv (+) ansluts till positiv (+) terminal av batteriet.

NOTERA:

1. Ditt batteri måste hållas i gott skick.
2. Se till att batterikablarna inte dras in över några ytor, vilket skulle kunna skada dem.
3. Korrosion på elektriska anslutningar kommer att reducera prestanda eller kan orsaka en kortslutning.
4. Rengör alla anslutningar, speciellt i fjärrkontrollens strömbrytare och uttag.
5. I salta miljöer använd en silikonförseglare för att skydda mot korrosion.
6. **FÖRSÖK INTE ATT INSTALLERA LEDNINGAR NÄR BATTERIET ÄR ANSLUTEN.** Bilbatterier innehåller brandfarliga och explosiva ämnen gaser. Använd ögonskydd under installationen och ta bort alla metallsmycken. Luta dig inte över batteriet när du gör anslutningar.

PRODUKTINSTRUKTIONER

Det bästa sättet att bekanta sig med hur din vinsch fungerar är att göra några testkörningar innan du faktiskt behöver använda den. Planera ditt test i förväg. Kom ihåg att du kan höra din vinsch lika bra som du kan se den fungera. Få att känna igen ljudet av ett lätt, stadigt drag, ett tungt drag och ljud orsakas av att lasten rycker eller skiftar. Snart kommer du att få förtroende för att använda din vinsch och dess användning kommer att bli andra natur för dig.

DRIFT:

1. Se till att fordonet är säkert genom att dra åt parkeringsbromsen eller bromsa hjulen.
2. Dra ut vinschkabeln i önskad längd och anslut till ett ankare punkt.

Vinschkopplingen möjliggör snabb upprullning av vajern för att haka fast på last eller ankarpunkt. Växelfliken placerad på växelhuset på vinschen driver kopplingen enligt följande:

- a) För att koppla ur kopplingen, flytta kopplingsväxelfliken till

"FREESPOOL" position. Kabeln kan lossna från trumman. b) För att koppla in kopplingen, flytta kopplingsväxelfliken till "INKOPPLING"-läget. Vinschen är nu redo för dragning.

FREESPOOL:



ENGAGERAD:



ÿÄÿ

FREESPOOL:



ENGAGERAD:



ÿBÿ

FÖRSIKTIGHET: SPAKEN MÅSTE SÄTTA I AKTIVT LÄGE OCH LÅST INNAN VINSCHNING.

VIKTIGT MEDDELANDE: Skiftfliken kunde endast flyttas moturs.

ENGAGERAD:



FREESPOOL:



(C)

A är dimensioner på 8000lbs, B är dimensioner på 10000lbs/13000lbs, medan C är dimensioner på 18000lbs.

3. Kontrollera all kabelrigg igen innan du fortsätter .
4. Koppla in vinschens handkontroll. Det rekommenderas att vinschningen driften sker från förarplatsen för att säkerställa säker drift.
5. Starta fordonets motor för att påbörja vinschdriften, välj neutral in transmission, bibehåll motorvarvtalet på tomgång.
6. Använd handkontrollen eller den trådlösa fjärrkontrollen tills fordonet har hämtats. Kontrollera regelbundet vinschen för att säkerställa att kabeln lindas jämnt på trumman.

Notera:

1. Vinscha aldrig med ditt fordon i växel eller i park, vilket skulle skada ditt fordons transmission.
2. Linda aldrig kabeln runt föremålet och haka fast på själva kabeln. Detta kan orsaka skada på föremålet som dras och böja eller nöta kabel.
3. Håll händer, kläder, hår och smycken borta från trumområdet och kabeln vid vinschning.
4. Använd aldrig vinschen om kabeln är sliten, veck eller skadad.
5. Låt aldrig någon stå nära kabeln eller i linje med kabeln bakom vinschen medan den är under kraft. Om kabeln skulle slira eller bromsa, den kan plötsligt slå tillbaka mot vinschen, vilket orsakar en fara för alla som befinner sig

området. Stå alltid bra åt sidan när du lindar.

6. Lämna inte strömbrytaren inkopplad när vinschen inte används.

KONTROLLERA VINSCHEN NOGGRANT OCH GRUNDIGT INNAN DRIFT!

Det rekommenderas starkt att vinschen används regelbundet (en gång a månad). Dra bara ut kabeln 15 m, fri spole 5 m och ström sedan tillbaka in. Detta kommer att hålla alla komponenter i gott skick så att vinsch kan lita på vid behov. Kontakta din auktoriserade butik för teknisk assistans och reparationer.

RESERVDELAR:

Ett omfattande utbud av reservdelar finns tillgängligt.

Vänligen kontakta distributören eller den lokala återförsäljaren.

VINCHKAPACITET

1. Dragkapaciteten minskar när lutningen ökar.
2. Vinschen är inte avsedd som lastsäkringsanordning.
3. VINSCHEN LEVERERAS MED TRÅDLÖST INTEGRERAD SWITCH KONTROLL.

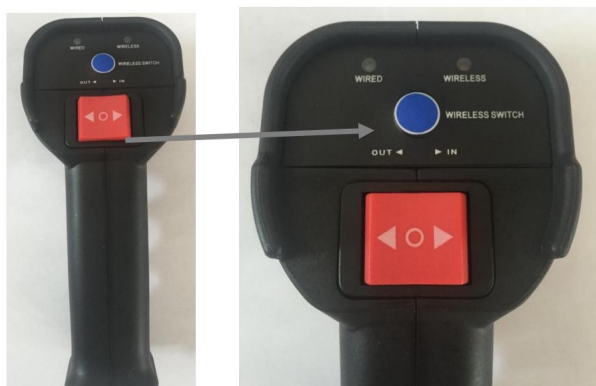

Kontakten på kontrollsladden är nyckelad och passar endast i uttaget på ett sätt. Strömbrytarens avtryckare återgår till "Off"-läget när den släpps. För att ändra riktning, tryck vippknappen åt andra hållet.

A. Om du vill använda trådbunden kontroll, anslut trådbunden kontroll till kontrollboxen så här:



B. Om du vill använda trådlös kontroll, koppla ur kontrollsladden, koppla in den trådlösa mottagaren och tryck på den blå trådlösa omkopplaren så att den "trådlösa" lampan lyser rött:





När den trådlösa lampan lyser rött kan du använda den trådlösa kontrollen för att manövrera vinschen.

C. LÄMNA ALDRIG TRÅDLÖS MOTTAGARE ELLER TRÅDAD KONTROLL INSLUTAD I UTTAGET NÄR VINSCH INTE ANVÄNDS!

D. Byt ut batteriet om kontrollen inte reagerar på dina operationer.

NOTERA:

Denna vinsch måste monteras med vajern i underlindad riktning.

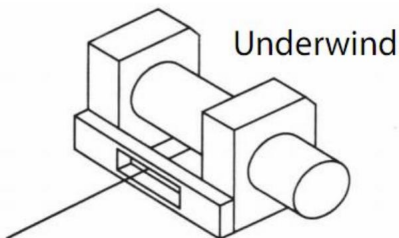

NOTERA:

Säkerhetsföreskrifterna och instruktionerna som diskuteras i denna handbok kan inte täcka alla möjliga tillstånd och situationer som kan uppstå. Operatören måste förstå att sunt förnuft och försiktighet är faktorer,

som inte kan byggas in i denna produkt, utan måste appliceras av operatören.

UNDERHÅLL

- Inspektera alla elektriska komponenter ofta för att säkerställa att de är rena och säkra anslutningar.

- Detta föremål är utsatt för väder och vind; fukt kan samlas inuti

vinsch när den utsätts för regn, tryck

städare, ångtvätt, flodkorsningar och den gemensamma biltvätten. Till

förhindra korrosion är det bästa praxis att använda

vinsch en gång i månaden som minimum även om att varva ner några meter och

vind tillbaka, kommer värmen som genereras att hjälpa till

avleda eventuell kondens. •

Kontrollera regelbundet att alla bultar och beslag är åtdragna och säkra, dessa kan

arbeta lös under hårda arbetsförhållanden

- Under normala förhållanden ska vinschen inte behöva service. Om du

använd vinschen regelbundet bör du överväga en

serviceschema för att maximera vinschens livslängd och prestanda

- Om vinschen är helt nedsänkt i vatten, se till att den servas vid

nästa lämpliga intervall före lagring.

Se till att vinschmotorn är ren och torr, byt ut fett i växellådan och annat

invändigt med ett kvalitetsfett av lagertyp. • Kontrollera

vinschkabeln före användning för tecken på slitage, om det finns tecken på slitage

byt ut före användning. • Linda

kabeln snyggt på trumman, efter varje användning av vinschen kabeln

bör spolas upp till den punkt där

kabeln ligger snyggt på trumman och rullas om under belastning.

FELSÖKNING CHECKLISTA

VINSCH FUNGERAR INTE UNDER NORMALA FÖRHÅLLANDEN

- Bilens batteri ska vara i gott skick och fulladdat.
- Kontrollera att alla ledningar är korrekta enligt diagrammen i denna manual.
- Kontrollera att alla elektriska anslutningar och kablar är i gott skick, fri från korrosion och korrekt ansluten.
- Kontrollera om det kommer ström till motorn från batteriet.
- Jordkabeln ska anslutas direkt till jordplinten på batteriet inte fordonets chassi.
- Endast de strömkablar som medföljer denna vinsch ska användas, alla andra kabeln kanske inte har tillräckligt hög specifikation för att ge tillräcklig kraft till vinschen.
- Kontrollera att handkontrollbrytaren inte är skadad och fungerar ordentligt.

- Kontrollera batteriet i den trådlösa fjärrkontrollen.

Kontrollera att kontrollboxens uttag är i gott skick.

VINSCH FUNGERAR I FEL RIKTNING

- Kontrollera att kabeln är rullad åt rätt håll på trumman.
- Se till att alla ledningar är korrekta enligt diagrammen i denna manual.

VINSCHMOTORN BLIR FÖR HET

- Vinschen ska endast köras i 50 sekunders arbetscykler och tillåtas sval.

- Kontrollera att alla elektriska anslutningar och kablar är i gott skick, fri från korrosion och korrekt ansluten.
- Endast de strömkablar som medföljer denna vinsch ska användas, alla andra kabeln kanske inte har tillräckligt hög specifikation för att ge tillräcklig kraft till vinschen.

VINSCH FUNGERAR LÅNGSAMT:

- Bilens batteri ska vara i gott skick och fulladdat, fordonets laddningssystem ska ge bra laddning till batteriet.
- Kontrollera att alla elektriska anslutningar och kablar är i gott skick, fri från korrosion och korrekt ansluten.

VINSCHMOTOR FUNGERAR MEN KABELN KOMMER INTE IN:

- Se till att kopplingshandtaget är i inkopplat läge.

VINSCH FUNGERAR ENDAST I EN RIKTNING: • Kontrollera

att alla elektriska anslutningar och kablar är i gott skick,

fri från korrosion och korrekt ansluten. • Kontrollera att

alla ledningar är korrekta enligt diagrammen i denna manual. • Kontrollera att

handkontrollbrytaren inte är skadad och fungerar

ordentligt.

- Kontrollera att kontrollboxens uttag är i gott skick.

VINSCHBROMS FUNGERAR INTE ELLER HÅLLER EN LAST:

- Kontrollera att kabeln är upprullad på trumman i rätt riktning

WINCH SOLENOID FUNGERAR ELLER KLICKER INTE SNABBT

- Kontrollera att den tunna jordkabeln är korrekt ansluten enligt diagrammet i denna manual.

VEVOR[®]

TOUGH TOOLS, HALF PRICE

Teknisk support och e-garanticertifikat

www.vevor.com/support