

VEVOR[®]

TOUGH TOOLS, HALF PRICE

Technical Support and E-Warranty Certificate www.vevor.com/support

FOLDING TABLE AND CHAIR CART USER MANUAL

We continue to be committed to provide you tools with competitive price.

"Save Half", "Half Price" or any other similar expressions used by us only represents an estimate of savings you might benefit from buying certain tools with us compared to the major top brands and does not necessarily mean to cover all categories of tools offered by us. You are kindly reminded to verify carefully when you are placing an order with us if you are actually saving half in comparison with the top major brands.

VEVOR®

TOUGH TOOLS, HALF PRICE

FOLDING TABLE AND CHAIR CART

Thanks for purchasing one of our products, please read carefully the assembly instructions before the installation.

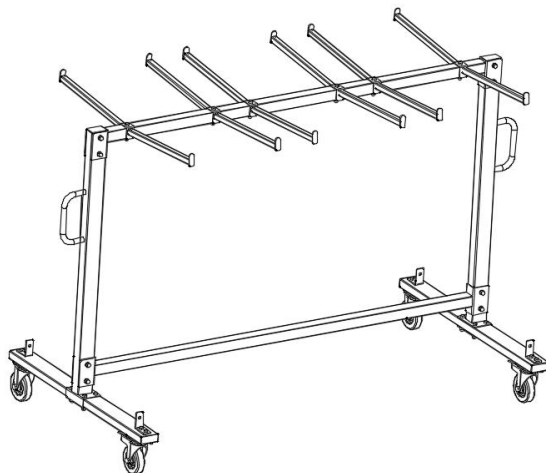

Model: LD-CT1108

NEED HELP? CONTACT US!

Have product questions? Need technical support? Please feel free to contact us:

 CustomerService@vevor.com

This is the original instruction, please read all manual instructions carefully before operating. VEVOR reserves a clear interpretation of our user manual. The appearance of the product shall be subject to the product you received. Please forgive us that we won't inform you again if there are any technology or software updates on our product.

PRODUCT PARAMETERS

Model	Product Size/cm	Maximum number of carrying chairs	accessory
LD-CT1108	183x86x114	42pcs (Max:120kg)	Dust cover×1 Elastic string×2

WARNING:

Please read this manual carefully before using the product. Failure to do so may result in serious injury.

ASSEMBLY PRECAUTIONS

1. Assemble needs to follow these instructions. Incorrect assembly can be a hazard.
2. Wear safety goggles and heavy-duty work gloves during assembly.
3. Do not assemble when tired or under the influence of alcohol, drugs or medication.
4. Weight capacity and other product capabilities only apply to a wholly and correctly assembled product.
5. Keep the assembly area clean and well-lit.
6. Keep bystanders out of the area during assembly.
7. The weight of plate is heavy; pay attention to the installation to avoid hurting it, and if necessary, find someone to assist with the installation.

USE PRECAUTIONS



WARNING: TO PREVENT SERIOUS INJURY AND DEATH FROM TIPPING:

1. This product is not a toy. Do not allow children to play with or approach this item.
2. Use as intended only. Do not sit or stand on the product.

3. Inspect before every use. Do not use it if parts are loose or damaged.
4. Use on flat, level, and hard surfaces only.
5. Do not exceed the listed weight capacity. Tighten all knobs securely before applying load. Be aware of dynamic loading! The sudden load movement may briefly create an excess load, causing product failure.

SAVE THESE INSTRUCTIONS

Exploded Drawing

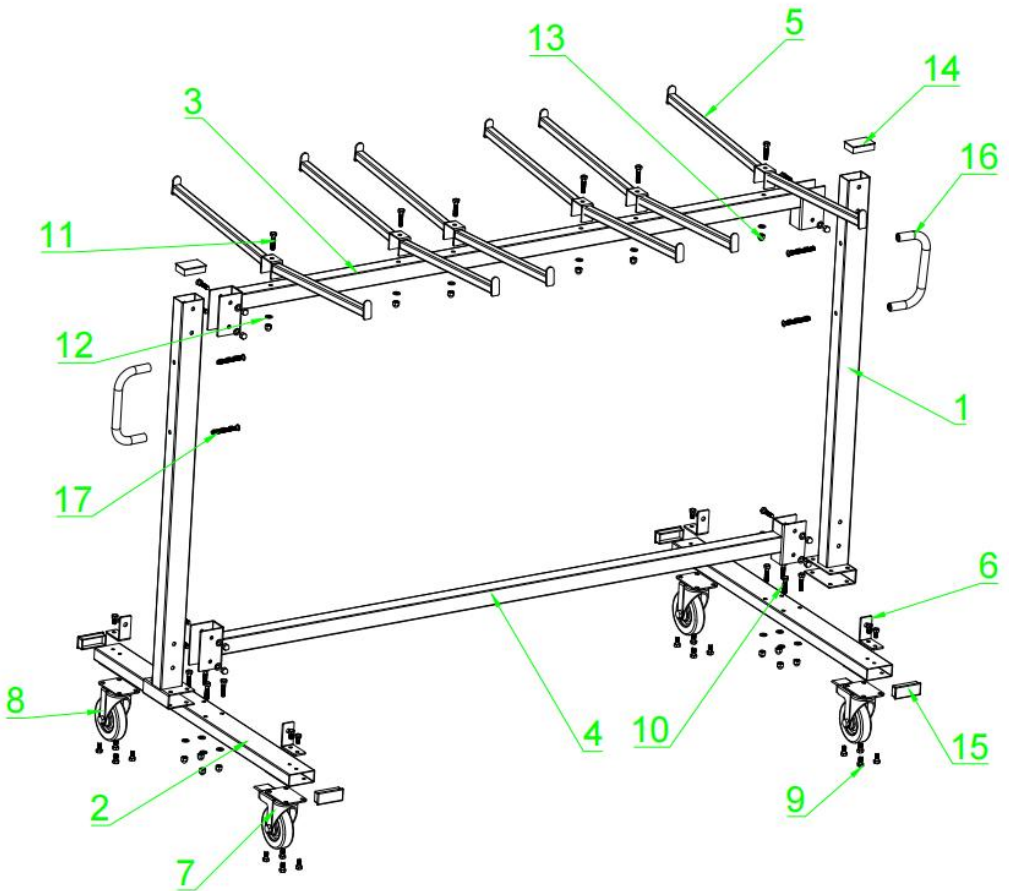

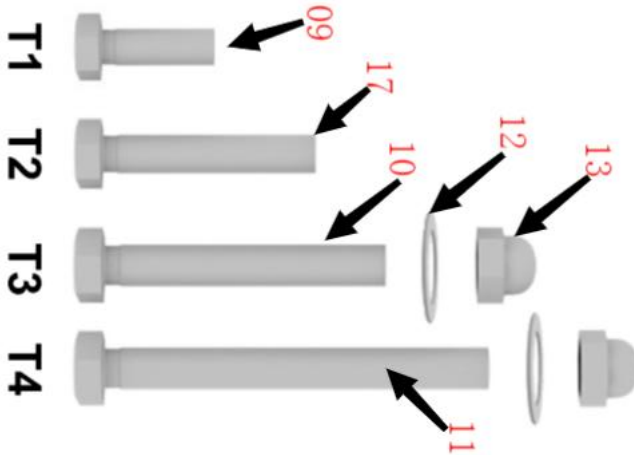

PARTS LIST

NO.	Description	Quantity
01	Vertical Bar	2
02	Small Bar	2
03	Upper Crossbar	1
04	Lower Crossbar	1
05	Chair Hangers	6
06	Angle Bar	4
07	Wheel With Brake	2
08	Wheel	2
09	External Hexagon Bolt (M8*15)	24
10	External Hexagon Bolt (M8*50)	8
11	External Hexagon Bolt (M8*55)	14
12	Shim Φ8	22
13	Bolted Cap M8	22
14	Plastic Cover(40*60mm)	2
15	Plastic Cover (30*70mm)	4
16	Handle	2
17	Round Head Bolt (M8*70)	4

ASSEMBLY STEPS

STEP 1:



I .Place the wheel on the (2) bar. Insert retaining screw T1 (4 for each wheel). Use the wrench to tighten it in place. Repeat for each of the 4 wheels.

II .Place angle bar on (2) bar. Make sure the L shape faces out. Insert crossbar retaining screws T1 (2 for each one). Use the wrench to tighten it in place. Repeat for all the other 3 rods.

STEP 2:



Take vertical bar (1) and place it in the middle of the bar(2). Make sure the rail part of the bar faces in. Insert retaining screws T3 (4 for each bar). Tighten screws with nut cap using wrench keys. Repeat for the other side.

STEP 3:

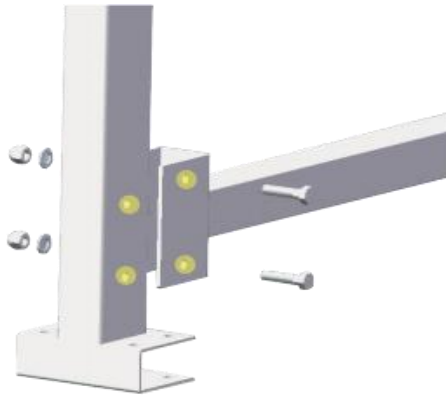

Place a lower crossbar (4) at the end of the vertical bar (1). Insert retaining screws T4 (2 for each side). Tighten screws with nut cap using wrench keys. Repeat for the other side.

STEP 4:

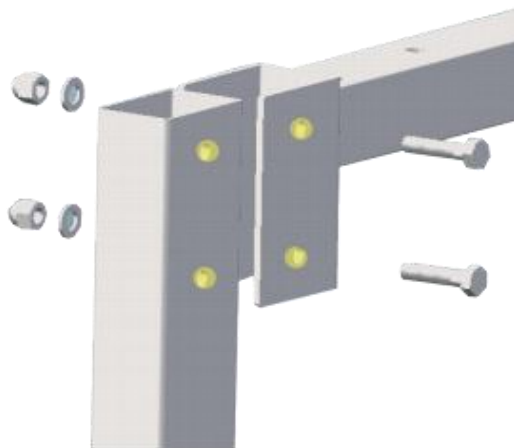

Place upper crossbar (3) at the top of the vertical bar (1). Insert retaining screws T4 (2 for each side). Tighten screws with nut cap using wrench keys. Repeat for the other side.

STEP 5:



Place first chair hook on crossbar (3). Align hooks hole with crossbar (3) hole. Insert crossbar retaining screw T4 (1 for each). Tighten screw with nut cap using metal key. Repeat for all the other 5 hooks.

STEP 6:

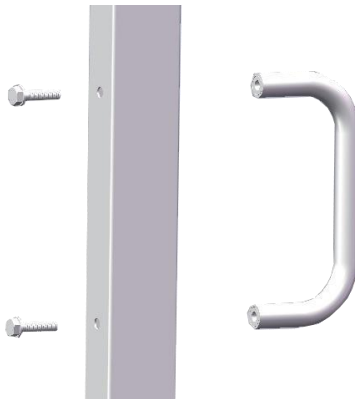

Finally, attach your side handle. Place handle on vertical bar. Insert retaining screws T2 (2 for each handle). Tighten screws using the hex key. Repeat for the second handle.

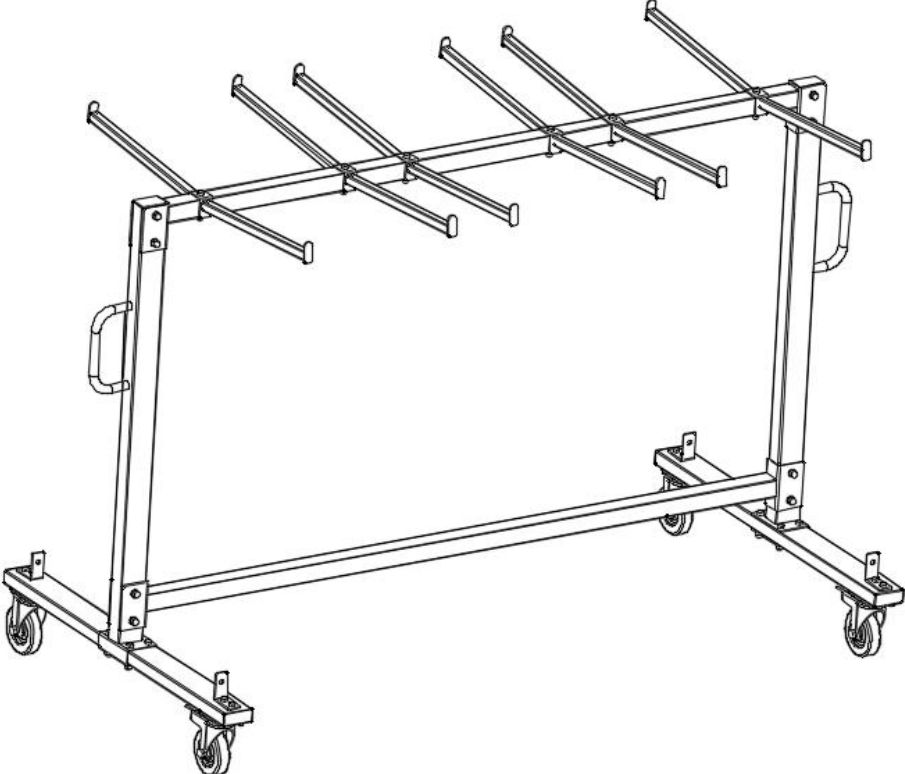

Cleaning

-For cleaning, wipe the surface with a damp (not wet) cloth or wipe dry with a clean lint free cotton cloth.

Sanven Technology Ltd.

**Address: Suite 250, 9166 Anaheim Place, Rancho Cucamonga, CA
91730**

VEVOR[®]

TOUGH TOOLS, HALF PRICE

Support and E-Warranty Certificate www.vevor.com/support

Made in China

VEVOR[®]

TOUGH TOOLS, HALF PRICE

Assistance technique et certificat de garantie électronique www.vevor.com/support

CHARIOT PLIANT POUR TABLE ET CHAISES

MANUEL D'UTILISATION

Nous continuons à nous engager à vous fournir des outils à des prix compétitifs.

« Économisez la moitié », « Moitié prix » ou toute autre expression similaire utilisée par nous ne représente qu'une estimation des économies que vous pourriez réaliser en achetant certains outils chez nous par rapport aux grandes marques et ne couvre pas nécessairement toutes les catégories d'outils que nous proposons. Nous vous rappelons de bien vouloir vérifier soigneusement lorsque vous passez une commande chez nous si vous économisez réellement la moitié par rapport aux grandes marques.

VEVOR®

TOUGH TOOLS, HALF PRICE

TABLE PLIANTE
ET CHAISE CHARIOT

Merci d'avoir acheté l'un de nos produits, veuillez lire attentivement les instructions de montage avant l'installation.

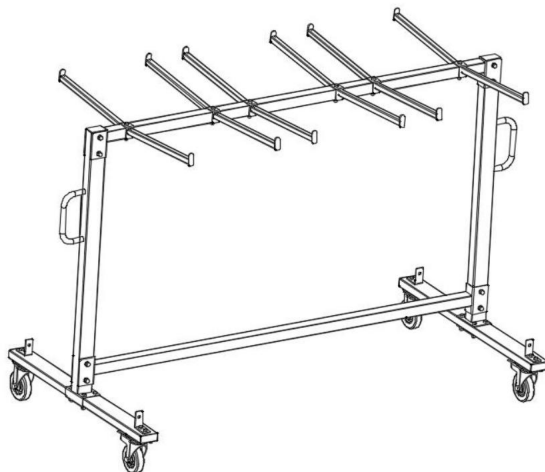

Modèle : LD-CT1108

BESOIN D'AIDE? CONTACTEZ-NOUS!

Vous avez des questions sur nos produits ? Vous avez besoin d'assistance technique ? N'hésitez pas à nous contacter :



ServiceClient@vevor.com

Il s'agit de la notice d'utilisation d'origine. Veuillez lire attentivement toutes les instructions du manuel avant de l'utiliser. VEVOR se réserve le droit d'interpréter clairement notre manuel d'utilisation. L'apparence du produit dépend du produit que vous avez reçu. Veuillez nous excuser, nous ne vous informerons plus en cas de mise à jour technologique ou logicielle de notre produit.

PARAMÈTRES DU PRODUIT

Modèle	Taille du produit/cm	Nombre maximal de chaises de transport	accessoire
LD-CT1108	183x86x114	42 pièces (max. : 120 kg)	Cache-poussière × 1 Corde élastique × 2

AVERTISSEMENT:

Veuillez lire attentivement ce manuel avant d'utiliser le produit. Le non-respect de cette consigne peut entraîner des blessures graves.

PRÉCAUTIONS D'ASSEMBLAGE

1. L'assemblage doit suivre ces instructions. Un assemblage incorrect peut entraîner un danger.
2. Portez des lunettes de sécurité et des gants de travail résistants pendant l'assemblage.
3. Ne pas monter si vous êtes fatigué ou sous l'influence de l'alcool, de drogues ou médicament.
4. La capacité de poids et les autres capacités du produit ne s'appliquent qu'à un produit entièrement et produit correctement assemblé.
5. Gardez la zone de montage propre et bien éclairée.
6. Gardez les spectateurs hors de la zone pendant le montage.
7. Le poids de la plaque est lourd ; faites attention à l'installation pour éviter l'endommager et, si nécessaire, trouver quelqu'un pour vous aider à l'installer.

PRÉCAUTIONS D'EMPLOI



AVERTISSEMENT : POUR ÉVITER DES BLESSURES GRAVES ET LA MORT

POURBOIRE :

1. Ce produit n'est pas un jouet. Ne laissez pas les enfants jouer avec ou s'en approcher. cet article.
2. Utiliser uniquement comme prévu. Ne pas s'asseoir ni se tenir debout sur le produit.

3. Inspectez l'appareil avant chaque utilisation. Ne l'utilisez pas si des pièces sont desserrées ou endommagées.
4. Utiliser uniquement sur des surfaces planes, nivelées et dures.
5. Ne dépassez pas la capacité de poids indiquée. Serrez fermement tous les boutons avant d'appliquer la charge. Soyez conscient de la charge dynamique ! La charge soudaine le mouvement peut brièvement créer une charge excessive, provoquant une défaillance du produit.

CONSERVEZ CES INSTRUCTIONS

Dessin éclaté

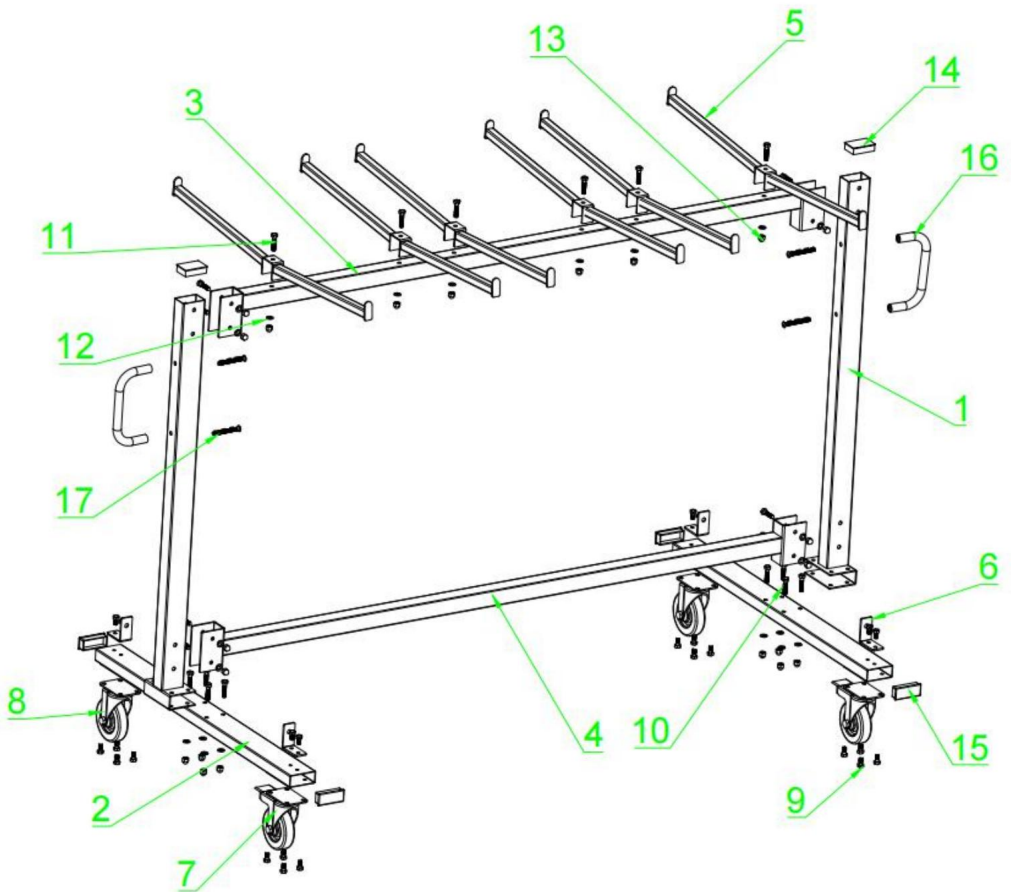

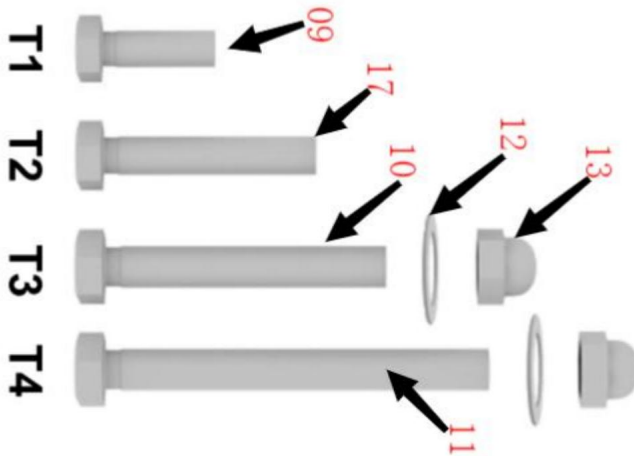

LISTE DES PIÈCES

N°	Description	Quantité
01	Barre verticale	2
02	Petit bar	2
03	Barre transversale supérieure	1
04	Barre transversale inférieure	1
05	Cintres pour chaises	6
06	Barre d'angle	4
07	Roue avec frein	2
08	Roue	2
09	Boulon hexagonal externe (M8*15)	24
10	Boulon hexagonal externe (M8*50)	8
11	Boulon hexagonal externe (M8*55)	14
12	Cale $\Phi 8$	22
13	Bouchon boulonné M8	22
14	Couvercle en plastique (40*60mm)	2
15	Couvercle en plastique (30*70mm)	4
16	Poignée	2
17	Boulon à tête ronde (M8*70)	4

ÉTAPES D'ASSEMBLAGE

ÉTAPE 1 :



.Placez la roue sur la barre (2). Insérez la vis de fixation T1 (4 pour chaque roue). Utilisez la clé pour la serrer en place. Répétez l'opération pour chacune des 4 roues.

.Placez la barre d'angle sur la barre (2). Assurez-vous que la forme en L est orientée vers l'extérieur. Insérez vis de fixation de la barre transversale T1 (2 pour chacune). Utilisez la clé pour la serrer en place. Répétez l'opération pour les 3 autres tiges.

ÉTAPE 2 :



Prenez la barre verticale (1) et placez-la au milieu de la barre (2). Assurez-vous que la partie rail de la barre est tournée vers l'intérieur. Insérer les vis de fixation T3 (4 pour chaque barre). Serrez les vis avec le capuchon de l'écrou à l'aide de clés à molette. Répétez l'opération pour l'autre côté.

ÉTAPE 3 :

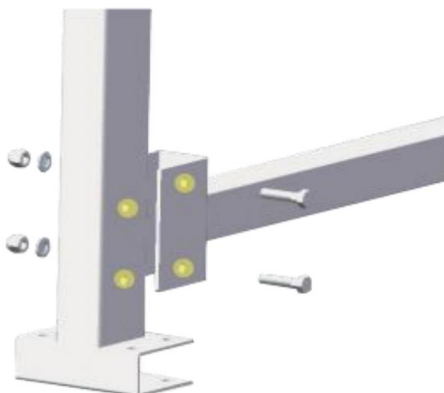

Placer une traverse inférieure (4) à l'extrémité de la barre verticale (1). Insérer les vis de fixation T4 (2 de chaque côté). Serrer les vis avec écrou à tête creuse à l'aide de clés à molette. Répéter l'opération pour l'autre côté.

ÉTAPE 4 :



Placer la traverse supérieure (3) au sommet de la barre verticale (1). Insérer les vis de fixation T4 (2 de chaque côté). Serrer les vis avec le capuchon à l'aide de clés à molette. Répéter l'opération pour l'autre côté.

ÉTAPE 5 :



Placez le premier crochet de chaise sur la barre transversale (3). Alignez le trou des crochets avec le trou de la barre transversale (3). Insérez la vis de fixation de la barre transversale T4 (1 pour chaque). Serrez la vis avec le capuchon de l'écrou à l'aide d'une clé métallique. Répétez l'opération pour les 5 autres crochets.

ÉTAPE 6 :



Enfin, fixez votre poignée latérale. Placez la poignée sur la barre verticale. Insérez les vis de fixation T2 (2 pour chaque poignée). Serrez les vis à l'aide de la clé hexagonale. Répétez l'opération pour la deuxième poignée.

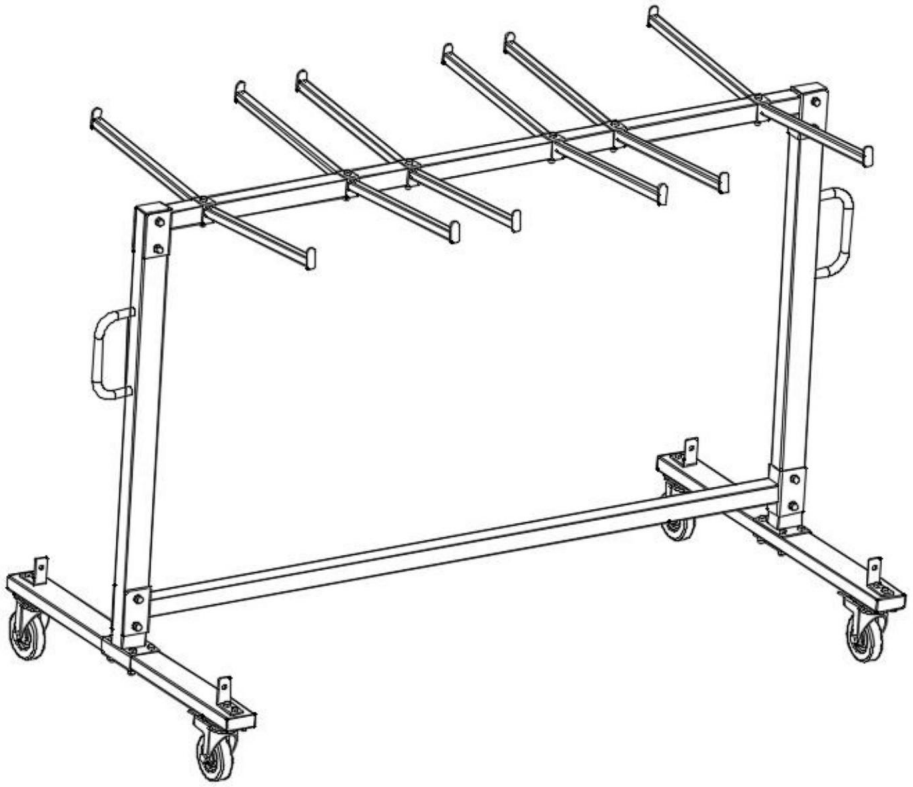

Nettoyage

-Pour le nettoyage, essuyez la surface avec un chiffon humide (pas mouillé) ou essuyez avec un chiffon en coton propre et non pelucheux.

Sanven Technologie Ltée.

Adresse : Suite 250, 9166 Anaheim Place, Rancho Cucamonga, Californie
91730

VEVOR®

TOUGH TOOLS, HALF PRICE

Certificat d'assistance et de garantie électronique www.vevor.com/support

Fabriqué en Chine

VEVOR[®]

TOUGH TOOLS, HALF PRICE

Technischer Support und E-Garantie-Zertifikat www.vevor.com/support

KLAPPBARER TISCH- UND STUHLWAGEN

BENUTZERHANDBUCH

Wir sind weiterhin bestrebt, Ihnen Werkzeuge zu wettbewerbsfähigen Preisen anzubieten.

„Sparen Sie die Hälfte“, „Halber Preis“ oder andere ähnliche Ausdrücke, die wir verwenden, stellen nur eine Schätzung der Ersparnis dar, die Sie beim Kauf bestimmter Werkzeuge bei uns im Vergleich zu den großen Topmarken erzielen können, und bedeuten nicht unbedingt, dass sie alle von uns angebotenen Werkzeugkategorien abdecken. Wir möchten Sie freundlich daran erinnern, bei Ihrer Bestellung bei uns sorgfältig zu prüfen, ob Sie im Vergleich zu den großen Topmarken tatsächlich die Hälfte sparen.

VEVOR[®]

TOUGH TOOLS, HALF PRICE

KLAPPTISCH
UND STUHLWAGEN

Vielen Dank für den Kauf eines unserer Produkte. Bitte lesen Sie die Montageanleitung vor der Installation sorgfältig durch.

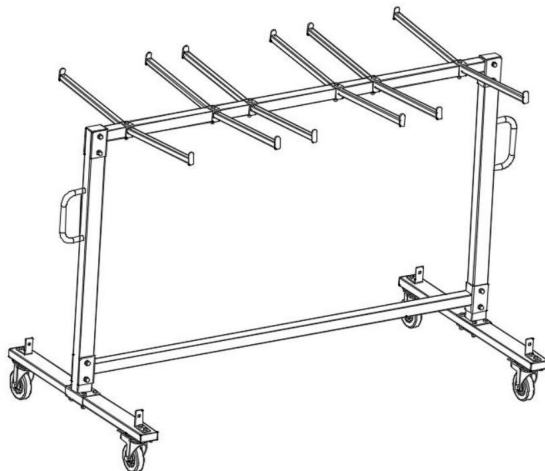

Modell: LD-CT1108

Brauchen Sie Hilfe? Kontaktieren Sie uns!

Sie haben Fragen zu unseren Produkten? Sie benötigen technischen Support? Dann kontaktieren Sie uns gerne:



Kundenservice@vevor.com

Dies ist die Originalanleitung. Bitte lesen Sie alle Anweisungen sorgfältig durch, bevor Sie das Gerät in Betrieb nehmen. VEVOR behält sich eine klare Auslegung unserer Bedienungsanleitung vor. Das Erscheinungsbild des Produkts richtet sich nach dem Produkt, das Sie erhalten haben. Bitte verzeihen Sie uns, dass wir Sie nicht erneut informieren, wenn es Technologie- oder Software-Updates für unser Produkt gibt.

PRODUKTPARAMETER

Modell	Produktgröße/cm	Maximale Anzahl von Stühle tragen	Zubehör
LD-CT1108	183x86x114	42 Stück (max. 120 kg)	Staubschutzhülle x 1 Gummiband x 2

WARNUNG:

Bitte lesen Sie dieses Handbuch sorgfältig durch, bevor Sie das Produkt verwenden.
kann zu schweren Verletzungen führen.

VORSICHTSMASSNAHMEN BEI DER MONTAGE

1. Die Montage muss diesen Anweisungen folgen. Eine falsche Montage kann eine Gefahr.
2. Tragen Sie während der Montage eine Schutzbrille und strapazierfähige Arbeitshandschuhe.
3. Montieren Sie nicht, wenn Sie müde sind oder unter dem Einfluss von Alkohol, Drogen oder Medikamenten.
4. Gewichtskapazität und andere Produkteigenschaften gelten nur für ein vollständig korrekt montiertes Produkt.
5. Halten Sie den Versammlungsbereich sauber und gut beleuchtet.
6. Halten Sie während der Montage unbeteiligte Zuschauer vom Bereich fern.
7. Das Gewicht der Platte ist schwer; achten Sie auf die Installation, um zu vermeiden beschädigen, und suchen Sie sich ggf. jemanden, der Ihnen bei der Installation hilft.

VORSICHTSMASSNAHMEN BEIM GEBRAUCH



WARNUNG: UM SCHWERE VERLETZUNGEN UND TOD DURCH

KIPPEN:

1. Dieses Produkt ist kein Spielzeug. Erlauben Sie Kindern nicht, damit zu spielen oder sich ihm zu nähern. dieser Artikel.
2. Nur bestimmungsgemäß verwenden. Nicht auf dem Produkt sitzen oder stehen.

3. Vor jedem Gebrauch überprüfen. Nicht verwenden, wenn Teile lose oder beschädigt sind.
4. Nur auf flachen, ebenen und harten Oberflächen verwenden.
5. Überschreiten Sie nicht die angegebene Gewichtskapazität. Ziehen Sie alle Knöpfe fest an vor dem Aufbringen der Last. Achten Sie auf dynamische Belastung! Die plötzliche Belastung Durch Bewegung kann es kurzzeitig zu einer Überlastung und damit zu einem Produktausfall kommen.

BEWAHREN SIE DIESE ANWEISUNGEN AUF

Explosionszeichnung

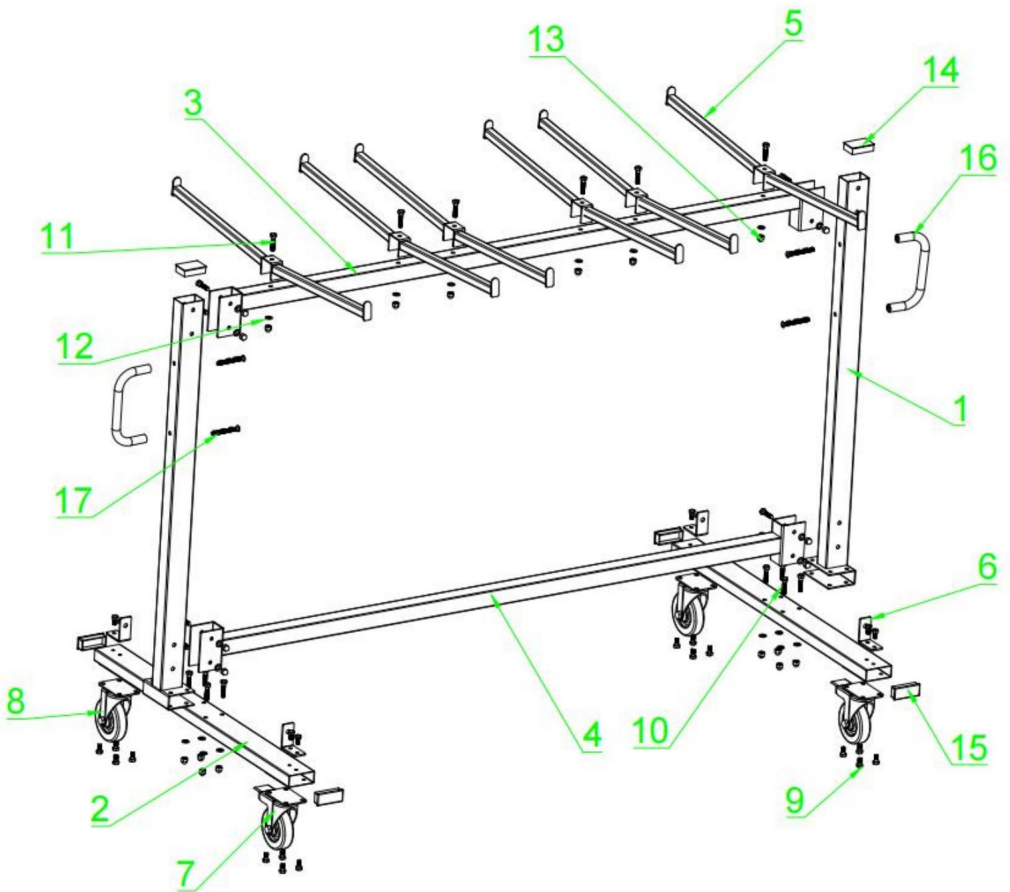

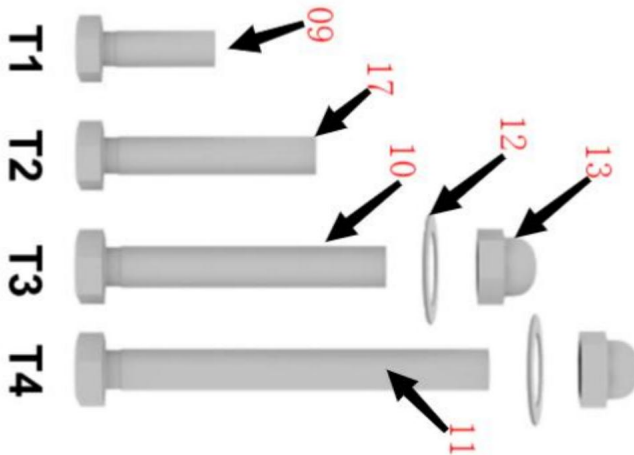

TEILELISTE

Nr.	Beschreibung	Menge
01	Vertikaler Balken	2
02	Kleine Bar	2
03	Obere Querstrebe	1
04	Untere Querstrebe	1
05	Stuhlaufhänger	6
06	Winkeleisen	4
07	Rad mit Bremse	2
08	Rad	2
09	Außensechskantschraube (M8*15)	24
10	Außensechskantschraube (M8*50)	8
11	Außensechskantschraube (M8*55)	14
12	Unterlegscheibe y8	22
13	Schraubkappe M8	22
14	Kunststoffabdeckung (40 x 60 mm)	2
15	Kunststoffabdeckung (30 x 70 mm)	4
16	Handhaben	2
17	Rundkopfschraube (M8*70)	4

MONTAGEANLEITUNG

SCHRITT 1:



• Setzen Sie das Rad auf die (2) Stange. Setzen Sie die Halteschraube T1 (4 für jede Rad). Verwenden Sie den Schraubenschlüssel, um es festzuziehen. Wiederholen Sie dies für jedes der 4 Räder.

• Legen Sie die Winkelstange auf die Stange (2). Achten Sie darauf, dass die L-Form nach außen zeigt. Befestigungsschrauben T1 für die Querstrebe (2 Stück pro Schraube). Mit dem Schraubenschlüssel festziehen an Ort und Stelle. Wiederholen Sie dies für alle anderen 3 Stangen.

SCHRITT 2:



Nehmen Sie den vertikalen Balken (1) und platzieren Sie ihn in der Mitte des Balkens (2). Stellen Sie sicher, dass der Schienenteil der Stange zeigt nach innen. Setzen Sie die Halteschrauben T3 ein (4 pro Stange).

Ziehen Sie die Schrauben mit Mutterkappen mit Schraubenschlüsseln fest. Wiederholen Sie dies auf der anderen Seite.

SCHRITT 3:

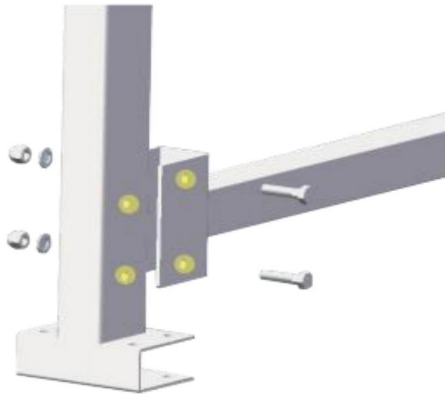

Platzieren Sie eine untere Querstrebe (4) am Ende der vertikalen Strebe (1). Setzen Sie die Halteschrauben T4 ein (2 pro Seite). Ziehen Sie die Schrauben mit Mutterkappen mit Schraubenschlüsseln fest. Wiederholen Sie dies auf der anderen Seite.

SCHRITT 4:



Platzieren Sie die obere Querstrebe (3) oben auf der vertikalen Strebe (1). Setzen Sie die Halteschrauben T4 ein (2 pro Seite). Ziehen Sie die Schrauben mit Mutterkappen mit Schraubenschlüsseln fest. Wiederholen Sie dies auf der anderen Seite.

SCHRITT 5:



Platzieren Sie den ersten Stuhlhaken auf der Querstange (3). Richten Sie das Hakenloch mit dem Loch der Querstange (3) aus. Setzen Sie die Befestigungsschraube T4 der Querstange ein (je 1). Ziehen Sie die Schraube mit der Mutterkappe mit einem Metallschlüssel fest. Wiederholen Sie dies für alle anderen 5 Haken.

SCHRITT 6:

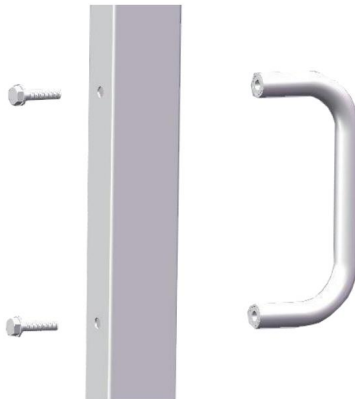

Befestigen Sie zum Schluss Ihren Seitengriff. Platzieren Sie den Griff auf der vertikalen Stange. Setzen Sie die Halteschrauben T2 ein (2 für jeden Griff). Ziehen Sie die Schrauben mit dem Inbusschlüssel fest. Wiederholen Sie dies für den zweiten Griff.

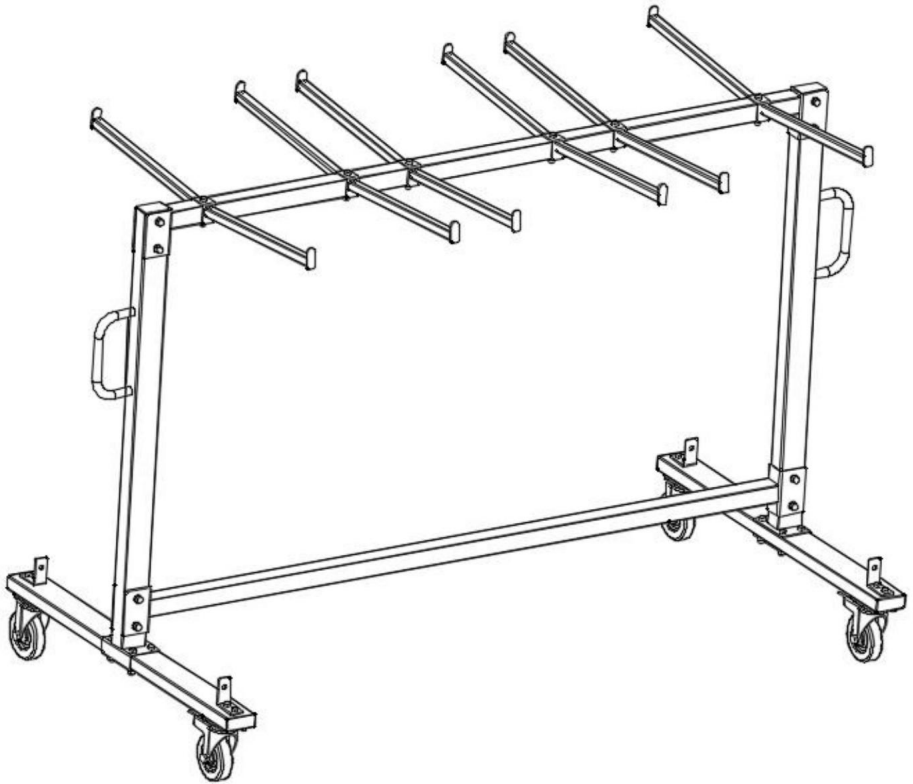

Reinigung

-Zur Reinigung die Oberfläche mit einem feuchten (nicht nassen) Tuch abwischen oder mit ein sauberes, fusselfreies Baumwolltuch.

Sanven Technology Ltd.

**Adresse: Suite 250, 9166 Anaheim Place, Rancho Cucamonga, CA
91730**

VEVOR[®]

TOUGH TOOLS, HALF PRICE

Support und E-Garantie-Zertifikat www.vevor.com/support Hergestellt in
China

VEVOR[®]

TOUGH TOOLS, HALF PRICE

Supporto tecnico e certificato di garanzia elettronica www.vevor.com/support

CARRELLO PORTA TAVOLO E SEDIE PIEGHEVOLI

MANUALE D'USO

Continuiamo a impegnarci per fornirvi strumenti a prezzi competitivi.

"Risparmia la metà", "Metà prezzo" o qualsiasi altra espressione simile da noi utilizzata rappresenta solo una stima del risparmio che potresti ottenere acquistando determinati utensili con noi rispetto ai principali marchi principali e non necessariamente intende coprire tutte le categorie di utensili da noi offerti. Ti ricordiamo cortesemente di verificare attentamente quando effettui un ordine con noi se stai effettivamente risparmiando la metà rispetto ai principali marchi principali.

VEVOR®

TOUGH TOOLS, HALF PRICE

TAVOLO PIEGHEVOLE
E CARRELLO SEDIA

Grazie per aver acquistato uno dei nostri prodotti. Vi preghiamo di leggere attentamente le istruzioni di montaggio prima dell'installazione.

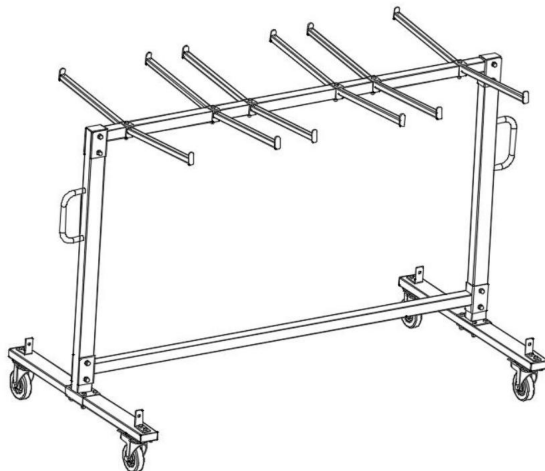

Modello: LD-CT1108

HAI BISOGNO DI AIUTO? CONTATTACI!

Hai domande sui prodotti? Hai bisogno di supporto tecnico? Non esitare a contattarci:



Servizio Clienti@vevor.com

Questa è l'istruzione originale, si prega di leggere attentamente tutte le istruzioni del manuale prima di utilizzare. VEVOR si riserva una chiara interpretazione del nostro manuale utente. L'aspetto del prodotto sarà soggetto al prodotto ricevuto. Vi preghiamo di perdonarci se non vi informeremo di nuovo se ci sono aggiornamenti tecnologici o software sul nostro prodotto.

PARAMETRI DEL PRODOTTO

Modello	Dimensioni del prodotto/cm	Numero massimo di trasportare sedie	accessorio
Modello LD-CT1108	Dimensioni: 183x86x114	42 pezzi (massimo 120 kg)	Copertura antipolvere x1 Corda elasticax2

AVVERTIMENTO:

Si prega di leggere attentamente questo manuale prima di utilizzare il prodotto. In caso contrario, può provocare gravi lesioni.

PRECAUZIONI DI MONTAGGIO

1. Il montaggio deve seguire queste istruzioni. Un montaggio non corretto può essere un pericolo.
2. Durante il montaggio, indossare occhiali protettivi e guanti da lavoro resistenti.
3. Non riunirsi quando si è stanchi o sotto l'effetto di alcol, droghe o farmaco.
4. La capacità di peso e le altre capacità del prodotto si applicano solo a un prodotto completamente e prodotto assemblato correttamente.
5. Mantenere l'area di assemblaggio pulita e ben illuminata.
6. Tenere gli astanti fuori dall'area durante l'assemblea.
7. Il peso della piastra è elevato; prestare attenzione all'installazione per evitare danneggiarlo e, se necessario, trovare qualcuno che aiuti con l'installazione.

PRECAUZIONI D'USO



ATTENZIONE: PER PREVENIRE LESIONI GRAVI E MORTE DA

MANCIA:

1. Questo prodotto non è un giocattolo. Non permettere ai bambini di giocare con esso o di avvicinarsi questo articolo.
2. Utilizzare solo come previsto. Non sedersi o stare in piedi sul prodotto.

3. Ispezionare prima di ogni utilizzo. Non utilizzarlo se le parti sono allentate o danneggiate.
4. Utilizzare solo su superfici piane, livellate e dure.
5. Non superare la capacità di peso indicata. Stringere saldamente tutte le manopole prima di applicare il carico. Siate consapevoli del carico dinamico! Il carico improvviso il movimento può creare brevemente un carico eccessivo, causando il guasto del prodotto.

SALVA QUESTE ISTRUZIONI

Disegno esploso

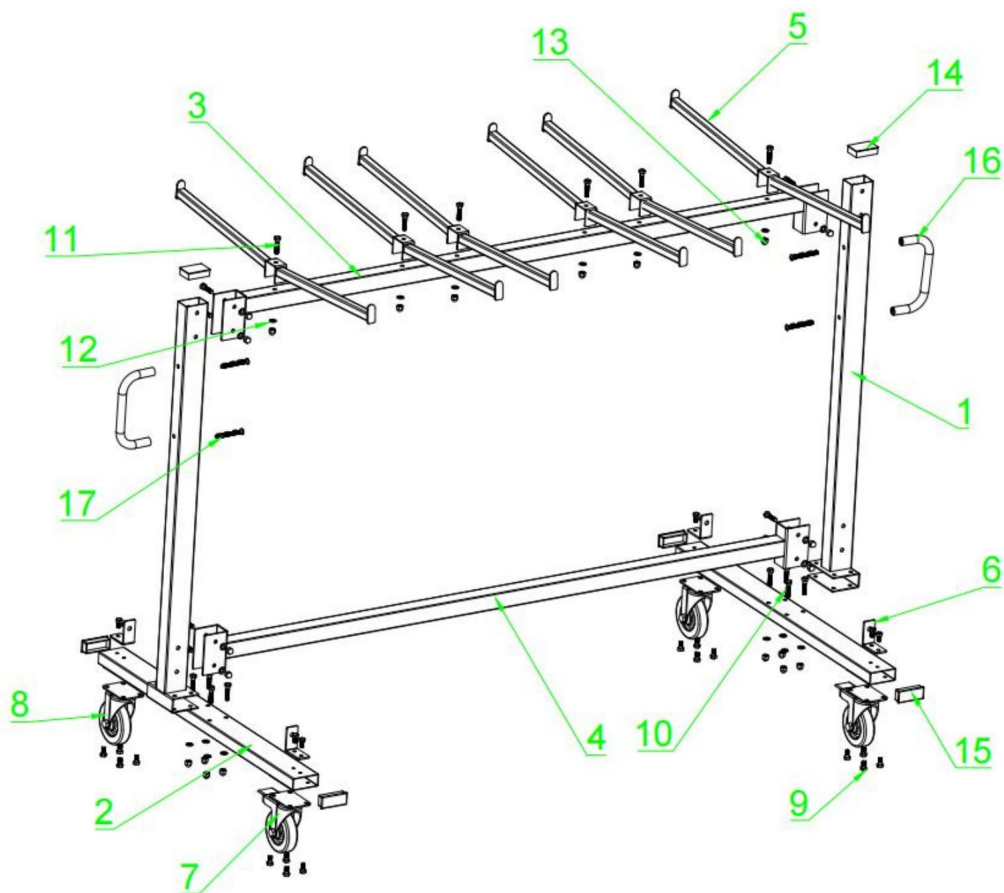

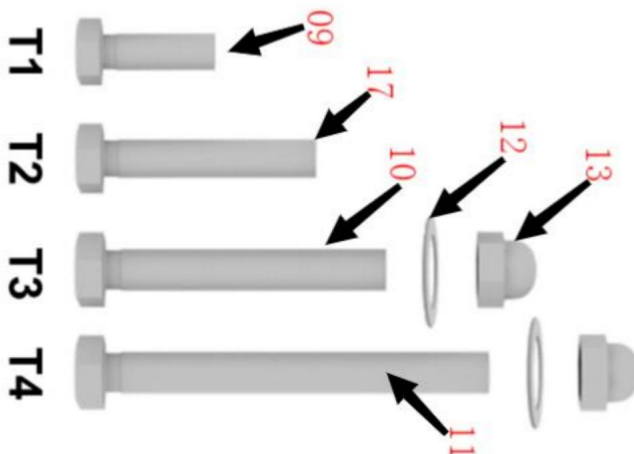

ELENCO DELLE PARTI

N.	Descrizione	Quantità
01	Barra verticale	2
02	Piccolo bar	2
03	Traversa superiore	1
04	Traversa inferiore	1
05	Appendini per sedie	6
06	Barra angolare	4
07	Ruota con freno	2
08	Ruota	2
09	Bullone esagonale esterno (M8*15)	24
10	Bullone esagonale esterno (M8*50)	8
11	Bullone esagonale esterno (M8*55)	14
12	Spessore γ 8	22
13	Tappo imbullonato M8	22
14	Copertura in plastica (40*60mm)	2
15	Copertura in plastica (30*70mm)	4
16	Maniglia	2
17	Bullone a testa tonda (M8*70)	4

FASI DI MONTAGGIO

PASSO 1:



ÿ. Posizionare la ruota sulla barra (2). Inserire la vite di fissaggio T1 (4 per ogni ruota). Utilizzare la chiave per stringerla in posizione. Ripetere per ciascuna delle 4 ruote.

ÿ. Posizionare la barra angolare sulla barra (2). Assicurarsi che la forma a L sia rivolta verso l'esterno. Inserire viti di fissaggio della traversa T1 (2 per ciascuna). Utilizzare la chiave per serrarla in posizione. Ripetere per tutte le altre 3 aste.

PASSO 2:



Prendi la barra verticale (1) e posizionala al centro della barra (2). Assicurati che la parte della barra rivolta verso l'interno. Inserire le viti di fissaggio T3 (4 per ogni barra). Stringere le viti con il dado di copertura usando le chiavi inglesi. Ripetere per l'altro lato.

PASSO 3:

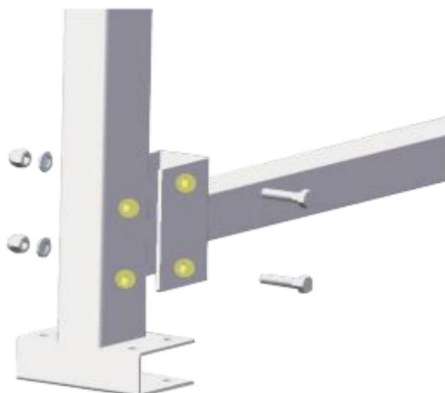

Posizionare una traversa inferiore (4) all'estremità della barra verticale (1). Inserire le viti di fissaggio T4 (2 per ogni lato). Serrare le viti con il cappuccio del dado utilizzando le chiavi inglesi. Ripetere per l'altro lato.

PASSO 4:

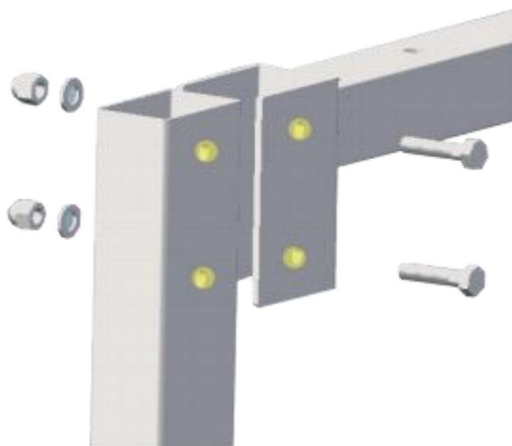

Posizionare la traversa superiore (3) nella parte superiore della barra verticale (1). Inserire le viti di fissaggio T4 (2 per ogni lato). Serrare le viti con il cappuccio del dado utilizzando le chiavi inglesi. Ripetere per l'altro lato.

PASSO 5:



Posizionare il primo gancio della sedia sulla traversa (3). Allineare il foro del gancio con il foro della traversa (3). Inserire la vite di fissaggio della traversa T4 (1 per ciascuna). Serrare la vite con il tappo del dado utilizzando una chiave di metallo. Ripetere per tutti gli altri 5 ganci.

PASSO 6:

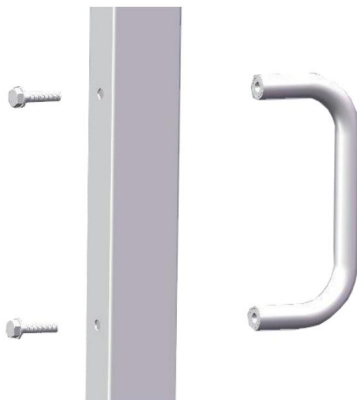

Infine, fissa la maniglia laterale. Posiziona la maniglia sulla barra verticale. Inserisci le viti di fissaggio T2 (2 per ogni maniglia). Stringi le viti usando la chiave esagonale. Ripeti per la seconda maniglia.

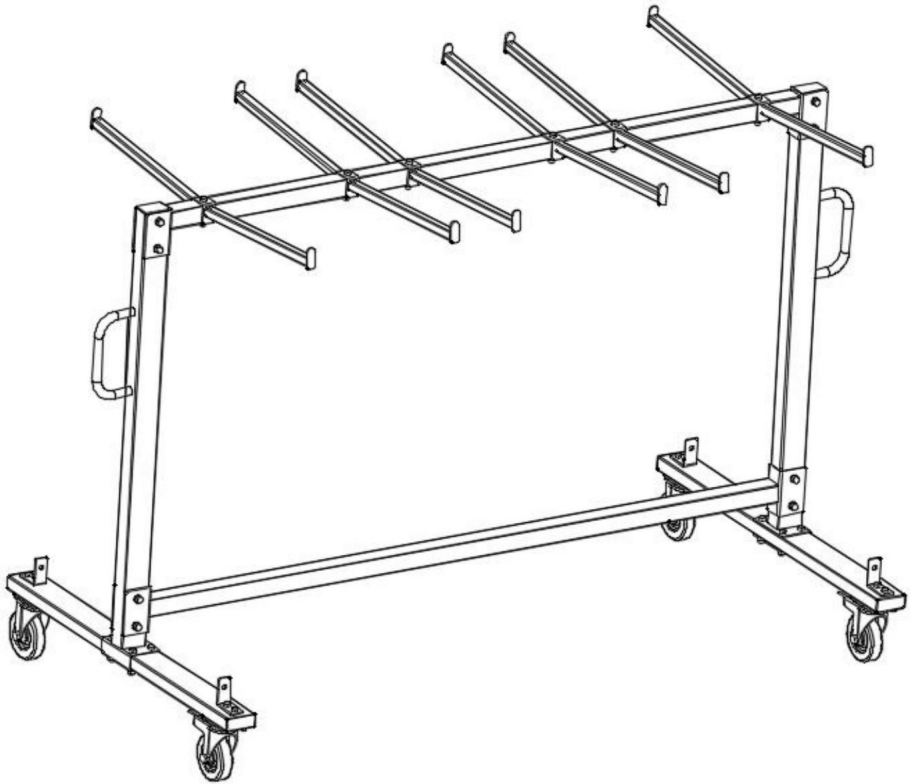

Pulizia

-Per la pulizia, pulire la superficie con un panno umido (non bagnato) o asciugare con un panno di cotone pulito e privo di pelucchi.

Azienda

Indirizzo: Suite 250, 9166 Anaheim Place, Rancho Cucamonga, CA 91730

VEVOR®

TOUGH TOOLS, HALF PRICE

Supporto e certificato di garanzia elettronica www.vevor.com/support

Prodotto in Cina

VEVOR[®]

TOUGH TOOLS, HALF PRICE

Soporte técnico y certificado de garantía electrónica www.vevor.com/support

CARRITO PARA MESA Y SILLA PLEGABLE

MANUAL DEL USUARIO

Seguimos comprometidos a brindarle herramientas a precios competitivos.

"Ahorre la mitad", "mitad de precio" o cualquier otra expresión similar que utilicemos solo representa una estimación del ahorro que podría obtener al comprar ciertas herramientas con nosotros en comparación con las principales marcas y no necesariamente significa que cubra todas las categorías de herramientas que ofrecemos. Le recordamos que, al realizar un pedido con nosotros, verifique cuidadosamente si realmente está ahorrando la mitad en comparación con las principales marcas.

VEVOR®

TOUGH TOOLS, HALF PRICE

MESA PLEGABLE
Y CARRITO DE SILLA

Gracias por adquirir uno de nuestros productos, lea atentamente las instrucciones de montaje antes de la instalación.

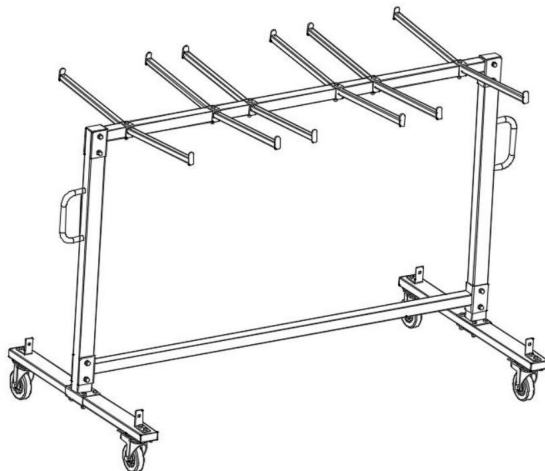

Modelo: LD-CT1108

¿NECESITA AYUDA? ¡CONTÁCTENOS!

¿Tiene preguntas sobre el producto? ¿Necesita asistencia técnica? No dude en ponerse en contacto con nosotros:



Servicio de atención al cliente@vevor.com

Estas son las instrucciones originales, lea atentamente todas las instrucciones del manual antes de utilizar el producto. VEVOR se reserva una interpretación clara de nuestro manual de usuario. La apariencia del producto estará sujeta al producto que recibió. Perdónenos por no informarle nuevamente si hay actualizaciones de tecnología o software en nuestro producto.

PARÁMETROS DEL PRODUCTO

Modelo	Tamaño del producto/cm	Número máximo de llevando sillas	accesorio
LD-CT1108	183x86x114	42 piezas (máximo: 120 kg)	Funda antipolvo × 1 Cuerda elástica × 2

ADVERTENCIA:

Lea atentamente este manual antes de utilizar el producto. De lo contrario,
Puede provocar lesiones graves.

PRECAUCIONES DE MONTAJE

1. Para el montaje, siga estas instrucciones. Un montaje incorrecto puede ser un peligro.
2. Use gafas de seguridad y guantes de trabajo resistentes durante el montaje.
3. No se reúna cuando esté cansado o bajo la influencia del alcohol, drogas o medicamento.
4. La capacidad de peso y otras capacidades del producto solo se aplican a un producto totalmente nuevo.
Producto correctamente ensamblado.
5. Mantenga el área de reunión limpia y bien iluminada.
6. Mantenga a los transeúntes fuera del área durante el montaje.
7. El peso de la placa es elevado; preste atención a la instalación para evitar lastimándolo y, si es necesario, busque a alguien que le ayude con la instalación.

PRECAUCIONES DE USO



ADVERTENCIA: PARA EVITAR LESIONES GRAVES Y LA MUERTE POR
PROPINA:

1. Este producto no es un juguete. No permita que los niños jueguen con él ni se acerquen a él.
Este artículo.
2. Utilícelo únicamente para el fin previsto. No se siente ni se pare sobre el producto.

3. Inspeccione el producto antes de cada uso. No lo utilice si hay piezas sueltas o dañadas.

4. Úselo únicamente en superficies planas, niveladas y duras.

5. No exceda la capacidad de peso indicada. Apriete bien todas las perillas.

Antes de aplicar la carga, tenga cuidado con la carga dinámica. La carga repentina

El movimiento puede crear brevemente un exceso de carga, provocando fallas en el producto.

GUARDE ESTAS INSTRUCCIONES

Dibujo despiezado

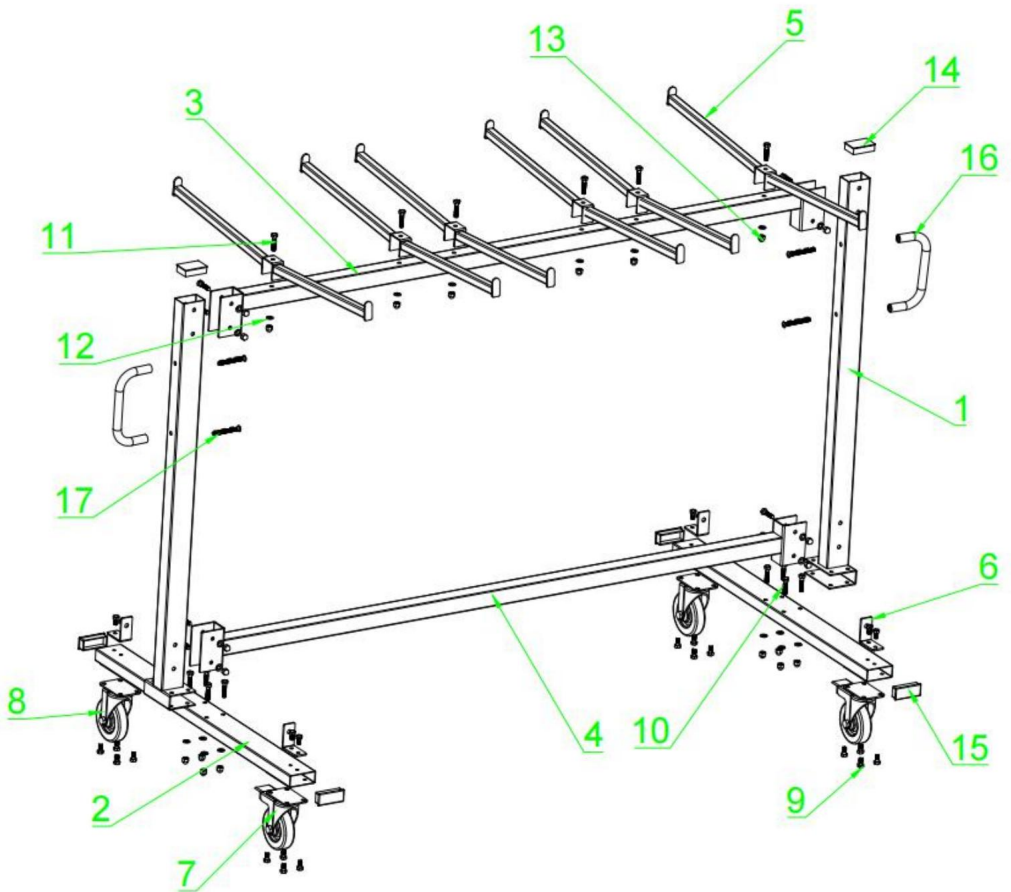

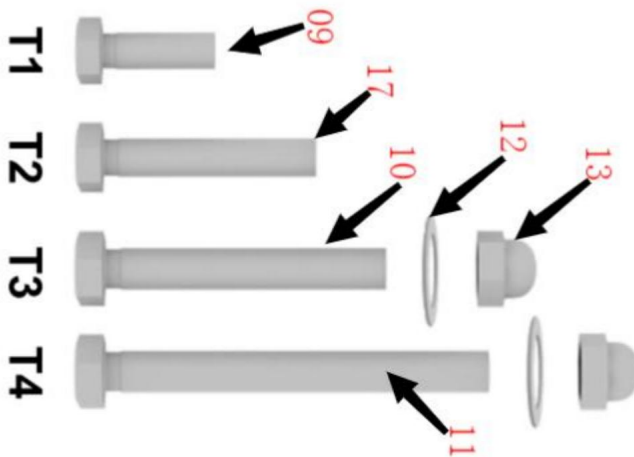

LISTA DE PIEZAS

N.º	Descripción	Cantidad
01	Barra vertical	2
02	Barra pequeña	2
03	Barra transversal superior	1
04	Barra transversal inferior	1
05	Perchas para sillas	6
06	Barra angular	4
07	Rueda con freno	2
08	Rueda	2
09	Perno hexagonal externo (M8*15)	24
10	Perno hexagonal externo (M8*50)	8
11	Perno hexagonal externo (M8*55)	14
12	Cuña $\Phi 8$	22
13	Tapa atornillada M8	22
14	Cubierta de plástico (40 x 60 mm)	2
15	Cubierta de plástico (30 x 70 mm)	4
16	Manejar	2
17	Perno de cabeza redonda (M8*70)	4

PASOS DE MONTAJE

PASO 1:



.Coloque la rueda en la barra (2). Inserte el tornillo de retención T1 (4 para cada rueda). Utilice la llave para apretarla en su lugar. Repita para cada una de las 4 ruedas.

.Coloque la barra angular sobre la barra (2). Asegúrese de que la forma de L quede hacia afuera. Inserte Tornillos de sujeción del travesaño T1 (2 para cada uno). Utilice la llave para apretarlo. en su lugar. Repita para las otras 3 varillas.

PASO 2:



Tome la barra vertical (1) y colóquela en el medio de la barra (2). Asegúrese de que La parte del riel de la barra mira hacia adentro. Inserte los tornillos de retención T3 (4 para cada barra). Apriete los tornillos con la tapa de la tuerca usando llaves inglesas. Repita el procedimiento para el otro lado.

PASO 3:

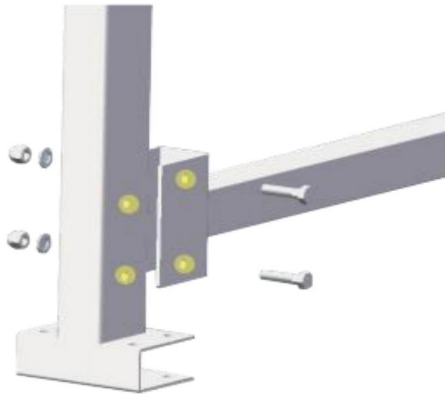

Coloque una barra transversal inferior (4) en el extremo de la barra vertical (1). Inserte los tornillos de retención T4 (2 para cada lado). Apriete los tornillos con la tapa de la tuerca utilizando llaves inglesas. Repita para el otro lado.

PASO 4:

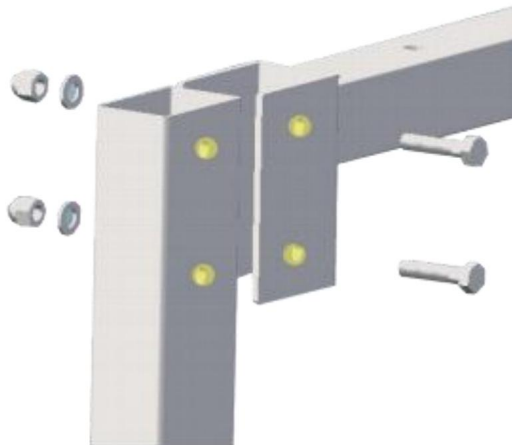

Coloque la barra transversal superior (3) en la parte superior de la barra vertical (1). Inserte los tornillos de retención T4 (2 para cada lado). Apriete los tornillos con la tapa de la tuerca usando llaves inglesas. Repita para el otro lado.

PASO 5:



Coloque el primer gancho de la silla en la barra transversal (3). Alinee el orificio de los ganchos con el orificio de la barra transversal (3). Inserte el tornillo de retención de la barra transversal T4 (1 para cada uno). Apriete el tornillo con la tapa de la tuerca usando una llave de metal. Repita el procedimiento con los otros 5 ganchos.

PASO 6:

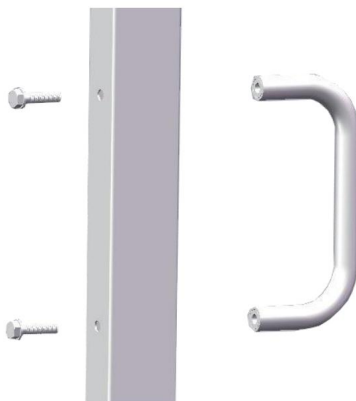

Por último, coloque el mango lateral. Coloque el mango en la barra vertical. Inserte los tornillos de retención T2 (2 para cada mango). Apriete los tornillos con la llave hexagonal. Repita el procedimiento para el segundo mango.

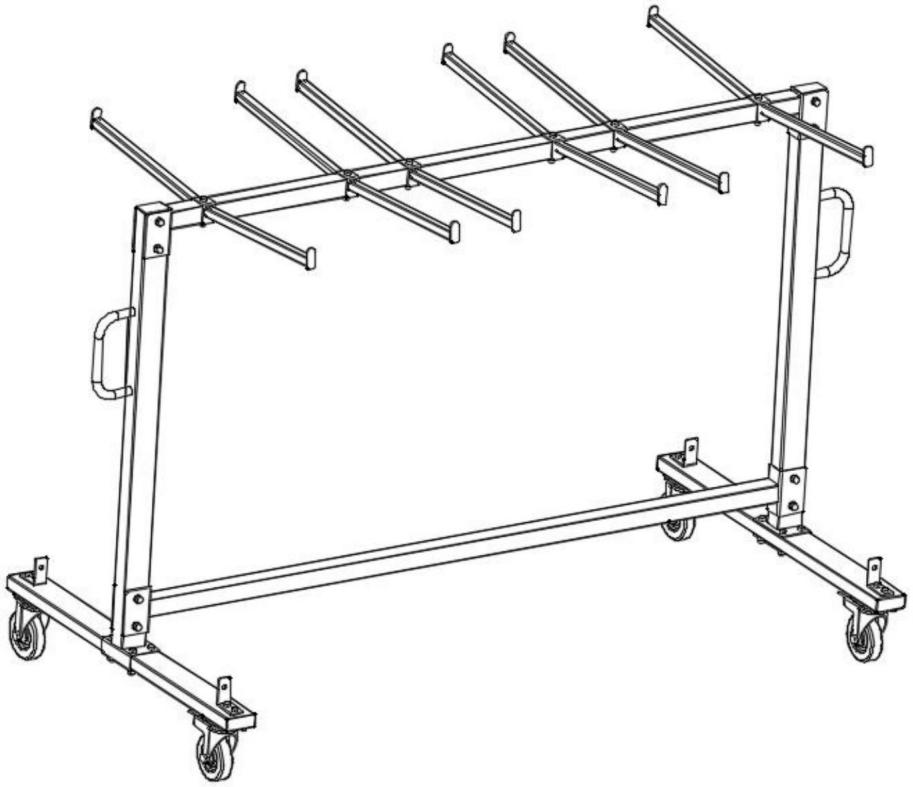

Limpieza

-Para limpiar, limpie la superficie con un paño húmedo (no mojado) o seque con un paño.
un paño de algodón limpio y sin pelusa.

Tecnología Sanven Ltd.

Dirección: Suite 250, 9166 Anaheim Place, Rancho Cucamonga, CA
91730

VEVOR®

TOUGH TOOLS, HALF PRICE

Soporte y certificado de garantía electrónica www.vevor.com/support Fabricado en China

VEVOR[®]

TOUGH TOOLS, HALF PRICE

Wsparcie techniczne i certyfikat gwarancji elektronicznej www.vevor.com/support

SKŁADANY WÓZEK NA STÓŁ I KRZESŁA

INSTRUKCJA OBSŁUGI

Nadal staramy się oferować Państwu narzędzia w konkurencyjnych cenach.

„Oszczędź połowę”, „Połowa ceny” lub inne podobne wyrażenia używane przez nas stanowią jedynie szacunkowe oszczędności, jakie możesz uzyskać kupując u nas określone narzędzia w porównaniu z głównymi markami i niekoniecznie oznaczają one objęcie wszystkich kategorii narzędzi oferowanych przez nas. Uprzejmie przypominamy, aby dokładnie sprawdzić, czy składając u nas zamówienie faktycznie oszczędzasz połowę w porównaniu z głównymi markami.

VEVOR®

TOUGH TOOLS, HALF PRICE

STÓŁ SKŁADANY
I WÓZEK NA KRZESŁA

Dziękujemy za zakup jednego z naszych produktów. Przed instalacją prosimy o dokładne zapoznanie się z instrukcją montażu.

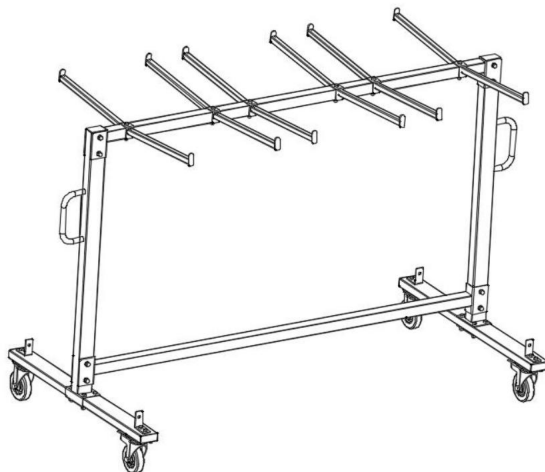

Modele: LD-CT1108

POTRZEBUJESZ POMOCY? SKONTAKTUJ SIĘ Z NAMI!

Masz pytania dotyczące produktu? Potrzebujesz wsparcia technicznego? Skontaktuj się z nami:



Obsługa Klienta@vevor.com

To jest oryginalna instrukcja, przed użyciem należy uważnie przeczytać wszystkie instrukcje. VEVOR zastrzega sobie jasną interpretację naszej instrukcji obsługi. Wygląd produktu będzie zależał od produktu, który otrzymałeś. Prosimy o wybaczenie, że nie poinformujemy Cię ponownie, jeśli w naszym produkcie pojawią się jakiegokolwiek aktualizacje technologiczne lub oprogramowania.

PARAMETRY PRODUKTU

Model	Rozmiar produktu/cm	Maksymalna liczba noszenie krzesel	akcesorium
LD-CT1108	183x86x114	42 szt. (maks.: 120 kg)	Osłona przeciwkurzowa×1 Sznurek elastyczny×2

OSTRZEŻENIE:

Przed użyciem produktu należy uważnie przeczytać tę instrukcję. W przypadku jej nieprzebrzegania może spowodować poważne obrażenia.

ŚRODKI OSTROŻNOŚCI PODCZAS MONTAŻU

1. Montaż musi być zgodny z poniższymi instrukcjami. Nieprawidłowy montaż może być zagrożenie.
2. Podczas montażu należy nosić okulary ochronne i solidne rękawice robocze.
3. Nie należy gromadzić się, będąc zmęczonym lub pod wpływem alkoholu, narkotyków lub lek.
4. Nośność i inne parametry produktu dotyczą wyłącznie produktu całkowicie i Produkt prawidłowo zmontowany.
5. Utrzymuj miejsce zgromadzenia w czystości i zapewnij dobre oświetlenie.
6. Podczas montażu nie dopuszczaj osób postronnych na teren montażu.
7. Płyta jest ciężka, zwróć uwagę na montaż, aby uniknąć jego uszkodzenia, a jeśli to konieczne, znajdź kogoś, kto pomoże Ci przy instalacji.

ŚRODKI OSTROŻNOŚCI



OSTRZEŻENIE: ABY UNIKNĄĆ POWAŻNYCH OBRAŻEŃ I ŚMIERCI

NAPIWKI:

1. Ten produkt nie jest zabawką. Nie pozwalaj dzieciom bawić się nim ani zbliżać się do niego. ten przedmiot.
2. Używać wyłącznie zgodnie z przeznaczeniem. Nie siadać ani nie stawać na produkcie.

3. Przed każdym użyciem sprawdź. Nie używaj, jeśli części są luźne lub uszkodzone.

4. Stosować wyłącznie na płaskich, równych i twardych powierzchniach.

5. Nie przekraczaj podanego udźwigu. Mocno dokręć wszystkie pokręta.

przed zastosowaniem obciążenia. Bądź świadomy obciążenia dynamicznego! Nagłe obciążenie ruch może chwilowo spowodować nadmierne obciążenie, powodując uszkodzenie produktu.

ZAPISZ TE INSTRUKCJE

Rysunek wybuchowy

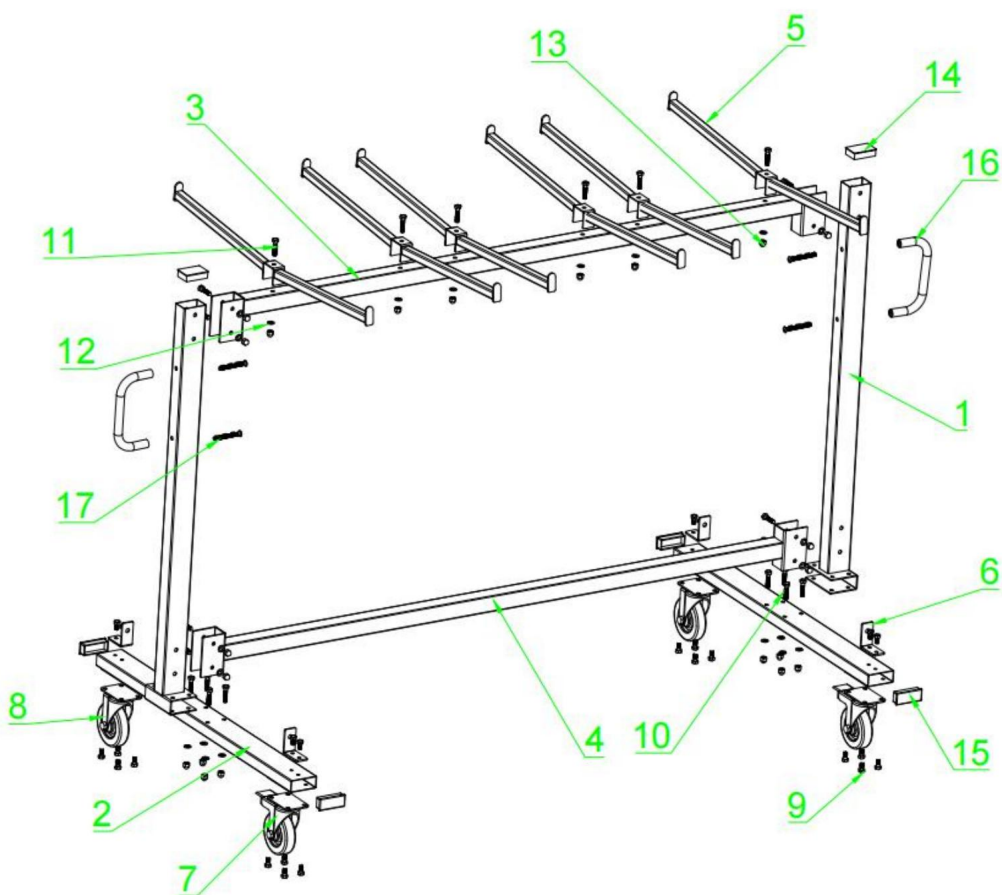

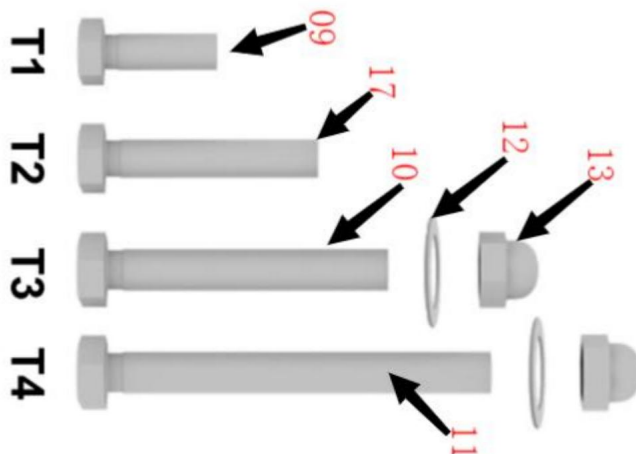

LISTA CZĘŚCI

NR	Opis	Ilość
01	Pionowy pasek	2
02	Mały bar	2
03	Górna poprzeczka	1
04	Dolna poprzeczka	1
05	Wieszaki na krzesła	6
06	Kątownik	4
07	Koło z hamulcem	2
08	Koło	2
09	Śruba sześciokątna zewnętrzna (M8*15)	24
10	Śruba sześciokątna zewnętrzna (M8*50)	8
11	Śruba sześciokątna zewnętrzna (M8*55)	14
12	Podkładka $\Phi 8$	22
13	Nakrętka śrubowa M8	22
14	Ośłona plastikowa (40*60mm)	2
15	Ośłona plastikowa (30*70mm)	4
16	Uchwyt	2
17	Śruba z łbem okrągłym (M8*70)	4

KROKI MONTAŻU

KROK 1:



I. Umieścić koło na pręcie (2). Włożyć śrubę mocującą T1 (4 na każdy) koło). Użyć klucza, aby dokręcić je na miejscu. Powtóż dla każdego z 4 koła.

II. Umieścić kątownik na (2) pręcie. Upewnij się, że kształt litery L jest skierowany na zewnątrz. Włóż śruby mocujące poprzeczkę T1 (po 2 na każdą). Dokręć je kluczem na miejscu. Powtóż dla wszystkich 3 pozostałych prętów.

KROK 2:



Weź pionowy pręt (1) i umieść go na środku pręta (2). Upewnij się, że część szyny pręta skierowana jest do środka. Włóż śruby mocujące T3 (4 na każdy pręt). Dokręć śruby z nakrętką za pomocą kluczy. Powtóż po drugiej stronie.

KROK 3:

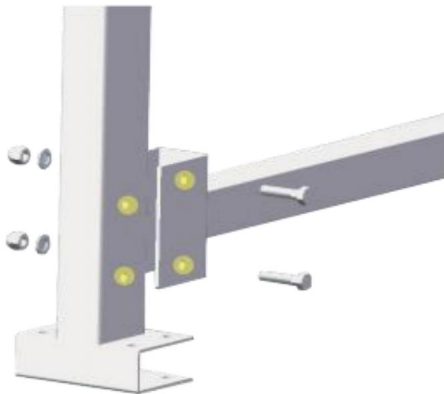

Umieść dolną poprzeczkę (4) na końcu pionowej belki (1). Włóż śruby mocujące T4 (2 po każdej stronie). Dokręć śruby z nakrętką za pomocą kluczy. Powtórz po drugiej stronie.

KROK 4:

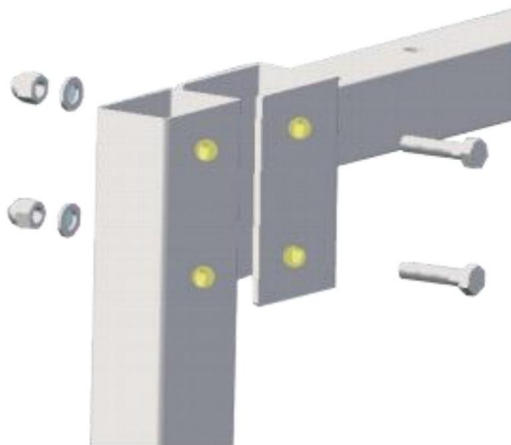

Umieść górną poprzeczkę (3) na górze pionowej belki (1). Włóż śruby mocujące T4 (2 na każdą stronę). Dokręć śruby z nakrętką za pomocą kluczy. Powtórz czynność po drugiej stronie.

KROK 5:



Umieść pierwszy hak krzesła na poprzeczce (3). Wyrównaj otwór haka z otworem poprzeczki (3). Włóż śrubę mocującą poprzeczkę T4 (po 1 na każdą). Dokręć śrubę z nakrętką za pomocą klucza metalowego. Powtórz dla wszystkich pozostałych 5 haków.

KROK 6:

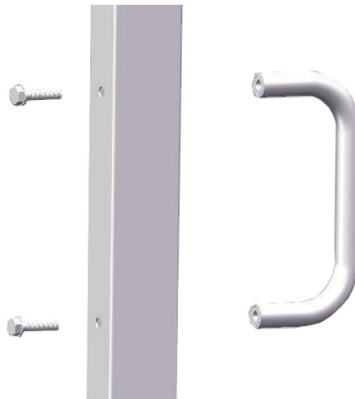

Na koniec zamontuj uchwyt boczny. Umieść uchwyt na pionowym pręcie. Włóż śruby mocujące T2 (2 na każdy uchwyt). Dokręć śruby kluczem imbusowym. Powtórz czynność dla drugiego uchwytu.

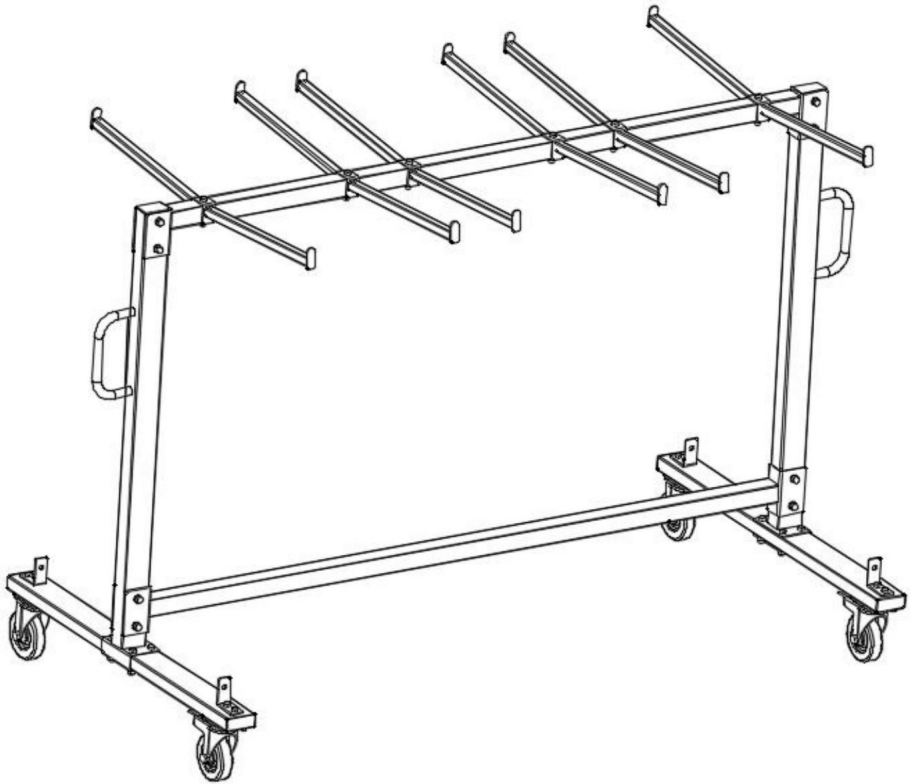

Czyszczenie

- Do czyszczenia przetrzyj powierzchnię wilgotną (nie mokrą) ściereczką lub wytrzyj do sucha czystą, niestrzępiącą się bawełniana ściereczka.

Sanven Technology Ltd.

Adres: Suite 250, 9166 Anaheim Place, Rancho Cucamonga, Kalifornia
91730

VEVOR®

TOUGH TOOLS, HALF PRICE

Wsparcie i certyfikat gwarancji elektronicznej www.vevor.com/support

Wyprodukowano w Chinach

VEVOR[®]

TOUGH TOOLS, HALF PRICE

Technische ondersteuning en e-garantiecertificaat www.vevor.com/support

OPVOUWBARE TAFEL- EN STOELWAGEN

GEBRUIKERSHANDLEIDING

Wij streven er voortdurend naar om u gereedschappen tegen concurrerende prijzen te leveren.

"Bespaar de helft", "halve prijs" of andere soortgelijke uitdrukkingen die wij gebruiken, geven alleen een schatting van de besparingen die u kunt behalen door bepaalde gereedschappen bij ons te kopen in vergelijking met de grote topmerken en doseringen betekenen niet noodzakelijkerwijs dat ze alle categorieën gereedschappen dekken die wij aanbieden. Wij herinneren u eraan om zorgvuldig te controleren of u daadwerkelijk de helft bespaart in vergelijking met de grote topmerken wanneer u een bestelling bij ons plaatst.

VEVOR®

TOUGH TOOLS, HALF PRICE

OPVOUWBARE TAFEL
EN STOELWAGEN

Hartelijk dank voor uw aankoop van een van onze producten. Lees de montage-instructies zorgvuldig door voordat u met de installatie begint.

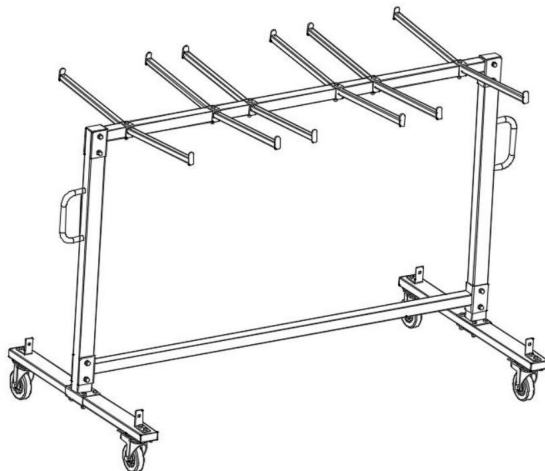

Model: LD-CT1108

HULP NODIG? NEEM CONTACT MET ONS OP!

Heeft u vragen over het product? Heeft u technische ondersteuning nodig? Neem dan gerust contact met ons op:



Klantenservice@vevor.com

Dit is de originele instructie, lees alle handleidingen zorgvuldig door voordat u het product gebruikt. VEVOR behoudt zich een duidelijke interpretatie van onze gebruikershandleiding voor. Het uiterlijk van het product is afhankelijk van het product dat u hebt ontvangen. Vergeef ons dat we u niet opnieuw zullen informeren als er technologie- of software-updates voor ons product zijn.

PRODUCTPARAMETERS

Model	Productgrootte/cm	Maximaal aantal stoelen dragen	accessoire
LD-CT1108	183x86x114	42 stuks (maximaal 120 kg)	Stofkapx1 Elastisch touwx2

WAARSCHUWING:

Lees deze handleiding zorgvuldig door voordat u het product gebruikt. Als u dit niet doet, kan ernstig letsel tot gevolg hebben.

MONTAGEVOORZORGSMAATREGELEN

1. De montage moet volgens deze instructies worden uitgevoerd. Onjuiste montage kan een gevaar.
2. Draag tijdens de montage een veiligheidsbril en stevige werkhandschoenen.
3. Kom niet in actie als u moe bent of onder invloed van alcohol, drugs of medicatie.
4. Het draagvermogen en andere productmogelijkheden zijn alleen van toepassing op een geheel en correct gemonteerd product.
5. Zorg ervoor dat de verzamelplaats schoon en goed verlicht is.
6. Houd omstanders uit de buurt tijdens de montage.
7. Het gewicht van de plaat is zwaar; let op de installatie om te voorkomen het beschadigen en indien nodig iemand zoeken die kan helpen met de installatie.

GEBRUIK VOORZORGSMAATREGELEN



WAARSCHUWING: OM ERNSTIG LETSEL EN DE DOOD TE VOORKOMEN

FOOIEN:

1. Dit product is geen speelgoed. Laat kinderen niet met het product spelen of het benaderen, dit item.
2. Gebruik alleen zoals bedoeld. Ga niet op het product zitten of staan.

3. Inspecteer voor elk gebruik. Gebruik het niet als onderdelen los of beschadigd zijn.
4. Alleen gebruiken op vlakke, vlakke en harde oppervlakken.
5. Overschrijd het vermelde draagvermogen niet. Draai alle knoppen stevig vast voordat u belasting toepast. Wees u bewust van dynamische belasting! De plotselinge belasting Beweging kan kortstondig een overbelasting veroorzaken, waardoor het product defect raakt.

BEWAAR DEZE INSTRUCTIES

Exploded Tekening

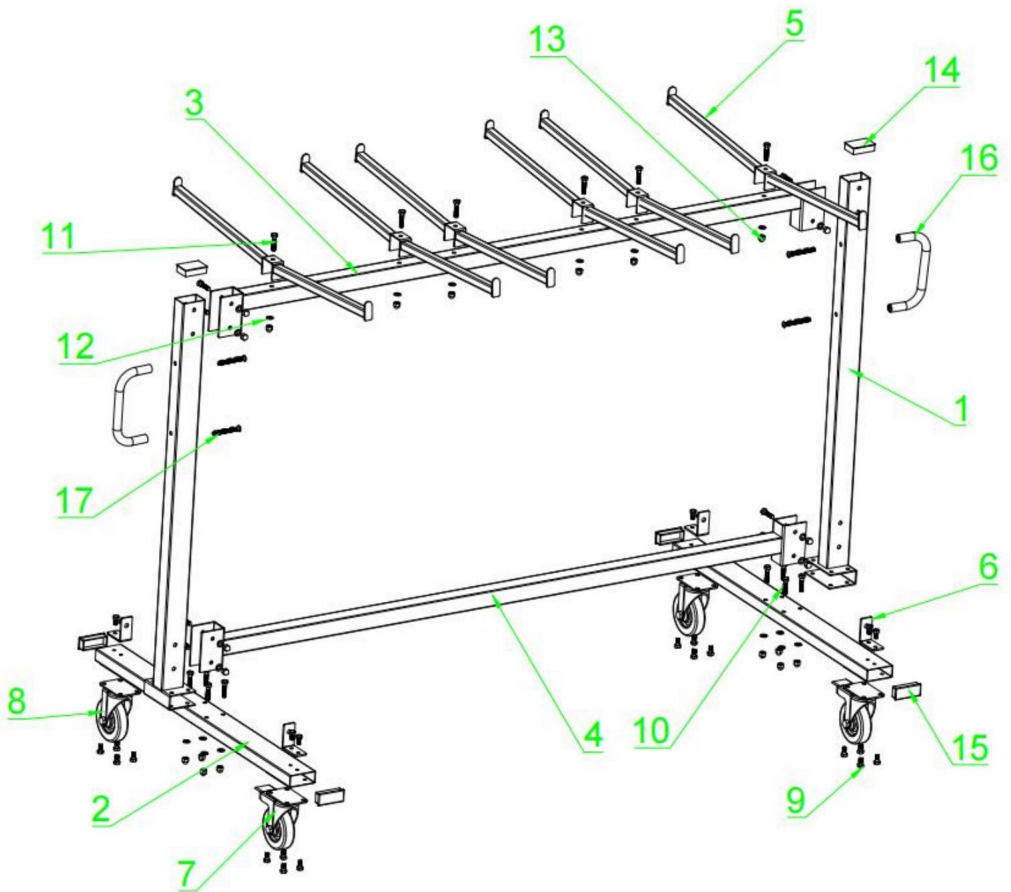

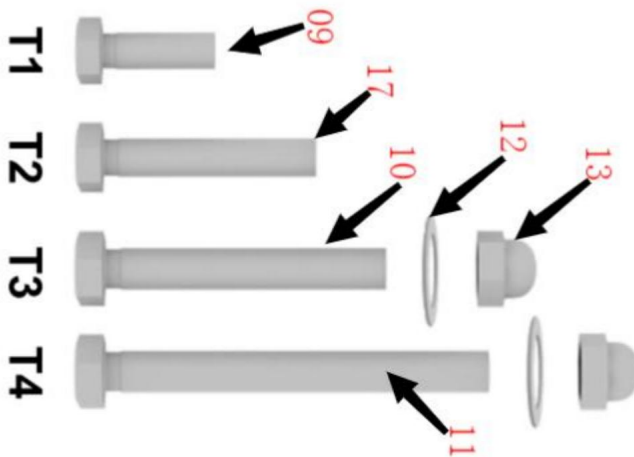

ONDERDELENLIJST

NR.	Beschrijving	Hoeveelheid
01	Verticale balk	2
02	Kleine bar	2
03	Bovenste dwarsbalk	1
04	Onderste dwarsbalk	1
05	Stoelhangers	6
06	Hoekbalk	4
07	Wiel met rem	2
08	Wiel	2
09	Buitenzeskantbout (M8*15)	24
10	Buitenzeskantbout (M8*50)	8
11	Buitenzeskantbout (M8*55)	14
12	Vulstuk y8	22
13	Geschroefde dop M8	22
14	Kunststof afdekking (40*60mm)	2
15	Kunststof afdekking (30*70mm)	4
16	Hendel	2
17	Ronde kopbout (M8*70)	4

MONTAGESTAPPEN

STAP 1:



ÿ. Plaats het wiel op de (2) balk. Plaats de borgschroef T1 (4 voor elk wiel). Gebruik de sleutel om het vast te draaien. Herhaal dit voor elk van de 4 wielen.

ÿ. Plaats de hoekbalk op de (2) balk. Zorg ervoor dat de L-vorm naar buiten wijst. Plaats bevestigingsschroeven van de dwarsbalk T1 (2 voor elk). Gebruik de sleutel om deze vast te draaien op zijn plaats. Herhaal dit voor alle andere 3 staven.

STAP 2:



Neem de verticale balk (1) en plaats deze in het midden van de balk (2). Zorg ervoor dat de railgedeelte van de balk naar binnen gericht. Bevestigingsschroeven T3 (4 per balk) plaatsen. Draai de schroeven met de moerdop vast met behulp van de sleutel. Herhaal dit voor de andere kant.

STAP 3:

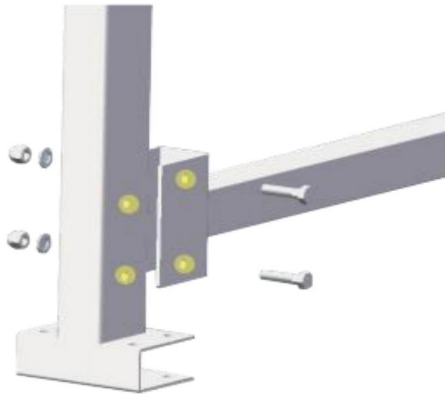

Plaats een onderste dwarsbalk (4) aan het uiteinde van de verticale balk (1). Plaats de bevestigingsschroeven T4 (2 voor elke kant). Draai de schroeven met de moerdop vast met behulp van sleutelsleutels. Herhaal dit voor de andere kant.

STAP 4:

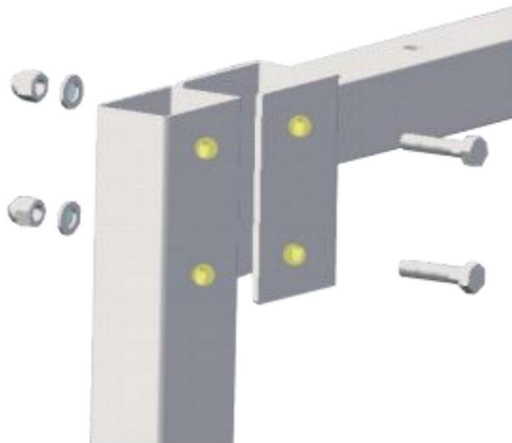

Plaats de bovenste dwarsbalk (3) bovenaan de verticale balk (1). Plaats de bevestigingsschroeven T4 (2 voor elke kant). Draai de schroeven met de moerdop vast met behulp van een steeksleutel. Herhaal dit voor de andere kant.

STAP 5:



Plaats de eerste stoelhaak op de dwarsbalk (3). Lijn het haakgat uit met het gat van de dwarsbalk (3). Plaats de bevestigingsschroef T4 van de dwarsbalk (1 voor elk). Draai de schroef met de moerdop vast met een metalen sleutel. Herhaal dit voor alle andere 5 haken.

STAP 6:



Bevestig ten slotte uw zijhandgreep. Plaats de handgreep op de verticale balk. Plaats de bevestigingsschroeven T2 (2 voor elke handgreep). Draai de schroeven vast met de inbussleutel. Herhaal dit voor de tweede handgreep.

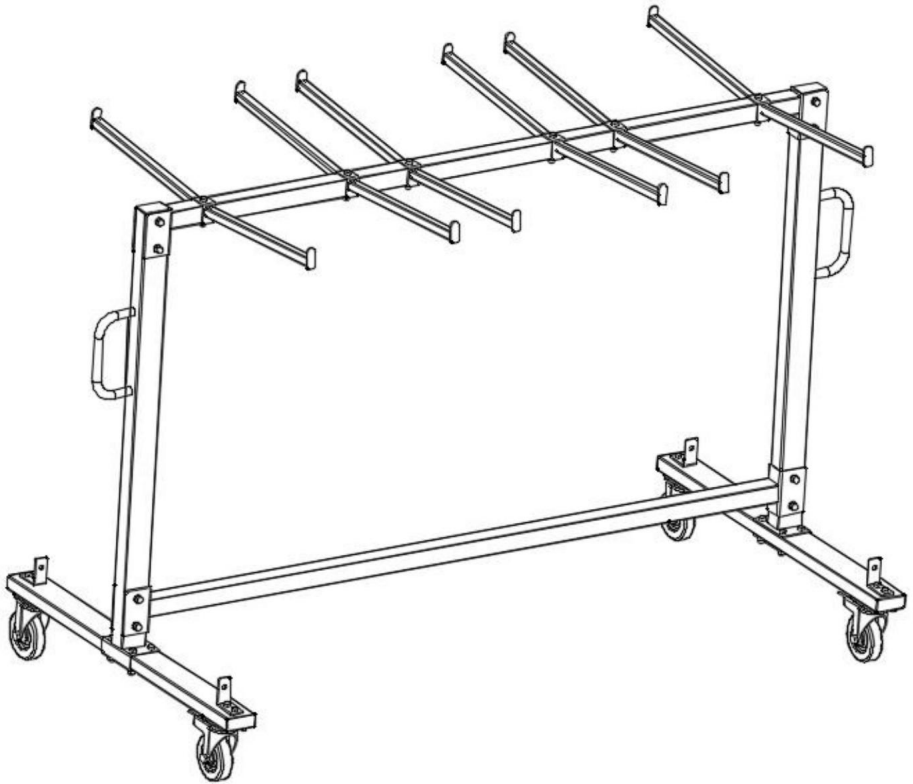

Schoonmaak

- Voor het reinigen veegt u het oppervlak af met een vochtige (niet natte) doek of veegt u het droog met een schone, pluisvrije katoenen doek.

Sanven Technologie Ltd.

**Adres: Suite 250, 9166 Anaheim Place, Rancho Cucamonga, CA
91730**

VEVOR®

TOUGH TOOLS, HALF PRICE

Ondersteuning en E-garantiecertificaat www.vevor.com/support Gemaakt in
China

VEVOR[®]

TOUGH TOOLS, HALF PRICE

Teknisk support och e-garanticertifikat www.vevor.com/support

KÄLLBORD OCH STOLSVAGN

ANVÄNDARMANUAL

Vi fortsätter att vara engagerade i att ge dig verktyg till konkurrenskraftiga priser.

"Spara halva", "halva priset" eller andra liknande uttryck som används av oss representerar bara en uppskattning av besparingar du kan dra nytta av att köpa vissa verktyg hos oss jämfört med de stora toppmärkena och doser behöver inte nödvändigtvis täcka alla kategorier av verktyg som erbjuds av oss. Du påminns vänligen om att noggrant kontrollera när du gör en beställning hos oss om du faktiskt sparar hälften i jämförelse med de främsta stora varumärkena.

VEVOR®

TOUGH TOOLS, HALF PRICE

KÖKBORD
OCH STOLVAGN

Tack för att du köpte en av våra produkter, läs noggrant igenom monteringsanvisningen innan installationen.

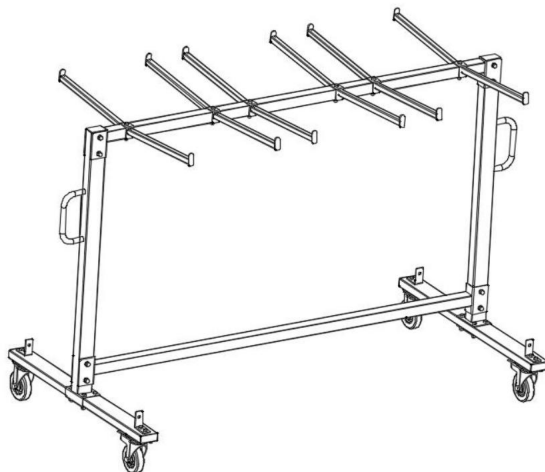

Modell: LD-CT1108

BEHÖVER HJÄLP? KONTAKTA OSS!

Har du produktfrågor? Behöver du teknisk support? Kontakta oss gärna:



CustomerService@vevor.com

Detta är den ursprungliga instruktionen, läs alla instruktioner noggrant innan du använder den. VEVOR reserverar sig för en tydlig tolkning av vår användarmanual. Utseendet på produkten är beroende av den produkt du fått. Ursäkta oss att vi inte kommer att informera dig igen om det finns någon teknik eller mjukvaruuppdateringar på vår produkt.

PRODUKTPARAMETRAR

Modell	Produktstorlek/cm	Maximalt antal bära stolar	åtföljande
LD-CT1108	183x86x114	42 st (Max: 120 kg)	Dammskyddx1 Elastiskt snöre x2

VARNING:

Läs denna bruksanvisning noggrant innan du använder produkten. Underlåtenhet att göra det kan resultera i allvarliga skador.

FÖRSIKTIGHETSÅTGÄRDER FÖR MONTERING

1. Montering måste följa dessa instruktioner. Felaktig montering kan vara en fara.
2. Använd skyddsglasögon och kraftiga arbetshandskar vid montering.
3. Montera inte ihop när du är trött eller påverkad av alkohol, droger eller medicin.
4. Viktkapacitet och andra produkttegenskaper gäller endast en helt och korrekt monterad produkt.
5. Håll monteringsområdet rent och väl upplyst.
6. Håll åskådare borta från området under monteringen.
7. Vikten på plattan är tung; var uppmärksam på installationen för att undvika skada den, och vid behov hitta någon som kan hjälpa till med installationen.

ANVÄND FÖRSIKTIGHETSÅTGÄRDER



VARNING: FÖR ATT FÖREBYGGA ALLVARLIGA SKADA OCH DÖDSFALL AV

TIPPNING:

1. Denna produkt är inte en leksak. Låt inte barn leka med eller närma sig denna artikel.
2. Använd endast på avsett sätt. Sitt eller stå inte på produkten.

3. Inspektera före varje användning. Använd den inte om delar är lösa eller skadade.
4. Använd endast på plana, jämna och hårda ytor.
5. Överskrid inte den angivna viktkapaciteten. Dra åt alla knoppar ordentligt innan du applicerar belastning. Var uppmärksam på dynamisk laddning! Den plötsliga belastningen rörelse kan kortvarigt skapa en överbelastning, vilket orsakar produktfel.

SPARA DESSA INSTRUKTIONER

Exploderad ritning

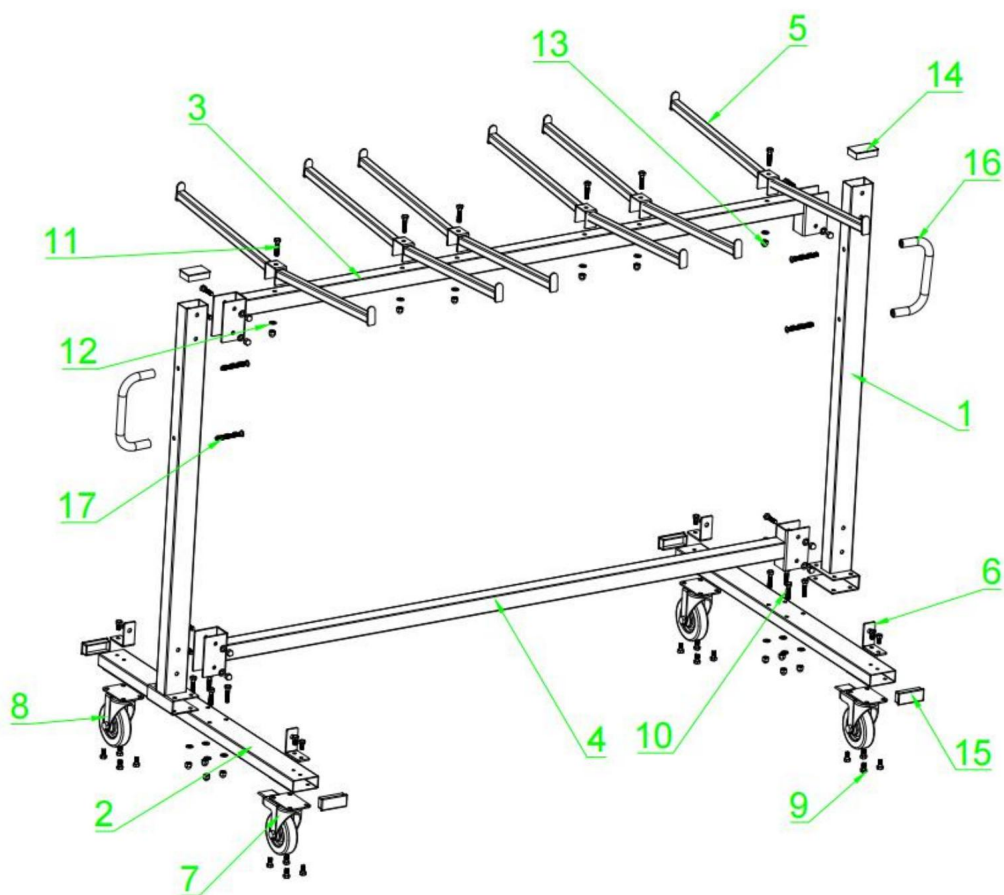

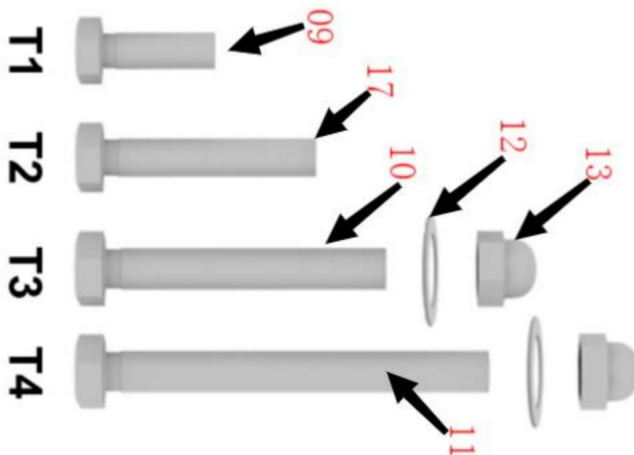

DELLISTA

INGA.	Beskrivning	Kvantitet
01	Vertikal stång	2
02	Liten bar	2
03	Övre tvärstång	1
04	Nedre tvärbalken	1
05	Stolshängare	6
06	Vinkelstång	4
07	Hjul Med Bross	2
08	Hjul	2
09	Extern sexkantsbult yM8*15y	24
10	Extern sexkantsbult yM8*50y	8
11	Extern sexkantsbult yM8*55y	14
12	Shim y8	22
13	Bultad lock M8	22
14	Plastskydd (40*60 mm)	2
15	Plastskydd (30*70 mm)	4
16	Hantera	2
17	Runt huvudbult (M8*70)	4

MONTERINGSSEG

STEG 1:



Placera hjulet på (2) stången. Sätt i fästskruven T1 (4 för varje hjul). Använd skiftnyckeln för att dra åt den på plats. Upprepa för var och en av de 4 hjul.

Placera vinkelstången på (2) stång. Se till att L-formen är vänd utåt. Infoga tvärstagshållarskruvar T1 (2 för varje). Använd skiftnyckeln för att dra åt den på plats. Upprepa för alla de andra 3 stavar.

STEG 2:



Ta den vertikala stången (1) och placera den i mitten av stången (2). Se till att skendelen av stången är vänd inåt. Sätt i fästskruvarna T3 (4 för varje stång). Dra åt skruvarna med mutterlock med nyckelnycklar. Upprepa för andra sidan.

STEG 3:

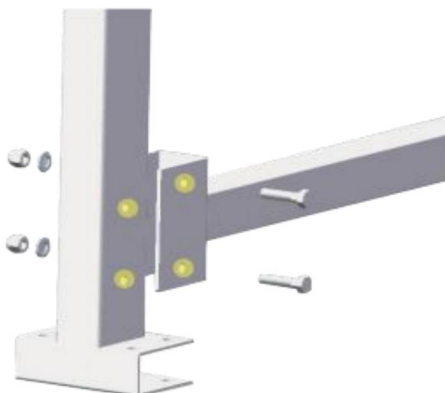

Placera en nedre tvärbalk (4) i änden av den vertikala stängen (1). Sätt i fästskruvarna T4 (2 för varje sida). Dra åt skruvarna med mutterlock med nyckelnycklar. Upprepa för den andra sidan.

STEG 4:

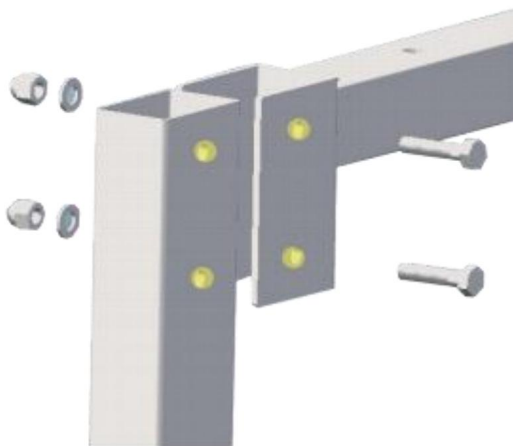

Placera den övre tvärstången (3) överst på den vertikala stängen (1). Sätt i fästskruvarna T4 (2 för varje sida). Dra åt skruvarna med mutterlock med nyckelnycklar. Upprepa för den andra sidan.

STEG 5:



Placera den första stolskroken på tvärbalken (3). Rikta in krokålet med tvärstångens (3) hål. Sätt i tvärstångens fästskruv T4 (1 för varje). Dra åt skruven med mutterlock med metallnyckel. Upprepa för alla de andra 5 krokarna.

STEG 6:

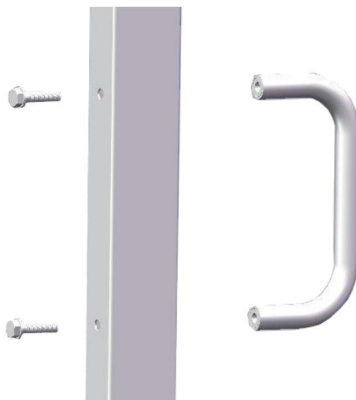

Fäst slutligen sidohandtaget. Placera handtaget på den vertikala stången. Sätt i fästskruvarna T2 (2 för varje handtag). Dra åt skruvarna med insexnyckeln. Upprepa för det andra handtaget.

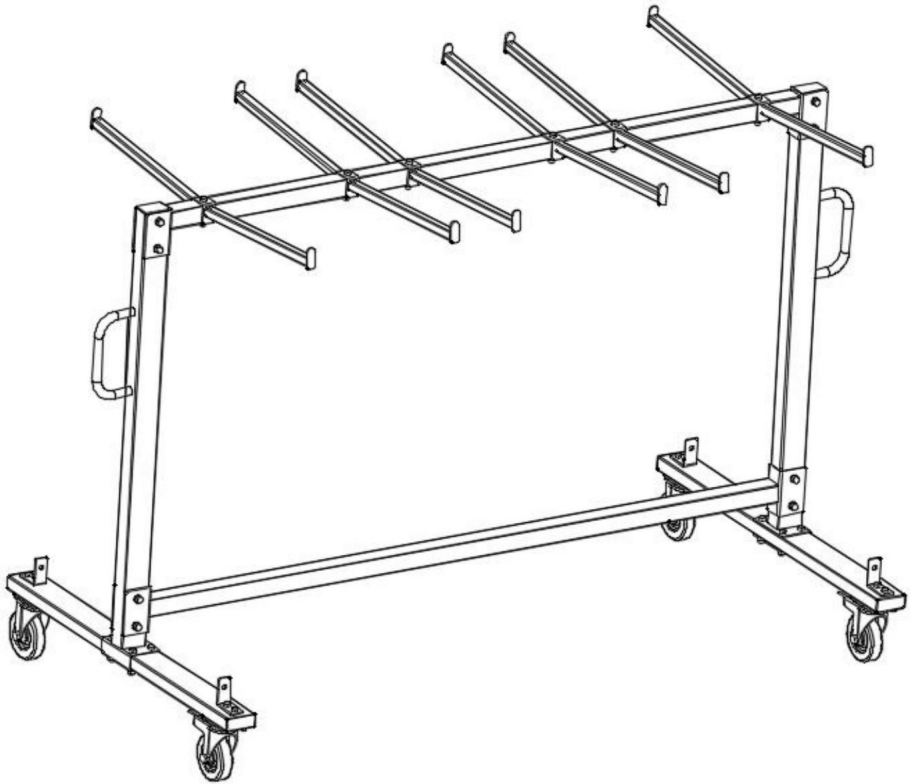

Rengöring

-För rengöring, torka av ytan med en fuktig (ej våt) trasa eller torka torr med en ren luddfri bomullstrasa.

Sanven Technology Ltd.

**Adress: Suite 250, 9166 Anaheim Place, Rancho Cucamonga, CA
91730**

VEVOR[®]

TOUGH TOOLS, HALF PRICE

Support och e-garanticertifikat www.vevor.com/support Tillverkad i Kina