

VEVOR

Affordable. Reliable. Home Improvement.

GUITAR USER MANUAL

MODEL: M5126, M5831, M5821

VEVOR

Affordable. Reliable. Home Improvement.

Guitar

MODEL: M5126, M5831, M5821



This is the original instruction, please read all manual instructions carefully before operating. VEVOR reserves a clear interpretation of our user manual. The appearance of the product shall be subject to the product you received. Please forgive us that we won't inform you again if there are any technology or software updates on our product.



Warning-To reduce the risk of injury, user must read instructions manual carefully.



This product is subject to the provision of European Directive 2012/19/EC. The symbol showing a wheeled bin crossed through indicates that the product requires separate refuse collection in the European Union. This applies to the product and all accessories marked with this symbol. Products marked as such may not be discarded with normal domestic waste, but must be taken to a collection point for recycling electrical and electronic devices

INSTRUCTIONS

Congratulations to the purchase of this VEVOR product. Please read this manual thoroughly prior to using the product in order to benefit fully from all features.

Please read this manual before using the product. It is also advisable to leave repairs/modifications etc. to qualified personnel. Keep this manual for future reference.

- When using a shoulder strap, make sure the shoulder strap is securely attached to the guitar.
- Do not place your face close to the instrument when changing or adjusting the strings.
- After changing the strings, cut off the leftover string ends.
- The guitar has been properly adjusted before being shipped from the factory. For those adjustments that can be performed by the owner, please closely follow the instructions given in the User Manual for the procedure.

- Broken guitar necks are mostly the result of accidents such as dropping the guitar, the guitar falling over, or shocks that occur during transport. When the guitar is not being used, make sure it is kept on a sturdy stand where it won't fall over, or place it in its case.
- Do not treat the instrument in a rough manner, like winging it around, throwing objects at the instrument, dropping the instrument, etc. And do not put excessive force on the switches or control knobs, etc.
- When cleaning the instrument, use a soft, dry cloth. Also, do not spray insecticides close to the instrument. And when cleaning the headstock, be careful not to injure yourself on the sharp string ends.



This mark attracts the attention of the user to important instructions that are contained in the manual and that he should read and adhere to.



The product has been certified CE. Any changes to the product are prohibited. They would invalidate the CE certificate and their guarantee!

NOTE: To make sure that the unit will function normally, it must be used in rooms with a temperature between 5°C/41°F and 35°C/95°F.

UNPACKING INSTRUCTION

CAUTION! Carefully unpack the carton, check the contents to ensure that all parts are present, and have been received in good condition. Notify the shipper immediately and retain the packing material for inspection if any parts appear damaged from shipping or the package itself shows signs of mishandling. Save the package and all packing materials. In the event that the product must be returned to the factory, it is important that the product be returned in the original factory box and packing.

STORE THE GUITAR

- Do not keep the instrument close to a fire or flame, and keep it on a low, stable surface.
- Do not leave the instrument leaning against the wall, etc., in the vicinity of children.
- Long-term storage in the hard case may have an adverse effect on the guitar. Open the case occasionally to let air circulate in the case.
- If the instrument is not going to be used for an extended period of time, keep the instrument in a place other than those listed below.
 - Locations subject to direct sunlight.
 - Locations subject to extremely high or low temperatures.
 - Locations subject to high humidity, dust, or vibration.
 - During the summer season, temperatures inside of a car can become extremely hot. Do not leave the instrument inside of a car.

TUNING MACHINE TENSION ADJUSTMENT

The tuning machines have spring-loaded mechanisms that automatically take up wear, preventing backlash. However, it is possible to adjust the amount of pressure required to turn the machines. Each mechanism has a tension adjustment screw, as illustrated.

Clockwise screw rotation tightens the mechanism. The tuning machines should be adjusted to the extent that they are firm, but can turn smoothly. This adjustment is normally unnecessary, and excessive tightening can lead to premature tuning machine wear.

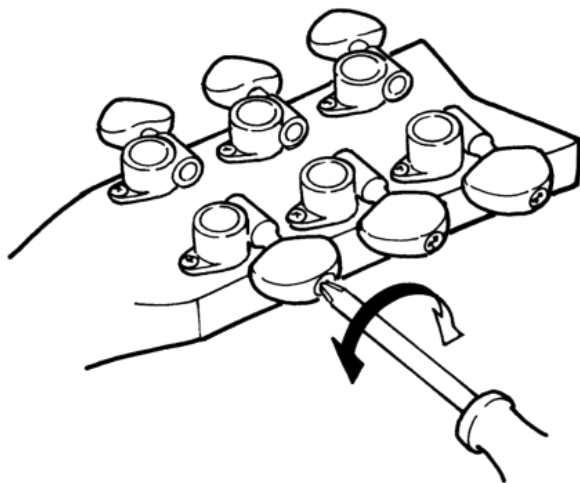

CHANGE THE STRINGS

1. Unwind the old string at the tuning machine at the top of the neck (it is recommended to change 1 string at a time)
2. Push the old string through the body of the guitar through the hole in the bridge.
3. Insert a new string through the corresponding hole (compare the thickness of the new string to the old string to make sure it is the correct string).
4. Run the string over the nut in the bridge and along the neck.
5. Feed the string through the hole in the tuning machine post.
6. Bend the string around the post and wind the string using a tuning peg.

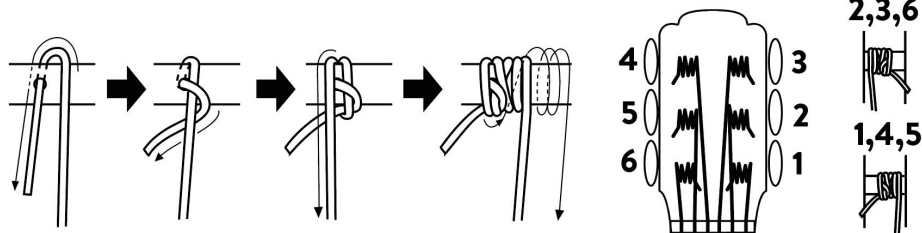

CLIP-ON DIGITAL TUNER

1. Power / Mode button
2. Display
 - a. Note name
 - b. String number
 - c. Chromatic / Guitar / Bass
 - d. Measuring range
3. Clip
4. Battery compartment

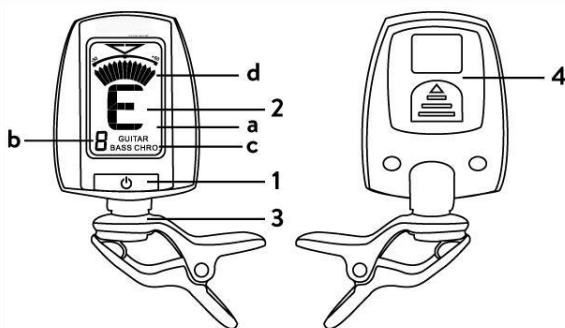

Inserting the battery

Press on the battery compartment cover as marked on the back of the device. Open the compartment and insert a fresh CR2032 battery, paying close attention to the polarity. The life of the battery depends on the conditions of use.

Note: If the device does not work as described in this manual, and you do not solve the problem by switching it off and on again, remove the battery and reinstall it to possibly solve the problem.

Operating

1. Attach the device to your instrument via the clip.
2. Press and hold the button for 2 seconds to turn the unit on.
3. Select the tuning. Press the button repeatedly to select 'Chromatic', 'Guitar' or 'Bass' as the tuning.
 - If you select 'Chromatic', the display will show the note name.
 - If you select 'Guitar' or 'Bass', the display will show the string number and the note name.
4. Play a single note on your instrument, the note name or string number is displayed. The backlight changes and the measuring range is displayed.
 - If the backlight turns green and the gauge is centered, the note is in tune correctly.
 - If the backlight turns blue and the indicator is pointing to the left, the tuning is too low.
 - If the backlight turns blue and the display is pointing to the right, the tuning is too high.
5. If the unit does not detect any signal for 3 minutes after switching it on, it will switch off automatically.

CHANGSHU ZHANGQIAO GEM MUSICAL INSTRUMENT CO., LTD
Address: NO. 254 SHENZHANG ROAD, DONGWANG VILLAGE
ZHANGQIAO TOWN CHANGSHUCITY JIANGSU PROVINCE, CHINA
Imported to AUS: SIHAO PTY LTD. 1 ROKEVA STREETEASTWOOD
NSW 2122 Australia
Imported to USA: Sanven Technology Ltd. Suite 250, 9166 Anaheim
Place, Rancho Cucamonga, CA 91730

UK	REP	YH CONSULTING LIMITED. C/O YH Consulting Limited Office 147, Centurion House, London Road, Staines-upon-Thames, Surrey, TW18 4AX
EC	REP	E-CrossStu GmbH Mainzer Landstr.69, 60329 Frankfurt am Main.



VEVOR

Affordable. Reliable. Home Improvement.

MANUEL D'UTILISATION DE LA GUITARE

MODÈLE : M5126, M5831, M5821

VEVOR

Affordable. Reliable. Home Improvement.

Guitar

MODÈLE : M5126, M5831, M5821



Ceci est le mode d'emploi d'origine. Veuillez lire attentivement l'intégralité du manuel avant utilisation. VEVOR se réserve le droit d'interpréter clairement ce manuel d'utilisation. L'apparence du produit dépend du produit que vous avez reçu. Veuillez nous excuser pour les éventuelles mises à jour technologiques ou logicielles.



Avertissement - Pour réduire le risque de blessure, l'utilisateur doit lire attentivement le manuel d'instructions.



Ce produit est soumis aux dispositions de la directive européenne 2012/19/CE. Le symbole représentant une poubelle barrée indique que le produit doit faire l'objet d'une collecte sélective dans l'Union européenne. Ceci s'applique au produit et à tous les accessoires marqués de ce symbole. Les produits ainsi marqués ne doivent pas être jetés avec les ordures ménagères, mais doivent être déposés dans un point de collecte pour le recyclage des appareils électriques et électroniques.

INSTRUCTIONS

Félicitations pour l'achat de ce produit VEVOR. Veuillez lire attentivement ce manuel avant d'utiliser le produit afin de profiter pleinement de toutes ses fonctionnalités.

Veuillez lire ce manuel avant d'utiliser le produit. Il est également conseillé de confier toute réparation, modification, etc. à un personnel qualifié. Conservez ce manuel pour référence ultérieure.

- Lorsque vous utilisez une bandoulière, assurez-vous que la bandoulière est solidement fixée à la guitare.
- Ne placez pas votre visage près de l'instrument lorsque vous changez ou ajustez les cordes.
- Après avoir changé les cordes, coupez les extrémités des cordes restantes.
- La guitare a été correctement réglée avant sa sortie d'usine. Pour les réglages pouvant être effectués par le propriétaire, veuillez suivre attentivement les instructions du manuel d'utilisation .

- Les manches de guitare cassés sont généralement le résultat d'accidents tels qu'une chute de la guitare, une chute de la guitare ou des chocs qui se produisent pendant le transport. Lorsque la guitare n'est pas utilisée, assurez-vous qu'elle est placée sur un support solide où elle ne tombera pas, ou placez-la dans son étui.
- Ne traitez pas l'instrument de manière brutale, en le faisant voler, en lui jetant des objets, en le laissant tomber, etc. Et n'exercez pas de force excessive sur les interrupteurs ou les boutons de commande, etc.
- Pour nettoyer l'instrument, utilisez un chiffon doux et sec. Évitez également de vaporiser des insecticides à proximité de l'instrument. Lors du nettoyage de la tête, veillez à ne pas vous blesser avec les extrémités pointues des cordes.



Cette marque attire l'attention de l'utilisateur sur les instructions importantes contenues dans le manuel et qu'il doit lire et respecter.



Le produit est certifié CE. Toute modification est interdite. Elle annulerait le certificat CE et la garantie.

REMARQUE : Pour garantir le fonctionnement normal de l'appareil, il doit être utilisé dans des pièces dont la température est comprise entre 5°C/41°F et 35°C/95°F.

INSTRUCTIONS DE DÉBALLAGE

ATTENTION ! Déballez soigneusement le carton, vérifiez le contenu pour vous assurer que toutes les pièces sont présentes et que le colis a été reçu en bon état. Prévenez immédiatement l'expéditeur et conservez le matériel d'emballage pour inspection si des pièces semblent endommagées Si le colis présente des traces de manipulation ou présente des signes de mauvaise manipulation, veuillez conserver le colis et tous les matériaux d'emballage. En cas de retour à l'usine, il est important de le retourner dans son emballage d'origine.

RANGER LA GUITARE

- Ne gardez pas l'instrument à proximité d'un feu ou d'une flamme et placez-le sur une surface basse et stable.
- Ne laissez pas l'instrument appuyé contre le mur, etc., à proximité des enfants.
- Le stockage à long terme dans un étui rigide peut avoir un effet néfaste sur la guitare. Ouvrir l'étui de temps en temps pour laisser l'air circuler à l'intérieur.
- Si l'instrument ne doit pas être utilisé pendant une période prolongée, conservez-le dans un endroit autre que ceux indiqués ci-dessous.
 - Emplacements exposés à la lumière directe du soleil.
 - Endroits soumis à des températures extrêmement élevées ou basses.
 - Emplacements soumis à une forte humidité, à la poussière ou aux vibrations.
 - En été, les températures à l'intérieur d'une voiture peuvent atteindre des sommets. Ne laissez pas l'instrument à l'intérieur.

RÉGLAGE DE LA TENSION DE LA MACHINE DE RÉGLAGE

Les mécaniques d'accordage sont dotées de mécanismes à ressort qui L'usure est automatiquement compensée, évitant ainsi le jeu. Il est toutefois possible de régler la pression nécessaire à la rotation des machines. Chaque mécanisme est équipé d'une vis de réglage de la tension, comme illustré.

La rotation de la vis dans le sens horaire resserre le mécanisme. Les mécaniques doivent être réglées de manière à ce qu'elles soient fermes, mais puissent tourner en douceur. Ce réglage est généralement inutile, et un serrage excessif peut entraîner une usure prématurée des mécaniques.

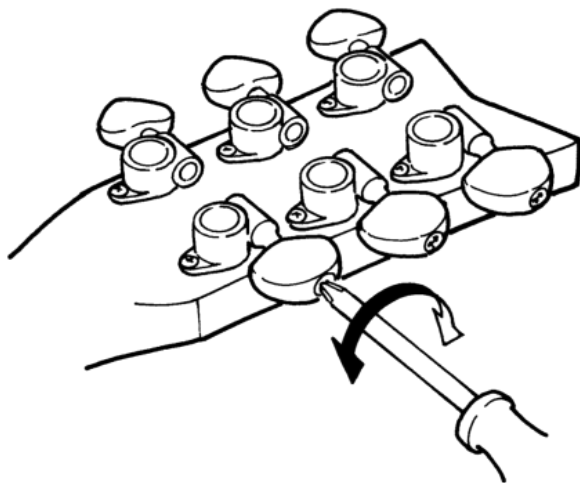

CHANGER LES CORDES

1. Déroulez l'ancienne corde au niveau de la mécanique en haut du manche (il est recommandé de changer 1 corde à la fois)
2. Poussez l'ancienne corde à travers le corps de la guitare à travers le trou du chevalet.
3. Insérez une nouvelle corde dans le trou correspondant (comparez l'épaisseur de la nouvelle corde à celle de l'ancienne corde pour vous assurer qu'il s'agit de la bonne corde).
4. Passez la corde sur le sillet du chevalet et le long du manche.
5. Faites passer la corde à travers le trou dans le poteau de la machine d'accordage.
6. Pliez la corde autour du poteau et enrroulez la corde à l'aide d'une cheville d'accordage.

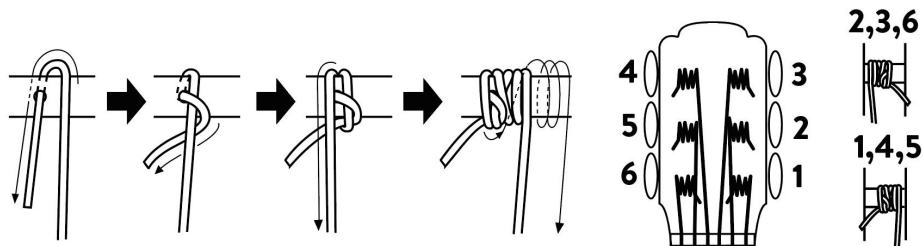

TUNER NUMÉRIQUE À PINCE

1. Bouton d'alimentation / mode

2. Affichage

a. Nom de la note

b. Numéro de chaîne

c. Chromatique / Guitare / Basse

d. Plage de mesure

3. Clip

4. Compartiment à piles

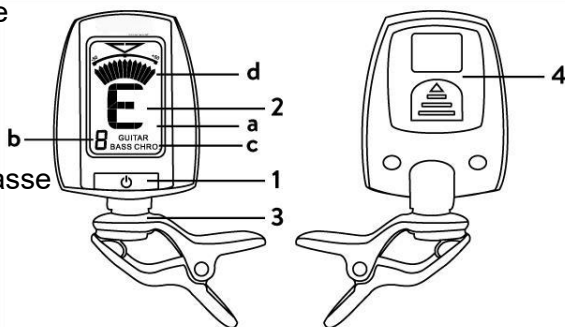

Insertion de la batterie

Appuyez sur le couvercle du compartiment à piles comme indiqué au dos de l'appareil.

Ouvrez le compartiment et insérez une pile CR2032 neuve en respectant la polarité. La durée de vie de la pile dépend des conditions d'utilisation.

Remarque : si l'appareil ne fonctionne pas comme décrit dans ce manuel et que vous ne résolvez pas le problème en l'éteignant puis en le rallumant, retirez la batterie et réinstallez-la pour éventuellement résoudre le problème.

Fonctionnement

1. Fixez l'appareil à votre instrument via le clip.

2. Appuyez sur le bouton et maintenez-le enfoncé pendant 2 secondes pour allumer l'appareil.

3. Sélectionnez l'accordage. Appuyez plusieurs fois sur le bouton pour sélectionner « Chromatique », « Guitare » ou « Basse ».

- Si vous sélectionnez « Chromatique », l'écran affichera le nom de la note.

- Si vous sélectionnez « Guitare » ou « Basse », l'écran affichera le numéro de la corde et le nom de la note.

4. Jouez une note sur votre instrument ; le nom de la note ou le numéro de la corde s'affiche. Le rétroéclairage change et la plage de mesure s'affiche.

- Si le rétroéclairage devient vert et que la jauge est centrée, la note est correctement accordée.

- Si le rétroéclairage devient bleu et que l'indicateur pointe vers la gauche, le réglage est

trop bas.

- Si le rétroéclairage devient bleu et que l'écran pointe vers la droite, le réglage est trop élevé.

5. Si l'appareil ne détecte aucun signal pendant 3 minutes après sa mise en marche, il s'éteindra automatiquement.

CHANGSHU ZHANGQIAO GEM INSTRUMENT DE MUSIQUE CO., LTD
Adresse : NON. 254 ROUTE DE SHENZHANG, VILLAGE DE
DONGWANG VILLE DE ZHANGQIAO CHANGSHUCITY PROVINCE DE
JIANGSU, CHINE

Importé en Australie : SIHAO PTY LTD. 1 ROKEVA STREET, ASTWOOD
NSW 2122 Australie

Importé aux États-Unis : Sanven Technology Ltd. Suite 250, 9166
Anaheim

Lieu, Rancho Cucamonga, CA 91730

UK	REP
-----------	------------

YH CONSULTING LIMITED. C/O YH Consulting
Limited Office 147, Centurion House, London
Road, Staines-upon-Thames, Surrey, TW18 4AX

EC	REP
-----------	------------

E-CrossStu GmbH
Mainzer Landstr.69,
60329 Frankfurt am Main.



VEVOR

Affordable. Reliable. Home Improvement.

GITARRE BENUTZERHANDBUCH

MODELL: M5126, M5831, M5821

VEVOR



Affordable. Reliable. Home Improvement.

Guitar

MODELL: M5126, M5831, M5821



Dies ist die Originalanleitung. Bitte lesen Sie alle Anweisungen sorgfältig durch, bevor Sie das Gerät in Betrieb nehmen. VEVOR behält sich das Recht vor, die Bedienungsanleitung klar und deutlich zu interpretieren. Das Aussehen des Produkts hängt vom gelieferten Produkt ab. Bitte haben Sie Verständnis dafür, dass wir Sie nicht erneut über Technologie- oder Software-Updates informieren.

	<p>Warnung: Um das Verletzungsrisiko zu verringern, muss der Benutzer die Bedienungsanleitung sorgfältig lesen.</p>
	<p>Dieses Produkt unterliegt der europäischen Richtlinie 2012/19/EG. Das Symbol einer durchgestrichenen Mülltonne weist darauf hin, dass dieses Produkt in der Europäischen Union einer getrennten Müllentsorgung unterliegt. Dies gilt für das Produkt und alle mit diesem Symbol gekennzeichneten Zubehörteile. Entsprechend gekennzeichnete Produkte dürfen nicht im Hausmüll entsorgt werden, sondern müssen an einer Sammelstelle für das Recycling von Elektro- und Elektronikgeräten abgegeben werden.</p>

ANWEISUNGEN

Herzlichen Glückwunsch zum Kauf dieses VEVOR-Produkts. Bitte lesen Sie dieses Handbuch vor der Inbetriebnahme sorgfältig durch, um alle Funktionen optimal nutzen zu können.

Bitte lesen Sie diese Anleitung vor der Inbetriebnahme. Reparaturen, Modifikationen usw. sollten ausschließlich von qualifiziertem Fachpersonal durchgeführt werden. Bewahren Sie diese Anleitung zum späteren Nachschlagen auf.

- Achten Sie bei der Verwendung eines Schultergurts darauf, dass dieser sicher an der Gitarre befestigt ist.
- Halten Sie Ihr Gesicht beim Wechseln oder Einstellen der Saiten von der Nähe des Instruments fern.
- Nach dem Saitenwechsel die überstehenden Saitenenden abschneiden.
- Die Gitarre wurde vor Auslieferung werkseitig ordnungsgemäß eingestellt. Für Einstellungen, die Sie selbst vornehmen können, befolgen Sie bitte genau die Anweisungen im Benutzerhandbuch .

- Gebrochene Gitarrenhölse sind meist die Folge von Unfällen wie dem Fallenlassen der Gitarre, dem Umfallen der Gitarre oder Stößen, die auftreten beim Transport. Wenn die Gitarre nicht verwendet wird, stellen Sie sicher, dass sie auf einem stabilen Ständer steht, wo sie nicht umfallen kann, oder legen Sie sie in ihren Koffer.
- Gehen Sie nicht grob mit dem Instrument um, indem Sie es beispielsweise herumschwingen, mit Gegenständen nach dem Instrument werfen oder es fallen lassen usw. Wenden Sie auch keine übermäßige Kraft auf die Schalter, Bedienknöpfe usw. an.
- Verwenden Sie zum Reinigen des Instruments ein weiches, trockenes Tuch. Sprühen Sie keine Insektizide in die Nähe des Instruments. Achten Sie beim Reinigen der Kopfplatte darauf, sich nicht an den scharfen Saitenenden zu verletzen.



Dieses Zeichen macht den Benutzer auf wichtige Hinweise aufmerksam, die in der Anleitung enthalten sind und die er lesen und beachten sollte.



Das Produkt ist CE-zertifiziert. Jegliche Veränderungen am Produkt sind untersagt. Sie führen zum Erlöschen des CE-Zertifikats und der Garantie!

HINWEIS: Um sicherzustellen, dass das Gerät normal funktioniert, muss es in Räumen mit einer Temperatur zwischen 5 °C/41 °F und 35 °C/95 °F verwendet werden.

AUSPACKANLEITUNG

VORSICHT! Packen Sie den Karton vorsichtig aus und prüfen Sie den Inhalt auf Vollständigkeit und einwandfreien Zustand. Benachrichtigen Sie umgehend den Spediteur und bewahren Sie die Verpackungsmaterial zur Überprüfung, falls Teile beschädigt erscheinen vom Transport oder die Verpackung selbst weist Anzeichen von unsachgemäßer Handhabung auf. Bewahren Sie die Verpackung und das gesamte Verpackungsmaterial auf.

Falls das Produkt an das Werk zurückgesandt werden muss, ist es wichtig, dass es in der Originalverpackung zurückgesendet wird.

LAGERN SIE DIE GITARRE

- Bewahren Sie das Instrument nicht in der Nähe von Feuer oder Flammen auf und stellen Sie es auf eine niedrige, stabile Oberfläche.
- Lassen Sie das Instrument nicht in der Nähe von Kindern an der Wand o. Ä. stehen.
- Eine langfristige Lagerung im Hartschalenkoffer kann sich negativ auswirken auf der Gitarre. Öffnen Sie den Koffer gelegentlich, um die Luft darin zirkulieren zu lassen.
- Wenn das Instrument längere Zeit nicht verwendet wird, bewahren Sie es an einem anderen als den unten aufgeführten Orten auf.
 - Standorte mit direkter Sonneneinstrahlung.
 - Orte, an denen extrem hohe oder niedrige Temperaturen herrschen.
 - Orte mit hoher Luftfeuchtigkeit, Staub oder Vibrationen.
 - Im Sommer kann es im Auto sehr heiß werden. Lassen Sie das Instrument nicht im Auto liegen.

STIMMMASCHINENSPANNUNG EINSTELLEN

Die Stimmmechaniken verfügen über federbelastete Mechanismen, die die Maschinen gleichen Verschleiß automatisch aus und verhindern so Spiel. Der zum Drehen der Maschinen erforderliche Druck kann jedoch eingestellt werden. Jeder Mechanismus verfügt über eine Spannungseinstellschraube (siehe Abbildung).

Durch Drehen der Schraube im Uhrzeigersinn wird der Mechanismus festgezogen. Die Stimmmechaniken sollten so eingestellt werden, dass sie fest sitzen, sich aber noch leicht drehen lassen. Diese Einstellung ist normalerweise unnötig, und zu starkes Anziehen kann zu vorzeitigem Verschleiß der Stimmmechanik führen.

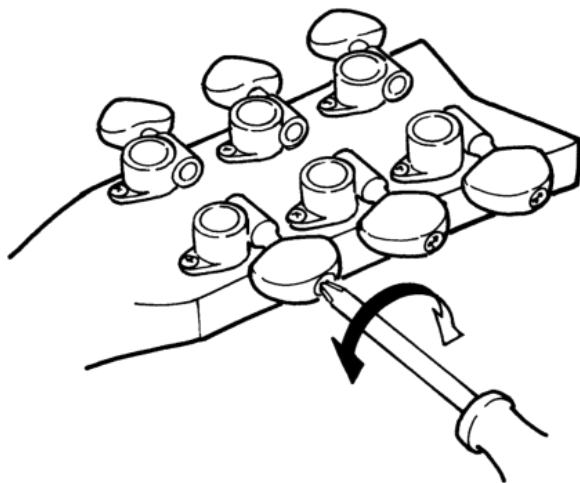

WECHSELN SIE DIE SAITEN

1. Wickeln Sie die alte Saite an der Stimmmechanik oben am Hals ab (es wird empfohlen, jeweils eine Saite zu wechseln)
2. Schieben Sie die alte Saite durch das Loch im Steg durch den Korpus der Gitarre.
3. Führen Sie eine neue Saite durch das entsprechende Loch (vergleichen Sie die Dicke der neuen Saite mit der alten Saite, um sicherzustellen, dass es die richtige Saite ist).
4. Führen Sie die Saite über den Sattel im Steg und entlang des Halses.
5. Führen Sie die Saite durch das Loch im Stimmwirbel.
6. Biegen Sie die Saite um den Stift und wickeln Sie die Saite mit einem Stimmwirbel auf.

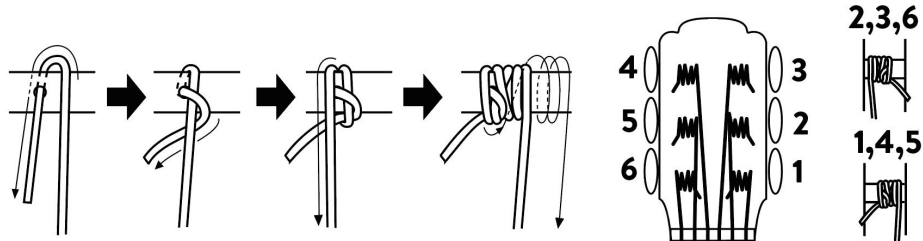

CLIP-ON-DIGITAL-TUNER

1. Power-/Modus-Taste

2. Anzeige

- a. Notizname
- b. Zeichenfolgennummer
- c. Chromatisch / Gitarre / Bass
- d. Messbereich

3. Clip

4. Batteriefach

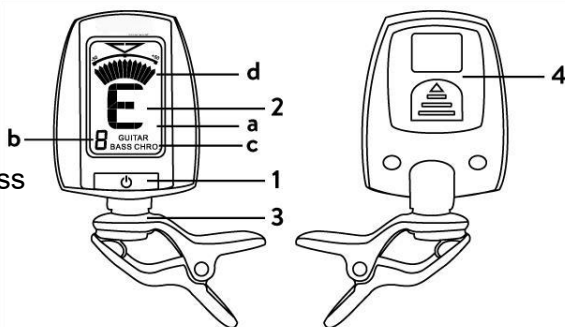

Einlegen des Akkus

Drücken Sie den Batteriefachdeckel wie auf der Rückseite des Gerät. Öffnen Sie das Batteriefach und legen Sie eine neue CR2032-Batterie ein. Achten Sie dabei auf die Polarität. Die Lebensdauer der Batterie hängt von den Nutzungsbedingungen ab.

Hinweis: Sollte das Gerät nicht wie in dieser Anleitung beschrieben funktionieren und Sie das Problem auch durch Aus- und Wiedereinschalten nicht beheben können, entnehmen Sie die Batterie und setzen Sie sie erneut ein, um das Problem möglicherweise zu beheben.

Betrieb

1. Befestigen Sie das Gerät mit dem Clip an Ihrem Instrument.

2. Halten Sie die Taste 2 Sekunden lang gedrückt, um das Gerät einzuschalten.

3. Wählen Sie die Stimmung. Drücken Sie die Taste wiederholt, um „Chromatisch“, „Gitarre“ oder „Bass“ als Stimmung auszuwählen.

- Wenn Sie „Chromatisch“ auswählen, wird auf dem Display der Notennamen angezeigt.
- Wenn Sie „Gitarre“ oder „Bass“ auswählen, werden auf dem Display die Saitennummer und der Notennamen angezeigt.

4. Spielen Sie eine einzelne Note auf Ihrem Instrument. Der Notennamen oder die Saitennummer wird angezeigt. Die Hintergrundbeleuchtung ändert sich und der Messbereich wird angezeigt.

- Wenn die Hintergrundbeleuchtung grün wird und die Anzeige zentriert ist, ist die Note richtig gestimmt.

- Wenn die Hintergrundbeleuchtung blau wird und der Zeiger nach links zeigt, ist die Stimmung zu niedrig.
- Wenn die Hintergrundbeleuchtung blau wird und das Display nach rechts zeigt, ist die Stimmung zu hoch.

5. Wenn das Gerät nach dem Einschalten 3 Minuten lang kein Signal erkennt, schaltet es sich automatisch ab.

CHANGSHU ZHANGQIAO GEM MUSICAL INSTRUMENT CO., LTD

Adresse: NO. 254 SHENZHANG ROAD, DORF DONGWANG STADT
ZHANGQIAO CHANGSHUCITY PROVINZ JIANGSU, CHINA

Importiert nach AUS: SIHAO PTY LTD. 1 ROKEVA STREETEASTWOOD
NSW 2122 Australien

Importiert in die USA: Sanven Technology Ltd. Suite 250, 9166 Anaheim
Place, Rancho Cucamonga, CA 91730



YH CONSULTING LIMITED. C/O YH Consulting
Limited Office 147, Centurion House, London
Road, Staines-upon-Thames, Surrey, TW18 4AX



E-CrossStu GmbH
Mainzer Landstr.69,
60329 Frankfurt am Main.



VEVOR

Affordable. Reliable. Home Improvement.

MANUALE D'USO PER CHITARRA

MODELLO: M5126, M5831, M5821

VEVOR



Affordable. Reliable. Home Improvement.

Guitar

MODELLO: M5126, M5831, M5821



Queste sono le istruzioni originali, si prega di leggere attentamente tutte le istruzioni del manuale prima di utilizzare il prodotto. VEVOR si riserva la piena interpretazione del manuale utente. L'aspetto del prodotto dipenderà dal prodotto ricevuto. Vi preghiamo di non informarvi ulteriormente in caso di aggiornamenti tecnologici o software relativi al nostro prodotto.

	<p>Avvertenza: per ridurre il rischio di lesioni, l'utente deve leggere attentamente il manuale di istruzioni.</p>
	<p>Questo prodotto è soggetto alle disposizioni della Direttiva Europea 2012/19/CE. Il simbolo raffigurante un bidone della spazzatura barrato indica che il prodotto richiede la raccolta differenziata nell'Unione Europea. Questo si applica al prodotto e a tutti gli accessori contrassegnati da questo simbolo. I prodotti contrassegnati come tali non possono essere smaltiti con i normali rifiuti domestici, ma devono essere conferiti presso un punto di raccolta per il riciclaggio di apparecchiature elettriche ed elettroniche.</p>

ISTRUZIONI

Congratulazioni per l'acquisto di questo prodotto VEVOR. Si prega di leggere attentamente questo manuale prima di utilizzare il prodotto per sfruttarne appieno tutte le funzionalità.

Si prega di leggere attentamente il presente manuale prima di utilizzare il prodotto. Si consiglia inoltre di affidare eventuali riparazioni/modifiche, ecc. a personale qualificato. Conservare il presente manuale per riferimento futuro.

- Quando si utilizza una tracolla, assicurarsi che sia fissata saldamente alla chitarra.
- Non avvicinare il viso allo strumento quando si cambiano o si regolano le corde.
- Dopo aver cambiato le corde, tagliare le estremità rimanenti.
- La chitarra è stata correttamente regolata prima di essere spedita dalla fabbrica. Per le regolazioni che possono essere eseguite dal proprietario, si prega di seguire attentamente le istruzioni fornite nel Manuale d'uso per la procedura.

- I manici rotti delle chitarre sono per lo più il risultato di incidenti come la caduta della chitarra, la caduta della chitarra o urti che si verificano durante il trasporto. Quando non si utilizza la chitarra, assicurarsi che sia posizionata su un supporto robusto da cui non possa cadere oppure riporla nella sua custodia.
- Non trattare lo strumento in modo brusco, ad esempio agitandolo, lanciandogli oggetti, facendolo cadere, ecc. Inoltre, non esercitare una forza eccessiva sugli interruttori o sulle manopole di controllo, ecc.
- Per la pulizia dello strumento, utilizzare un panno morbido e asciutto. Inoltre, non spruzzare insetticidi vicino allo strumento. E quando si pulisce la paletta, fare attenzione a non ferirsi con le estremità taglienti delle corde.



Questo simbolo richiama l'attenzione dell'utente su istruzioni importanti contenute nel manuale che egli deve leggere e rispettare.



Il prodotto è certificato CE. Qualsiasi modifica al prodotto è vietata. Ciò invaliderebbe il certificato CE e la garanzia!

NOTA: per garantire il corretto funzionamento dell'unità, è necessario utilizzarla in ambienti con una temperatura compresa tra 5°C/41°F e 35°C/95°F.

ISTRUZIONI PER IL DISIMBALLAGGIO

ATTENZIONE! Disimballare con cura la scatola, controllare il contenuto per assicurarsi che tutti i componenti siano presenti e siano stati ricevuti in buone condizioni. Avvisare immediatamente il mittente e conservare il materiale di imballaggio per l'ispezione se alcune parti sembrano danneggiate dalla spedizione o se il pacco stesso mostra segni di manipolazione. Conservare il pacco e tutti i materiali di imballaggio. Nel caso in cui il prodotto debba essere restituito in fabbrica, è importante che venga restituito nella scatola e nell'imballaggio originali.

CONSERVARE LA CHITARRA

- Non tenere lo strumento vicino al fuoco o alle fiamme e riporlo su una superficie bassa e stabile.
- Non lasciare lo strumento appoggiato al muro, ecc., nelle vicinanze dei bambini.
- La conservazione a lungo termine nella custodia rigida può avere effetti negativi sulla chitarra. Apri la custodia di tanto in tanto per far circolare l'aria al suo interno.
- Se si prevede di non utilizzare lo strumento per un periodo di tempo prolungato, conservarlo in un luogo diverso da quelli elencati di seguito.
 - Luoghi esposti alla luce solare diretta.
 - Luoghi soggetti a temperature estremamente alte o basse.
 - Luoghi soggetti a elevata umidità, polvere o vibrazioni.
 - Durante la stagione estiva, le temperature all'interno di un'auto possono diventare estremamente elevate. Non lasciare lo strumento all'interno dell'auto.

REGOLAZIONE DELLA TENSIONE DELLA MECCANICA

Le meccaniche hanno meccanismi a molla che assorbono automaticamente l'usura, prevenendo il gioco. Tuttavia, è possibile regolare la quantità di pressione necessaria per far girare le macchine. Ogni meccanismo è dotato di una vite di regolazione della tensione, come illustrato.

La rotazione della vite in senso orario serra il meccanismo. Le meccaniche devono essere regolate in modo che siano rigide, ma possano girare fluidamente. Questa regolazione è normalmente superflua e un serraggio eccessivo può portare alla loro prematura usura.

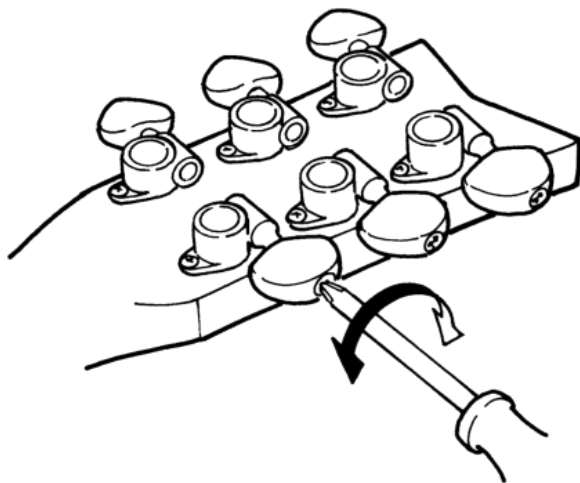

CAMBIA LE CORDE

1. Srotolare la vecchia corda dalla meccanica posta nella parte superiore del manico (si consiglia di cambiare una corda alla volta)
2. Spingere la vecchia corda attraverso il corpo della chitarra attraverso il foro del ponte.
3. Inserire una nuova corda attraverso il foro corrispondente (confrontare lo spessore della nuova corda con quella vecchia per assicurarsi che sia la corda giusta).
4. Far scorrere la corda sul capotasto del ponte e lungo il manico.
5. Far passare la corda attraverso il foro presente nel perno della meccanica.
6. Pieghare la corda attorno al palo e avvolgerla utilizzando una chiave di accordatura.

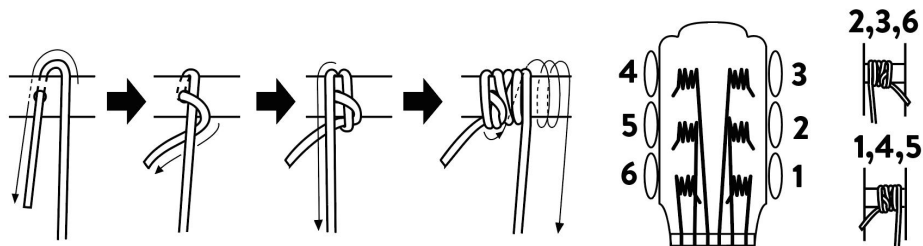

ACCORDATORE DIGITALE A CLIP

1. Pulsante di accensione/modalità

2. Visualizzazione

a. Nome della nota

b. Numero di stringa

c. Cromatico / Chitarra / Basso

d. Campo di misura

3. Tagliare

4. Vano batteria

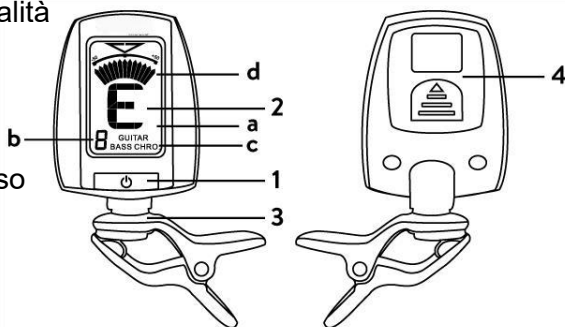

Inserimento della batteria

Premere sul coperchio del vano batteria come indicato sul retro del dispositivo. Aprire il vano e inserire una batteria CR2032 nuova, prestando attenzione alla polarità. La durata della batteria dipende dalle condizioni d'uso.

Nota: se il dispositivo non funziona come descritto nel presente manuale e non si riesce a risolvere il problema spegnendolo e riaccendendolo, rimuovere la batteria e reinstallarla per provare a risolvere il problema.

Operativo

1. Fissare il dispositivo allo strumento tramite la clip.

2. Tenere premuto il pulsante per 2 secondi per accendere l'unità.

3. Seleziona l'accordatura. Premi ripetutamente il pulsante per selezionare "Cromatica", "Chitarra" o "Basso" come accordatura.

- Se selezioni 'Cromatico', il display mostrerà il nome della nota.

- Se selezioni 'Chitarra' o 'Basso', il display mostrerà il numero della corda e il nome della nota.

4. Suona una singola nota sullo strumento: il nome della nota o il numero della corda vengono visualizzati. La retroilluminazione cambia e viene visualizzato l'intervallo di misurazione.

- Se la retroilluminazione diventa verde e l'indicatore è centrato, la nota è accordata correttamente.

- Se la retroilluminazione diventa blu e l'indicatore punta verso sinistra, la sintonizzazione è troppo bassa.

- Se la retroilluminazione diventa blu e il display è rivolto verso destra, l'accordatura è troppo alta.

5. Se l'unità non rileva alcun segnale entro 3 minuti dall'accensione, si spegnerà automaticamente.

CHANGSHU ZHANGQIAO GEM STRUMENTO MUSICALE CO., LTD
Indirizzo: NO. 254 SHENZHANG ROAD, VILLAGGIO DI DONGWANG
CITTÀ DI ZHANGQIAO CHANGSHUCITY PROVINCIA DI JIANGSU,
CINA

Importato in AUS: SIHAO PTY LTD. 1 ROKEVA STREETEASTWOOD
Nuovo Galles del Sud 2122 Australia

Importato negli USA: Sanven Technology Ltd. Suite 250, 9166 Anaheim
Luogo, Rancho Cucamonga, CA 91730



YH CONSULTING LIMITED. C/O YH Consulting
Limited Office 147, Centurion House, London
Road, Staines-upon-Thames, Surrey, TW18 4AX



E-CrossStu GmbH
Mainzer Landstr.69,
60329 Frankfurt am Main.



VEVOR

Affordable. Reliable. Home Improvement.

GUITARRA MANUAL DE USUARIO

MODELO: M5126, M5831, M5821

VEVOR



Affordable. Reliable. Home Improvement.

Guitar

MODELO: M5126, M5831, M5821



Estas son las instrucciones originales; lea atentamente todas las instrucciones del manual antes de utilizarlo. VEVOR se reserva el derecho de interpretar su manual de usuario. La apariencia del producto dependerá del producto que haya recibido. Le rogamos que nos disculpe si no le informamos de nuevo si hay actualizaciones tecnológicas o de software en nuestro producto.

	<p>Advertencia: Para reducir el riesgo de lesiones, el usuario debe leer atentamente el manual de instrucciones.</p>
	<p>Este producto está sujeto a la Directiva Europea 2012/19/CE. El símbolo de un contenedor de basura tachado indica que el producto requiere la recogida selectiva de residuos en la Unión Europea. Esto aplica al producto y a todos los accesorios marcados con este símbolo. Los productos marcados con este símbolo no pueden desecharse con la basura doméstica normal, sino que deben llevarse a un punto de recogida para el reciclaje de aparatos eléctricos y electrónicos.</p>

INSTRUCCIONES

Felicitaciones por la compra de este producto VEVOR. Lea este manual detenidamente antes de usarlo para aprovechar al máximo todas sus funciones.

Lea este manual antes de usar el producto. Se recomienda dejar las reparaciones, modificaciones, etc., en manos de personal cualificado. Conserve este manual para futuras consultas.

- Al utilizar una correa para el hombro, asegúrese de que esté bien sujeta a la guitarra.
- No coloque su cara cerca del instrumento cuando cambie o ajuste las cuerdas.
- Después de cambiar las cuerdas, corte los extremos sobrantes de las cuerdas.
- La guitarra se ajustó correctamente antes de salir de fábrica. Para los ajustes que pueda realizar el propietario, siga atentamente las instrucciones del Manual del Usuario .

- Los mástiles de guitarra rotos son en su mayoría el resultado de accidentes como dejar caer la guitarra, caerse la guitarra o golpes que ocurren Durante el transporte. Cuando no utilice la guitarra, asegúrese de mantenerla en un soporte resistente donde no se caiga o colóquela en su estuche.
- No trate el instrumento de manera brusca, como sacudirlo, arrojarle objetos, dejarlo caer, etc. Y no ejerza una fuerza excesiva sobre los interruptores o perillas de control, etc.
- Al limpiar el instrumento, utilice un paño suave y seco. No rocíe insecticidas cerca del instrumento. Al limpiar el clavijero, tenga cuidado de no lastimarse con los extremos afilados de las cuerdas.



Esta marca atrae la atención del usuario hacia instrucciones importantes que están contenidas en el manual y que debe leer y respetar.



El producto cuenta con la certificación CE. Se prohíbe cualquier modificación del producto, ya que invalidaría el certificado CE y la garantía.

NOTA: Para garantizar que la unidad funcione normalmente, debe utilizarse en habitaciones con una temperatura entre 5 °C/41 °F y 35 °C/95 °F.

INSTRUCCIONES DE DESEMBALAJE

¡PRECAUCIÓN! Desempaque la caja con cuidado y compruebe el contenido para asegurarse de que todas las piezas estén presentes y se hayan recibido en buen estado. Notifique al transportista de inmediato y conserve el... Material de embalaje para inspección si alguna pieza parece dañada. Si el producto se ha dañado debido al envío o si el paquete presenta signos de mal manejo, conserve el paquete y todos los materiales de embalaje. En caso de que deba devolverlo a fábrica, es importante que lo haga en su caja y embalaje originales.

GUARDAR LA GUITARRA

- No mantenga el instrumento cerca del fuego o de una llama y manténgalo sobre una superficie baja y estable.
- No deje el instrumento apoyado contra la pared, etc., cerca de los niños.
- El almacenamiento a largo plazo en el estuche rígido puede tener un efecto adverso. En la guitarra. Abra el estuche de vez en cuando para que circule el aire.
- Si el instrumento no se va a utilizar durante un período de tiempo prolongado, guárdelo en un lugar distinto a los que se enumeran a continuación.
 - Lugares expuestos a la luz solar directa.
 - Lugares sujetos a temperaturas extremadamente altas o bajas.
 - Lugares expuestos a alta humedad, polvo o vibraciones.
 - Durante el verano, las temperaturas dentro del coche pueden alcanzar temperaturas extremadamente altas. No deje el instrumento dentro del coche.

AJUSTE DE LA TENSIÓN DEL CLAVOS

Los clavijeros tienen mecanismos accionados por resorte que compensan automáticamente el desgaste, evitando el juego. Sin embargo, es posible ajustar la presión necesaria para girar las máquinas. Cada mecanismo cuenta con un tornillo de ajuste de tensión, como se ilustra.

La rotación del tornillo en sentido horario aprieta el mecanismo. Los clavijeros deben ajustarse hasta que estén firmes, pero puedan girar con suavidad. Este ajuste suele ser innecesario, y un apriete excesivo puede provocar un desgaste prematuro del clavijero.

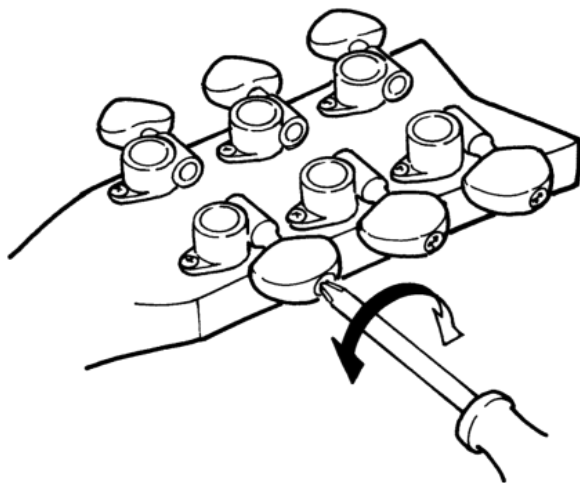

CAMBIAR LAS CUERDAS

1. Desenrolle la cuerda vieja en el clavijero ubicado en la parte superior del mástil (se recomienda cambiar una cuerda a la vez)
2. Empuja la cuerda vieja a través del cuerpo de la guitarra a través del agujero del puente.
3. Inserte una cuerda nueva a través del orificio correspondiente (compare el grosor de la cuerda nueva con el de la cuerda vieja para asegurarse de que sea la cuerda correcta).
4. Pase la cuerda sobre la cejuela del puente y a lo largo del mástil.
5. Pase la cuerda a través del orificio en el poste del clavijero.
6. Doble la cuerda alrededor del poste y enróllala usando una clavija de afinación.

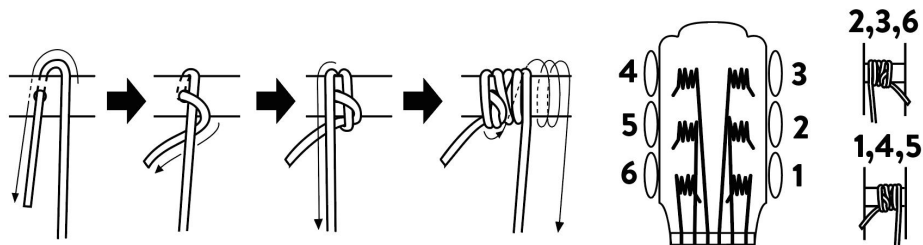

SINTONIZADOR DIGITAL CON CLIP

1. Botón de encendido/modo
2. Pantalla
 - a. Nombre de la nota
 - b. Número de cadena
 - c. Cromático / Guitarra / Bajo
 - d. Rango de medición
3. Clip
4. Compartimento de la batería

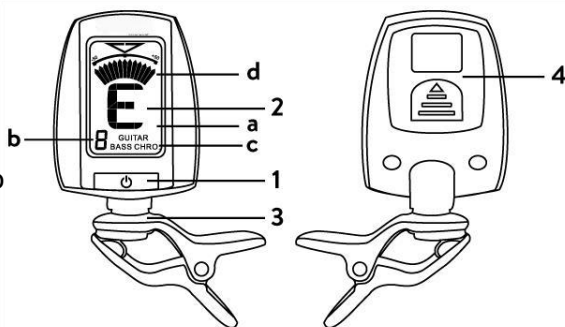

Inserción de la batería

Presione la tapa del compartimento de la batería como se marca en la parte posterior de la Dispositivo. Abra el compartimento e inserte una pila CR2032 nueva, prestando especial atención a la polaridad. La duración de la pila depende de las condiciones de uso.

Nota: Si el dispositivo no funciona como se describe en este manual y no resuelve el problema apagándolo y volviéndolo a encender, retire la batería y vuelva a instalarla para posiblemente solucionar el problema.

Operante

1. Conecte el dispositivo a su instrumento mediante el clip.
2. Mantenga presionado el botón durante 2 segundos para encender la unidad.
3. Seleccione la afinación. Pulse el botón repetidamente para seleccionar "Cromático", "Guitarra" o "Bajo".
 - Si selecciona 'Cromático', la pantalla mostrará el nombre de la nota.
 - Si selecciona 'Guitarra' o 'Bajo', la pantalla mostrará el número de cuerda y el nombre de la nota.
4. Toque una sola nota en su instrumento; se mostrará el nombre de la nota o el número de cuerda. La retroiluminación cambiará y se mostrará el rango de medición.
 - Si la luz de fondo se vuelve verde y el indicador está centrado, la nota está afinada correctamente.

- Si la luz de fondo se vuelve azul y el indicador apunta hacia la izquierda, la sintonización es demasiado baja.
- Si la luz de fondo se vuelve azul y la pantalla apunta hacia la derecha, la sintonización es demasiado alta.

5. Si la unidad no detecta ninguna señal durante 3 minutos después de encenderla, se apagará automáticamente.

CHANGSHU ZHANGQIAO GEM INSTRUMENTO MUSICAL CO., LTD
Dirección: NO. 254 SHENZHANG ROAD, PUEBLO DONGWANG
CIUDAD DE ZHANGQIAO CIUDAD DE CHANGSHUC PROVINCIA DE
JIANGSU, CHINA

Importado a AUS: SIHAO PTY LTD. 1 ROKEVA STREET, EASTWOOD
NSW 2122 Australia

Importado a EE. UU.: Sanven Technology Ltd. Suite 250, 9166 Anaheim
Lugar, Rancho Cucamonga, CA 91730



YH CONSULTING LIMITED. C/O YH Consulting
Limited Office 147, Centurion House, London
Road, Staines-upon-Thames, Surrey, TW18 4AX



E-CrossStu GmbH
Mainzer Landstr.69,
60329 Frankfurt am Main.



VEVOR

Affordable. Reliable. Home Improvement.

INSTRUKCJA OBSŁUGI GITARY

MODELE: M5126, M5831, M5821

VEVOR



Affordable. Reliable. Home Improvement.

Guitar

MODELE: M5126, M5831, M5821



To jest oryginalna instrukcja, przed użyciem należy uważnie przeczytać wszystkie instrukcje. VEVOR zastrzega sobie jasną interpretację naszej instrukcji obsługi. Wygląd produktu będzie zależał od produktu, który otrzymałeś. Prosimy o wybaczenie, że nie poinformujemy Cię ponownie, jeśli w naszym produkcie pojawią się jakiegokolwiek aktualizacje technologiczne lub oprogramowania.

	<p>Ostrzeżenie: Aby zminimalizować ryzyko obrażeń, użytkownik powinien uważnie przeczytać instrukcję obsługi.</p>
	<p>Ten produkt podlega postanowieniom Dyrektywy Europejskiej 2012/19/WE. Symbol przedstawiający przekreślony kosz na śmieci na kółkach oznacza, że produkt wymaga oddzielnej zbiórki odpadów w Unii Europejskiej. Dotyczy to produktu i wszystkich akcesoriów oznaczonych tym symbolem. Produktów oznaczonych w ten sposób nie można wyrzucać razem ze zwykłymi odpadami domowymi, ale należy je oddać do punktu zbiórki w celu recyklingu urządzeń elektrycznych i elektronicznych.</p>

INSTRUKCJE

Gratulujemy zakupu produktu VEVOR. Przed użyciem produktu należy dokładnie przeczytać tę instrukcję, aby w pełni korzystać ze wszystkich funkcji.

Przed użyciem produktu należy przeczytać tę instrukcję. Zaleca się również pozostawienie napraw/modyfikacji itp. wykwalifikowanemu personelowi. Zachowaj tę instrukcję do wykorzystania w przyszłości.

- Używając paska na ramię, upewnij się, że jest on solidnie przymocowany do gitary.
- Podczas wymiany lub regulacji strun nie należy zbliżać twarzy do instrumentu.
- Po wymianie strun odetnij pozostałe końcówki strun.
- Gitara została prawidłowo wyregulowana przed wysyłką z fabryki. W przypadku regulacji, które może wykonać właściciel, należy ściśle przestrzegać instrukcji podanych w Podręczniku użytkownika dla tej procedury.

- Złamane gryfy gitary są najczęściej wynikiem wypadków, takich jak upuszczenie gitary, przewrócenie się gitary lub wstrząsy. podczas transportu. Gdy gitara nie jest używana, należy umieścić ją na stabilnym stojaku, aby się nie przewróciła, lub umieścić ją w futerale.
- Nie należy obchodzić się z instrumentem w sposób nieostrożny, np. nie należy nim latać, rzucać w niego przedmiotami, upuszczać go itp. Nie należy również wywierać nadmiernej siły na przełączniki lub pokrętła sterujące itp.
- Podczas czyszczenia instrumentu należy używać miękkiej, suchej ściereczki. Ponadto nie należy rozpylać środków owadobójczych w pobliżu instrumentu. A podczas czyszczenia główki należy uważać, aby nie skaleczyć się ostrymi końcami strun.



Znak ten ma na celu zwrócenie uwagi użytkownika na ważne instrukcje zawarte w instrukcji, które powinien przeczytać i stosować.



Produkt posiada certyfikat CE. Wszelkie zmiany w produkcie są zabronione. Unieważniają one certyfikat CE i gwarancję!

UWAGA: Aby mieć pewność, że urządzenie będzie działać prawidłowo, należy go używać w pomieszczeniach o temperaturze od 5°C/41°F do 35°C/95°F.

INSTRUKCJA ROZPAKOWYWANIA

UWAGA! Ostrożnie rozpakuj karton, sprawdź zawartość, aby upewnić się, że wszystkie części są obecne i zostały odebrane w dobrym stanie. Natychmiast powiadom spedytora i zachowaj materiały opakowaniowe do sprawdzenia, czy któraś część wydaje się uszkodzona z wysyłki lub samo opakowanie wykazuje oznaki niewłaściwego obchodzenia się. Zachowaj opakowanie i wszystkie materiały opakowaniowe. W przypadku konieczności zwrotu produktu do fabryki ważne jest, aby produkt został zwrócony w oryginalnym fabrycznym pudełku i opakowaniu.

PRZECHOWYWANIE GITARY

- Nie należy trzymać urządzenia w pobliżu ognia lub płomienia. Należy ustawić je na niskiej, stabilnej powierzchni.
- Nie pozostawiaj instrumentu opartego o ścianę itp. w pobliżu dzieci.
- Długotrwałe przechowywanie w twardej oprawie może mieć niekorzystny wpływ na gitarze. Od czasu do czasu otwieraj futerał, aby umożliwić cyrkulację powietrza w futerale.
- Jeżeli urządzenie nie będzie używane przez dłuższy czas, należy przechowywać je w miejscu innym niż wymienione poniżej.
 - Miejsca narażone na bezpośrednie działanie promieni słonecznych.
 - Miejsca narażone na ekstremalnie wysokie lub niskie temperatury.
 - Miejsca narażone na dużą wilgotność, zapylenie lub wibracje.
 - W sezonie letnim temperatury wewnątrz samochodu mogą być ekstremalnie wysokie. Nie zostawiaj instrumentu w samochodzie.

REGULACJA NAPRĘŻENIA STROJNIKA

Maszyny stroikowe mają mechanizmy sprężynowe, które automatycznie przejmują zużycie, zapobiegając luzom. Jednakże możliwe jest dostosowanie ilości nacisku wymaganego do obracania maszyn. Każdy mechanizm ma śrubę regulacji naciągu, jak pokazano na ilustracji. Obrót śruby zgodnie z ruchem wskazówek zegara dokręca mechanizm. Klucze powinny być wyregulowane w takim stopniu, aby były sztywne, ale mogły się płynnie obracać. Ta regulacja jest zazwyczaj niepotrzebna, a nadmierne dokręcanie może prowadzić do przedwczesnego zużycia klucza.

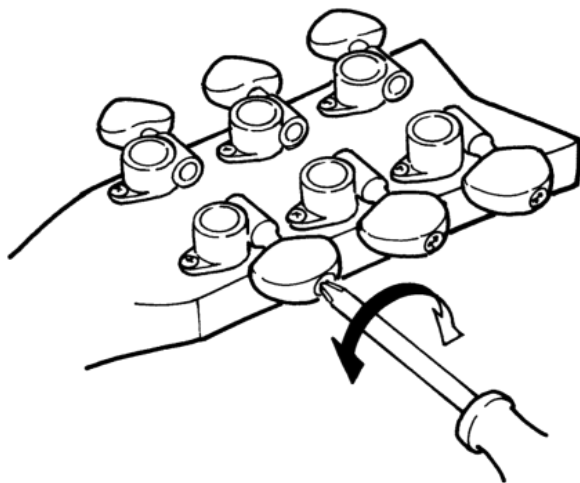

ZMIEN STRUNY

1. Odwiń starą strunę przy pomocy klucza na górze gryfu (zaleca się wymianę jednej struny na raz)
2. Przeciągnij starą strunę przez otwór w mostku przez korpus gitary.
3. Przeciągnij nową strunę przez odpowiedni otwór (porównaj grubość nowej struny z grubością starej, aby upewnić się, że jest to właściwa struna).
4. Przeciągnij strunę przez mostek i wzdłuż gryfu.
5. Przeciągnij strunę przez otwór w kołku kluczowym.
6. Owiń strunę wokół słupka i nawiń ją przy pomocy kołka stroikowego.

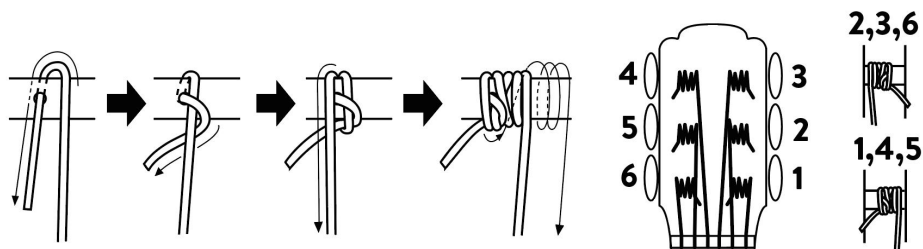

TUNER CYFROWY NA PRZYCIISK

1. Przycisk zasilania/trybu

2. Wyświetl

a. Nazwa notatki

b. Numer ciągu

c. Chromatyczny / Gitara / Bas

d. Zakres pomiarowy

3. Klips

4. Komora baterii

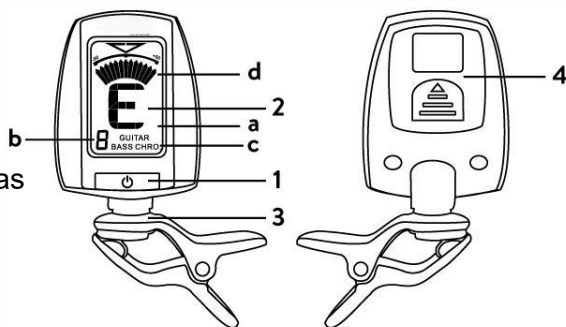

Wkładanie baterii

Naciśnij pokrywę komory baterii zgodnie z oznaczeniami z tyłu urządzenia. Otwórz komorę i włóż nową baterię CR2032, zwracając szczególną uwagę na biegunowość. Żywotność baterii zależy od warunków użytkowania.

Uwaga: Jeżeli urządzenie nie działa zgodnie z opisem w tej instrukcji i nie udało się rozwiązać problemu poprzez jego wyłączenie i ponowne włączenie, wyjmij baterię i zainstaluj ją ponownie, aby ewentualnie rozwiązać problem.

Operacyjny

1. Podłącz urządzenie do instrumentu za pomocą klipsa.

2. Naciśnij i przytrzymaj przycisk przez 2 sekundy, aby włączyć urządzenie.

3. Wybierz strojenie. Naciśnij przycisk wielokrotnie, aby wybrać „Chromatic”, „Guitar” lub „Bass” jako strojenie.

▪ Jeśli wybierzesz opcję „Chromatyczny”, na wyświetlaczu pojawi się nazwa nuty.

▪ Jeśli wybierzesz „Gitarę” lub „Bas”, na wyświetlaczu pojawi się numer struny i nazwa nuty.

4. Zagraj pojedynczą nutę na swoim instrumencie, nazwa nuty lub numer struny zostanie wyświetlony. Podświetlenie zmieni się, a zakres pomiaru zostanie wyświetlony.

▪ Jeśli podświetlenie zmieni kolor na zielony, a wskaźnik będzie wyśrodkowany, nuta jest prawidłowo nastrojona.

▪ Jeśli podświetlenie zmieni kolor na niebieski, a wskaźnik będzie skierowany w lewo,

ustawienie jest zbyt niskie.

- Jeśli podświetlenie zmieni kolor na niebieski, a wyświetlacz będzie skierowany w prawo, ustawienie strojenia jest zbyt wysokie.

5. Jeżeli urządzenie nie wykryje żadnego sygnału w ciągu 3 minut od włączenia, wyłączy się automatycznie.

CHANGSHU ZHANGQIAO GEM MUSICAL INSTRUMENT CO., LTD

Adres: NIE. 254 SHENZHANG ROAD, WIOSKA DONGWANG MIASTO
ZHANGQIAO CHANGSHUCITY PROWINCJA JIANGSU, CHINY

Importowane do AUS: SIHAO PTY LTD. 1 ROKEVA
STREETEASTWOOD

NSW 2122 Australia

Importowane do USA: Sanven Technology Ltd. Suite 250, 9166 Anaheim
Miejsce, Rancho Cucamonga, CA 91730



YH CONSULTING LIMITED. C/O YH Consulting
Limited Office 147, Centurion House, London
Road, Staines-upon-Thames, Surrey, TW18 4AX



E-CrossStu GmbH
Mainzer Landstr.69,
60329 Frankfurt am Main.



VEVOR

Affordable. Reliable. Home Improvement.

GITAAR GEBRUIKERSHANDLEIDING

MODEL: M5126, M5831, M5821

VEVOR

Affordable. Reliable. Home Improvement.

Guitar

MODEL: M5126, M5831, M5821



Dit is de originele handleiding. Lees alle instructies zorgvuldig door voordat u het product gebruikt. VEVOR behoudt zich het recht voor om de gebruiksaanwijzing duidelijk te interpreteren. Het uiterlijk van het product is afhankelijk van het product dat u hebt ontvangen. Neemt u het ons niet kwalijk dat we u niet meer op de hoogte stellen van eventuele technologische of software-updates voor ons product.

	<p>Waarschuwing: om het risico op letsel te verminderen, dient de gebruiker de gebruiksaanwijzing zorgvuldig te lezen.</p>
	<p>Dit product valt onder de bepalingen van de Europese Richtlijn 2012/19/EG. Het symbool met een doorgekruiste vuilnisbak geeft aan dat het product in de Europese Unie gescheiden afval moet worden ingezameld. Dit geldt voor het product en alle accessoires die met dit symbool zijn gemarkeerd. Producten die als zodanig zijn gemarkeerd, mogen niet met het normale huisvuil worden weggegooid, maar moeten worden ingeleverd bij een inzamelpunt voor de recycling van elektrische en elektronische apparaten.</p>

INSTRUCTIES

Gefeliciteerd met de aankoop van dit VEVOR-product. Lees deze handleiding aandachtig door voordat u het product gebruikt, zodat u optimaal kunt profiteren van alle functies.

Lees deze handleiding aandachtig door voordat u het product gebruikt. Het is ook raadzaam om reparaties/aanpassingen etc. over te laten aan gekwalificeerd personeel. Bewaar deze handleiding voor toekomstig gebruik.

- Wanneer u een schouderband gebruikt, zorg er dan voor dat de schouderband stevig aan de gitaar is bevestigd.
- Houd uw gezicht uit de buurt van het instrument wanneer u de snaren verwisselt of aanpast.
- Nadat u de snaren hebt vervangen, knipt u de overgebleven uiteinden van de snaren af.
- De gitaar is correct afgesteld voordat deze de fabriek verliet. Voor de afstellingen die de eigenaar zelf kan uitvoeren, dient u de instructies in de gebruikershandleiding nauwkeurig te volgen .

- Gebroken gitaarhalzen zijn meestal het gevolg van ongelukken zoals het laten vallen van de gitaar, het omvallen van de gitaar of schokken die optreden Tijdens transport. Wanneer de gitaar niet gebruikt wordt, zorg er dan voor dat deze op een stevige standaard staat zodat deze niet om kan vallen, of doe hem in de koffer.
- Ga niet ruw om met het instrument. Ga er niet mee tekeer, gooi geen voorwerpen naar het instrument, laat het niet vallen, etc. Oefen ook geen overmatige kracht uit op de schakelaars, bedieningsknoppen, etc.
- Gebruik een zachte, droge doek om het instrument schoon te maken. Spuit ook geen insecticiden in de buurt van het instrument. En pas bij het schoonmaken van de kop op dat u zich niet verwondt aan de scherpe uiteinden van de snaren.



Dit merkteken vestigt de aandacht van de gebruiker op belangrijke instructies die in de handleiding zijn opgenomen en die hij dient te lezen en na te leven.



Het product is CE-gecertificeerd. Wijzigingen aan het product zijn verboden. Ze maken het CE-certificaat en de garantie ongeldig!

LET OP: Om ervoor te zorgen dat het apparaat normaal functioneert, moet het worden gebruikt in ruimtes met een temperatuur tussen 5 °C/41 °F en 35 °C/95 °F.

UITPAKINSTRUCTIES

LET OP! Pak de doos voorzichtig uit en controleer de inhoud om er zeker van te zijn dat alle onderdelen aanwezig zijn en in goede staat zijn ontvangen. Breng de verzender onmiddellijk op de hoogte en bewaar de verpakkingsmateriaal voor inspectie als er onderdelen beschadigd lijken te zijn van de verzending of het pakket zelf vertoont tekenen van onzorgvuldige behandeling. Bewaar de verpakking en alle

verpakkingsmaterialen. Mocht het product naar de fabriek moeten worden geretourneerd, dan is het belangrijk dat het product in de originele fabrieksdoos en -verpakking wordt geretourneerd.

BEWAAR DE GITAAR

- Houd het instrument uit de buurt van vuur of vlammen en plaats het op een lage, stabiele ondergrond.
- Laat het instrument niet tegen de muur e.d. staan in de buurt van kinderen.
- Langdurige opslag in de harde koffer kan nadelige gevolgen hebben op de gitaar. Open de koffer af en toe om lucht in de koffer te laten circuleren.
- Als het instrument gedurende een langere periode niet gebruikt gaat worden, bewaar het dan op een andere plaats dan hieronder vermeld.
 - Locaties met direct zonlicht.
 - Locaties waar de temperaturen extreem hoog of laag zijn.
 - Locaties met een hoge luchtvochtigheid, veel stof of trillingen.
 - In de zomer kan de temperatuur in een auto extreem hoog oplopen. Laat het instrument daarom niet in de auto liggen.

Spanningsregeling van de stemmachine

De stemmechanieken hebben veerbelaste mechanismen die nemen automatisch slijtage op en voorkomen speling. Het is echter mogelijk om de benodigde druk om de machines te draaien aan te passen. Elk mechanisme heeft een spanschroef, zoals afgebeeld.

Draai de schroef met de klok mee om het mechanisme strakker te maken. De stemmechanieken moeten zo worden afgesteld dat ze stevig staan, maar soepel kunnen draaien. Deze afstelling is normaal gesproken niet nodig en overmatig aandraaien kan leiden tot voortijdige slijtage van de stemmechanieken.

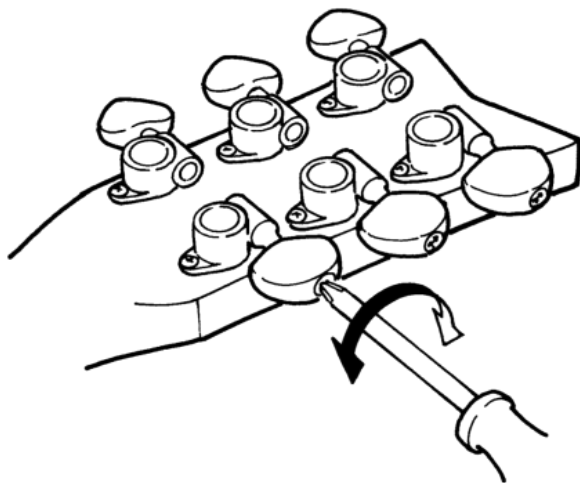

VERANDER DE SNAREN

1. Wikkel de oude snaar af bij het stemmechaniek bovenaan de hals (het is aan te raden om telkens 1 snaar te vervangen)
2. Duw de oude snaar door het gat in de brug van de gitaar.
3. Steek een nieuwe snaar door het overeenkomstige gat (vergelijk de dikte van de nieuwe snaar met de oude snaar om zeker te weten dat het de juiste snaar is).
4. Laat de snaar over de kam en langs de hals lopen.
5. Voer de snaar door het gat in de stift van het stemmechaniek.
6. Buig de snaar om de paal en wikkel de snaar op met behulp van een stempen.

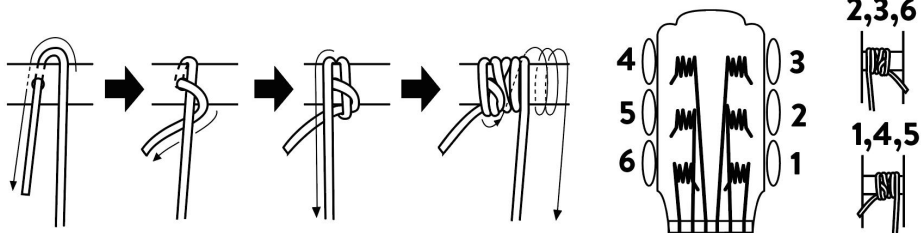

CLIP-ON DIGITALE TUNER

1. Aan/uit-/modusknop
2. Weergave
 - a. Nootnaam
 - b. Stringnummer
 - c. Chromatisch / Gitaar / Bas
 - d. Meetbereik
3. Knippen
4. Batterijvak

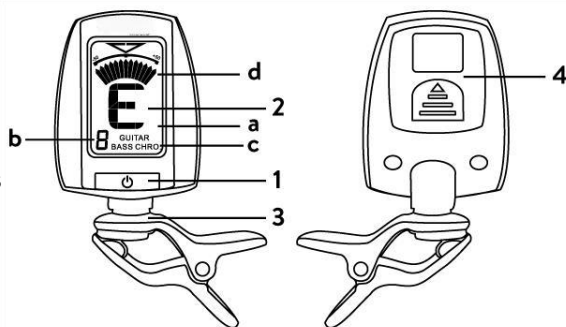

De batterij plaatsen

Druk op het batterijklepje zoals aangegeven op de achterkant van de apparaat. Open het batterijvak en plaats een nieuwe CR2032-batterij, let daarbij goed op de polariteit. De levensduur van de batterij is afhankelijk van de gebruiksomstandigheden.

Let op: Als het apparaat niet werkt zoals beschreven in deze handleiding en u het probleem niet kunt oplossen door het apparaat uit en weer in te schakelen, verwijdert u de batterij en installeert u deze opnieuw om het probleem mogelijk op te lossen.

Bediening

1. Bevestig het apparaat via de clip aan uw instrument.
2. Houd de knop 2 seconden ingedrukt om het apparaat in te schakelen.
3. Selecteer de stemming. Druk herhaaldelijk op de knop om 'Chromatisch', 'Gitaar' of 'Bas' als stemming te selecteren.
 - Als u 'Chromatisch' selecteert, wordt de naam van de noot weergegeven op het display.
 - Als u 'Gitaar' of 'Bas' selecteert, worden op het display het snaarnummer en de nootnaam weergegeven.
4. Speel een enkele noot op je instrument; de nootnaam of het snaarnummer wordt weergegeven. De achtergrondverlichting verandert en het meetbereik wordt weergegeven.
 - Als de achtergrondverlichting groen brandt en de meter in het midden staat, is de noot correct gestemd.
 - Als de achtergrondverlichting blauw wordt en de indicator naar links wijst, is de

afstemming te laag.

- Als de achtergrondverlichting blauw wordt en het display naar rechts wijst, is de afstemming te hoog.

5. Als het apparaat gedurende 3 minuten na het inschakelen geen signaal detecteert, schakelt het automatisch uit.

CHANGSHU ZHANGQIAO GEM MUZIEKINSTRUMENT CO., LTD

Adres: NEE. 254 SHENZHANG ROAD, DONGWANG DORP
ZHANGQIAO STAD CHANGSHUCITY PROVINCIE JIANGSU, CHINA

Geïmporteerd naar AUS: SIHAO PTY LTD. 1 ROKEVA
STREETEASTWOOD

NSW 2122 Australië

Geïmporteerd naar de VS: Sanven Technology Ltd. Suite 250, 9166
Anaheim

Plaats, Rancho Cucamonga, CA 91730

UK	REP
-----------	------------

YH CONSULTING LIMITED. C/O YH Consulting
Limited Office 147, Centurion House, London
Road, Staines-upon-Thames, Surrey, TW18 4AX

EC	REP
-----------	------------

E-CrossStu GmbH
Mainzer Landstr.69,
60329 Frankfurt am Main.



VEVOR

Affordable. Reliable. Home Improvement.

GITARR ANVÄNDARMANUAL

MODELL: M5126, M5831, M5821

VEVOR



Affordable. Reliable. Home Improvement.

Guitar

MODELL: M5126, M5831, M5821



Detta är originalinstruktionerna, vänligen läs alla instruktioner noggrant innan du använder produkten. VEVOR förbehåller sig en tydlig tolkning av vår användarmanual. Produktens utseende ska vara beroende av den produkt du mottagit. Vi ber om ursäkt för att vi inte kommer att informera dig igen om det finns några teknik- eller programuppdateringar för vår produkt.

	<p>Varning – För att minska risken för skador måste användaren läsa instruktionsmanualen noggrant.</p>
	<p>Denna produkt omfattas av bestämmelserna i EU-direktiv 2012/19/EG. Symbolen som visar en överstruken soptunna indikerar att produkten kräver separat sophämtning inom Europeiska unionen. Detta gäller produkten och alla tillbehör som är märkta med denna symbol. Produkter som är märkta som sådana får inte kasseras med vanligt hushållsavfall, utan måste lämnas till en insamlingsplats för återvinning av elektriska och elektroniska apparater.</p>

INSTRUKTIONER

Grattis till köpet av denna VEVOR-produkt. Läs noggrant igenom denna manual innan du använder produkten för att kunna dra full nytta av alla funktioner.

Läs igenom denna manual innan du använder produkten. Det är också lämpligt att överlåta reparationer/modifieringar etc. till kvalificerad personal. Spara denna manual för framtida bruk.

- När du använder en axelrem, se till att axelremmen är ordentligt fäst vid gitarren.
- Håll inte ansiktet nära instrumentet när du byter eller justerar strängar.
- Efter att du har bytt strängar, klipp av de överblivna strängändarna.
- Gitarren har justerats korrekt innan den skickades från fabriken. För de justeringar som kan utföras av ägaren, följ noggrant instruktionerna i användarmanualen .

- Trasiga gitarrhalsar är oftast resultatet av olyckor som att tappa gitarren, att gitarren välter eller stötar som uppstår under transport. När gitarren inte används, se till att den förvaras på ett stadigt stativ där den inte kan välta, eller placera den i sitt fodral.
- Behandla inte instrumentet på ett ovarsamt sätt, som att kasta runt det, kasta föremål på instrumentet, tappa instrumentet etc. Använd inte heller för mycket kraft på brytare eller kontrollvred etc.
- Använd en mjuk, torr trasa när du rengör instrumentet. Spraya inte heller insektsmedel nära instrumentet. Var försiktig så att du inte skadar dig på de vassa strängändarna när du rengör huvudet.



Denna märkning riktar användarens uppmärksamhet mot viktiga instruktioner som finns i manualen och som han bör läsa och följa.



Produkten är CE-certifierad. Ändringar av produkten är förbjudna. De skulle ogiltigförklara CE-certifikatet och garantin!

OBS: För att säkerställa att enheten fungerar normalt måste den användas i rum med en temperatur mellan 5 °C/41 °F och 35 °C/95 °F.

UPPACKNINGSIKTRUKTIONER

WARNING! Packa försiktigt upp kartongen, kontrollera innehållet för att säkerställa att alla delar finns med och att den har mottagits i gott skick. Meddela avsändaren omedelbart och behåll förpackningsmaterial för inspektion om några delar verkar skadade från frakt eller om själva paketet visar tecken på felaktig hantering. Spara paketet och allt förpackningsmaterial. Om produkten måste returneras till fabriken är det viktigt att produkten returneras i originalförpackningen.

FÖRVARA GITARREN

- Förvara inte instrumentet nära eld eller lågor, och förvara det på en låg, stabil yta.
- Lämna inte instrumentet lutat mot väggen etc. i barns närhet.
- Långvarig förvaring i det hårda fodralet kan ha en negativ effekt på gitarren. Öppna fodralet då och då för att låta luften cirkulera i fodralet.
- Om instrumentet inte ska användas under en längre tid, förvara instrumentet på en annan plats än de som anges nedan.
 - Platser som utsätts för direkt solljus.
 - Platser som utsätts för extremt höga eller låga temperaturer.
 - Platser som utsätts för hög luftfuktighet, damm eller vibrationer.
 - Under sommarsäsongen kan temperaturen inuti en bil bli extremt hög. Lämna inte instrumentet inuti bilen.

JUSTERING AV SPÄNNING PÅ STÄMMASKINEN

Stämskruvarna har fjäderbelastade mekanismer som tar automatiskt upp slitage och förhindrar glapp. Det är dock möjligt att justera mängden tryck som krävs för att vrida maskinerna. Varje mekanism har en spänningsjusteringsskruv, som visas.

Medurs rotation av skruven drar åt mekanismen. Stämskruvarna bör justeras så att de är fasta men kan rotera smidigt. Denna justering är normalt onödig och överdriven åtdragning kan leda till för tidigt slitage på stämskruvarna.

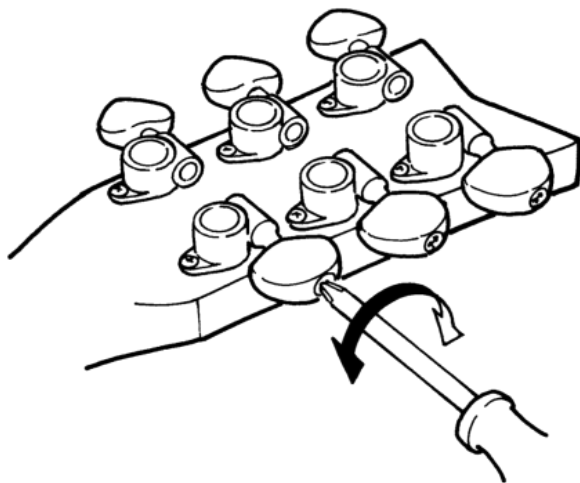

BYT SNÄRDARNA

1. Rulla ut den gamla strängen vid stämskruven högst upp på halsen (det rekommenderas att byta 1 sträng i taget)
2. Tryck den gamla strängen genom gitarrens kropp genom hålet i stallet.
3. För in ett nytt snöre genom motsvarande hål (jämför tjockleken på det nya snöret med det gamla för att se till att det är rätt snöre).
4. Trä strängen över sadeln i stallet och längs halsen.
5. Mata strängen genom hålet i stämskruvens stolpe.
6. Böj snöret runt stolpen och linda snöret med hjälp av en stämskruv.

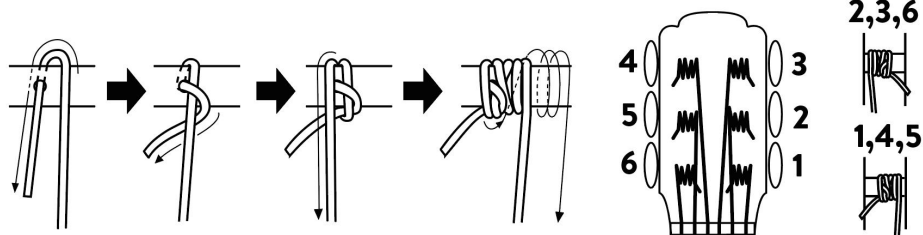

DIGITAL TUNER MED KLIPPSÄTTNING

1. Ström-/lägesknapp
2. Display
 - a. Anteckningsnamn
 - b. Strängnummer
 - c. Kromatisk / Gitarr / Bas
 - d. Mätområde
3. Klipp
4. Batterifack

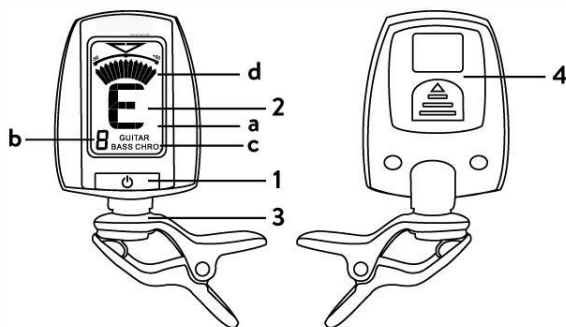

Sätta i batteriet

Tryck på batterifacket lock enligt markeringen på baksidan av enheten. Öppna facket och sätt i ett nytt CR2032-batteri. Var noga med att kontrollera polariteten. Batteriets livslängd beror på användningsförhållandena.

Obs: Om enheten inte fungerar som beskrivs i den här manualen, och du inte löser problemet genom att stänga av och slå på den igen, ta ut batteriet och sätt tillbaka det för att eventuellt lösa problemet.

Drift

1. Fäst enheten på ditt instrument med klämman.
2. Tryck och håll knappen intryckt i 2 sekunder för att slå på enheten.
3. Välj stämning. Tryck upprepade gånger på knappen för att välja "Kromatisk", "Gitarr" eller "Bas" som stämning.
 - Om du väljer 'Kromatisk' visar displayen notnamnet.
 - Om du väljer 'Gitarr' eller 'Bas' visar displayen strängnumret och notnamnet.
4. Spela en enskild ton på ditt instrument, tonnamnet eller strängnumret visas. Bakgrundsbelysningen ändras och mätområdet visas.
 - Om bakgrundsbelysningen blir grön och mätaren är centrerad är tonen korrekt stämd.
 - Om bakgrundsbelysningen blir blå och indikatorn pekar åt vänster är inställningen för låg.
 - Om bakgrundsbelysningen blir blå och displayen pekar åt höger är inställningen för hög.
5. Om enheten inte detekterar någon signal inom 3 minuter efter att den slagits på, stängs den av automatiskt.

CHANGSHU ZHANGQIAO GEM MUSICAL INSTRUMENT CO., LTD
Adress: NO. 254 SHENZHANG ROAD, DONGWANG VILLAGE
ZHANGQIAO TOWN CHANGSHUCITY JIANGSU PROVINCE, KINA

Importerad till Australien: SIHAO PTY LTD. 1 ROKEVA
STREETEASTWOOD

NSW 2122 Australien

Importerad till USA: Sanven Technology Ltd. Suite 250, 9166 Anaheim
Plats, Rancho Cucamonga, Kalifornien 91730

UK	REP
-----------	------------

YH CONSULTING LIMITED. C/O YH Consulting
Limited Office 147, Centurion House, London
Road, Staines-upon-Thames, Surrey, TW18 4AX

EC	REP
-----------	------------

E-CrossStu GmbH
Mainzer Landstr.69,
60329 Frankfurt am Main.



