

VEVOR[®]

TOUGH TOOLS, HALF PRICE

Technical Support and E-Warranty Certificate www.vevor.com/support

MANICURE TABLE

MODEL: MT-020F

We continue to be committed to provide you tools with competitive price.

"Save Half", "Half Price" or any other similar expressions used by us only represents an estimate of savings you might benefit from buying certain tools with us compared to the major top brands and does not necessarily mean to cover all categories of tools offered by us. You

are kindly reminded to verify carefully when you are placing an order with us if you are actually saving half in comparison with the top major brands.

VEVOR[®]

TOUGH TOOLS, HALF PRICE

MANICURE TABLE

MODEL: MT-020F

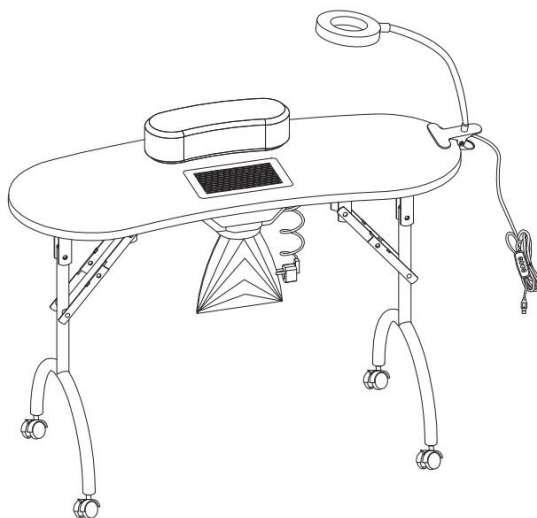



NEED HELP? CONTACT US!

Have product questions? Need technical support? Please feel free to contact us:

Technical Support and E-Warranty Certificate
www.vevor.com/support

This is the original instruction, please read all manual instructions carefully before operating. VEVOR reserves a clear interpretation of our user manual. The appearance of the product shall be subject to the product you received. Please forgive us that we won't inform you again if there are any technology or software updates on our product.

	<p>Warning-To reduce the risk of injury, user must read instructions manual carefully.</p>
	<p>Compliance is a EC & UK security certification.</p>
	<p>This product is subject to the provision of European Directive 2012/19/EC. The symbol showing a wheellie bin crossed through indicates that the product requires separate refuse collection in the European Union. This applies to the product and all accessories marked with this symbol. Products marked as such may not be discarded with normal domestic waste, but must be taken to a collection point for recycling electrical and electronic devices</p>

Safety Warnings and Precautions

Thank you for using this product. In order to make sure that you can operate the machine correctly, read this instruction carefully before operation and keep it properly for future reference. Please be sure to read the precautions and safety rules in this page to ensure your safe use. This manual will outline safety warnings and precautions, operating, maintenance and cleaning. The warnings and instructions reviewed in this manual cannot cover all possible conditions and situations that may occur. Caution and common sense are not built into this product, since we believe that the uses will comply with these codes.

Please read ALL the instructions before using your machine.

- 1. Make sure the voltage in your outlet is the same as the voltage indicated on the appliance's rating label.**
2. Do not let children, minors, and pets get close to or touch the machine.
3. Use as intended only. Do not stand or sit on the product, and do not place heavy objects on the product.
4. To prevent electrical shock, do not immerse the cord or plug into water or other

liquids.

5. Do not immerse the appliance in water or any other liquid.
6. Unplug the machine from the outlet when not in use and before cleaning.
7. Do not operate the device with a damaged cord or plug, malfunction, or mechanical damage. Send it to your nearest authorized service center for examination and repair (ONLY technicians should open up the it).
8. Using any accessories or attachments that are not provided or recommended by the manufacturer may cause injury.
9. If the machine is not to be used for a long period of time, unplug it, clean and cover it and store it in a dry and safe place.
10. Do not leave the power cord hanging over the edge of table or counter or let it come into contact with any hot surfaces.
11. Do not place the unit on or near hot air, electric burners or heaters.
12. Always switch off the power to the socket before plugging in or unplugging. Hold the plug instead of pulling on the cord.
13. Do not apply this unit to any other purposes than the indicated usage.
14. Do not place in a damp environment..
15. KEEP IT OUT OF CHILDREN'S REACH.
16. DO NOT CLEAN IT WITH ANY ABRASIVE MATERIAL.
17. Never leave it unattended while in use.
18. INDOOR USE ONLY.
19. Ensure that the power outlet, plug and cord being used are in good working condition. Damaged components should be repaired by a certified electrician who is qualified to meet local safety and electrical codes. Even if your power cord is functioning properly, keep it away from water and avoid letting it run over carpets or heating devices.
20. Avoid using it in the presence of flammable liquids, gases, dust or other explosive situations.
21. Type Y attachment: If the supply cord is damaged, it must be replaced by the manufacturer, its service agent or similarly qualified persons in order to avoid a hazard.

22. People with respiratory diseases or skin diseases are forbidden to use.

23. This appliance is not intended for use by persons (including children) with reduced physical, sensory or mental capabilities, or lack of experience or knowledge, unless they have been given supervision or instruction concerning the use of the appliance by a person responsible for their safety.

24. The product should be placed on a flat surface.

25. WARNING: Do not place drinks or other liquids on the product. If liquid is poured, unplug the power cord immediately.

26. Assembly needs to follow these instructions. Incorrect assembly can be a hazard.

27. Wear safety goggles and heavy-duty work gloves during assembly.

28. Do not assemble when tired or when under the influence of alcohol, drugs or medication.

29. Weight and other product properties only apply to correctly and completely assembled products.





30. Keep the assembly area clean and well-lit.

31. Keep bystanders out of the area during assembly.

32. This product is not a toy. Do not allow children and pets to play with or approach this item.

33. Inspect before every use. Do not use it if parts are loose or damaged.

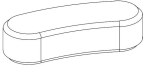
PART LISTS

<p>1. mani cure table x1PCS</p>		<p>2. Dust bag X3PCS</p>		<p>3. LED light X1PCS</p>	
<p>4. Hand pillow x1PCS</p>		<p>5. Storage bag x1PCS</p>		<p>Fuse x1PCS</p>	

Note: the quantity of parts shown in the manual is the actual usage and the unused parts are spare parts.

ASSEMBLY STEPS

1. Please dispose of all plastic bags carefully and keep them away from children and pets.
2. Check all components provided according to the list in this manual. Make sure you have all of the parts listed.
3. Although paying particular attention when manufacturing this product, you must be careful during the assembly process to avoid being scratched by sharp edges.
4. Wear eye-protective goggles and protective gloves during assembly and use.
5. The product should be placed on a flat surface.
6. The product requires two people to assemble.
7. The product requires the use of a Phillips screwdriver (cross screwdriver need to be purchased by oneself).
8. If uneven product gaps are found, they can be disassembled and adjusted.

STEP1: Press down on the drop leaf supports in the direction shown in the figure to secure the table legs.

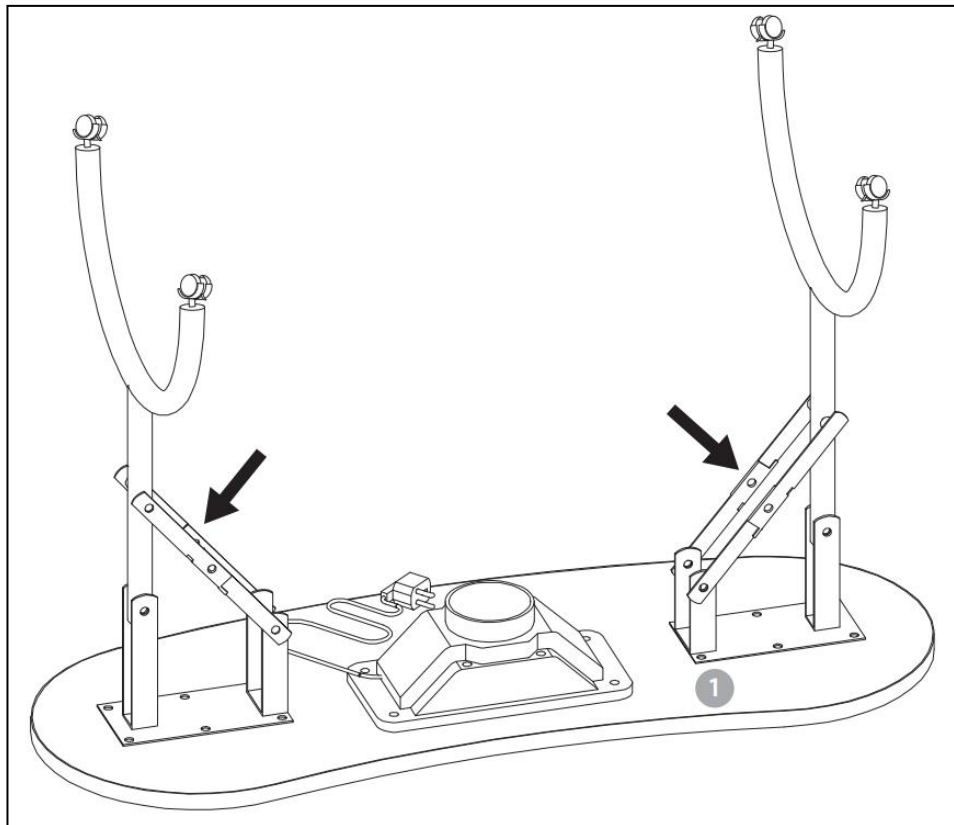

STEP2: Flip the table 180° so that it is right-side up. Put Part 4 (the armrest pad) on the table. Attach Part 2 (the dust bag) under the outlet of the dust collector. The position of the dust collector's switch is shown in the figure.

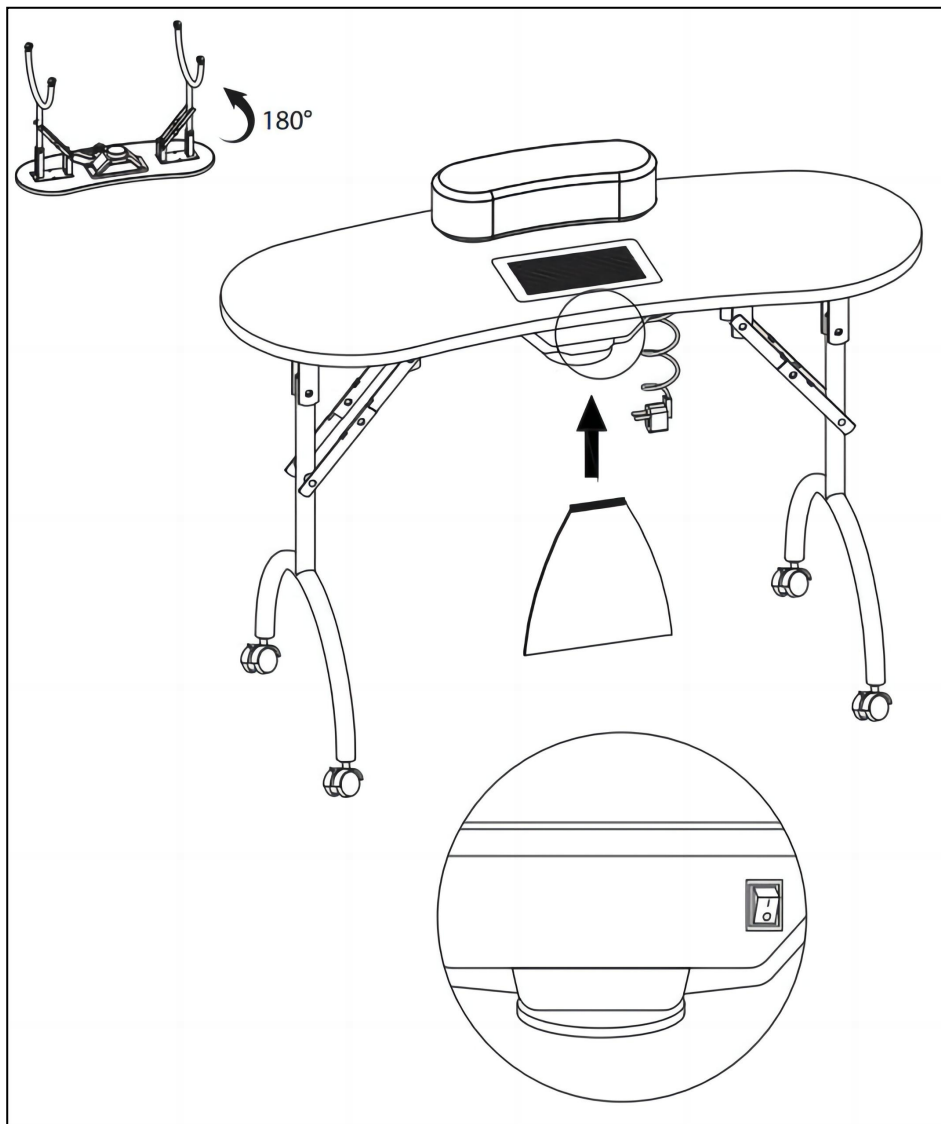

STEP3: Clip the table lamp to the edge of the table. After connecting it to the power supply, press the power button to turn the lamp on.

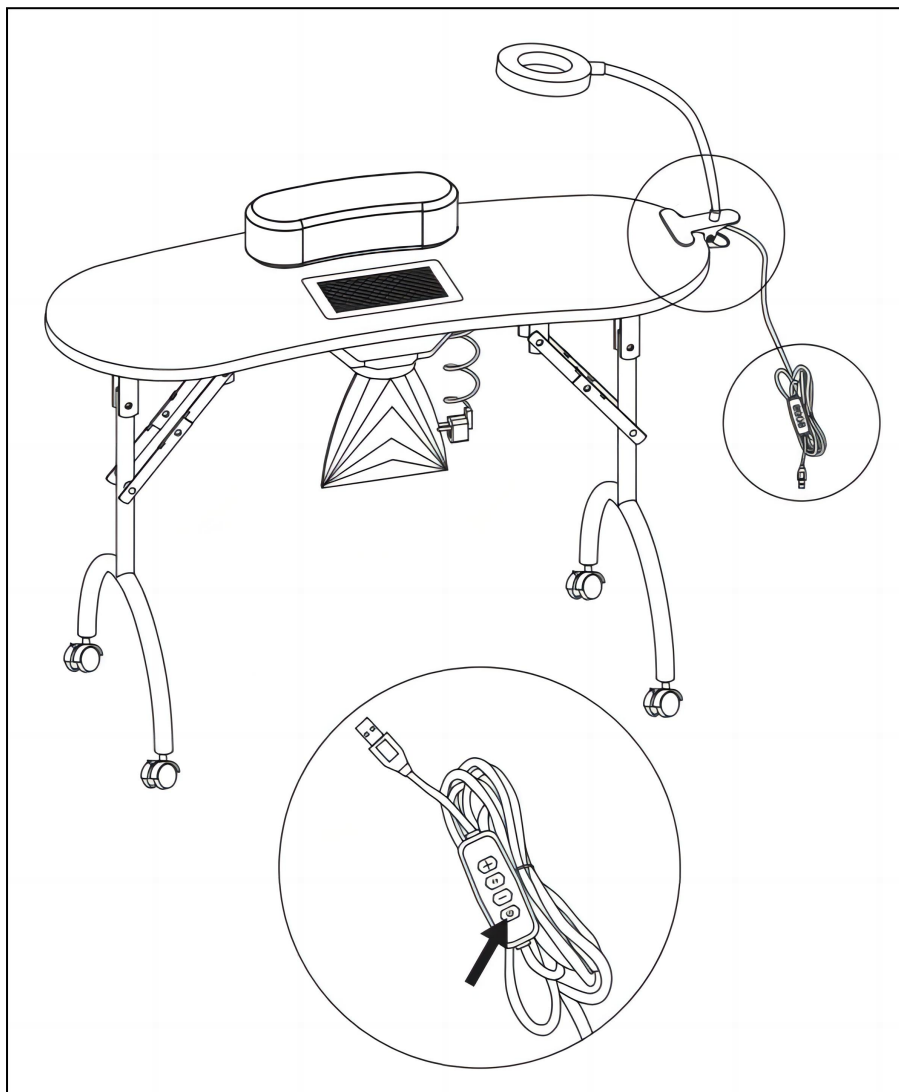

CLEANING AND STORAGE

1. Wipe with a soft, dry cloth. Never use an abrasive cleanser or harsh pad. Do not clean with water or other liquids.
2. Be sure to keep the product dry
3. Children are **not allowed** to wipe the product to avoid tipping and falling injuries.
4. Regularly adding industrial grease to the door spindle can reduce noise and extend service life.

TIPS

If the product does not work after being powered on, please check whether the fuse is burned out.

Manufacturer: Shanghaimuxinmuyeyouxiangongsi

Address: Shuangchenglu 803nong11hao1602A-1609shi, baoshanqu, shanghai 200000 CN.

Imported to AUS: SIHAO PTY LTD. 1 ROKEVA STREETEASTWOOD NSW 2122 Australia

Imported to USA: Sanven Technology Ltd. Suite 250, 9166 Anaheim Place, Rancho Cucamonga, CA 91730



YH CONSULTING LIMITED.
C/O YH Consulting Limited Office 147,
Centurion House, London Road,
Staines-upon-Thames, Surrey, TW18 4AX



E-CrossStu GmbH
Mainzer Landstr.69,
60329 Frankfurt am Main.

VEVOR[®]

TOUGH TOOLS, HALF PRICE

Technical Support and E-Warranty Certificate

www.vevor.com/support

VEVOR[®]

TOUGH TOOLS, HALF PRICE

Assistance technique et certificat de garantie électronique www.vevor.com/support

TABLE DE MANUCURE

MODÈLE : MT-020F

Nous continuons à nous engager à vous fournir des outils à des prix compétitifs.

"Économisez la moitié", "Moitié prix" ou toute autre expression similaire que nous utilisons ne représente qu'une estimation des économies dont vous pourriez bénéficier en achetant certains outils chez nous par rapport aux grandes marques et ne signifie pas nécessairement couvrir toutes les catégories d'outils proposés par nous. Nous vous rappelons de vérifier attentivement lorsque vous passez une commande chez nous si vous économisez réellement la moitié par rapport aux grandes marques.

VEVOR[®]
TOUGH TOOLS, HALF PRICE

TABLE DE MANUCURE

MODÈLE : MT-020F

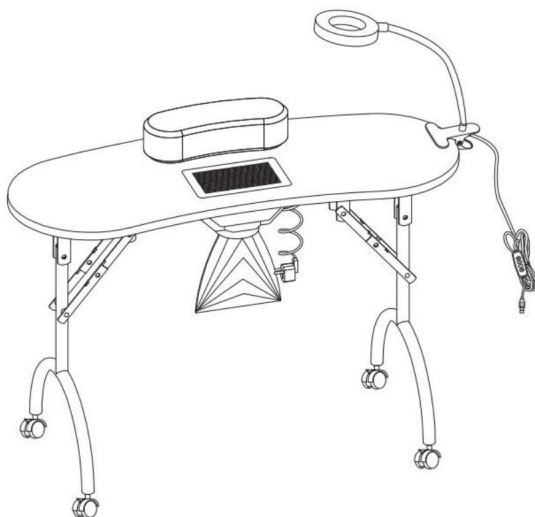



BESOIN D'AIDE? CONTACTEZ-NOUS!

Vous avez des questions sur les produits ? Besoin d'une assistance technique ? N'hésitez pas à nous

contacter : Support technique et certificat de garantie électronique
www.vevor.com/support

Il s'agit des instructions originales, veuillez lire attentivement toutes les instructions du manuel avant de l'utiliser. VEVOR se réserve une interprétation claire de notre manuel d'utilisation. L'apparence du produit dépend du produit que vous avez reçu. Veuillez nous pardonner de ne plus vous informer s'il y a des mises à jour technologiques ou logicielles sur notre produit.

	<p>Avertissement : Pour réduire le risque de blessure, l'utilisateur doit lire les instructions manuel avec soin.</p>
	<p>La conformité est une certification de sécurité CE et Royaume-Uni.</p>
	<p>Ce produit est soumis aux dispositions de la directive européenne 2012/19/CE. Le symbole représentant une poubelle sur roulettes barrée indique que le produit nécessite une collecte séparée des déchets dans le Union européenne. Ceci s'applique au produit et à tous les accessoires marqué de ce symbole. Les produits marqués comme tels ne peuvent pas être jeté avec les ordures ménagères normales, mais doit être apporté à un point de collecte pour le recyclage des appareils électriques et électroniques</p>

Avertissements et précautions de sécurité

Merci d'avoir utilisé ce produit. Afin de vous assurer que vous pouvez utiliser le machine correctement, lisez attentivement ces instructions avant de l'utiliser et conservez-les correctement pour référence future. Veuillez vous assurer de lire les précautions et la sécurité règles de cette page pour garantir votre utilisation en toute sécurité. Ce manuel décrira les avertissements de sécurité et précautions, fonctionnement, entretien et nettoyage. Les avertissements et les instructions examinées dans ce manuel ne peuvent pas couvrir toutes les conditions possibles et situations qui peuvent survenir. La prudence et le bon sens ne font pas partie intégrante de cela produit, car nous pensons que les utilisations seront conformes à ces codes.

Veuillez lire TOUTES les instructions avant d'utiliser votre machine.

1. Assurez-vous que la tension de votre prise est la même que la tension indiquée sur la plaque signalétique de l'appareil.
2. Ne laissez pas les enfants, les mineurs et les animaux domestiques s'approcher ou toucher la machine.
3. Utiliser uniquement comme prévu. Ne vous tenez pas debout ou ne vous asseyez pas sur le produit et ne placez pas de objets lourds objets sur le produit.
4. Pour éviter les chocs électriques, ne plongez pas le cordon ou la fiche dans l'eau ou autre

liquides.

5. Ne plongez pas l'appareil dans l'eau ou tout autre liquide.

6. Débranchez la machine de la prise lorsqu'elle n'est pas utilisée et avant de la nettoyer.

7. N'utilisez pas l'appareil avec un cordon ou une fiche endommagé, un dysfonctionnement ou dommages mécaniques. Envoyez-le au centre de service agréé le plus proche pour examen et réparation (SEULS les techniciens doivent l'ouvrir).

8. Utiliser des accessoires ou des pièces jointes qui ne sont pas fournis ou recommandés par le fabricant peut provoquer des blessures.

9. Si la machine ne doit pas être utilisée pendant une longue période, débranchez-la, nettoyez-la et couvrez-le et rangez-le dans un endroit sec et sûr.

10. Ne laissez pas le cordon d'alimentation pendre du bord d'une table ou d'un comptoir et ne le laissez pas entrer en contact avec des surfaces chaudes.

11. Ne placez pas l'appareil sur ou à proximité de brûleurs à air chaud, électriques ou de radiateurs.

12. Coupez toujours l'alimentation de la prise avant de la brancher ou de la débrancher. Tenez la fiche au lieu de tirer sur le cordon.

13. N'utilisez pas cet appareil à d'autres fins que l'utilisation indiquée.

14. Ne pas placer dans un environnement humide.

15. GARDEZ-LE HORS DE LA PORTÉE DES ENFANTS.

16. NE LE NETTOYEZ PAS AVEC UN MATÉRIAU ABRASIF.

17. Ne le laissez jamais sans surveillance pendant son utilisation.

18. UTILISATION À L'INTÉRIEUR UNIQUEMENT.





19. Assurez-vous que la prise de courant, la fiche et le cordon utilisés fonctionnent correctement. condition. Les composants endommagés doivent être réparés par un électricien certifié qui est qualifié pour respecter les codes locaux de sécurité et d'électricité. Même si votre cordon d'alimentation est fonctionne correctement, gardez-le à l'écart de l'eau et évitez de le laisser couler sur les tapis ou des appareils de chauffage.

20. Évitez de l'utiliser en présence de liquides, gaz, poussières ou autres inflammables. situations explosives.

21. Fixation de type Y : Si le cordon d'alimentation est endommagé, il doit être remplacé par le fabricant, son agent de service ou des personnes de qualification similaire afin d'éviter un danger.

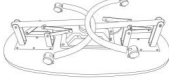
22. Il est interdit aux personnes souffrant de maladies respiratoires ou de maladies de la peau de l'utiliser.
23. Cet appareil n'est pas destiné à être utilisé par des personnes (y compris des enfants) capacités physiques, sensorielles ou mentales réduites, ou manque d'expérience ou connaissances, à moins qu'ils n'aient reçu une supervision ou des instructions concernant le l'utilisation de l'appareil par une personne responsable de sa sécurité.
24. Le produit doit être placé sur une surface plane.
25. **AVERTISSEMENT** : Ne placez pas de boissons ou d'autres liquides sur le produit. Si du liquide est versé, débranchez immédiatement le cordon d'alimentation.
26. Assembler doit suivre ces instructions. Un assemblage incorrect peut être un danger.
27. Portez des lunettes de sécurité et des gants de travail robustes pendant l'assemblage.
28. Ne vous rassemblez pas lorsque vous êtes fatigué ou sous l'influence de l'alcool, de drogues ou de médicament.
29. Le poids et les autres propriétés du produit ne s'appliquent que correctement et complètement produits assemblés.
30. Gardez la zone de rassemblement propre et bien éclairée.
31. Gardez les spectateurs hors de la zone pendant l'assemblage.
32. Ce produit n'est pas un jouet. Ne laissez pas les enfants et les animaux jouer avec ou aborder cet élément.
33. Inspectez avant chaque utilisation. Ne l'utilisez pas si les pièces sont desserrées ou endommagées.

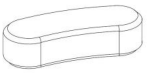
LISTES DE PIÈCES

<p>1. moi guérir tableau x1 PIÈCES</p>		<p>2. Poussière sac X3PCS</p>		<p>3. LED lumière X1 PIÈCES</p>	
<p>4. Main oreiller x1 PIÈCES</p>		<p>5. Stockage sac x1 PIÈCES</p>		<p>Fusible x1 pièces</p>	

Remarque : la quantité de pièces indiquée dans le manuel correspond à l'utilisation réelle et au les pièces inutilisées sont des pièces de rechange.

ÉTAPES D'ASSEMBLAGE

1. Veuillez jeter soigneusement tous les sacs en plastique et les garder hors de portée des enfants.

et les animaux de compagnie.

2. Vérifiez tous les composants fournis conformément à la liste de ce manuel. Assurez-vous tu as toutes les pièces listées.

3. Bien que vous accordiez une attention particulière lors de la fabrication de ce produit, vous devez Soyez prudent pendant le processus d'assemblage pour éviter d'être rayé par des arêtes vives.

4. Portez des lunettes de protection et des gants de protection pendant le montage et l'utilisation.

5. Le produit doit être placé sur une surface plane.

6. Le produit nécessite deux personnes pour l'assembler.

7. Le produit nécessite l'utilisation d'un tournevis cruciforme (un tournevis cruciforme doit être utilisé). à acheter soi-même).

8. Si des écarts inégaux sont constatés, ils peuvent être démontés et ajustés.

ÉTAPE 1 : Appuyez sur les supports des abattants dans la direction indiquée sur la figure pour fixer les pieds de la table.

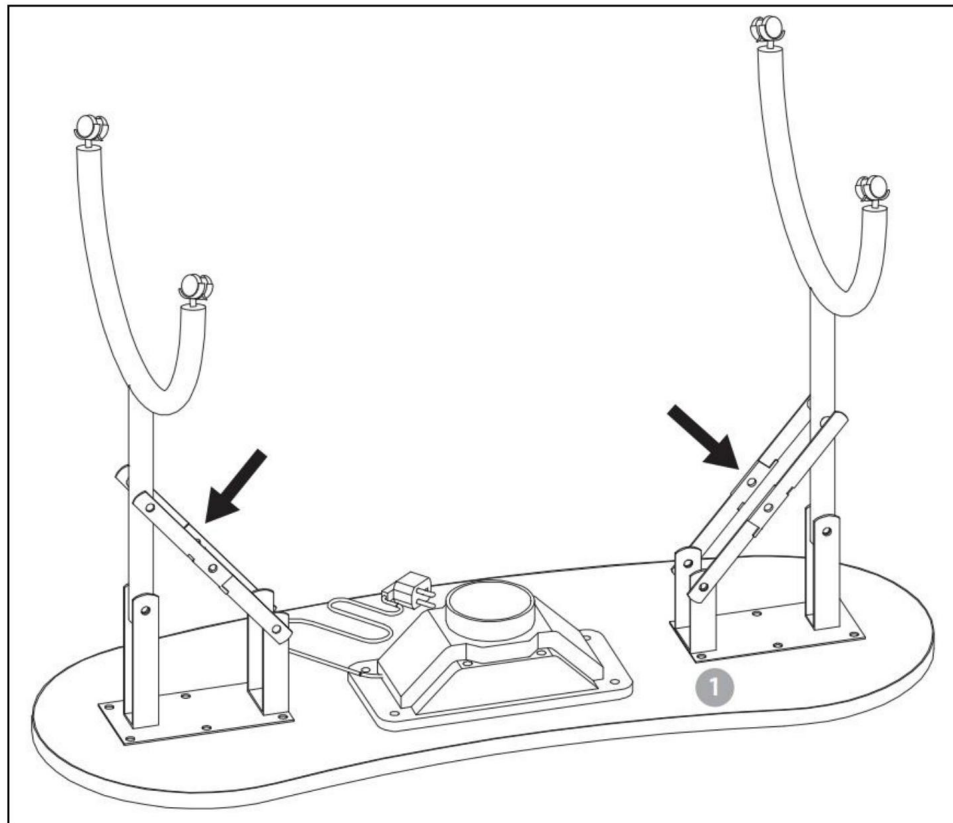

ÉTAPE 2 : Retournez la table à 180° pour qu'il soit à l'endroit. Mettez la partie 4 (le coussin d'accoudoir) sur la table. Fixez la partie 2 (le sac à poussière) sous la sortie de la dépeussière. La position de l'interrupteur du dépeussieur est indiquée la figure.

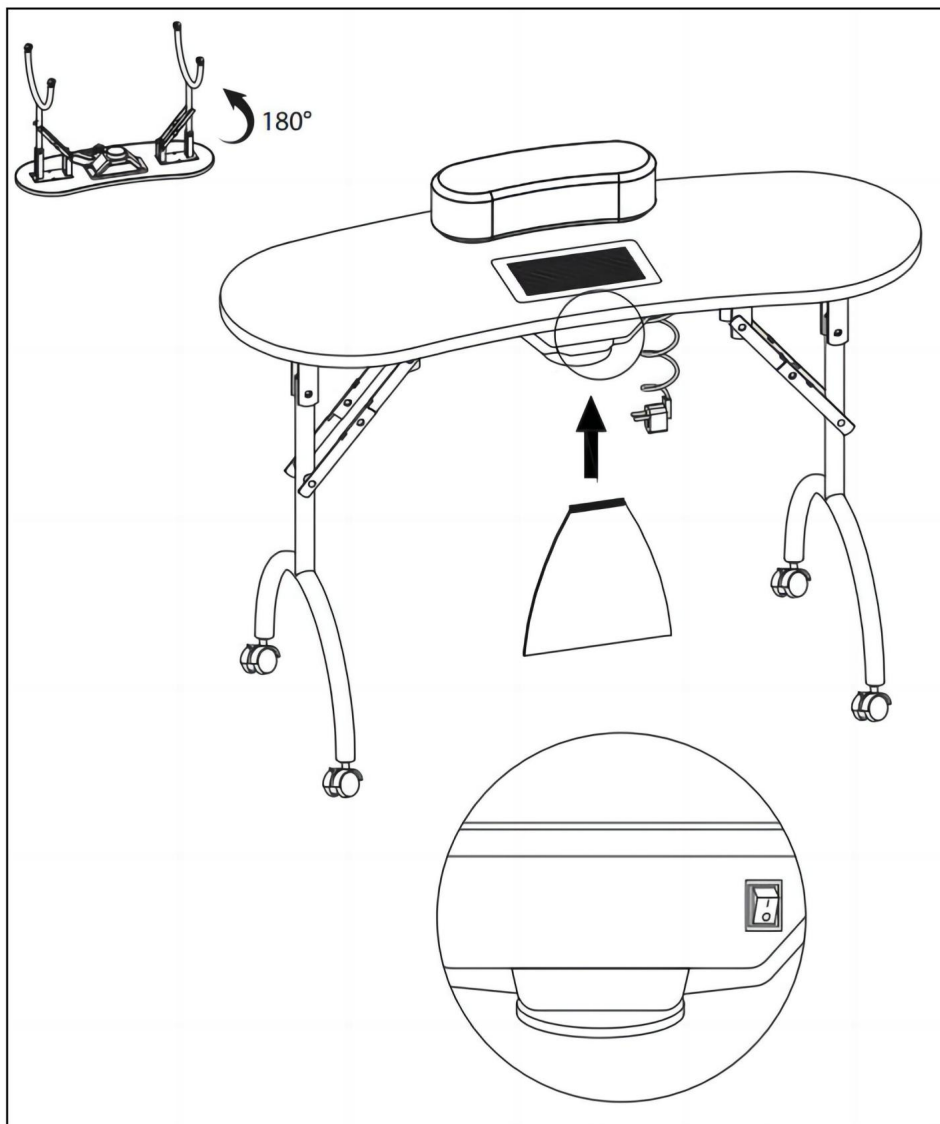

ÉTAPE 3 : Fixez la lampe de table au bord de la table. Après l'avoir connecté à l'alimentation électrique, appuyez sur le bouton d'alimentation pour allumer la lampe.

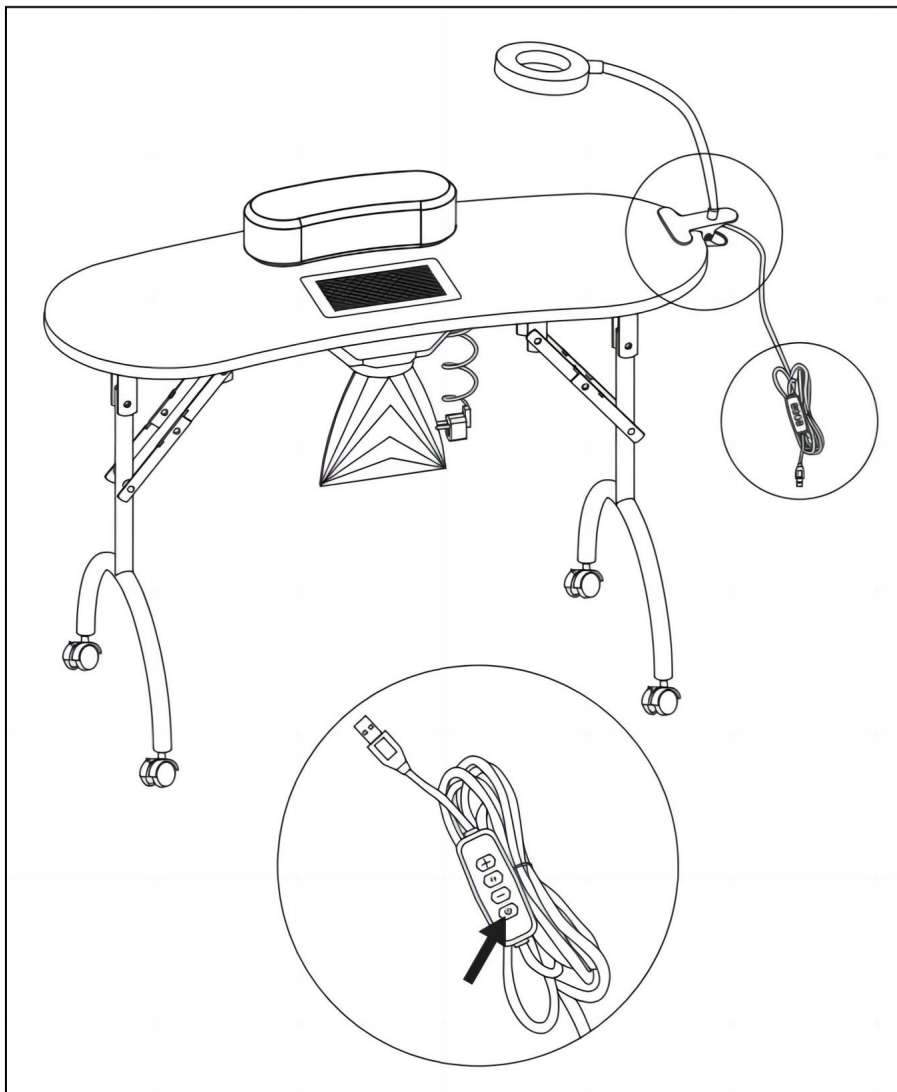

NETTOYAGE ET STOCKAGE

1. Essuyez avec un chiffon doux et sec. N'utilisez jamais de nettoyeur abrasif ou de tampon agressif. Ne pas nettoyer avec de l'eau ou d'autres liquides.
2. Assurez-vous de garder le produit au sec
3. Les enfants ne sont pas autorisés à essayer le produit pour éviter les blessures en cas de basculement ou de chute.
4. L'ajout régulier de graisse industrielle à l'axe de la porte peut réduire le bruit et prolonger la durée de vie.

CONSEILS

Si le produit ne fonctionne pas après avoir été allumé, veuillez vérifier si le fusible est grillé.

Fabricant : Shanghaimuxinmuyeyouxiangongsi

Adresse : Shuangchenglu 803nong11hao1602A-1609shi, baoshanqu, Shanghai 200000 CN.

Importé en Australie : SIHAO PTY LTD. 1 RUE ROKEVAASTWOOD NSW 2122 Australie

Importé aux États-Unis : Sanven Technology Ltd. Suite 250, 9166 Anaheim Lieu, Rancho Cucamonga, CA 91730



YH CONSULTING LIMITÉE.
C/O YH Consulting Limited Bureau 147,
Maison Centurion, London Road,
Staines-upon-Thames, Surrey, TW18 4AX

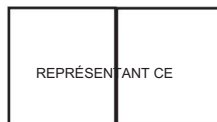

E-CrossStu GmbH
Mainzer Landstr.69,
60329 Francfort-sur-le-Main.

VEVOR[®]
TOUGH TOOLS, HALF PRICE

Assistance technique et certificat de garantie
électronique www.vevor.com/support

VEVOR[®]

TOUGH TOOLS, HALF PRICE

Technischer Support und E-Garantie-Zertifikat www.vevor.com/support

MANIKÜRETISCH

MODELL: MT-020F

Wir sind weiterhin bestrebt, Ihnen Werkzeuge zu wettbewerbsfähigen Preisen anzubieten.

„Sparen Sie die Hälfte“, „Halber Preis“ oder andere ähnliche Ausdrücke, die wir verwenden, stellen nur eine Schätzung der Ersparnis dar, die Sie beim Kauf bestimmter Werkzeuge bei uns im Vergleich zu den großen Topmarken erzielen können, und decken nicht unbedingt alle von uns angebotenen Werkzeugkategorien ab. Wir möchten Sie freundlich daran erinnern, bei Ihrer Bestellung bei uns sorgfältig zu prüfen, ob Sie im Vergleich zu den großen Topmarken tatsächlich die Hälfte sparen.

VEVOR[®]

TOUGH TOOLS, HALF PRICE

MANIKÜRETISCH

MODELL: MT-020F

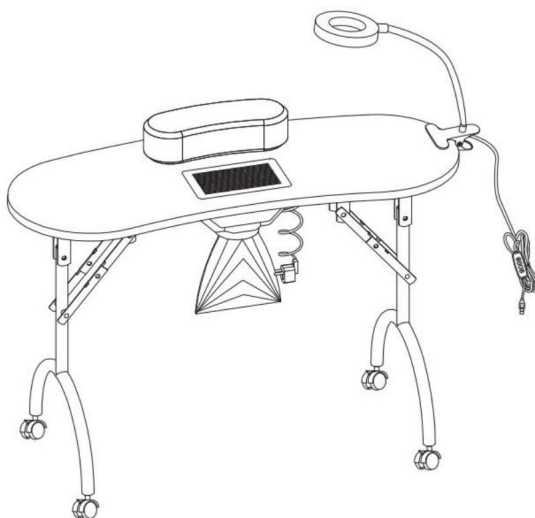



Brauchen Sie Hilfe? Kontaktieren Sie uns!

Haben Sie Fragen zum Produkt? Benötigen Sie technischen Support? Bitte kontaktieren Sie uns:

Technischer Support und E-Garantie-Zertifikat www.vevor.com/support

Dies ist die Originalanleitung. Bitte lesen Sie alle Anweisungen sorgfältig durch, bevor Sie das Gerät in Betrieb nehmen. VEVOR behält sich eine klare Auslegung unserer Bedienungsanleitung vor. Das Erscheinungsbild des Produkts richtet sich nach dem Produkt, das Sie erhalten haben. Bitte verzeihen Sie uns, dass wir Sie nicht erneut informieren, wenn es Technologie- oder Software-Updates für unser Produkt gibt.

	<p>Warnung - Um das Verletzungsrisiko zu verringern, muss der Benutzer die Anweisungen lesen</p> <p>Lesen Sie das Handbuch sorgfältig durch.</p>
	<p>Compliance ist eine Sicherheitszertifizierung der EG und des Vereinigten Königreichs.</p>
	<p>Dieses Produkt unterliegt den Bestimmungen der europäischen Richtlinie 2012/19/EG. Das Symbol einer durchgestrichenen Mülltonne weist darauf hin, dass das Produkt einer getrennten Müllentsorgung im Europäische Union. Dies gilt für das Produkt und alle Zubehörteile gekennzeichnet. Produkte, die mit diesem Symbol gekennzeichnet sind, dürfen nicht nicht mit dem normalen Hausmüll entsorgt werden, sondern müssen an einen Sammelstelle für das Recycling von elektrischen und elektronischen Geräten</p>

Sicherheitswarnungen und Vorsichtsmaßnahmen

Vielen Dank, dass Sie dieses Produkt verwenden. Um sicherzustellen, dass Sie das

Maschine richtig, lesen Sie diese Anleitung vor der Inbetriebnahme sorgfältig durch und bewahren Sie sie auf

Bitte lesen Sie die Sicherheitshinweise und Hinweise sorgfältig durch.

Regeln auf dieser Seite, um Ihre sichere Verwendung zu gewährleisten. Dieses Handbuch enthält Sicherheitswarnungen

und Vorsichtsmaßnahmen, Bedienung, Wartung und Reinigung. Die Warnungen und

Die in diesem Handbuch beschriebenen Anweisungen können nicht alle möglichen Bedingungen abdecken und

Situationen, die auftreten können. Vorsicht und gesunder Menschenverstand sind hier nicht eingebaut

Produkt, da wir davon ausgehen, dass die Verwendung diesen Vorschriften entspricht.

Bitte lesen Sie ALLE Anweisungen, bevor Sie Ihre Maschine verwenden.

1. Stellen Sie sicher, dass die Spannung in Ihrer Steckdose der angegebenen Spannung entspricht auf dem Typenschild des Geräts.

2. Lassen Sie Kinder, Minderjährige und Haustiere nicht in die Nähe der Maschine kommen oder diese berühren.

3. Nur bestimmungsgemäß verwenden. Nicht auf dem Produkt stehen oder sitzen und keine schweren Gegenstände auf dem Produkt.

4. Um einen elektrischen Schlag zu vermeiden, tauchen Sie das Kabel oder den Stecker nicht in Wasser oder andere

Flüssigkeiten.

5. Tauchen Sie das Gerät nicht in Wasser oder andere Flüssigkeiten.
6. Ziehen Sie den Stecker aus der Steckdose, wenn Sie die Maschine nicht verwenden und bevor Sie sie reinigen.
7. Betreiben Sie das Gerät nicht mit beschädigtem Kabel oder Stecker, Fehlfunktionen oder mechanische Schäden. Senden Sie es an Ihr nächstgelegenes autorisiertes Servicecenter für Untersuchung und Reparatur (NUR Techniker sollten es öffnen).
8. Verwendung von Zubehör oder Aufsätzen, die nicht mitgeliefert oder empfohlen werden vom Hersteller kann zu Verletzungen führen.
9. Wenn die Maschine längere Zeit nicht benutzt wird, ziehen Sie den Netzstecker, reinigen Sie sie und decken Sie es ab und lagern Sie es an einem trockenen und sicheren Ort.
10. Lassen Sie das Netzkabel nicht über die Tisch- oder Thekenkante hängen und mit heißen Oberflächen in Berührung kommen.
11. Stellen Sie das Gerät nicht auf oder in die Nähe von heißer Luft, elektrischen Brennern oder Heizgeräten.
12. Schalten Sie die Steckdose immer aus, bevor Sie den Stecker ein- oder ausstecken. Halten Sie den Stecker fest, anstatt am Kabel zu ziehen.
13. Verwenden Sie das Gerät nicht für andere als die angegebenen Zwecke.
14. Nicht in einer feuchten Umgebung platzieren.
15. Außerhalb der Reichweite von Kindern aufbewahren.
16. REINIGEN SIE ES NICHT MIT SCHLEIFENDEN MATERIALIEN.
17. Lassen Sie das Gerät während des Gebrauchs niemals unbeaufsichtigt.
18. NUR IM INNENBEREICH VERWENDEN.
19. Stellen Sie sicher, dass die verwendete Steckdose, der Stecker und das Kabel in einwandfreiem Zustand sind. Beschädigte Komponenten sollten von einem zertifizierten Elektriker repariert werden, der ist qualifiziert, um die örtlichen Sicherheits- und Elektrovorschriften zu erfüllen. Auch wenn Ihr Netzkabel ordnungsgemäß funktioniert, halten Sie es von Wasser fern und vermeiden Sie, dass es über Teppiche läuft oder Heizgeräte.
20. Vermeiden Sie den Einsatz in der Nähe von brennbaren Flüssigkeiten, Gasen, Staub oder anderen explosive Situationen.
21. Typ Y-Anschluss: Wenn das Netzkabel beschädigt ist, muss es durch den Hersteller, seinen Kundendienst oder ähnlich qualifizierte Personen, um eine Gefahr.

22. Personen mit Atemwegserkrankungen oder Hautkrankheiten ist die Anwendung untersagt.

23. Dieses Gerät ist nicht für den Gebrauch durch Personen (einschließlich Kinder) mit eingeschränkte körperliche, sensorische oder geistige Fähigkeiten oder mangelnde Erfahrung oder Kenntnissen, es sei denn, sie werden beaufsichtigt oder in die Handhabung eingewiesen. Verwendung des Geräts durch eine für die Sicherheit verantwortliche Person.

24. Das Produkt sollte auf einer ebenen Fläche platziert werden.

25. WARNUNG: Stellen Sie keine Getränke oder andere Flüssigkeiten auf das Produkt. Wenn Flüssigkeit ausgegossen, ziehen Sie sofort den Netzstecker.

26. Die Montage muss diesen Anweisungen folgen. Eine falsche Montage kann ein Gefahr.

27. Tragen Sie während der Montage eine Schutzbrille und robuste Arbeitshandschuhe.

28. Montieren Sie nicht, wenn Sie müde sind oder unter dem Einfluss von Alkohol, Drogen oder Medikamente.

29. Gewicht und sonstige Produkteigenschaften gelten nur bei richtiger und vollständiger montierte Produkte.





30. Halten Sie den Versammlungsbereich sauber und gut beleuchtet.

31. Halten Sie während der Versammlung unbeteiligte Zuschauer vom Versammlungsbereich fern.

32. Dieses Produkt ist kein Spielzeug. Erlauben Sie Kindern und Haustieren nicht, damit zu spielen oder nähern Sie sich diesem Punkt.

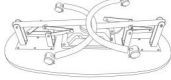
33. Vor jedem Gebrauch überprüfen. Nicht verwenden, wenn Teile lose oder beschädigt sind.

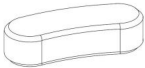
TEILELISTEN

<p>1. ich Heilung Tisch x1 STK</p>		<p>2. Staub Tasche 3 Stück</p>		<p>3. LED Licht Stück</p>	
<p>4. Hand Kissen x1 STK</p>		<p>5. Lagerung Tasche x1 STK</p>		<p>Sicherung x1PCS</p>	

Hinweis: Die in der Anleitung angegebene Anzahl von Teilen entspricht der tatsächlichen Nutzung und den unbenutzte Teile sind Ersatzteile.

MONTAGEANLEITUNG

1. Bitte entsorgen Sie alle Plastiktüten sorgfältig und bewahren Sie sie außerhalb der Reichweite von Kindern auf und Haustiere.
2. Überprüfen Sie alle mitgelieferten Komponenten anhand der Liste in diesem Handbuch. Sie haben alle aufgelisteten Teile.
3. Obwohl Sie bei der Herstellung dieses Produkts besondere Sorgfalt walten lassen, müssen Sie Gehen Sie bei der Montage vorsichtig vor, um Kratzer durch scharfe Kanten zu vermeiden.
4. Tragen Sie bei der Montage und Verwendung eine Schutzbrille und Schutzhandschuhe.
5. Das Produkt sollte auf einer ebenen Fläche platziert werden.
6. Für die Montage des Produkts sind zwei Personen erforderlich.
7. Das Produkt erfordert die Verwendung eines Kreuzschlitzschraubendrehers (Kreuzschlitzschraubendreher erforderlich muss selbst gekauft werden).
8. Wenn ungleichmäßige Produktlücken festgestellt werden, können diese demontiert und angepasst werden.

SCHRITT 1: Drücken Sie die Klappplattenstützen in der in der Abbildung gezeigten Richtung nach unten, um die Tischbeine zu sichern.

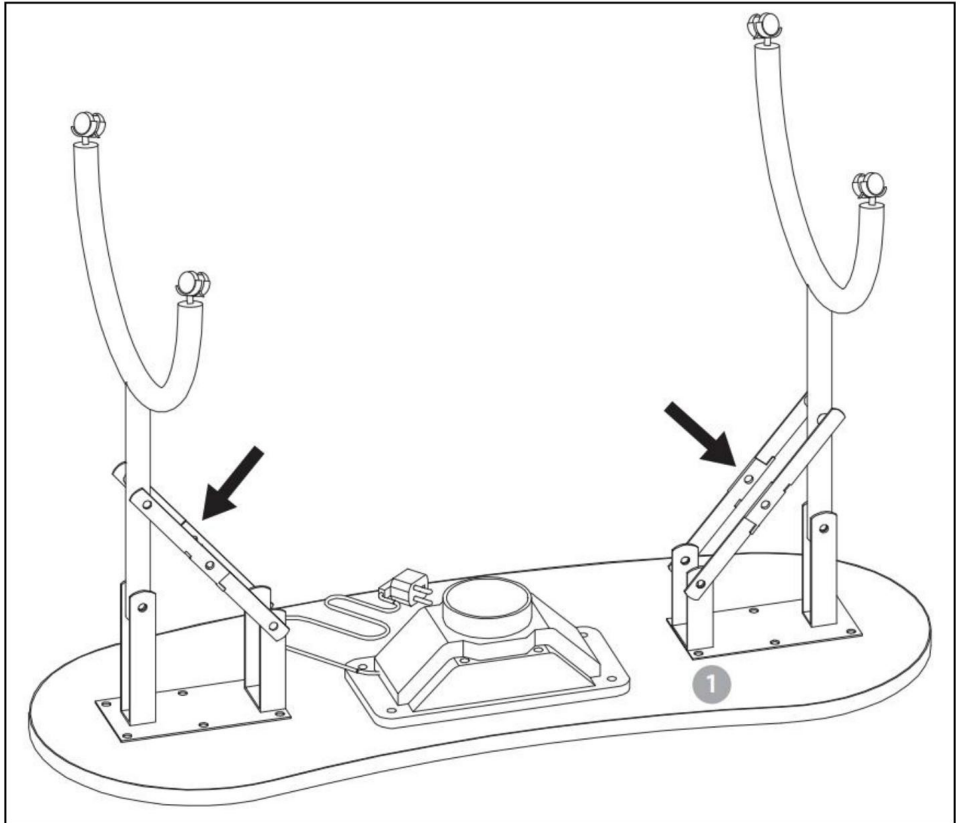

SCHRITT 2: Drehen Sie den Tisch um 180 Grad so dass es richtig herum liegt. Legen Sie Teil 4 (das Armlehnenpolster) auf dem Tisch. Befestigen Sie Teil 2 (den Staubbeutel) unter dem Auslass des des Staubsammlers. Die Position des Schalters des Staubsammlers ist in die Figur.

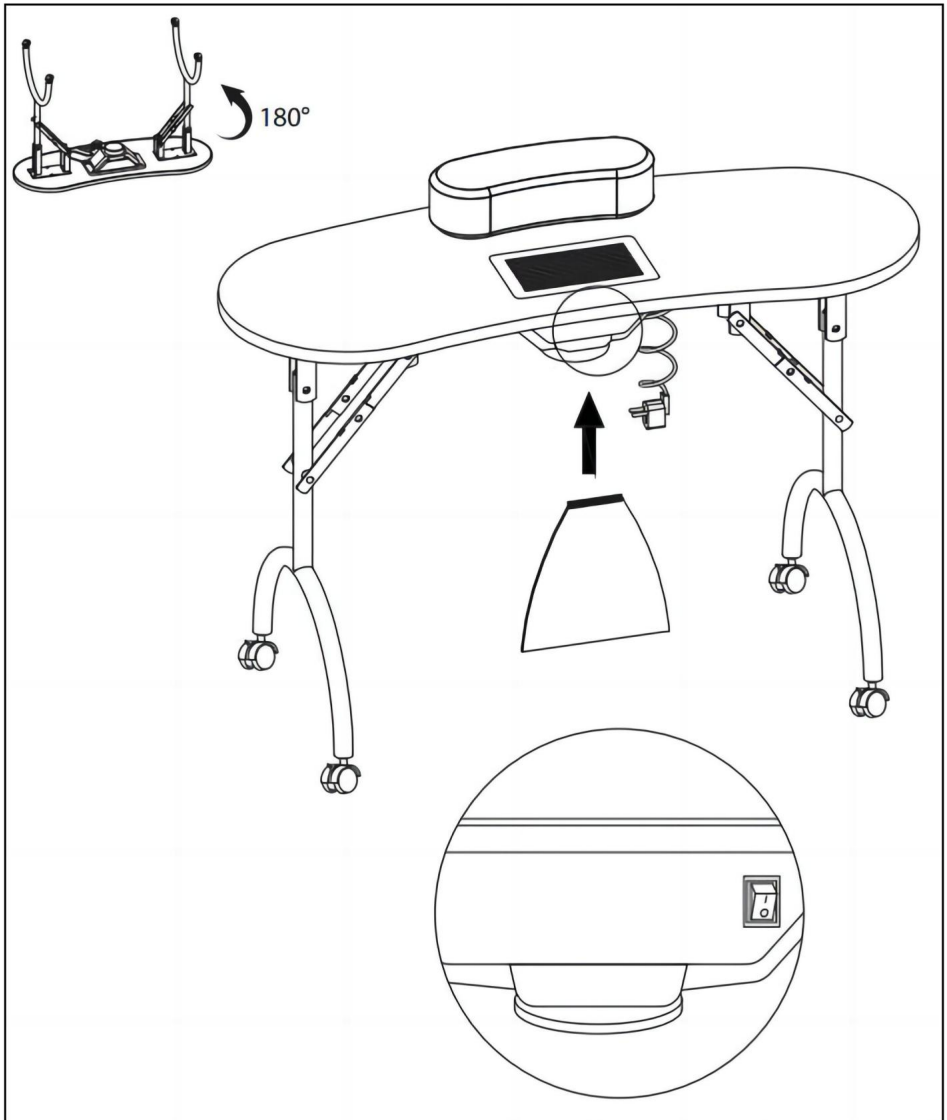

SCHRITT 3: Befestigen Sie die Tischlampe an der Tischkante. Nachdem Sie sie an die Stromversorgung angeschlossen haben, drücken Sie den Netzschalter, um die Lampe einzuschalten.

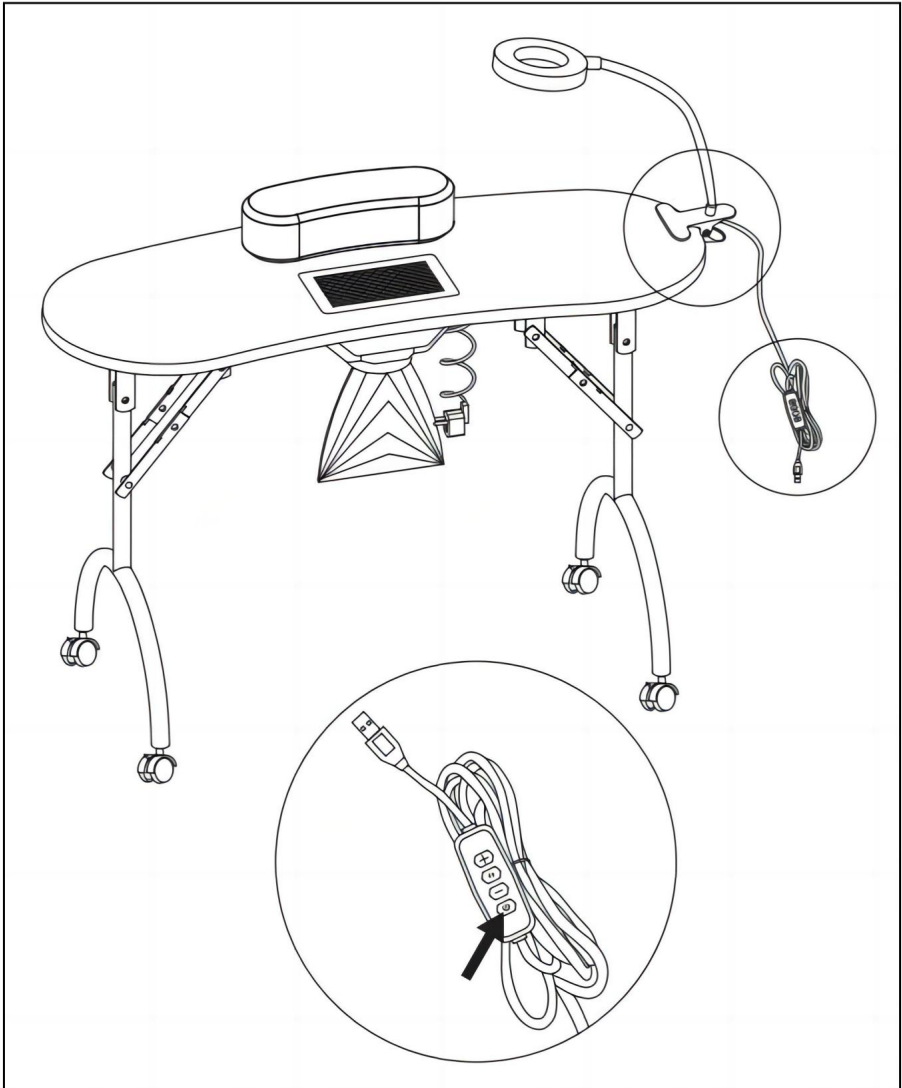

REINIGUNG UND LAGERUNG

1. Mit einem weichen, trockenen Tuch abwischen. Verwenden Sie niemals ein Scheuermittel oder ein raues Pad. mit Wasser oder anderen Flüssigkeiten reinigen.
2. Achten Sie darauf, das Produkt trocken zu halten
3. Um Umkipp- und Sturzverletzungen zu vermeiden, dürfen Kinder das Produkt **nicht** abwischen.
4. Regelmäßiges Einfetten der Türspindel mit Industriefett kann Geräusche reduzieren und verlängern die Lebensdauer.

TIPPS

Wenn das Produkt nach dem Einschalten nicht funktioniert, überprüfen Sie bitte, ob das Sicherung ist durchgebrannt.

Hersteller: Shanghaimuxinmuyeyouxiangongsi

Adresse: Shuangchenglu 803nong11hao1602A-1609shi, baoshanqu, Shanghai 200000 CN.

Nach AUS importiert: SIHAO PTY LTD. 1 ROKEVA STREETEASTWOOD NSW 2122 Australien

Importiert in die USA: Sanven Technology Ltd. Suite 250, 9166 Anaheim Ort, Rancho Cucamonga, CA 91730



YH CONSULTING LIMITED.

C/O YH Consulting Limited Office 147,
Centurion House, London Road,
Staines-upon-Thames, Surrey, TW18 4AX



E-CrossStu GmbH

Mainzer Landstr.69,
60329 Frankfurt am Main.

VEVOR[®]
TOUGH TOOLS, HALF PRICE

Technischer Support und E-Garantie-Zertifikat
www.vevor.com/support

VEVOR[®]

TOUGH TOOLS, HALF PRICE

Supporto tecnico e certificato di garanzia elettronica www.vevor.com/supporto

TAVOLO MANICURE

MODELLO: MT-020F

Continuiamo a impegnarci per fornirvi strumenti a prezzi competitivi.

"Risparmia la metà", "Metà prezzo" o qualsiasi altra espressione simile da noi utilizzata rappresenta solo una stima del risparmio che potresti trarre dall'acquistare determinati strumenti con noi rispetto ai principali marchi più importanti e non significa necessariamente coprire tutte le categorie di strumenti offerti da noi. Ti ricordiamo di verificare attentamente quando effettui un ordine con noi se stai effettivamente risparmiando la metà rispetto ai migliori marchi principali.

VEVOR[®]

TOUGH TOOLS, HALF PRICE

TAVOLO MANICURE

MODELLO: MT-020F

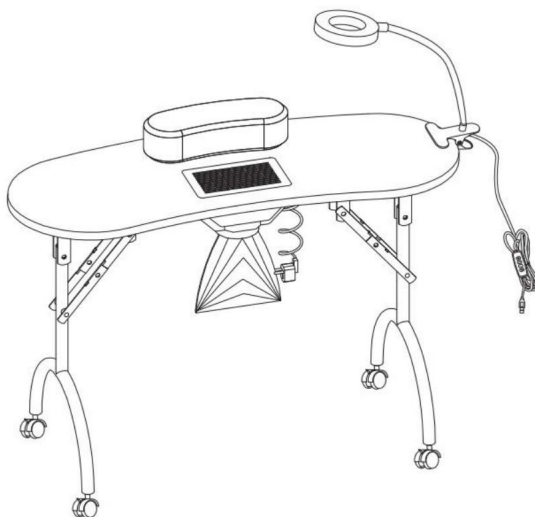



HO BISOGNO DI AIUTO? CONTATTACI!

Hai domande sul prodotto? Hai bisogno di supporto tecnico? Non esitate a contattarci:

Supporto

tecnico e certificato di garanzia elettronica www.vevor.com/supporto

Queste sono le istruzioni originali, leggere attentamente tutte le istruzioni del manuale prima dell'uso. VEVOR si riserva una chiara interpretazione del nostro manuale d'uso. L'aspetto del prodotto sarà soggetto al prodotto ricevuto. Ti preghiamo di perdonarci se non ti informeremo più se sono presenti aggiornamenti tecnologici o software sul nostro prodotto.

	Avvertenza: per ridurre il rischio di lesioni, l'utente deve leggere le istruzioni manuale con attenzione.
	La conformità è una certificazione di sicurezza CE e Regno Unito.
	<p>Questo prodotto è soggetto alle disposizioni della Direttiva Europea 2012/19/CE. Il simbolo che mostra un bidone della spazzatura barrato indica che il prodotto richiede la raccolta differenziata dei rifiuti in Unione Europea. Questo vale per il prodotto e tutti gli accessori contrassegnati da questo simbolo. I prodotti contrassegnati come tali potrebbero non esserlo smaltito con i normali rifiuti domestici, ma deve essere portato a punto di raccolta per il riciclaggio di dispositivi elettrici ed elettronici</p>

Avvertenze e precauzioni di sicurezza

Grazie per aver utilizzato questo prodotto. Per essere sicuri di poter utilizzare il macchina correttamente, leggere attentamente queste istruzioni prima dell'uso e conservarle correttamente per riferimento futuro. Assicurati di leggere le precauzioni e la sicurezza regole in questa pagina per garantire un utilizzo sicuro. Questo manuale descriverà le avvertenze di sicurezza e precauzioni, funzionamento, manutenzione e pulizia. Gli avvertimenti e le istruzioni esaminate in questo manuale non possono coprire tutte le possibili condizioni e situazioni che possono verificarsi. La cautela e il buon senso non sono incorporati in questo prodotto, poiché riteniamo che gli usi saranno conformi a questi codici.

Si prega di leggere TUTTE le istruzioni prima di utilizzare la macchina.

1. Assicurati che la tensione nella presa sia uguale a quella indicata sulla targhetta identificativa dell'apparecchio.

2. Non lasciare che bambini, minorenni e animali domestici si avvicinino o tocchino la macchina.

3. Utilizzare solo come previsto. Non stare in piedi o sedersi sul prodotto e non posizionarlo su un peso oggetti sul prodotto.

4. Per evitare scosse elettriche, non immergere il cavo o la spina in acqua o altro

liquidi.

5. Non immergere l'apparecchio in acqua o altri liquidi.

6. Scollegare la macchina dalla presa quando non viene utilizzata e prima della pulizia.

7. Non utilizzare il dispositivo con un cavo o una spina danneggiati, malfunzionanti o danno meccanico. Inviarlo al centro assistenza autorizzato più vicino per esame e riparazione (SOLO i tecnici dovrebbero aprirlo).

8. Utilizzo di accessori o accessori non forniti o consigliati dal produttore potrebbe causare lesioni.

9. Se si prevede di non utilizzare la macchina per un lungo periodo, scollegarla, pulirla e copritelo e conservatelo in un luogo asciutto e sicuro.

10. Non lasciare il cavo di alimentazione sospeso oltre il bordo del tavolo o del bancone, né lasciarlo cadere entrare in contatto con superfici calde.

11. Non posizionare l'unità sopra o vicino ad aria calda, fornelli elettrici o stufe.

12. Spegnerne sempre la presa prima di collegare o scollegare la spina.

Tenere la spina invece di tirare il cavo.

13. Non utilizzare questa unità per scopi diversi dall'uso indicato.

14. Non posizionare in un ambiente umido.

15. TENERE FUORI DALLA PORTATA DEI BAMBINI.

16. NON PULIRLO CON NESSUN MATERIALE ABRASIVO.

17. Non lasciarlo mai incustodito durante l'uso.

18. SOLO USO INTERNO.

19. Assicurarsi che la presa di corrente, la spina e il cavo utilizzati funzionino correttamente condizione. I componenti danneggiati devono essere riparati da un elettricista certificato che è qualificato per soddisfare le normative elettriche e di sicurezza locali. Anche se il cavo di alimentazione lo è funzioni correttamente, tenerlo lontano dall'acqua ed evitare di farlo scorrere sui tappeti o dispositivi di riscaldamento.

20. Evitare l'utilizzo in presenza di liquidi infiammabili, gas, polveri o altro situazioni esplosive.

21. Attacco tipo Y: Se il cavo di alimentazione è danneggiato, deve essere sostituito da produttore, il suo agente di servizio o persone similmente qualificate al fine di evitare a rischio.

22. È vietato l'uso alle persone con malattie respiratorie o malattie della pelle.

23. Questo apparecchio non è destinato all'uso da parte di persone (compresi i bambini) con ridotte capacità fisiche, sensoriali o mentali, o mancanza di esperienza o conoscenza, a meno che non abbiano ricevuto supervisione o istruzioni in merito all'utilizzo dell'apparecchio da parte di una persona responsabile della loro sicurezza.

24. Il prodotto deve essere posizionato su una superficie piana.

25. ATTENZIONE: Non appoggiare bevande o altri liquidi sul prodotto. Se liquido è versato, scollegare immediatamente il cavo di alimentazione.

26. Per il montaggio è necessario seguire queste istruzioni. Un assemblaggio errato può essere a rischio.

27. Indossare occhiali di sicurezza e guanti da lavoro pesanti durante il montaggio.

28. Non montare in caso di stanchezza o sotto l'effetto di alcol, droghe o farmaco.

29. Il peso e le altre proprietà del prodotto si applicano solo in modo corretto e completo ai prodotti assemblati.





30. Mantenere l'area di assemblaggio pulita e ben illuminata.

31. Tenere gli astanti lontani dall'area durante il montaggio.

32. Questo prodotto non è un giocattolo. Non permettere ai bambini e agli animali domestici di giocare con o avvicinarsi a questo oggetto.

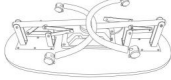
33. Ispezionare prima di ogni utilizzo. Non utilizzarlo se le parti sono allentate o danneggiate.

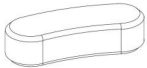
ELENCHI DELLE PARTI

<p>1. io cura tavolo x1 pezzo</p>		<p>2. Polvere borsa X3PCS</p>		<p>3. LED leggero X1 PZ</p>	
<p>4. Mano cuscino x1 pezzo</p>		<p>5. Magazzinaggio borsa x1 pezzo</p>		<p>Fusibile x 1 pezzo</p>	

Nota: la quantità di parti mostrata nel manuale corrisponde all'utilizzo effettivo e alle parti non utilizzate sono pezzi di ricambio.

FASI DI MONTAGGIO

- Smaltire con cura tutti i sacchetti di plastica e tenerli lontano dalla portata dei bambini e animali domestici.
- Controllare tutti i componenti forniti secondo l'elenco in questo manuale. Assicurarsi di avere tutte le parti elencate.
- Pur prestando particolare attenzione durante la realizzazione di questo prodotto, è necessario fare attenzione durante il processo di assemblaggio per evitare di graffiarsi con gli spigoli vivi.
- Indossare occhiali protettivi e guanti protettivi durante il montaggio e l'uso.
- Il prodotto deve essere posizionato su una superficie piana.
- Il prodotto richiede due persone per essere assemblato.
- Il prodotto richiede l'uso di un cacciavite Phillips (è necessario un cacciavite a croce da acquistare autonomamente).
- Se si riscontrano spazi irregolari nel prodotto, è possibile smontarli e regolarli.

FASE 1: premere verso il basso sui supporti dell'anta ribaltabile nella direzione mostrata nella figura per fissare le gambe del tavolo.

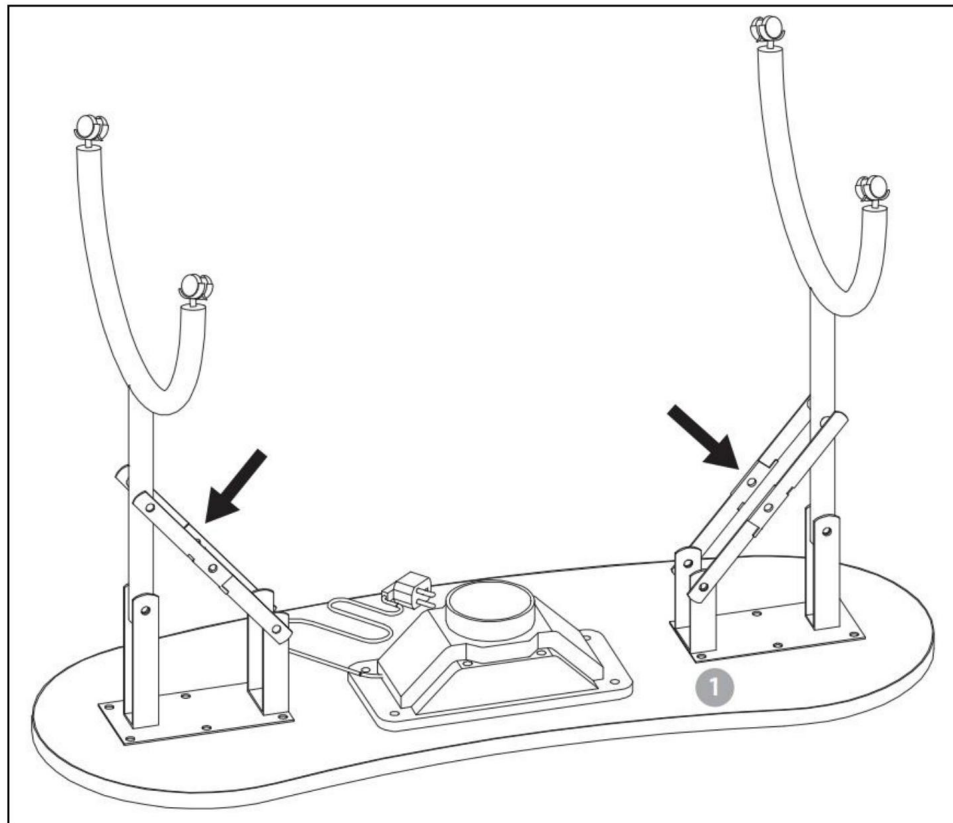

PASSO2: Capovolgi il tavolo di 180° in modo che sia rivolto verso l'alto. Metti la Parte 4 (il imbottitura del bracciolo) sul tavolo. Fissare la Parte 2 (il sacchetto per la polvere) sotto l'uscita del raccoglitore di polveri. La posizione dell'interruttore del raccoglitore di polvere è mostrata in la figura.

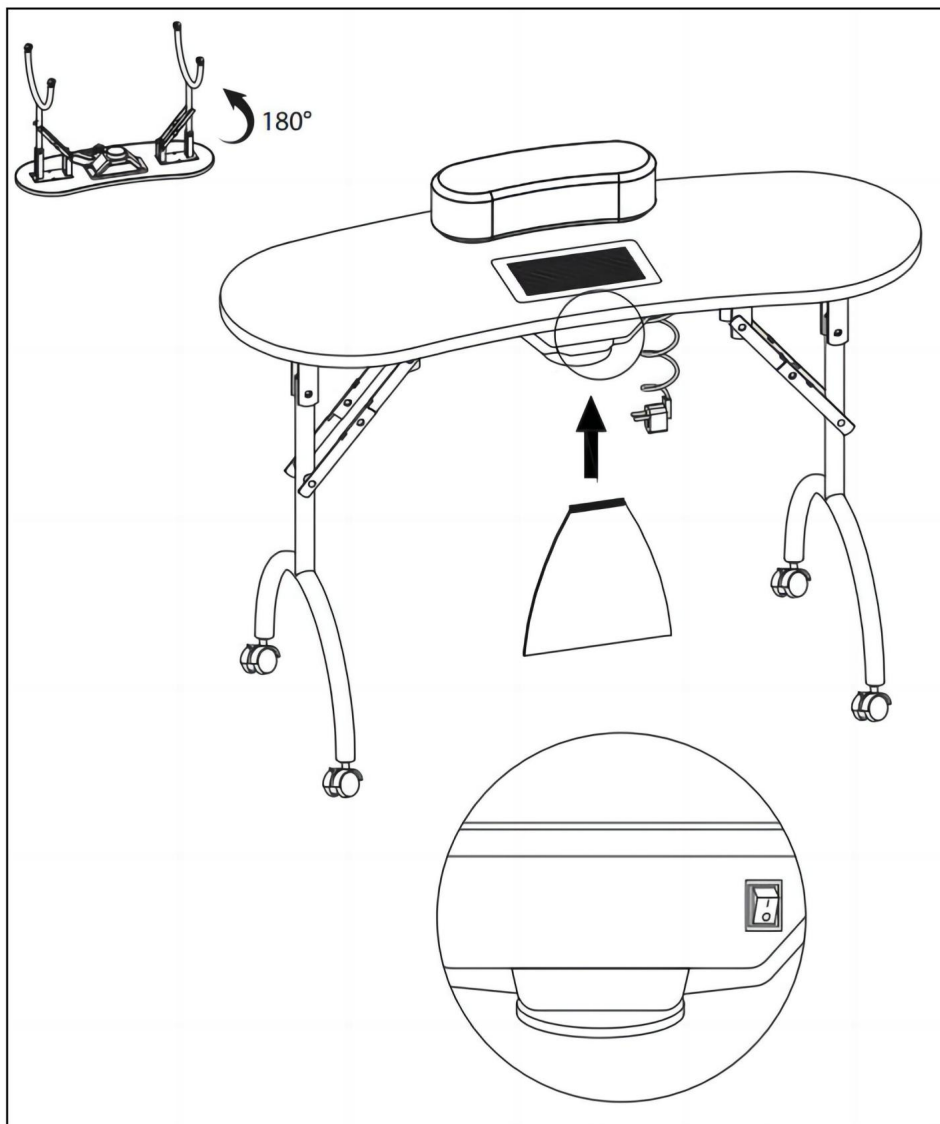

STEP3: aggancia la lampada da tavolo al bordo del tavolo. Dopo averla collegata all'alimentazione, premere il pulsante di accensione per accendere la lampada.

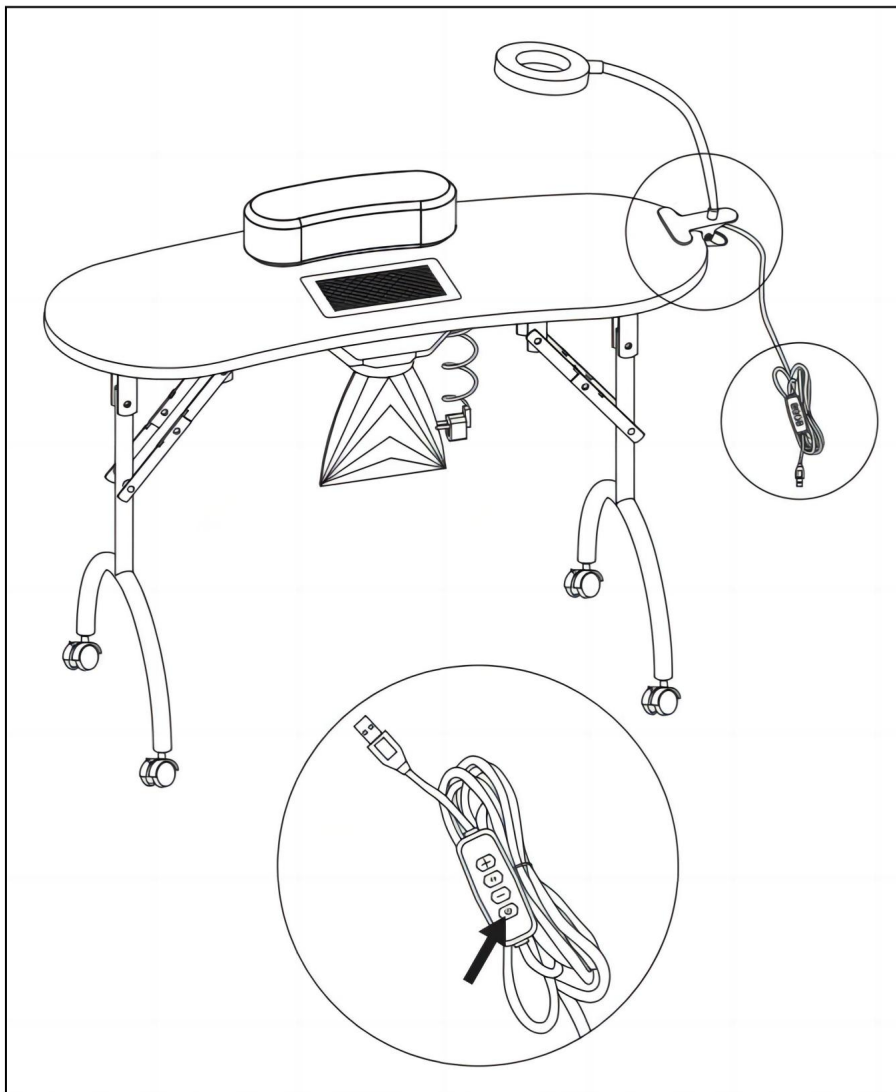

PULIZIA E STOCCAGGIO

1. Pulisci con un panno morbido e asciutto. Non utilizzare mai un detergente abrasivo o una spugna dura. Non pulire con acqua o altri liquidi.
2. Assicurati di mantenere il prodotto asciutto
3. I bambini **non sono autorizzati** a pulire il prodotto per evitare lesioni da ribaltamento e caduta.
4. L'aggiunta regolare di grasso industriale al mandrino della porta può ridurre il rumore e prolungare la durata.

SUGGERIMENTI

Se il prodotto non funziona dopo essere stato acceso, verificare se il fusibile è bruciato.

Produttore: Shanghaimuxinmuyeyouxiangongsi

Indirizzo: Shuangchenglu 803nong11hao1602A-1609shi, baoshanqu, shanghai 200000 CN.

Importato in Australia: SIHAO PTY LTD. 1 ROKEVA STREET EASTWOOD NSW 2122 Australia

Importato negli Stati Uniti: Sanven Technology Ltd. Suite 250, 9166 Anaheim Luogo, Rancho Cucamonga, CA 91730

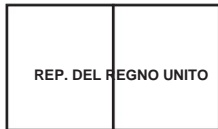

YH CONSULTAZIONE LIMITATA.
C/O YH Consulting Limited Ufficio 147,
Casa del Centurione, London Road,
Staines-upon-Thames, Surrey, TW18 4AX



E-CrossStu GmbH
Mainzer Landstr.69,
60329 Francoforte sul Meno.

VEVOR[®]
TOUGH TOOLS, HALF PRICE

**Supporto tecnico e certificato di garanzia
elettronica www.vevor.com/supporto**

VEVOR®

TOUGH TOOLS, HALF PRICE

Soporte técnico y certificado de garantía electrónica www.vevor.es/soporte

MESA DE MANICURA

MODELO: MT-020F

Seguimos comprometidos a proporcionarle herramientas a precios competitivos.

"Ahorre a mitad de precio", "A mitad de precio" o cualquier otra expresión similar utilizada por nosotros solo representa una estimación de los ahorros que podría beneficiarse al comprar ciertas herramientas con nosotros en comparación con las principales marcas y no significa necesariamente cubrir todas las categorías de herramientas ofrecidas por nosotros. Le recordamos que, cuando realice un pedido con nosotros, verifique cuidadosamente si realmente está ahorrando la mitad en comparación con las principales marcas.

VEVOR[®]

TOUGH TOOLS, HALF PRICE

MESA DE MANICURA

MODELO: MT-020F

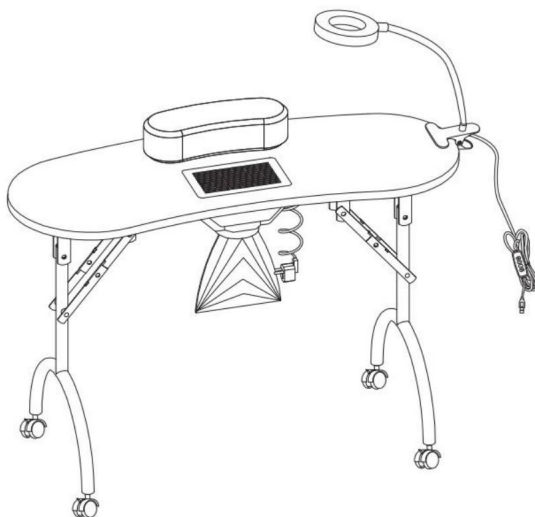



¿NECESITAS AYUDA? ¡CONTÁCTENOS!

¿Tiene preguntas sobre el producto? ¿Necesita soporte técnico? No dude en contactarnos:
Soporte

técnico y certificado de garantía electrónica www.vevor.es/soporte

Estas son las instrucciones originales; lea atentamente todas las instrucciones del manual antes de operar. VEVOR se reserva una interpretación clara de nuestro manual de usuario. La apariencia del producto estará sujeta al producto que recibió. Perdona que no le informaremos nuevamente si hay actualizaciones de tecnología o software en nuestro producto.

	<p>Advertencia: para reducir el riesgo de lesiones, el usuario debe leer las instrucciones manual cuidadosamente.</p>
	<p>El cumplimiento es una certificación de seguridad de la CE y el Reino Unido.</p>
	<p>Este producto está sujeto a las disposiciones de la directiva europea. 2012/19/CE. El símbolo que muestra un contenedor con ruedas tachado indica que el producto requiere recogida selectiva de residuos en el Unión Europea. Esto se aplica al producto y a todos los accesorios. Los productos marcados como tales no pueden ser desecharse con la basura doméstica normal, pero debe llevarse a un Punto de recogida para el reciclaje de aparatos eléctricos y electrónicos.</p>

Advertencias y precauciones de seguridad

Gracias por usar este producto. Para asegurarse de que puede operar el máquina correctamente, lea atentamente estas instrucciones antes de utilizarla y consérvelas correctamente para referencia futura. Asegúrese de leer las precauciones y seguridad. reglas en esta página para garantizar su uso seguro. Este manual describirá las advertencias de seguridad. y precauciones, operación, mantenimiento y limpieza. Las advertencias y Las instrucciones revisadas en este manual no pueden cubrir todas las condiciones y condiciones posibles. situaciones que puedan ocurrir. La precaución y el sentido común no están incluidos en esto. producto, ya que creemos que los usos cumplirán con estos códigos.

Lea TODAS las instrucciones antes de utilizar su máquina.

1. Asegúrese de que el voltaje en su toma de corriente sea el mismo que el voltaje indicado. en la etiqueta de clasificación del aparato.
2. No permita que niños, menores y mascotas se acerquen ni toquen la máquina.
3. Úselo únicamente según lo previsto. No se pare ni se siente sobre el producto y no coloque objetos pesados. objetos sobre el producto.
4. Para evitar descargas eléctricas, no sumerja el cable ni el enchufe en agua u otros

líquidos.

5. No sumerja el aparato en agua ni en ningún otro líquido.

6. Desenchufe la máquina del tomacorriente cuando no esté en uso y antes de limpiarla.

7. No opere el dispositivo con un cable o enchufe dañado, mal funcionamiento o daños mecánicos. Envíelo a su centro de servicio autorizado más cercano para examen y reparación (SÓLO los técnicos deben abrirlo).

8. Usar cualquier accesorio o complemento que no se proporcione ni se recomiende por el fabricante puede causar lesiones.

9. Si la máquina no se va a utilizar durante un período prolongado, desenchúfela, límpiela y cúbralo y guárdelo en un lugar seco y seguro.

10. No deje el cable de alimentación colgando del borde de la mesa o mostrador ni lo deje entre en contacto con superficies calientes.

11. No coloque la unidad sobre o cerca de aire caliente, quemadores o calentadores eléctricos.

12. Apague siempre la alimentación del tomacorriente antes de enchufarlo o desenchufarlo. Sostenga el enchufe en lugar de tirar del cable.

13. No utilice esta unidad para ningún otro propósito que no sea el uso indicado.

14. No lo coloque en un ambiente húmedo.

15. MANTÉNGALO FUERA DEL ALCANCE DE LOS NIÑOS.

16. NO LIMPIARLO CON NINGÚN MATERIAL ABRASIVO.

17. Nunca lo dejes desatendido mientras esté en uso.

18. SÓLO PARA USO INTERIOR.

19. Asegúrese de que la toma de corriente, el enchufe y el cable que se utilizan estén en buen funcionamiento. condición. Los componentes dañados deben ser reparados por un electricista certificado que está calificado para cumplir con los códigos eléctricos y de seguridad locales. Incluso si su cable de alimentación está funcionando correctamente, manténgalo alejado del agua y evite dejarlo pasar sobre las alfombras o dispositivos de calefacción.





20. Evite usarlo en presencia de líquidos, gases, polvo u otros inflamables.

Situaciones explosivas.

21. Accesorio tipo Y: Si el cable de alimentación está dañado, debe ser reemplazado por el fabricante, su agente de servicio o personas igualmente calificadas para evitar peligro.

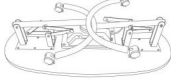
22. Está prohibido el uso de personas con enfermedades respiratorias o de la piel.
23. Este aparato no está diseñado para que lo utilicen personas (incluidos niños) con capacidades físicas, sensoriales o mentales reducidas, o falta de experiencia o conocimiento, a menos que hayan recibido supervisión o instrucción sobre el uso del aparato por una persona responsable de su seguridad.
24. El producto debe colocarse sobre una superficie plana.
25. ADVERTENCIA: No coloque bebidas u otros líquidos sobre el producto. Si el líquido es vertido, desenchufe el cable de alimentación inmediatamente.
26. El montaje debe seguir estas instrucciones. Un montaje incorrecto puede ser un peligro.
27. Use gafas de seguridad y guantes de trabajo resistentes durante el montaje.
28. No se reúnan cuando estén cansados o bajo la influencia del alcohol, drogas o medicamento.
29. El peso y otras propiedades del producto sólo se aplican de forma correcta y completa a los productos ensamblados.
30. Mantener el área de reunión limpia y bien iluminada.
31. Mantenga a las personas transeúntes fuera del área durante el montaje.
32. Este producto no es un juguete. No permita que los niños y las mascotas jueguen con o se acerquen a este tema.
33. Inspeccionar antes de cada uso. No lo utilice si las piezas están sueltas o dañadas.

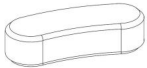
LISTAS DE PIEZAS

<p>1. yo curar mesa x1 Uds.</p>		<p>2. polvo bolsa X3PCS</p>		<p>3. LED luz X1 Uds.</p>	
<p>4. mano almohada x1 Uds.</p>		<p>5. Almacenamiento bolsa x1 Uds.</p>		<p>Fusible x1 Uds.</p>	

Nota: la cantidad de piezas que se muestra en el manual es el uso real y el

Las piezas no utilizadas son repuestos.

PASOS DE MONTAJE

1. Deseche todas las bolsas de plástico con cuidado y manténgalas fuera del alcance de los niños. y mascotas.
2. Verifique todos los componentes proporcionados de acuerdo con la lista de este manual. Asegúrese de Tienes todas las piezas listadas.
3. Aunque preste especial atención al fabricar este producto, debe tenga cuidado durante el proceso de montaje para evitar rayarse con bordes afilados.
4. Use gafas protectoras para los ojos y guantes protectores durante el montaje y uso.
5. El producto debe colocarse sobre una superficie plana.
6. El producto requiere dos personas para ensamblarlo.
7. El producto requiere el uso de un destornillador Phillips (se necesita un destornillador cruzado). para ser comprado por uno mismo).
8. Si se encuentran espacios desiguales en el producto, se pueden desmontar y ajustar.

PASO 1: Presione hacia abajo los soportes de las hojas abatibles en la dirección que se muestra en la figura para asegurar las patas de la mesa.

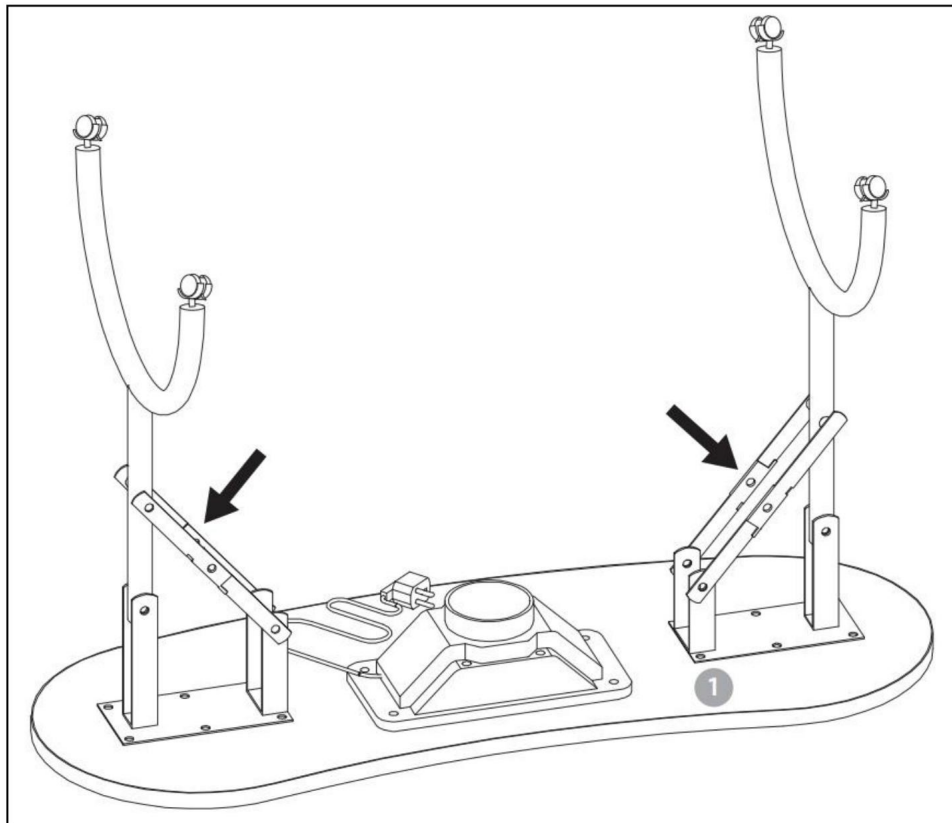

PASO 2: Voltrear la mesa 180° para que quede boca arriba. Pon la Parte 4 (la almohadilla del reposabrazos) sobre la mesa. Coloque la Parte 2 (la bolsa para el polvo) debajo de la salida del recolector de polvo. La posición del interruptor del colector de polvo se muestra en la figura.

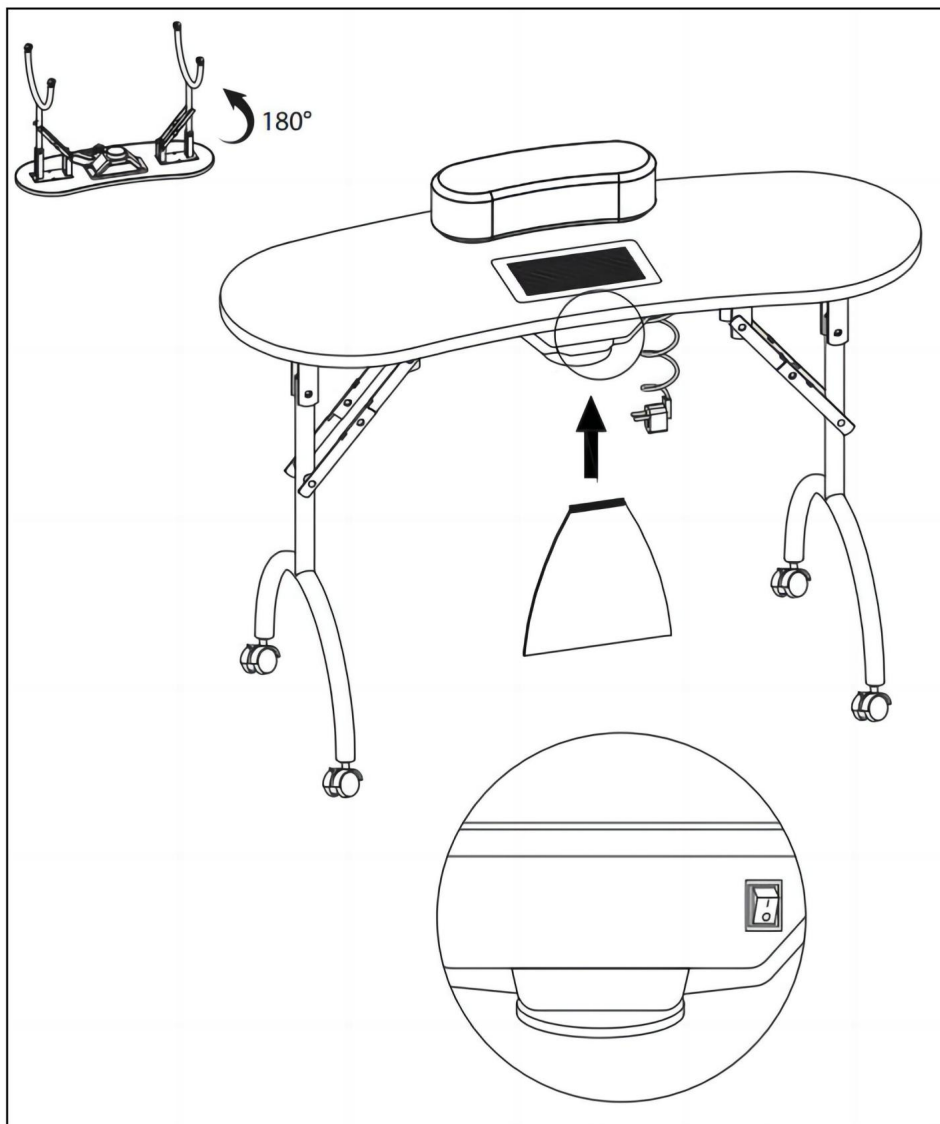

PASO 3: Sujete la lámpara de mesa al borde de la mesa. Después de conectarlo a la fuente de alimentación, presione el botón de encendido para encender la lámpara.

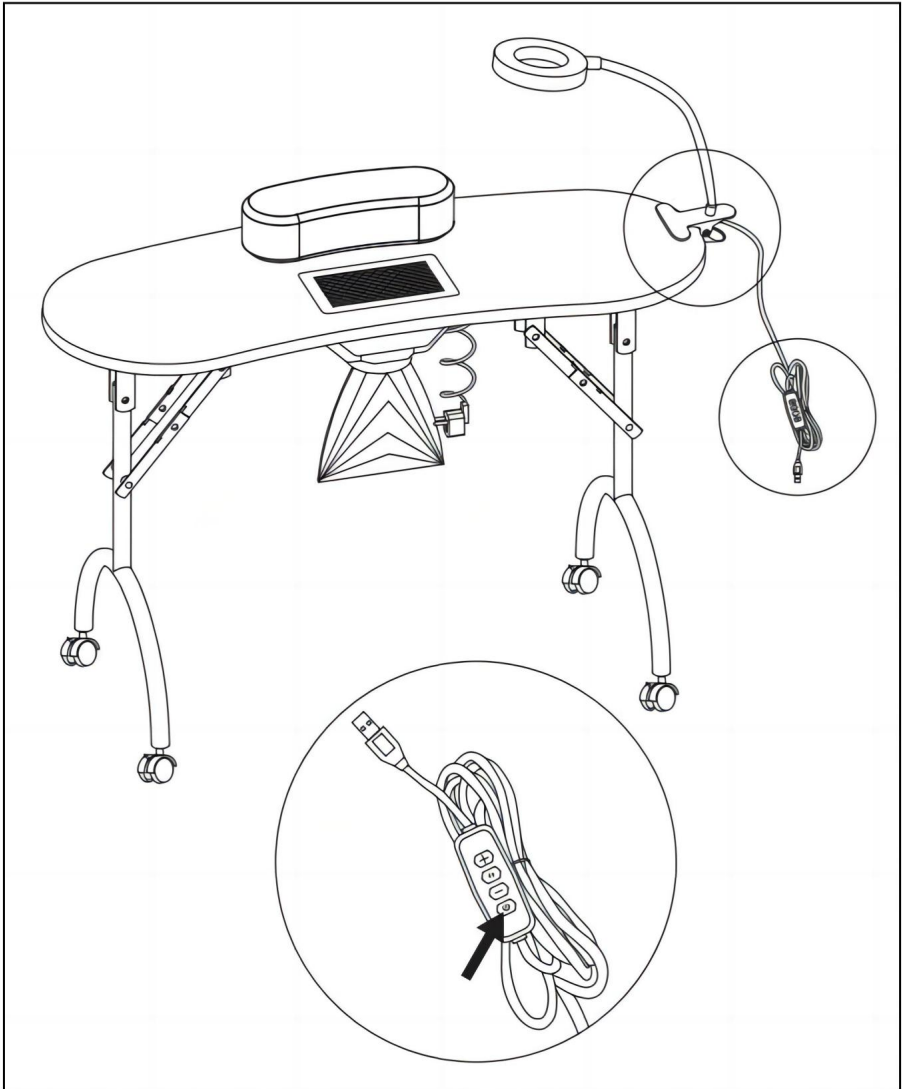

LIMPIEZA Y ALMACENAMIENTO

1. Limpiar con un paño suave y seco. Nunca utilice un limpiador abrasivo o una almohadilla áspera. No limpiar con agua u otros líquidos.
2. Asegúrate de mantener el producto seco.
3. No se permite que los niños limpien el producto para evitar lesiones por vuelcos y caídas.
4. Agregar regularmente grasa industrial al eje de la puerta puede reducir el ruido y prolongar la vida útil.

CONSEJOS

Si el producto no funciona después de encenderlo, verifique si el fusible está quemado.

Fabricante: Shanghaimuxinmuyeyouxiangongsi

Dirección: Shuangchenglu 803nong11hao1602A-1609shi, baoshanqu, shanghai 200000 CN.

Importado a AUS: SIHAO PTY LTD. 1 ROKEVA CALLE ASTWOOD

Nueva Gales del Sur 2122 Australia

Importado a EE. UU.: Sanven Technology Ltd. Suite 250, 9166 Anaheim

Lugar, Rancho Cucamonga, CA 91730

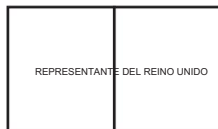

YH CONSULTING LIMITADO.

C/O YH Consulting Limited Oficina 147,
Casa Centurión, London Road,
Staines upon Thames, Surrey, TW18 4AX

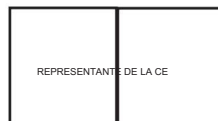

E-CrossStu GmbH

Mainzer Landstr.69,
60329 Fráncfort del Meno.

VEVOR[®]
TOUGH TOOLS, HALF PRICE

Soporte técnico y certificado de garantía
electrónica www.vevor.es/soporte

VEVOR®

TOUGH TOOLS, HALF PRICE

Wsparcie techniczne i certyfikat e-gwarancji www.wevor.com/wsparcie

STOLIK DO MANICURE

MODEL: MT-020F

Nadal dokładamy wszelkich starań, aby zapewnić Państwu narzędzia w konkurencyjnej cenie.

„Zaoszczędź o połowę”, „o połowę ceny” lub inne podobne wyrażenia używane przez nas przedstawiają jedynie szacunkową oszczędność, jaką możesz zyskać kupując u nas określone narzędzia w porównaniu z głównymi najlepszymi markami i niekoniecznie oznaczają uwzględnienie wszystkich kategorii oferowanych narzędzi przez nas. Przypominamy, aby podczas składania zamówienia u nas dokładnie sprawdzić, czy rzeczywiście oszczędzasz połowę w porównaniu z czołowymi markami.

VEVOR[®]
TOUGH TOOLS, HALF PRICE

STOLIK DO MANICURE

MODEL: MT-020F

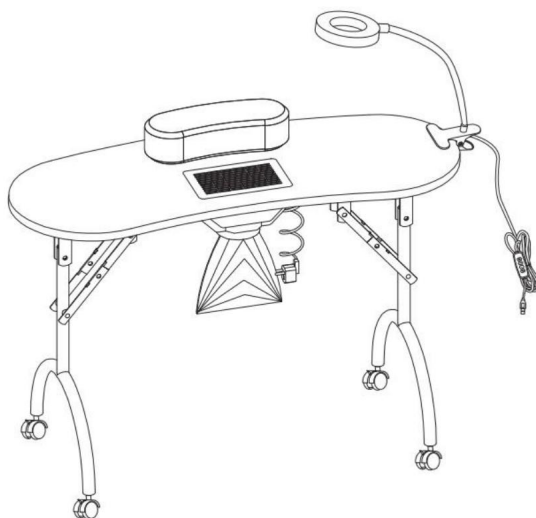



POTRZEBUJĘ POMOCY? SKONTAKTUJ SIĘ Z NAMI!

Masz pytania dotyczące produktu? Potrzebujesz wsparcia technicznego? Zapraszamy do kontaktu:

Wsparcie Techniczne i Certyfikat E-Gwarancji www.wevor.com/wsparcie

To jest oryginalna instrukcja. Przed przystąpieniem do obsługi prosimy o dokładne zapoznanie się ze wszystkimi instrukcjami. VEVOR zastrzega sobie jasną interpretację naszej instrukcji obsługi. Wygląd produktu zależy od produktu, który otrzymałeś. Proszę wybaczyć nam, że nie będziemy ponownie informować Państwa, jeśli pojawią się jakieś aktualizacje technologii lub oprogramowania naszego produktu.

	Ostrzeżenie — aby zmniejszyć ryzyko obrażeń, użytkownik musi przeczytać instrukcję ręcznie.
	Zgodność to certyfikat bezpieczeństwa WE i Wielkiej Brytanii.
	Ten produkt podlega przepisom Dyrektywy Europejskiej 2012/19/WE. Przekreślony symbol przedstawiający kosz na śmieci na kółkach wskazuje, że produkt wymaga oddzielnej zbiórki śmieci w Unia Europejska. Dotyczy to produktu i wszystkich akcesoriów oznaczone tym symbolem. Produkty oznaczone jako takie mogą nie być wyrzucać razem ze zwykłymi odpadami domowymi, ale należy je oddać do punktu punkt zbiórki sprzętu elektrycznego i elektronicznego przeznaczonego do recyklingu

Ostrzeżenia i środki ostrożności dotyczące bezpieczeństwa

Dziękujemy za skorzystanie z tego produktu. Aby mieć pewność, że możesz obsługiwać maszynę prawidłowo, przed przystąpieniem do użytkowania przeczytaj uważnie niniejszą instrukcję i zachowaj ją właściwie do wykorzystania w przyszłości. Prosimy o zapoznanie się ze środkami ostrożności i bezpieczeństwem zasady na tej stronie, aby zapewnić bezpieczne użytkowanie. Niniejsza instrukcja zawiera ostrzeżenia dotyczące bezpieczeństwa i środki ostrożności, obsługa, konserwacja i czyszczenie. Ostrzeżenia i instrukcje omówione w tej instrukcji nie obejmują wszystkich możliwych warunków i sytuacje, które mogą mieć miejsce. Nie wymaga to ostrożności i zdrowego rozsądku produktu, ponieważ wierzymy, że zastosowania będą zgodne z tymi kodami.

Przed użyciem urządzenia przeczytaj WSZYSTKIE instrukcje.

1. Upewnij się, że napięcie w gniazdku jest takie samo, jak napięcie wskazane na tabliczce znamionowej urządzenia.
2. Nie pozwalaj dzieciom, osobom niepełnoletnim i zwierzętom zbliżać się ani dotykać maszyny.
3. Używaj wyłącznie zgodnie z przeznaczeniem. Nie stawaj, nie siadaj na produkcie i nie kładź na nim ciężkich przedmiotów obiektów na produkcie.
4. Aby zapobiec porażeniu prądem, nie zanurzaj przewodu ani wtyczki w wodzie lub innej wodzie

płyny.

5. Nie zanurzaj urządzenia w wodzie ani innej cieczy.

6. Odłącz urządzenie od gniazdka, gdy nie jest używane i przed czyszczeniem.

7. Nie używaj urządzenia z uszkodzonym przewodem lub wtyczką, uszkodzonym lub uszkodzonym uszkodzenie mechaniczne. Wyślij go do najbliższego autoryzowanego centrum serwisowego sprawdzenie i naprawa (TYLKO technicy powinni go otwierać).

8. Używanie jakichkolwiek akcesoriów lub dodatków, które nie są dostarczone lub zalecane przez producenta może spowodować obrażenia.

9. Jeżeli maszyna nie będzie używana przez dłuższy czas, należy ją odłączyć, wyczyścić i przykryj go i przechowuj w suchym i bezpiecznym miejscu.

10. Nie zostawiaj przewodu zasilającego zwisającego z krawędzi stołu lub blatu zetknąć się z gorącymi powierzchniami.

11. Nie umieszczaj urządzenia na lub w pobliżu gorącego powietrza, palników elektrycznych lub grzejników.

12. Zawsze wyłączaj zasilanie gniazdka przed podłączeniem lub odłączeniem urządzenia. Przytrzymaj wtyczkę, zamiast ciągnąć za przewód.

13. Nie używaj tego urządzenia do celów innych niż wskazane.

14. Nie umieszczaj w wilgotnym środowisku..

15. TRZYMAJ GO W miejscu niedostępnym dla dzieci.

16. NIE CZYŚCIĆ GO ŻADNYMI MATERIAŁAMI ŚCIERNYMI.

17. Nigdy nie zostawiaj go bez nadzoru podczas użytkowania.

18. WYŁĄCZNIEM DO UŻYTKU W WEWNĄTRZ POMIESZCZEŃ.

19. Upewnij się, że gniazdko elektryczne, wtyczka i przewód są sprawne





stan : schorzenie. Uszkodzone elementy powinny zostać naprawione przez uprawnionego elektryka, który posiada kwalifikacje umożliwiające spełnianie lokalnych przepisów bezpieczeństwa i przepisów elektrycznych. Nawet jeśli twój przewód zasilający jest działa prawidłowo, należy trzymać go z dala od wody i nie pozwalać, aby spływał po dywanach lub urządzeń grzewczych.

20. Unikaj używania go w obecności łatwopalnych cieczy, gazów, pyłów i innych sytuacji wybuchowe.

21. Mocowanie typu Y: Jeśli przewód zasilający jest uszkodzony, należy go wymienić producenta, jego przedstawiciela serwisowego lub podobnie wykwalifikowaną osobę, aby uniknąć: zaryzykować.

22. Zabrania się korzystania osobom cierpiącym na choroby układu oddechowego lub skóry.
23. To urządzenie nie jest przeznaczone do użytku przez osoby (w tym dzieci).
wykształcone zdolności fizyczne, sensoryczne lub umysłowe albo brak doświadczenia lub wiedzy, chyba że zapewniono im nadzór lub instrukcje dotyczące użytkowania urządzenia przez osobę odpowiedzialną za ich bezpieczeństwo.
24. Produkt należy umieścić na płaskiej powierzchni.
25. OSTRZEŻENIE: Nie stawiać na produkcie napojów ani innych płynów. Jeśli jest płyn wylany, należy natychmiast odłączyć przewód zasilający.
26. Montaż musi przebiegać zgodnie z poniższymi instrukcjami. Nieprawidłowy montaż może być a zaryzykować.
27. Podczas montażu nosić okulary ochronne i wytrzymałe rękawice robocze.
28. Nie zbieraj się będąc zmęczonym, pod wpływem alkoholu, narkotyków lub narkotyków lek.
29. Waga i inne właściwości produktu dotyczą wyłącznie prawidłowo i całkowicie zmontowane produkty.
30. Utrzymuj miejsce zbiórki w czystości i dobrze oświetlone.
31. Podczas montażu trzymaj osoby postronne z dala od obszaru.
32. Ten produkt nie jest zabawką. Nie pozwalaj dzieciom i zwierzętom bawić się lub podejść do tego przedmiotu.
33. Przed każdym użyciem sprawdź. Nie używaj go, jeśli części są luźne lub uszkodzone.

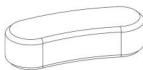
LISTY CZĘŚCI

<p>1. ja wyleczyć tabela x1 szt</p>		<p>2. Kurz torba X3 SZT</p>		<p>3. Dioda LED światło X1 szt</p>	
<p>4. Ręka poduszka x1 szt</p>		<p>5. Składowanie torba x1 szt</p>		<p>Bezpiecznik x1 szt</p>	

Uwaga: ilość części pokazana w instrukcji oznacza faktyczne zużycie i nieużywane części są częściami zamiennymi.

ETAPY MONTAŻU

1. Prosimy o ostrożne wyrzucanie wszystkich plastikowych toreb i przechowywanie ich w miejscu niedostępnym dla dzieci i zwierzęta.
2. Sprawdź wszystkie dostarczone komponenty zgodnie z listą w tej instrukcji. Upewnij się masz wszystkie wymienione części.
3. Chociaż przy wytwarzaniu tego produktu należy zachować szczególną uwagę, należy to zrobić podczas montażu należy zachować ostrożność, aby uniknąć zarysowania ostrymi krawędziami.
4. Podczas montażu i użytkowania nosić okulary i rękawice ochronne.
5. Produkt należy umieścić na płaskiej powierzchni.
6. Do montażu produktu potrzebne są dwie osoby.
7. Produkt wymaga użycia śrubokręta krzyżakowego (konieczny jest śrubokręt krzyżowy). do samodzielnego zakupu).
8. W przypadku stwierdzenia nierównych luk w produkcie można je zdemontować i wyregulować.

KROK 1: Dociśnij wsporniki opuszczanego blatu w kierunku pokazanym na rysunku, aby zabezpieczyć nogi stołu.

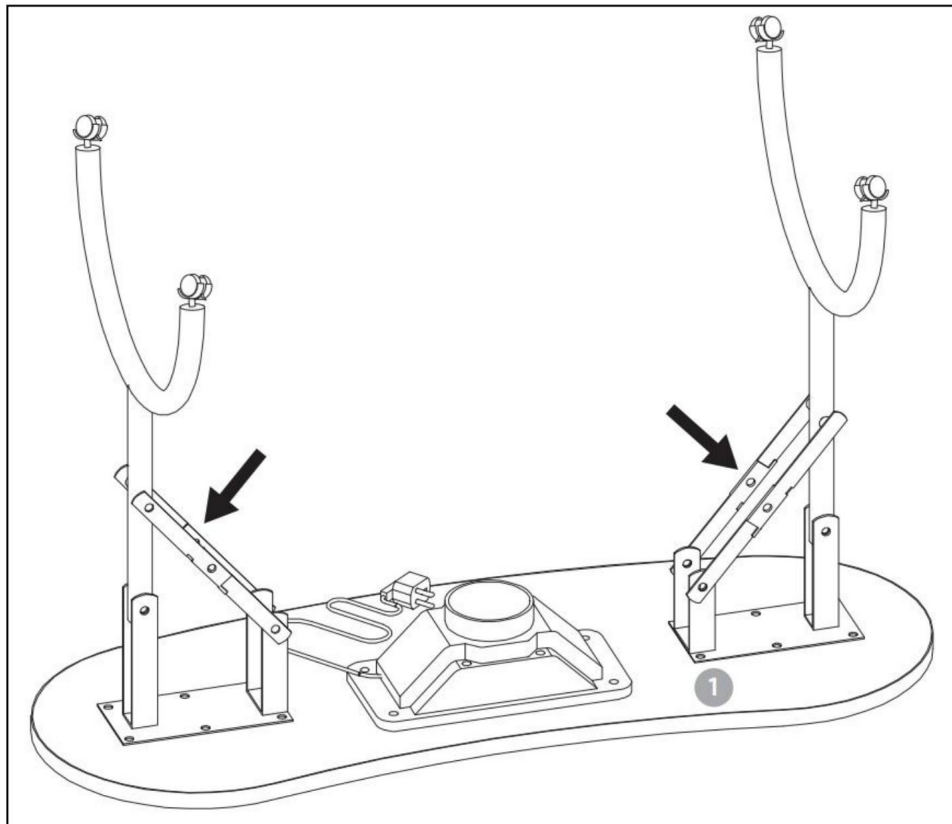

KROK 2: Odwróć stół o 180 stopni^o tak, aby była prawą stroną do góry. Umieść część 4 (podłokietnik) na stole. Przymocuj Część 2 (worek na kurz) pod wylotem zbieracz kurzu. Położenie przełącznika odpylacza pokazano na Figura.

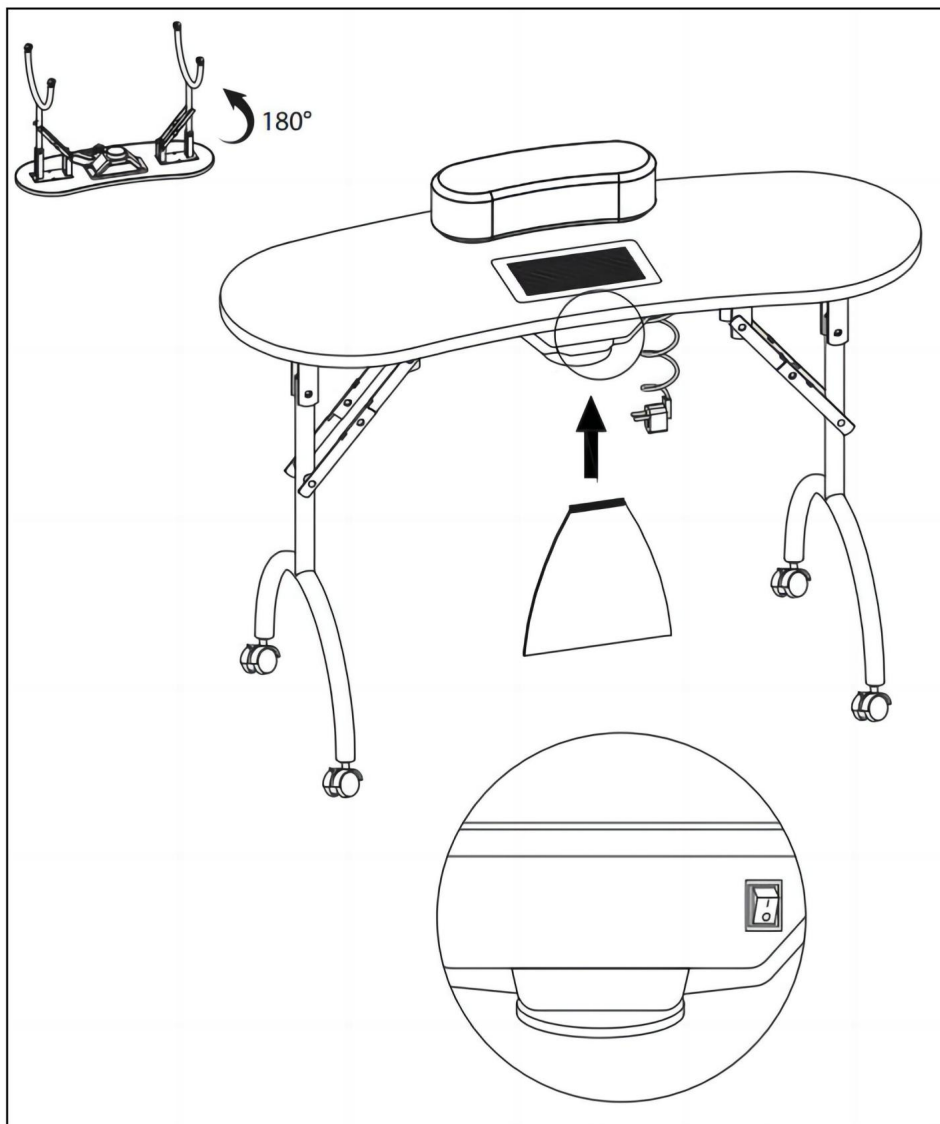

KROK 3: Przymocuj lampę stołową do krawędzi stołu. Po podłączeniu go do zasilania należy wcisnąć przycisk zasilania, aby włączyć lampę.

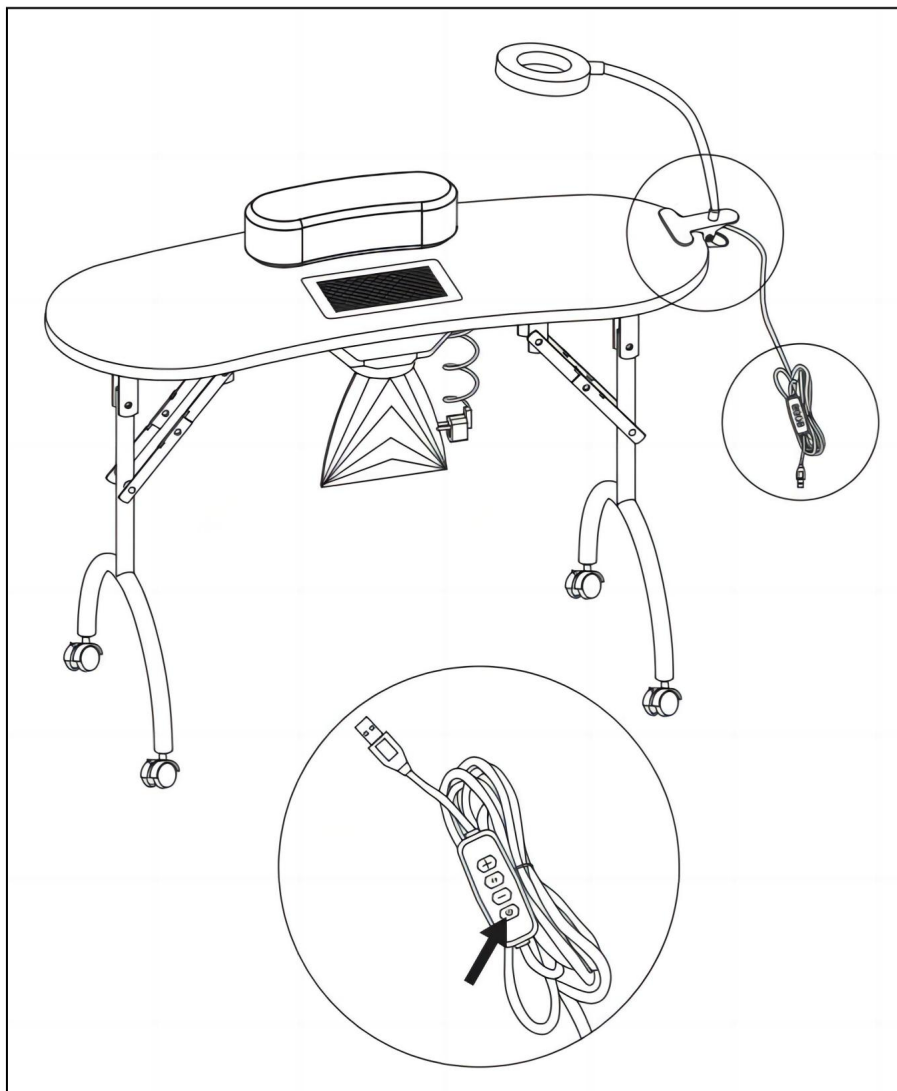

CZYSZCZENIE I PRZECHOWYWANIE

1. Wytrzyj miękką, suchą szmatką. Nigdy nie używaj ściernych środków czyszczących ani szorstkich podkładek. Nie rób czyścić wodą lub innymi płynami.
2. Pamiętaj, aby produkt był suchy
3. Dzieciom nie wolno wycierać produktu, aby uniknąć obrażeń związanych z przewróceniem i upadkiem.
4. Regularne dodawanie smaru przemysłowego do wrzeciona bramy może zmniejszyć hałas i przedłużyć żywotność.

PORADY

Jeśli produkt nie działa po włączeniu, sprawdź, czy bezpiecznik jest przepalony.

Producent: Shanghaimuxinmuyeyouxiangongsi

Adres: Shuangchenglu 803nong11hao1602A-1609shi, baoshanqu, szanghaj 200000 CN.

Import do AUS: SIHAO PTY LTD. 1 ROKEVA STREETEASTWOOD

Nowa Południowa Walia 2122 Australia

Import do USA: Sanven Technology Ltd. Suite 250, 9166 Anaheim Place, Rancho Cucamonga, Kalifornia 91730



YH CONSULTING SPÓŁKA Z OGRANICZONĄ ODPOWIEDZIALNOŚCIĄ.

C/O YH Consulting Limited Biuro 147,
Dom Centuriona, London Road,
Staines-upon-Thames, Surrey, TW18 4AX

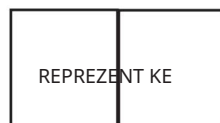

E-CrossStu GmbH

Mainzer Landstr.69,
60329 Frankfurt nad Menem.

VEVOR[®]
TOUGH TOOLS, HALF PRICE

Wsparcie techniczne i certyfikat e-gwarancji www.wevor.com/wsparcie

VEVOR[®]

TOUGH TOOLS, HALF PRICE

Technische ondersteuning en e-garantiecertificaat www.vurig.com/ondersteuning

MANICURETAFEL

MODEL: MT-020F

We blijven ons inzetten om u gereedschap tegen een concurrerende prijs te bieden.

'Bespaar de helft', 'Halve prijs' of andere soortgelijke uitdrukkingen die door ons worden gebruikt vertegenwoordigen slechts een schatting van de besparingen die u zou kunnen profiteren als u bepaalde gereedschappen bij ons koopt in vergelijking met de grote topmerken en betekenen niet noodzakelijkerwijs dat ze alle categorieën van aangeboden gereedschappen dekken. door ons. Wij verzoeken u vriendelijk om bij het plaatsen van een bestelling bij ons goed na te gaan of u daadwerkelijk de helft bespaart in vergelijking met de grote topmerken.

VEVOR[®]

TOUGH TOOLS, HALF PRICE

MANICURETAFEL

MODEL: MT-020F

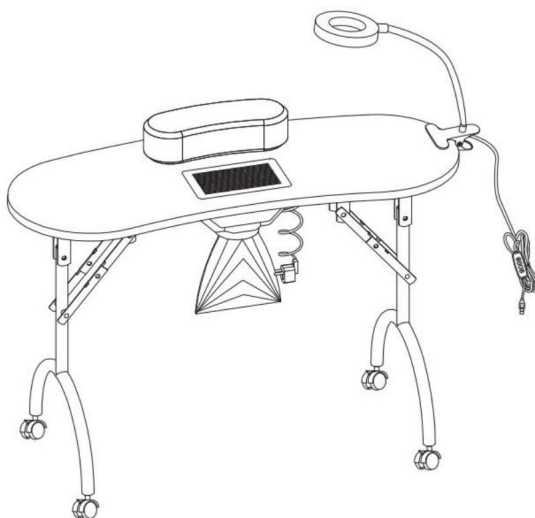

HULP NODIG? NEEM CONTACT MET ONS OP!

Heeft u productvragen? Technische ondersteuning nodig? Neem gerust contact met ons op:

Technische

**ondersteuning en e-garantiecertificaat [www.vurig.com/
ondersteuning](http://www.vurig.com/ondersteuning)**

Dit is de originele instructie. Lees alle instructies in de handleiding zorgvuldig door voordat u ermee aan de slag gaat. VEVOR behoudt zich een duidelijke interpretatie van onze gebruikershandleiding voor. Het uiterlijk van het product is afhankelijk van het product dat u heeft ontvangen. Vergeef ons alstublieft dat we u niet opnieuw zullen informeren als er technologie- of software-updates zijn voor ons product.

	Waarschuwing-Om het risico op letsel te verminderen, moet de gebruiker de instructies lezen handleiding zorgvuldig.
	Compliance is een EG- en VK-veiligheids certificering.
	Dit product valt onder de bepalingen van de Europese richtlijn 2012/19/EG. Het symbool met een doorgestreepte vuilnisbak geeft aan dat het product aparte afvalinzameling vereist in de Europese Unie. Dit geldt voor het product en alle accessoires gemarkeerd met dit symbool. Producten die als zodanig zijn gemarkeerd, zijn dat mogelijk niet weggegooid met het normale huisvuil, maar moet naar een inzamelpunt voor recycling van elektrische en elektronische apparaten

Veiligheidswaarschuwingen en voorzorgsmaatregelen

Bedankt voor het gebruik van dit product. Om er zeker van te zijn dat u de machine correct gebruikt, lees deze instructie zorgvuldig door voordat u de machine gebruikt en bewaar deze correct voor toekomstig gebruik. Zorg ervoor dat u de voorzorgsmaatregelen en veiligheid leest regels op deze pagina om uw veilig gebruik te garanderen. In deze handleiding worden veiligheidswaarschuwingen uiteengezet en voorzorgsmaatregelen, bediening, onderhoud en reiniging. De waarschuwingen en De instructies die in deze handleiding worden besproken, kunnen niet alle mogelijke omstandigheden en omstandigheden dekken situaties die zich kunnen voordoen. Voorzichtigheid en gezond verstand zijn hierbij niet ingebouwd product, omdat wij van mening zijn dat het gebruik aan deze codes zal voldoen.

Lees ALLE instructies voordat u uw machine gebruikt.

1. Zorg ervoor dat de spanning in uw stopcontact hetzelfde is als de aangegeven spanning op het typeplaatje van het apparaat.

2. Zorg ervoor dat kinderen, minderjarigen en huisdieren niet in de buurt van de machine komen of deze aanraken.

3. Alleen gebruiken zoals bedoeld. Ga niet op het product staan of zitten en plaats het niet zwaar voorwerpen op het product.

4. Om elektrische schokken te voorkomen, mag u het snoer niet onderdempelen en de stekker niet in water of iets dergelijks onderdempelen

vloeistoffen.

5. Dompel het apparaat niet onder in water of een andere vloeistof.

6. Haal de stekker van de machine uit het stopcontact wanneer deze niet in gebruik is en voordat u deze schoonmaakt.

7. Gebruik het apparaat niet als het snoer of de stekker beschadigd is, als het defect is of als het apparaat beschadigd is mechanische schade. Stuur het naar uw dichtstbijzijnde geautoriseerde servicecentrum voor onderzoek en reparatie (ALLEEN technici mogen de computer openen).

8. Gebruik van accessoires of hulpstukken die niet zijn meegeleverd of aanbevolen door de fabrikant kan letsel veroorzaken.

9. Als de machine gedurende langere tijd niet wordt gebruikt, haal dan de stekker uit het stopcontact, reinig en bedek het en bewaar het op een droge en veilige plaats.

10. Laat het netsnoer niet over de rand van een tafel of aanrecht hangen en laat het niet hangen in contact komen met hete oppervlakken.

11. Plaats het apparaat niet op of in de buurt van hete lucht, elektrische branders of verwarmingstoestellen.

12. Schakel altijd de stroom naar het stopcontact uit voordat u de stekker in het stopcontact steekt of loskoppelt. Houd de stekker vast in plaats van aan het snoer te trekken.

13. Gebruik dit apparaat niet voor andere doeleinden dan het aangegeven gebruik.

14. Niet in een vochtige omgeving plaatsen.

15. HOUD HET BUITEN HET BEREIK VAN KINDEREN.

16. REINIG HET NIET MET SCHUREND MATERIAAL.

17. Laat het apparaat nooit onbeheerd achter terwijl het in gebruik is.

18. ALLEEN GEBRUIK BINNEN.

19. Zorg ervoor dat het gebruikte stopcontact, de stekker en het snoer goed werken voorwaarde. Beschadigde onderdelen moeten worden gerepareerd door een gecertificeerde elektricien is gekwalificeerd om te voldoen aan de plaatselijke veiligheids- en elektriciteitsvoorschriften. Zelfs als uw netsnoer dat wel is naar behoren functioneert, houd hem dan uit de buurt van water en laat hem niet over tapijten lopen of verwarmingstoestellen.

20. Vermijd gebruik in de aanwezigheid van brandbare vloeistoffen, gassen, stof of andere explosieve situaties.

21. Type Y-bevestiging: Als het netsnoer beschadigd is, moet het worden vervangen door het fabrikant, zijn serviceagent of vergelijkbaar gekwalificeerde personen om a gevaar.

22. Het is verboden voor mensen met luchtwegaandoeningen of huidziekten.

23. Dit apparaat is niet bedoeld voor gebruik door personen (inclusief kinderen) met ontwikkelde fysieke, zintuiglijke of mentale capaciteiten, of gebrek aan ervaring of kennis, tenzij zij toezicht of instructie hebben gekregen met betrekking tot de gebruik van het apparaat door iemand die verantwoordelijk is voor hun veiligheid.

24. Het product moet op een vlakke ondergrond worden geplaatst.

25. WAARSCHUWING: Plaats geen drankjes of andere vloeistoffen op het product. Als er vloeistof is gegoten, trek dan onmiddellijk de stekker uit het stopcontact.

26. Bij het monteren moeten deze instructies worden gevolgd. Een onjuiste montage kan een gevaar.

27. Draag tijdens de montage een veiligheidsbril en stevige werkhandschoenen.

28. Niet monteren als u moe bent of onder invloed bent van alcohol, drugs of medicatie.

29. Gewicht en overige producteigenschappen gelden uitsluitend voor de juistheid en volledigheid samengestelde producten.





30. Houd de verzamelplaats schoon en goed verlicht.

31. Houd omstanders tijdens de montage uit de buurt.

32. Dit product is geen speelgoed. Laat kinderen en huisdieren niet met of spelen benader dit artikel.

33. Inspecteer vóór elk gebruik. Gebruik het niet als onderdelen loszitten of beschadigd zijn.

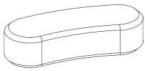
ONDERDEELLIJSTEN

<p>1. ik genezing tafel x1 STUKS</p>		<p>2. Stof tas x3 STUKS</p>		<p>3. LED licht x1 STUKS</p>	
<p>4. Handje kussen x1 STUKS</p>		<p>5. Opslag tas x1 STUKS</p>		<p>Zekering x1PCS</p>	

Let op: het aantal onderdelen dat in de handleiding wordt weergegeven, is het daadwerkelijke gebruik en de ongebruikte onderdelen zijn reserveonderdelen.

MONTAGESTAPPEN

1. Gooi alle plastic zakken zorgvuldig weg en houd ze buiten het bereik van kinderen en huisdieren.
2. Controleer alle geleverde componenten volgens de lijst in deze handleiding. Zorg ervoor dat je hebt alle genoemde onderdelen.
3. Hoewel u bijzondere aandacht besteedt aan de productie van dit product, moet u dat wel doen wees voorzichtig tijdens het montageproces om te voorkomen dat u door scherpe randen wordt bekrast.
4. Draag tijdens montage en gebruik een veiligheidsbril en beschermende handschoenen.
5. Het product moet op een vlakke ondergrond worden geplaatst.
6. Voor de montage zijn twee mensen nodig.
7. Voor het product is een kruiskopschroevendraaier nodig (kruisschroevendraaier nodig). zelf aan te schaffen).
8. Als er ongelijkmatige productopeningen worden gevonden, kunnen deze worden gedemonteerd en aangepast.

STAP1: Druk de bladsteunen naar beneden in de richting aangegeven in de afbeelding om de tafelpoten vast te zetten.

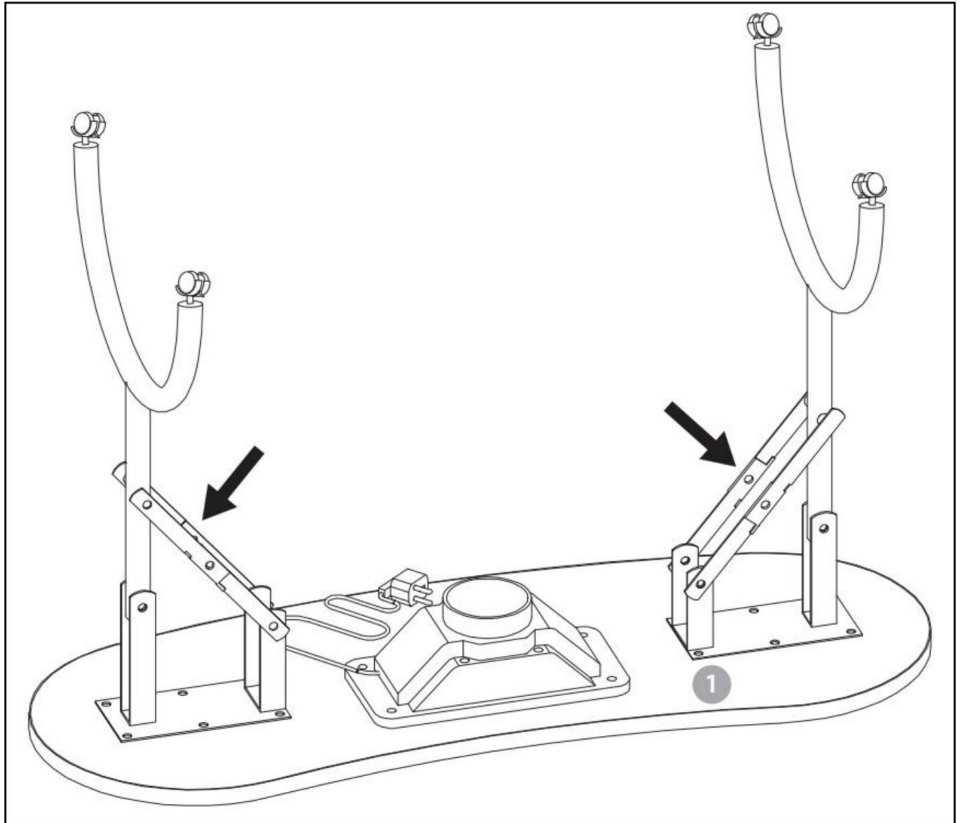

STAP2: Draai de tafel 180 graden om zodat deze met de goede kant naar boven ligt. Zet deel 4 (de armleuningkussen) op de tafel. Bevestig onderdeel 2 (de stofzak) onder de uitlaat van de stofafscheider. De positie van de schakelaar van de stofafscheider wordt weergegeven in het figuur.

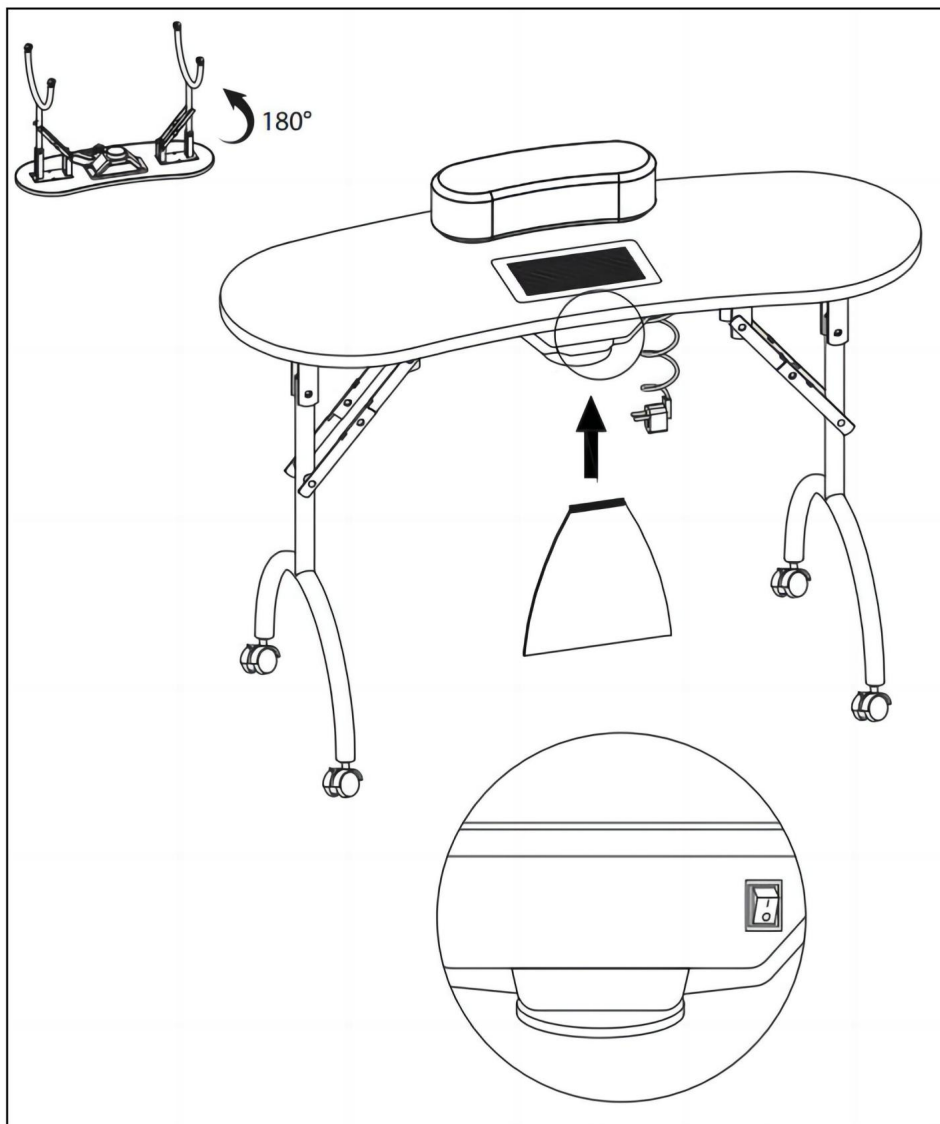

STAP3: Klem de tafellamp aan de rand van de tafel. Nadat je hem op de voeding hebt aangesloten, druk je op de aan/uit-knop om de lamp aan te zetten.

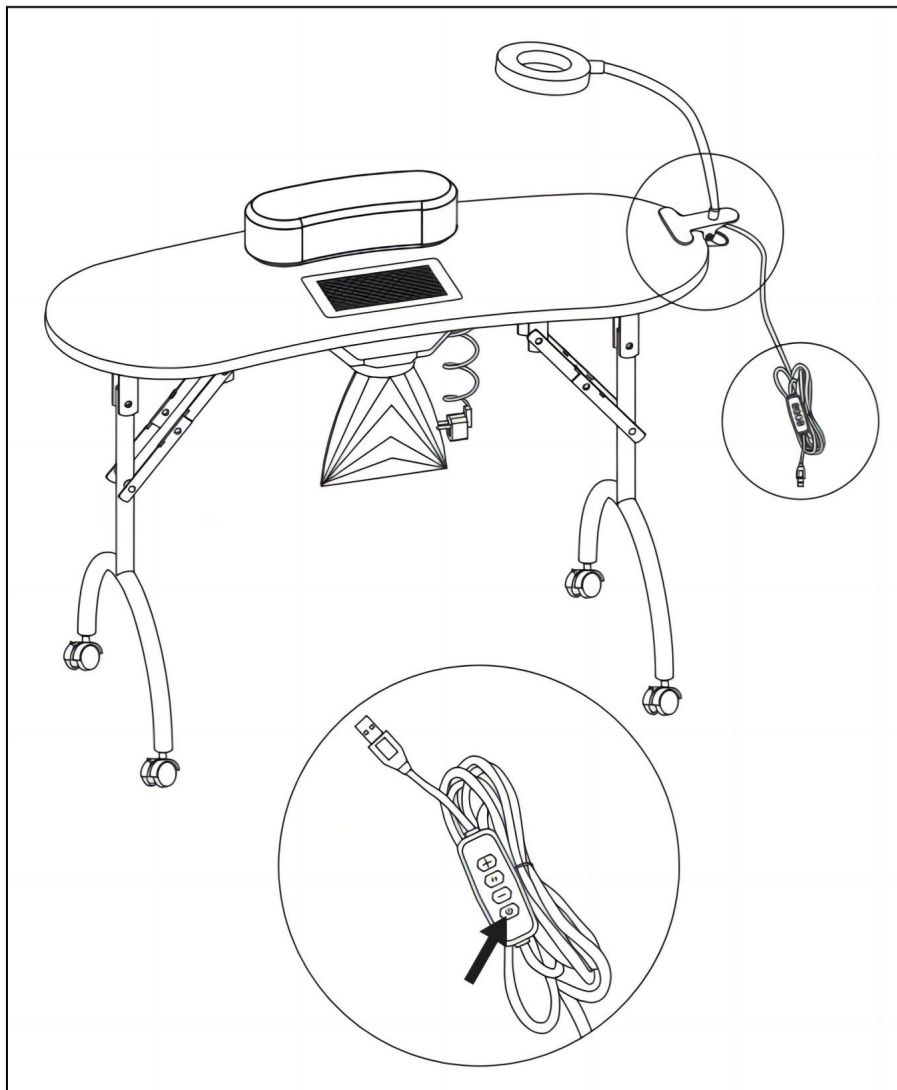

REINIGING EN OPSLAG

1. Veeg af met een zachte, droge doek. Gebruik nooit een schurend reinigingsmiddel of een schuursponsje. Niet doen reinigen met water of andere vloeistoffen.
2. Zorg ervoor dat het product droog blijft
3. Kinderen **mogen het product niet** afvegen om kantel- en valletsel te voorkomen.
4. Het regelmatig toevoegen van industrieel vet aan de deurspindel kan het geluid verminderen levensduur verlengen.

TIPS

Als het product niet werkt nadat het is ingeschakeld, controleer dan of het zekering is doorgebrand.

Fabrikant: Shanghaimuxinmuyeyouxiangongsi

Adres: Shuangchenglu 803nong11hao1602A-1609shi, baoshanqu, shanghai 200000 CN.

Geïmporteerd naar AUS: SIHAO PTY LTD. 1 ROKEVA STREETEASTWOOD NSW 2122 Australië

Geïmporteerd in de VS: Sanven Technology Ltd. Suite 250, 9166 Anaheim Plaats, Rancho Cucamonga, CA 91730



YH CONSULTING LIMITED.

C/O YH Consulting Limited Kantoor 147,
Centurion House, Londen Road,
Staines-upon-Thames, Surrey, TW18 4AX



E-CrossStu GmbH

Mainzer Landstr.69,
60329 Frankfurt am Main.

VEVOR[®]
TOUGH TOOLS, HALF PRICE

Technische ondersteuning en e-garantiecertificaat
www.vurig.com/ondersteuning

VEVOR®

TOUGH TOOLS, HALF PRICE

Teknisk support och e-garanticertifikat www.vevor.se/support

MANIKYRBORD

MODELL: MT-020F

Vi fortsätter att vara engagerade i att ge dig verktyg till konkurrenskraftiga priser.

"Spara hälften", "halva priset" eller andra liknande uttryck som används av oss representerar bara en uppskattning av besparingar du kan dra nytta av att köpa vissa verktyg hos oss jämfört med de stora toppmärkena och betyder inte nödvändigtvis att täcka alla kategorier av verktyg som erbjuds av oss. Du påminns vänligen om att noggrant kontrollera när du gör en beställning hos oss om du faktiskt sparar hälften i jämförelse med de främsta stora varumärkena.

VEVOR[®]

TOUGH TOOLS, HALF PRICE

MANIKYRBORD

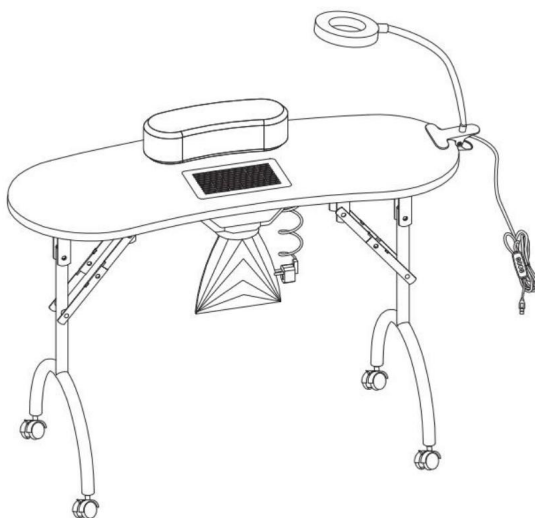

MODELL: MT-020F



BEHÖVS HJÄLP? KONTAKTA OSS!

Har du produktfrågor? Behöver du teknisk support? Kontakta oss gärna: **Teknisk support och e-garanticertifikat www.vevor.se/support**

Detta är den ursprungliga instruktionen, läs alla instruktioner noggrant innan du använder den. VEVOR reserverar sig för en tydlig tolkning av vår användarmanual. Utseendet på produkten är beroende av den produkt du fått. Ursäkta oss att vi inte kommer att informera dig igen om det finns någon teknik eller mjukvaruuppdateringar på vår produkt.

	Varning - För att minska risken för skada måste användaren läsa instruktionerna handbok noggrant.
	Compliance är en säkerhetscertifiering från EG och Storbritannien.
	Denna produkt omfattas av bestämmelserna i det europeiska direktivet 2012/19/EG. Symbolen som visar en soptunna på hjul korsad indikerar att produkten kräver separat sophämtning i Europeiska unionen. Detta gäller produkten och alla tillbehör märkt med denna symbol. Produkter märkta som sådana kanske inte är det kasseras med vanligt hushållsavfall, men måste tas till en insamlingsställe för återvinning av elektriska och elektroniska apparater

Säkerhetsvarningar och försiktighetsåtgärder

Tack för att du använder den här produkten. För att vara säker på att du kan använda maskinen korrekt, läs denna instruktion noggrant före användning och behåll den korrekt för framtida referens. Var noga med att läsa försiktighetsåtgärderna och säkerhetsregler på den här sidan för att säkerställa din säkra användning. Denna handbok kommer att beskriva säkerhetsvarningar och försiktighetsåtgärder, drift, underhåll och rengöring. Varningarna och instruktioner som granskas i denna handbok kan inte täcka alla möjliga förhållanden och situationer som kan uppstå. Försiktighet och sunt förnuft är inte inbyggt i detta produkt, eftersom vi tror att användningarna kommer att följa dessa koder.

Läs ALLA instruktioner innan du använder din maskin.

- 1. Se till att spänningen i ditt uttag är densamma som den angivna spänningen på apparatens märkskylt.**
2. Låt inte barn, minderåriga och husdjur komma nära eller röra vid maskinen.
3. Använd endast på avsett sätt. Stå eller sitt inte på produkten och placera den inte tungt föremål på produkten.
4. För att förhindra elektriska stötar, doppa inte ner sladden eller kontakten i vatten eller annat

vätskor.

5. Sänk inte ner apparaten i vatten eller annan vätska.
6. Koppla bort maskinen från uttaget när den inte används och före rengöring.
7. Använd inte enheten med en skadad sladd eller kontakt, felfunktion eller mekanisk skada. Skicka den till ditt närmaste auktoriserade servicecenter för undersökning och reparation (ENDAST tekniker ska öppna det).
8. Använda tillbehör eller tillbehör som inte medföljer eller rekommenderas av tillverkaren kan orsaka skada.
9. Om maskinen inte ska användas under en längre tid, koppla ur den, rengör och täck över den och förvara den på en torr och säker plats.
10. Låt inte nätsladden hänga över kanten på bordet eller bänken och låt den inte släppas komma i kontakt med varma ytor.
11. Placera inte enheten på eller nära varmluft, elektriska brännare eller värmare.
12. Stäng alltid av strömmen till uttaget innan du ansluter eller drar ut kontakten. Håll i kontakten istället för att dra i sladden.
13. Använd inte denna enhet för andra ändamål än den angivna användningen.
14. Placera inte i en fuktig miljö..
15. FÖRVARA DET UTOM BARNES RÄCKHÅLL.
16. RENGÖRA DEN INTE MED NÅGOT SLIPPANDE MATERIAL.
17. Lämna den aldrig utan uppsikt när den används.
18. ENDAST ANVÄNDNING INOMHUS.
19. Se till att eluttaget, kontakten och sladden som används fungerar som de ska skick. Skadade komponenter ska repareras av en certifierad elektriker som är kvalificerad att uppfylla lokala säkerhets- och elföreskrifter. Även om din nätsladd är det fungerar korrekt, håll den borta från vatten och undvik att låta den rinna över mattor eller värmeanordningar.
20. Undvik att använda den i närvaro av brandfarliga vätskor, gaser, damm eller annat explosiva situationer.
21. Typ Y-tillbehör: Om nätsladden är skadad måste den bytas ut mot tillverkaren, dess serviceombud eller liknande kvalificerade personer för att undvika en fara.

22. Personer med luftvägssjukdomar eller hudsjukdomar är förbjudna att använda.

23. Denna apparat är inte avsedd att användas av personer (inklusive barn) med utbildade fysiska, sensoriska eller mentala förmågor, eller brist på erfarenhet eller kunskap, såvida de inte har fått handledning eller instruktioner angående användning av apparaten av en person som är ansvarig för deras säkerhet.

24. Produkten ska placeras på en plan yta.

25. VARNING: Placera inte drycker eller andra vätskor på produkten. Om vätska är hållt, dra genast ur nätsladden.

26. Montering måste följa dessa instruktioner. Felaktig montering kan vara en fara.

27. Använd skyddsglasögon och kraftiga arbetshandskar vid montering.

28. Montera inte ihop när du är trött eller när du är påverkad av alkohol, droger eller medicin.

29. Vikt och andra produkttegenskaper gäller endast korrekt och fullständigt sammansatta produkter.





30. Håll monteringsområdet rent och väl upplyst.

31. Håll åskådare borta från området under monteringen.

32. Denna produkt är inte en leksak. Tillåt inte barn och husdjur att leka med eller närma sig detta objekt.

33. Inspektera före varje användning. Använd den inte om delar är lösa eller skadade.

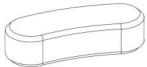
DELLISTER

<p>1. jag bota tabell x1 st</p>		<p>2. Damm väska X3PCS</p>		<p>3. LED ljus X1st</p>	
<p>4. Hand kudde x1 st</p>		<p>5. Lagring väska x1 st</p>		<p>Säkring x1st</p>	

Obs: mängden delar som visas i manualen är den faktiska användningen och oanvända delar är reservdelar.

MONTERINGSSEG

1. Kassera alla plastpåsar försiktigt och förvara dem borta från barn och husdjur.
2. Kontrollera alla komponenter som tillhandahålls enligt listan i denna manual. Se till du har alla delar listade.
3. Även om du är särskilt uppmärksam när du tillverkar denna produkt, måste du var försiktig under monteringsprocessen för att undvika att bli repad av vassa kanter.
4. Bär ögonskyddsglasögon och skyddshandskar vid montering och användning.
5. Produkten ska placeras på en plan yta.
6. Produkten kräver två personer för att montera.
7. Produkten kräver användning av en stjärnskruvmejsel (korsskruvmejsel behövs köpas av sig själv).
8. Om ojämna produktluckor upptäcks kan de tas isär och justeras.

STEG 1: Pressa ned fallbladsstöden i den riktning som visas i figuren för att säkra bordsbenen.

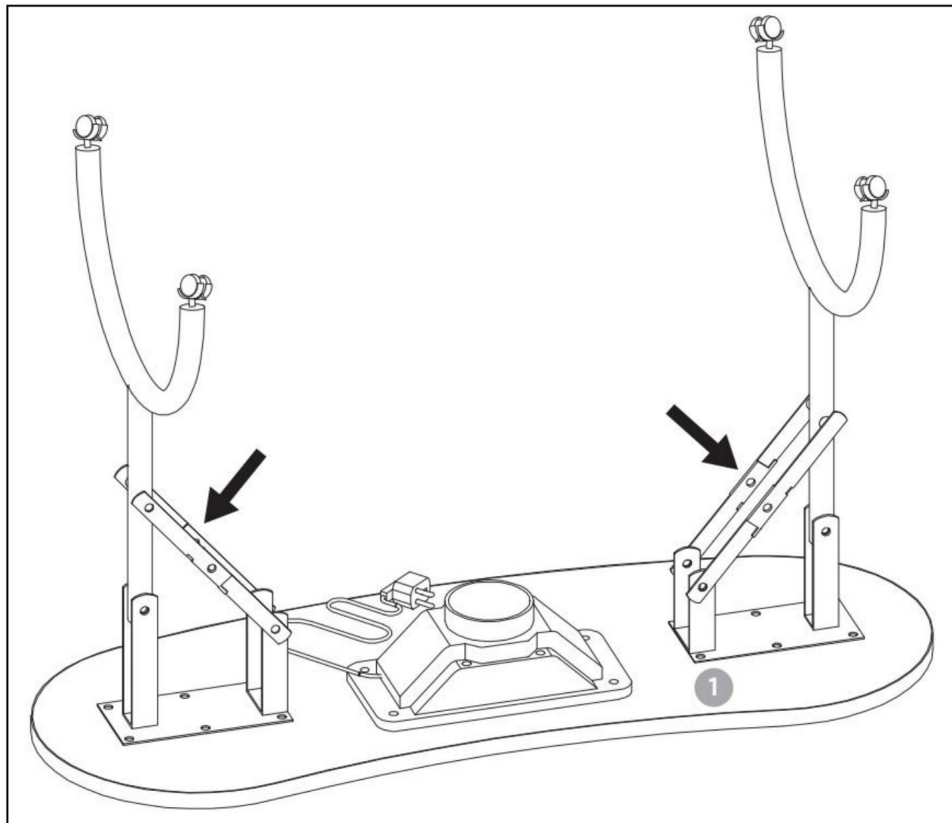

STEG 2: Vänd bordet 180 grader ^o så att det är rätt sida upp. Sätt del 4 (den armstödsdyna) på bordet. Fäst del 2 (dammpåsen) under utloppet på dammsamlaren. Positionen för dammsamlarens brytare visas i figuren.

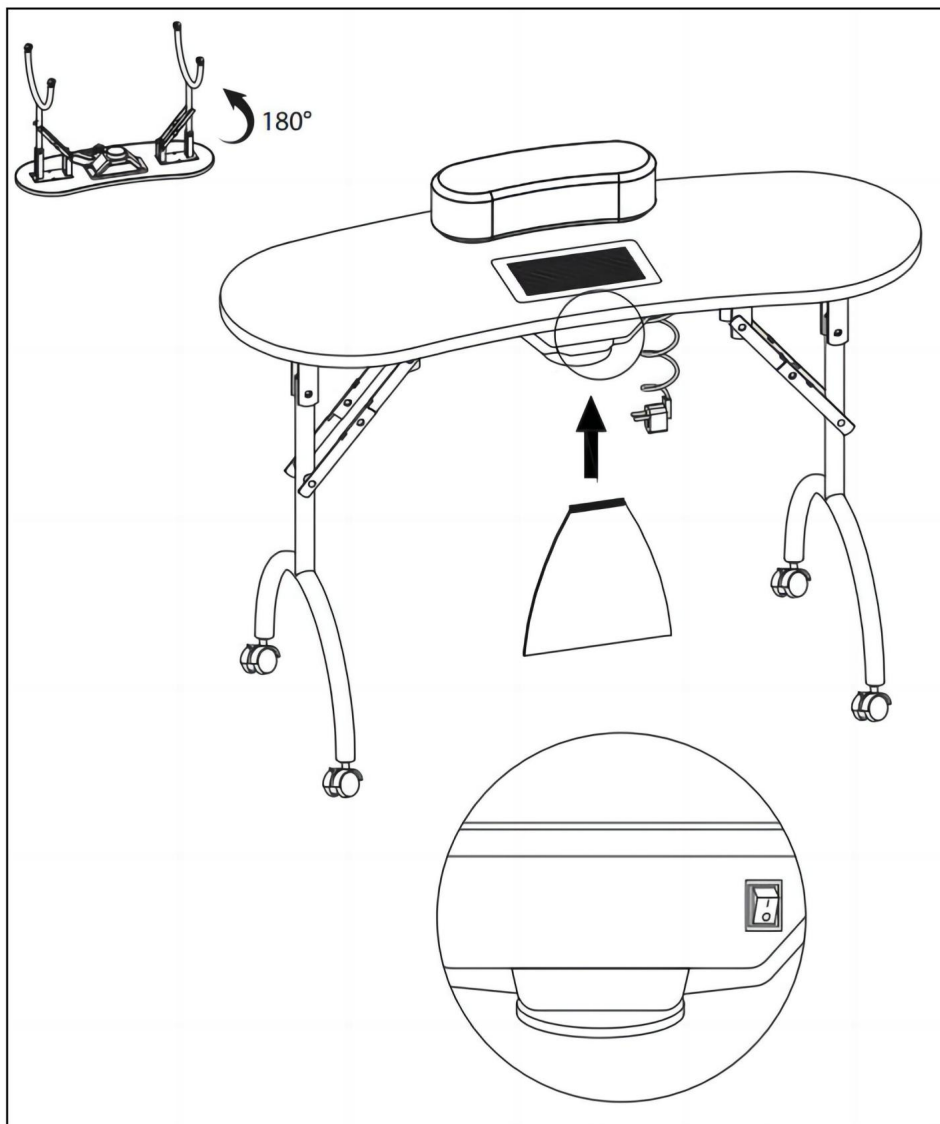

STEG 3: Fäst bordslampan i kanten av bordet. När du har anslutit den till strömförsörjningen, tryck på strömknappen för att tända lampan.

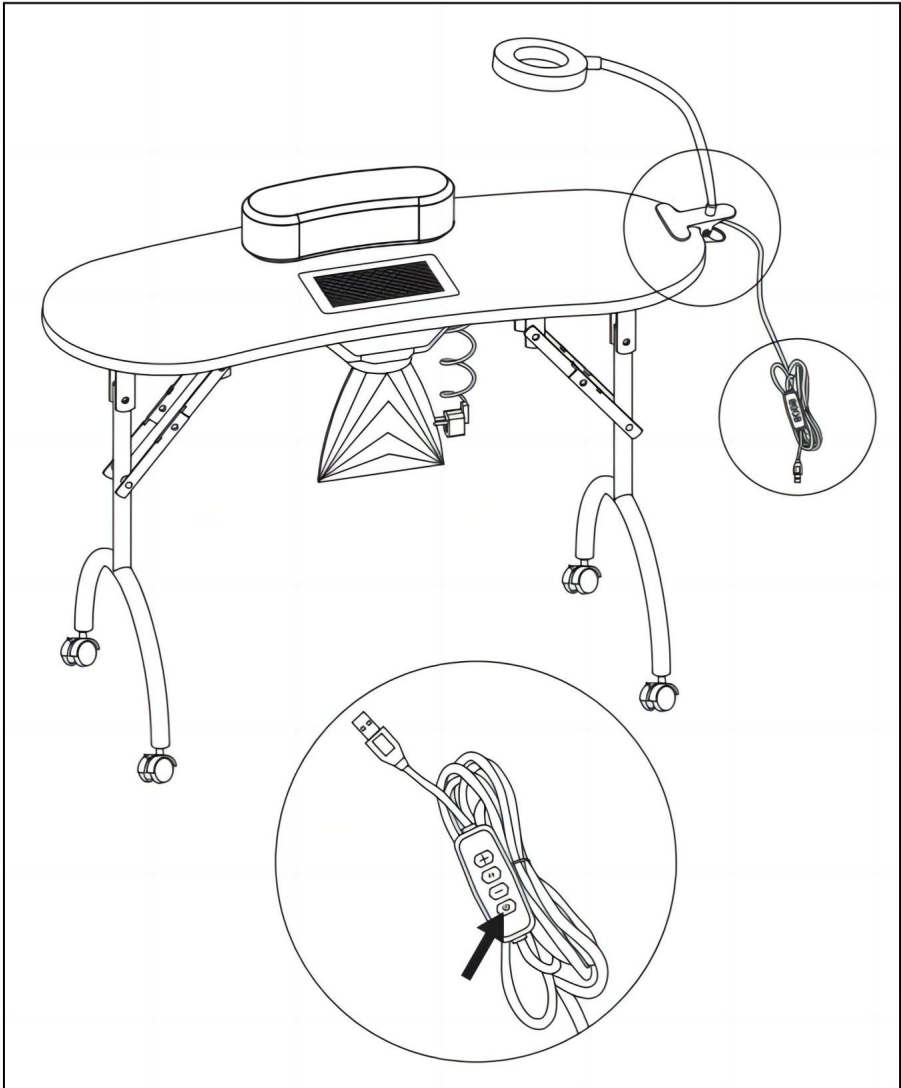

RENGÖRING OCH FÖRVARING

1. Torka av med en mjuk, torr trasa. Använd aldrig ett slipande rengöringsmedel eller en hård pad. Låt bli rengör med vatten eller andra vätskor.
2. Se till att hålla produkten torr
3. Barn **får inte** torka av produkten för att undvika tipp- och fallskador.
4. Att regelbundet tillsätta industrifett till dörrspindeln kan minska buller och förlänga livslängden.

TIPS

Om produkten inte fungerar efter att ha slagits på, kontrollera om den säkringen är utbränd.

Tillverkare: Shanghaimuxinmuyeyouxiangongsi

Adress: Shuangchenglu 803nong11hao1602A-1609shi, baoshanqu, shanghai 200000 CN.

Importerad till AUS: SIHAO PTY LTD. 1 ROKEVA STREETEASTWOOD NSW 2122 Australien

Importerad till USA: Sanven Technology Ltd. Suite 250, 9166 Anaheim Place, Rancho Cucamonga, CA 91730



YH CONSULTING LIMITED.

C/O YH Consulting Limited Office 147,
Centurion House, London Road,
Staines-upon-Thames, Surrey, TW18 4AX



E-CrossStu GmbH

Mainzer Landstr.69,
60329 Frankfurt am Main.

VEVOR[®]

TOUGH TOOLS, HALF PRICE

Teknisk support och e-garanticertifikat www.vevor.se/support