

VEVOR[®]

TOUGH TOOLS, HALF PRICE

Technical Support and E-Warranty Certificate www.vevor.com/support

OUTDOOR ENTERTAINMENT

TRAMPOLINE

MODEL: TX-B7123-10FT

TX-B7123-12FT

TX-B7123-14FT

We continue to be committed to provide you tools with competitive price. "Save Half", "Half Price" or any other similar expressions used by us only represents an estimate of savings you might benefit from buying certain tools with us compared to the major top brands and does not necessarily mean to cover all categories of tools offered by us. You are kindly reminded to verify carefully when you are placing an order with us if you are actually saving half in comparison with the top major brands.

VEVOR[®]

TOUGH TOOLS, HALF PRICE

OUTDOOR ENTERTAINMENT TRAMPOLINE

MODEL: TX-B7123-10FT / TX-B7123-12FT / TX-B7123-14FT

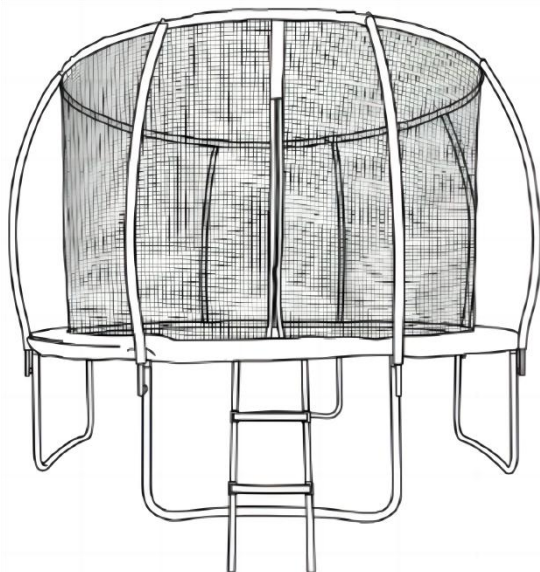









NEED HELP? CONTACT US!

Have product questions? Need technical support? Please feel free to contact us:

Technical Support and E-Warranty Certificate
www.vevor.com/support

This is the original instruction, please read all manual instructions carefully before operating. VEVOR reserves a clear interpretation of our user manual. The appearance of the product shall be subject to the product you received. Please forgive us that we won't inform you again if there are any technology or software updates on our product.

	Warning-To reduce the risk of injury, user must read instructions manual carefully.
	Not suitable for children under 36 months
	Do not use during pregnancy!
	Do not use when suffering from high blood pressure!
	Only one person on the trampoline!
	Use only bare feet!
	No somersaults!
	No smoking!
	Remove all sharp objects from trampoline and jumper!
	Do not bring watches, glasses, rings, scissors, phone etc.

SAFETY WARNINGS AND PRECAUTIONS

Thank you for using this product. In order to make sure that you can operate the machine correctly, read this instruction carefully before operation and keep it properly for future reference. Please read the precautions and safety rules on this page to ensure your safe use. This manual will outline safety warnings and precautions, operating, maintenance and cleaning. The warnings and instructions reviewed in this manual cannot cover all possible conditions and situations that may occur. Caution and common sense are not built into this product, since we believe that the uses will comply with these codes. Before starting a training program or engaging in strenuous endurance activity on the device, please consult a doctor.

Please read ALL the instructions before using your machine.

1. Assemble needs to follow these instructions. Incorrect assembly can be a hazard. Wear heavy-duty work gloves during assembly.
2. Do not assemble and use when tired or when under the influence of alcohol, drugs or medication.
3. Elastic and other product properties only apply to correctly and completely assembled products.
4. Keep the assembly area clean and well-lit.
5. Keep bystanders out of the area during assembly.
6. The trampoline must be set up by an adult following the instructions. Do not allow children and pets to play alone or approach this item. Don't Climb Products.
7. Use as intended only. Always zip up the net before jumping. Make sure the net is securely zipped before bouncing.
8. **Inspect before every use.** Do not use it if Part are loose or damaged. Be aware of the following potential hazards:
 - Missing, damaged or improperly positioned frame padding.
 - Punctures, tears, frays, or holes in the fabric of the bed. Deterioration of stitching, fabric, or webbing.
 - Bent or broken frame.
 - Loose or missing bolts. Loosened legs.
 - Bumper cotton cracked, damaged, lost
9. People or objects hanging on the product will cause the product to fall.

10. Pay attention to pedestrians and vehicles when using.
11. Do not apply this unit to any other purposes than the indicated usage. No changes to any Part or structure of the product are allowed.
12. The trampoline net cannot place items to avoid damage.
13. Do not use it for commercial purposes.
14. DO NOT CLEAN IT WITH ANY ABRASIVE MATERIAL.
15. Never leave it unattended while in use.
16. Pet urine and feces can damage the product, please keep away.
17. Do not place the product on or near hot air, electric burners or heaters. Fireworks, cigarettes, flares, and other items can ignite the product. Please stay away from them.
18. The product should be placed on a flat surface. And it should be installed in an open and safe place, at least 2m from any structure or obstructions, avoiding places near windows, roads, railways, rivers, fences, garages, houses, overhanging branches, electrical wires, swimming pools, swings, slides, climbing frames, walls, furniture, wires, ceiling fans, etc.
19. The trampoline is intended for outdoor use only. Do not place it in a damp environment.
20. Must use the designed access points to climb in S out of the trampoline.
21. Do not eat and drink while jumping. It is advisable not to bounce immediately after a meal.
22. This appliance is not intended for use by persons (including children) with reduced physical, sensory or mental capabilities, or lack of experience or knowledge, unless they have been given supervision or instruction concerning the use of the appliance by a person responsible for their safety. Not suitable for children under 36 months- small Part, choking hazard.
23. Always jump in the middle of the mat and practice bounce techniques safely with adult supervision and guidance.
24. Take your shoes off while jumping. Empty pockets and hands before jumping. Don't wear glasses.
25. Do not allow more than one person at a time on the trampoline. Do not use multiple people at the same time.
26. Max user weight limit: check size chart.
27. DO NOT bury the trampoline in the ground.

28. Do not install the trampoline over concrete, asphalt, or any other hard surface. Make sure there are no children, pets, animals, obstructions underneath the trampoline.

29. Don't intentionally jump against the protection net as this will weaken it.

30. Artificial illumination may be required for indoor or shady areas.

31. The metal frame of the trampoline can conduct electricity. All lamps, extension cords and similar electronic devices must not come into contact with the frame.

32. Check the trampoline before and after each use to make sure that all Part are properly and securely in place. If necessary, tighten the screws and replace any worn, defective or missing Part.

33. Wear comfortable clothing in which you can move around easily when using the device. Do not wear hooks, snaps, drawstrings or similar items that could get caught in the trampoline. Before use, remove all necklaces and earrings.

34. Please only wear suitable trampoline shoes or socks to avoid slipping. Tights or shoes with smooth leather soles are not suitable for trampoline use.

35. The minimum age for using the trampoline is 3 years. Children under the age of 12 should only use the trampoline under the supervision of an adult who is able to assess the risks.

36. If you have heart disease, high blood pressure and other physical diseases, you should not use this product. We accept no liability for consequential damage caused by non-compliance.

 WARNING: 37. This appliance is not intended for use by young or infirm persons unless supervised by a responsible person to ensure that they can use the appliance safely. Young children should be supervised to ensure that they do not play with the product. Pets should stay away from the product. Do not use outdoors on rainy and cloudy days and strong wind conditions, avoid lightning strikes and falls. People or pets hanging on the product will cause injury or death.





38. The manufacturer strongly recommends assembly the enclosure net before using trampoline, this will reduce the risk of falling off, offer safety for children.





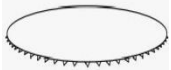



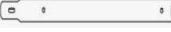

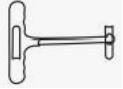
39. Do not try to do somersaults on the trampoline. Landing on the head or neck, even if it happens in the middle of the trampoline, can result in serious injuries such as paralysis and, in the worst case, death.





PRODUCT PART

1. Please dispose of all plastic bags carefully and keep them away from children and pets.
2. Check all components provided according to the list in this manual. Make sure you have all of the Part listed.
3. Although paying particular attention when manufacturing this product, you must be careful during the assembly process to avoid being scratched by sharp edges.
4. Wear protective gloves, during assembly and use.
5. The product should be placed on a flat surface.
6. The product requires two people to assemble.

NOTE: The quantity of Part shown in the manual is the actual usage and the unused Part are spare Part.

Model		TX-B7123-10FT	TX-B7123-12FT	TX-B7123-14FT
Max user weight limit		330 Pound (150Kg)	400 Pound (181Kg)	450 Pound (204Kg)
A	 Frame Cover	2PCS	2PCS	4PCS
B	 Jumping Mat	1PCS	1PCS	1PCS
C	 Frame	8PCS	8PCS	8PCS
D	 Steel T-Connector	8PCS	8PCS	8PCS
E	 Spring	64PCS	72PCS	80PCS
F	 Leg Extension	8PCS	8PCS	8PCS

G		W Shaped Leg	4pc	4pc	4pc
H		Spring Tool T-Hook	2pc	2pc	2pc
I		Bottom Pole	8pc	8pc	8pc
J		Upper Pole	8pc	8pc	8pc
K		Long Screw	16pc	16pc	16pc
L		Nut	16pc	16pc	16pc
M		Plastic Pad	16pc	16pc	16pc
N		Enclosure Net	1pc	1pc	1pc
O		Fiberglass Stick	8pc	8pc	8pc
P		Plastic T-Connector	8pc	8pc	8pc
Q		Pole Foam	16pc	16pc	16pc
R		Wrench	1pc	1pc	1pc

S		Screw Nut	16pc	16pc	16pc
T		Ladder Pipe	2pc	2pc	2pc
U		Ladder Steps	2pc	2pc	2pc
V		Ladder Screw	4pc	4pc	4pc
W		Ladder Nut	4pc	4pc	4pc

ASSEMBLY STEPS

Step 1

- Insert the Leg Extension (F) into the W-Shaped Legs (G). Make sure the bumps are aligned with the holes in the bars and stick out through them completely. Bumps should face back and front.

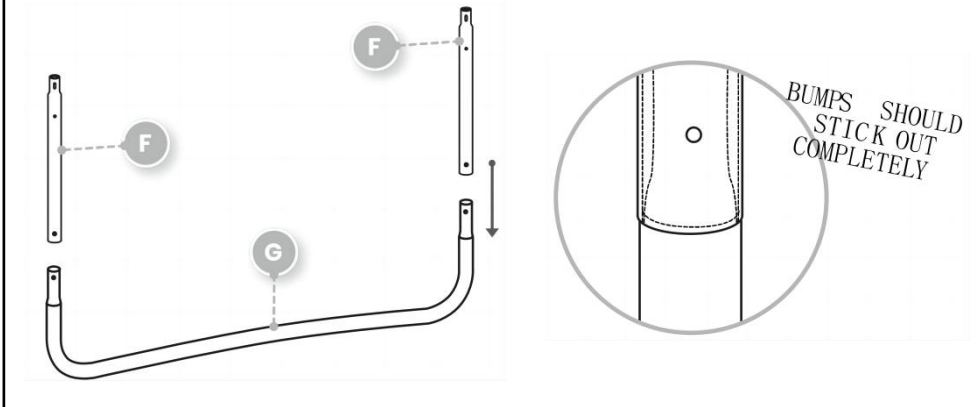

Step 2

- Attach The Frame (C) to T-Connectors (D). Continue until you form the circle.

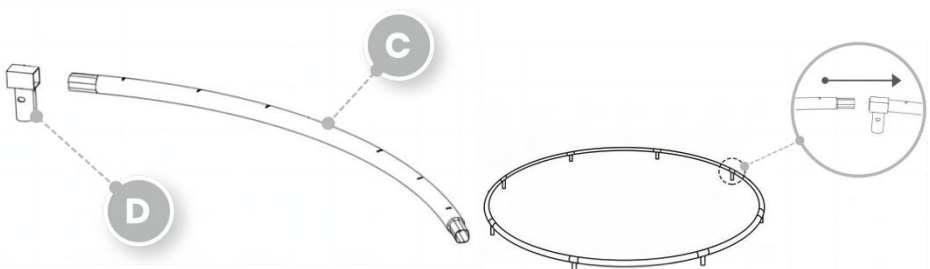

Tip: Have a second person or use a wall to apply some resistance against the frame to help it shift into place.

Step 3

● Two people will be necessary at this point to install the trampoline. One person lifts up the circle frame, while the other lifts the W shaped leg tubes to a standing (vertical) position and inserts the Steel T-Connectors (D) into a W-Shaped Leg tube. Ensure the locking holes are aligned.

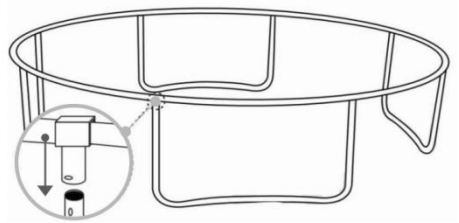
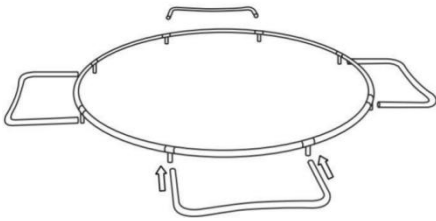

Step 4

● Layout the jumping mat (B) inside the circle frame. Insert one end of the spring (E) in the triangle ring of the jumping mat (B) and the other end pull it with the spring tool (H) and insert it into the frame hole.

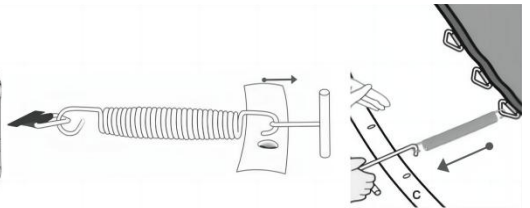
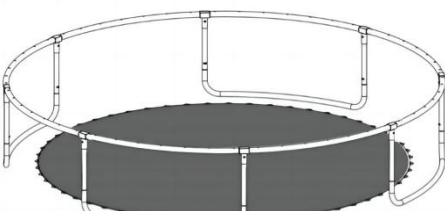

Step 5

● Start installing the springs in an X shape. The tension needs to be distributed evenly for the net to be installed correctly. Gently tap down against the spring if the hook is not completely in the hole. Springs will create high levels of tension when assembled. Please take care not to pinch your fingers.

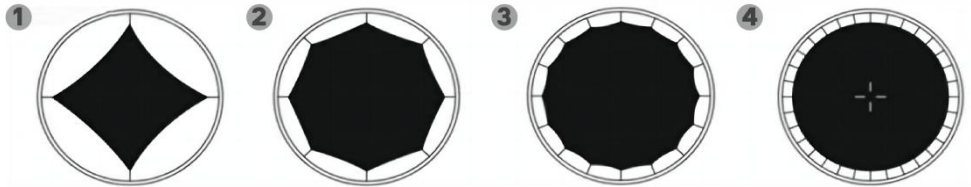

Step 6

● Firmly fix the bottom pole (I) to the plastic pad (M) then insert a long screw (K) through the pole, plastic pad, and leg extension then secure it at the end with a nut (L). Then insert the Upper Pole (J) into the Bottom Pole (I).

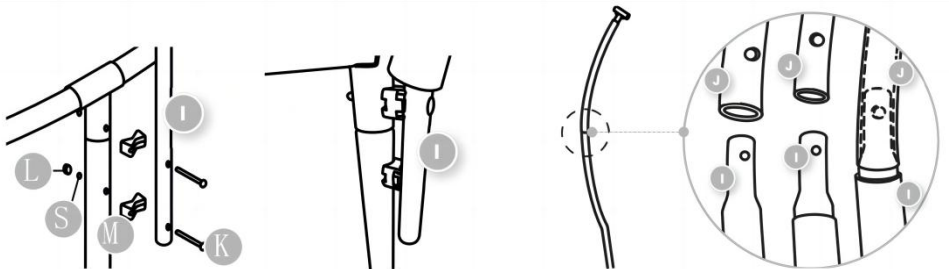

Step 7

- Insert the Plastic T-Connector (P) into the top of the upper pole (bumps should face left and right). Press down with your fingers on the bumps on each side of the T-Connector. Make sure the cylinders are securely installed the T-Connector bumps should stick out through the pole holes.

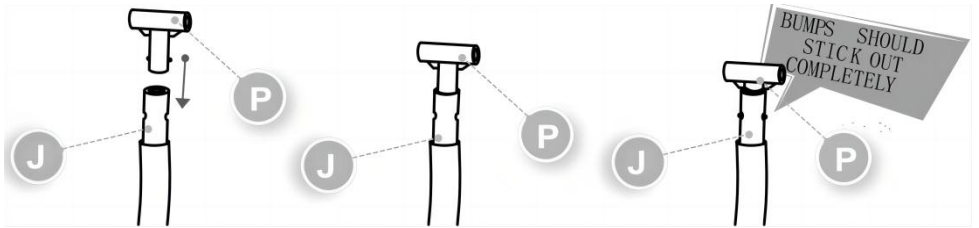

Step 8

- Insert the fiberglass stick through the designed area in the safety net and connect it to the T-Connector.

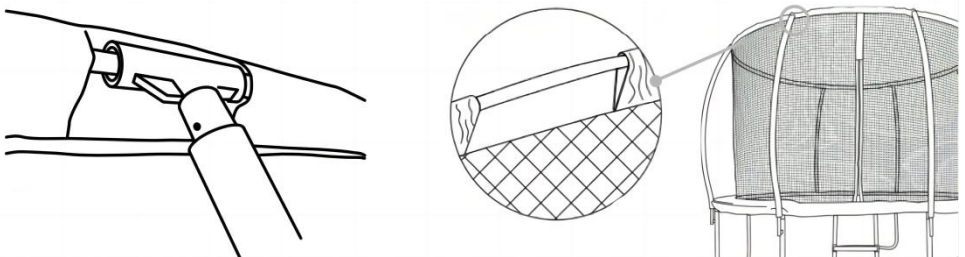

TIPS: You can connect all the fiberglass sticks through the safety net and to the T connectors until you have a circle. After this, you can insert all the T-Connectors into the Pole. 2 people are needed.

Step 9

● Pass every strip of the safety net through the metal triangles of the springs and secure it with the snap hook around the next triangle on the left. Continue in the same way. When you secure the clip make sure to pass it through the loops of the net.

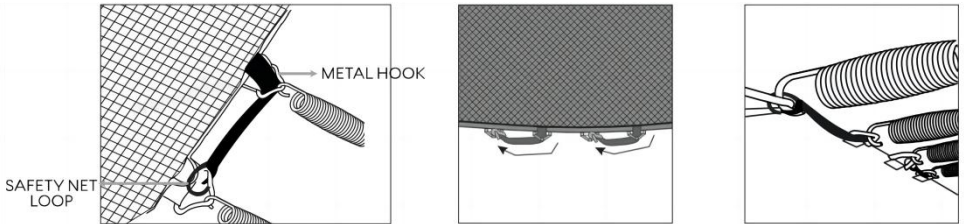

Step 10

● Cover the spring frame with the soft padding Frame Cover (A). Secure the padding parts together using the Velcro on each side, and tie the straps located underneath. Lay down the Frame Cover (A) so all the springs are covered. It should be fitted like a shower cap. Make sure it covers all metal parts.

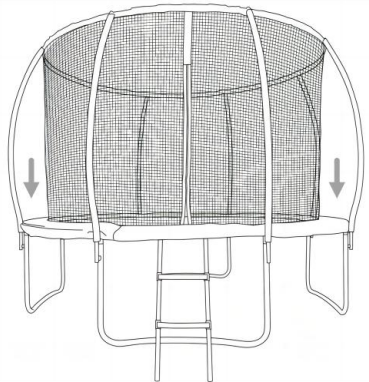

ATTENTION: If the thread is not correctly installed it might stop the zipper from closing properly. Please make sure the thread goes all around the net and is securely tightened.

STEP LADDER

Step 11

- Align the two Ladder Pipes (T) and slide up the Steps one by one (U). Secure with the screws (V) and Ladder Nuts (W).

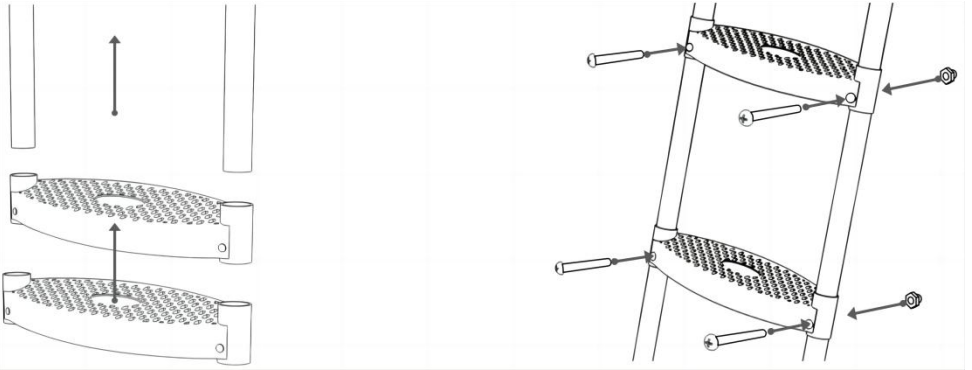

Step 12

- Hook the step ladder to the Metal Frame (C) of the trampoline under the Frame Cover (A).

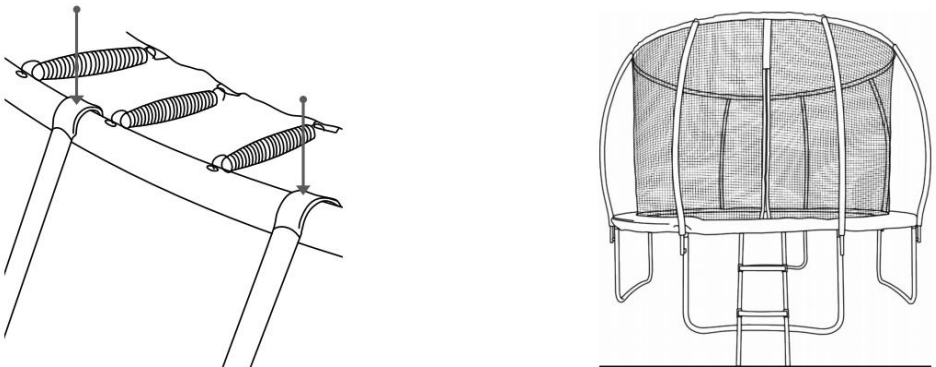

13. Please check whether the product is installed correctly and firmly, and read the safety information in the manual again.

14. The product should be placed on a flat surface. Make sure the net zipper is closed before use. Follow the manual safety information and enjoy your trampoline.

CLEANING AND STORAGE

1. Wipe with a soft, dry cloth. Never use an abrasive cleanser or harsh pad.
2. Children are **not allowed** to wipe the product to avoid tipping and falling injuries.
3. After disassembling the product, please assemble the parts and accessories. Be sure to keep the product dry.
4. Please clean regularly to avoid dirt.

Notes: Before using it again, reassemble according to the instructions.

TIPS

1. Always step on and off the trampoline carefully, do not jump.
2. Stay in the center of the trampoline when jumping. Don't jump on the edge, don't jump on the net.
3. Stop bouncing by flexing your knees as your feet come in contact with the trampoline bed.
4. For safety, it's suggested lessons from a professional should be acquired before using this trampoline.

Notice: Before anyone uses this trampoline, it is imperative that you read all the instructions carefully and make sure that the assembly went without any errors.

Manufacturer: Shanghaimuxinmuyeyouxiangongsi

Address: Shuangchenglu 803nong11hao1602A-1609shi, baoshanqu, shanghai 200000 CN.

Imported to AUS: SIHAO PTY LTD. 1 ROKEVA STREETEASTWOOD NSW 2122 Australia

Imported to USA: Sanven Technology Ltd. Suite 250, 9166 Anaheim Place, Rancho Cucamonga, CA 91730



YH CONSULTING LIMITED.

C/O YH Consulting Limited Office 147,
Centurion House, London Road,
Staines-upon-Thames, Surrey, TW18 4AX



E-CrossStu GmbH
Mainzer Landstr.69,
60329 Frankfurt am Main.

VEVOR[®]

TOUGH TOOLS, HALF PRICE

Technical Support and E-Warranty Certificate

www.vevor.com/support

VEVOR[®]

TOUGH TOOLS, HALF PRICE

Assistance technique et certificat de garantie électronique www.vevor.com/support

DIVERTISSEMENT EN PLEIN AIR

TRAMPOLINE

MODÈLE : TX-B7123-10FT

TX-B7123-12FT

TX-B7123-14FT

Nous continuons à nous engager à vous fournir des outils à des prix compétitifs.

« Économisez la moitié », « Moitié prix » ou toute autre expression similaire utilisée par nous ne représente qu'une estimation des économies que vous pourriez réaliser en achetant certains outils chez nous par rapport aux grandes marques et ne couvre pas nécessairement toutes les catégories d'outils que nous proposons.

Nous vous rappelons de bien vouloir vérifier soigneusement lorsque vous passez une commande chez nous si vous économisez réellement la moitié par rapport aux grandes marques.

VEVOR[®]
TOUGH TOOLS, HALF PRICE

DIVERTISSEMENT EN PLEIN AIR
TRAMPOLINE

MODÈLE : TX-B7123-10FT / TX-B7123-12FT / TX-B7123-14FT













BESOIN D'AIDE? CONTACTEZ-NOUS!

Vous avez des questions sur nos produits ? Vous avez besoin d'assistance technique ?
N'hésitez pas

à nous contacter : Assistance technique et certificat de garantie
électronique www.vevor.com/support

Il s'agit de la notice d'utilisation d'origine. Veuillez lire attentivement toutes les instructions du manuel avant de l'utiliser. VEVOR se réserve le droit d'interpréter clairement notre manuel d'utilisation. L'apparence du produit dépend du produit que vous avez reçu. Veuillez nous excuser, nous ne vous informerons plus en cas de mise à jour technologique ou logicielle de notre produit.

	Avertissement - Pour réduire le risque de blessure, l'utilisateur doit lire attentivement le manuel d'instructions.
	Ne convient pas aux enfants de moins de 36 mois
	Ne pas utiliser pendant la grossesse !
	Ne pas utiliser en cas d'hypertension artérielle !
	Une seule personne sur le trampoline !
	Utilisez uniquement les pieds nus !
	Pas de saltos !
	Interdiction de fumer!
	Retirez tous les objets tranchants du trampoline et du sauteur !
	N'apportez pas de montres, lunettes, bagues, ciseaux, téléphone, etc.

AVERTISSEMENTS ET PRÉCAUTIONS DE SÉCURITÉ

Nous vous remercions d'avoir utilisé ce produit. Afin de vous assurer que vous pouvez utiliser le produit correctement, lisez attentivement ces instructions avant de l'utiliser et conservez-les. Pour utiliser correctement la machine, lisez attentivement ces instructions avant de l'utiliser et conservez-les. correctement pour référence ultérieure. Veuillez lire les précautions et les règles de sécurité sur ce page pour assurer votre utilisation en toute sécurité. Ce manuel décrit les avertissements de sécurité et les précautions d'emploi, d'entretien et de nettoyage. Les avertissements et les instructions examinés dans ce manuel ne peuvent pas couvrir toutes les conditions et situations possibles qui peuvent se produire. La prudence et le bon sens ne sont pas intégrés dans ce produit, car nous ne pouvons pas croire que les utilisations seront conformes à ces codes. Avant de commencer une formation, un programme ou participer à une activité d'endurance intense sur l'appareil, veuillez consulter un médecin.

Veillez lire TOUTES les instructions avant d'utiliser votre machine.

1. L'assemblage doit suivre ces instructions. Un assemblage incorrect peut être un danger. Portez des gants de travail résistants pendant le montage.
2. Ne pas assembler et utiliser lorsque vous êtes fatigué ou sous l'influence de l'alcool, de drogues ou de médicaments.
3. Les propriétés élastiques et autres propriétés du produit ne s'appliquent qu'à un produit correctement et complètement assemblé.
4. Gardez la zone de montage propre et bien éclairée.
5. Gardez les spectateurs hors de la zone pendant le montage.
6. Le trampoline doit être installé par un adulte en suivant les instructions. Ne laissez pas les enfants et les animaux domestiques jouer seuls ou s'approcher de cet article. Ne grimpez pas sur les produits.
7. Utilisez-le uniquement comme prévu. Fermez toujours la fermeture éclair du filet avant de sauter. Assurez-vous que le filet est solidement zippé avant de rebondir.
8. Inspectez l'appareil avant chaque utilisation. Ne l'utilisez pas si des pièces sont desserrées ou endommagées. Soyez conscient des dangers potentiels suivants :
 - Rembourrage du cadre manquant, endommagé ou mal positionné.
 - Perforations, déchirures, effilochures ou trous dans le tissu du lit. Détérioration de la couture, tissu ou sangle.
 - Cadre plié ou cassé.
 - Boulons desserrés ou manquants. Pieds desserrés.
 - Coton de pare-chocs fissuré, endommagé, perdu
9. Les personnes ou les objets suspendus au produit provoqueront la chute du produit.

10. Faites attention aux piétons et aux véhicules lors de l'utilisation.

11. N'utilisez pas cet appareil à d'autres fins que celles indiquées. Non

des modifications à toute partie ou structure du produit sont autorisées.

12. Le filet du trampoline ne peut pas contenir d'objets pour éviter tout dommage.

13. Ne l'utilisez pas à des fins commerciales.

14. NE LE NETTOYEZ PAS AVEC UN MATÉRIAU ABRASIF.

15. Ne le laissez jamais sans surveillance pendant son utilisation.

16. L'urine et les excréments d'animaux domestiques peuvent endommager le produit, veuillez les tenir à l'écart.

17. Ne placez pas le produit sur ou à proximité d'appareils à air chaud, de brûleurs électriques ou de radiateurs.

Les feux d'artifice, les cigarettes, les fusées éclairantes et autres objets peuvent enflammer le produit. Veuillez rester à proximité loin d'eux.

18. Le produit doit être placé sur une surface plane. Et il doit être installé dans un

endroit ouvert et sûr, à au moins 2 m de toute structure ou obstruction, en évitant

endroits près des fenêtres, routes, voies ferrées, rivières, clôtures, garages, maisons, branches en

surplomb, fils électriques, piscines, balançoires, toboggans, escalade

cadres, murs, meubles, fils, ventilateurs de plafond, etc.

19. Le trampoline est destiné à être utilisé à l'extérieur uniquement. Ne le placez pas dans un endroit humide. environnement.

20. Doit utiliser les points d'accès prévus pour sortir du trampoline en S.

21. Ne pas manger ni boire en sautant. Il est conseillé de ne pas rebondir immédiatement après un repas.

22. Cet appareil n'est pas destiné à être utilisé par des personnes (y compris des enfants)

capacités physiques, sensorielles ou mentales réduites, ou manque d'expérience ou

connaissances, à moins qu'ils n'aient reçu une supervision ou des instructions concernant

utilisation de l'appareil par une personne responsable de sa sécurité. Ne convient pas

enfants de moins de 36 mois - petite pièce, risque d'étouffement.

23. Sautez toujours au milieu du tapis et pratiquez les techniques de rebond en toute sécurité

avec la supervision et les conseils d'un adulte.

24. Retirez vos chaussures avant de sauter. Videz vos poches et vos mains avant de sauter.

Ne portez pas de lunettes.

25. Ne laissez pas plus d'une personne à la fois sur le trampoline. N'utilisez pas

plusieurs personnes en même temps.

26. Limite de poids maximale de l'utilisateur : consultez le tableau des tailles.

27. NE PAS enterrer le trampoline dans le sol.

28. N'installez pas le trampoline sur du béton, de l'asphalte ou toute autre surface dure.

Assurez-vous qu'il n'y a pas d'enfants, d'animaux domestiques, d'animaux, d'obstacles sous le trampoline.

29. Ne sautez pas intentionnellement contre le filet de protection car cela l'affaiblirait.

30. Un éclairage artificiel peut être nécessaire pour les zones intérieures ou ombragées.

31. Le cadre métallique du trampoline peut conduire l'électricité. Toutes les lampes, les rallonges les cordons et appareils électroniques similaires ne doivent pas entrer en contact avec le cadre.

32. Vérifiez le trampoline avant et après chaque utilisation pour vous assurer que toutes les pièces sont correctement et solidement en place. Si nécessaire, serrez les vis et remplacez les

Pièce usée, défectueuse ou manquante.

33. Portez des vêtements confortables dans lesquels vous pouvez vous déplacer facilement lorsque vous utilisez l'appareil. Ne portez pas de crochets, de boutons-pression, de cordons ou d'objets similaires qui pourraient pris dans le trampoline. Avant utilisation, retirez tous les colliers et boucles d'oreilles.

34. Veuillez porter uniquement des chaussures ou des chaussettes de trampoline adaptées pour éviter de glisser. Collants ou les chaussures à semelles en cuir lisse ne conviennent pas à l'utilisation du trampoline.

35. L'âge minimum pour utiliser le trampoline est de 3 ans. Les enfants de moins de 12 ans ne doivent utiliser le trampoline que sous la surveillance d'un adulte capable pour évaluer les risques.

36. Si vous souffrez d'une maladie cardiaque, d'hypertension artérielle ou d'autres maladies physiques, vous ne devez pas utiliser ce produit. Nous déclinons toute responsabilité pour les dommages indirects. causé par la non-conformité.

 **AVERTISSEMENT** : 37. Cet appareil n'est pas destiné à être utilisé par des personnes jeunes ou infirmes. personnes à moins d'être supervisées par une personne responsable pour s'assurer qu'elles peuvent utiliser l'appareil en toute sécurité. Les jeunes enfants doivent être surveillés pour s'assurer qu'ils ne jouent pas avec le produit. Les animaux domestiques doivent rester à l'écart du produit. Ne pas utiliser à l'extérieur par temps pluvieux, nuageux et par vent fort conditions, évitez les coups de foudre et les chutes. Les personnes ou les animaux domestiques accrochés au Le produit peut entraîner des blessures ou la mort.

38. Le fabricant recommande fortement d'assembler le filet de l'enceinte avant d'utiliser le trampoline, cela réduira le risque de chute et offrira une sécurité pour enfants.

39. N'essayez pas de faire des saltos sur le trampoline. Atterrir sur la tête ou cou, même si cela se produit au milieu du trampoline, peut entraîner de graves des blessures telles que la paralysie et, dans le pire des cas, la mort.

PARTIE DU PRODUIT

1. Veuillez jeter tous les sacs en plastique avec précaution et les garder hors de portée des enfants.

et les animaux de compagnie.

2. Vérifiez tous les composants fournis selon la liste de ce manuel. Assurez-vous

vous avez toutes les pièces répertoriées.

3. Bien que vous accordiez une attention particulière lors de la fabrication de ce produit, vous devez

Soyez prudent lors du processus d'assemblage pour éviter d'être rayé par des bords tranchants.







4. Portez des gants de protection pendant le montage et l'utilisation.









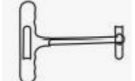

5. Le produit doit être placé sur une surface plane.



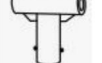

6. Le produit nécessite deux personnes pour l'assembler.

REMARQUE : La quantité de pièces indiquée dans le manuel correspond à l'utilisation réelle et

Les pièces non utilisées sont des pièces de rechange.

Modèle			TX-B7123-10FT	TX-B7123-12FT	TX-B7123-14FT
Limite de poids maximale de l'utilisateur			330 livres (150 kg)	400 livres (181 kg)	450 livres (204 kg)
UN		Cadre Couverture	2 pièces	2 pièces	4 pièces
B		Sauter Avec	1 pièce	1 pièce	1 pièce
C		Cadre	8 pièces	8 pièces	8 pièces
D		Acier Connecteur en T	8 pièces	8 pièces	8 pièces
ET		Printemps	64 pièces	72 pièces	80 pièces
F		Jambe Extension	8 pièces	8 pièces	8 pièces

G		En forme de W Jambe	4 pièces	4 pièces	4 pièces
H		Outil à ressort Crochet en T	2 pièces	2 pièces	2 pièces
-		Bas Il n'y a pas	8 pièces	8 pièces	8 pièces
J		Supérieur Il n'y a pas	8 pièces	8 pièces	8 pièces
K		Long Vis	16 pièces	16 pièces	16 pièces
L		Noix	16 pièces	16 pièces	16 pièces
M		Plastique Tampon	16 pièces	16 pièces	16 pièces
N		Enceinte Filet	1 pièce	1 pièce	1 pièce
O		Fibre de verre Bâton	8 pièces	8 pièces	8 pièces
P		Plastique Connecteur en T	8 pièces	8 pièces	8 pièces
Q		Il n'y a pas Mousse	16 pièces	16 pièces	16 pièces
R		Clé	1 pièce	1 pièce	1 pièce

S		Écrou à vis	16 pièces	16 pièces	16 pièces
T		Échelle Tuyau	2 pièces	2 pièces	2 pièces
DANS		Échelle Mesures	2 pièces	2 pièces	2 pièces
V		Échelle Vis	4 pièces	4 pièces	4 pièces
DANS		Échelle Noix	4 pièces	4 pièces	4 pièces

ÉTAPES D'ASSEMBLAGE

Étape 1

- Insérez l'extension de jambe (F) dans les pieds en forme de W (G). Assurez-vous que

les bosses sont alignées avec les trous des barres et dépassent complètement à travers eux.

Les bosses doivent être orientées vers l'arrière et vers l'avant.

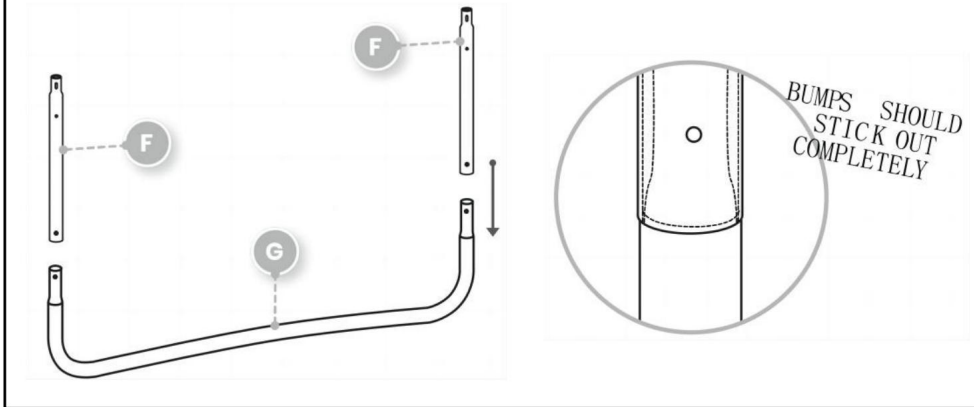

Étape 2

- Fixez le cadre (C) aux connecteurs en T (D). Continuez jusqu'à ce que vous formiez le cercle.

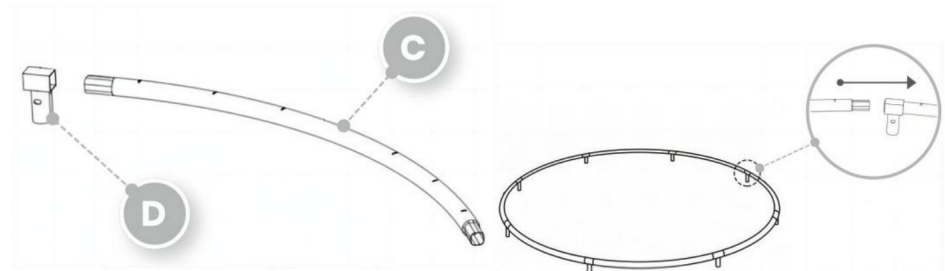

Astuce : demandez à une deuxième personne ou utilisez un mur pour appliquer une certaine résistance contre le cadre afin de l'aider à se mettre en place.

Étape 3

- Deux personnes seront nécessaires à ce stade pour installer le trampoline. Une personne soulève le cadre circulaire, tandis que l'autre soulève les tubes de jambe en forme de W en position debout (verticale) et insère les connecteurs en T en acier (D) dans un tube de jambe en forme de W. Assurez-vous que les trous de verrouillage sont alignés.

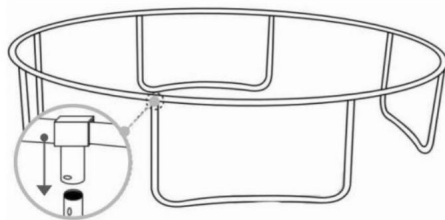
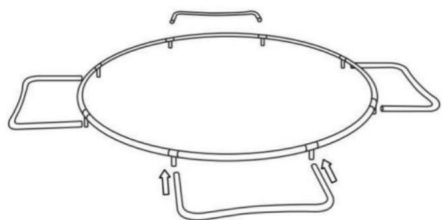

Étape 4

- Disposez le tapis de saut (B) à l'intérieur du cadre circulaire. Insérez une extrémité du ressort (E) dans l'anneau triangulaire du tapis de saut (B) et l'autre extrémité tirez-le avec l'outil à ressort (H) et insérez-le dans le trou du cadre.

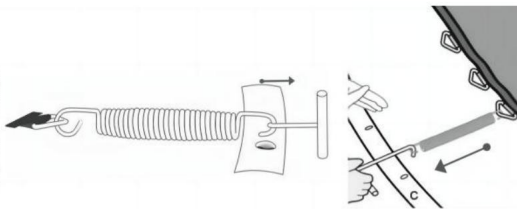
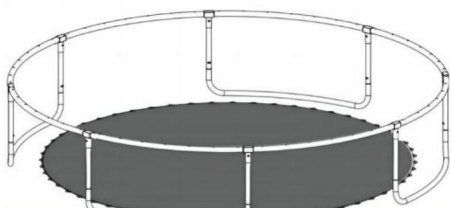

Étape 5

- Commencez à installer les ressorts en forme de X. La tension doit être répartie

Réglez le filet uniformément pour que le filet soit correctement installé. Tapez doucement contre le ressort si le crochet n'est pas complètement dans le trou. Les ressorts créent des niveaux de tension élevés lors de l'assemblage. Veillez à ne pas vous pincer les doigts.

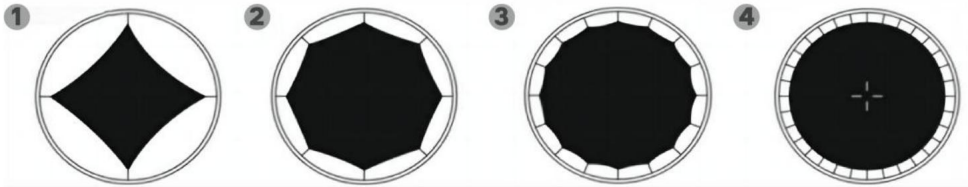

Étape 6

- Fixez fermement le poteau inférieur (I) au tampon en plastique (M) puis insérez une longue vis (K)

à travers le poteau, le coussinet en plastique et l'extension de jambe, puis fixez-le à l'extrémité avec un écrou (L). Insérez ensuite le poteau supérieur (J) dans le poteau inférieur (I).

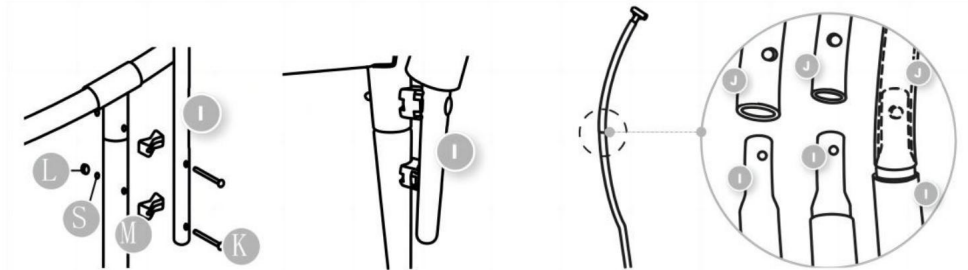

Étape 7

• Insérez le connecteur en T en plastique (P) dans la partie supérieure du poteau supérieur (les bosses doivent (face gauche et droite). Appuyez avec vos doigts sur les bosses de chaque côté du connecteur en T. Assurez-vous que les cylindres sont solidement installés, les bosses du connecteur en T doivent dépasser des trous des poteaux.

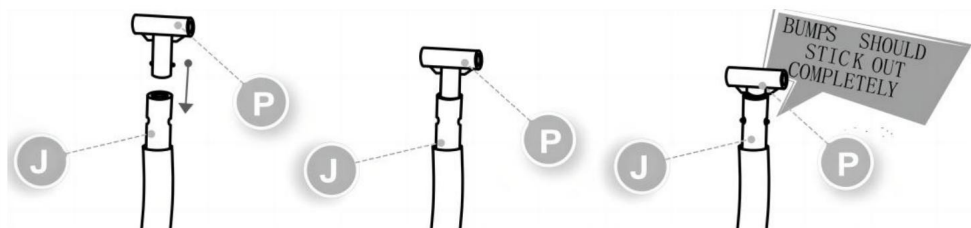

Étape 8

• Insérez le bâton en fibre de verre dans la zone prévue à cet effet dans le filet de sécurité et connectez-le au connecteur en T.

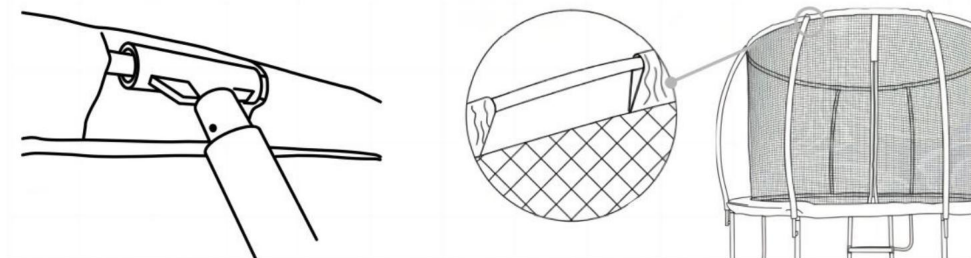

CONSEILS : Vous pouvez connecter tous les bâtons en fibre de verre à travers le filet de sécurité et aux connecteurs en T jusqu'à ce que vous ayez un cercle. Après cela, vous pouvez insérer tous les connecteurs en T dans le poteau. 2 personnes sont nécessaires.

Étape 9

- Passez chaque bande du filet de sécurité à travers les triangles métalliques des ressorts et fixez-le avec le mousqueton autour du triangle suivant sur la gauche. Continuez de la même manière. Lorsque vous fixez le clip, assurez-vous de le passer à travers les boucles du filet.

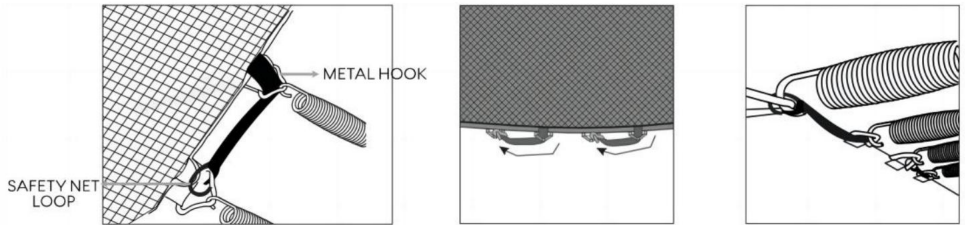

Étape 10

- Couvrez le cadre à ressort avec le rembourrage souple du cadre (A). Fixez le rembourrage à l'aide du velcro de chaque côté et attachez les sangles situées en dessous. Posez le couvre-cadre (A) de manière à ce que tous les ressorts soient recouverts. Il doit être ajusté comme un bonnet de douche. Assurez-vous qu'il recouvre toutes les parties métalliques.

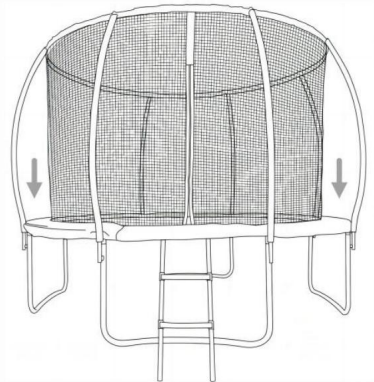

ATTENTION : Si le fil n'est pas correctement installé, il peut empêcher la fermeture éclair de se fermer correctement. Assurez-vous que le fil fait tout le tour du filet et qu'il est bien serré.

ESCABEAU

Étape 11

- Alignez les deux tubes d'échelle (T) et faites-les glisser vers le haut des marches une par une (U). Fixez avec les vis (V) et les écrous échelle (W).

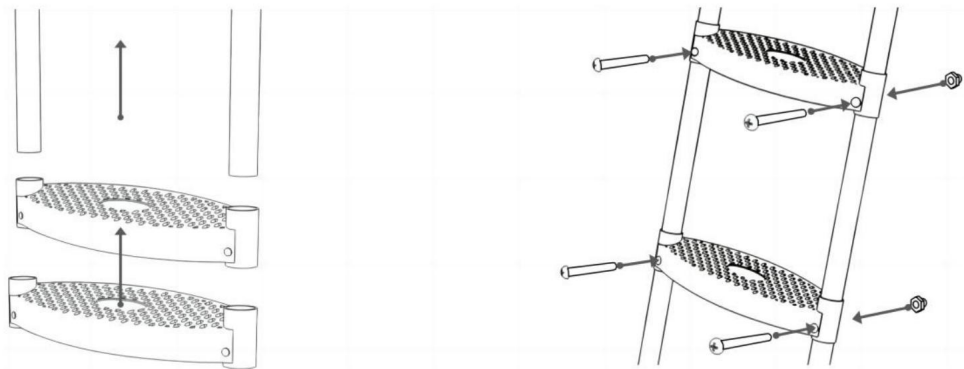

Étape 12

- Accrochez l'escabeau au cadre métallique (C) du trampoline sous le cadre

Couverture (A).

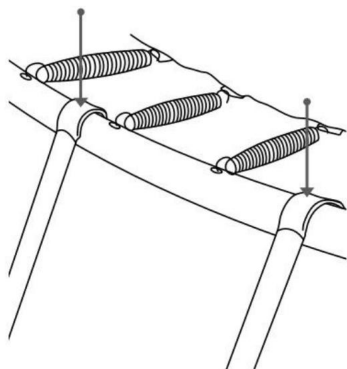

13. Veuillez vérifier si le produit est installé correctement et fermement, et lisez les

les informations de sécurité sont à nouveau dans le manuel.

14. Le produit doit être placé sur une surface plane. Assurez-vous que la fermeture à glissière du filet est fermé avant utilisation. Suivez les consignes de sécurité du manuel et profitez de votre trampoline.

NETTOYAGE ET STOCKAGE

1. Essuyez avec un chiffon doux et sec. N'utilisez jamais de nettoyeur abrasif ou de tampon agressif.

2. Les enfants ne sont pas autorisés à essuyer le produit pour éviter tout basculement ou chute.

3. Après avoir démonté le produit, veuillez assembler les pièces et accessoires. Assurez-vous de garder le produit au sec.

4. Veuillez nettoyer régulièrement pour éviter la saleté.

Remarques : Avant de l'utiliser à nouveau, réassemblez-le conformément aux instructions.

CONSEILS

1. Montez et descendez toujours du trampoline avec précaution, ne sautez pas.

2. Restez au centre du trampoline lorsque vous sautez. Ne sautez pas sur le bord, ne sauter sur le net.

3. Arrêtez de rebondir en fléchissant vos genoux lorsque vos pieds entrent en contact avec le lit de trampoline.

4. Pour des raisons de sécurité, il est conseillé de prendre des cours auprès d'un professionnel avant en utilisant ce trampoline.

Avis : Avant d'utiliser ce trampoline, il est impératif que vous lisiez toutes les

Suivez attentivement les instructions et assurez-vous que l'assemblage s'est déroulé sans aucune erreur.

Fabricant : Shanghaimuxinmuyeyouxiangongsi

Adresse : Shuangchenglu 803nong11hao1602A-1609shi, baoshanqu, Shanghai
200000 CN.

Importé en Australie : SIHAO PTY LTD. 1 ROKEVA STREETEASTWOOD
NSW 2122 Australie

Importé aux États-Unis : Sanven Technology Ltd. Suite 250, 9166 Anaheim
Lieu, Rancho Cucamonga, CA 91730



YH CONSULTING LIMITÉE.

A/S YH Consulting Limited Bureau 147,
Centurion House, London Road,
Staines-upon-Thames, Surrey, TW18 4AX



E-CrossStu GmbH

Mainzer Landstr.69,
60329 Francfort-sur-le-Main.

VEVOR[®]
TOUGH TOOLS, HALF PRICE

Assistance technique et certificat de garantie
électronique www.vevor.com/support

VEVOR[®]

TOUGH TOOLS, HALF PRICE

Technischer Support und E-Garantie-Zertifikat www.vevor.com/support

UNTERHALTUNG IM FREIEN TRAMPOLIN

MODELL: TX-B7123-10FT

TX-B7123-12FT

TX-B7123-14FT

Wir sind weiterhin bestrebt, Ihnen Werkzeuge zu wettbewerbsfähigen Preisen anzubieten.

„Sparen Sie die Hälfte“, „Halber Preis“ oder andere ähnliche Ausdrücke, die wir verwenden, stellen nur eine Schätzung der Ersparnis dar, die Sie beim Kauf bestimmter Werkzeuge bei uns im Vergleich zu den großen Topmarken erzielen können, und decken nicht unbedingt alle von uns angebotenen Werkzeugkategorien ab. Wir möchten Sie freundlich daran erinnern, bei Ihrer Bestellung bei uns sorgfältig zu prüfen, ob Sie im Vergleich zu den großen Topmarken tatsächlich die Hälfte sparen.

VEVOR[®]
TOUGH TOOLS, HALF PRICE

**UNTERHALTUNG IM FREIEN
TRAMPOLIN**

MODELL: TX-B7123-10FT / TX-B7123-12FT / TX-B7123-14FT



Brauchen Sie Hilfe? Kontaktieren Sie uns!

Haben Sie Fragen zum Produkt? Benötigen Sie technischen Support? Bitte kontaktieren Sie uns:

Technischer Support und E-Garantie-Zertifikat www.vevor.com/support

Dies ist die Originalanleitung. Bitte lesen Sie alle Anweisungen sorgfältig durch, bevor Sie das Gerät in Betrieb nehmen. VEVOR behält sich eine klare Auslegung unserer Bedienungsanleitung vor. Das Erscheinungsbild des Produkts richtet sich nach dem Produkt, das Sie erhalten haben. Bitte verzeihen Sie uns, dass wir Sie nicht erneut informieren, wenn es Technologie- oder Software-Updates für unser Produkt gibt.

	Warnung: Um das Verletzungsrisiko zu verringern, muss der Benutzer die Bedienungsanleitung sorgfältig lesen.
	Nicht für Kinder unter 36 Monaten geeignet
	Nicht während der Schwangerschaft anwenden!
	Nicht anwenden bei Bluthochdruck!
	Nur eine Person auf dem Trampolin!
	Nur barfuß benutzen!
	Keine Purzelbäume!
	Rauchen verboten!
	Entfernen Sie alle scharfen Gegenstände vom Trampolin und Springer!
	Bringen Sie keine Uhren, Brillen, Ringe, Scheren, Telefone usw. mit.

SICHERHEITSHINWEISE UND VORSICHTSMASSNAHMEN

Vielen Dank, dass Sie dieses Produkt verwenden. Um sicherzustellen, dass Sie das
Maschine richtig, lesen Sie diese Anleitung vor der Inbetriebnahme sorgfältig durch und bewahren Sie sie auf
Bitte lesen Sie die Vorsichtsmaßnahmen und Sicherheitshinweise auf dieser
Seite, um Ihre sichere Verwendung zu gewährleisten. Dieses Handbuch enthält Sicherheitswarnungen und
Vorsichtsmaßnahmen, Bedienung, Wartung und Reinigung. Die Warnungen und Anweisungen
Die in diesem Handbuch behandelten Themen können nicht alle möglichen Bedingungen und Situationen abdecken,
auftreten. Vorsicht und gesunder Menschenverstand sind bei diesem Produkt nicht vorhanden, da wir
glauben, dass die Verwendungen diesen Codes entsprechen. Bevor Sie mit einer Schulung beginnen
Programm oder die Durchführung anstrengender Ausdaueraktivitäten auf dem Gerät, konsultieren Sie bitte
ein Arzt.

Bitte lesen Sie ALLE Anweisungen, bevor Sie Ihre Maschine verwenden.

1. Die Montage muss diesen Anweisungen folgen. Eine falsche Montage kann ein
Gefahr. Tragen Sie während der Montage schwere Arbeitshandschuhe.
2. Nicht bei Müdigkeit oder unter Alkoholeinfluss zusammenbauen und verwenden,
Drogen oder Medikamente.
3. Elastische und andere Produkteigenschaften gelten nur bei korrekt und vollständig
montierte Produkte.
4. Halten Sie den Versammlungsbereich sauber und gut beleuchtet.
5. Halten Sie während der Montage unbeteiligte Zuschauer vom Bereich fern.
6. Das Trampolin muss von einem Erwachsenen gemäß den Anweisungen aufgebaut werden.
Erlauben Sie Kindern und Haustieren nicht, alleine mit diesem Artikel zu spielen oder sich diesem zu nähern. Klettern Sie nicht auf die Produkte.
7. Nur bestimmungsgemäß verwenden. Schließen Sie das Netz immer vor dem Springen. Stellen Sie sicher, dass das Netz
wird vor dem Hüpfen sicher mit dem Reißverschluss verschlossen.
8. **Vor jedem Gebrauch überprüfen.** Nicht verwenden, wenn Teile lose oder beschädigt sind.
Beachten Sie die folgenden potenziellen Gefahren: • Fehlende,
beschädigte oder falsch positionierte Rahmenpolsterung. • Einstiche, Risse, Ausfransungen
oder Löcher im Stoff des Bettes. Abnutzung der
Nähte, Stoff oder Gurtband.
 - Verbogener oder gebrochener Rahmen.
 - Lose oder fehlende Schrauben. Lockere Beine. •
Stoßstangenbaumwolle gerissen, beschädigt, verloren
9. Personen oder Gegenstände, die am Produkt hängen, können dazu führen, dass das Produkt herunterfällt.

10. Achten Sie bei der Benutzung auf Fußgänger und Fahrzeuge.

11. Verwenden Sie dieses Gerät nicht für andere Zwecke als die angegebenen.

Änderungen an jeglichen Teilen oder der Struktur des Produkts sind zulässig.

12. Um eine Beschädigung zu vermeiden, dürfen keine Gegenstände auf dem Trampolinnetz platziert werden.

13. Verwenden Sie es nicht für kommerzielle Zwecke.

14. REINIGEN SIE ES NICHT MIT SCHLEIFENDEN MATERIALIEN.

15. Lassen Sie das Gerät während des Gebrauchs niemals unbeaufsichtigt.

16. Urin und Kot von Haustieren können das Produkt beschädigen. Bitte halten Sie es fern.

17. Stellen Sie das Produkt nicht auf oder in die Nähe von heißer Luft, elektrischen Brennern oder Heizgeräten.

Feuerwerkskörper, Zigaretten, Fackeln und andere Gegenstände können das Produkt entzünden. Bitte bleiben Sie weg von ihnen.

18. Das Produkt sollte auf einer ebenen Fläche aufgestellt werden. Es sollte in einem offenen und sicheren Ort, mindestens 2 m von jeglichen Gebäuden oder Hindernissen entfernt, Orte in der Nähe von Fenstern, Straßen, Eisenbahnen, Flüssen, Zäunen, Garagen, Häusern, überhängenden Ästen, elektrischen Leitungen, Schwimmbädern, Schaukeln, Rutschen, Klettern Rahmen, Wände, Möbel, Kabel, Deckenventilatoren usw.

19. Das Trampolin ist nur für den Gebrauch im Freien bestimmt. Stellen Sie es nicht in einen feuchten Umfeld.

20. Zum Aussteigen aus dem Trampolin müssen die vorgesehenen Zugangspunkte benutzt werden.

21. Essen und trinken Sie nicht während des Springens. Es ist ratsam, nicht sofort zu springen nach einer Mahlzeit.

22. Dieses Gerät ist nicht für den Gebrauch durch Personen (einschließlich Kinder) mit eingeschränkte körperliche, sensorische oder geistige Fähigkeiten oder mangelnde Erfahrung oder Kenntnissen, es sei denn, sie werden beaufsichtigt oder in die Handhabung eingewiesen.

Verwendung des Geräts durch eine für ihre Sicherheit verantwortliche Person. Nicht geeignet für Kinder unter 36 Monaten – kleine Teile, Erststichungsgefahr.

23. Springen Sie immer in die Mitte der Matte und üben Sie Sprungtechniken sicher unter Aufsicht und Anleitung eines Erwachsenen.

24. Zieh beim Springen deine Schuhe aus. Leere Taschen und Hände vor dem Springen. Tragen Sie keine Brille.

25. Erlauben Sie nicht mehr als eine Person gleichzeitig auf dem Trampolin. Verwenden Sie nicht mehrere Personen gleichzeitig.

26. Maximales Benutzergewicht: siehe Größentabelle.

27. Vergraben Sie das Trampolin NICHT im Boden.

28. Installieren Sie das Trampolin nicht auf Beton, Asphalt oder anderen harten Oberflächen. Stellen Sie sicher, dass sich keine Kinder, Haustiere, Tiere oder Hindernisse unter dem Trampolin.
29. Springen Sie nicht absichtlich gegen das Schutznetz, da dies dieses schwächt.
30. Für Innenräume oder schattige Bereiche kann künstliche Beleuchtung erforderlich sein.
31. Der Metallrahmen des Trampolins ist leitfähig. Alle Lampen, Verlängerungskabel und Kabel und ähnliche elektronische Geräte dürfen nicht mit dem Rahmen in Berührung kommen.
32. Überprüfen Sie das Trampolin vor und nach jedem Gebrauch, um sicherzustellen, dass alle Teile richtig und sicher befestigt. Ziehen Sie ggf. die Schrauben fest und ersetzen Sie abgenutztes, defektes oder fehlendes Teil.
33. Tragen Sie bequeme Kleidung, in der Sie sich leicht bewegen können, wenn Sie das Gerät. Tragen Sie keine Haken, Druckknöpfe, Kordeln oder ähnliche Gegenstände, die im Trampolin gefangen. Vor der Benutzung alle Halsketten und Ohringe abnehmen.
34. Bitte trage nur geeignete Trampolinschuhe oder Socken, um ein Ausrutschen zu vermeiden. Strumpfhosen oder Schuhe mit glatten Ledersohlen sind für die Nutzung auf dem Trampolin nicht geeignet.
35. Das Mindestalter für die Nutzung des Trampolins beträgt 3 Jahre. Kinder unter von 12 Jahren sollten das Trampolin nur unter Aufsicht eines Erwachsenen benutzen, der in der Lage ist um die Risiken einzuschätzen.
36. Wenn Sie an Herzerkrankungen, Bluthochdruck und anderen körperlichen Erkrankungen leiden, sollten Sie dieses Produkt nicht verwenden. Wir übernehmen keine Haftung für Folgeschäden durch Nichtbeachtung verursacht.



- WARNUNG: 37. Dieses Gerät ist nicht für den Gebrauch durch junge oder gebrechliche Personen, die nicht von einer verantwortlichen Person beaufsichtigt werden, um sicherzustellen, dass sie Benutzen Sie das Gerät sicher. Kleine Kinder sollten beaufsichtigt werden, um sicherzustellen, dass sie nicht mit dem Produkt spielen. Haustiere sollten sich vom Produkt. Nicht im Freien an regnerischen und bewölkten Tagen und bei starkem Wind verwenden Bedingungen, vermeiden Sie Blitzschläge und Stürze. Personen oder Haustiere, die an der Das Produkt kann zu Verletzungen oder zum Tod führen.**
38. Der Hersteller empfiehlt dringend, das Gehäusenetz vor der Benutzung des Trampolins, dies verringert das Sturzrisiko, bietet Sicherheit für Kinder.
39. Versuchen Sie nicht, auf dem Trampolin Purzelbäume zu schlagen. Eine Landung auf dem Kopf oder Hals, auch wenn es in der Mitte des Trampolins passiert, kann zu schweren Verletzungen wie Lähmungen und im schlimmsten Fall zum Tod.

PRODUKTTEIL

1. Bitte entsorgen Sie alle Plastiktüten sorgfältig und bewahren Sie sie außerhalb der Reichweite von Kindern auf.

und Haustiere.

2. Überprüfen Sie alle mitgelieferten Komponenten anhand der Liste in diesem Handbuch.

Sie haben alle aufgelisteten Teile.

3. Obwohl Sie bei der Herstellung dieses Produkts besondere Sorgfalt walten lassen, müssen Sie

Gehen Sie bei der Montage vorsichtig vor, um Kratzer durch scharfe Kanten zu vermeiden.





4. Tragen Sie bei der Montage und Verwendung Schutzhandschuhe.





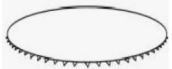



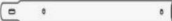

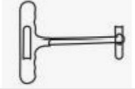
5. Das Produkt sollte auf einer ebenen Fläche platziert werden.



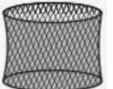

6. Für die Montage des Produkts sind zwei Personen erforderlich.

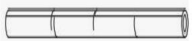
HINWEIS: Die im Handbuch angegebene Teilemenge entspricht der tatsächlichen Nutzung und der

Unbenutzte Teile sind Ersatzteile.

Modell			TX-B7123-10FT	TX-B7123-12FT	TX-B7123-14FT
Maximales Benutzergewicht			330 Pfund (150 kg)	400 Pfund (181 kg)	450 Pfund (204 kg)
A		Rahmen Abdeckung	2 STK	2 STK	4 STK
B		Springen <small>Zusammen mit</small>	1 STÜCK	1 STÜCK	1 STÜCK
C		Rahmen	8 STÜCKE	8 STÜCKE	8 STÜCKE
D		Stahl T-Verbinder	8 STÜCKE	8 STÜCKE	8 STÜCKE
UND		Frühling	64 STÜCKE	72 STÜCKE	80 Stück
F		Bein Verlängerung	8 STÜCKE	8 STÜCKE	8 STÜCKE

G		W-förmig Bein	4 Stück	4 Stück	4 Stück
H		Federwerkzeug T-Haken	2 Stück	2 Stück	2 Stück
-		Unten <small>Gibt es nicht</small>	8 Stück	8 Stück	8 Stück
J		Obere <small>Gibt es nicht</small>	8 Stück	8 Stück	8 Stück
K		Lang Schrauben	16 Stück	16 Stück	16 Stück
M		Nuss	16 Stück	16 Stück	16 Stück
M		Plastik Unterlage	16 Stück	16 Stück	16 Stück
N		Gehäuse Netto	1 Stück	1 Stück	1 Stück
O		Glasfaser Stock	8 Stück	8 Stück	8 Stück
P		Plastik T-Verbinder	8 Stück	8 Stück	8 Stück
Q		<small>Gibt es nicht</small> Schaum	16 Stück	16 Stück	16 Stück
R		Schlüssel	1 Stück	1 Stück	1 Stück

S		Schraube Mutter	16 Stück	16 Stück	16 Stück
T		Leiter Rohr	2 Stück	2 Stück	2 Stück
IN		Leiter Vorgehensweise	2 Stück	2 Stück	2 Stück
V		Leiter Schrauben	4 Stück	4 Stück	4 Stück
IN		Leiter Nuss	4 Stück	4 Stück	4 Stück

MONTAGEANLEITUNG

Schritt 1

- Stecken Sie die Beinverlängerung (F) in die W-förmigen Beine (G). Stellen Sie sicher, dass die

Die Beulen sind auf die Löcher in den Stangen ausgerichtet und ragen vollständig durch sie hindurch.

Beulen sollten nach hinten und vorne zeigen.

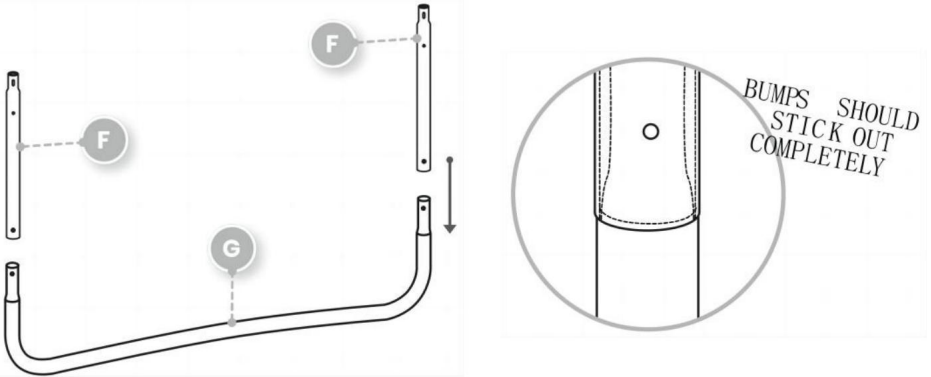

Schritt 2

- Befestigen Sie den Rahmen (C) an den T-Verbindern (D). Fahren Sie fort, bis Sie den Kreis gebildet haben.

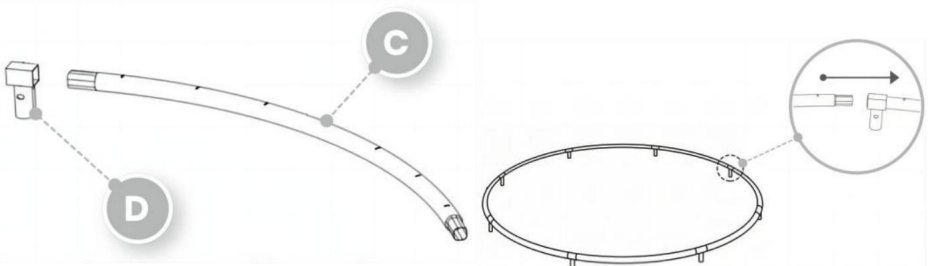

Tipp: Lassen Sie den Rahmen von einer zweiten Person oder einer Wand etwas Widerstand entgegensetzen, damit er leichter an die richtige Stelle geschoben werden kann.

Schritt 3

- Zwei Personen sind an dieser Stelle erforderlich, um das Trampolin zu installieren. Eine Person hebt den Kreisrahmen an, während der andere die W-förmigen Beinrohre in eine stehende (vertikale) Position hebt und die Stahl-T-Verbinder (D) in ein W-förmiges Beinrohr einfügt. Stellen Sie sicher, dass die Verriegelungslöcher ausgerichtet sind.

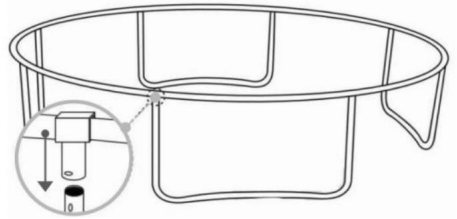
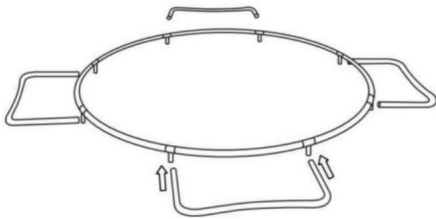

Schritt 4

- Legen Sie die Sprungmatte (B) in den Kreisrahmen. Stecken Sie ein Ende der Feder (E) in den Dreiecksring der Sprungmatte (B) und das andere Ende mit dem Federwerkzeug (H) herausziehen und in die Rahmenbohrung einführen.

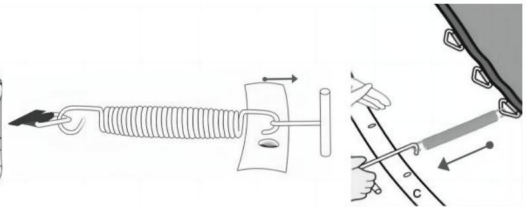
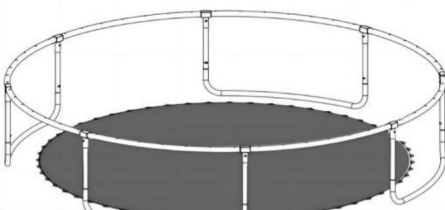

Schritt 5

- Beginnen Sie mit der Installation der Federn in einer X-Form. Die Spannung muss verteilt werden

gleichmäßig, damit das Netz richtig installiert wird. Klopfen Sie leicht gegen die Feder, wenn der Haken nicht vollständig im Loch sitzt. Federn erzeugen beim Zusammenbau hohe Spannungen. Achten Sie darauf, dass Sie sich nicht die Finger einklemmen.

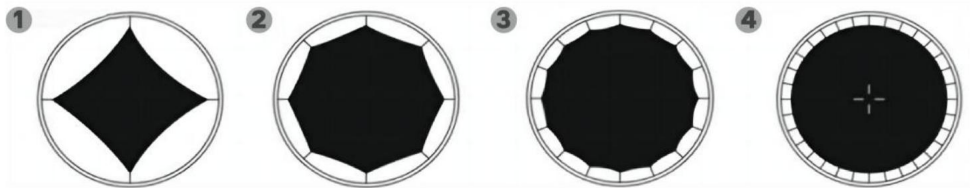

Schritt 6

- Befestigen Sie die untere Stange (I) fest an der Kunststoffunterlage (M) und setzen Sie dann eine lange Schraube (K) ein.

durch die Stange, das Kunststoffpolster und die Beinverlängerung und befestigen Sie es am Ende mit einer Mutter (L).

Stecken Sie dann die obere Stange (J) in die untere Stange (I).

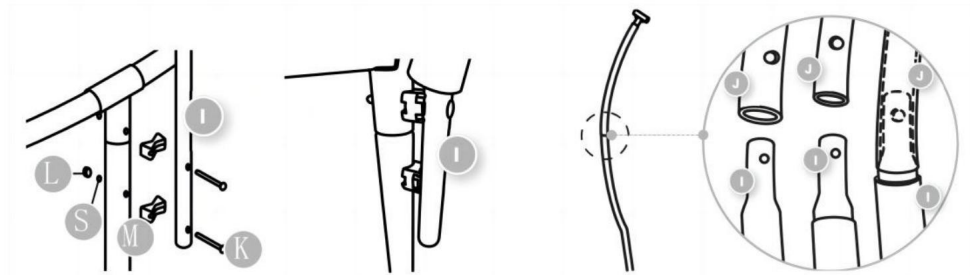

Schritt 7

- Stecken Sie den Kunststoff-T-Verbinder (P) in die Oberseite der oberen Stange (Beulen sollten nach links und rechts zeigen). Drücken Sie mit Ihren Fingern auf die Erhebungen auf jeder Seite des T-Verbinders. Stellen Sie sicher, dass die Zylinder sicher installiert sind. Die Erhebungen des T-Verbinders sollten durch die Stangenlöcher ragen.

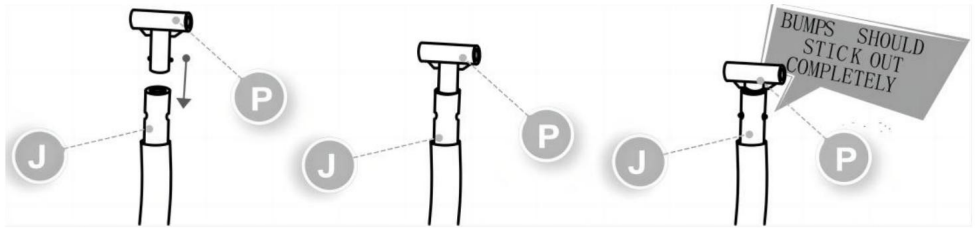

Schritt 8

- Führen Sie den Fiberglasstab durch den dafür vorgesehenen Bereich im Sicherheitsnetz und schließen Sie es an den T-Stecker an.

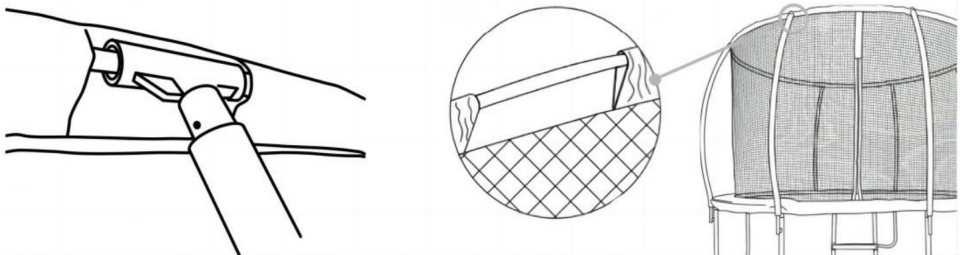

TIPPS: Du kannst alle Fiberglasstäbe durch das Sicherheitsnetz und die T-Verbinder verbinden, bis ein Kreis entsteht. Danach kannst du alle T-Verbinder in die Stange einführen. Es werden 2 Personen benötigt.

Schritt 9

- Führen Sie jeden Streifen des Sicherheitsnetzes durch die Metalldreiecke der Federn und Befestigen Sie es mit dem Karabinerhaken um das nächste Dreieck auf der linken Seite. Fahren Sie auf die gleiche Weise fort. Wenn Sie den Clip befestigen, achten Sie darauf, ihn durch die Schlaufen des netto.

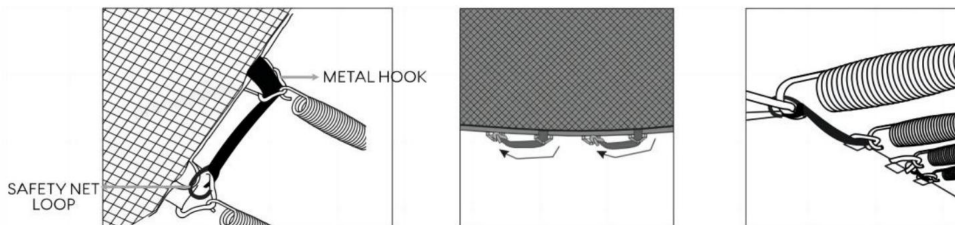

Schritt 10

- Bedecken Sie den Federrahmen mit der weichen Polsterung Frame Cover (A). Sichern Sie die Polsterteile mit dem Klettverschluss auf jeder Seite zusammenfügen und die darunter liegenden Riemen festbinden. Legen Sie die Rahmenabdeckung (A) so hin, dass alle Federn bedeckt sind. Sie sollte wie eine Duschaube angebracht werden. Stellen Sie sicher, dass sie alle Metallteile bedeckt.

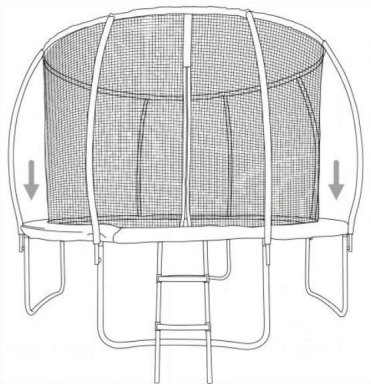

ACHTUNG: Wenn der Faden nicht richtig installiert ist, kann es sein, dass der Reißverschluss nicht richtig schließt. Achten Sie darauf, dass der Faden das gesamte Netz umschließt und gut festgezogen ist.

Trittleiter

Schritt 11

- Richten Sie die beiden Leiterrohre (T) aus und schieben Sie die Stufen nacheinander nach oben (U). Sichern Sie mit den Schrauben (V) und Leitmuttern (W).

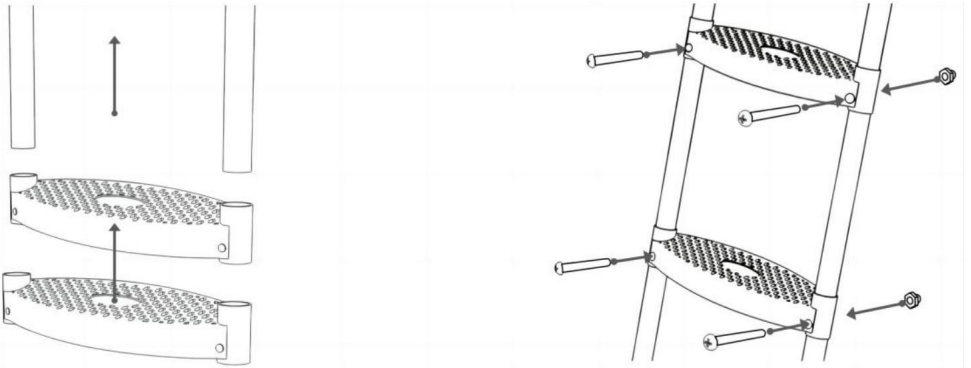

Schritt 12

- Haken Sie die Trittleiter am Metallrahmen (C) des Trampolins unter dem Rahmen ein (Abdeckung (A)).

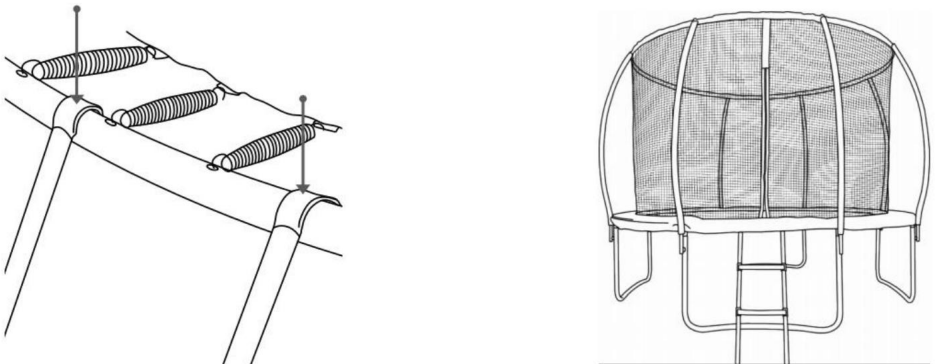

13. Bitte überprüfen Sie, ob das Produkt richtig und fest installiert ist, und lesen Sie die

Lesen Sie die Sicherheitshinweise im Handbuch noch einmal durch.

14. Das Produkt sollte auf einer ebenen Fläche platziert werden. Stellen Sie sicher, dass der Netzreißverschluss vor Gebrauch geschlossen. Beachten Sie die Sicherheitshinweise im Handbuch und genießen Sie Trampolin.

REINIGUNG UND LAGERUNG

1. Mit einem weichen, trockenen Tuch abwischen. Verwenden Sie niemals Scheuermittel oder raue Pads.

2. Um Umkip- und Sturzverletzungen zu vermeiden, **dürfen Kinder das Produkt nicht** abwischen.

3. Nach der Demontage des Produkts montieren Sie bitte die Teile und

Zubehör. Achten Sie darauf, das Produkt trocken zu halten.

4. Bitte regelmäßig reinigen um Verschmutzungen zu vermeiden.

Hinweise: Vor erneutem Gebrauch bitte entsprechend der Anleitung wieder zusammenbauen.

TIPPS

1. Das Trampolin immer vorsichtig betreten und verlassen, nicht springen.

2. Bleiben Sie beim Springen in der Mitte des Trampolins. Springen Sie nicht auf den Rand, spring ins Netz.

3. Beenden Sie das Hüpfen, indem Sie Ihre Knie beugen, sobald Ihre Füße den Boden berühren. Trampolinbett.

4. Aus Sicherheitsgründen wird empfohlen, vor dem Training Unterricht bei einem Profi zu nehmen. mit diesem Trampolin.

Hinweis: Bevor Sie dieses Trampolin benutzen, müssen Sie unbedingt alle

Lesen Sie die Anleitung sorgfältig durch und stellen Sie sicher, dass die Montage fehlerfrei verläuft.

Hersteller: Shanghaimuxinmuyeyouxiangongsi

Adresse: Shuangchenglu 803nong11hao1602A-1609shi, baoshanqu, Shanghai
200000 CN.

Nach AUS importiert: SIHAO PTY LTD. 1 ROKEVA STREETEASTWOOD
NSW 2122 Australien

Importiert in die USA: Sanven Technology Ltd. Suite 250, 9166 Anaheim
Ort, Rancho Cucamonga, CA 91730



YH CONSULTING LIMITED.

C/O YH Consulting Limited Office 147,
Centurion House, London Road,
Staines-upon-Thames, Surrey, TW18 4AX



E-CrossStu GmbH

Mainzer Landstr.69,
60329 Frankfurt am Main.

VEVOR[®]

TOUGH TOOLS, HALF PRICE

Technischer Support und E-Garantie-Zertifikat

www.vevor.com/support

VEVOR[®]

TOUGH TOOLS, HALF PRICE

Supporto tecnico e certificato di garanzia elettronica www.vevor.com/support

INTRATTENIMENTO ALL'APERTO

TRAMPOLINO

MODELLO: TX-B7123-10FT

TX-B7123-12FT

TX-B7123-14FT

Continuiamo a impegnarci per fornirvi strumenti a prezzi competitivi.

"Risparmia la metà", "Metà prezzo" o qualsiasi altra espressione simile da noi utilizzata rappresenta solo una stima del risparmio che potresti ottenere acquistando determinati utensili con noi rispetto ai principali marchi principali e non significa necessariamente coprire tutte le categorie di utensili da noi offerti. Ti ricordiamo gentilmente di verificare attentamente quando effettui un ordine con noi se stai effettivamente risparmiando la metà rispetto ai principali marchi principali.

VEVOR[®]

TOUGH TOOLS, HALF PRICE

INTRATTENIMENTO ALL'APERTO

TRAMPOLINO

MODELLO: TX-B7123-10FT / TX-B7123-12FT / TX-B7123-14FT



HAI BISOGNO DI AIUTO? CONTATTACI!

Hai domande sul prodotto? Hai bisogno di supporto tecnico? Non esitare a contattarci:

Supporto

**tecnico e certificato di garanzia elettronica [www.vevor.com/
support](http://www.vevor.com/support)**

Questa è l'istruzione originale, si prega di leggere attentamente tutte le istruzioni del manuale prima di utilizzare. VEVOR si riserva una chiara interpretazione del nostro manuale utente. L'aspetto del prodotto sarà soggetto al prodotto ricevuto. Vi preghiamo di perdonarci se non vi informeremo di nuovo se ci sono aggiornamenti tecnologici o software sul nostro prodotto.

	Attenzione: per ridurre il rischio di lesioni, l'utente deve leggere attentamente il manuale di istruzioni.
	Non adatto a bambini di età inferiore a 36 mesi
	Non usare durante la gravidanza!
	Non utilizzare in caso di pressione alta!
	Solo una persona sul trampolino!
	Utilizzare solo piedi nudi!
	Niente capriole!
	Vietato fumare!
	Togliere tutti gli oggetti appuntiti dal trampolino e dal jumper!
	Non portare orologi, occhiali, anelli, forbici, telefoni ecc.

AVVERTENZE E PRECAUZIONI DI SICUREZZA

Grazie per aver utilizzato questo prodotto. Per assicurarti di poter utilizzare il macchinario correttamente, leggere attentamente queste istruzioni prima dell'uso e conservarle correttamente per riferimento futuro. Si prega di leggere le precauzioni e le norme di sicurezza su questa pagina per garantire un utilizzo sicuro. Questo manuale descriverà le avvertenze di sicurezza e le precauzioni, il funzionamento, la manutenzione e la pulizia. Le avvertenze e le istruzioni esaminate in questo manuale non possono coprire tutte le possibili condizioni e situazioni che possono verificarsi. Attenzione e buon senso non sono incorporati in questo prodotto, poiché credere che gli usi saranno conformi a questi codici. Prima di iniziare una formazione, un programma o se si esegue un'attività di resistenza intensa sul dispositivo, consultare un medico.

Si prega di leggere TUTTE le istruzioni prima di utilizzare la macchina.

1. Il montaggio deve seguire queste istruzioni. Un montaggio non corretto può essere un pericolo. Indossare guanti da lavoro resistenti durante il montaggio.
2. Non montare e utilizzare quando si è stanchi o sotto l'effetto di alcol, farmaci o medicinali.
3. Le proprietà elastiche e altre proprietà del prodotto si applicano solo in modo corretto e completo sui prodotti assemblati.
4. Mantenere l'area di assemblaggio pulita e ben illuminata.
5. Tenere gli astanti fuori dall'area durante l'assemblea.
6. Il trampolino deve essere montato da un adulto seguendo le istruzioni. Non consentire ai bambini e agli animali domestici di giocare da soli o di avvicinarsi a questo articolo. Non arrampicarsi sui prodotti.
7. Utilizzare solo come previsto. Chiudere sempre la cerniera della rete prima di saltare. Assicurarsi che la rete sia ben chiusa con la cerniera prima di rimbalzare.
8. **Ispezionare prima di ogni utilizzo.** Non utilizzarlo se le parti sono allentate o danneggiate. Essere consapevoli dei seguenti potenziali pericoli: •
• Imbottitura del telaio mancante, danneggiata o posizionata in modo non corretto. •
• Forature, strappi, sfilacciature o buchi nel tessuto del letto. Deterioramento di cuciture, tessuto o fettuccia.
• Telaio piegato o rotto.
• Bulloni allentati o mancanti. Gambe allentate. • Cotone del paraurti incrinato, danneggiato, perso
9. Persone o oggetti appesi al prodotto possono causarne la caduta.

10. Prestare attenzione ai pedoni e ai veicoli durante l'utilizzo.
11. Non utilizzare questa unità per scopi diversi da quelli indicati. Non sono consentite modifiche a qualsiasi parte o struttura del prodotto.
12. La rete del trampolino non può contenere oggetti per evitare danni.
13. Non utilizzarlo per scopi commerciali.
14. **NON PULIRLO CON ALCUN MATERIALE ABRASIVO.**
15. Non lasciarlo mai incustodito durante l'uso.
16. L'urina e le feci degli animali domestici possono danneggiare il prodotto, tenerli lontani.
17. Non posizionare il prodotto sopra o vicino a fonti di aria calda, fornelli elettrici o caloriferi. Fuochi d'artificio, sigarette, razzi e altri oggetti possono incendiare il prodotto. Si prega di rimanere lontano da loro.
18. Il prodotto deve essere posizionato su una superficie piana. E deve essere installato in un luogo aperto e sicuro, ad almeno 2 m da qualsiasi struttura o ostacolo, evitando luoghi vicino a finestre, strade, ferrovie, fiumi, recinti, garage, case, rami sporgenti, cavi elettrici, piscine, altalene, scivoli, arrampicate cornici, pareti, mobili, fili, ventilatori a soffitto, ecc.
19. Il trampolino è destinato esclusivamente all'uso all'aperto. Non posizionarlo in un luogo umido ambiente.
20. È necessario utilizzare i punti di accesso predisposti per arrampicarsi a S fuori dal trampolino.
21. Non mangiare e bere mentre si salta. Si consiglia di non rimbalzare immediatamente dopo un pasto.
22. Questo apparecchio non è destinato all'uso da parte di persone (bambini compresi) con ridotte capacità fisiche, sensoriali o mentali, o mancanza di esperienza o conoscenza, a meno che non abbiano ricevuto supervisione o istruzioni in merito l'uso dell'apparecchio da parte di una persona responsabile della propria sicurezza. Non adatto a Bambini di età inferiore a 36 mesi: piccola parte, rischio di soffocamento.
23. Salta sempre al centro del tappetino e pratica le tecniche di rimbalzo in modo sicuro con la supervisione e la guida di un adulto.
24. Toglietevi le scarpe mentre saltate. Svuotate le tasche e le mani prima di saltare. Non indossare gli occhiali.
25. Non permettere a più di una persona alla volta di salire sul trampolino. Non usare più persone contemporaneamente.
26. Limite massimo di peso dell'utente: consultare la tabella delle taglie.
27. **NON seppellire il trampolino nel terreno.**

28. Non installare il trampolino su cemento, asfalto o qualsiasi altra superficie dura.

Assicurarsi che non ci siano bambini, animali domestici, animali, ostacoli sotto il trampolino.

29. Non saltare intenzionalmente contro la rete di protezione poiché ciò la indebolirebbe.

30. Potrebbe essere necessaria l'illuminazione artificiale per le aree interne o ombreggiate.

31. Il telaio metallico del trampolino può condurre elettricità. Tutte le lampade, le prolunghie cavi e dispositivi elettronici simili non devono entrare in contatto con il telaio.

32. Controllare il trampolino prima e dopo ogni utilizzo per assicurarsi che tutte le parti siano correttamente e saldamente in posizione. Se necessario, stringere le viti e sostituire eventuali
Parte usurata, difettosa o mancante.

33. Indossare abiti comodi in cui è possibile muoversi facilmente durante l'utilizzo il dispositivo. Non indossare ganci, bottoni automatici, coulisse o articoli simili che potrebbero intrappolato nel trampolino. Prima dell'uso, rimuovere tutte le collane e gli orecchini.

34. Si prega di indossare solo scarpe o calzini adatti al trampolino per evitare di scivolare. Collant oppure le scarpe con soles in pelle liscia non sono adatte all'uso sul trampolino.

35. L'età minima per l'utilizzo del trampolino è di 3 anni. I bambini di età inferiore di 12 anni dovrebbero usare il trampolino solo sotto la supervisione di un adulto in grado per valutare i rischi.

36. Se soffri di malattie cardiache, pressione alta e altre malattie fisiche, non dovresti usare questo prodotto. Non accettiamo alcuna responsabilità per danni consequenziali causati dalla non conformità.



ATTENZIONE: 37. Questo apparecchio non è destinato all'uso da parte di bambini o infermi. persone a meno che non siano supervisionate da una persona responsabile che assicuri che possano utilizzare l'apparecchio in modo sicuro. I bambini piccoli devono essere sorvegliati per garantire che non giochino con il prodotto. Gli animali domestici devono stare lontani dal prodotto. Non utilizzare all'aperto in giornate piovose e nuvolose e con vento forte condizioni, evitare fulmini e cadute. Persone o animali domestici appesi al prodotto può causare lesioni o morte.

38. Il produttore raccomanda vivamente di assemblare la rete di recinzione prima di utilizzare il trampolino, questo ridurrà il rischio di caduta, offrirà sicurezza per bambini.

39. Non provare a fare capriole sul trampolino. Atterrare sulla testa o il collo, anche se avviene nel mezzo del trampolino, può provocare gravi lesioni quali paralisi e, nel peggiore dei casi, la morte.

PARTE DEL PRODOTTO

1. Si prega di smaltire con cura tutti i sacchetti di plastica e tenerli lontano dalla portata dei bambini.

e animali domestici.

2. Controllare tutti i componenti forniti secondo l'elenco riportato nel presente manuale. Assicurarsi hai elencato tutte le parti.

3. Pur prestando particolare attenzione durante la fabbricazione di questo prodotto, è necessario fare attenzione durante il montaggio per evitare di farsi graffiare dai bordi taglienti.







4. Indossare guanti protettivi durante il montaggio e l'uso.









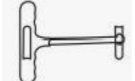

5. Il prodotto deve essere posizionato su una superficie piana.



6. Il montaggio del prodotto richiede due persone.

NOTA: la quantità di parti mostrata nel manuale è l'utilizzo effettivo e il

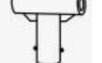
Le parti inutilizzate sono pezzi di ricambio.

Modello			TX-B7123-10 piedi TX-B7123-12 piedi TX-B7123-14 piedi		
Limite massimo di peso dell'utente			330 libbre (150 Kg)	400 libbre (181 kg)	450 libbre (204 Kg)
UN		Telaio Copertina	2 PZ	2 PZ	4 PZ
B		Saltare <small>Insieme a</small>	1 PZ	1 PZ	1 PZ
C		Telaio	8 PZ	8 PZ	8 PZ
D		Acciaio Connettore a T	8 PZ	8 PZ	8 PZ
E		Primavera	64 PZ	72 PZ	80 PZ
F		Gamba Estensione	8 PZ	8 PZ	8 PZ

G		A forma di W Gamba	4 pezzi	4 pezzi	4 pezzi
H		Strumento a molla Gancio a T	2 pezzi	2 pezzi	2 pezzi
.		Metter il fondo a Non c'è	8 pezzi	8 pezzi	8 pezzi
J		Superiore Non c'è	8 pezzi	8 pezzi	8 pezzi
E		Lungo Vite	16 pezzi	16 pezzi	16 pezzi
L		Noce	16 pezzi	16 pezzi	16 pezzi
M		Plastica Tampone	16 pezzi	16 pezzi	16 pezzi
N		Allegato Netto	1 pz.	1 pz.	1 pz.
O		Fibra di vetro Bastone	8 pezzi	8 pezzi	8 pezzi
P		Plastica Connettore a T	8 pezzi	8 pezzi	8 pezzi
Q		Non c'è Schiuma	16 pezzi	16 pezzi	16 pezzi
R		Chiave	1 pz.	1 pz.	1 pz.

S		Dado a vite	16 pezzi	16 pezzi	16 pezzi
T		Scala Tubo	2 pezzi	2 pezzi	2 pezzi
IN		Scala Passi	2 pezzi	2 pezzi	2 pezzi
V		Scala Vite	4 pezzi	4 pezzi	4 pezzi
IN		Scala Noce	4 pezzi	4 pezzi	4 pezzi

FASI DI MONTAGGIO

Passo 1

- Inserire l'estensione della gamba (F) nelle gambe a forma di W (G). Assicurarsi che le protuberanze sono allineate con i fori delle barre e sporgono completamente da esse.

Le protuberanze devono essere rivolte sia all'indietro che in avanti.

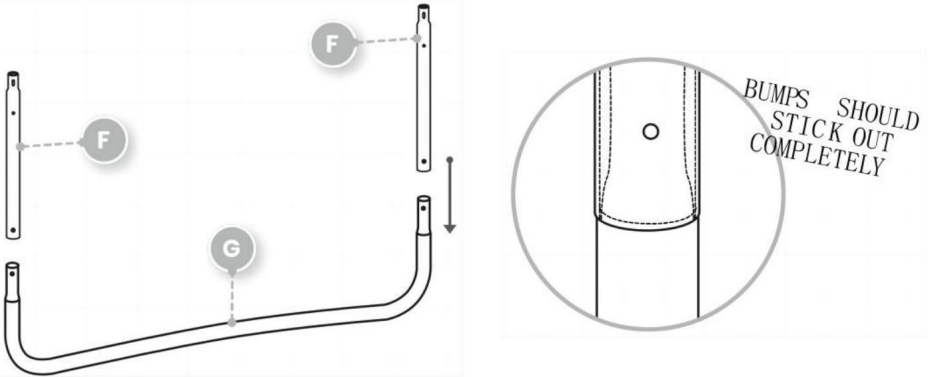

Passo 2

- Fissare il telaio (C) ai connettori a T (D). Continuare fino a formare il cerchio.

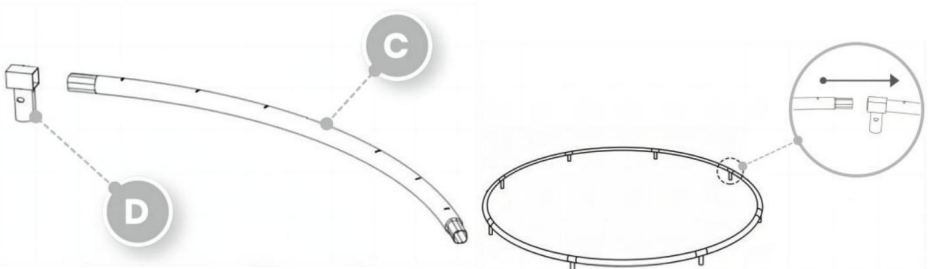

Suggerimento: chiedi a una seconda persona o usa una parete per esercitare una certa resistenza contro il telaio, in modo da aiutarlo a spostarsi nella posizione corretta.

Passo 3

- A questo punto saranno necessarie due persone per installare il trampolino. Una persona solleva il telaio circolare, mentre l'altro solleva i tubi delle gambe a forma di W in posizione verticale e inserisce i connettori a T in acciaio (D) in un tubo delle gambe a forma di W. Assicurarsi che i fori di bloccaggio siano allineati.

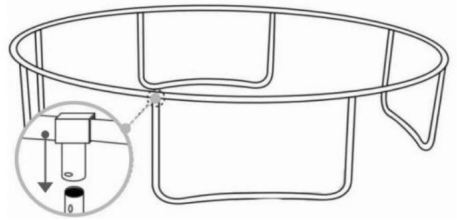
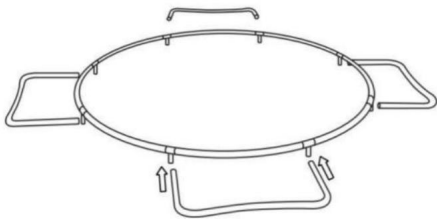

Passo 4

- Disporre il tappeto elastico (B) all'interno della cornice circolare. Inserire un'estremità della molla (E) nell'anello triangolare del tappeto elastico (B) e l'altra estremità tirarla con l'utensile a molla (H) e inserirla nel foro del telaio.

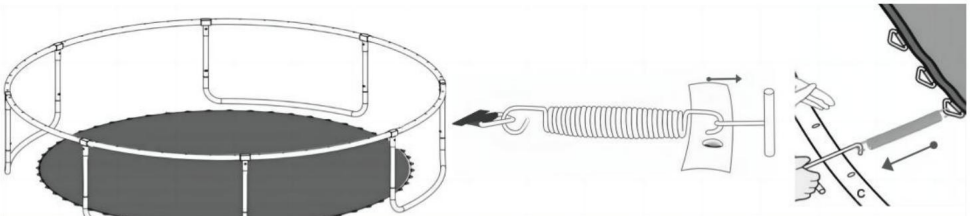

Passo 5

- Iniziare a installare le molle a forma di X. La tensione deve essere distribuita

uniformemente affinché la rete venga installata correttamente. Battere delicatamente contro la molla se il gancio non è completamente nel foro. Le molle creeranno alti livelli di tensione quando vengono assemblate. Fare attenzione a non pizzicarsi le dita.

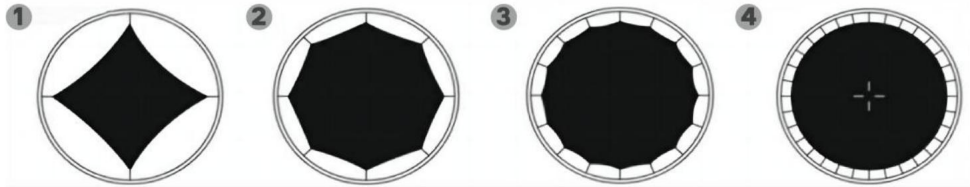

Passo 6

- Fissare saldamente il palo inferiore (I) al cuscinetto di plastica (M), quindi inserire una vite lunga (K)

attraverso il palo, il cuscinetto di plastica e l'estensione della gamba, quindi fissarlo all'estremità con un dado (L). Quindi inserire il palo superiore (J) nel palo inferiore (I).

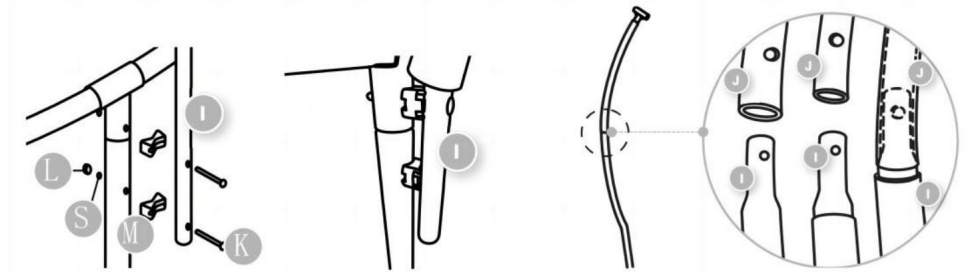

Passo 7

- Inserire il connettore a T in plastica (P) nella parte superiore del palo superiore (le protuberanze dovrebbero faccia a sinistra e a destra). Premere con le dita sulle protuberanze su ciascun lato del T-Connector. Assicurarsi che i cilindri siano installati saldamente; le protuberanze del T-Connector devono sporgere attraverso i fori dei poli.

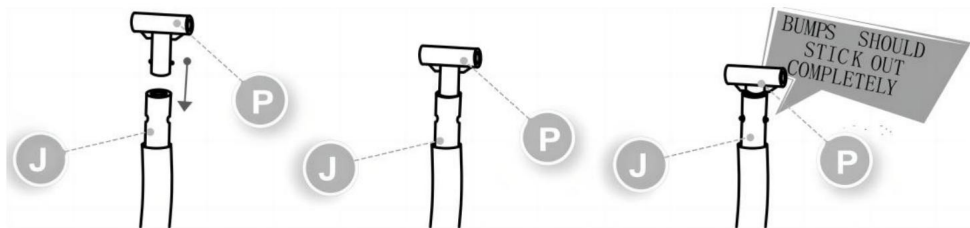

Passo 8

- Inserire il bastone in fibra di vetro attraverso l'area progettata nella rete di sicurezza e collegarlo al connettore a T.

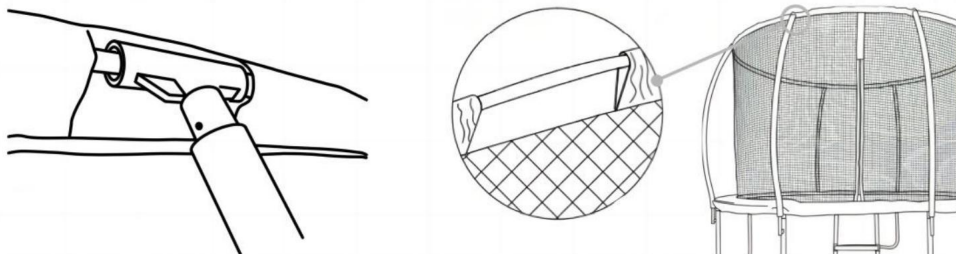

SUGGERIMENTI: puoi collegare tutti i bastoncini in fibra di vetro attraverso la rete di sicurezza e ai connettori a T fino a ottenere un cerchio. Dopodiché puoi inserire tutti i connettori a T nel palo. Sono necessarie 2 persone.

Passo 9

- Passare ogni striscia della rete di sicurezza attraverso i triangoli metallici delle molle e fissarlo con il moschettone attorno al triangolo successivo sulla sinistra. Continuare nello stesso modo. Quando si fissa la clip assicurarsi di passarla attraverso gli anelli del netto.

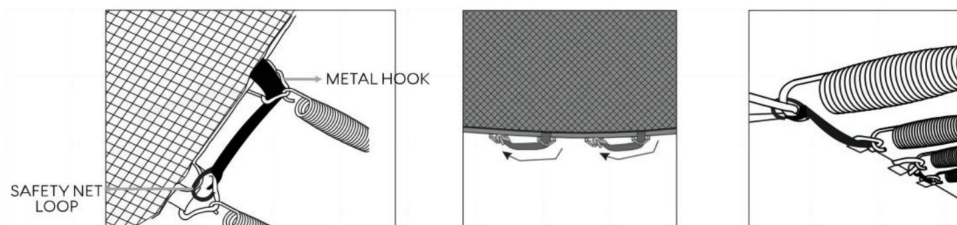

Passo 10

- Coprire il telaio a molla con la morbida imbottitura Frame Cover (A). Fissare il
- le parti imbottite insieme usando il velcro su ogni lato e lega le cinghie sottostanti. Stendere la copertura del telaio (A) in modo che tutte le molle siano coperte. Dovrebbe essere montata come una cuffia da doccia. Assicurarsi che copra tutte le parti metalliche.

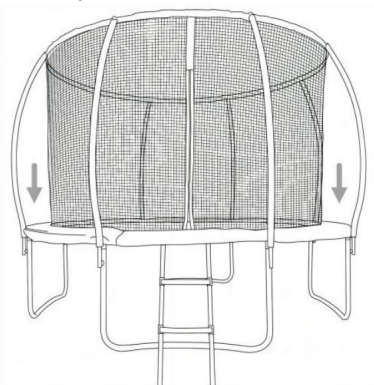

ATTENZIONE: se il filo non è installato correttamente, potrebbe impedire alla cerniera di chiudersi correttamente. Assicurarsi che il filo attraversi tutta la rete e che sia ben stretto.

SCALA A GRADINI

Passo 11

- Allineare i due tubi della scala (T) e far scorrere i gradini uno alla volta (U). Fissare con le viti (V) e i dadi a scala (W).

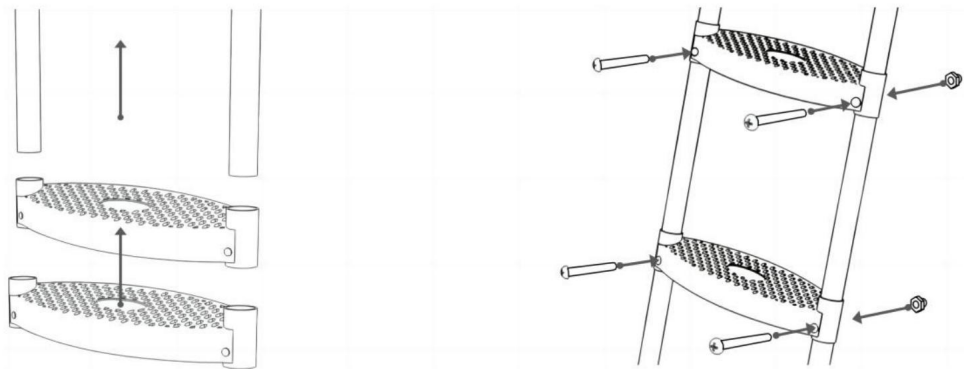

Passo 12

- Agganciare la scaletta al telaio metallico (C) del trampolino sotto il telaio Copertina (A).

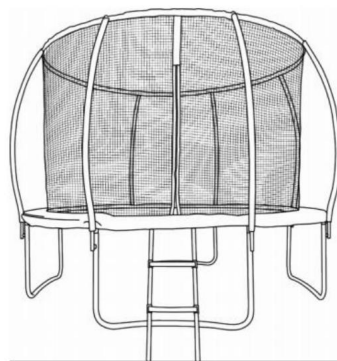
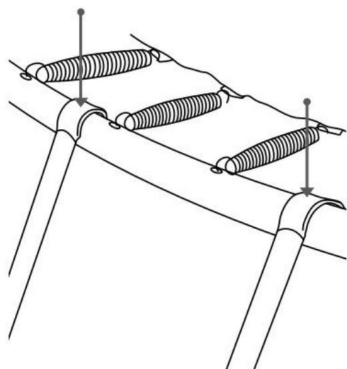

13. Verificare che il prodotto sia installato correttamente e saldamente e leggere le istruzioni nuovamente le informazioni di sicurezza nel manuale.

14. Il prodotto deve essere posizionato su una superficie piana. Assicurarsi che la cerniera della rete sia chiuso prima dell'uso. Seguire le informazioni di sicurezza del manuale e godere il vostro trampolino.

PULIZIA E CONSERVAZIONE

1. Pulire con un panno morbido e asciutto. Non utilizzare mai un detergente abrasivo o una spugna abrasiva.

2. **Non consentire** ai bambini di pulire il prodotto per evitare lesioni dovute a ribaltamento e caduta.

3. Dopo aver smontato il prodotto, riassemblare le parti e accessori. Assicurarsi di mantenere il prodotto asciutto.

4. Si prega di pulire regolarmente per evitare la formazione di sporcizia.

Note: prima di riutilizzarlo, rimontarlo seguendo le istruzioni.

SUGGERIMENTI

1. Salire e scendere dal trampolino sempre con cautela, non saltare.

2. Rimani al centro del trampolino quando salti. Non saltare sul bordo, non salta sulla rete.

3. Smetti di rimbalzare flettendo le ginocchia mentre i tuoi piedi entrano in contatto con il letto trampolino.

4. Per motivi di sicurezza, si consiglia di apprendere lezioni da un professionista prima utilizzando questo trampolino.

Avviso: prima che chiunque utilizzi questo trampolino, è indispensabile leggere tutte le attentamente le istruzioni e accertarsi che il montaggio sia avvenuto senza errori.

Produttore: Shangkaimuxinmuyeyouxiangongsi

Indirizzo: Shuangchenglu 803nong11hao1602A-1609shi, baoshanqu, shanghai
200000 CN.

Importato in AUS: SIHAO PTY LTD. 1 ROKEVA STREETEASTWOOD

Nuovo Galles del Sud 2122 Australia

Importato negli USA: Sanven Technology Ltd. Suite 250, 9166 Anaheim

Luogo, Rancho Cucamonga, CA 91730



CONSULENZA YH LIMITATA.

C/O YH Consulting Limited Ufficio 147,
Centurion House, London Road,
Staines-upon-Thames, Surrey, TW18 4AX

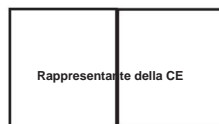

E-CrossStu GmbH

Mainzer Landstr.69,
60329 Francoforte sul Meno.

VEVOR®

TOUGH TOOLS, HALF PRICE

**Supporto tecnico e certificato di garanzia
elettronica www.vevor.com/support**

VEVOR[®]

TOUGH TOOLS, HALF PRICE

Soporte técnico y certificado de garantía electrónica www.vevor.com/support

ENTRETENIMIENTO AL AIRE LIBRE

TRAMPOLÍN

MODELO: TX-B7123-10FT

TX-B7123-12FT

TX-B7123-14FT

Seguimos comprometidos a brindarle herramientas a precios competitivos.

"Ahorre la mitad", "mitad de precio" o cualquier otra expresión similar que utilicemos solo representa una estimación del ahorro que podría obtener al comprar ciertas herramientas con nosotros en comparación con las principales marcas y no necesariamente significa que cubra todas las categorías de herramientas que ofrecemos. Le recordamos que, al realizar un pedido con nosotros, verifique cuidadosamente si realmente está ahorrando la mitad en comparación con las principales marcas.

VEVOR[®]
TOUGH TOOLS, HALF PRICE

ENTRETENIMIENTO AL AIRE LIBRE
TRAMPOLÍN

MODELO: TX-B7123-10FT / TX-B7123-12FT / TX-B7123-14FT



¿NECESITA AYUDA? ¡CONTÁCTENOS!

¿Tiene preguntas sobre el producto? ¿Necesita asistencia técnica? No dude en ponerse en contacto con

nosotros: Asistencia técnica y certificado de garantía electrónica
www.vevor.com/support

Estas son las instrucciones originales, lea atentamente todas las instrucciones del manual antes de utilizar el producto. VEVOR se reserva una interpretación clara de nuestro manual de usuario. La apariencia del producto estará sujeta al producto que recibió. Perdónenos por no informarle nuevamente si hay actualizaciones de tecnología o software en nuestro producto.

	Advertencia: Para reducir el riesgo de lesiones, el usuario debe leer atentamente el manual de instrucciones.
	No apto para niños menores de 36 meses.
	¡No usar durante el embarazo!
	¡No lo use si sufre de presión arterial alta!
	¡Sólo una persona en el trampolín!
	¡Utilice únicamente los pies descalzos!
	¡Sin volteretas!
	¡No Fumar!
	¡Retire todos los objetos afilados del trampolín y del saltador!
	No traer relojes, gafas, anillos, tijeras, teléfono, etc.

ADVERTENCIAS Y PRECAUCIONES DE SEGURIDAD

Gracias por utilizar este producto. Para garantizar que pueda utilizarlo máquina correctamente, lea atentamente estas instrucciones antes de utilizarla y consérvelas correctamente para futuras referencias. Lea las precauciones y normas de seguridad de este documento. [página para garantizar un uso seguro](#). Este manual describirá las advertencias de seguridad y precauciones, funcionamiento, mantenimiento y limpieza. Las advertencias e instrucciones Las condiciones y situaciones revisadas en este manual no pueden cubrir todas las posibles condiciones y situaciones que Puede ocurrir. La precaución y el sentido común no están incorporados en este producto, ya que Creemos que los usos cumplirán con estos códigos. Antes de comenzar una capacitación programa o realizar una actividad de resistencia extenuante en el dispositivo, consulte Un médico.

Lea TODAS las instrucciones antes de utilizar su máquina.

1. Para el montaje, siga estas instrucciones. Un montaje incorrecto puede ser un problema.

Peligro. Use guantes de trabajo resistentes durante el montaje.

2. No lo monte ni lo utilice si está cansado o bajo los efectos del alcohol.

drogas o medicamentos.

3. Las propiedades elásticas y otras propiedades del producto solo se aplican a productos que se fabrican de manera correcta y completa.

productos ensamblados.

4. Mantenga el área de reunión limpia y bien iluminada.

5. Mantenga a los transeúntes fuera del área durante el montaje.

6. El trampolín debe ser instalado por un adulto siguiendo las instrucciones. No

No permita que los niños y las mascotas jueguen solos ni se acerquen a este artículo. No trepe a los productos.

7. Úselo solo para el propósito previsto. Cierre siempre la cremallera de la red antes de saltar. Asegúrese de que la red

Está bien cerrado antes de rebotar.

8. Inspeccione el producto antes de cada uso. No lo utilice si alguna pieza está suelta o dañada.

Tenga en cuenta los siguientes peligros potenciales: •

Acolchado del marco faltante, dañado o mal colocado. • Perforaciones, rasgaduras,

deshilachados o agujeros en la tela de la cama. Deterioro de la

costura, tela o cinta.

• Marco doblado o roto.

• Pernos sueltos o faltantes. Patas sueltas. • Algodón del

parachoques agrietado, dañado, perdido.

9. Las personas u objetos que cuelguen del producto pueden provocar que este se caiga.

10. Preste atención a los peatones y vehículos durante su uso.

11. No utilice esta unidad para ningún otro fin que el indicado. No

Se permiten cambios en cualquier parte o estructura del producto.

12. En la red del trampolín no se pueden colocar objetos para evitar daños.

13. No lo utilice con fines comerciales.

14. NO LO LIMPIE CON NINGÚN MATERIAL ABRASIVO.

15. Nunca lo deje desatendido mientras esté en uso.

16. La orina y las heces de las mascotas pueden dañar el producto, manténgalas alejadas.

17. No coloque el producto sobre o cerca de aire caliente, quemadores eléctricos o calentadores.

Los fuegos artificiales, los cigarrillos, las bengalas y otros elementos pueden encender el producto. Manténgase alejado lejos de ellos.

18. El producto debe colocarse sobre una superficie plana y debe instalarse en un lugar lugar abierto y seguro, al menos a 2m de cualquier estructura u obstrucción, evitando Lugares cerca de ventanas, caminos, vías férreas, ríos, cercas, garajes, casas, ramas colgantes, cables eléctricos, piscinas, columpios, toboganes, escalada.

Marcos, paredes, muebles, cables, ventiladores de techo, etc.

19. El trampolín está diseñado para usarse únicamente en exteriores. No lo coloque en un lugar húmedo. ambiente.

20. Debe utilizar los puntos de acceso diseñados para subir y bajar del trampolín.

21. No coma ni beba mientras salta. Es recomendable no rebotar inmediatamente.

Después de una comida.

22. Este aparato no está diseñado para ser utilizado por personas (incluidos niños) con capacidades físicas, sensoriales o mentales reducidas, o falta de experiencia o conocimientos, a menos que hayan recibido supervisión o instrucción sobre el mismo.

Uso del aparato por parte de una persona responsable de su seguridad. No apto para Niños menores de 36 meses: piezas pequeñas, peligro de asfixia.

23. Salta siempre en el centro del tatami y practica técnicas de rebote de forma segura. con supervisión y orientación de un adulto.

24. Quítate los zapatos antes de saltar. Vacía los bolsillos y las manos antes de saltar.

No use gafas.

25. No permita que más de una persona a la vez esté en el trampolín. No utilice

Varias personas al mismo tiempo.

26. Límite de peso máximo del usuario: consultar tabla de tallas.

27. NO entierre el trampolín en el suelo.

28. No instale el trampolín sobre hormigón, asfalto o cualquier otra superficie dura.

Asegúrese de que no haya niños, mascotas, animales ni obstrucciones debajo del trampolín.

29. No saltes intencionalmente contra la red de protección ya que esto la debilitará.

30. Puede ser necesaria iluminación artificial para áreas interiores o sombreadas.

31. El marco de metal del trampolín puede conducir electricidad. Todas las lámparas, extensiones
Los cables y dispositivos electrónicos similares no deben entrar en contacto con el marco.

32. Revise el trampolín antes y después de cada uso para asegurarse de que todas las piezas estén
correctamente y firmemente en su lugar. Si es necesario, apriete los tornillos y reemplace cualquier
Pieza desgastada, defectuosa o faltante.

33. Use ropa cómoda con la que pueda moverse fácilmente cuando utilice
el dispositivo. No utilice ganchos, broches, cordones ni elementos similares que puedan engancharse.
atrapado en el trampolín. Antes de usarlo, quítese todos los collares y aretes.

34. Utilice únicamente zapatos o calcetines adecuados para la cama elástica para evitar resbalones.
o los zapatos con suela de cuero lisa no son adecuados para el uso del trampolín.

35. La edad mínima para utilizar la cama elástica es de 3 años. Los niños menores de 3 años
Los niños de 12 años solo deben utilizar el trampolín bajo la supervisión de un adulto que pueda
para evaluar los riesgos.

36. Si padece enfermedades cardíacas, hipertensión u otras enfermedades físicas, no debe utilizar este
producto. No asumimos ninguna responsabilidad por daños consecuentes.
causados por incumplimiento.



ADVERTENCIA: 37. Este aparato no está diseñado para ser utilizado por personas jóvenes o enfermas.

personas a menos que estén supervisadas por una persona responsable para garantizar que puedan

Utilice el aparato de forma segura. Los niños pequeños deben estar supervisados para garantizar
que no jueguen con el producto. Las mascotas deben mantenerse alejadas del producto.

Producto. No utilizar al aire libre en días lluviosos o nublados y con viento fuerte.

condiciones, evitar rayos y caídas. Personas o mascotas colgadas de la

El producto puede causar lesiones o la muerte.

38. El fabricante recomienda encarecidamente montar la red de protección.

Antes de usar el trampolín, esto reducirá el riesgo de caídas y ofrecerá seguridad.
niños.

39. No intentes hacer volteretas en el trampolín. Aterrizar sobre la cabeza o

Un golpe en el cuello, incluso si ocurre en medio del trampolín, puede provocar lesiones graves.







lesiones como parálisis y, en el peor de los casos, la muerte.









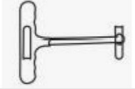

PARTE DEL PRODUCTO



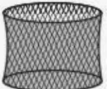

1. Deseche todas las bolsas de plástico con cuidado y manténgalas fuera del alcance de los niños. y mascotas.
2. Verifique todos los componentes provistos de acuerdo con la lista de este manual. Asegúrese Tienes todas las piezas enumeradas.
3. Aunque se debe prestar especial atención al fabricar este producto, se debe Tenga cuidado durante el proceso de montaje para evitar rayarse con bordes afilados.
4. Utilice guantes protectores durante el montaje y el uso.
5. El producto debe colocarse sobre una superficie plana.
6. El producto requiere dos personas para su montaje.

NOTA: La cantidad de piezas que se muestra en el manual es el uso real y la

Las piezas no utilizadas son piezas de repuesto.

Modelo			TX-B7123-10 PIES	TX-B7123-12 PIES	TX-B7123-14 PIES
Límite de peso máximo del usuario			330 libras (150 kg)	400 libras (181 kg)	450 libras (204 kg)
A		Marco Cubrir	2 piezas	2 piezas	4 piezas
B		Saltar <small>Junto con</small>	1 piezas	1 piezas	1 piezas
do		Marco	8 piezas	8 piezas	8 piezas
D		Acero Conector en T	8 piezas	8 piezas	8 piezas
Y		Primavera	64 piezas	72 piezas	80 piezas
F		Pierna Extensión	8 piezas	8 piezas	8 piezas

GRABO		En forma de W Pierna	4 piezas	4 piezas	4 piezas
YO		Herramienta de resorte Gancho en T	2 piezas	2 piezas	2 piezas
I		Abajo no hay	8 piezas	8 piezas	8 piezas
Yo		Superior no hay	8 piezas	8 piezas	8 piezas
K		Largo Tornillo	16 piezas	16 piezas	16 piezas
YO		Tuerca	16 piezas	16 piezas	16 piezas
METRO		Plástico Almohadilla	16 piezas	16 piezas	16 piezas
nota		Recinto Neto	1 pieza	1 pieza	1 pieza
O		Fibra de vidrio Palo	8 piezas	8 piezas	8 piezas
PAG		Plástico Conector en T	8 piezas	8 piezas	8 piezas
Q		no hay Espuma	16 piezas	16 piezas	16 piezas
R		Llave inglesa	1 pieza	1 pieza	1 pieza

S		Tuerca de tornillo	16 piezas	16 piezas	16 piezas
yo		Escalera Tubo	2 piezas	2 piezas	2 piezas
EN		Escalera Pasos	2 piezas	2 piezas	2 piezas
V		Escalera Tornillo	4 piezas	4 piezas	4 piezas
EN		Escalera Tuerca	4 piezas	4 piezas	4 piezas

PASOS DE MONTAJE

Paso 1

- Inserte la extensión de la pata (F) en las patas en forma de W (G). Asegúrese de que

Las protuberancias están alineadas con los agujeros de las barras y sobresalen completamente de ellas.

Las protuberancias deben mirar hacia atrás y hacia adelante.

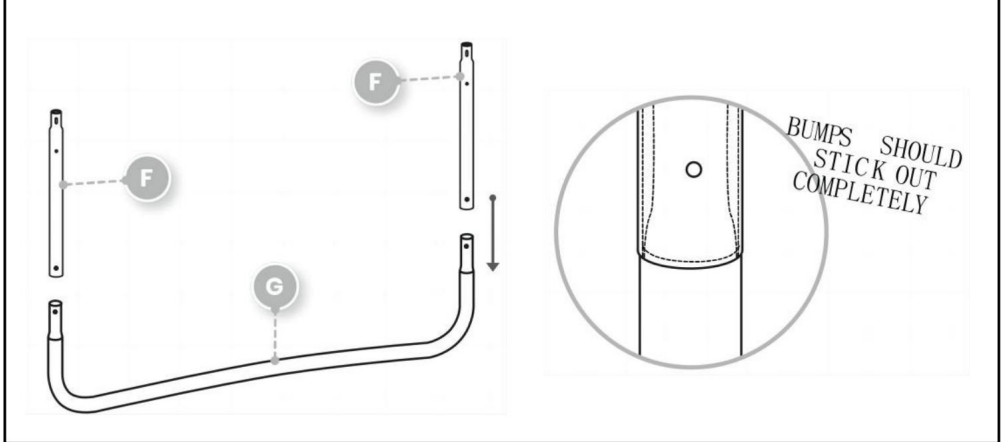

Paso 2

- Fije el marco (C) a los conectores en T (D). Continúe hasta formar el círculo.

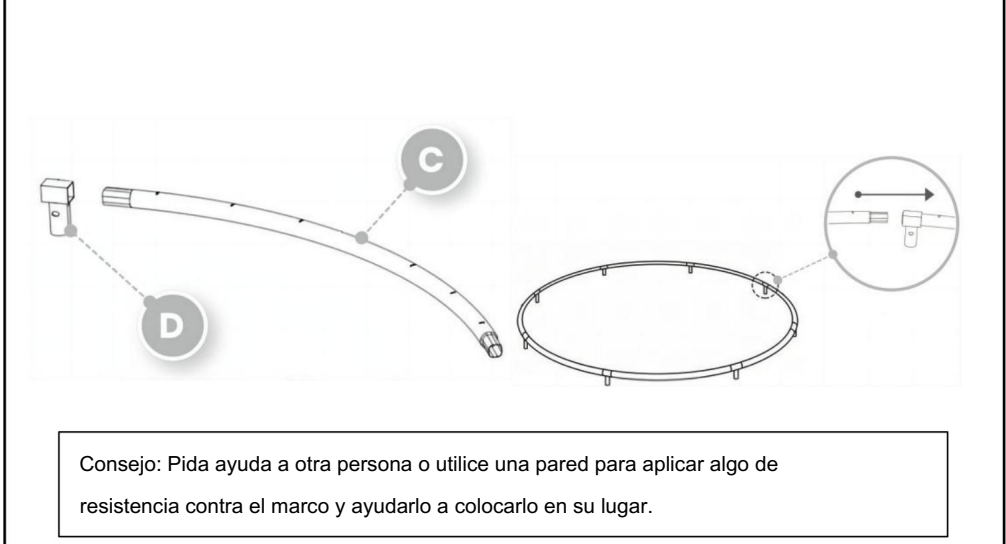

Paso 3

- En este punto se necesitarán dos personas para instalar el trampolín. Una persona levanta el marco circular, mientras que el otro levanta los tubos de las patas en forma de W a una posición vertical e inserta los conectores en T de acero (D) en un tubo de pata en forma de W. Asegúrese de que los orificios de bloqueo estén alineados.

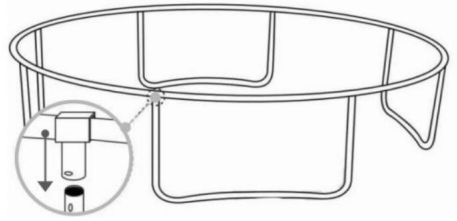
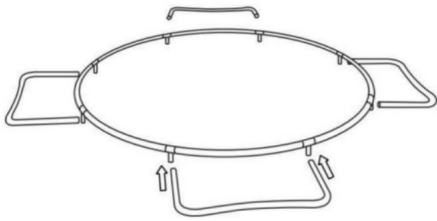

Paso 4

- Coloque la lona de salto (B) dentro del marco circular. Inserte un extremo del resorte (E) en el anillo triangular de la lona de salto (B) y el otro extremo tire de él con la herramienta de resorte (H) e insértelo en el orificio del marco.

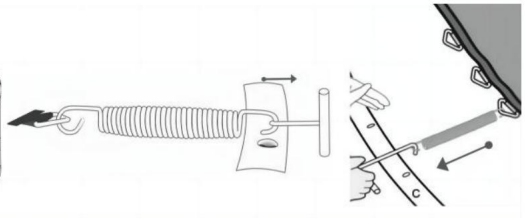
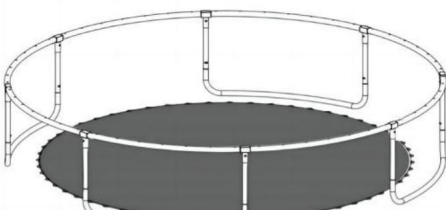

Paso 5

- Comience a instalar los resortes en forma de X. La tensión debe distribuirse

Coloque la red de manera uniforme para que quede instalada correctamente. Golpee suavemente el resorte si el gancho no está completamente dentro del orificio. Los resortes generan altos niveles de tensión al ensamblarlos. Tenga cuidado de no pillarse los dedos.

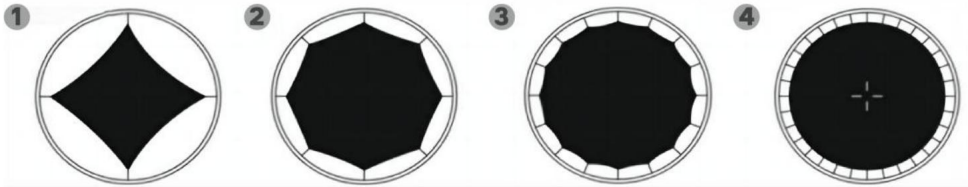

Paso 6

- Fije firmemente el poste inferior (I) a la almohadilla de plástico (M) y luego inserte un tornillo largo (K)

A través del poste, la almohadilla de plástico y la extensión de la pata, luego fjelo en el extremo con una tuerca (L). Luego inserte el poste superior (J) en el poste inferior (I).

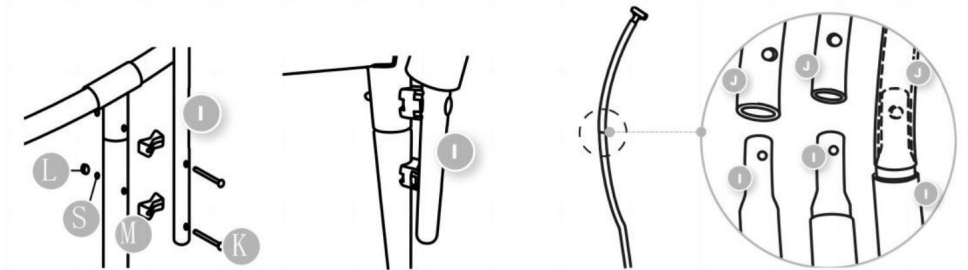

Paso 7

- Inserte el conector en T de plástico (P) en la parte superior del poste superior (las protuberancias deben cara izquierda y derecha). Presione hacia abajo con los dedos sobre las protuberancias en cada lado del conector en T. Asegúrese de que los cilindros estén instalados de forma segura; las protuberancias del conector en T deben sobresalir a través de los orificios de los postes.

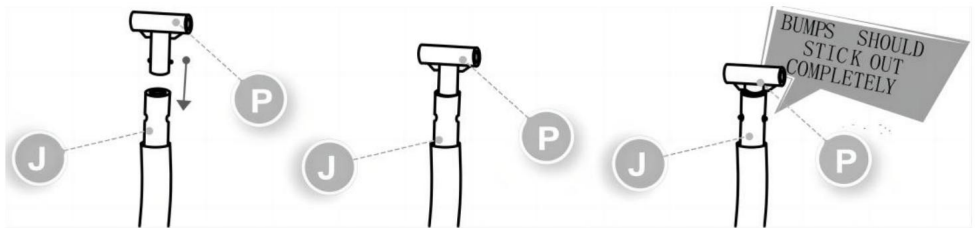

Paso 8

- Inserte el palo de fibra de vidrio a través del área diseñada en la red de seguridad y Conéctelo al conector T.

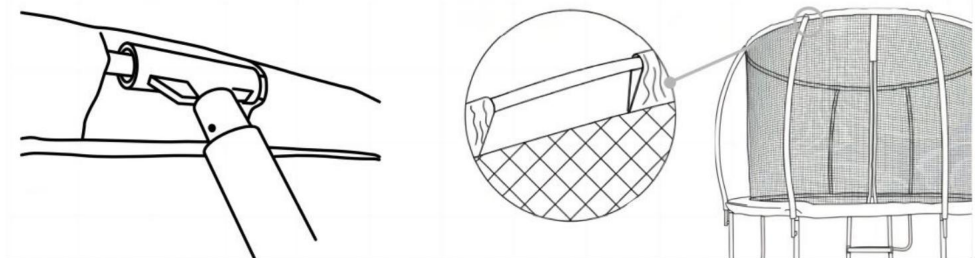

CONSEJOS: Puedes conectar todos los palos de fibra de vidrio a través de la red de seguridad y a los conectores T hasta formar un círculo. Después de esto, puedes insertar todos los conectores T en el poste. Se necesitan 2 personas.

Paso 9

- Pase cada tira de la red de seguridad a través de los triángulos metálicos de los resortes y Sujételo con el gancho a presión alrededor del siguiente triángulo a la izquierda. Continúe de la misma manera. Cuando sujete el clip, asegúrese de pasarlo por los bucles del neto.

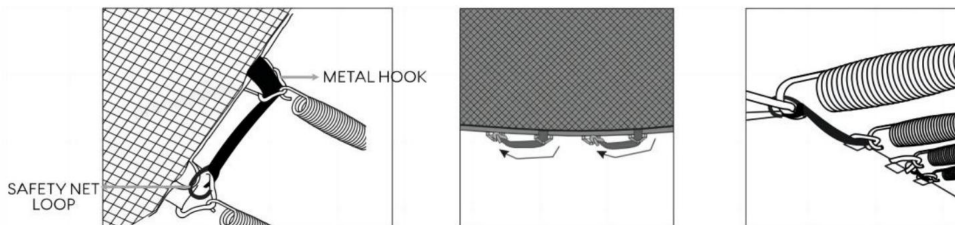

Paso 10

- Cubra el marco de resorte con la cubierta del marco acolchada suave (A).

Une las piezas de relleno con el velcro de cada lado y ata las correas que se encuentran debajo. Coloca la cubierta del marco (A) de manera que todos los resortes queden cubiertos. Debe quedar como un gorro de ducha. Asegúrate de que cubra todas las partes metálicas.

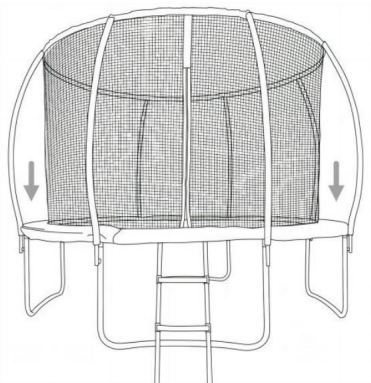

ATENCIÓN: Si el hilo no está instalado correctamente, puede impedir que la cremallera se cierre correctamente. Asegúrese de que el hilo rodee toda la red y esté bien apretado.

Escalera de tijera

Paso 11

- Alinee los dos tubos de la escalera (T) y deslícelos hacia arriba por los escalones uno por uno (U) con los tornillos (V) y las tuercas de escalera (W).

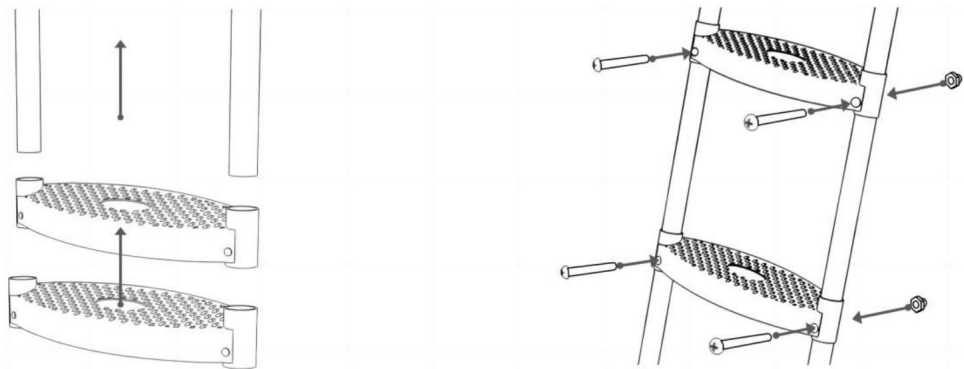

Paso 12

- Enganche la escalera de mano al marco de metal (C) del trampolín debajo del marco Cubierta (A).

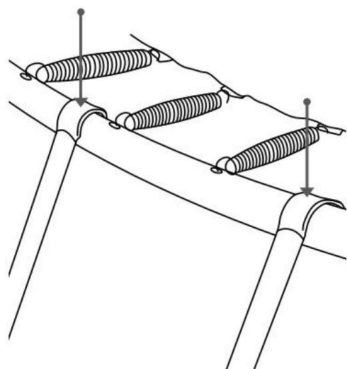

13. Compruebe si el producto está instalado correctamente y firmemente, y lea las instrucciones.

Información de seguridad en el manual nuevamente.

14. El producto debe colocarse sobre una superficie plana. Asegúrese de que la cremallera de red esté Círralo antes de usarlo. Siga la información de seguridad del manual y disfrute de su trampolín.

LIMPIEZA Y ALMACENAMIENTO

1. Limpie con un paño suave y seco. Nunca utilice un limpiador abrasivo ni una esponja áspera.

2. No se permite que los niños limpien el producto para evitar que se vuelque o se caiga.

3. Después de desmontar el producto, vuelva a montar las piezas y

Accesorios. Asegúrese de mantener el producto seco.

4. Limpie periódicamente para evitar la suciedad.

Notas: Antes de volver a utilizarlo, vuelva a ensamblarlo según las instrucciones.

CONSEJOS

1. Siempre suba y baje del trampolín con cuidado, no salte.

2. Mantente en el centro del trampolín al saltar. No saltes sobre el borde, no

Saltar a la red.

3. Deje de rebotar flexionando las rodillas cuando sus pies entren en contacto con el suelo.
cama elástica

4. Por seguridad, se recomienda adquirir lecciones de un profesional antes de
usando este trampolín.

Aviso: Antes de que alguien use este trampolín, es imperativo que lea todas las
instrucciones cuidadosamente y asegúrese de que el montaje se realizó sin errores.

Fabricante: Shanghaimuxinmuyeyouxiangongsi

Dirección: Shuangchenglu 803nong11hao1602A-1609shi, baoshanqu, shanghai
200000 CN.

Importado a Australia: SIHAO PTY LTD. 1 ROKEVA STREETEASTWOOD

Nueva Gales del Sur 2122 Australia

Importado a EE. UU.: Sanven Technology Ltd. Suite 250, 9166 Anaheim

Lugar, Rancho Cucamonga, CA 91730

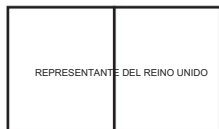

YH CONSULTING LIMITADA.

C/O YH Consulting Limited Oficina 147,
Centurion House, London Road,
Staines-upon-Thames, Surrey, TW18 4AX

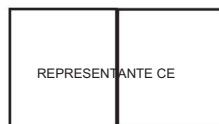

E-CrossStu GmbH

Mainzer Landstr.69,
60329 Fráncfort del Meno.

VEVOR[®]
TOUGH TOOLS, HALF PRICE

Soporte técnico y certificado de garantía
electrónica www.vevor.com/support

VEVOR®

TOUGH TOOLS, HALF PRICE

Wsparcie techniczne i certyfikat gwarancji elektronicznej www.vevor.com/support

ROZRYWKA NA ŚWIEŻYM POWIETRZU

TRAMPOLINA

MODEL: TX-B7123-10FT

TX-B7123-12FT

TX-B7123-14FT

Nadal staramy się oferować Państwu narzędzia w konkurencyjnych cenach. „Oszczędź połowę”, „Połowa ceny” lub inne podobne wyrażenia używane przez nas stanowią jedynie szacunkowe oszczędności, jakie możesz uzyskać, kupując u nas określone narzędzia w porównaniu z głównymi markami i niekoniecznie oznaczają one objęcie wszystkich kategorii narzędzi oferowanych przez nas. Uprzejmie przypominamy, aby dokładnie sprawdzić, czy składając u nas zamówienie faktycznie oszczędzasz połowę w porównaniu z głównymi markami.

VEVOR[®]
TOUGH TOOLS, HALF PRICE

ROZRYWKA NA ŚWIEŻYM POWIETRZU
TRAMPOLINA

MODEL: TX-B7123-10FT / TX-B7123-12FT / TX-B7123-14FT













POTRZEBUJESZ POMOCY? SKONTAKTUJ SIĘ Z NAMI!

Masz pytania dotyczące produktu? Potrzebujesz wsparcia technicznego? Skontaktuj się z nami: Wsparcie

techniczne i certyfikat E-Gwarancji www.vevor.com/support

To jest oryginalna instrukcja, przed użyciem należy uważnie przeczytać wszystkie instrukcje. VEVOR zastrzega sobie jasną interpretację naszej instrukcji obsługi. Wygląd produktu będzie zależał od produktu, który otrzymałeś. Prosimy o wybaczenie, że nie poinformujemy Cię ponownie, jeśli w naszym produkcie pojawią się jakiegokolwiek aktualizacje technologiczne lub oprogramowania.

	Ostrzeżenie: Aby zminimalizować ryzyko obrażeń, użytkownik powinien uważnie przeczytać instrukcję obsługi.
	Nieodpowiednie dla dzieci poniżej 36 miesięcy.
	Nie stosować w czasie ciąży!
	Nie stosować w przypadku wysokiego ciśnienia krwi!
	Tylko jedna osoba na trampolinie!
	Chodzić należy wyłącznie boso!
	Żadnych salt!
	Zakaz palenia!
	Usuń wszystkie ostre przedmioty z trampoliny i skoczni!
	Nie zabieraj ze sobą zegarków, okularów, pierścionków, nożyczek, telefonu itp.

OSTRZEŻENIA I ŚRODKI OSTROŻNOŚCI

Dziękujemy za korzystanie z tego produktu. Aby mieć pewność, że możesz go obsługiwać, przed przystąpieniem do użytkowania maszyny należy uważnie przeczytać niniejszą instrukcję i zachować ją właściwie do wykorzystania w przyszłości. Przeczytaj środki ostrożności i zasady bezpieczeństwa na tej stronie strona, aby zapewnić bezpieczne użytkowanie. W tej instrukcji przedstawiono ostrzeżenia dotyczące bezpieczeństwa i środki ostrożności, obsługa, konserwacja i czyszczenie. Ostrzeżenia i instrukcje omówione w niniejszym podręczniku nie mogą obejmować wszystkich możliwych warunków i sytuacji, może wystąpić. Ostrożność i zdrowy rozsądek nie są wbudowane w ten produkt, ponieważ wierzę, że użytkownicy będą przestrzegać tych kodów. Przed rozpoczęciem szkolenia programu lub podejmowania intensywnej aktywności wytrzymałościowej na urządzeniu, należy skonsultować się z lekarzem.

Przed użyciem urządzenia należy przeczytać WSZYSTKIE instrukcje.

1. Montaż musi być zgodny z poniższymi instrukcjami. Nieprawidłowy montaż może być zagrożenie. Podczas montażu należy nosić solidne rękawice robocze.
2. Nie należy montować i używać urządzenia w stanie zmęczenia lub pod wpływem alkoholu, narkotyki lub leki.
3. Elastyczność i inne właściwości produktu obowiązują tylko w przypadku prawidłowego i całkowitego produkty zmontowane.
4. Utrzymuj miejsce zgromadzenia w czystości i zapewnij dobre oświetlenie.
5. Podczas montażu nie dopuszczaj osób postronnych na teren montażu.
6. Trampolina musi być rozstawiona przez osobę dorosłą zgodnie z instrukcją. Nie pozwalaj dzieciom i zwierzętom domowym bawić się samemu lub zbliżać się do tego przedmiotu. Nie wspinaj się na produkty.
7. Używaj wyłącznie zgodnie z przeznaczeniem. Zawsze zapinaj siatkę przed skokiem. Upewnij się, że siatka jest bezpiecznie zapinany przed odbiciem.
8. Przed każdym użyciem sprawdź. Nie używaj, jeśli części są luźne lub uszkodzone. Należy pamiętać o następujących potencjalnych zagrożeniach:
 - Brak, uszkodzenie lub nieprawidłowo ułożone wypełnienie ramy. • Przebiecia, rozdarcia, przetarcia lub dziury w tkaninie łóżka. Pogorszenie szwy, tkanina lub taśma.
 - Wygięta lub złamana rama.
 - Luźne lub brakujące śruby. Poluzowane nogi. • Bawełna zderzaka pęknięta, uszkodzona, zgubiona
9. Zawieszenie się osób lub przedmiotów na produkcie może spowodować jego upadek.

10. Podczas korzystania z samochodu zwracaj uwagę na pieszych i pojazdy.
11. Nie stosuj tego urządzenia do żadnych innych celów niż wskazane. Nie Dozwolone są zmiany w dowolnej części lub strukturze produktu.
12. Siatka trampoliny nie może wiązać się z żadnymi przedmiotami, aby uniknąć uszkodzeń.
13. Nie należy używać go w celach komercyjnych.
14. **NIE CZYŚCIĆ ŻADNYMI MATERIAŁAMI ŚCIERNYMI.**
15. Nigdy nie pozostawiaj urządzenia bez nadzoru podczas użytkowania.
16. Moc i odchody zwierząt domowych mogą uszkodzić produkt, dlatego należy trzymać je z daleka.
17. Nie umieszczaj produktu na gorącym powietrzu, palnikach elektrycznych lub grzejnikach ani w ich pobliżu. Fajerwerki, papierosy, race i inne przedmioty mogą zapalić produkt. Prosimy o pozostanie z dala od nich.
18. Produkt należy umieścić na płaskiej powierzchni. Należy go zainstalować w otwarte i bezpieczne miejsce, w odległości co najmniej 2 m od wszelkich konstrukcji lub przeszkód, unikając miejsca w pobliżu okien, dróg, linii kolejowych, rzek, ogrodzeń, garaży, domów, zwisających gałęzi, przewodów elektrycznych, basenów, huśtawek, zjeżdżalni, miejsc do wspinaczki ramy, ściany, meble, przewody, wentylatory sufitowe, itp.
19. Trampolina jest przeznaczona wyłącznie do użytku na zewnątrz. Nie umieszczaj jej w wilgotnym miejscu. Środowisko.
20. Należy korzystać z wyznaczonych punktów dostępu, aby wydostać się z trampoliny.
21. Nie jedz i nie pij podczas skakania. Zaleca się, aby nie skakać od razu po posiłku.
22. Urządzenie to nie jest przeznaczone do użytku przez osoby (w tym dzieci) z: ograniczone zdolności fizyczne, sensoryczne lub umysłowe albo brak doświadczenia lub wiedzy, chyba że zapewniono im nadzór lub instruktaż w zakresie użytkowania urządzenia przez osobę odpowiedzialną za jego bezpieczeństwo. Nie nadaje się do dzieci poniżej 36 miesięcy - mała część, ryzyko zadławienia.
23. Zawsze skacz na środku maty i bezpiecznie ćwicz techniki odbijania się pod nadzorem i kierownictwem osoby dorosłej.
24. Zdejmij buty podczas skoku. Opróżnij kieszenie i ręce przed skokiem. Nie noś okularów.
25. Nie pozwalaj na przebywanie na trampolinie więcej niż jednej osoby na raz. Nie używaj wiele osób w tym samym czasie.
26. Maksymalna waga użytkownika: sprawdź tabelę rozmiarów.
27. **NIE zakopuj trampoliny w ziemi.**

28. Nie instaluj trampoliny na betonie, asfalcie ani żadnej innej twardej powierzchni.

Upewnij się, że pod urządzeniem nie ma dzieci, zwierząt domowych, zwierząt ani przeszkód.

trampolina.

29. Nie skacz celowo na siatkę ochronną, gdyż osłabiasz ją w ten sposób.

30. W pomieszczeniach zamkniętych lub w zacienionych miejscach może być wymagane oświetlenie sztuczne.

31. Metalowa rama trampoliny może przewodzić prąd. Wszystkie lampy, przedłużacze

Przewody i podobne urządzenia elektroniczne nie mogą stykać się z ramą.

32. Przed i po każdym użyciu sprawdź trampolinę, aby upewnić się, że wszystkie części są sprawne.

prawidłowo i bezpiecznie na swoim miejscu. W razie potrzeby dokręć śruby i wymień wszelkie zużyta, uszkodzona lub brakująca część.

33. Noś wygodne ubranie, w którym możesz swobodnie się poruszać podczas korzystania z urządzenia.

urządzenia. Nie noś haczyków, zatrasków, ściągaczy ani podobnych przedmiotów, które mogą złapano w trampolinie. Przed użyciem należy zdjąć wszystkie naszyjniki i kolczyki.

34. Proszę nosić tylko odpowiednie buty do trampoliny lub skarpetki, aby uniknąć poślizgu. Rajstopy lub buty z gładką skórzaną podeszwą nie nadają się do korzystania z trampoliny.

35. Minimalny wiek korzystania z trampoliny to 3 lata. Dzieci poniżej 3. roku życia

dzieci w wieku 12 lat powinny korzystać z trampoliny wyłącznie pod nadzorem osoby dorosłej, która jest w stanie aby ocenić ryzyko.

36. Jeśli masz chorobę serca, wysokie ciśnienie krwi i inne choroby fizyczne, nie powinieneś używać tego produktu. Nie ponosimy odpowiedzialności za szkody następcze

spowodowane nieprzestrzeganiem przepisów.

 **OSTRZEŻENIE:** 37. Urządzenie to nie jest przeznaczone do użytku przez osoby młode lub chore.

osób, chyba że nadzorowana jest przez osobę odpowiedzialną, aby zapewnić, że mogą

używać urządzenia bezpiecznie. Małe dzieci powinny być nadzorowane, aby zapewnić

że nie bawią się produktem. Zwierzęta domowe powinny trzymać się z dala od

Produkt. Nie stosować na zewnątrz w dni deszczowe i pochmurne oraz przy silnym wietrze.

warunki, unikać uderzeń piorunów i upadków. Ludzie lub zwierzęta wiszące na

Produkt może spowodować obrażenia ciała lub śmierć.

38. Producent zdecydowanie zaleca montaż siatki obudowy

przed użyciem trampoliny, zmniejszy to ryzyko upadku i zapewni bezpieczeństwo dzieci.

39. Nie próbuj wykonywać salt na trampolinie. Lądowanie na głowie lub

szyi, nawet jeśli zdarzy się to w środku trampoliny, może skutkować poważnymi konsekwencjami obrażenia takie jak paraliż, a w najgorszym przypadku śmierć.

CZĘŚĆ PRODUKTU

1. Prosimy o ostrożne wyrzucanie wszystkich plastikowych toreb i trzymanie ich w miejscu niedostępnym dla dzieci.

i zwierzęta domowe.

2. Sprawdź wszystkie dostarczone komponenty zgodnie z listą w tej instrukcji. Upewnij się, masz wymienione wszystkie części.

3. Mimo zachowania szczególnej ostrożności podczas produkcji tego produktu, należy zachować ostrożność podczas montażu, aby nie zarysować się ostrymi krawędziami.





4. Podczas montażu i użytkowania należy nosić rękawice ochronne.





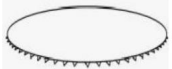



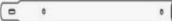

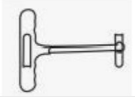
5. Produkt należy umieścić na płaskiej powierzchni.

6. Do montażu produktu potrzebne są dwie osoby.

UWAGA: Ilość części podana w instrukcji jest rzeczywistym zastosowaniem i

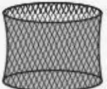
Część nieużywana jest częścią zamienną.

Model		TX-B7123-10FT TX-B7123-12FT TX-B7123-14FT		
Maksymalny limit wagi użytkownika		330 funtów (150 kg)	400 funtów (181 kg)	450 funtów (204 kg)
A	 Rama Okładka	2 SZT.	2 SZT.	4 SZT.
B	 Skoki Wraz z	1 SZT.	1 SZT.	1 SZT.
C	 Rama	8 SZTUK	8 SZTUK	8 SZTUK
D	 Stal Złącze T	8 SZTUK	8 SZTUK	8 SZTUK
I	 Wiosna	64 SZT.	72 SZTUKI	80 SZTUK
F	 Noga Rozszerzenie	8 SZTUK	8 SZTUK	8 SZTUK

G		W kształcie litery W Noga	4 szt.	4 szt.	4 szt.
H		Narzędzie Spring Hak T	2 szt.	2 szt.	2 szt.
I		Spód nie ma	8 szt.	8 szt.	8 szt.
J		Górny nie ma	8 szt.	8 szt.	8 szt.
K		Długi Śruba	16 szt.	16 szt.	16 szt.
L		Nakrętka	16 szt.	16 szt.	16 szt.
M		Plastikowy Podkładka	16 szt.	16 szt.	16 szt.
N		Załącznik Internet	1 szt.	1 szt.	1 szt.
O		Włókno szklane Stick	8 szt.	8 szt.	8 szt.
P		Plastikowy Złącze T	8 szt.	8 szt.	8 szt.
Q		nie ma Piana	16 szt.	16 szt.	16 szt.
R		Klucz	1 szt.	1 szt.	1 szt.

S		Nakrętka śrubowa	16 szt.	16 szt.	16 szt.
T		Drabina Rura	2 szt.	2 szt.	2 szt.
W		Drabina Kroki	2 szt.	2 szt.	2 szt.
V		Drabina Śruba	4 szt.	4 szt.	4 szt.
W		Drabina Nakrętka	4 szt.	4 szt.	4 szt.

KROKI MONTAŻU

Krok 1

- Włóż przedłużenie nogi (F) do nóg w kształcie litery W (G). Upewnij się, że wypustki są ustawione w jednej linii z otworami w prętach i całkowicie przez nie wystają. Guzy powinny być skierowane do przodu i do tyłu.

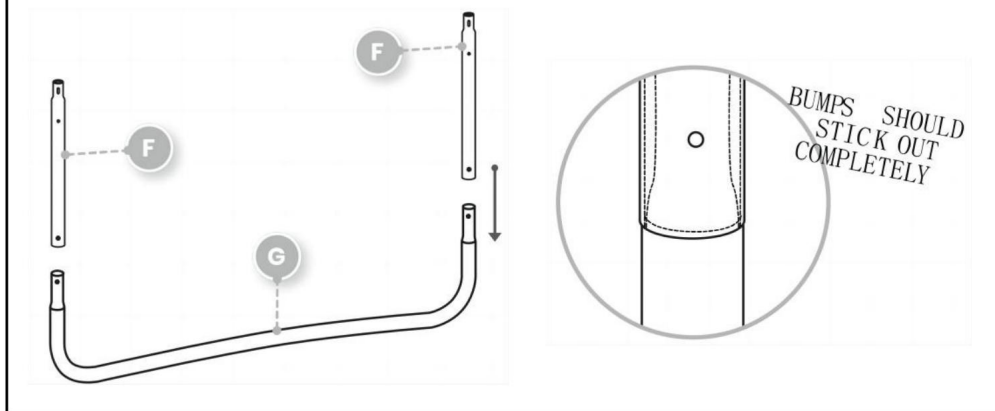

Krok 2

- Przymocuj ramę (C) do łączników T (D). Kontynuuj, aż utworzysz okrąg.

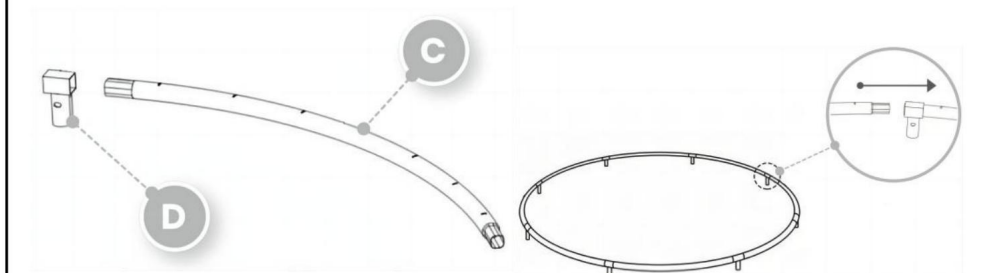

Wskazówka: Poproś drugą osobę lub wykorzystaj ścianę, aby postawić ramę na właściwym miejscu i w ten sposób pomóc jej ustawić się na swoim miejscu.

Krok 3

• W tym momencie do zainstalowania trampoliny potrzebne będą dwie osoby. Jedna osoba podnosi ramę koła, podczas gdy drugi podnosi rury nóg w kształcie litery W do pozycji stojącej (pionowej) i wkłada stalowe łączniki T (D) do rury nóg w kształcie litery W. Upewnij się, że otwory blokujące są wyrównane.

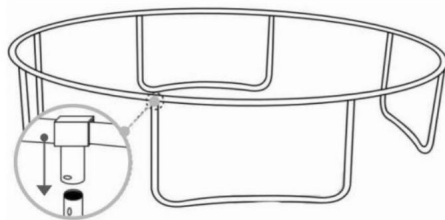
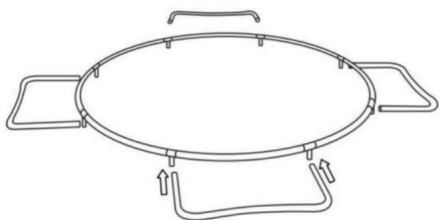

Krok 4

• Rozłóż matę do skakania (B) wewnątrz ramy koła. Włóż jeden koniec sprężyny (E) w trójkątne pierścieniu maty do skakania (B), a drugi koniec pociągnij za narzędzie sprężynowe (H) i włóż go do otworu w ramie.

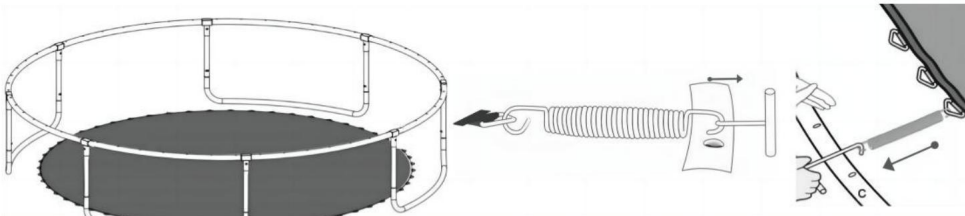

Krok 5

- Rozpocznij instalację sprężyn w kształcie litery X. Naciąg musi być rozłożony

równomiernie, aby siatka została prawidłowo zainstalowana. Delikatnie uderz w sprężynę, jeśli hak nie jest całkowicie w otworze. Sprężyny będą wytwarzać wysoki poziom napięcia podczas montażu. Uważaj, aby nie przytrzasnąć sobie palców.

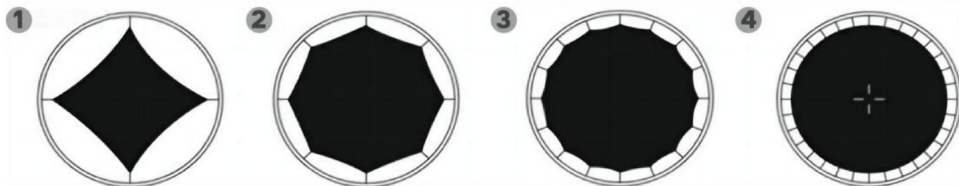

Krok 6

- Mocno zamocuj dolny słupek (I) do plastikowej podkładki (M), a następnie włóż długą śrubę (K).

przez drążek, plastikową podkładkę i przedłużenie nogi, a następnie zabezpiecz go na końcu nakrętką (L). Następnie włóż górny drążek (J) do dolnego drążka (I).

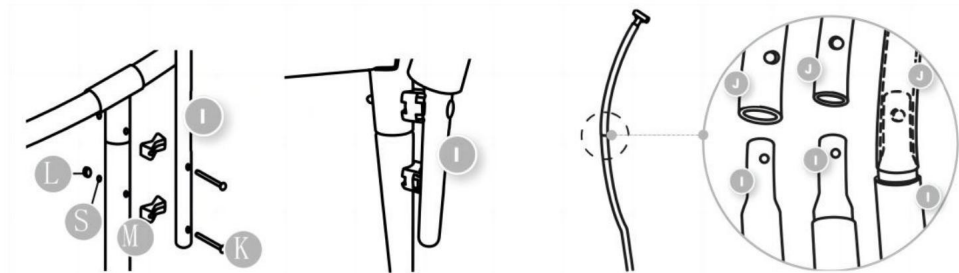

Krok 7

- Włóż plastikowy łącznik T (P) do górnej części górnego słupka (nie należy twarzą w lewo i prawo). Naciśnij palcami wypustki po obu stronach złącza T. Upewnij się, że cylindry są solidnie zamontowane, wypustki złącza T powinny wystawać przez otwory w słupkach.

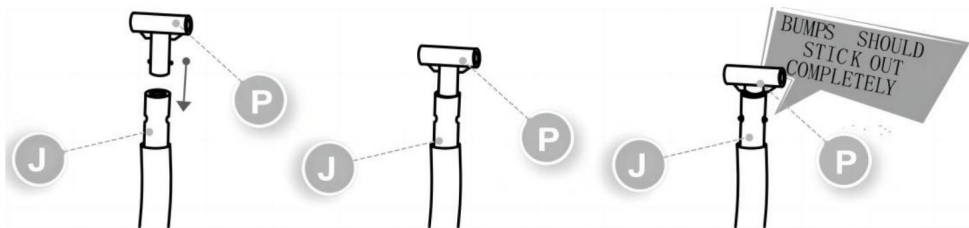

Krok 8

- Włóż pręt z włókna szklanego przez wyznaczony obszar siatki zabezpieczającej i Podłącz go do złącza T.

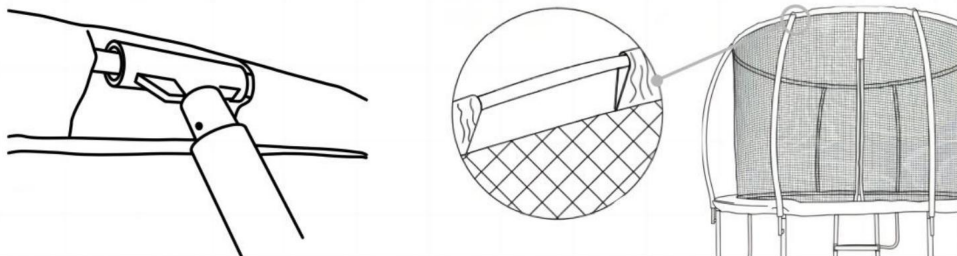

WSKAZÓWKI: Możesz połączyć wszystkie pręty z włókna szklanego przez siatkę zabezpieczającą i łączniki T, aż powstanie okrąg. Następnie możesz wsunąć wszystkie łączniki T do słupa. Potrzebne będą 2 osoby.

Krok 9

- Przeciągnij każdy pasek siatki zabezpieczającej przez metalowe trójkąty sprężyn i zabezpiecz go karabińczykiem wokół następnego trójkąta po lewej stronie. Kontynuuj w ten sam sposób. Kiedy zabezpieczysz klips, upewnij się, że przewleciesz go przez pętle

internet.



Krok 10

- Przykryj ramę sprężynową miękką wyściółką Osłony ramy (A). Zabezpiecz wyściełając części razem za pomocą rzepu po każdej stronie i zawiąż paski znajdujące się pod spodem. Połóż osłonę ramy (A), tak aby wszystkie sprężyny były zakryte. Powinna być dopasowana jak czepek przyszcicowy. Upewnij się, że zakrywa wszystkie metalowe części.

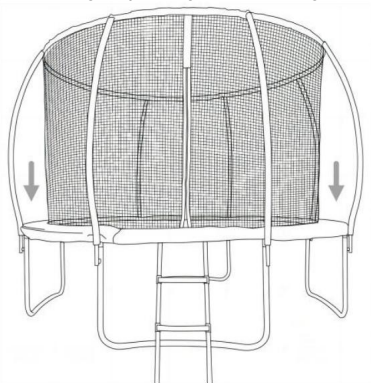

UWAGA: Jeśli nić nie jest prawidłowo założona, zamek błyskawiczny może nie zamykać się prawidłowo. Upewnij się, że nić przechodzi wokół całej siatki i jest dobrze naciągnięta.

DRABINA STOPNIOWA

Krok 11

- Wyrównaj dwie rury drabinowe (T) i przesuwaj stopnie po kolei (U). Zabezpiecz za pomocą śrub (V) i nakrętek drabinkowych (W).

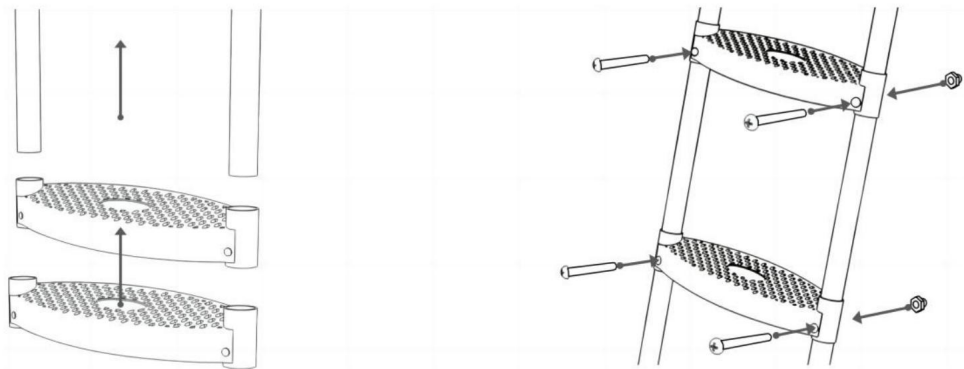

Krok 12

- Zaczep drabinę o metalową ramę (C) trampoliny pod ramą Okładka (A).

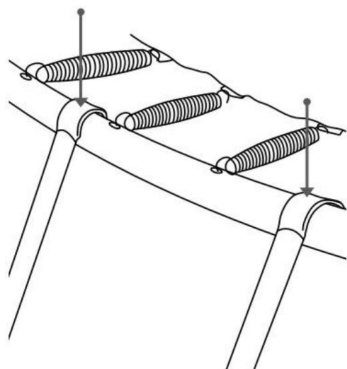

13. Sprawdź, czy produkt jest prawidłowo i solidnie zainstalowany oraz przeczytaj instrukcję.

ponownie zapoznaj się z informacjami dotyczącymi bezpieczeństwa w instrukcji.

14. Produkt należy umieścić na płaskiej powierzchni. Upewnij się, że siatka zamka jest zamknięta przed użyciem. Postępuj zgodnie z instrukcją bezpieczeństwa i ciesz się trampolina.

CZYSZCZENIE I PRZECHOWYWANIE

1. Przetrzyj miękką, suchą ściereczką. Nigdy nie używaj ściernego środka czyszczącego ani szorstkiego gąbki.
2. Dzieciom nie wolno wycierać produktu, aby uniknąć obrażeń spowodowanych przewróceniem się produktu lub upadkiem.
3. Po rozmontowaniu produktu należy złożyć części i akcesoria. Upewnij się, że produkt jest suchy.
4. Czyść regularnie, aby usunąć zabrudzenia.

Uwagi: Przed ponownym użyciem należy złożyć zgodnie z instrukcją.

PORADY

1. Zawsze ostrożnie wchodź i schodź z trampoliny, nie skacz.
2. Podczas skakania trzymaj się środka trampoliny. Nie skacz na krawędzi, nie wskoczyć na siatkę.
3. Zatrzymaj podskakiwanie, zginając kolana, gdy stopy zetkną się z podłożem. łóżko trampolinowe.
4. Ze względów bezpieczeństwa zaleca się, aby przed przystąpieniem do ćwiczeń skorzystać z lekcji pod okiem profesjonalisty. korzystając z tej trampoliny.

Uwaga: Przed użyciem trampoliny należy koniecznie zapoznać się ze wszystkimi instrukcjami.

ważnie przeczytaj instrukcję i upewnij się, że montaż przebiegł bez błędów.

Producent: Shanghaimuxinmuyeyouxiangongsi

Adres: Shuangchenglu 803nong11hao1602A-1609shi, baoshanqu, szanghaj
200000 CN.

Importowane do AUS: SIHAO PTY LTD. 1 ROKEVA STREETEASTWOOD
NSW 2122 Australia

Importowane do USA: Sanven Technology Ltd. Suite 250, 9166 Anaheim
Miejsce, Rancho Cucamonga, CA 91730



YH CONSULTING LIMITED.

C/O YH Consulting Limited Biuro 147,
Centurion House, London Road,
Staines-upon-Thames, Surrey, TW18 4AX



E-CrossStu GmbH

Mainzer Landstr.69,
60329 Frankfurt nad Menem.

VEVOR[®]
TOUGH TOOLS, HALF PRICE

Wsparcie techniczne i certyfikat gwarancji
elektronicznej www.vevor.com/support

VEVOR[®]

TOUGH TOOLS, HALF PRICE

Technische ondersteuning en e-garantiecertificaat www.vevor.com/support

BUITEN ENTERTAINMENT

TRAPOLINEN

MODEL: TX-B7123-10FT

TX-B7123-12FT

TX-B7123-14FT

Wij streven er voortdurend naar om u gereedschappen tegen concurrerende prijzen te leveren.

"Save Half", "Half Price" of andere soortgelijke uitdrukkingen die wij gebruiken, geven alleen een schatting weer van de besparingen die u kunt behalen door bepaalde gereedschappen bij ons te kopen in vergelijking met de grote topmerken en betekent niet noodzakelijkerwijs dat alle categorieën gereedschappen die wij aanbieden, worden gedekt.

Wij herinneren u eraan om zorgvuldig te controleren of u daadwerkelijk de helft bespaart in vergelijking met de grote topmerken wanneer u een bestelling bij ons plaatst.

VEVOR[®]
TOUGH TOOLS, HALF PRICE

BUITEN ENTERTAINMENT
TRAPOLINEN

MODEL: TX-B7123-10FT / TX-B7123-12FT / TX-B7123-14FT



HULP NODIG? NEEM CONTACT MET ONS OP!

Heeft u vragen over het product? Heeft u technische ondersteuning nodig? Neem dan gerust contact met

ons op: **Technische ondersteuning en E-garantiecertificaat**
www.vevor.com/support

Dit is de originele instructie, lees alle handleidingen zorgvuldig door voordat u het product gebruikt. VEVOR behoudt zich een duidelijke interpretatie van onze gebruikershandleiding voor. Het uiterlijk van het product is afhankelijk van het product dat u hebt ontvangen. Vergeef ons dat we u niet opnieuw zullen informeren als er technologie- of software-updates voor ons product zijn.

	Waarschuwing: om het risico op letsel te verkleinen, moet de gebruiker de gebruiksaanwijzing zorgvuldig lezen.
	Niet geschikt voor kinderen jonger dan 36 maanden
	Niet gebruiken tijdens de zwangerschap!
	Niet gebruiken bij hoge bloeddruk!
	Slechts één persoon op de trampoline!
	Draag alleen blote voeten!
	Geen salto's!
	Roken is niet toegestaan!
	Verwijder alle scherpe voorwerpen van de trampoline en springkussen!
	Neem geen horloges, brillen, ringen, scharen, telefoons etc. mee.

VEILIGHEIDSWAARSCHUWINGEN EN VOORZORGSMAATREGELEN

Bedankt voor het gebruiken van dit product. Om er zeker van te zijn dat u de machine correct gebruikt, lees deze instructie zorgvuldig door voordat u de machine bedient en bewaar deze voor toekomstige referentie. Lees de voorzorgsmaatregelen en veiligheidsregels op deze pagina. pagina om uw veilige gebruik te garanderen. Deze handleiding zal veiligheidswaarschuwingen en voorzorgsmaatregelen, bediening, onderhoud en reiniging. De waarschuwingen en instructies De in deze handleiding besproken situaties kunnen niet alle mogelijke omstandigheden en situaties dekken die kan optreden. Voorzichtigheid en gezond verstand zijn niet ingebouwd in dit product, aangezien wij geloven dat de gebruikers zich aan deze codes zullen houden. Voordat u met een training begint programma of het uitvoeren van zware duuractiviteiten op het apparaat, raadpleeg dan een dokter.

Lees ALLE instructies voordat u uw apparaat gebruikt.

1. Assembleer volgens deze instructies. Onjuiste montage kan een gevaar. Draag stevige werkhandschoenen tijdens de montage.
2. Niet monteren en gebruiken als u moe bent of onder invloed van alcohol, drugs of medicijnen.
3. Elastische en andere producteigenschappen zijn alleen van toepassing op correct en volledig geassembleerde producten.
4. Zorg ervoor dat de verzamelplaats schoon en goed verlicht is.
5. Houd omstanders uit de buurt tijdens de montage.
6. De trampoline moet door een volwassene worden opgezet volgens de instructies. laat kinderen en huisdieren alleen spelen of dit item benaderen. Klim niet op producten.
7. Gebruik alleen zoals bedoeld. Rits het net altijd dicht voordat u springt. Zorg ervoor dat het net is goed dichtgeritst voordat hij stuitert.
8. **Inspecteer voor elk gebruik.** Gebruik het niet als onderdelen los of beschadigd zijn. Wees u bewust van de volgende mogelijke gevaren: • Ontbrekende, beschadigde of verkeerd geplaatste framevulling. • Gat, scheuren, rafels of gaten in de stof van het bed. Verslechtering van stiksels, stof of band.
 - Gebogen of gebroken frame.
 - Losse of ontbrekende bouten. Losse poten. •Bumperkatoen gebarsten, beschadigd, verloren
9. Mensen of voorwerpen die aan het product hangen, kunnen ervoor zorgen dat het product valt.

10. Let op voetgangers en voertuigen bij gebruik.
11. Gebruik dit apparaat niet voor andere doeleinden dan het aangegeven gebruik. Nee Wijzigingen aan enig onderdeel of structuur van het product zijn toegestaan.
12. Er mogen geen voorwerpen op het trampolinenet worden geplaatst om schade te voorkomen.
13. Gebruik het niet voor commerciële doeleinden.
14. **MAAK HET NIET SCHOON MET SCHURENDE MATERIALEN.**
15. Laat het apparaat nooit onbeheerd achter terwijl het in gebruik is.
16. Urine en ontlasting van huisdieren kunnen het product beschadigen, houd het daarom uit de buurt.
17. Plaats het product niet op of in de buurt van hetelucht-, elektrische kookplaten of verwarmingstoestellen. Vuurwerk, sigaretten, fakkels en andere items kunnen het product doen ontbranden. Blijf alsjeblieft weg van hen.
18. Het product moet op een vlakke ondergrond worden geplaatst. En het moet op een open en veilige plaats, minstens 2 m van elke constructie of obstakels, waarbij u vermijdt plaatsen in de buurt van ramen, wegen, spoorwegen, rivieren, hekken, garages, huizen, overhangende takken, elektrische draden, zwembaden, schommels, glijbanen, klimrekken kozijnen, muren, meubels, draden, plafondventilatoren, etc.
19. De trampoline is alleen bedoeld voor gebruik buitenshuis. Plaats hem niet in een vochtige omgeving.
20. De ontworpen toegangspunten moeten worden gebruikt om in S-richting uit de trampoline te klimmen.
21. Eet en drink niet tijdens het springen. Het is raadzaam om niet meteen te springen na een maaltijd.
22. Dit apparaat is niet bedoeld voor gebruik door personen (inclusief kinderen) met verminderde fysieke, sensorische of mentale vermogens, of gebrek aan ervaring of kennis, tenzij zij toezicht of instructie hebben gekregen met betrekking tot de gebruik van het apparaat door een persoon die verantwoordelijk is voor hun veiligheid. Niet geschikt voor Kinderen jonger dan 36 maanden - klein onderdeel, verstikkingsgevaar.
23. Spring altijd in het midden van de mat en oefen veilig stuitertechnieken onder toezicht en begeleiding van een volwassene.
24. Doe je schoenen uit tijdens het springen. Maak je zakken en handen leeg voor het springen. Draag geen bril.
25. Laat niet meer dan één persoon tegelijk op de trampoline. Gebruik niet meerdere mensen tegelijk.
26. Maximaal gebruikersgewicht: controleer de maattabel.
27. Graaf de trampoline NIET in de grond.

28. Plaats de trampoline niet op beton, asfalt of een ander hard oppervlak.

Zorg ervoor dat er zich geen kinderen, huisdieren, dieren of obstakels onder de

Trampolinespringen.

29. Spring niet opzettelijk tegen het beschermingsnet aan, want hierdoor wordt het net zwakker.

30. Kunstmatige verlichting kan nodig zijn voor binnen- of schaduwrijke plekken.

31. Het metalen frame van de trampoline kan elektriciteit geleiden. Alle lampen, verlengsnoeren, snoeren en soortgelijke elektronische apparaten mogen niet in contact komen met het frame.

32. Controleer de trampoline voor en na elk gebruik om er zeker van te zijn dat alle onderdelen in orde zijn, goed en stevig op zijn plaats. Draai indien nodig de schroeven vast en vervang eventuele versleten, defect of ontbrekend onderdeel.

33. Draag comfortabele kleding waarin u zich gemakkelijk kunt bewegen tijdens het gebruik van het apparaat. Draag geen haken, drukknoppen, trekkoorden of soortgelijke items die gevangen in de trampoline. Verwijder voor gebruik alle kettingen en oorbellen.

34. Draag alleen geschikte trampolineschoenen of sokken om uitglijden te voorkomen. Tights of schoenen met gladde leren zolen zijn niet geschikt voor trampolinegebruik.

35. De minimumleeftijd voor het gebruik van de trampoline is 3 jaar. Kinderen jonger dan van 12 jaar mag de trampoline alleen gebruiken onder toezicht van een volwassene die in staat is om de risico's te beoordelen.

36. Als u hartaandoeningen, hoge bloeddruk en andere lichamelijke aandoeningen heeft, mag u dit product niet gebruiken. Wij aanvaarden geen aansprakelijkheid voor gevolgschade

veroorzaakt door het niet naleven van de regels.



WAARSCHUWING: 37. Dit apparaat is niet bedoeld voor gebruik door jonge of zwakke kinderen, personen, tenzij ze onder toezicht staan van een verantwoordelijke persoon, om ervoor te zorgen dat ze gebruik het apparaat veilig. Jonge kinderen moeten onder toezicht staan om ervoor te zorgen dat ze niet met het product spelen. Huisdieren moeten uit de buurt van het product blijven. product. Niet buiten gebruiken op regenachtige en bewolkte dagen en bij sterke wind omstandigheden, vermijd blikseminslagen en vallen. Mensen of huisdieren die aan de product letsel of de dood tot gevolg zal hebben.







38. De fabrikant raadt ten eerste aan om het behuizingsnet te monteren voordat u de trampoline gebruikt, vermindert u het risico op vallen en biedt u veiligheid voor kinderen.









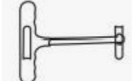

39. Probeer geen salto's te maken op de trampoline. Landen op het hoofd of nek, zelfs als het midden op de trampoline gebeurt, kan leiden tot ernstige verwondingen zoals verlamming en in het ergste geval de dood.



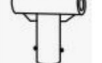

PRODUCTDEEL

1. Gooi alle plastic zakken zorgvuldig weg en houd ze buiten bereik van kinderen.
en huisdieren.
2. Controleer alle meegeleverde componenten volgens de lijst in deze handleiding. Zorg ervoor
Je hebt alle onderdelen vermeld.
3. Hoewel u bij de vervaardiging van dit product bijzondere aandacht moet besteden, moet u:
Wees voorzichtig tijdens het montageproces om krassen door scherpe randen te voorkomen.
4. Draag beschermende handschoenen tijdens de montage en het gebruik.
5. Het product moet op een vlakke ondergrond worden geplaatst.
6. Het product is door twee personen in elkaar te zetten.

OPMERKING: De hoeveelheid onderdelen die in de handleiding wordt weergegeven, is het werkelijke gebruik en de
Ongebruikte onderdelen zijn reserveonderdelen.

Model			TX-B7123-10FT	TX-B7123-12FT	TX-B7123-14FT
Maximale gebruikersgewichtlimiet			330 pond (150 kg)	400 pond (181 kg)	450 pond (204 kg)
A		Kader Omslag	2 STUKS	2 STUKS	4 STUKS
B		Springen <small>Samen met</small>	1 STUKS	1 STUKS	1 STUKS
C		Kader	8STUKS	8STUKS	8STUKS
D		Staal T-connector	8STUKS	8STUKS	8STUKS
EN		Lente	64PCS	72STUKS	80STUKS
F		Been Verlenging	8STUKS	8STUKS	8STUKS

G		W-vormig Been	4 stuks	4 stuks	4 stuks
H		Veergereedschap T-haak	2 stuks	2 stuks	2 stuks
I		Onderkant <small>Dat is er niet</small>	8 stuks	8 stuks	8 stuks
J		Bovenste <small>Dat is er niet</small>	8 stuks	8 stuks	8 stuks
Ik		Lang Schroef	16st	16st	16st
Ik		Moer	16st	16st	16st
M		Plastic Pad	16st	16st	16st
N		Behuizing Netto	1 stuk	1 stuk	1 stuk
O		Glasvezel Stok	8 stuks	8 stuks	8 stuks
P		Plastic T-connector	8 stuks	8 stuks	8 stuks
Q		<small>Dat is er niet</small> Schuim	16st	16st	16st
R		Moersleutel	1 stuk	1 stuk	1 stuk

S		Schroefmoer	16st	16st	16st
T		Ladder Pijp	2 stuks	2 stuks	2 stuks
IN		Ladder Stappen	2 stuks	2 stuks	2 stuks
V		Ladder Schroef	4 stuks	4 stuks	4 stuks
IN		Ladder Moer	4 stuks	4 stuks	4 stuks

MONTAGESTAPPEN

Stap 1

- Plaats de beenverlenging (F) in de W-vormige poten (G). Zorg ervoor dat de

De bulten liggen op één lijn met de gaten in de staven en steken er volledig doorheen.

Bulten moeten naar voren en naar achteren wijzen.

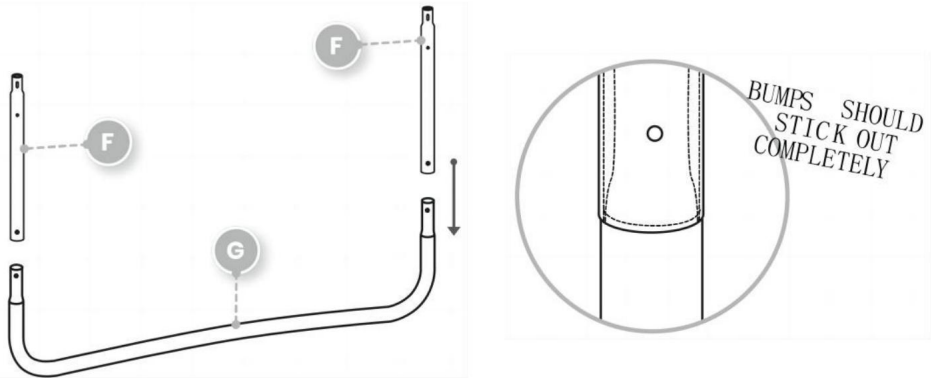

Stap 2

- Bevestig het frame (C) aan de T-connectoren (D). Ga door totdat je een cirkel hebt gevormd.

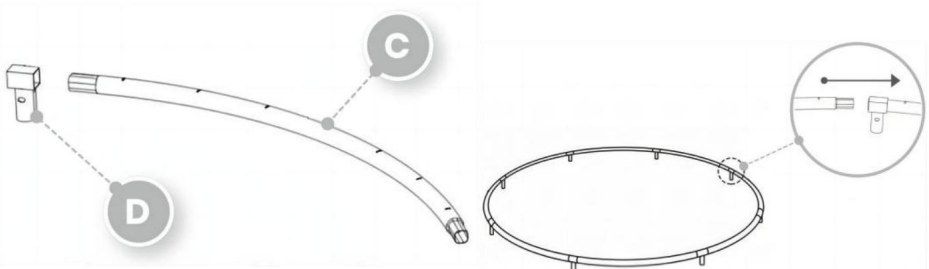

Tip: Laat iemand anders het frame op zijn plaats zetten of gebruik een muur om wat weerstand te bieden.

Stap 3

- Op dit punt zijn er twee personen nodig om de trampoline te installeren. Eén persoon tilt het cirkelframe op, terwijl de andere de W-vormige pootbuizen optilt naar een staande (verticale) positie en de stalen T-connectoren (D) in een W-vormige pootbuis plaatst. Zorg ervoor dat de vergrendelingsgaten uitgelijnd zijn.

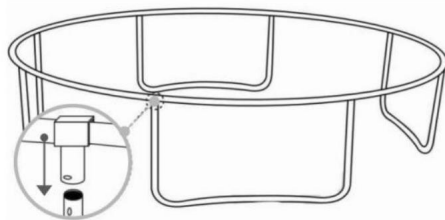
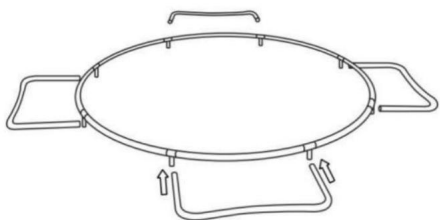

Stap 4

- Leg de springmat (B) in het cirkelframe. Plaats één uiteinde van de veer (E) in de driehoekige ring van het springdoek (B) en het andere uiteinde met het veergereedschap (H) trekken en in het gat in het frame steken.

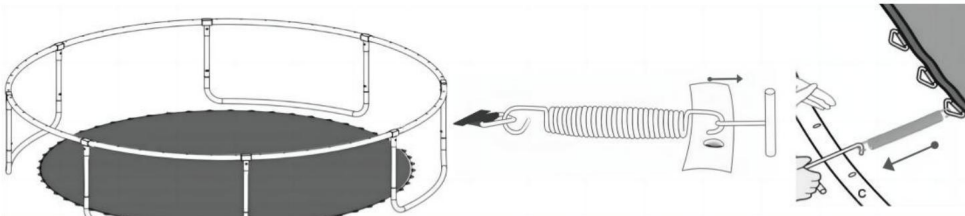

Stap 5

- Begin met het installeren van de veren in een X-vorm. De spanning moet worden verdeeld

gelijkmatig zodat het net correct wordt geïnstalleerd. Tik zachtjes tegen de veer als de haak niet volledig in het gat zit.veren creëren een hoge spanning wanneer ze worden gemonteerd. Zorg ervoor dat uw vingers niet bekneld raken.

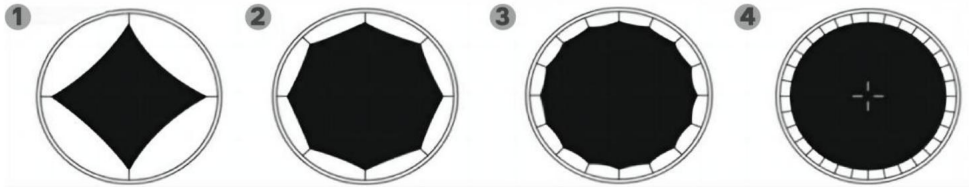

Stap 6

- Bevestig de onderste paal (I) stevig aan het plastic kussen (M) en plaats vervolgens een lange schroef (K)

door de paal, plastic pad en pootverlenging en bevestig het aan het einde met een moer (L). Steek vervolgens de bovenste paal (J) in de onderste paal (I).

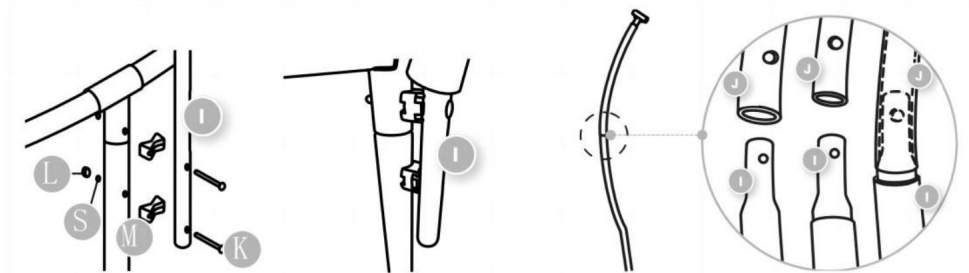

Stap 7

- Plaats de kunststof T-connector (P) in de bovenkant van de bovenste paal (er mogen geen oneffenheden zijn).

gezicht links en rechts). Druk met uw vingers op de bulten aan elke kant van de T-Connector. Zorg ervoor dat de cilinders stevig zijn geïnstalleerd, de T-Connector-bulten moeten door de paalgaatjes uitsteken.

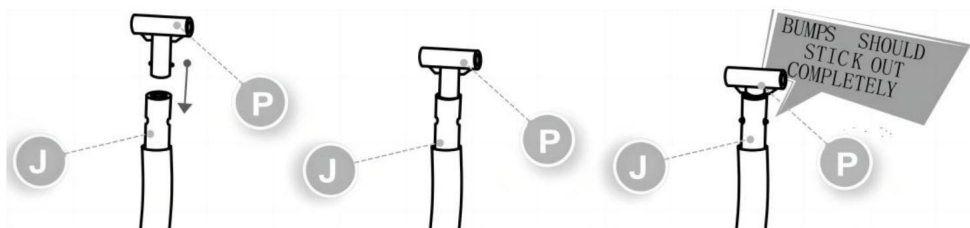

Stap 8

- Steek de glasvezelstok door het daarvoor bestemde gebied in het veiligheidsnet en

Sluit deze aan op de T-connector.

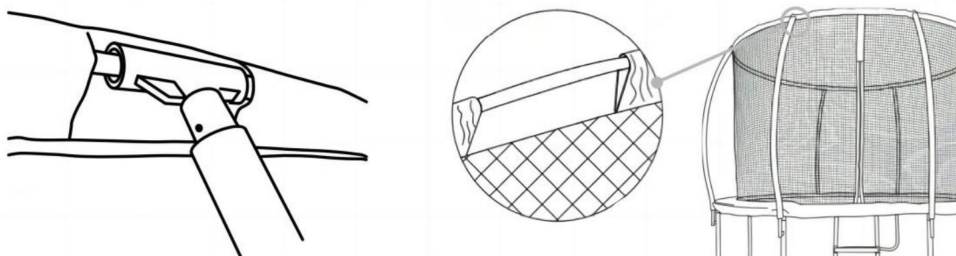

TIPS: Je kunt alle glasvezelstokken door het vangnet en de T-connectoren heen verbinden totdat je een cirkel hebt. Hierna kun je alle T-connectoren in de paal steken. Hiervoor zijn 2 personen nodig.

Stap 9

- Haal elke strook van het veiligheidsnet door de metalen driehoeken van de veren en zet hem vast met de karabijnhaak rond de volgende driehoek aan de linkerkant. Ga op dezelfde manier verder. Wanneer u de clip vastzet, zorg er dan voor dat u hem door de lussen van de netto.

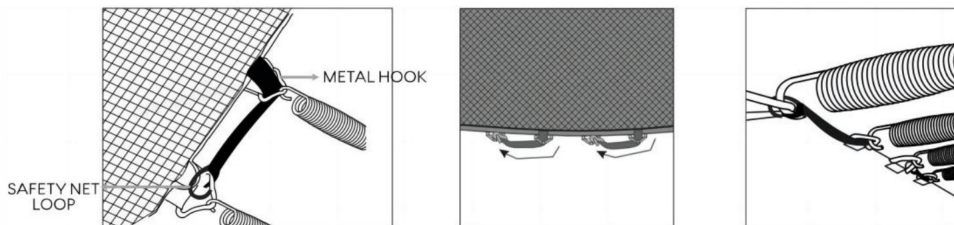

Stap 10

- Bedek het veerframe met de zachte vulling Frame Cover (A). Bevestig de de vullingdelen aan elkaar vastmaken met behulp van de klittenband aan elke kant, en de banden eronder vastmaken. Leg de Frame Cover (A) neer zodat alle veren bedekt zijn. Het moet worden aangebracht als een douchekap. Zorg ervoor dat het alle metalen onderdelen bedekt.

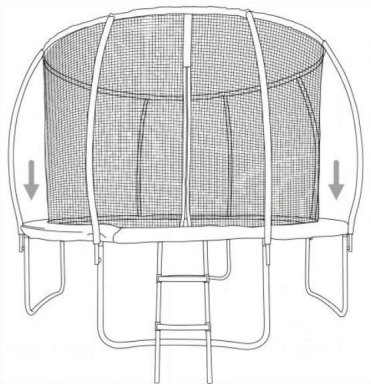

LET OP: Als de draad niet goed is aangebracht, kan het zijn dat de rits niet goed sluit. Zorg ervoor dat de draad rondom het net loopt en goed vastzit.

TRAPLADDER

Stap 11

- Lijn de twee ladderbuizen (T) uit en schuif ze één voor één omhoog langs de treden (U) met de schroeven (V) en laddermoeren (W).

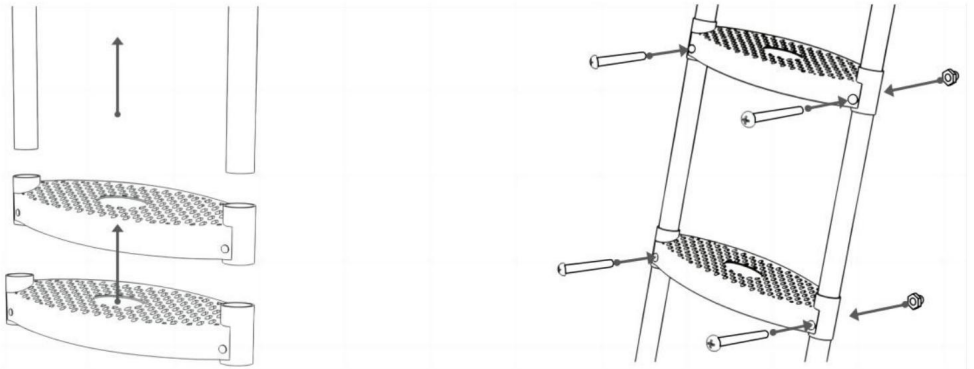

Stap 12

- Haak de trapladder aan het metalen frame (C) van de trampoline onder het frame Deksel (A).

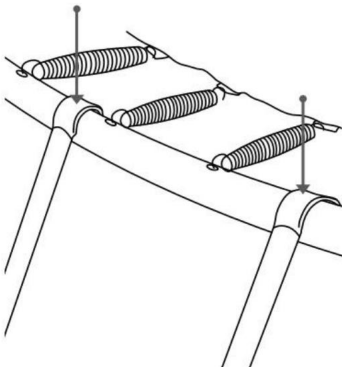

13. Controleer of het product correct en stevig is geïnstalleerd en lees de veiligheidsinformatie in de handleiding opnieuw.

14. Het product moet op een vlakke ondergrond worden geplaatst. Zorg ervoor dat de netrits gesloten voor gebruik. Volg de veiligheidsinformatie in de handleiding en geniet van uw Trampolinespringen.

REINIGING EN OPSLAG

1. Veeg af met een zachte, droge doek. Gebruik nooit een schurend reinigingsmiddel of een ruwe pad.
2. Kinderen **mogen het product niet** afvegen, om te voorkomen dat het product kantelt of valt.
3. Nadat u het product hebt gedemonteerd, monteert u de onderdelen en accessoires. Zorg ervoor dat het product droog blijft.
4. Maak het regelmatig schoon om vuil te voorkomen.

Opmerking: Voordat u het opnieuw gebruikt, dient u het apparaat weer in elkaar te zetten volgens de instructies.

TIPS

1. Stap altijd voorzichtig op en af de trampoline, spring er niet op.
2. Blijf in het midden van de trampoline als je springt. Spring niet op de rand, niet spring op het net.
3. Stop met stuiteren door je knieën te buigen als je voeten in contact komen met de grond. trampolinebed.
4. Voor de veiligheid is het raadzaam om lessen van een professional te volgen voordat u begint met behulp van deze trampoline.

Let op: Voordat u deze trampoline gebruikt, is het van groot belang dat u alle instructies leest. Lees de instructies zorgvuldig door en zorg ervoor dat de montage zonder fouten verloopt.

Fabrikant: Shanghaimuxinmuyeyouxiangongsi

Adres: Shuangchenglu 803nong11hao1602A-1609shi, baoshanqu, shanghai
200000 CN.

Geïmporteerd naar AUS: SIHAO PTY LTD. 1 ROKEVA STREETEASTWOOD
NSW 2122 Australië

Geïmporteerd naar de VS: Sanven Technology Ltd. Suite 250, 9166 Anaheim
Plaats, Rancho Cucamonga, CA 91730



YH CONSULTING LIMITED.

C/O YH Consulting Limited Kantoor 147,
Centurion House, London Road,
Staines-upon-Thames, Surrey, TW18 4AX



E-CrossStu GmbH

Mainzer Landstr.69,
60329 Frankfurt am Main.

VEVOR[®]
TOUGH TOOLS, HALF PRICE

Technische ondersteuning en e-
garantiecertificaat www.vevor.com/support

VEVOR[®]

TOUGH TOOLS, HALF PRICE

Teknisk support och e-garanticertifikat www.vevor.com/support

UNDERHÅLLNING UTOMHUS

STRAMPOLINE

MODELL: TX-B7123-10FT

TX-B7123-12FT

TX-B7123-14FT

Vi fortsätter att vara engagerade i att ge dig verktyg till konkurrenskraftiga priser. "Spara hälften", "halva priset" eller andra liknande uttryck som används av oss representerar bara en uppskattning av besparingar du kan dra nytta av att köpa vissa verktyg hos oss jämfört med de stora toppmärkena och betyder inte nödvändigtvis att täcka alla kategorier av verktyg som erbjuds av oss. Du påminns vänligen om att noggrant kontrollera när du gör en beställning hos oss om du faktiskt sparar hälften i jämförelse med de främsta stora varumärkena.

VEVOR[®]

TOUGH TOOLS, HALF PRICE

UNDERHÅLLNING UTOMHUS

STRAMPOLINE

MODELL: TX-B7123-10FT / TX-B7123-12FT / TX-B7123-14FT



BEHÖVER HJÄLP? KONTAKTA OSS!

Har du produktfrågor? Behöver du teknisk support? Kontakta oss gärna: **Teknisk support och e-garanticertifikat www.vevor.com/support**

Detta är den ursprungliga instruktionen, läs alla instruktioner noggrant innan du använder den. VEVOR reserverar sig för en tydlig tolkning av vår användarmanual. Utseendet på produkten är beroende av den produkt du fått. Ursäkta oss att vi inte kommer att informera dig igen om det finns någon teknik eller mjukvaruuppdateringar på vår produkt.

	Varning - För att minska risken för skada måste användaren läsa instruktionerna noggrant.
	Ej lämplig för barn under 36 månader
	Använd inte under graviditet!
	Använd inte när du lider av högt blodtryck!
	Endast en person på studsattan!
	Använd bara bara fötter!
	Inga kullerbyttor!
	Ingen rökning!
	Ta bort alla vassa föremål från studsatta och bygel!
	Ta inte med klockor, glasögon, ringar, saxar, telefon etc.

SÄKERHETSVARNINGAR OCH FÖRSIKTIGHETSÅTGÄRDER

Tack för att du använder den här produkten. För att vara säker på att du kan använda maskinen korrekt, läs denna instruktion noggrant före användning och behåll den korrekt för framtida referens. Läs försiktighetsåtgärder och säkerhetsföreskrifter om detta sida för att säkerställa din säkra användning. Denna handbok kommer att beskriva säkerhetsvarningar och försiktighetsåtgärder, drift, underhåll och rengöring. Varningarna och instruktionerna som granskas i denna manual kan inte täcka alla möjliga förhållanden och situationer som kan inträffa. Försiktighet och sunt förnuft är inte inbyggt i denna produkt, eftersom vi tror att användningarna kommer att följa dessa koder. Innan du börjar en utbildning program eller deltar i ansträngande uthållighetsaktivitet på enheten, vänligen rådfråga en läkare.

Läs ALLA instruktioner innan du använder din maskin.

1. Montering måste följa dessa instruktioner. Felaktig montering kan vara en fara. Använd kraftiga arbetshandskar vid montering.
2. Sätt inte ihop och använd inte när du är trött eller påverkad av alkohol, droger eller mediciner.
3. Elastiska och andra produkttegenskaper gäller endast korrekt och fullständigt sammansatta produkter.
4. Håll monteringsområdet rent och väl upplyst.
5. Håll åskådare borta från området under monteringen.
6. Studsmatten måste ställas upp av en vuxen enligt instruktionerna. Gör inte det låt barn och husdjur leka ensamma eller närma sig detta föremål. Klättra inte på produkter.
7. Använd endast på avsett sätt. Dra alltid ihop nätet innan du hoppar. Se till att nätet är säkert dragkedja innan du studsar.
8. **Inspektera före varje användning.** Använd den inte om delar är lösa eller skadade. Var medveten om följande potentiella faror: • Saknade, skadade eller felaktigt placerade ramstopning. • Punkteringar, revor, fransar eller hål i sängens tyg. Försämring av sömmar, tyg eller webbing.
 - Böjd eller trasig ram.
 - Lösa eller saknade bultar. Lossade ben. • Bumperbomull sprucken, skadad, förlorad
9. Människor eller föremål som hänger på produkten gör att produkten faller.

10. Var uppmärksam på fotgängare och fordon vid användning.
11. Använd inte denna enhet för andra ändamål än den angivna användningen. Inga ändringar av någon del eller struktur av produkten är tillåtna.
12. Trampolinnätet kan inte placera föremål för att undvika skador.
13. Använd den inte för kommersiella ändamål.
14. RENGÖRA DEN INTE MED NÅGOT SLIPANDE MATERIAL.
15. Lämna den aldrig utan uppsikt när den används.
16. Urin och avföring från husdjur kan skada produkten, håll undan.
17. Placera inte produkten på eller nära varmluft, elektriska brännare eller värmare. Fyrverkerier, cigaretter, bloss och andra föremål kan antända produkten. Vänligen stanna bort från dem.
18. Produkten ska placeras på en plan yta. Och den bör installeras i en öppen och säker plats, minst 2m från alla strukturer eller hinder, undvik platser nära fönster, vägar, järnvägar, floder, staket, garage, hus, överhängande grenar, elektriska ledningar, simbassänger, gungor, rutschbanor, klättring ramar, väggar, möbler, vajrar, takfläktar m.m.
19. Studsmattan är endast avsedd för utomhusbruk. Placera den inte i en fuktig miljö.
20. Måste använda de designade åtkomstpunkterna för att klättra i S ur studsmattan.
21. Ät och drick inte när du hoppar. Det är tillrådligt att inte studsas omedelbart efter en måltid.
22. Denna apparat är inte avsedd att användas av personer (inklusive barn) med nedsatt fysisk, sensorisk eller mental förmåga, eller brist på erfarenhet eller kunskap, såvida de inte har fått handledning eller instruktioner angående användning av apparaten av en person som är ansvarig för deras säkerhet. Inte lämplig för barn under 36 månader - liten Del, kvävningrisk.
23. Hoppa alltid mitt på mattan och träna studstekniker säkert med vuxen tillsyn och handledning.
24. Ta av dig skorna medan du hoppar. Töm fickor och händer innan du hoppar. Bär inte glasögon.
25. Tillåt inte mer än en person åt gången på studsmattan. Använd inte flera personer samtidigt.
26. Max användarviktgräns: kontrollera storlekstabellen.
27. Gräv INTE ner studsmattan i marken.

28. Installera inte studsattan över betong, asfalt eller någon annan hård yta.

Se till att det inte finns några barn, husdjur, djur, hinder under studsatta.

29. Hoppa inte avsiktligt mot skydds nätet eftersom det kommer att försvaga det.

30. Artificiell belysning kan krävas för inomhus eller skuggiga områden.

31. Trampolinens metallram kan leda ström. Alla lampor, förlängning sladdar och liknande elektroniska apparater får inte komma i kontakt med ramen.

32. Kontrollera studsattan före och efter varje användning för att säkerställa att alla delar är ordentligt och säkert på plats. Dra vid behov åt skruvarna och byt ut eventuella sliten, defekt eller saknad del.

33. Bär bekväma kläder som du lätt kan röra dig i när du använder enheten. Bär inte krokar, tryckknappar, dragsko eller liknande föremål som kan få fångad i studsattan. Före användning, ta bort alla halsband och örhängen.

34. Bär endast lämpliga studsattaskor eller strumpor för att undvika att halka. Triksåer eller skor med släta lädersula är inte lämpliga för studsatta.

35. Minimiåldern för att använda studsatta är 3 år. Barn under åldern av 12 bör endast använda studsattan under uppsikt av en vuxen som kan att bedöma riskerna.

36. Om du har hjärtsjukdomar, högt blodtryck och andra fysiska sjukdomar bör du inte använda denna produkt. Vi tar inget ansvar för följskador orsakas av bristande efterlevnad.

 **WARNING: 37. Denna apparat är inte avsedd att användas av unga eller handikappade personer om de inte övervakas av en ansvarig person för att säkerställa att de kan använd apparaten på ett säkert sätt. Små barn bör övervakas för att säkerställa att de inte leker med produkten. Husdjur bör hålla sig borta från produkt. Använd inte utomhus på regniga och molniga dagar och stark vind förhållanden, undvik blixtnedslag och fall. Människor eller husdjur som hänger på produkten kommer att orsaka skada eller dödsfall.**

38. Tillverkaren rekommenderar starkt att kapslingsnätet monteras





innan du använder studsatta, kommer detta att minska risken för att ramla av, erbjuder säkerhet för barn.





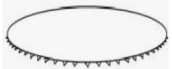



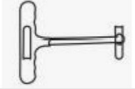

39. Försök inte göra volter på studsattan. Landar på huvudet eller nacke, även om det händer i mitten av studsattan, kan resultera i allvarliga skador som förlamning och i värsta fall dödsfall.

PRODUKTDEL

1. Kassera alla plastpåsar försiktigt och förvara dem borta från barn och husdjur.
2. Kontrollera alla komponenter som tillhandahålls enligt listan i denna manual. Se till du har alla delar listade.
3. Även om du är särskilt uppmärksam när du tillverkar denna produkt, måste du var försiktig under monteringsprocessen för att undvika att bli repad av vassa kanter.
4. Använd skyddshandskar vid montering och användning.
5. Produkten ska placeras på en plan yta.
6. Produkten kräver två personer för att montera.

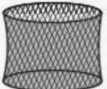
OBS: Mängden del som visas i manualen är den faktiska användningen och oanvända delar är reservdelar.

Modell		TX-B7123-10FT	TX-B7123-12FT	TX-B7123-14FT
Max användarviktsgräns		330 pund (150 kg)	400 pund (181 kg)	450 pund (204 kg)
A	 <p>Ram Täcka</p>	2 st	2 st	4 st
B	 <p>Hoppning <small>Sjundeans mat</small></p>	1 st	1 st	1 st
C	 <p>Ram</p>	8 st	8 st	8 st
D	 <p>Stål T-kontakt</p>	8 st	8 st	8 st
OCH	 <p>Fjädra</p>	64 st	72 st	80 st
F	 <p>Ben Förlängning</p>	8 st	8 st	8 st

G		W Formad Ben	4 st	4 st	4 st
H		Fjäderverktyg T-krok	2 st	2 st	2 st
		Botten <small>Det finns det inte</small>	8 st	8 st	8 st
J		Övre <small>Det finns det inte</small>	8 st	8 st	8 st
K		Lång Skruva	16 st	16 st	16 st
L		Mutter	16 st	16 st	16 st
M		Plast Vaddera	16 st	16 st	16 st
N		Inhägnad Netto	1 st	1 st	1 st
O		Glasfiber Stick	8 st	8 st	8 st
P		Plast T-kontakt	8 st	8 st	8 st
Q		<small>Det finns det inte</small> Skumma	16 st	16 st	16 st
R		Rycka	1 st	1 st	1 st

S		Skruvmutter	16 st	16 st	16 st
T		Stege Rör	2 st	2 st	2 st
I		Stege Steg	2 st	2 st	2 st
V		Stege Skruva	4 st	4 st	4 st
I		Stege Mutter	4 st	4 st	4 st

MONTERINGSSEG

Steg 1

- Sätt in benförlängningen (F) i de W-formade benen (G). Se till att stötar är i linje med hålen i stängerna och sticker ut genom dem helt. Knölar ska vara vända fram och bak.

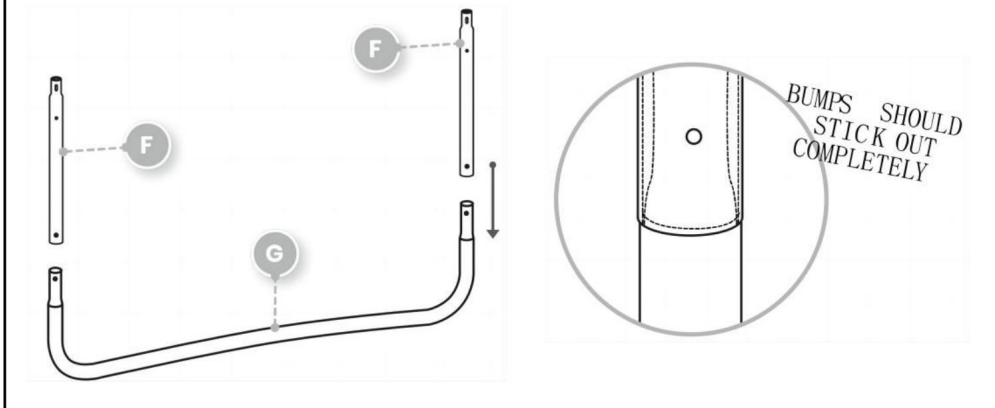

Steg 2

- Fäst ramen (C) till T-kontakter (D). Fortsätt tills du bildar cirkeln.

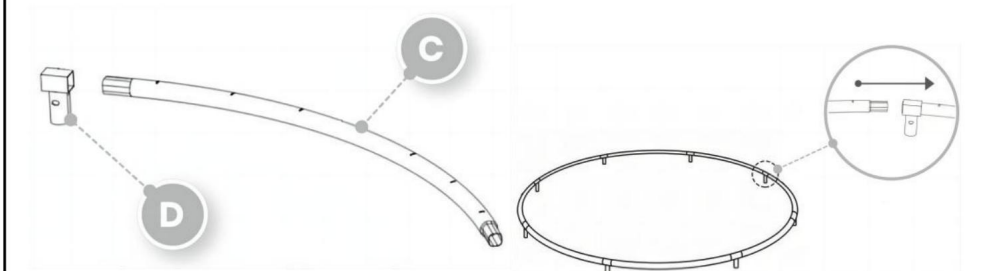

Tips: Be en andra person eller använd en vägg för att sätta lite motstånd mot ramen för att hjälpa den att flyttas på plats.

Steg 3

- Två personer kommer att behövas vid denna tidpunkt för att installera studsramen. En person lyfter upp cirkelramen, medan den andra lyfter de W-formade benrören till ett stående (vertikalt) läge och sätter in stål T-kontakter (D) i ett W-format benrör. Se till att låshålen är inriktade.

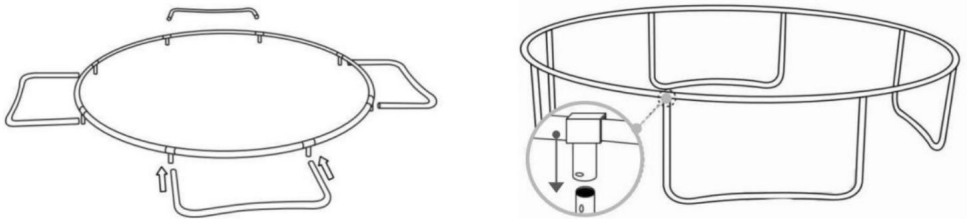

Steg 4

- Lägg ut hoppmattan (B) inuti cirkelramen. Sätt in ena änden av fjädern (E) i triangelringen på hoppmattan (B) och den andra änden dra den med fjäderverktyget (H) och för in den i ramhålet.

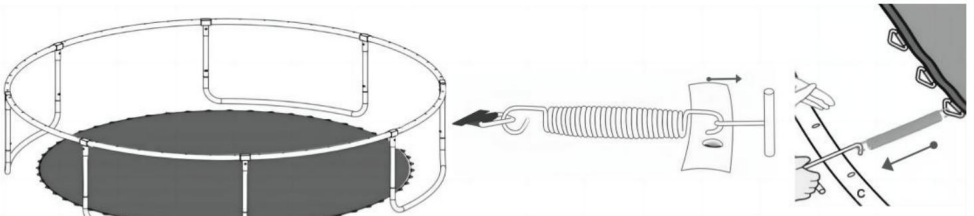

Steg 5

- Börja installera fjädrarna i X-form. Spänningen måste fördelas

jämnt för att nätet ska installeras korrekt. Knacka försiktigt ner mot fjädern om kroken inte är helt i hålet. Fjädrar kommer att skapa höga nivåer av spänning när de monteras. Se till att inte klämma fingrarna.

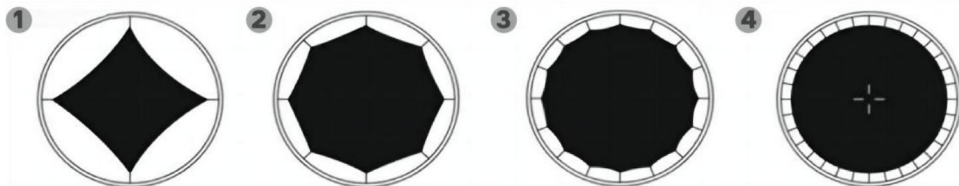

Steg 6

- Fäst bottenstängan (I) ordentligt på plastkudden (M) och sätt sedan in en lång skruv (K)

genom stängan, plastkudden och benförlängningen och fäst sedan den i änden med en mutter (L). Sätt sedan in den övre stolpen (J) i den nedre stolpen (I).

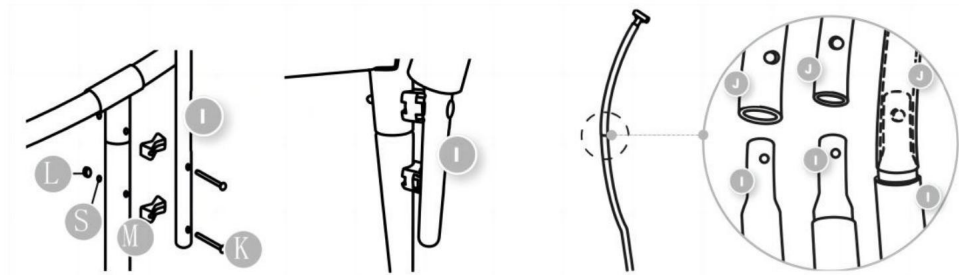

Steg 7

- Sätt in plast T-kontakten (P) i toppen av den övre stolpen (stötars ska ansikte vänster och höger). Tryck ner med fingrarna på stötarna på varje sida av T-kontakten. Se till att cylindrarna är ordentligt installerade. T-kontaktens stötars ska sticka ut genom stolphålen.

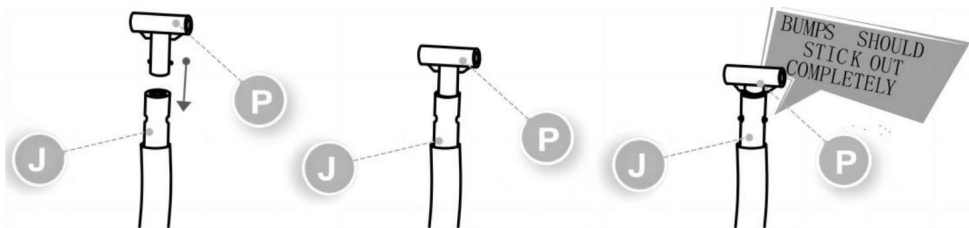

Steg 8

- Sätt in glasfiberstaven genom det avsedda området i skydds nätet och anslut den till T-kontakten.

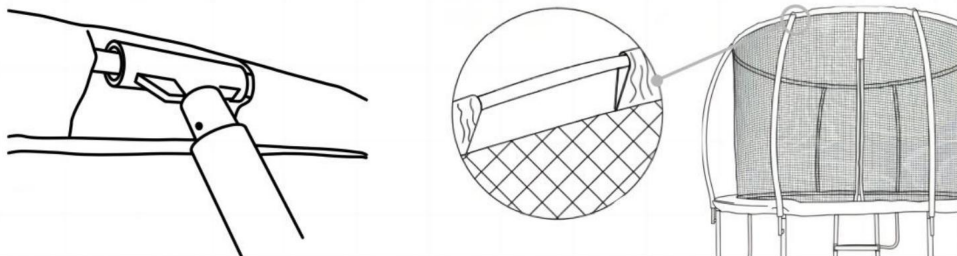

TIPS: Du kan ansluta alla glasfiberpinnar genom skydds nätet och till T-kontakterna tills du har en cirkel. Efter detta kan du sätta in alla T-kontakter i stolpen. 2 personer behövs.

Steg 9

- För varje remsa av skydds nätet genom metalltrianglarna på fjädrarna och fäst den med karbinhaken runt nästa triangel till vänster. Fortsätt på samma sätt. När du fäster klämman, se till att föra den genom öglorna på klämman netto.

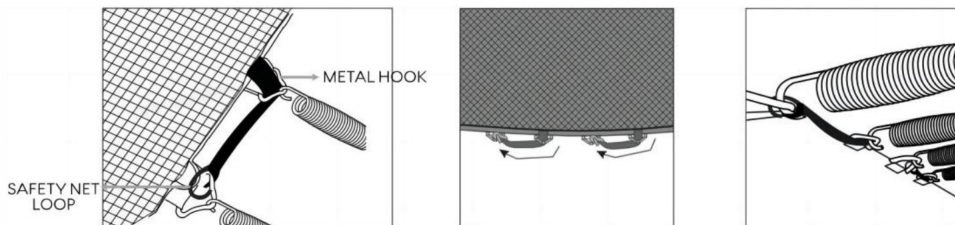

Steg 10

- Täck fjäderramen med det mjuka stoppningsramskyddet (A). Säkra vadderna ihop delarna med kardborreband på varje sida, och knyt remmarna som finns under. Lägg ner ramskyddet (A) så att alla fjädrar är täckta. Den ska sitta som en duschmössa. Se till att den täcker alla metalldelar.

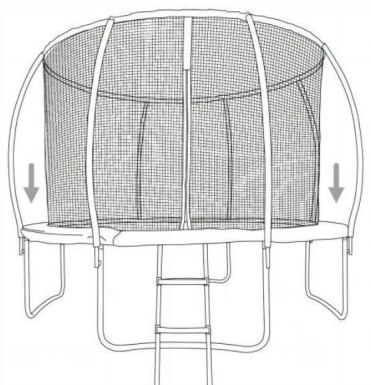

OBSERVERA: Om tråden inte är korrekt installerad kan det hindra blixtlåset från att stängas ordentligt. Se till att tråden går runt hela nätet och är ordentligt åtdragen.

TRIGSTEGE

Steg 11

- Rikta in de två stegrören (T) och skjut upp stegen en efter en (U). Säkra med skruvarna (V) och stegmuttrarna (W).

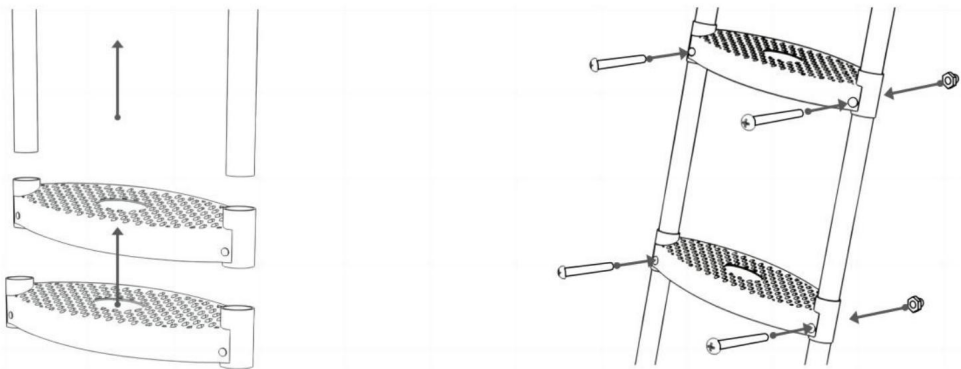

Steg 12

- Haka fast stegen i metallramen (C) på studs mattan under ramen

Lock (A).

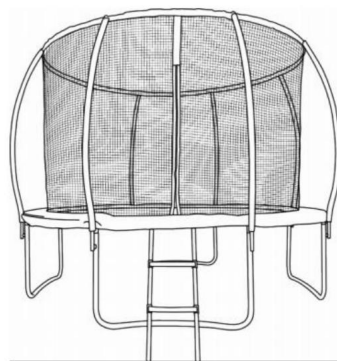
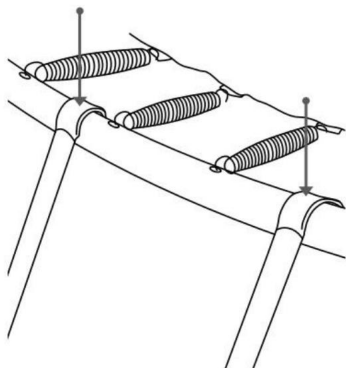

13. Kontrollera om produkten är korrekt och stadigt installerad och läs säkerhetsinformation i manualen igen.

14. Produkten ska placeras på en plan yta. Se till att nätdragkedjan är stängd före användning. Följ den manuella säkerhetsinformationen och njut av din studsatta.

RENGÖRING OCH FÖRVARING

1. Torka av med en mjuk, torr trasa. Använd aldrig ett slipande rengöringsmedel eller en hård pad.
2. Barn **får inte** torka av produkten för att undvika tipp- och fallskador.
3. Efter demontering av produkten, vänligen montera delarna och tillbehör. Se till att hålla produkten torr.
4. Rengör regelbundet för att undvika smuts.

Anmärkningar: Innan du använder den igen, sätt ihop den enligt instruktionerna.

TIPS

1. Kliv alltid försiktigt på och av studsattan, hoppa inte.
2. Håll dig i mitten av studsattan när du hoppar. Hoppa inte på kanten, gör det inte hoppa på nätet.
3. Sluta studsa genom att böja dina knän när dina fötter kommer i kontakt med trampolin säng.
4. För säkerhets skull föreslås lektioner från en professionell skaffas innan använder denna studsatta.

Observera: Innan någon använder denna studsatta är det absolut nödvändigt att du läser alla instruktioner noggrant och se till att monteringen gick utan några fel.

Tillverkare: Shanghaimuxinmuyeyouxiangongsi

Adress: Shuangchenglu 803nong11hao1602A-1609shi, baoshanqu, shanghai
200000 CN.

Importerad till AUS: SIHAO PTY LTD. 1 ROKEVA STREETEASTWOOD
NSW 2122 Australien

Importerad till USA: Sanven Technology Ltd. Suite 250, 9166 Anaheim
Place, Rancho Cucamonga, CA 91730



YH CONSULTING LIMITED.

C/O YH Consulting Limited Office 147,
Centurion House, London Road,
Staines-upon-Thames, Surrey, TW18 4AX



E-CrossStu GmbH

Mainzer Landstr.69,
60329 Frankfurt am Main.

VEVOR®

TOUGH TOOLS, HALF PRICE

Teknisk support och e-garanticertifikat

www.vevor.com/support