

VEVOR

Affordable. Reliable. Home Improvement.

RECTANGLE CHAFING DISH

MODEL: HZ-433

VEVOR

Affordable. Reliable. Home Improvement.

RECTANGLE CHAFING DISH

MODEL: HZ-433

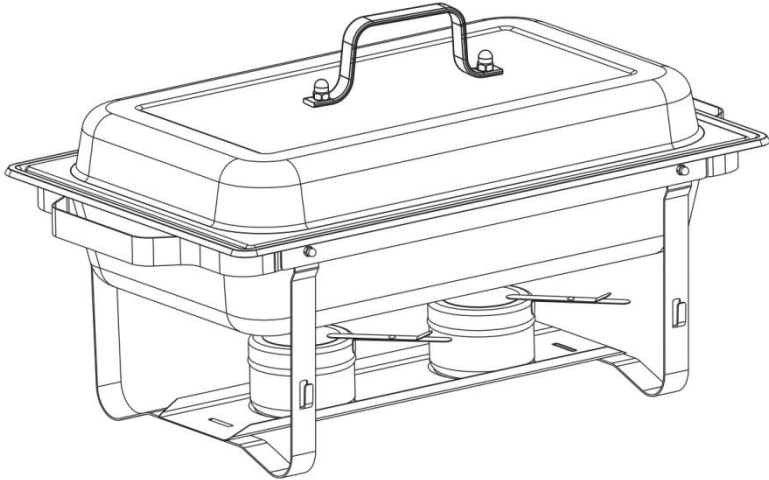

This is the original instruction, please read all manual instructions carefully before operating. VEVOR reserves a clear interpretation of our user manual. The appearance of the product shall be subject to the product you received. Please forgive us that we won't inform you again if there are any technology or software updates on our product.



Warning-To reduce the risk of injury, user must read instructions manual carefully.



Wear protective gloves.

SAFETY WARNINGS AND PRECAUTIONS

Thank you for using this product. In order to make sure that you can operate the machine correctly, read this instruction carefully before operation and keep it properly for future reference. Please read the precautions and safety rules on this page to ensure your safe use. This manual will outline safety warnings and precautions, operating, maintenance and cleaning. The warnings and instructions reviewed in this manual cannot cover all possible conditions and situations that may occur. Caution and common sense are not built into this product, since we believe that the uses will comply with these codes. Before starting a training program or engaging in strenuous endurance activity on the device, please consult a doctor.









Please read ALL the instructions before using your product.

1. Children and minors cannot use this product.
2. Only solid fuel can be used as heating fuel. Do not use gasoline, alcohol, etc.
3. Please use the ignition torch to ignite the fuel.
4. When the fuel is burning, special personnel shall be assigned to watch over it to prevent it from being hit or toppled.
5. Close the metal cover of the container to extinguish the fuel. Do not blow it out.
6. It is not allowed to add new fuel before the burning fuel is extinguished and cooled.
7. Remember to clean the food tray and fuel container after each use.
8. Do not clean with corrosive solvents such as strong acid and alkali
9. Please wear gloves when handling the product.
10. Do not apply this unit to any other purposes than the indicated usage.
11. Before first use, please clean the product.
12. The product cannot be burned dry

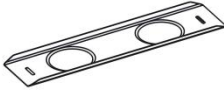
⚠ WARNING: This appliance is not intended for use by young or infirm persons unless supervised by a responsible person to ensure that they can use the appliance safely. Young children should be supervised to ensure that they do not play with the product. Pets should stay away from the product.

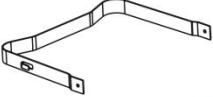
PRODUCT COMPONENTS

For additional information regarding the parts listed below, please refer to the Assembly Diagram of this manual. Unwrap and separate all parts in a clear work area.

<p>Lid</p>  <p style="text-align: right;">X1</p>	<p>Food parts</p>  <p style="text-align: right;">X1</p>	<p>Water plate</p>  <p style="text-align: right;">X1</p>
<p>Fueltray</p>  <p style="text-align: right;">X1</p>	<p>frame</p>  <p style="text-align: right;">X1</p>	<p>Frame legs</p>  <p style="text-align: right;">X2</p>
<p>Lid handle</p>  <p style="text-align: right;">X1</p>	<p>Screw</p>  <p style="text-align: right;">X2</p>	<p>Nut</p>  <p style="text-align: right;">X2</p>
<p>Fuel box</p>  <p style="text-align: right;">X2</p>		

NOTE:

1. For the convenience of installation, we will give away a screwdriver as a gift.
2. The quantity of parts shown in the manual is the actual usage and the unused parts are spare parts.
3. Each set of products uses consistent parts and assembly methods.
4. The quantities shown in the following table are the quantity of parts required for assembling a set of rectangle chafing dish! This model has a 2-piece set, 4-piece set, 6-piece set of packaging. The quantity of parts in different sets is also corresponding to the multiples of the number in the table. Only the 2-piece set has four more 1/2 food plates.

ASSEMBLE

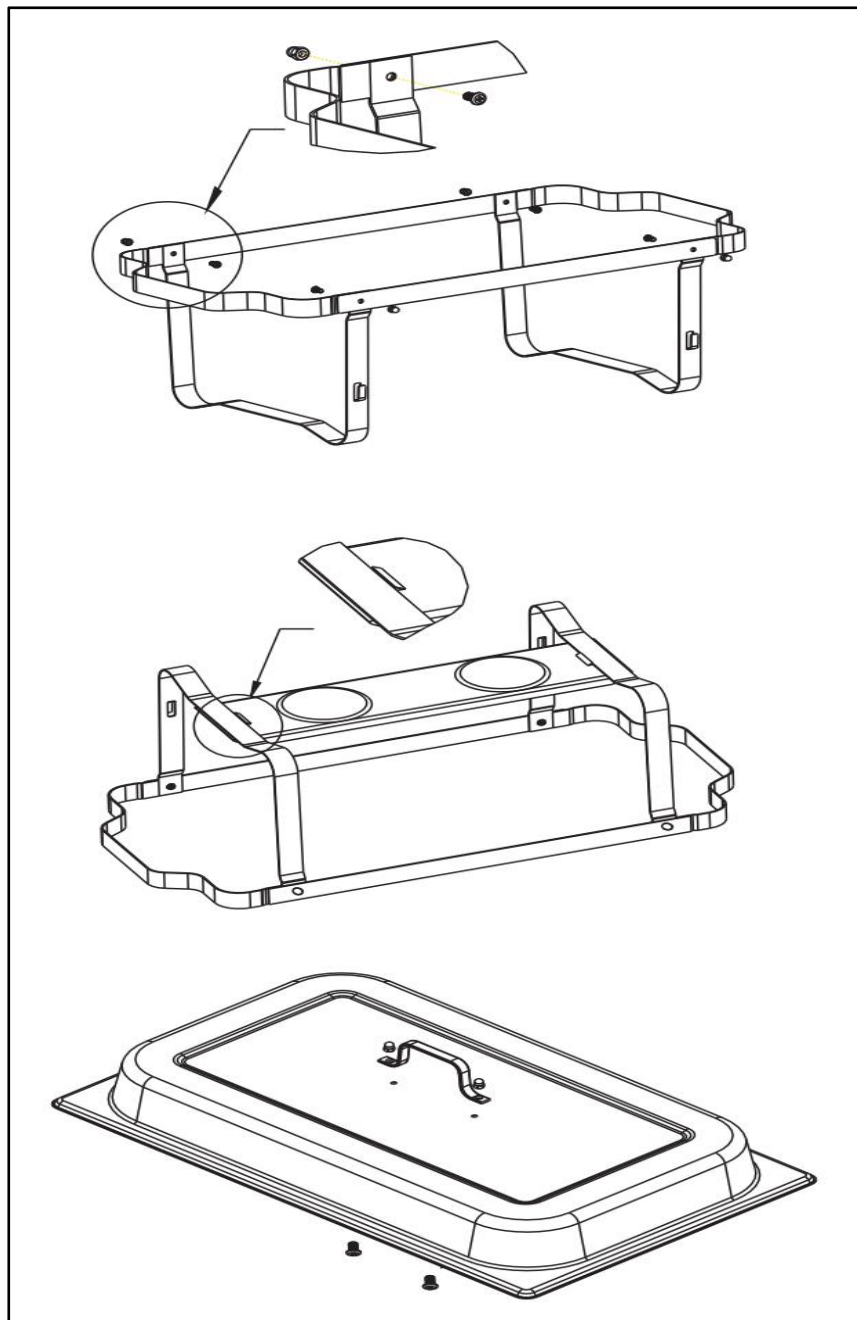

OPERATING INSTRUCTIONS

Before using the appliance for the first time: Peel off promotional and packaging materials, and check that the cooking plates are clean and dust-free. If necessary, wipe them over with a damp cloth. Spread over with an absorbent kitchen towel and wipe off any excess oil.

1. Take all the components out of the box and unwrap.
2. Place the frame on a firm surface (see diagram for included parts).
3. Place the fuel holder at the center of the base carefully.
4. Put the water pan into the frame and fill with water (fill in hot water for faster heating).
5. Remove the cover from the fuel holder, and ignite the fuel to heat the water (steam from the heated water will keep the food hot).
6. Place food in the food pan and set this pan into the water pan. The food pan will be suspended above the water. Then, place the cover over the food pan.
7. Replace the cover over the fuel holder to extinguish the burning fuel—DO NOT BLOW IT OUT.

NOTE:

1. Always use a scald-proof pad when touching the fuel holder. Fuel, fuel holder and its cover can get extremely hot.
2. For the best heating efficiency, please keep the lid closed when heating, and check the water level periodically, since the hot water will evaporate into steam.

CLEANING MAINTENANCE STORAGE

1. The frame and cover may be cleaned with warm, soapy water. Never use abrasive materials or scouring pads. Thoroughly wipe off the mild soap instead of immersing the frame into water. If needed, you can polish it with stainless steel cleaner or glass cleaner without ammonia.
2. Parts that can be cleaned in a commercial dishwasher: Food Pan and Water Pan.

Manufacturer: Shanghaimuxinmuyeyouxiangongsi

Address: Shuangchenglu 803nong11hao1602A-1609shi, baoshanqu, shanghai 200000 CN.

Imported to AUS: SIHAO PTY LTD. 1 ROKEVA STREETEASTWOOD NSW 2122 Australia

Imported to USA: Sanven Technology Ltd. Suite 250, 9166 Anaheim Place, Rancho Cucamonga, CA 91730



YH CONSULTING LIMITED.

C/O YH Consulting Limited Office 147,
Centurion House, London Road,
Staines-upon-Thames, Surrey, TW18 4AX



E-CrossStu GmbH
Mainzer Landstr.69,
60329 Frankfurt am Main.



VEVOR

Affordable. Reliable. Home Improvement.

RÉCHAUD RECTANGULAIRE

MODÈLE: HZ -433

VEVOR

Affordable. Reliable. Home Improvement.

RECTANGLE CHAFING DISH

MODÈLE : HZ- 433

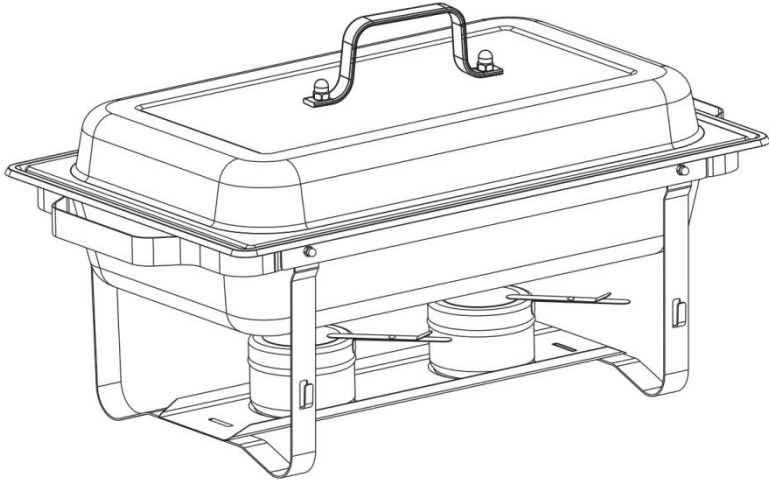

Ceci est le mode d'emploi d'origine. Veuillez lire attentivement l'intégralité du manuel avant utilisation. VEVOR se réserve le droit d'interpréter clairement ce manuel d'utilisation. L'apparence du produit dépend du produit que vous avez reçu. Veuillez nous excuser de ne plus vous informer des mises à jour technologiques ou logicielles de notre produit.



Avertissement - Pour réduire le risque de blessure, l'utilisateur doit lire attentivement le manuel d'instructions.



Portez des gants de protection.

SAFETY WARNINGS AND PRECAUTIONS

Merci d'utiliser ce produit . Afin de garantir une utilisation correcte de l'appareil, veuillez lire attentivement ce mode d'emploi avant utilisation et conservez-le pour référence ultérieure . Veuillez lire les précautions et les règles de sécurité figurant sur cette page pour une utilisation en toute sécurité. Ce manuel décrit les avertissements et les précautions de sécurité, ainsi que l'utilisation, l'entretien et le nettoyage . Les avertissements et les instructions présentés dans ce manuel ne peuvent couvrir toutes les situations possibles . Ce produit ne fait pas appel à la prudence ni au bon sens, car nous pensons que son utilisation sera conforme à ces codes . Avant de commencer un programme d'entraînement ou de pratiquer une activité d'endurance intense sur l'appareil, veuillez consulter un médecin.

Veillez lire TOUTES les instructions avant d'utiliser votre produit.

1. Les enfants et les mineurs ne peuvent pas utiliser ce produit.
2. Seuls les combustibles solides peuvent être utilisés comme combustible de chauffage. N'utilisez ni essence, ni alcool, etc.
3. Veuillez utiliser le chalumeau d'allumage pour allumer le carburant.
4. Lorsque le carburant brûle, un personnel spécial doit être désigné pour le surveiller afin d'éviter qu'il ne soit heurté ou renversé.
5. Refermez le couvercle métallique du récipient pour éteindre le carburant. Ne soufflez pas dessus.
6. Il n'est pas permis d'ajouter du nouveau carburant avant que le combustible en combustion ne soit éteint et refroidi.
7. N'oubliez pas de nettoyer le plateau alimentaire et le réservoir de carburant après chaque utilisation.
8. Ne pas nettoyer avec des solvants corrosifs tels que des acides forts et des alcalis
9. Veuillez porter des gants lors de la manipulation du produit.
10. N'utilisez pas cet appareil à d'autres fins que celles indiquées.







11. Avant la première utilisation, veuillez nettoyer le produit.

12. Le produit ne peut pas être brûlé à sec

 **AVERTISSEMENT** : Cet appareil n'est pas destiné à être utilisé par des jeunes enfants ou des personnes handicapées, sauf sous la surveillance d'une personne responsable afin de garantir leur sécurité. Les jeunes enfants doivent être surveillés afin de s'assurer qu'ils ne jouent pas avec l'appareil. Les animaux domestiques doivent rester à l'écart de l'appareil.

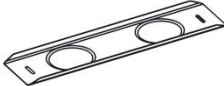
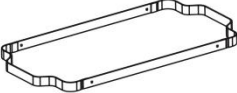
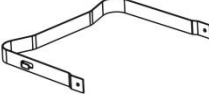
PRODUCT COMPONENTS

Pour plus d'informations sur les pièces listées ci-dessous, veuillez consulter le schéma d'assemblage de ce manuel. Déballez et séparez toutes les pièces dans un espace de travail dégagé.

<p>Lid</p>  <p>X1</p>	<p>Food parts</p>  <p>X1</p>	<p>Water plate</p>  <p>X1</p>
<p>Fueltray</p>  <p>X1</p>	<p>frame</p>  <p>X1</p>	<p>Frame legs</p>  <p>X2</p>
<p>Lid handle</p>  <p>X1</p>	<p>Screw</p>  <p>X2</p>	<p>Nut</p>  <p>X2</p>
<p>Fuel box</p>  <p>X2</p>		

NOTE:

1. Pour faciliter l'installation, nous vous offrirons un tournevis en cadeau.
2. La quantité de pièces indiquée dans le manuel correspond à l'utilisation réelle et les pièces non utilisées sont des pièces de rechange.
3. Chaque ensemble de produits utilise des pièces et des méthodes d'assemblage cohérentes .
4. Les quantités indiquées dans le tableau suivant sont les quantités des pièces nécessaires à l'assemblage d'un ensemble de réchaud rectangulaire ! Ce modèle est disponible en deux, quatre ou six pièces. La quantité de pièces dans chaque ensemble correspond aux multiples du nombre indiqué dans le tableau. Seul l'ensemble de deux pièces comprend quatre demi-assiettes supplémentaires .

ASSEMBLE

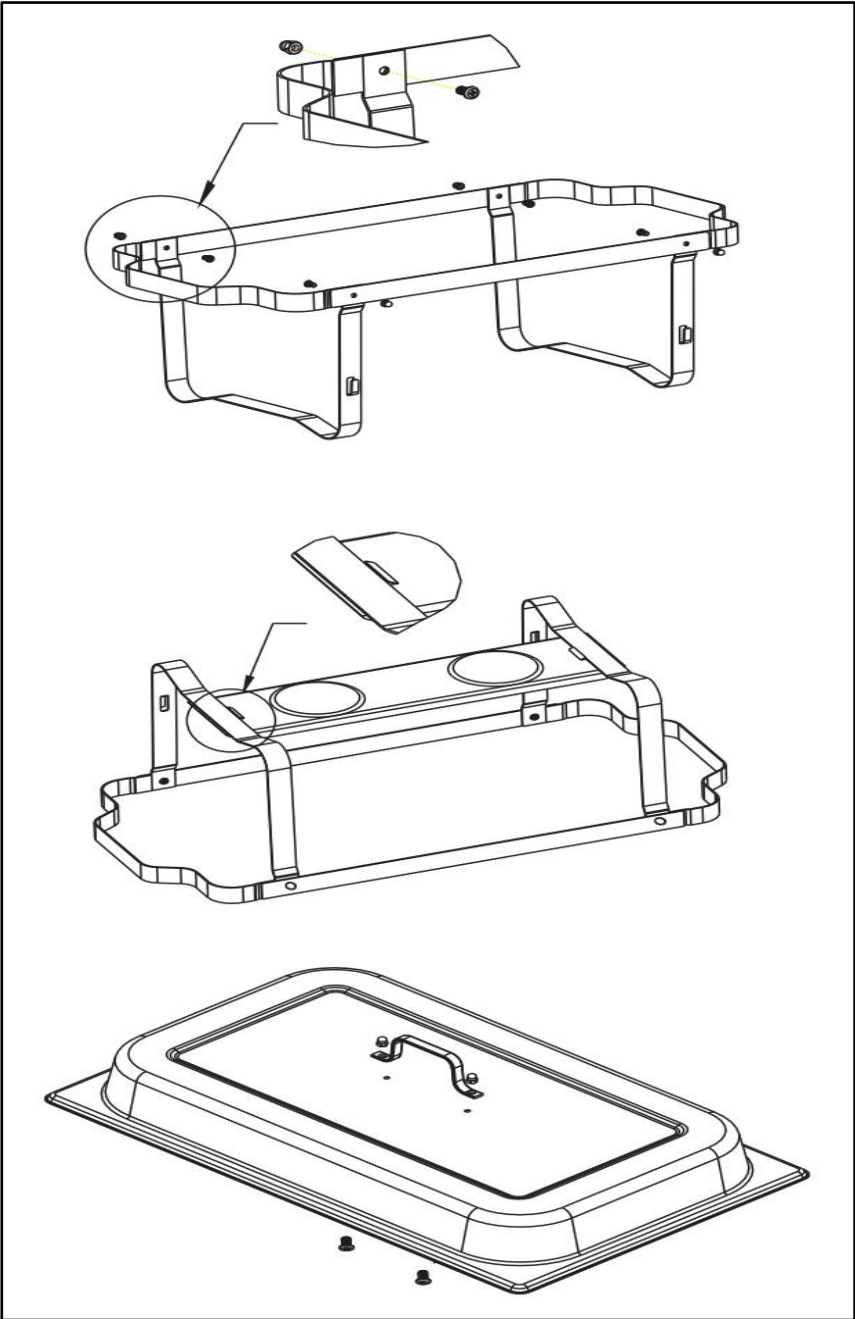

OPERATING INSTRUCTIONS

Avant la première utilisation : retirez les étiquettes promotionnelles et l'emballage et vérifiez que les plaques de cuisson sont propres et exemptes de poussière. Si nécessaire, essuyez-les avec un chiffon humide. Étalez ensuite un essuie-tout absorbant sur la surface et essuyez l'excédent d'huile.

1. Retirez tous les composants de la boîte et déballez-la.
2. Placez le cadre sur une surface ferme (voir le schéma pour les pièces incluses).
3. Placez soigneusement le support de carburant au centre de la base.
4. Placez le bac à eau dans le cadre et remplissez-le d'eau (remplissez-le d'eau chaude pour un chauffage plus rapide).
5. Retirez le couvercle du réservoir à combustible et allumez le combustible pour chauffer l'eau (la vapeur de l'eau chauffée gardera les aliments au chaud).
6. Placez les aliments dans le bac à nourriture et plongez-le dans le bac à eau. Le bac sera suspendu au-dessus de l'eau. Placez ensuite le couvercle sur le bac.
7. Remettez le couvercle sur le réservoir de carburant pour éteindre le carburant en feu. **NE SOUFFLEZ PAS SUR LE RÉSERVOIR.**

NOTE:

1. Utilisez toujours une serviette anti-brûlure pour toucher le réservoir. Le carburant, le réservoir et son couvercle peuvent devenir extrêmement chauds.
2. Pour une efficacité de chauffage optimale, veuillez garder le couvercle fermé lorsque chauffage et vérifiez périodiquement le niveau d'eau, car l'eau chaude s'évaporerait en vapeur.

CLEANING MAINTENANCE STORAGE

1. Le cadre et le couvercle peuvent être nettoyés avec de l'eau chaude savonneuse.

N'utilisez jamais de produits abrasifs ni de tampons à récurer. Essuyez soigneusement le savon doux au lieu d'immerger le cadre dans l'eau. Si nécessaire, vous pouvez le polir avec un nettoyant pour acier inoxydable ou un nettoyant pour vitres sans ammoniaque.

2. Pièces pouvant être nettoyées dans un lave-vaisselle commercial : Bac à aliments et bac à eau.

Fabricant : Shanghaimuxinmuyeyouxiangongsi

Adresse : Shuangchenglu 803nong11hao1602A-1609shi, baoshanqu,
Shanghai 200000 CN.

Importé en Australie : SIHAO PTY LTD. 1 ROKEVA STREET, ASTWOOD,
NSW 2122, Australie

Importé aux États-Unis : Sanven Technology Ltd. Suite 250, 9166
Anaheim Place, Rancho Cucamonga, CA 91730



YH CONSULTING LIMITED.

C/O YH Consulting Limited Office 147,
Centurion House, London Road,
Staines-upon-Thames, Surrey, TW18 4AX



E-CrossStu GmbH

Mainzer Landstr.69,
60329 Frankfurt am Main.



VEVOR

Affordable. Reliable. Home Improvement.

RECHTECKIGER CHAFING DISH

MODELL: HZ- 433

VEVOR

Affordable. Reliable. Home Improvement.

RECTANGLE CHAFING DISH

MODELL: HZ- 433

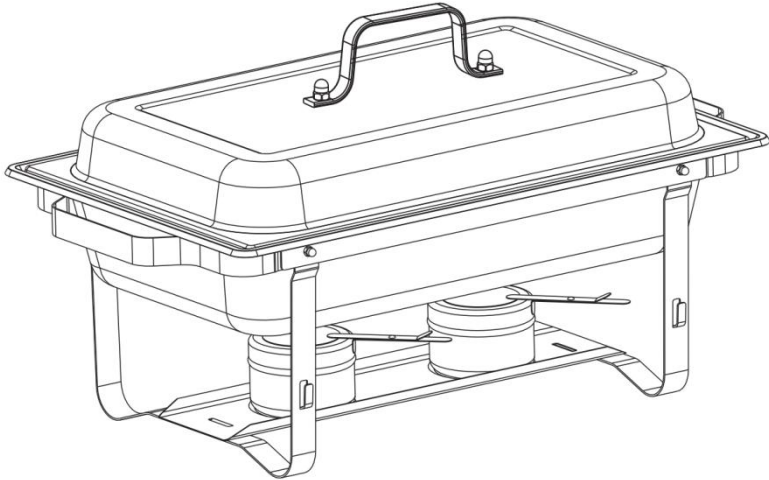

Dies ist die Originalanleitung. Bitte lesen Sie alle Anweisungen sorgfältig durch, bevor Sie das Gerät in Betrieb nehmen. VEVOR behält sich eine klare Auslegung unserer Bedienungsanleitung vor. Das Aussehen des Produkts hängt vom gelieferten Produkt ab. Bitte haben Sie Verständnis dafür, dass wir Sie nicht erneut über Technologie- oder Software-Updates informieren.



Warnung: Um das Verletzungsrisiko zu verringern, muss der Benutzer die Bedienungsanleitung sorgfältig lesen.



Tragen Sie Schutzhandschuhe.

SAFETY WARNINGS AND PRECAUTIONS

Vielen Dank, dass Sie dieses Produkt verwenden . Um sicherzustellen, dass Sie das Gerät richtig bedienen können, lesen Sie diese Anleitung vor der Inbetriebnahme sorgfältig durch und bewahren Sie sie zum späteren Nachschlagen auf . Lesen Sie die Vorsichtsmaßnahmen und Sicherheitshinweise auf dieser Seite, um eine sichere Verwendung zu gewährleisten. In dieser Anleitung werden Sicherheitswarnungen und Vorsichtsmaßnahmen sowie Bedienung, Wartung und Reinigung beschrieben . Die in dieser Anleitung besprochenen Warnungen und Anweisungen können nicht alle möglichen Bedingungen und Situationen abdecken, die auftreten können . Vorsicht und gesunder Menschenverstand sind bei diesem Produkt nicht angebracht, da wir davon ausgehen, dass die Verwendung diesen Vorschriften entspricht . Konsultieren Sie bitte einen Arzt, bevor Sie ein Trainingsprogramm beginnen oder anstrengende Ausdaueraktivitäten auf dem Gerät durchführen.

Bitte lesen Sie ALLE Anweisungen, bevor Sie Ihr Produkt verwenden.







1. Kinder und Minderjährige dürfen dieses Produkt nicht verwenden.
2. Als Heizbrennstoff darf nur Festbrennstoff verwendet werden. Verwenden Sie kein Benzin, Alkohol usw.
3. Bitte verwenden Sie den Zündbrenner, um den Kraftstoff zu entzünden.
4. Während der Verbrennung des Brennstoffs ist besonderes Personal einzusetzen, das darauf achtet, dass der Brennstoff nicht angestoßen oder umgeworfen wird.
5. Schließen Sie den Metalldeckel des Behälters, um den Kraftstoff zu löschen. Blasen Sie ihn nicht aus.
6. Es ist nicht gestattet, neuen Brennstoff nachzufüllen, bevor der brennende Brennstoff gelöscht und abgekühlt ist.
7. Denken Sie daran, das Futtertablett und den Brennstoffbehälter nach jedem Gebrauch zu reinigen.

8. Nicht mit ätzenden Lösungsmitteln wie starken Säuren und Laugen reinigen
9. Bitte tragen Sie beim Umgang mit dem Produkt Handschuhe.
10. Verwenden Sie dieses Gerät nicht für andere Zwecke als die angegebene Verwendung.
11. Bitte reinigen Sie das Produkt vor dem ersten Gebrauch.
12. Das Produkt darf nicht trocken verbrannt werden

 **WARNUNG: Dieses Gerät ist nicht für die Benutzung durch junge oder gebrechliche Personen bestimmt, es sei denn, sie werden von einer verantwortlichen Person beaufsichtigt, um sicherzustellen, dass sie das Gerät sicher verwenden können. Kleine Kinder sollten beaufsichtigt werden, um sicherzustellen, dass sie nicht mit dem Produkt spielen. Haustiere sollten vom Produkt ferngehalten werden.**

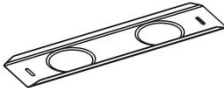
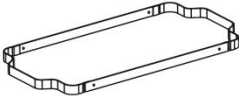
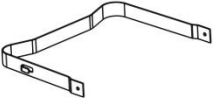
PRODUCT COMPONENTS

Weitere Informationen zu den unten aufgeführten Teilen finden Sie im Montagediagramm dieses Handbuchs. Packen Sie alle Teile in einem freien Arbeitsbereich aus und trennen Sie sie.

<p>Lid</p>  <p>X1</p>	<p>Food parts</p>  <p>X1</p>	<p>Water plate</p>  <p>X1</p>
<p>Fueltray</p>  <p>X1</p>	<p>frame</p>  <p>X1</p>	<p>Frame legs</p>  <p>X2</p>
<p>Lid handle</p>  <p>X1</p>	<p>Screw</p>  <p>X2</p>	<p>Nut</p>  <p>X2</p>
<p>Fuel box</p>  <p>X2</p>		

NOTIZ:

1. Zur Vereinfachung der Installation schenken wir Ihnen einen Schraubendreher.
2. Die im Handbuch angegebene Anzahl an Teilen entspricht der tatsächlichen Nutzung und die nicht verwendeten Teile sind Ersatzteile.
3. Für jeden Produktsatz werden einheitliche Teile und Montagemethoden verwendet .
4. Bei den in der folgenden Tabelle angegebenen Mengen handelt es sich um die der Teile, die zum Zusammenbau eines rechteckigen Chafing-Dish-Sets erforderlich sind! Dieses Modell ist in den Verpackungsgrößen 2-teilig, 4-teilig und 6-teilig erhältlich. Die Anzahl der Teile in den verschiedenen Sets entspricht den Vielfachen der in der Tabelle angegebenen Zahlen. Nur das 2-teilige Set enthält zusätzlich vier 1/2-Teller .

ASSEMBLE

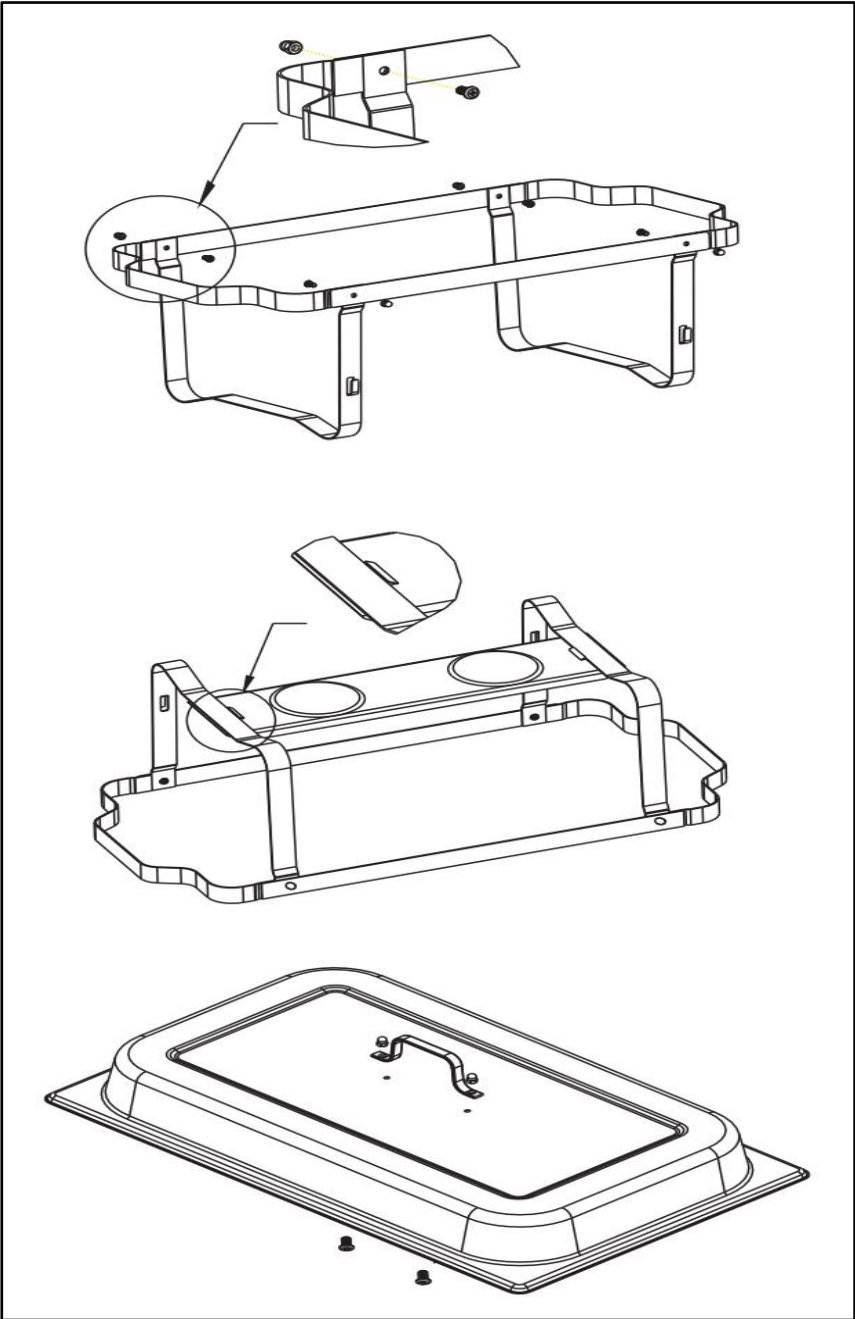

OPERATING INSTRUCTIONS

Vor der ersten Inbetriebnahme: Werbe- und Verpackungsmaterial entfernen und die Kochplatten auf Sauberkeit und Staubfreiheit prüfen. Bei Bedarf mit einem feuchten Tuch abwischen. Mit einem saugfähigen Küchentuch ausbreiten und überschüssiges Öl abwischen.

1. Nehmen Sie alle Komponenten aus der Verpackung und packen Sie sie aus.
2. Stellen Sie den Rahmen auf eine feste Unterlage (siehe Abbildung der mitgelieferten Teile).
3. Platzieren Sie den Brennstoffbehälter vorsichtig in der Mitte der Basis.
4. Stellen Sie die Wasserpfanne in den Rahmen und füllen Sie sie mit Wasser (zum schnelleren Erhitzen heißes Wasser einfüllen).
5. Nehmen Sie die Abdeckung vom Brennstoffbehälter ab und zünden Sie den Brennstoff an, um das Wasser zu erhitzen (der Dampf des erhitzten Wassers hält das Essen warm).
6. Legen Sie das Futter in den Futtertopf und stellen Sie diesen in den Wassertopf. Der Futtertopf schwebt über dem Wasser. Setzen Sie anschließend den Deckel auf den Futtertopf.
7. Setzen Sie die Abdeckung wieder auf den Brennstoffbehälter, um den brennenden Brennstoff zu löschen – NICHT AUSBLASEN.

NOTIZ:

1. Verwenden Sie beim Berühren des Brennstoffbehälters immer eine verbrühungssichere Unterlage. Brennstoff, Brennstoffbehälter und dessen Abdeckung können sehr heiß werden.
2. Für eine optimale Heizleistung halten Sie den Deckel geschlossen, wenn Heizen Sie und überprüfen Sie den Wasserstand regelmäßig, da das heiße Wasser zu Dampf verdampft.

CLEANING MAINTENANCE STORAGE

1. Rahmen und Abdeckung können mit warmem Seifenwasser gereinigt werden. Verwenden Sie niemals Scheuermittel oder Scheuerschwämme. Wischen Sie die milde Seife gründlich ab, anstatt den Rahmen in Wasser zu tauchen. Bei Bedarf können Sie ihn mit Edelstahlreiniger oder Glasreiniger ohne Ammoniak polieren.
2. Teile, die in einer gewerblichen Spülmaschine gereinigt werden können: Speisebehälter und Wasserbehälter.

Hersteller: Shanghaimuxinmuyeyouxiangongsi

Adresse: Shuangchenglu 803nong11hao1602A-1609shi, baoshanqu,
Shanghai 200000 CN.

Importiert nach AUS: SIHAO PTY LTD. 1 ROKEVA STREETEASTWOOD
NSW 2122 Australien

Importiert in die USA: Sanven Technology Ltd. Suite 250, 9166 Anaheim
Place, Rancho Cucamonga, CA 91730



YH CONSULTING LIMITED.

C/O YH Consulting Limited Office 147,
Centurion House, London Road,
Staines-upon-Thames, Surrey, TW18 4AX



E-CrossStu GmbH

Mainzer Landstr.69,
60329 Frankfurt am Main.



VEVOR

Affordable. Reliable. Home Improvement.

PROSTOKĄTNE NACZYNIE DO PODGRZEWANIA

MODEL: HZ -433

VEVOR

Affordable. Reliable. Home Improvement.

RECTANGLE CHAFING DISH

MODEL: HZ- 433

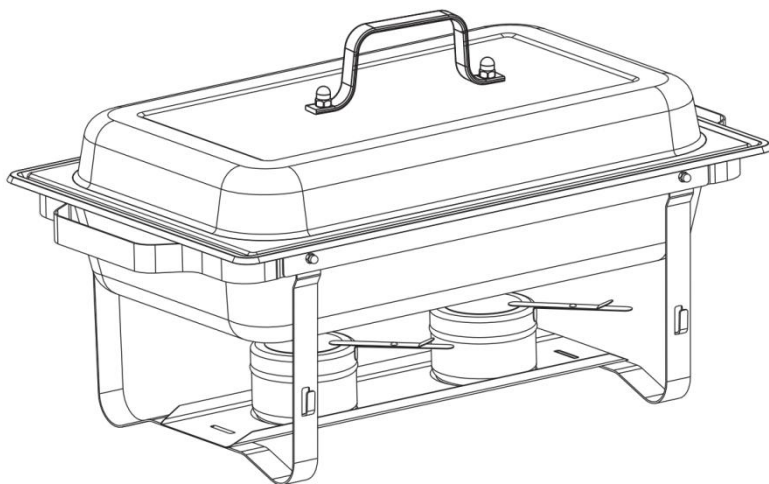

To jest oryginalna instrukcja obsługi. Przed użyciem prosimy o dokładne zapoznanie się z treścią instrukcji. Firma VEVOR zastrzega sobie prawo do jednoznacznej interpretacji niniejszej instrukcji obsługi. Wygląd produktu zależy od stanu, w jakim go otrzymali Państwo. Prosimy o wyrozumiałość, ale nie będziemy Państwa ponownie informować o aktualizacjach technologicznych lub oprogramowania naszego produktu.



Ostrzeżenie: Aby zminimalizować ryzyko obrażeń, użytkownik powinien uważnie przeczytać instrukcję obsługi.



Nosić rękawice ochronne.

SAFETY WARNINGS AND PRECAUTIONS

Dziękujemy za korzystanie z tego produktu . Aby upewnić się, że możesz obsługiwać urządzenie prawidłowo, przeczytaj uważnie tę instrukcję przed użyciem i zachowaj ją do wykorzystania w przyszłości . Przeczytaj środki ostrożności i zasady bezpieczeństwa zawarte na tej stronie, aby zapewnić bezpieczne użytkowanie. Niniejsza instrukcja zawiera ostrzeżenia i środki ostrożności dotyczące bezpieczeństwa, obsługi, konserwacji i czyszczenia . Ostrzeżenia i instrukcje zawarte w niniejszej instrukcji nie mogą objąć wszystkich możliwych warunków i sytuacji, które mogą wystąpić . Ostrożność i zdrowy rozsądek nie są wbudowane w ten produkt, ponieważ wierzymy, że użytkownicy będą przestrzegać tych zasad . Przed rozpoczęciem programu treningowego lub podjęciem intensywnej aktywności wytrzymałościowej na urządzeniu skonsultuj się z lekarzem.

Przed użyciem produktu należy przeczytać WSZYSTKIE instrukcje .







1. Dzieci i osoby niepełnoletnie nie mogą używać tego produktu.
2. Jako paliwo grzewcze można stosować wyłącznie paliwo stałe. Nie należy używać benzyny, alkoholu itp.
3. Do zapalenia paliwa należy użyć palnika zapłonowego.
4. W czasie spalania paliwa należy wyznaczyć specjalny personel, który będzie go pilnował, aby nie doszło do uderzenia lub przewrócenia paliwa.
5. Zamknij metalową pokrywę pojemnika, aby ugasić paliwo. Nie wydmuchuj go.
6. Nie wolno dodawać nowego paliwa, dopóki palące się paliwo nie zgaśnie i nie ostygnie.
7. Pamiętaj o czyszczeniu tacki na żywność i pojemnika na paliwo po każdym użyciu.
8. Nie czyśćć rozpuszczalnikami żrącymi, takimi jak silne kwasy i zasady.
9. Podczas obchodzenia się z produktem należy nosić rękawice.

10. Nie należy używać tego urządzenia do innych celów niż wskazane.
11. Przed pierwszym użyciem należy wyczyścić produkt.
12. Produktu nie można spalać na sucho

 **OSTRZEŻENIE:** Urządzenie nie jest przeznaczone do użytku przez osoby młode lub niepełnosprawne, chyba że będą nadzorowane przez osobę odpowiedzialną, aby zapewnić im bezpieczne korzystanie z urządzenia. Małe dzieci powinny być pod nadzorem, aby upewnić się, że nie bawią się produktem. Zwierzęta domowe powinny trzymać się z dala od produktu.

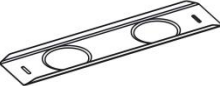
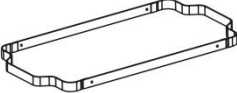
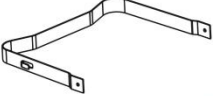
PRODUCT COMPONENTS

Aby uzyskać dodatkowe informacje dotyczące części wymienionych poniżej, zapoznaj się ze schematem montażu w niniejszej instrukcji. Rozpakuj i oddziel wszystkie części w wolnym miejscu.

Lid  X1	Food parts  X1	Water plate  X1
Fueltray  X1	frame  X1	Frame legs  X2
Lid handle  X1	Screw  X2	Nut  X2
Fuel box  X2		

NOTATKA:

1. Dla ułatwienia montażu do zestawu dodajemy wkrętak w prezencie.
2. Ilość części podana w instrukcji oznacza faktyczne zużycie, części nieużywane są częściami zamiennymi.
3. Każdy zestaw produktów wykorzystuje te same części i metody montażu .
4. Ilości podane w poniższej tabeli są ilościami części potrzebnych do złożenia zestawu prostokątnego podgrzewacza! Ten model ma opakowanie 2-elementowe, 4-elementowe i 6-elementowe. Liczba części w poszczególnych zestawach odpowiada wielokrotnościom liczby podanej w tabeli. Tylko zestaw 2-elementowy zawiera cztery dodatkowe talerze 1/2 .

ASSEMBLE

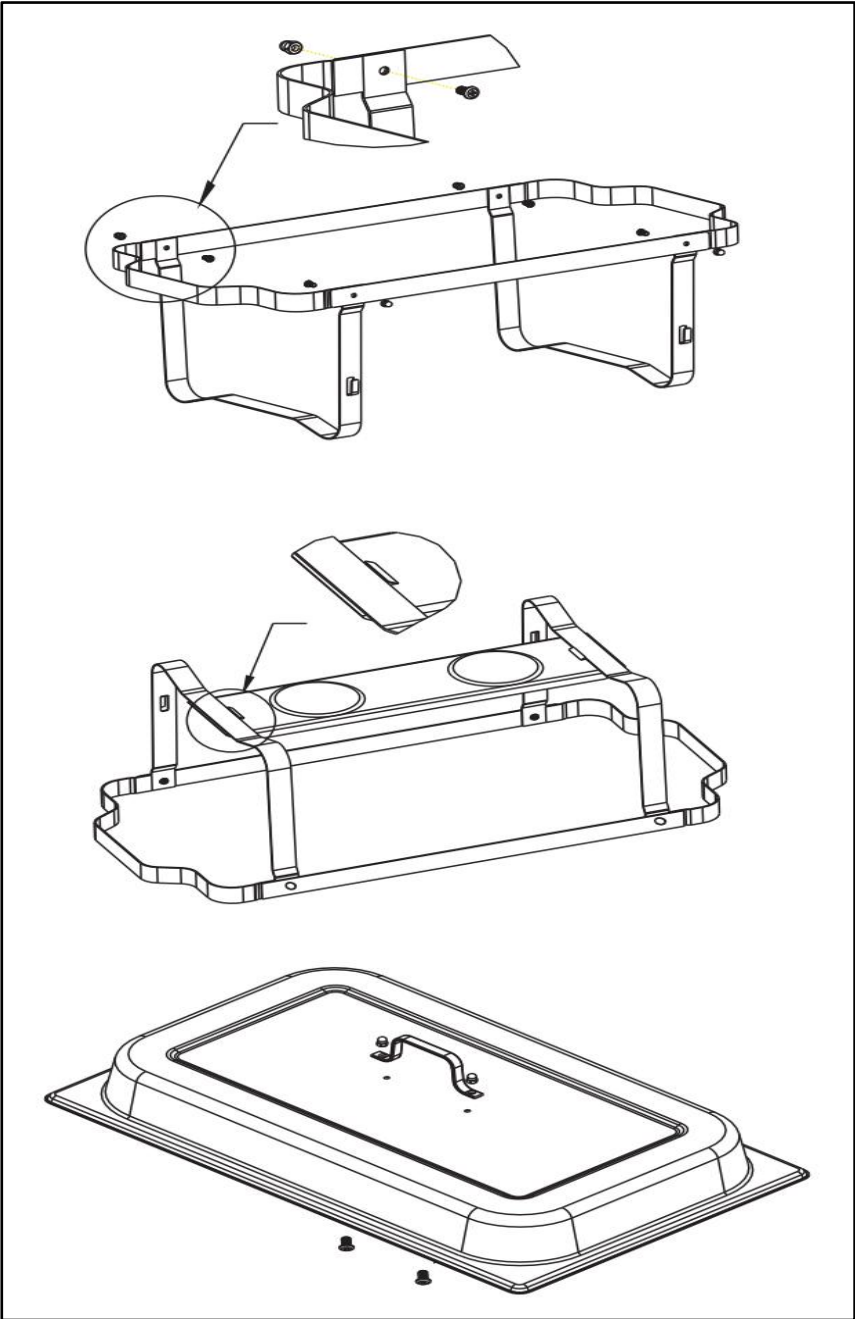

OPERATING INSTRUCTIONS

Przed pierwszym użyciem urządzenia: Zdejmij materiały promocyjne i opakowaniowe, a następnie sprawdź, czy płyty grzewcze są czyste i wolne od kurzu. W razie potrzeby przetrzyj je wilgotną ściereczką. Przetrzyj chłonnym ręcznikiem kuchennym i wytrzyj nadmiar oleju.

1. Wyjmij wszystkie elementy z pudełka i rozpakuj.
2. Umieść ramę na stabilnej powierzchni (patrz schemat dołączonych części).
3. Ostrożnie umieść pojemnik na paliwo na środku podstawy.
4. Umieść miskę z wodą w ramce i napełnij ją wodą (aby szybciej się podgrzała, napełnij ją gorącą wodą).
5. Zdejmij pokrywę z pojemnika na paliwo i zapal paliwo, aby podgrzać wodę (para z podgrzanej wody utrzyma jedzenie w ciepłe).
6. Umieść jedzenie w pojemniku na żywność i umieść go w pojemniku na wodę. Pojemnik będzie zawieszony nad wodą. Następnie przykryj pojemnik pokrywką.
7. Załóż pokrywę na pojemnik na paliwo, aby ugasić palące się paliwo — **NIE WYDYCHAJ GO.**

NOTATKA:

1. Zawsze używaj podkładki chroniącej przed oparzeniem podczas dotykania pojemnika na paliwo. Paliwo, pojemnik na paliwo i jego pokrywa mogą się bardzo nagrzać.
2. Aby uzyskać najlepszą wydajność ogrzewania, należy trzymać pokrywę zamkniętą podczas ogrzewania i okresowo sprawdzać poziom wody, ponieważ gorąca woda odparuje i zamieni się w parę.

CLEANING MAINTENANCE STORAGE

1. Ramę i pokrywę można czyścić ciepłą wodą z mydłem. Nigdy nie używaj materiałów ściernych ani gąbek. Dokładnie wytrzyj delikatne mydło, zamiast zanurzać ramę w wodzie. W razie potrzeby możesz ją wypolerować środkiem do czyszczenia stali nierdzewnej lub szkła bez amoniaku.
2. Części, które można myć w zmywarce przemysłowej: pojemnik na żywność i pojemnik na wodę.

Producent: Shanghaimuxinmuyeyouxiangongsi

Adres: Shuangchenglu 803nong11hao1602A-1609shi, baoshanqu, szanghaj 200000 CN.

Importowane do Australii: SIHAO PTY LTD. 1 ROKEVA
STREETEASTWOOD NSW 2122 Australia

Importowane do USA: Sanven Technology Ltd. Suite 250, 9166 Anaheim
Place, Rancho Cucamonga, CA 91730



YH CONSULTING LIMITED.

C/O YH Consulting Limited Office 147,
Centurion House, London Road,
Staines-upon-Thames, Surrey, TW18 4AX



E-CrossStu GmbH
Mainzer Landstr.69,
60329 Frankfurt am Main.



VEVOR

Affordable. Reliable. Home Improvement.

RECHTHOEKIGE CHAFING DISH

MODEL: HZ -433

VEVOR

Affordable. Reliable. Home Improvement.

RECTANGLE CHAFING DISH

MODEL: HZ- 433

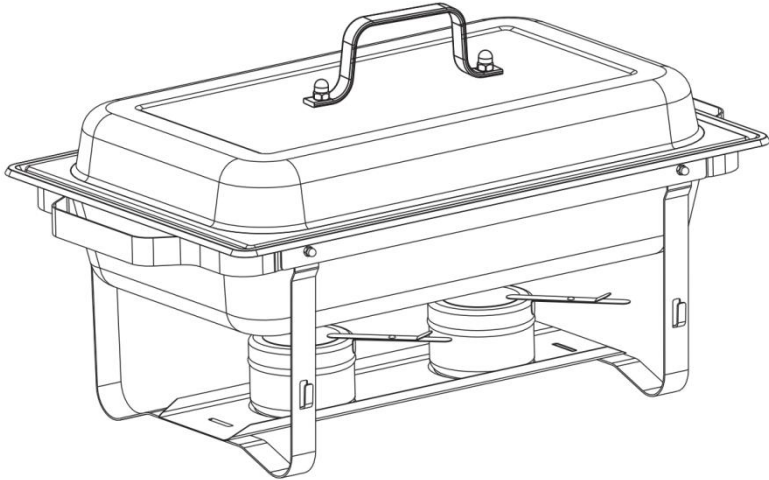

Dit is de originele handleiding. Lees alle instructies zorgvuldig door voordat u het product gebruikt. VEVOR behoudt zich het recht voor om de gebruiksaanwijzing duidelijk te interpreteren. Het uiterlijk van het product is afhankelijk van het product dat u hebt ontvangen. Neemt u het ons niet kwalijk dat we u niet meer op de hoogte stellen van eventuele technologische of software-updates voor ons product.



Waarschuwing: om het risico op letsel te verminderen, moet de gebruiker de gebruiksaanwijzing zorgvuldig lezen.



Draag beschermende handschoenen.

SAFETY WARNINGS AND PRECAUTIONS

Bedankt voor het gebruik van dit product . Om er zeker van te zijn dat u het apparaat correct kunt bedienen, leest u deze instructies zorgvuldig door voordat u het gebruikt en bewaart u ze goed voor toekomstig gebruik . Lees de voorzorgsmaatregelen en veiligheidsregels op deze pagina om veilig gebruik te garanderen. Deze handleiding beschrijft veiligheidswaarschuwingen en -voorzorgsmaatregelen, bediening, onderhoud en reiniging . De waarschuwingen en instructies in deze handleiding kunnen niet alle mogelijke omstandigheden en situaties dekken die zich kunnen voordoen . Voorzichtigheid en gezond verstand zijn niet ingebouwd in dit product, omdat wij ervan overtuigd zijn dat het gebruik aan deze codes zal voldoen . Raadpleeg een arts voordat u met een trainingsprogramma begint of deelneemt aan intensieve duurtraining op het apparaat.

Lees ALLE instructies voordat u het product gebruikt.









1. Kinderen en minderjarigen mogen dit product niet gebruiken.
2. Alleen vaste brandstof mag als verwarmingsbrandstof worden gebruikt. Gebruik geen benzine, alcohol, enz.
3. Gebruik de ontstekingsbrander om de brandstof aan te steken.
4. Wanneer de brandstof brandt, wordt er speciaal personeel aangesteld om toezicht te houden op de brandstof, om te voorkomen dat deze wordt geraakt of omvalt.
5. Sluit het metalen deksel van de container om de brandstof te doven. Blaas de brandstof niet weg.
6. Het is niet toegestaan om nieuwe brandstof toe te voegen voordat de brandende brandstof is gedoofd en afgekoeld.
7. Vergeet niet om de voedsellade en de brandstofcontainer na elk gebruik schoon te maken.
8. Niet reinigen met bijtende oplosmiddelen zoals sterke zuren en alkaliën
9. Draag handschoenen bij het hanteren van het product.

10. Gebruik dit apparaat niet voor andere doeleinden dan waarvoor het is aangegeven.
11. Maak het product schoon voor het eerste gebruik.
12. Het product mag niet droog verbrand worden

 **WAARSCHUWING:** Dit apparaat is niet bedoeld voor gebruik door jonge of zwakke personen, tenzij onder toezicht van een verantwoordelijke persoon die ervoor zorgt dat zij het apparaat veilig kunnen gebruiken. Jonge kinderen moeten onder toezicht staan om te voorkomen dat ze met het product spelen. Huisdieren dienen uit de buurt van het product te blijven.

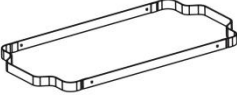
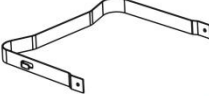
PRODUCT COMPONENTS

Raadpleeg voor meer informatie over de hieronder vermelde onderdelen het montageschema in deze handleiding. Pak alle onderdelen uit en leg ze apart op een vrije werkplek.

<p>Lid</p>  <p>X1</p>	<p>Food parts</p>  <p>X1</p>	<p>Water plate</p>  <p>X1</p>
<p>Fueltray</p>  <p>X1</p>	<p>frame</p>  <p>X1</p>	<p>Frame legs</p>  <p>X2</p>
<p>Lid handle</p>  <p>X1</p>	<p>Screw</p>  <p>X2</p>	<p>Nut</p>  <p>X2</p>
<p>Fuel box</p>  <p>X2</p>		

OPMERKING:

1. Om de installatie te vergemakkelijken, ontvangt u er een schroevendraaier bij.
2. De in de handleiding vermelde hoeveelheid onderdelen betreft het daadwerkelijke gebruik. De ongebruikte onderdelen zijn reserveonderdelen.
3. Elke productset maakt gebruik van consistente onderdelen en assemblagemethoden .
4. De hoeveelheden die in de volgende tabel worden weergegeven, zijn de hoeveelheden van onderdelen die nodig zijn voor het monteren van een set rechthoekige chafing dishes! Dit model heeft een verpakking van 2, 4 en 6 stuks. Het aantal onderdelen in de verschillende sets komt ook overeen met de veelvouden van het getal in de tabel. Alleen de 2-delige set bevat vier extra 1/2 bordjes .

ASSEMBLE

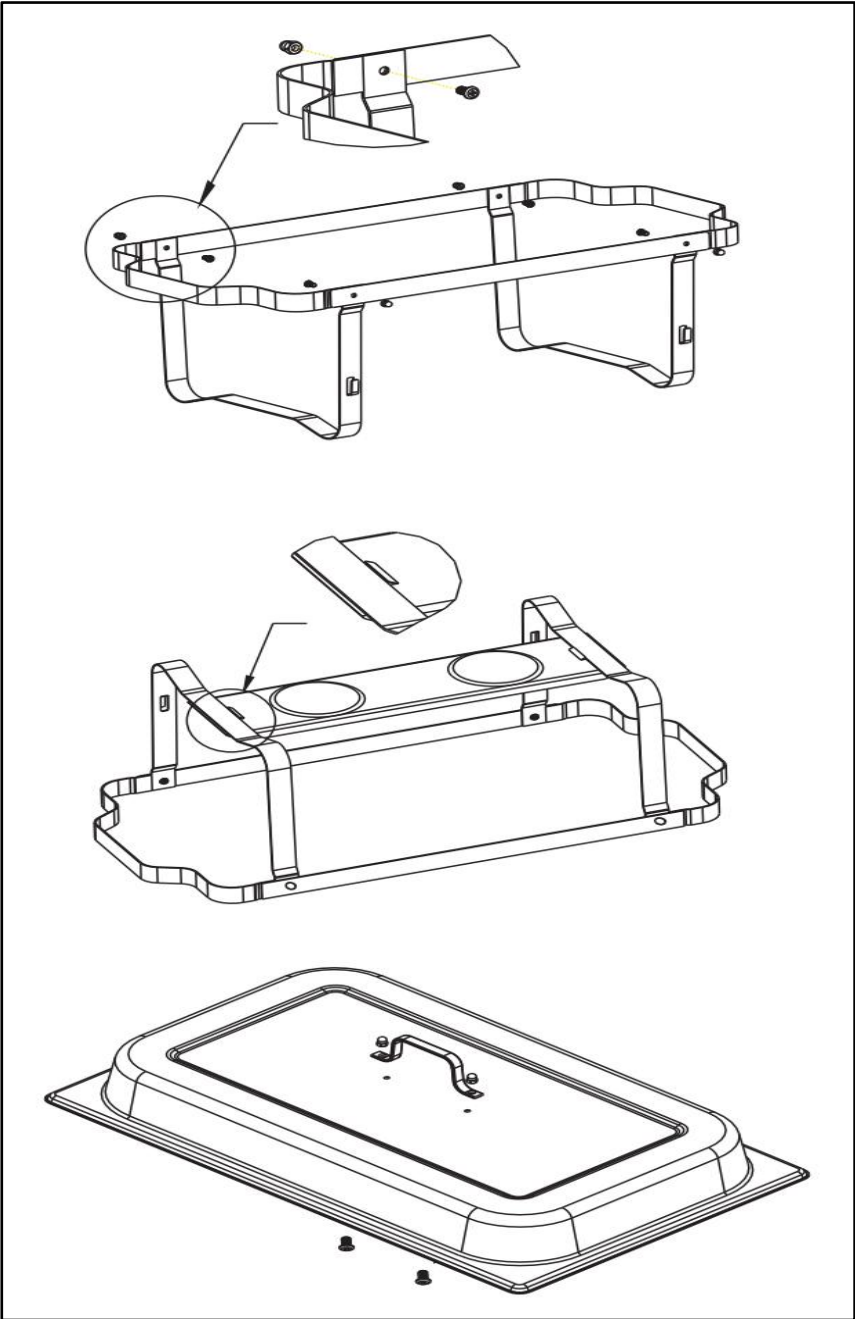

OPERATING INSTRUCTIONS

Voor het eerste gebruik: Verwijder het promotiemateriaal en de verpakking en controleer of de kookplaten schoon en stofvrij zijn. Veeg ze indien nodig af met een vochtige doek. Bedek met een absorberende theedoek en veeg overtollige olie weg.

1. Haal alle onderdelen uit de doos en pak ze uit.
2. Plaats het frame op een stevige ondergrond (zie de tekening voor de meegeleverde onderdelen).
3. Plaats de brandstofhouder voorzichtig in het midden van de basis.
4. Plaats de pan met water in het frame en vul deze met water (vul er heet water bij voor snellere verwarming).
5. Verwijder het deksel van de brandstofhouder en steek de brandstof aan om het water te verwarmen (de stoom van het verwarmde water houdt het eten warm).
6. Doe het eten in de voedselpan en zet deze pan in de waterpan. De voedselpan hangt nu boven het water. Plaats vervolgens het deksel op de voedselpan.
7. Plaats het deksel terug op de brandstofhouder om de brandende brandstof te doven. NIET UITBLAZEN.

OPMERKING:

1. Gebruik altijd een brandwerend kussentje bij het aanraken van de brandstofhouder. Brandstof, de brandstofhouder en het deksel kunnen extreem heet worden.
2. Voor een optimale verwarmingsefficiëntie dient u het deksel gesloten te houden wanneer u het apparaat gebruikt. Verwarm de pan en controleer regelmatig het waterniveau, aangezien het hete water verdampt tot stoom.

CLEANING MAINTENANCE STORAGE

1. Het frame en de bekleding kunnen worden gereinigd met warm zeepsop. Gebruik nooit schuurmiddelen of schuursponsjes. Veeg de milde zeep grondig af in plaats van het frame in water te dompelen. Indien nodig kunt u het oppoetsen met een roestvrijstalen reiniger of glasreiniger zonder ammoniak.
2. Onderdelen die in een professionele vaatwasser gereinigd kunnen worden: Voedselpan en Waterpan.

Fabrikant: Shanghaimuxinmuyeyouxiangongsi

Adres: Shuangchenglu 803nong11hao1602A-1609shi, baoshanqu, shanghai 200000 CN.

Geïmporteerd naar AUS: SIHAO PTY LTD. 1 ROKEVA
STREETEASTWOOD NSW 2122 Australië

Geïmporteerd naar de VS: Sanven Technology Ltd. Suite 250, 9166
Anaheim Place, Rancho Cucamonga, CA 91730



YH CONSULTING LIMITED.

C/O YH Consulting Limited Office 147,
Centurion House, London Road,
Staines-upon-Thames, Surrey, TW18 4AX



E-CrossStu GmbH
Mainzer Landstr.69,
60329 Frankfurt am Main.



VEVOR

Affordable. Reliable. Home Improvement.

REKTANGULÄR VÄRMEPLATTA

MODELL: HZ -433

VEVOR

Affordable. Reliable. Home Improvement.

RECTANGLE CHAFING DISH

MODELL: HZ- 433

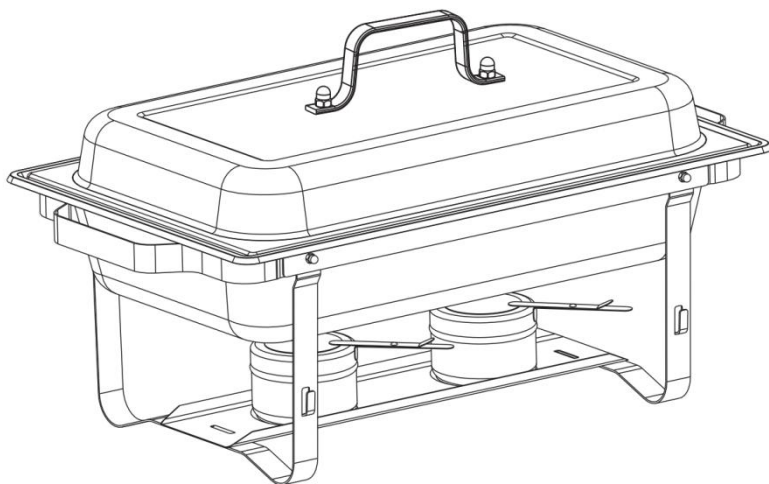

Detta är originalinstruktionerna, vänligen läs alla instruktioner noggrant innan du använder produkten. VEVOR förbehåller sig en tydlig tolkning av vår användarmanual. Produktens utseende ska vara beroende av den produkt du mottagit. Vi ber om ursäkt för att vi inte kommer att informera dig igen om det finns några teknik- eller programuppdateringar för vår produkt.



Varning – För att minska risken för skador måste användaren läsa instruktionsmanualen noggrant.



Använd skyddshandskar.

SAFETY WARNINGS AND PRECAUTIONS

Tack för att du använder den här produkten . För att säkerställa att du kan använda maskinen korrekt, läs noggrant igenom dessa instruktioner före användning och spara dem för framtida bruk . Läs försiktighetsåtgärderna och säkerhetsreglerna på den här sidan för att säkerställa säker användning. Denna manual beskriver säkerhetsvarningar och försiktighetsåtgärder, drift, underhåll och rengöring . Varningarna och instruktionerna som granskas i denna manual kan inte täcka alla möjliga förhållanden och situationer som kan uppstå. Försiktighet och sunt förnuft är inte inbyggt i denna produkt, eftersom vi tror att användningen kommer att följa dessa koder . Innan du påbörjar ett träningsprogram eller utför ansträngande uthållighetsaktiviteter på enheten, vänligen rådfråga en läkare.







Läs ALLA instruktioner innan du använder din produkt.

1. Barn och minderåriga får inte använda denna produkt.
2. Endast fast bränsle kan användas som uppvärmningsbränsle. Använd inte bensin, alkohol etc.
3. Använd tändbrännaren för att antända bränslet.
4. När bränslet brinner ska särskild personal utses att övervaka det för att förhindra att det träffas eller välter.
5. Stäng metalllocket på behållaren för att släcka bränslet. Blås inte ut det.
6. Det är inte tillåtet att fylla på nytt bränsle innan det brinnande bränslet har släckts och svalnat.
7. Kom ihåg att rengöra matbrickan och bränslebehållaren efter varje användning.
8. Rengör inte med frätande lösningsmedel som starka syror och alkalier.
9. Använd handskar när du hanterar produkten.
10. Använd inte denna enhet för något annat ändamål än det angivna.
11. Rengör produkten före första användningen.
12. Produkten kan inte brännas torr

⚠ WARNING: Denna apparat är inte avsedd att användas av unga eller skröpliga personer utan tillsyn av en ansvarig person för att säkerställa att de kan använda apparaten på ett säkert sätt. Små barn bör övervakas för att säkerställa att de inte leker med produkten. Husdjur bör hålla sig borta från produkten.

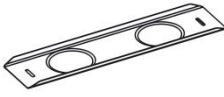
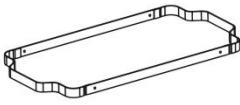
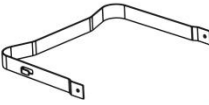
PRODUCT COMPONENTS

För ytterligare information om delarna som listas nedan, se monteringsdiagrammet i denna manual. Packa upp och separera alla delar på en fri arbetsyta.

<p>Lid</p>  <p>X1</p>	<p>Food parts</p>  <p>X1</p>	<p>Water plate</p>  <p>X1</p>
<p>Fueltray</p>  <p>X1</p>	<p>frame</p>  <p>X1</p>	<p>Frame legs</p>  <p>X2</p>
<p>Lid handle</p>  <p>X1</p>	<p>Screw</p>  <p>X2</p>	<p>Nut</p>  <p>X2</p>
<p>Fuel box</p>  <p>X2</p>		

NOTERA:

1. För att underlätta installationen ger vi bort en skruvmejsel i present.
2. Antalet delar som visas i manualen är den faktiska användningen och oanvända delar är reservdelar.
3. Varje produktuppsättning använder konsekventa delar och monteringsmetoder .
4. Mängderna som visas i följande tabell är mängden av delar som krävs för att montera en uppsättning rektangulära varmhållningsrätter! Denna modell har förpackningar som 2-delars set, 4-delars set och 6-delars set. Antalet delar i olika set motsvarar också multiplarna av siffran i tabellen. Endast 2-delars setet har fyra extra 1/2 mattallrikar .

ASSEMBLE

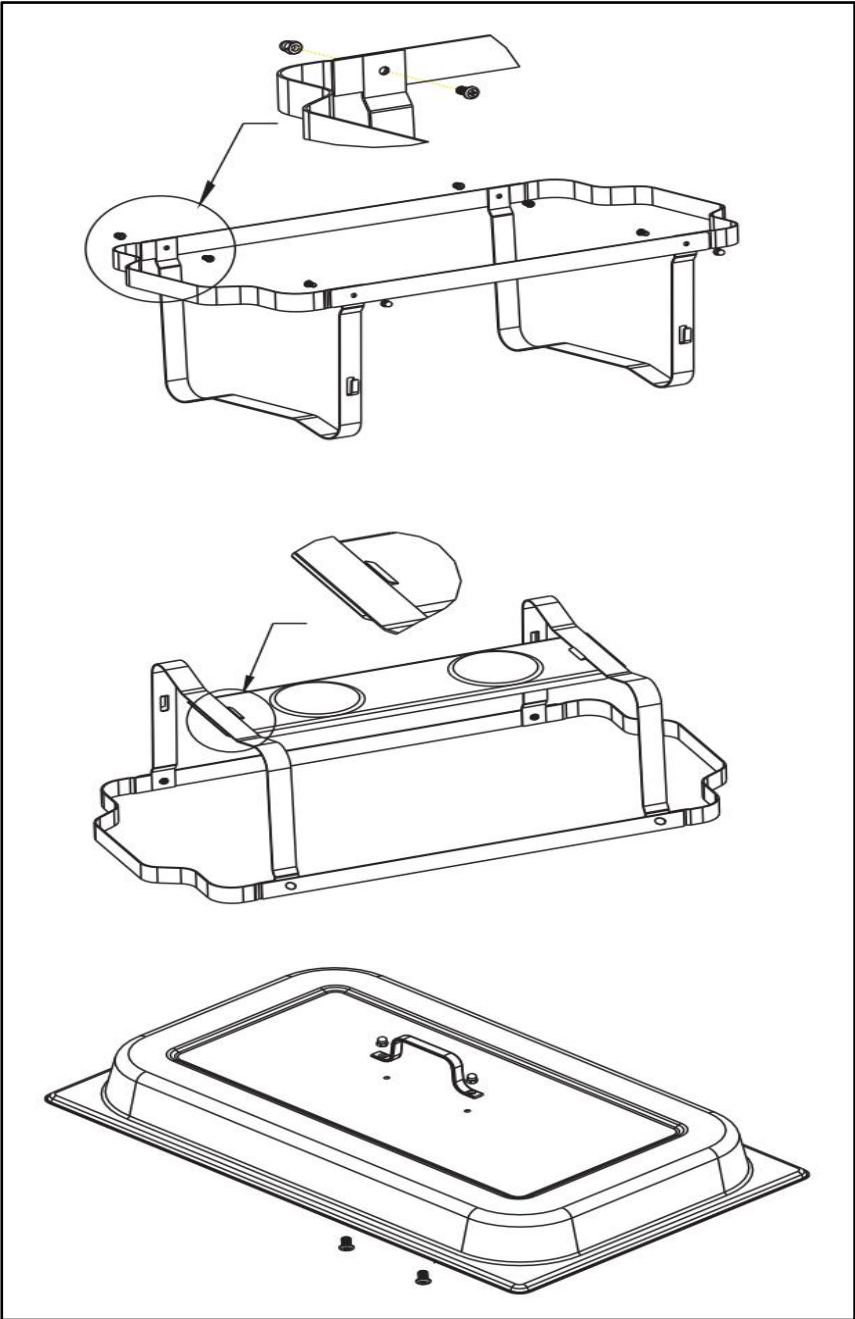

OPERATING INSTRUCTIONS

Innan du använder apparaten för första gången: Dra av reklam- och förpackningsmaterial och kontrollera att tillagningsplattorna är rena och dammfria. Torka av dem vid behov med en fuktig trasa. Bred ut med en absorberande kökshandduk och torka bort överflödiga olja.

1. Ta ut alla komponenter ur lådan och packa upp dem.
2. Placera ramen på en fast yta (se diagrammet för medföljande delar).
3. Placera bränslebehållaren försiktigt i mitten av basen.
4. Placera vattenpannan i ramen och fyll den med vatten (fyll i varmt vatten för snabbare uppvärmning).
5. Ta bort locket från bränslebehållaren och tänd bränslet för att värma vattnet (ång från det uppvärmda vattnet håller maten varm).
6. Lägg maten i matskålen och placera skålen i vattenskålen. Matskålen kommer att hänga ovanför vattnet. Sätt sedan locket över matskålen.
7. Sätt tillbaka locket över bränslebehållaren för att släcka det brinnande bränslet
– BLÅS INTE UT DET.

NOTERA:

1. Använd alltid en skållningssäker dyna när du rör vid bränslebehållaren. Bränslet, bränslebehållaren och dess lock kan bli extremt varma.
2. För bästa uppvärmningseffektivitet, håll locket stängt när uppvärmning och kontrollera vattennivån regelbundet, eftersom det varma vattnet kommer att avdunsta till ånga.

CLEANING MAINTENANCE STORAGE

1. Ramen och locket kan rengöras med varmt tvålsvatten. Använd aldrig slipande material eller skursvampar. Torka noggrant bort det milda tvålet istället för att sänka ner ramen i vatten. Vid behov kan du polera den med rengöringsmedel för rostfritt stål eller glasrengöringsmedel utan ammoniak.
2. Delar som kan rengöras i en kommersiell diskmaskin: Matbehållare och vattenbehållare.

Tillverkare: Shanghaimuxinmuyeyouxiangongsi

Address: Shuangchenglu 803nong11hao1602A-1609shi, baoshanqu, shanghai 200000 CN.

Importerad till Australien: SIHAO PTY LTD. 1 ROKEVA
STREETEASTWOOD NSW 2122 Australien

Importerad till USA: Sanven Technology Ltd. Suite 250, 9166 Anaheim
Place, Rancho Cucamonga, CA 91730



YH CONSULTING LIMITED.

C/O YH Consulting Limited Office 147,
Centurion House, London Road,
Staines-upon-Thames, Surrey, TW18 4AX



E-CrossStu GmbH
Mainzer Landstr.69,
60329 Frankfurt am Main.



VEVOR

Affordable. Reliable. Home Improvement.

PLATO DE CALCULACIÓN

RECTANGULAR

MODELO: HZ -433

VEVOR

Affordable. Reliable. Home Improvement.

RECTANGLE CHAFING DISH

MODELO: HZ- 433

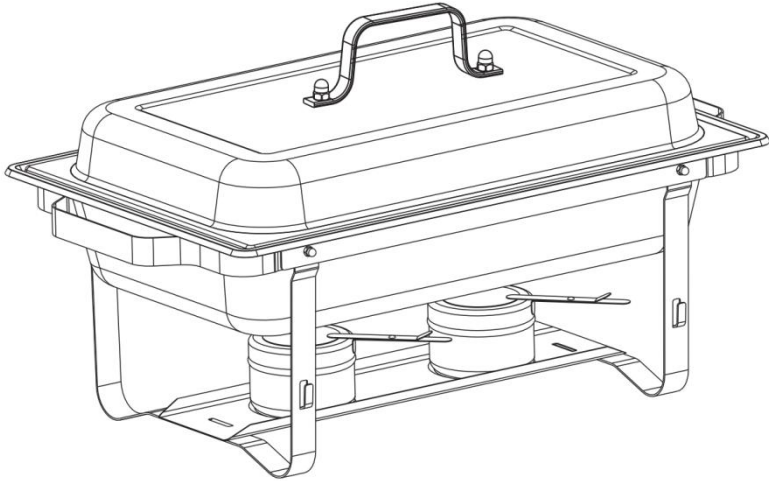

Estas son las instrucciones originales; lea atentamente todas las instrucciones del manual antes de utilizarlo. VEVOR se reserva el derecho de interpretar este manual de usuario. La apariencia del producto dependerá del producto que haya recibido. Le rogamos que nos disculpe si no le informamos de nuevo si hay actualizaciones tecnológicas o de software en nuestro producto.



Advertencia: Para reducir el riesgo de lesiones, el usuario debe leer atentamente el manual de instrucciones.



Use guantes protectores.

SAFETY WARNINGS AND PRECAUTIONS

Gracias por usar este producto . Para garantizar un uso correcto de la máquina, lea atentamente estas instrucciones antes de usarla y consérvelas para futuras consultas . Lea las precauciones y normas de seguridad de esta página para garantizar un uso seguro. Este manual describe las advertencias y precauciones de seguridad, el funcionamiento, el mantenimiento y la limpieza . Las advertencias e instrucciones de este manual no pueden cubrir todas las posibles condiciones y situaciones que puedan presentarse . Este producto no requiere precaución ni sentido común, ya que creemos que su uso cumplirá con estas normas . Antes de comenzar un programa de entrenamiento o realizar actividades de resistencia intensas con el dispositivo, consulte a un médico.









Lea TODAS las instrucciones antes de usar su producto.

1. Los niños y menores de edad no pueden utilizar este producto.
2. Solo se puede utilizar combustible sólido como combustible para calefacción. No utilice gasolina, alcohol, etc.
3. Utilice el soplete de encendido para encender el combustible.
4. Cuando el combustible esté en llamas, se deberá asignar personal especial para vigilarlo y evitar que sea golpeado o caído.
5. Cierre la tapa metálica del recipiente para extinguir el combustible. No lo sople.
6. No está permitido añadir combustible nuevo antes de que el combustible en combustión se haya extinguido y enfriado.
7. Recuerde limpiar la bandeja de alimentos y el depósito de combustible después de cada uso.
8. No limpie con disolventes corrosivos como ácidos fuertes y álcalis.
9. Utilice guantes al manipular el producto.
10. No utilice esta unidad para ningún otro fin que el uso indicado.
11. Antes del primer uso, limpie el producto.
12. El producto no se puede quemar en seco.

⚠ ADVERTENCIA: Este aparato no está diseñado para ser utilizado por personas jóvenes o discapacitadas, a menos que estén bajo la supervisión de una persona responsable que garantice su uso seguro. Se debe supervisar a los niños pequeños para asegurar que no jueguen con el producto. Las mascotas deben mantenerse alejadas del producto.

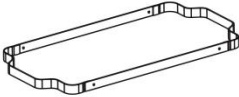
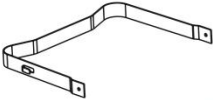
PRODUCT COMPONENTS

Para obtener más información sobre las piezas que se enumeran a continuación, consulte el diagrama de montaje de este manual. Desembale y separe todas las piezas en un área de trabajo despejada.

<p>Lid</p>  <p style="text-align: right;">X1</p>	<p>Food parts</p>  <p style="text-align: right;">X1</p>	<p>Water plate</p>  <p style="text-align: right;">X1</p>
<p>Fueltray</p>  <p style="text-align: right;">X1</p>	<p>frame</p>  <p style="text-align: right;">X1</p>	<p>Frame legs</p>  <p style="text-align: right;">X2</p>
<p>Lid handle</p>  <p style="text-align: right;">X1</p>	<p>Screw</p>  <p style="text-align: right;">X2</p>	<p>Nut</p>  <p style="text-align: right;">X2</p>
<p>Fuel box</p>  <p style="text-align: right;">X2</p>		

NOTA:

1. Para facilitar la instalación, regalaremos un destornillador.
2. La cantidad de piezas que se muestra en el manual es el uso real y las piezas no utilizadas son repuestos.
3. Cada conjunto de productos utiliza piezas y métodos de ensamblaje consistentes .
4. Las cantidades que se muestran en la siguiente tabla son las cantidades ¡De las piezas necesarias para montar un juego de plato de calor rectangular! Este modelo incluye un juego de 2, 4 y 6 piezas. La cantidad de piezas en los diferentes juegos corresponde a los múltiplos de la cantidad indicada en la tabla. Solo el juego de 2 piezas incluye cuatro platos de comida adicionales de 1/2 .

ASSEMBLE

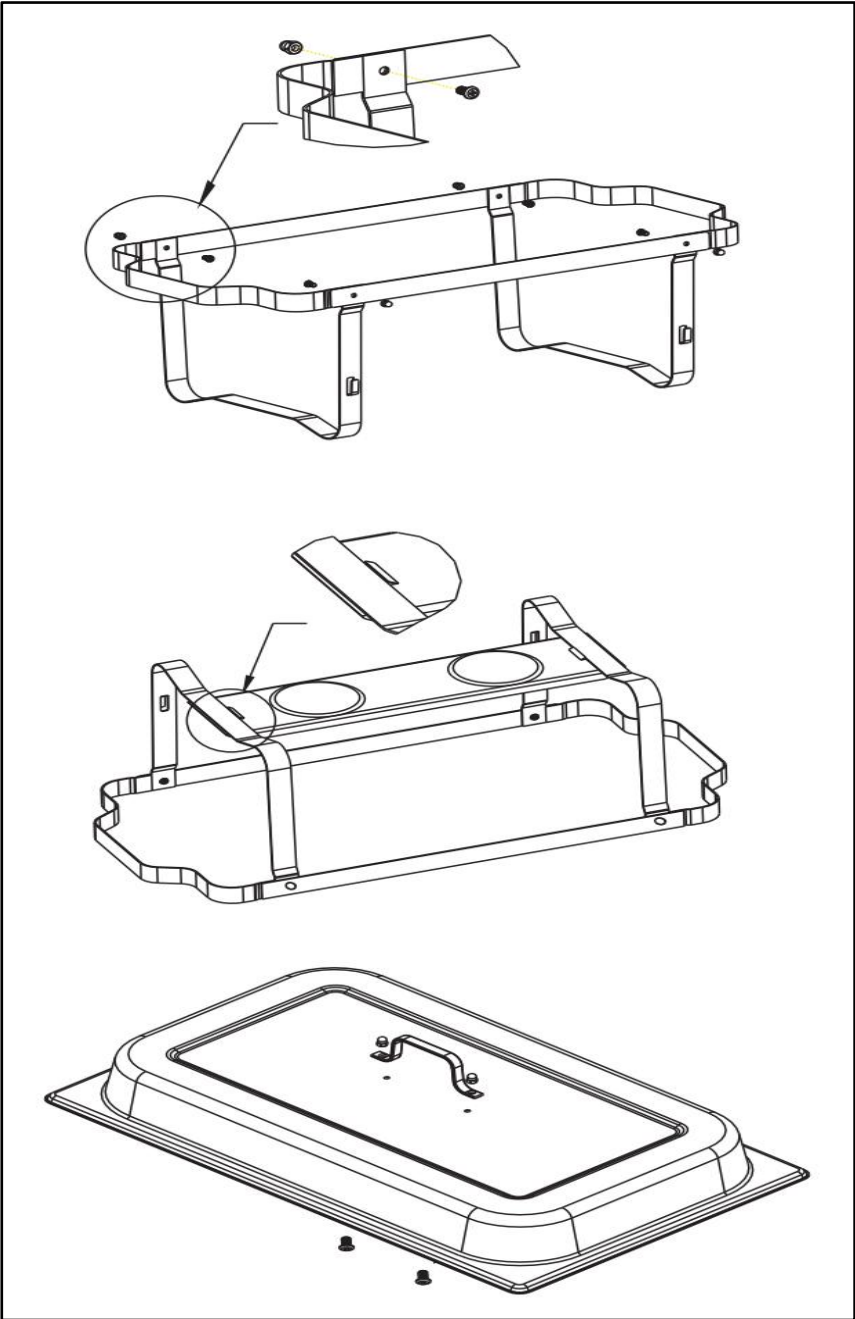

OPERATING INSTRUCTIONS

Antes de usar el aparato por primera vez: Retire el material promocional y de embalaje y compruebe que las placas de cocción estén limpias y sin polvo. Si es necesario, límpielas con un paño húmedo. Extiéndalas con un paño de cocina absorbente y retire el exceso de aceite.

1. Saque todos los componentes de la caja y desenvuélvalos.
2. Coloque el marco sobre una superficie firme (consulte el diagrama para ver las piezas incluidas).
3. Coloque el soporte de combustible en el centro de la base con cuidado.
4. Coloque la bandeja de agua en el marco y llénela con agua (llene con agua caliente para un calentamiento más rápido).
5. Retire la tapa del recipiente de combustible y encienda el combustible para calentar el agua (el vapor del agua caliente mantendrá la comida caliente).
6. Coloque la comida en la bandeja y colóquela sobre la bandeja de agua. La bandeja quedará suspendida sobre el agua. Luego, cúbrala con la tapa.
7. Vuelva a colocar la tapa sobre el depósito de combustible para extinguir el combustible en llamas. NO LO SOPLE.

NOTA:

1. Utilice siempre una almohadilla antiescaldadura al tocar el depósito de combustible. El combustible, el depósito y su tapa pueden alcanzar temperaturas extremadamente altas.
2. Para una mejor eficiencia de calentamiento, mantenga la tapa cerrada cuando calefacción y comprobar periódicamente el nivel del agua, ya que el agua caliente se evaporará formando vapor.

CLEANING MAINTENANCE STORAGE

1. El marco y la cubierta se pueden limpiar con agua tibia y jabón. Nunca utilice materiales abrasivos ni estropajos. Limpie bien el jabón suave en lugar de sumergir el marco en agua. Si es necesario, puede pulirlo con un limpiador de acero inoxidable o limpiacristales sin amoníaco.
2. Partes que se pueden limpiar en un lavavajillas comercial: Bandeja de alimentos y Bandeja de agua.

Fabricante: Shanghaimuxinmuyeyouxiangongsi

Dirección: Shuangchenglu 803nong11hao1602A-1609shi, baoshanqu, shanghai 200000 CN.

Importado a AUS: SIHAO PTY LTD. 1 ROKEVA STREET, EASTWOOD, NSW 2122, Australia

Importado a EE. UU.: Sanven Technology Ltd. Suite 250, 9166 Anaheim Place, Rancho Cucamonga, CA 91730



YH CONSULTING LIMITED.

C/O YH Consulting Limited Office 147,
Centurion House, London Road,
Staines-upon-Thames, Surrey, TW18 4AX



E-CrossStu GmbH

Mainzer Landstr.69,
60329 Frankfurt am Main.



VEVOR

Affordable. Reliable. Home Improvement.

SCALDAVIVANDE RETTANGOLARE

MODELLO: HZ- 433

VEVOR

Affordable. Reliable. Home Improvement.

RECTANGLE CHAFING DISH

MODELLO: HZ- 433

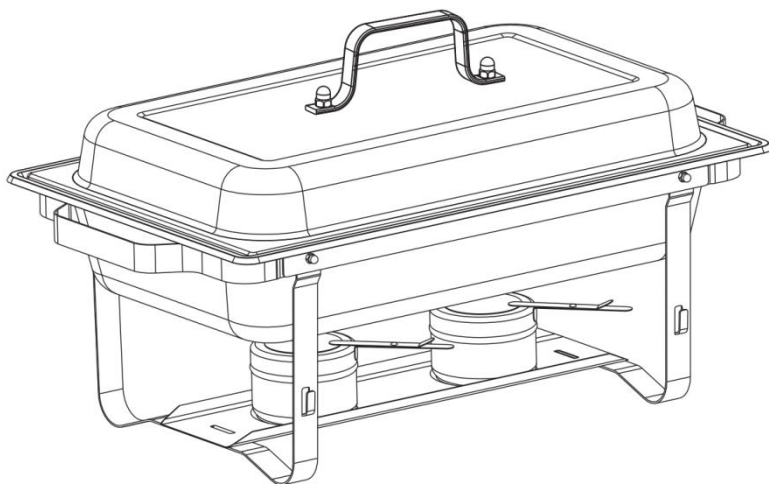

Queste sono le istruzioni originali, si prega di leggere attentamente tutte le istruzioni del manuale prima dell'uso. VEVOR si riserva la piena interpretazione del proprio manuale utente. L'aspetto del prodotto dipenderà dal prodotto ricevuto. Vi preghiamo di scusarci se non vi informeremo più in caso di aggiornamenti tecnologici o software sul nostro prodotto.



Avvertenza: per ridurre il rischio di lesioni, l'utente deve leggere attentamente il manuale di istruzioni.



Indossare guanti protettivi.

SAFETY WARNINGS AND PRECAUTIONS

Grazie per aver utilizzato questo prodotto . Per assicurarti di poter utilizzare correttamente la macchina, leggi attentamente queste istruzioni prima dell'uso e conservale per riferimento futuro . Si prega di leggere le precauzioni e le norme di sicurezza presenti in questa pagina per garantire un utilizzo sicuro. Questo manuale descrive le avvertenze e le precauzioni di sicurezza, il funzionamento, la manutenzione e la pulizia . Le avvertenze e le istruzioni contenute in questo manuale non possono coprire tutte le possibili condizioni e situazioni che potrebbero verificarsi . Attenzione e buon senso non sono integrati in questo prodotto, poiché riteniamo che gli utenti siano conformi a tali codici . Prima di iniziare un programma di allenamento o di intraprendere un'attività di resistenza intensa sul dispositivo, consultare un medico.

Si prega di leggere TUTTE le istruzioni prima di utilizzare il prodotto.







1. Questo prodotto non può essere utilizzato da bambini e minorenni.
2. Come combustibile per il riscaldamento si può utilizzare solo combustibile solido. Non utilizzare benzina, alcol, ecc.
3. Utilizzare la torcia di accensione per accendere il carburante.
4. Quando il combustibile è in fiamme, personale specializzato deve essere incaricato di sorvegliarlo per evitare che venga colpito o rovesciato.
5. Chiudere il coperchio metallico del contenitore per spegnere il carburante. Non soffiare via.
6. Non è consentito aggiungere nuovo combustibile prima che quello in combustione si sia spento e raffreddato.
7. Ricordarsi di pulire il vassoio del cibo e il contenitore del combustibile dopo ogni utilizzo.
8. Non pulire con solventi corrosivi come acidi forti e alcali
9. Indossare i guanti quando si maneggia il prodotto.
10. Non utilizzare questa unità per scopi diversi da quelli indicati.

11. Prima del primo utilizzo, pulire il prodotto.
12. Il prodotto non può essere bruciato a secco

 **AVVERTENZA:** Questo apparecchio non è destinato all'uso da parte di bambini o persone inferme, a meno che non siano supervisionati da una persona responsabile che ne garantisca l'utilizzo in sicurezza. I bambini piccoli devono essere sorvegliati per assicurarsi che non giochino con il prodotto. Gli animali domestici devono stare lontani dal prodotto.

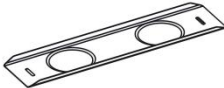
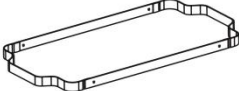
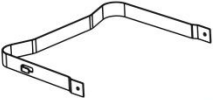
PRODUCT COMPONENTS

Per ulteriori informazioni sui componenti elencati di seguito, fare riferimento allo schema di montaggio di questo manuale. Disimballare e separare tutti i componenti in un'area di lavoro sgombra.

<p>Lid</p>  <p>X1</p>	<p>Food parts</p>  <p>X1</p>	<p>Water plate</p>  <p>X1</p>
<p>Fueltray</p>  <p>X1</p>	<p>frame</p>  <p>X1</p>	<p>Frame legs</p>  <p>X2</p>
<p>Lid handle</p>  <p>X1</p>	<p>Screw</p>  <p>X2</p>	<p>Nut</p>  <p>X2</p>
<p>Fuel box</p>  <p>X2</p>		

NOTA:

1. Per facilitare l'installazione, regaleremo un cacciavite.
2. La quantità di parti indicata nel manuale corrisponde all'uso effettivo e le parti non utilizzate sono pezzi di ricambio.
3. Ogni set di prodotti utilizza parti e metodi di assemblaggio coerenti .
4. Le quantità indicate nella tabella seguente sono le quantità di parti necessarie per assemblare un set di scaldavivande rettangolari! Questo modello è disponibile in confezioni da 2 pezzi, 4 pezzi e 6 pezzi. La quantità di pezzi nei diversi set corrisponde ai multipli del numero indicato nella tabella. Solo il set da 2 pezzi include altri quattro piatti da 1/2 .

ASSEMBLE

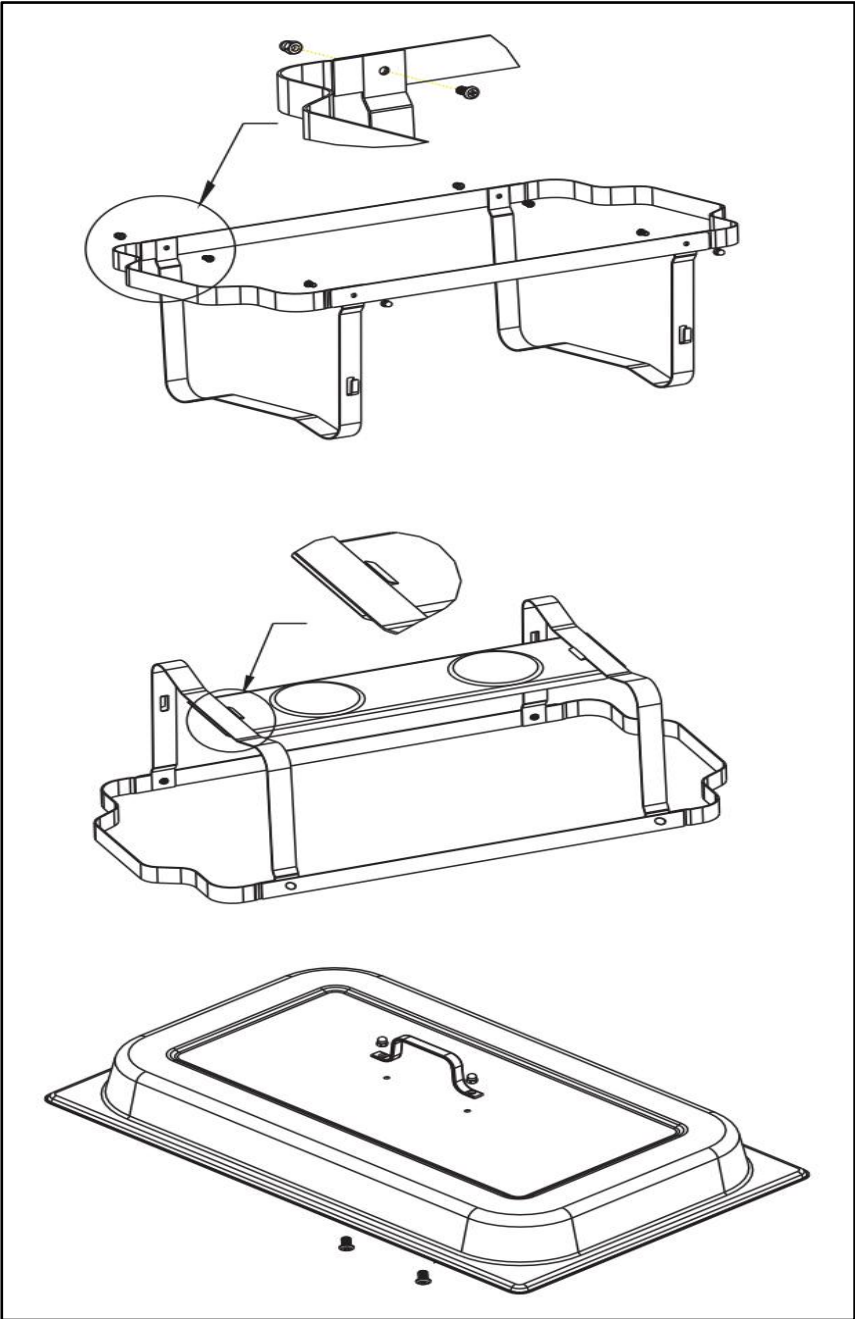

OPERATING INSTRUCTIONS

Prima di utilizzare l'apparecchio per la prima volta: rimuovere il materiale promozionale e di imballaggio e verificare che le piastre di cottura siano pulite e prive di polvere. Se necessario, pulirle con un panno umido. Stendere con un panno assorbente da cucina e rimuovere l'olio in eccesso.

1. Estrarre tutti i componenti dalla scatola e disimballarli.
2. Posizionare il telaio su una superficie stabile (vedere lo schema per i componenti inclusi).
3. Posizionare con attenzione il contenitore del carburante al centro della base.
4. Inserire la vaschetta dell'acqua nel telaio e riempirla d'acqua (aggiungere acqua calda per un riscaldamento più rapido).
5. Rimuovere il coperchio dal contenitore del combustibile e accendere il combustibile per riscaldare l'acqua (il vapore dell'acqua riscaldata manterrà caldo il cibo).
6. Mettere il cibo nel contenitore per alimenti e posizionarlo nel contenitore dell'acqua. Il contenitore per alimenti rimarrà sospeso sopra l'acqua. Quindi, coprire il contenitore con il coperchio.
7. Richiudere il coperchio sul contenitore del carburante per spegnere il carburante in fiamme. **NON SOFFIARE.**

NOTA:

1. Utilizzare sempre una spugnetta antiscottatura quando si tocca il serbatoio del carburante. Il carburante, il serbatoio del carburante e il suo coperchio possono raggiungere temperature estremamente elevate.
2. Per la migliore efficienza di riscaldamento, tenere il coperchio chiuso quando riscaldamento e controllare periodicamente il livello dell'acqua, poiché l'acqua calda evaporerà trasformandosi in vapore.

CLEANING MAINTENANCE STORAGE

1. Il telaio e il rivestimento possono essere puliti con acqua calda e sapone. Non utilizzare mai materiali abrasivi o pagliette. Pulire accuratamente il telaio dal sapone delicato invece di immergerlo in acqua. Se necessario, è possibile lucidarlo con un detergente per acciaio inossidabile o un detergente per vetri senza ammoniaca.
2. Parti che possono essere lavate in una lavastoviglie commerciale: vaschetta per

il cibo e vaschetta per l'acqua.

Produttore: Shanghaimuxinmuyeyouxiangongsi

Indirizzo: Shuangchenglu 803nong11hao1602A-1609shi, baoshanqu, shanghai 200000 CN.

Importato in AUS: SIHAO PTY LTD. 1 ROKEVA STREETEASTWOOD NSW 2122 Australia

Importato negli USA: Sanven Technology Ltd. Suite 250, 9166 Anaheim Place, Rancho Cucamonga, CA 91730



YH CONSULTING LIMITED.

C/O YH Consulting Limited Office 147,
Centurion House, London Road,
Staines-upon-Thames, Surrey, TW18 4AX



E-CrossStu GmbH
Mainzer Landstr.69,
60329 Frankfurt am Main.

