

VEVOR

Affordable. Reliable. Home Improvement.

KIDS' PULL-ALONG WAGONS

USER MANUAL

MODEL:TC4241/TC4241A



**Video
installation**

VEVOR

Affordable. Reliable. Home Improvement.

KIDS' PULL-ALONG WAGONS

MODEL:TC4241/TC4241A

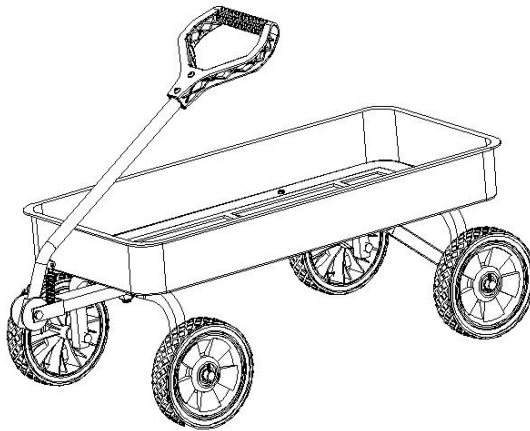

This is the original instruction, please read all manual instructions carefully before operating. VEVOR reserves a clear interpretation of our user manual. The appearance of the product shall be subject to the product you received. Please forgive us that we won't inform you again if there are any technology or software updates on our product.

GENERAL GUIDELINES

- Please read the following instruction carefully and use the product accordingly.
- Please keep this manual and hand it over when you transfer the product.
- This summary may not include every detail of all variations and considered steps. Please contact us when further information and help are needed.

NOTES













- The product must be assembled and used in accordance with the provisions of the manual. Personal injury and/or damage to product may occur if products are used outside of their intended purposes and/or if products have been changed/modified from their original design. The seller does not assume any responsibility or liability with respect to any injury/damage caused by incorrect assembly or improper use.
- Avoid long-term exposure to humid environments to prevent mildew.
- Keep the product away from fire sources and high temperatures. Do not expose the product to direct sunlight.
- Do not place any hot objects on the surface of the product.
- If there are any defective or missing parts after unpacking, please cease assembly immediately and contact us.
- Please assemble the item on a spacious surface and do not place the unwrapped product directly on the ground to avoid product damage.
- Please do not stand or sit on the wooden boards.
- Please wear gloves during the assembly and/or disassembly process to avoid scratches from any sharp edges.
- Please match the corresponding part and fitting based on the part number in the manual.
- If the part does not match with the fitting, please check the piece as specified in this manual.
- During assembly, firstly loosely align all screws with the corresponding pre-drilled holes and then tighten the screws one by one.
- Periodically inspect screw tightness while the product is in use. If necessary, retighten to ensure structural integrity.



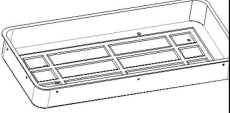

- If you accidentally spill water or another liquid on the surface, immediately wipe clean with a dry towel.
- Please keep the product away from sharp, pointed objects and corrosive substances to prevent product damage.
- Please place this item on level, solid ground during use.

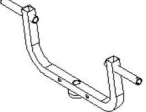
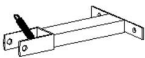
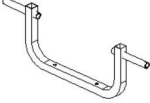
WARNING



- Children are not allowed to assemble the product. During assembly, keep all any small parts out of the reach of children as they may be fatal if swallowed or inhaled.
- Children are forbidden to climb or play on the product to avoid serious bodily injury caused by the toppling.
- Keep plastic packing bags out of reach of children to avoid any potential danger, such as suffocation.
- The maximum static load capacity of the product is 150 kg (330 lb). Do not place overweight items on it.

AND PARTS

Item no Nr. N° d'article ArtículoNo Articolo No.	Reference Image Referenzbild Image de référence Immagine di riferimento Imagen de referencia	Qty. Menge Qté. Qtà Cant.		Item no Nr. N° d'article Artículo No Articolo No.	Reference Image Referenzbild Image de référence Immagine di riferimento Imagen de referencia	Qty. Meng e Qté. Qtà Cant.
A	 M6x16mm	X6		B	 M6x30mm	X2
C	 M8x35mm	X2		D	 Ø16.5x1.5mm	X5
E	 M16mm	X1		F	 Ø20x14mm	X2
G		X4		H	 M6x35mm	X2
I	 M8x65mm	X1				
1		X1		2		X1
3		X1		4		X1
5		X1		6		X2

7		X4		8		X1
9		X1		10		X1

Tool Description

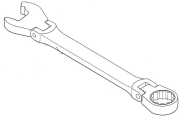
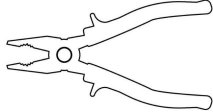
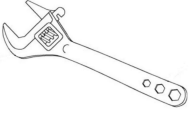
Tools Required	
describe	picture
#2 Phillips screwdriver	
Slot type screwdriver	
10mm wrench	
Needle-nose pliers	
Monkey wrench	

Explosive View

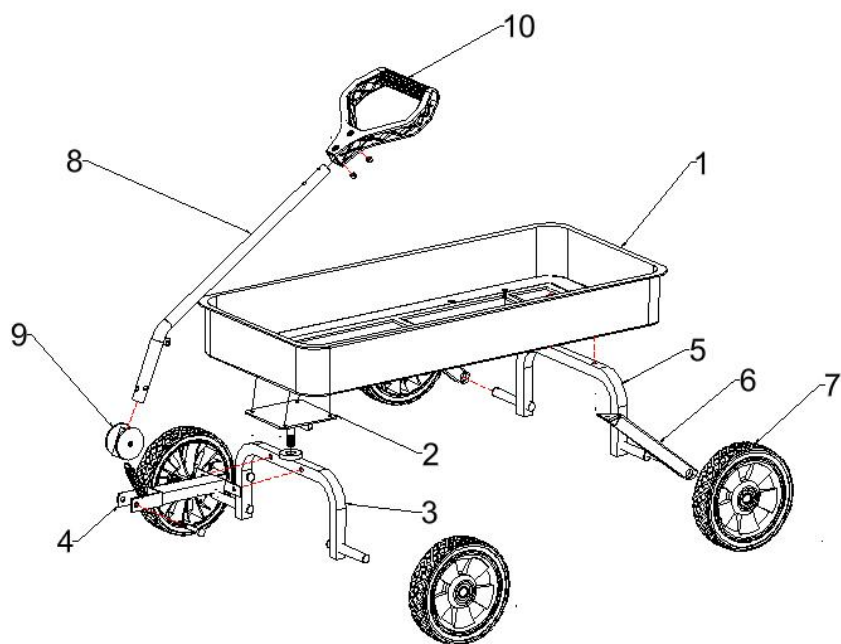

Installation Procedure

1

M8 X 35mm

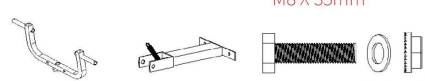

③ 1pc ④ 1pc © 2pc

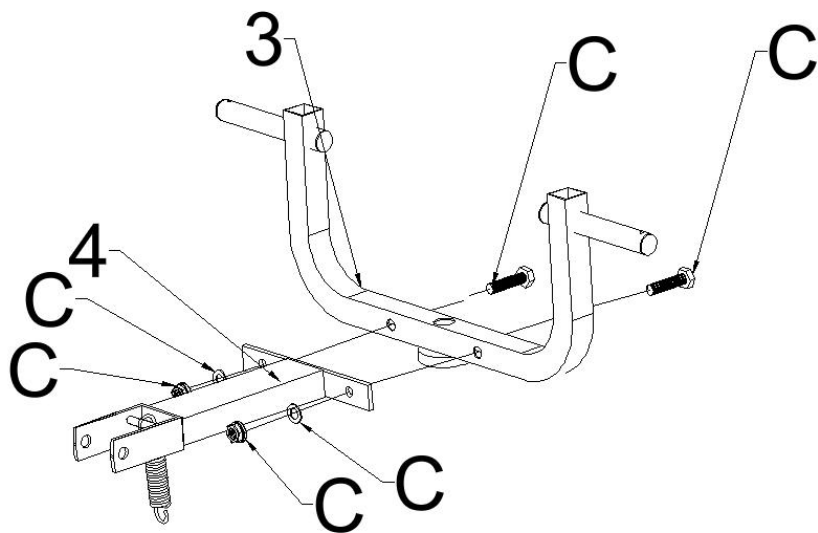

2

M6 x 16mm M6 X 30mm



① 1pc



⑥ 2pc



⑤ 1pc



Ⓐ 2pc



Ⓑ 2pc

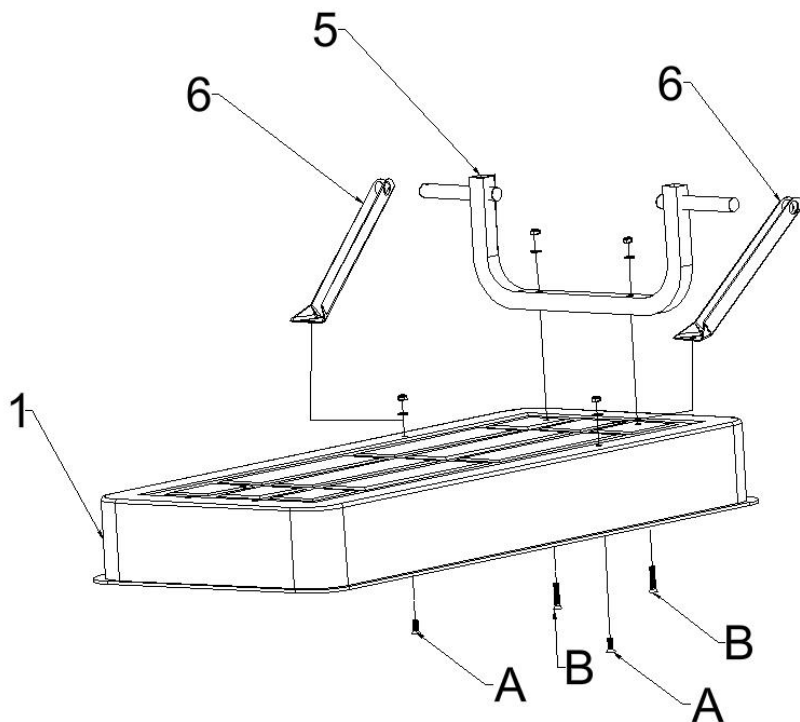

3



② 1pc

M6 x 16mm



Ⓐ 4pc

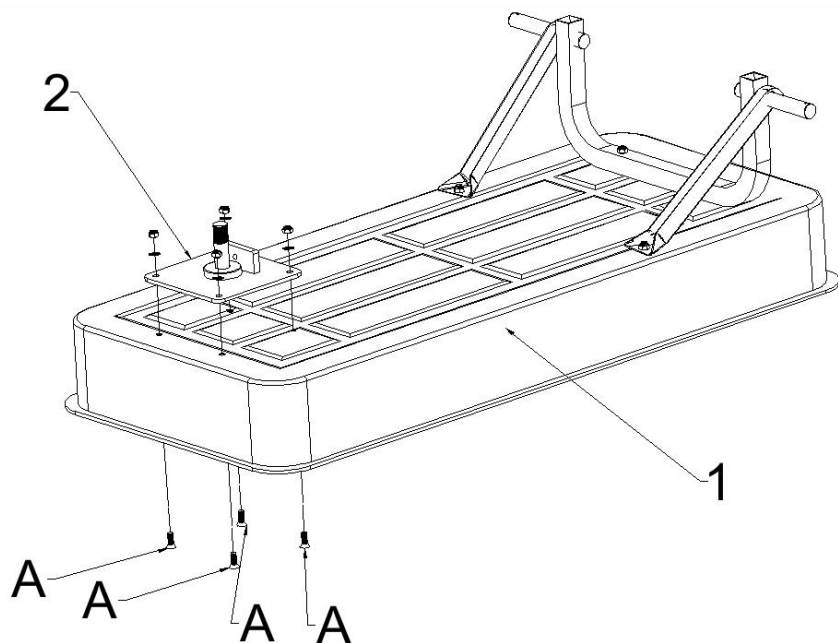

4

Ø16.5 x 1.5mm

M16mm



D 1pc



E 1pc

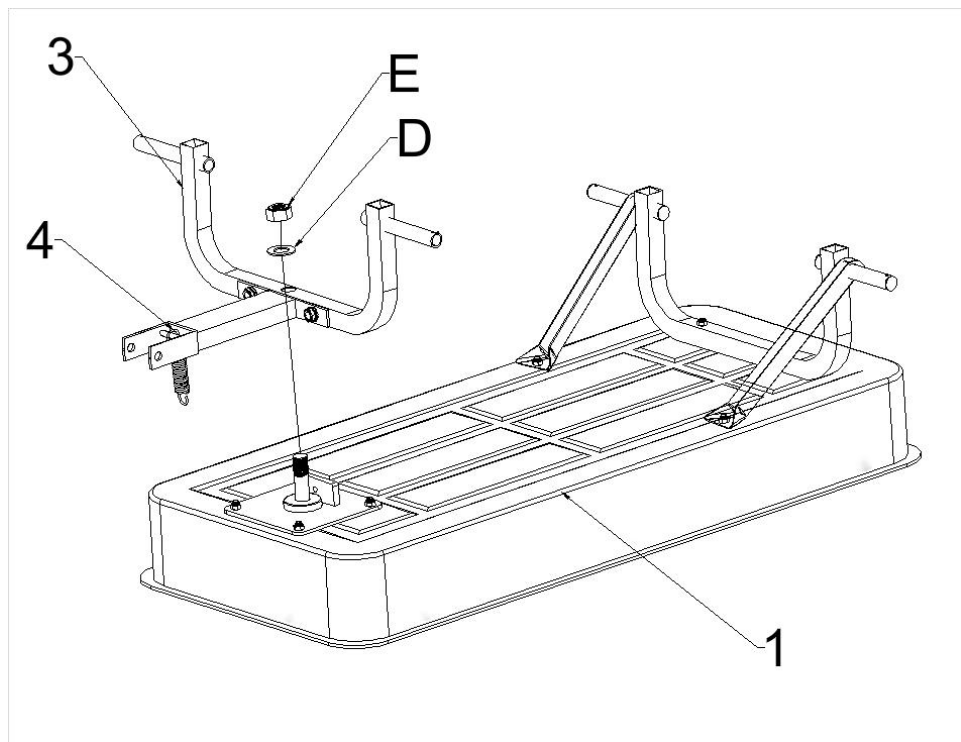

5



⑦ 4pc



⑧ 4pc



⑨ 2pc

Ø16.5x1.5mm



⑩ 4pc

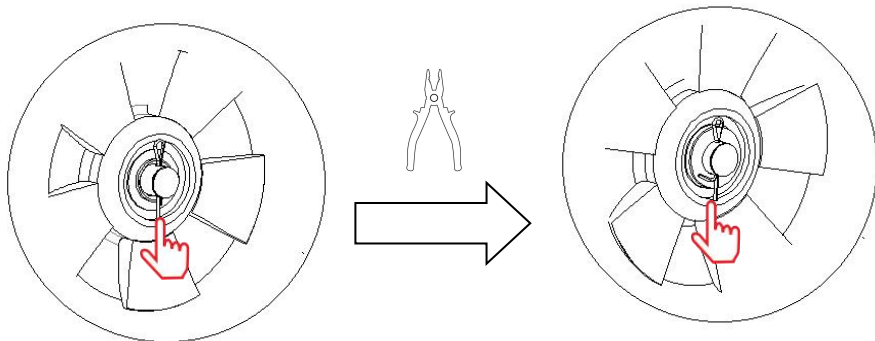
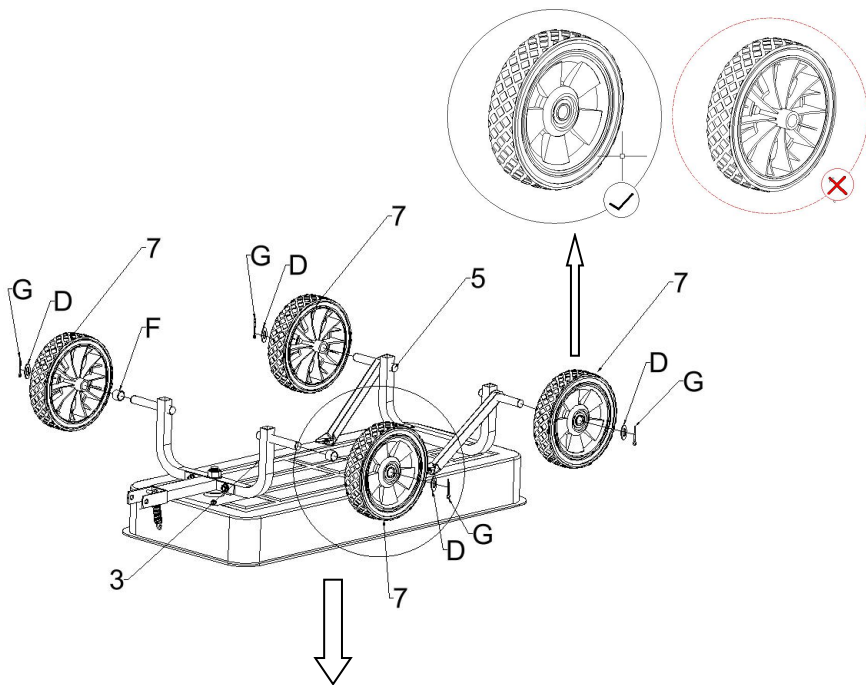

6

M6*35mm



⑩ 1pc



Ⓜ 2pc



⑧ 1pc

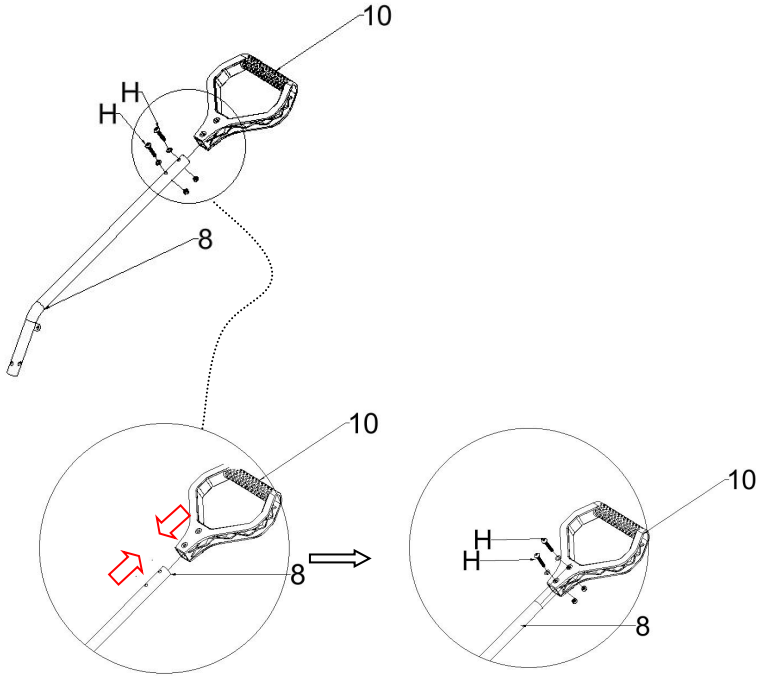

7



⑧ 1pc



⑨ 1pc



M8 x 65mm

① 1pc

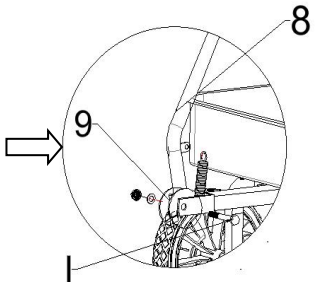
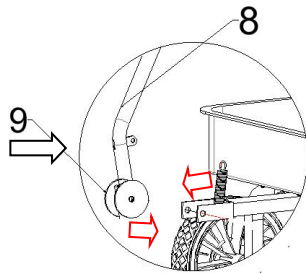
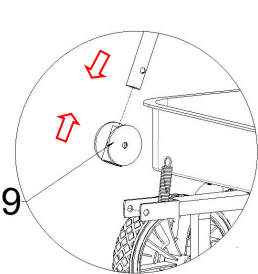
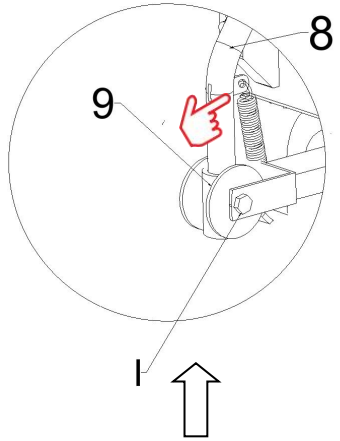
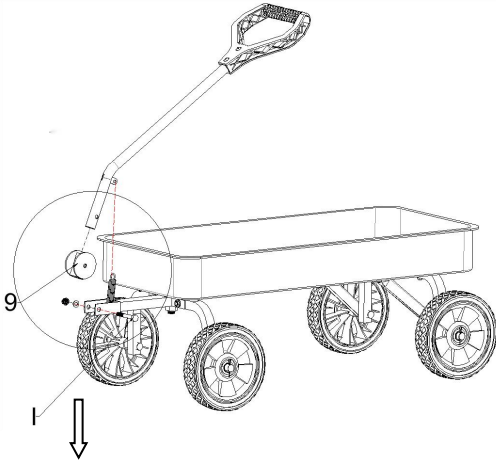

Troubleshooting Instructions

fault phenomenon	solution
Wheel Issues	<p>Unsmooth rotation or jamming: This may be due to debris or dirt accumulation inside the wheel, or lack of lubricating oil in the axle. You can flip the cart over and use a soft brush or damp cloth to clean dirt from the wheel, especially around the axle and bearing areas. If the wheel still does not rotate smoothly after cleaning, apply some lubricating oil at the axle area. If the wheel is severely worn, consider replacing it with a new one to ensure safe and smooth operation.</p>
Wheel noise	<p>This could result from loose or worn components in the wheel. Check whether all parts of the wheel, such as screws and nuts, are securely tightened. Tighten any loose parts using appropriate tools. If any component is found to be severely worn (e.g., bearings), replace it promptly.</p>
Loose frame	<p>Carefully inspect all connection points of the cart, such as bolts and joints, for looseness. Use a No. 2 Phillips screwdriver and a 10mm wrench to tighten any loose screws or nuts, ensuring the frame remains structurally sound. Replace damaged bolts or joints with new parts if necessary.</p>
Frame deformation	<p>If the cart has experienced significant external impact or long-term overload use, the frame may become deformed. Check for visible deformations or cracks in the frame. If deformation is detected, stop using the cart immediately and contact professional personnel for repair or replacement of the frame.</p>

Detached or loose parts	Check whether components such as the handle and seat are securely connected to the frame. If any part is found to be detached or loose, reattach it using the appropriate tools. If connection parts are damaged (e.g., broken clips, stripped screws), replace them with new ones.
Exceeding load capacity	The maximum static load capacity of this cart is 150kg; do not place items exceeding this weight. Long-term overloading may cause damage to components, such as wheel deformation or frame cracking. If abnormal conditions occur during normal use (e.g., increased wobbling, component failure), it might be due to previous overloading. In such cases, inspect all parts of the cart and avoid repeated overloading.

WARNING

- NOT FOR CHILDREN UNDER 5 YEARS OF AGE
- Adult supervision is always required while this wagon is being used by children.
- Do not over inflate pneumatic tires. Follow the tire pressure guidelines listed on the tire.
- Do not use wagon if one or more tires is not properly inflated.
- Do not use wagon near or on stairs, or leave wagon unattended on steep slopes.
- Do not ride in wagon down slopes or up steep inclines.
- Do not stand up in wagon or ride wagon standing.
- Be extremely careful when operating the wagon on rough terrain or turning sharply.

CAUTION

- Adult assembly required.
- An adult should inspect the wagon periodically to check for loose fasteners or damaged components and fix or replace the part(s).
- Make sure all exposed screw ends are capped to prevent possible

injury.

- At the assembly process, make sure all cotter pins (G) have been bent into a butterfly shape to prevent possible injury.
- The maximum number of riders that this wagon is designed to carry at one time is two (2) – not to exceed the maximum load weight of 330 lbs.
- Always use in a safe manner. Avoid use in public streets or in places of high traffic.
- Do not operate the wagon if any parts are missing or need to be replaced. Failure to follow this warning could result in serious personal injury.

PRODUCT PARAMETER

Model	TC4241/TC4241A
Product Dimensions	1010*480*360mm
Maximum Loading Capacity	150kg

Manufacturer: qingdao huatian handtruck co., ltd

Address: No.19 Huanda Road, West Coast New Area, Qingdao

Imported to AUS: SIHAO PTY LTD. 1 ROKEVA STREETEASTWOOD
NSW 2122 Australia

Imported to USA: Sanven Technology Ltd. Suite 250, 9166 Anaheim
Place, Rancho Cucamonga, CA 91730

UK	REP
-----------	------------

YH CONSULTING LIMITED. C/O YH Consulting
Limited Office 147, Centurion House, London
Road, Staines-upon-Thames, Surrey, TW18 4AX

EC	REP
-----------	------------

E-CrossStu GmbH
Mainzer Landstr.69,
60329 Frankfurt am Main.



VEVOR

Affordable. Reliable. Home Improvement.

DZIECIĘCE WÓZKI DO CIĄGNIĘCIA INSTRUKCJA OBSŁUGI

MODEL: TC4241/TC4241A



**Video
installation**

VEVOR

Affordable. Reliable. Home Improvement.

KIDS' PULL-ALONG WAGONS

MODEL: TC4241/TC4241A

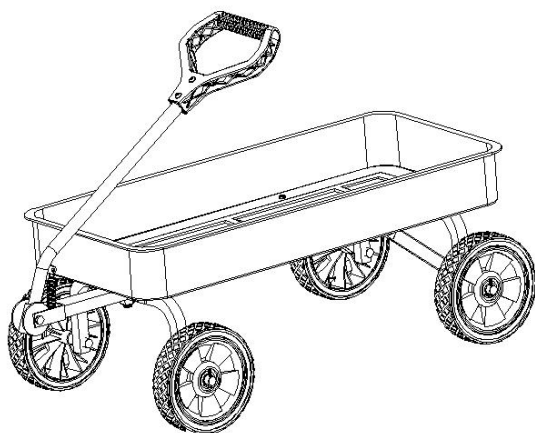

To jest oryginalna instrukcja obsługi. Przed użyciem prosimy o dokładne zapoznanie się z treścią instrukcji. Firma VEVOR zastrzega sobie prawo do jednoznacznej interpretacji niniejszej instrukcji obsługi. Wygląd produktu zależy od stanu, w jakim go otrzymali Państwo. Prosimy o wyrozumiałość, ale nie będziemy Państwa ponownie informować o aktualizacjach technologicznych lub oprogramowania naszego produktu.

OGÓLNE WYTYCZNE

- Przeczytaj uważnie poniższą instrukcję i używaj produktu zgodnie z nią.
- Prosimy zachować tę instrukcję i przekazać ją przy przekazywaniu produktu.
- To podsumowanie może nie zawierać wszystkich szczegółów wszystkich wariantów i rozważanych kroków. Skontaktuj się z nami, jeśli potrzebujesz dodatkowych informacji i pomocy.

NOTATKI

- Produkt należy zmontować i użytkować zgodnie z zaleceniami instrukcji. Użytkowanie niezgodne z przeznaczeniem i/lub modyfikacja produktu w stosunku do pierwotnego projektu może skutkować obrażeniami ciała i/lub uszkodzeniem produktu. Sprzedawca nie ponosi żadnej odpowiedzialności za obrażenia ciała i/lub szkody spowodowane nieprawidłowym montażem lub niewłaściwym użytkowaniem.
- Aby zapobiec rozwojowi pleśni, należy unikać długotrwałego narażenia na wilgotne środowisko.
- Przechowywać produkt z dala od źródeł ognia i wysokich temperatur. Nie wystawiać produktu na bezpośrednie działanie promieni słonecznych.
- Nie należy umieszczać na powierzchni produktu żadnych gorących przedmiotów.
- Jeżeli po rozpakowaniu okaże się, że brakuje jakichkolwiek części lub są one uszkodzone, prosimy natychmiast przerwać montaż i skontaktować się z nami.
- Złóż produkt na przestronnej powierzchni i nie kładź go bezpośrednio na podłodze, aby uniknąć uszkodzenia produktu.
- Prosimy nie stawać i nie siadać na deskach drewnianych.
- Podczas montażu i/lub demontażu należy nosić rękawice, aby uniknąć zarysowań spowodowanych ostrymi krawędziami.
- Proszę dopasować odpowiednią część i złączkę na podstawie numeru części podanego w instrukcji.
- Jeżeli część nie pasuje do przyłącza, należy sprawdzić element zgodnie ze specyfikacją zawartą w niniejszej instrukcji.
- Podczas montażu należy najpierw luźno wyrównać wszystkie śruby z











odpowiednimi wywierconymi wcześniej otworami, a następnie dokręcić je pojedynczo.

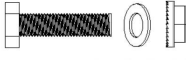



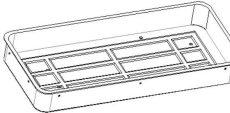

- Okresowo sprawdzaj dokręcenie śrub podczas użytkowania produktu. W razie potrzeby dokręć je, aby zapewnić integralność konstrukcji.
- Jeśli przypadkowo wylejesz na powierzchnię wodę lub inny płyn, natychmiast wytrzyj ją do czysta suchym ręcznikiem.
- Aby zapobiec uszkodzeniu produktu, należy trzymać go z dala od ostrych, spiczastych przedmiotów i substancji żrących.
- Podczas użytkowania należy ustawić ten przedmiot na równym, twardym podłożu.

OSTRZEŻENIE

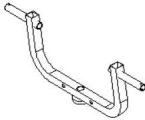
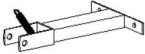
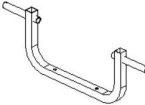

- Dzieciom nie wolno składać produktu. Podczas montażu należy trzymać wszystkie drobne części poza zasięgiem dzieci, ponieważ ich połknięcie lub wdychanie może być śmiertelne.
- Dzieciom nie wolno wspinać się na produkt ani bawić się nim, aby uniknąć poważnych obrażeń ciała na skutek jego przewrócenia.
- Przechowuj plastikowe torby opakowaniowe poza zasięgiem dzieci, aby uniknąć potencjalnego zagrożenia, np. uduszenia.
- Maksymalne obciążenie statyczne produktu wynosi 150 kg (330 funtów). Nie należy umieszczać na nim przedmiotów o zbyt dużej wadze.

I CZĘŚCI

Numer pozycji Nr. Numer artykułu Artículo No Articolo No.	Obraz referencyjny Referenzbild Obraz odniesienia Immagine di riferimento Imagen de referencia	Ilość Menge Qté. Qtà Žargon	Numer pozycji Nr. Numer artykułu Artículo No Articolo No.	Obraz referencyjny Referenzbild Obraz odniesienia Immagine di riferimento Imagen de referencia	Ilość Menge Qté. Qtà Žargon
A	 <p>M6x16mm</p>	X6	B	 <p>M6x30mm</p>	X2
C	 <p>M8x35mm</p>	X2	D	 <p>Ø16,5x1,5 mm</p>	X5
mi	 <p>M16mm</p>	X1	F	 <p>Ø20x14mm</p>	X2
G		X4	H	 <p>M6x35mm</p>	X2
I	 <p>M8x65mm</p>	X1			
①		X1	②		X1

<p>3</p>		<p>X1</p>		<p>4</p>		<p>X1</p>
<p>5</p>		<p>X1</p>		<p>6</p>		<p>X2</p>
<p>7</p>		<p>X4</p>		<p>8</p>		<p>X1</p>
<p>9</p>		<p>X1</p>		<p>10</p>		<p>X1</p>

Opis narzędzia

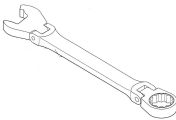
opisać	zdjęcie
#2 śrubokręt krzyżakowy	
Śrubokręt płaski	
Klucz 10 mm	

Szczypce igłowe

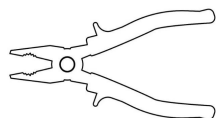

Klucz francuski

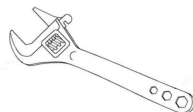

Wymagane narzędzia

Wybuchowy widok

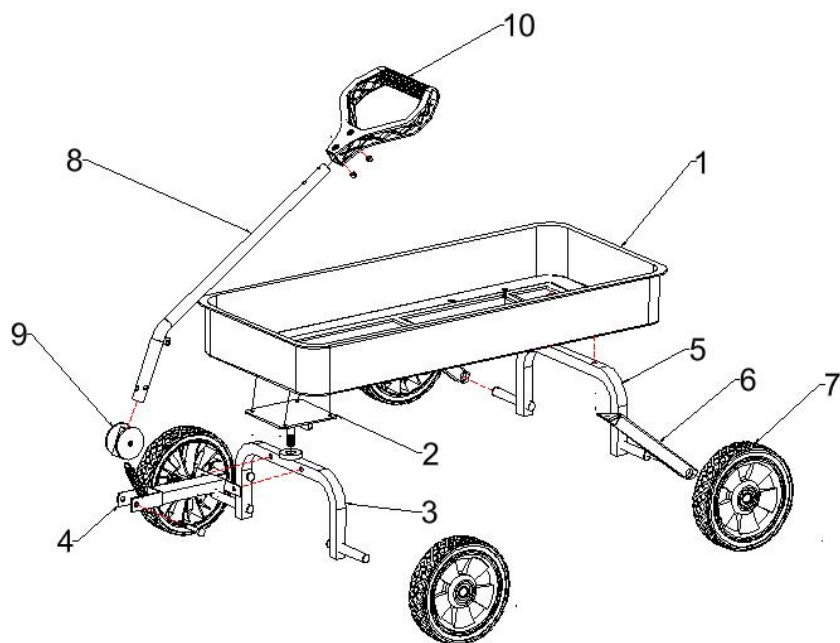

Procedura instalacji

1



③ 1pc

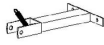

④ 1pc



◎ 2pc

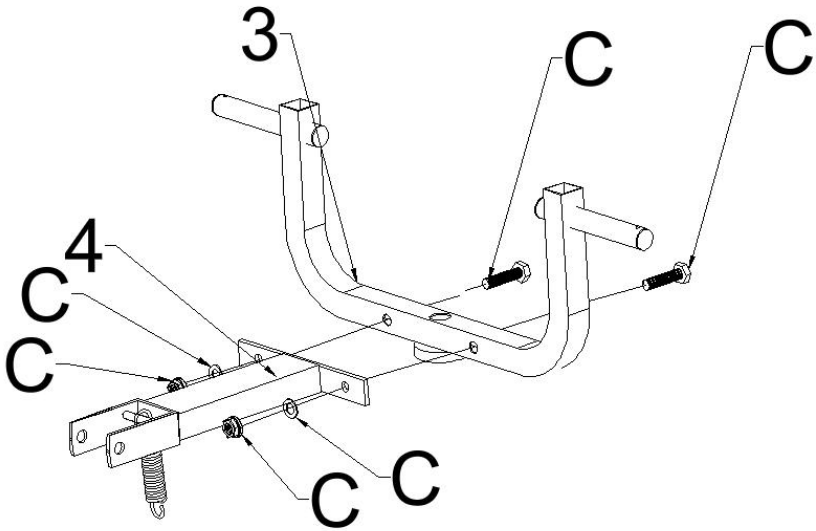

2

M6 x 16mm M6 X 30mm



① 1pc



⑥ 2pc



⑤ 1pc



Ⓐ 2pc



Ⓑ 2pc

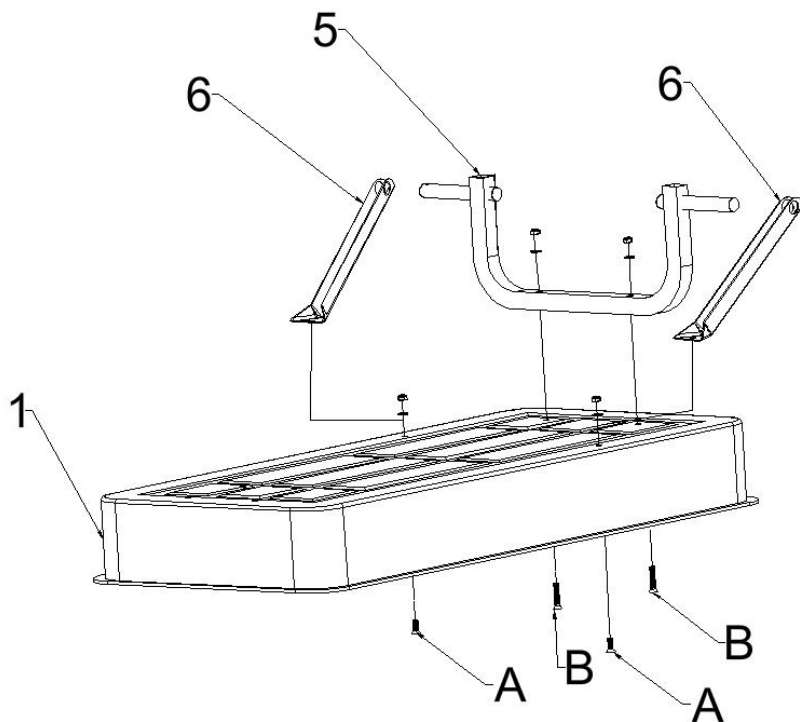

3



② 1pc

M6 x 16mm



Ⓐ 4pc

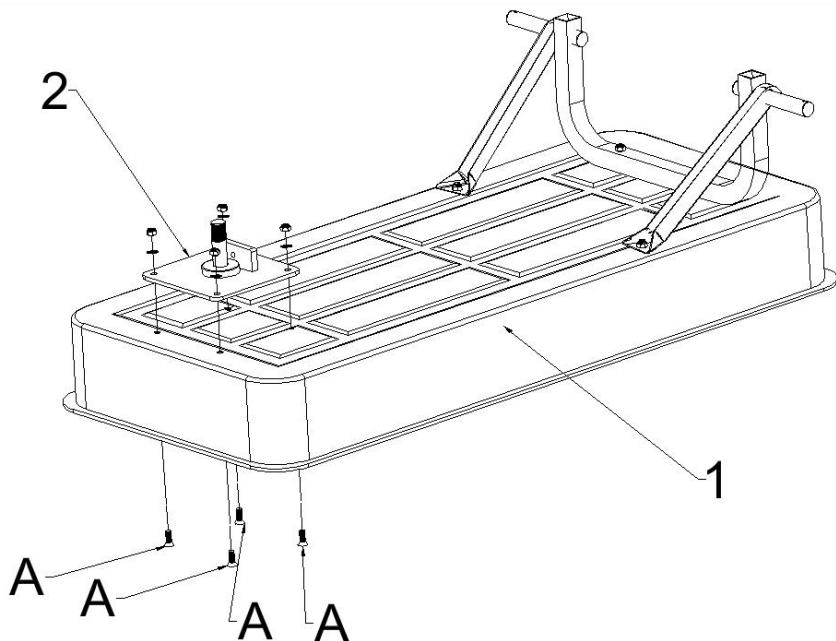

4

Ø16.5 x 1.5mm

M16mm



D 1pc



E 1pc

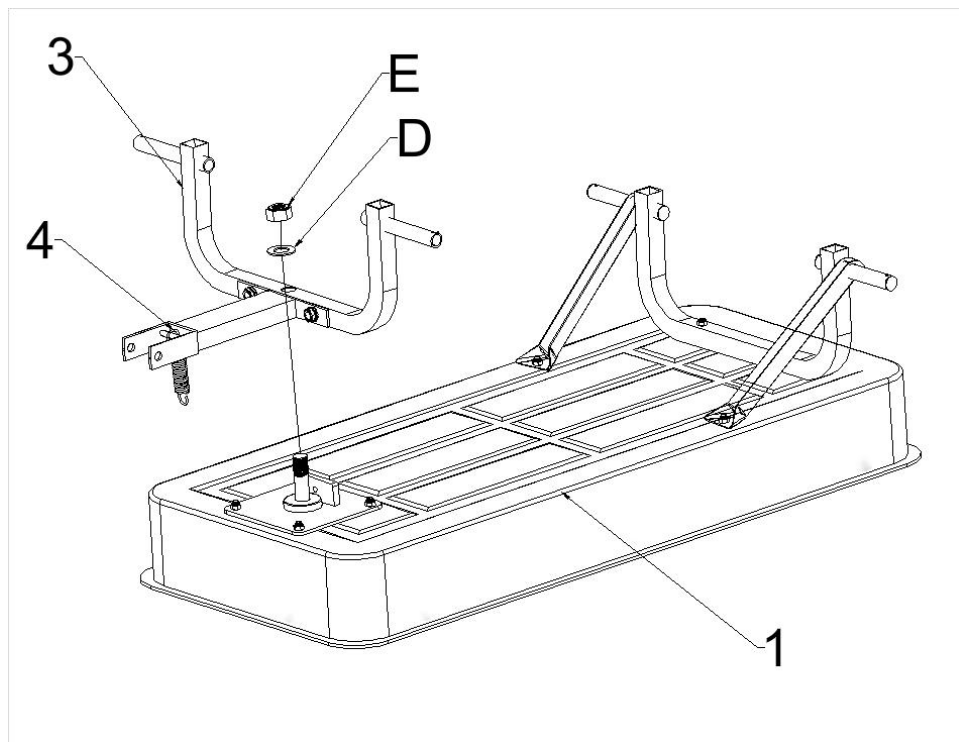

5



⑦ 4pc



⑧ 4pc



⑥ 2pc

Ø16.5x1.5mm



④ 4pc

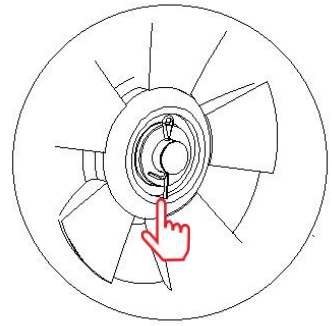
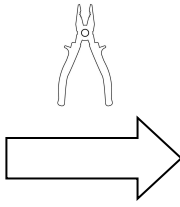
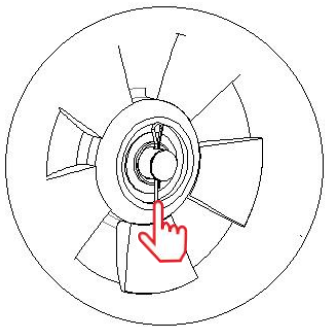
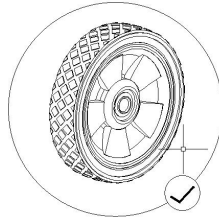
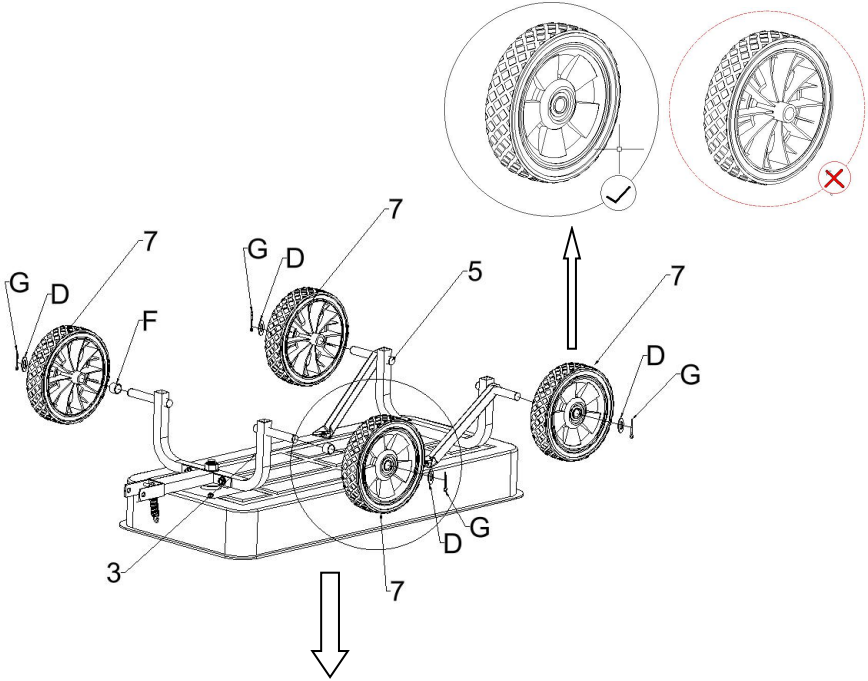

6

M6*35mm



⑩ 1pc



Ⓜ 2pc



⑧ 1pc

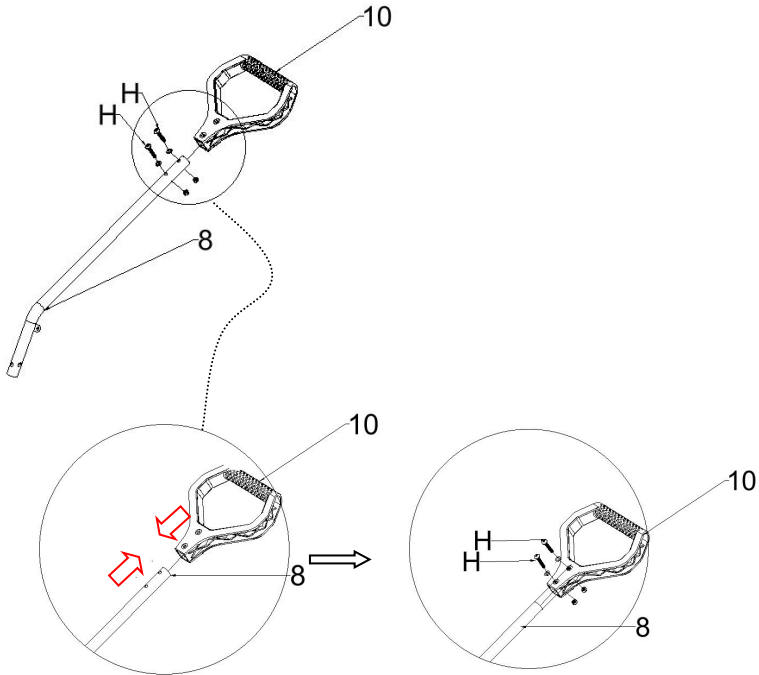

7



⑧ 1pc



⑨ 1pc



M8 x 65mm

① 1pc

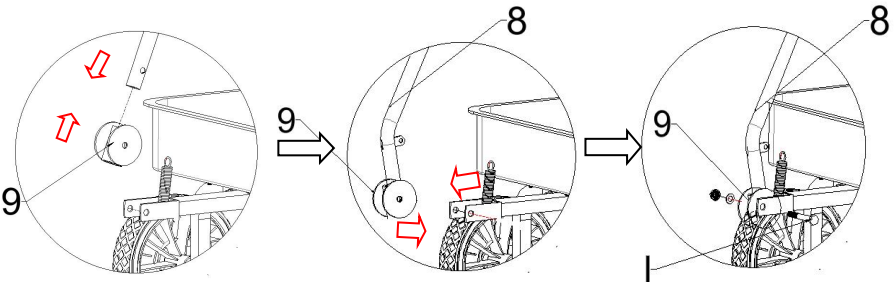
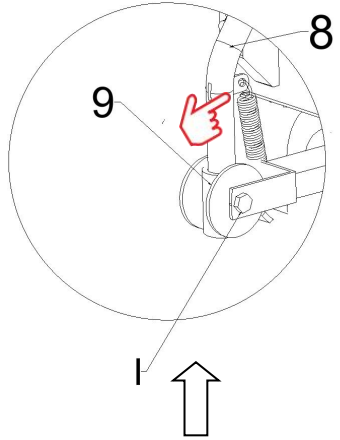
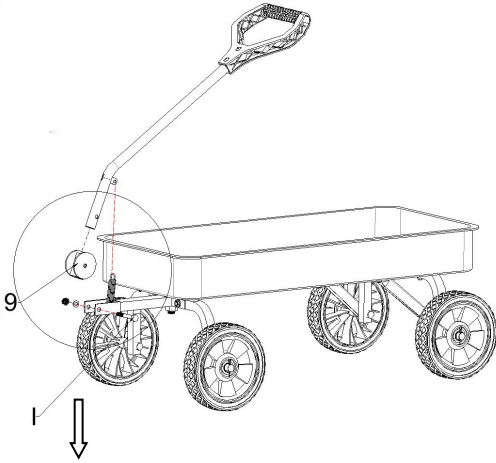

Instrukcje rozwiązywania problemów

zjawisko błędu	rozwiązanie
Problemy z kołami	Nierówny obrót lub zacinalanie się: Może to być spowodowane nagromadzeniem się zanieczyszczeń lub brudu wewnątrz koła lub brakiem oleju smarującego w osi. Możesz odwrócić wózek i użyć miękkiej szczotki lub wilgotnej ściereczki, aby oczyścić koło z brudu, szczególnie w okolicach osi i łożyska. Jeśli koło nadal nie obraca się płynnie po czyszczeniu, nałóż trochę oleju smarującego w okolicy osi. Jeśli koło jest mocno zużyte, rozważ jego wymianę na nowe, aby zapewnić bezpieczną i płynną pracę .
Hałas kół	Może to wynikać z luźnych lub zużytych elementów koła. Sprawdź, czy wszystkie części koła, takie jak śruby i nakrętki, są dobrze dokręcone. Dokręć wszelkie luźne części za pomocą odpowiednich narzędzi. Jeśli którykolwiek z elementów (np. łożyska) okaże się mocno zużyty, należy go niezwłocznie wymienić.
Luźna rama	Dokładnie sprawdź wszystkie punkty połączeń wózka, takie jak śruby i połączenia, pod kątem luzu. Użyj śrubokręta krzyżakowego nr 2 i klucza 10 mm, aby dokręcić luźne śruby lub nakrętki, upewniając się, że rama pozostaje solidna konstrukcyjnie. W razie potrzeby wymień uszkodzone śruby lub połączenia na nowe.
Deformacja ramy	Jeśli wózek został poddany silnemu uderzeniu zewnętrznemu lub długotrwałemu przeciążeniu, rama może ulec odkształceniu. Sprawdź, czy rama nie ma widocznych odkształceń lub pęknięć. W przypadku wykrycia odkształcenia, natychmiast zaprzestań

	użytkowania wózka i skontaktuj się z fachowcem w celu naprawy lub wymiany ramy.
Części odłączone lub luźne	Sprawdź, czy elementy takie jak uchwyt i siedzisko są solidnie połączone z ramą. Jeśli okaże się, że jakakolwiek część jest odłączona lub luźna, przymocuj ją ponownie za pomocą odpowiednich narzędzi. Jeśli elementy łączące są uszkodzone (np. zerwane zaciski, zerwane śruby), wymień je na nowe.
Przekroczenie ładowności	Maksymalne obciążenie statyczne tego wózka wynosi 150 kg; nie należy umieszczać na nim przedmiotów o masie przekraczającej tę wartość. Długotrwałe przeciążenie może spowodować uszkodzenie podzespołów, takie jak odkształcenie kół lub pęknięcie ramy. Jeśli podczas normalnego użytkowania wystąpią nietypowe warunki (np. zwiększone chybotanie, awaria podzespołów), może to być spowodowane wcześniejszym przeciążeniem. W takich przypadkach należy sprawdzić wszystkie części wózka i unikać ponownego przeciążania.

OSTRZEŻENIE

- NIE DLA DZIECI PONIŻEJ 5 LAT LAT WIEKU
- W przypadku korzystania z wózka przez dzieci wymagany jest zawsze nadzór osoby dorosłej.
- Nie pompuj nadmiernie opon pneumatycznych. Przestrzegaj zaleceń dotyczących ciśnienia w oponach podanych na oponie.
- Nie należy używać wózka, jeśli przynajmniej jedna opona nie jest odpowiednio napompowana.
- Nie należy używać wózka w pobliżu schodów ani na nich, a także nie należy pozostawiać wózka bez nadzoru na stromych zboczach.
- Nie należy jeździć wozem po stromych zboczach ani pod górę.
- Nie wolno stać w wagonie i jeździć wagonem na stojąco.

- Należy zachować szczególną ostrożność podczas jazdy wozem po nierównym terenie lub podczas wykonywania ostrych zakrętów.

OSTROŻNOŚĆ

- Wymagany montaż przez osobę dorosłą.
- Osoba dorosła powinna okresowo dokonywać przeglądu wagonu pod kątem luźnych elementów mocujących lub uszkodzonych podzespołów i naprawiać lub wymieniać części.
- Aby zapobiec ewentualnym obrażeniom, należy zadbać o to, aby wszystkie odsłonięte końce śrub były zakryte.
- Podczas montażu należy upewnić się, że wszystkie sworznie blokujące (G) zostały wygięte w kształt motyla, aby zapobiec ewentualnym obrażeniom.
- Maksymalna liczba pasażerów, jaką ten wóz jest w stanie przewozić jednocześnie, wynosi dwóch (2) – nie może ona jednak przekroczyć maksymalnej wagi ładunku wynoszącej 330 funtów.
- Zawsze używaj w bezpieczny sposób. Unikaj używania na ulicach publicznych i w miejscach o dużym natężeniu ruchu.
- Nie używaj wózka, jeśli brakuje jakichkolwiek części lub wymagają one wymiany. Nieprzestrzeganie tego ostrzeżenia może spowodować poważne obrażenia ciała.

PARAMETR PRODUKTU

Model	TC4241/TC4241A
Wymiary produktu	1010*480*360mm
Maksymalna ładowność	150 kg

Producent: Qingdao huatian handtruck co., Ltd

Adres: Huanda Road nr 19, West Coast New Area, Qingdao

Importowane do AUS: SIHAO PTY LTD. 1 ROKEVA
STREETEASTWOOD

NSW 2122 Australia

Importowane do USA: Sanven Technology Ltd. Suite 250, 9166 Anaheim
Miejsce, Rancho Cucamonga, CA 91730

Wielka Brytania	ROZPUSTNIK
----------------------------	-------------------

YH CONSULTING LIMITED. C/O YH
Consulting
Biuro Limited 147, Centurion
House, Londyn
Droga, Staines-upon-Thames,
Surrey, TW18 4AX

WE	ROZPUSTNIK
-----------	-------------------

E-CrossStu GmbH
Mainzer Landstr.69,
60329 Frankfurt nad Menem.



VEVOR

Affordable. Reliable. Home Improvement.

KINDER BOLLERWAGEN BENUTZERHANDBUCH

MODELL: TC4241/TC4241A



**Video
installation**

VEVOR

Affordable. Reliable. Home Improvement.

KIDS' PULL-ALONG WAGONS

MODELL: TC4241/TC4241A

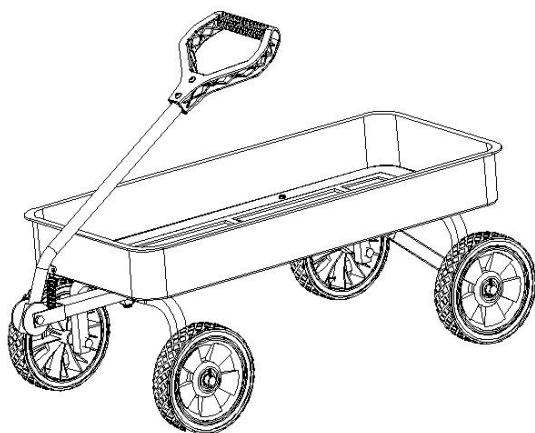

Dies ist die Originalanleitung. Bitte lesen Sie alle Anweisungen sorgfältig durch, bevor Sie das Gerät in Betrieb nehmen. VEVOR behält sich eine klare Auslegung unserer Bedienungsanleitung vor. Das Aussehen des Produkts hängt vom gelieferten Produkt ab. Bitte haben Sie Verständnis dafür, dass wir Sie nicht erneut über Technologie- oder Software-Updates informieren.

ALLGEMEINE RICHTLINIEN

- Bitte lesen Sie die folgenden Anweisungen sorgfältig durch und verwenden Sie das Produkt entsprechend.
- Bitte bewahren Sie diese Anleitung auf und geben Sie sie bei einer Weitergabe des Produkts mit.
- Diese Zusammenfassung enthält möglicherweise nicht alle Details aller Varianten und Schritte. Bitte kontaktieren Sie uns, wenn Sie weitere Informationen und Hilfe benötigen.

HINWEISE









- Das Produkt muss gemäß den Anweisungen in der Anleitung montiert und verwendet werden. Personenschäden und/oder Produktschäden können auftreten, wenn das Produkt nicht bestimmungsgemäß verwendet wird und/oder wenn es von seinem ursprünglichen Design abgeändert/modifiziert wurde. Der Verkäufer übernimmt keine Verantwortung oder Haftung für Verletzungen/Schäden, die durch unsachgemäße Montage oder unsachgemäße Verwendung entstehen.
- Vermeiden Sie eine langfristige Einwirkung von Feuchtigkeit, um Schimmelbildung vorzubeugen.
- Halten Sie das Produkt von Feuerquellen und hohen Temperaturen fern. Setzen Sie das Produkt keiner direkten Sonneneinstrahlung aus.
- Stellen Sie keine heißen Gegenstände auf die Oberfläche des Produkts.
- Sollten nach dem Auspacken defekte oder fehlende Teile vorhanden sein, brechen Sie die Montage bitte sofort ab und kontaktieren Sie uns.
- Bitte montieren Sie den Artikel auf einer geräumigen Fläche und legen Sie das unverpackte Produkt nicht direkt auf den Boden, um Produktschäden zu vermeiden.
- Bitte stellen oder setzen Sie sich nicht auf die Holzbretter.
- Bitte tragen Sie während des Auf- und/oder Abbaus Handschuhe, um Kratzer durch scharfe Kanten zu vermeiden.
- Bitte ordnen Sie das entsprechende Teil und die Armatur anhand der Teilenummer im Handbuch zu.
- Sollte das Teil nicht mit der Armatur übereinstimmen, überprüfen Sie das Teil bitte gemäß den Angaben in dieser Anleitung.







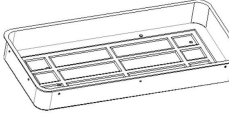

- Richten Sie bei der Montage zunächst alle Schrauben lose an den entsprechenden vorgebohrten Löchern aus und ziehen Sie die Schrauben dann nacheinander fest.
- Überprüfen Sie während des Produktgebrauchs regelmäßig, ob die Schrauben festgezogen sind. Ziehen Sie sie gegebenenfalls nach, um die strukturelle Integrität sicherzustellen.
- Wenn Sie versehentlich Wasser oder eine andere Flüssigkeit auf die Oberfläche verschütten, wischen Sie diese sofort mit einem trockenen Handtuch sauber.
- Bitte halten Sie das Produkt von scharfen, spitzen Gegenständen und ätzenden Substanzen fern, um Produktschäden zu vermeiden.
- Bitte stellen Sie diesen Artikel während der Verwendung auf ebenen, festen Untergrund.

WARNUNG

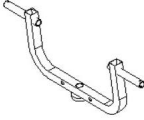
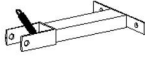
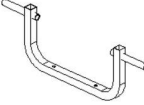

- Kinder dürfen das Produkt nicht zusammenbauen. Bewahren Sie während der Montage alle Kleinteile außerhalb der Reichweite von Kindern auf, da diese beim Verschlucken oder Einatmen tödlich sein können.
- Kindern ist das Klettern oder Spielen auf dem Produkt verboten, um schwere Körperverletzungen durch Umkippen zu vermeiden.
- Bewahren Sie Plastiktüten außerhalb der Reichweite von Kindern auf, um mögliche Gefahren wie Erstickungsgefahr zu vermeiden.
- Die maximale statische Belastbarkeit des Produkts beträgt 150 kg (330 lb). Stellen Sie keine übergewichtigen Gegenstände darauf.

UND TEILE

Artikelnr. Nr. Artikelnum mer ArtículoNo Articulo No.	Referenzbild Referenzbild Referenzbild Referenzbilder Imagen de referencia	Menge Menge Qté. Qtà Kippen .	Artikelnr. Nr. Artikelnu mmer Artikelnu mmer Artikelnu mmer	Referenzbild Referenzbild Referenzbild Referenzbilder Imagen de referencia	Meng e Meng e Qté. Qtà Kippe n.
A	 M6x16mm	X6	B	 M6x30mm	X2
C	 M8x35mm	X2	D	 Ø16,5 x 1,5 mm	X5
E	 M16mm	X1	F	 Ø20x14mm	X2
G		X4	H	 M6x35mm	X2
ICH	 M8x65mm	X1			

<p>1</p>		<p>X1</p>		<p>2</p>		<p>X1</p>
<p>3</p>		<p>X1</p>		<p>4</p>		<p>X1</p>
<p>5</p>		<p>X1</p>		<p>6</p>		<p>X2</p>
<p>7</p>		<p>X4</p>		<p>8</p>		<p>X1</p>
<p>9</p>		<p>X1</p>		<p>10</p>		<p>X1</p>

Werkzeugbeschreibung

beschreiben	Bild
Kreuzschlitzschraubendreher Nr. 2	 A line drawing of a Phillips screwdriver. It features a cross-shaped tip, a long shaft, and a handle with two curved, overlapping sections.
Schlitzschraubendreher	 A line drawing of a flathead screwdriver. It features a flat, single-edged tip, a long shaft, and a handle with two curved, overlapping sections.

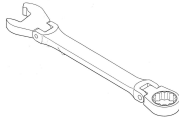
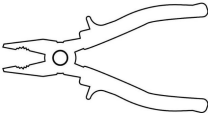
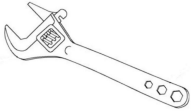
10-mm-Schraubenschlüssel	
Spitzzange	
Rollgabelschlüssel	

Erforderliche Werkzeuge

Explosive Ansicht

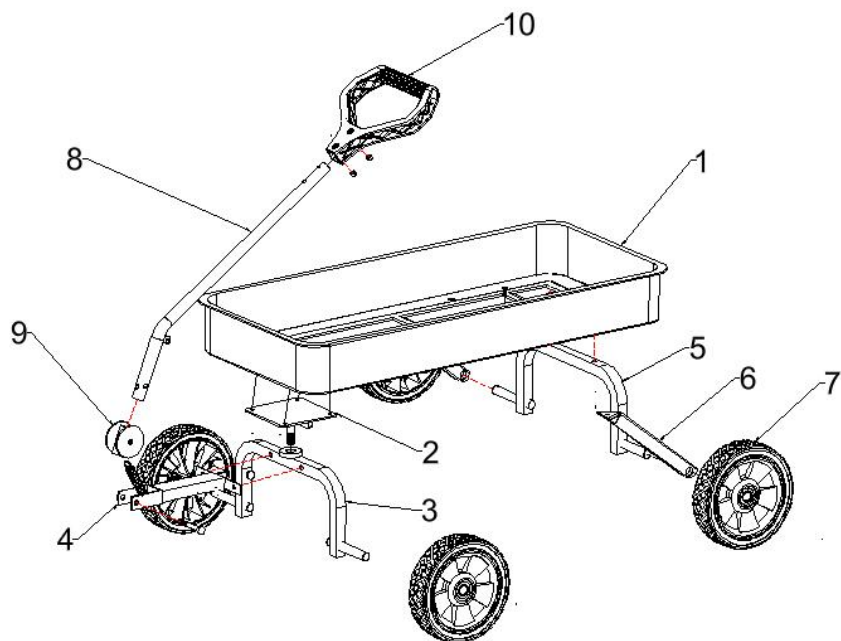

Installationsverfahren

1



③ 1pc

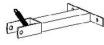

④ 1pc



M8 X 35mm

◎ 2pc

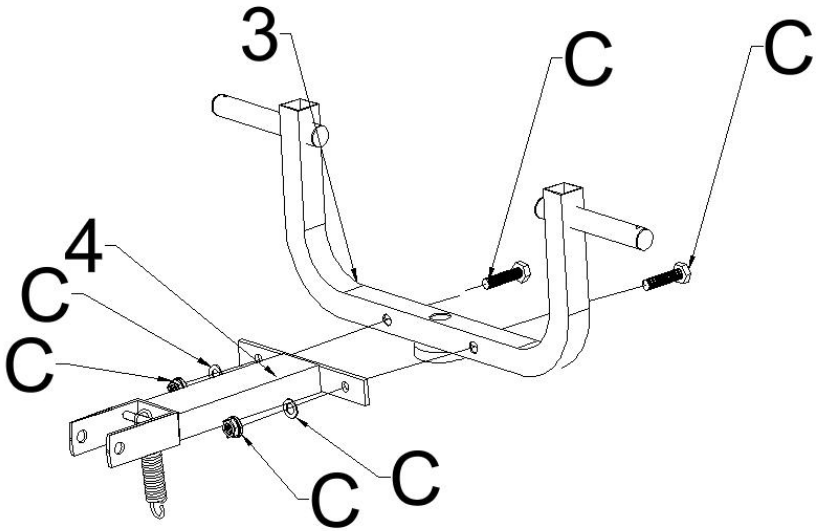

2

M6 x 16mm M6 X 30mm



① 1pc



⑥ 2pc



⑤ 1pc



Ⓐ 2pc



Ⓑ 2pc

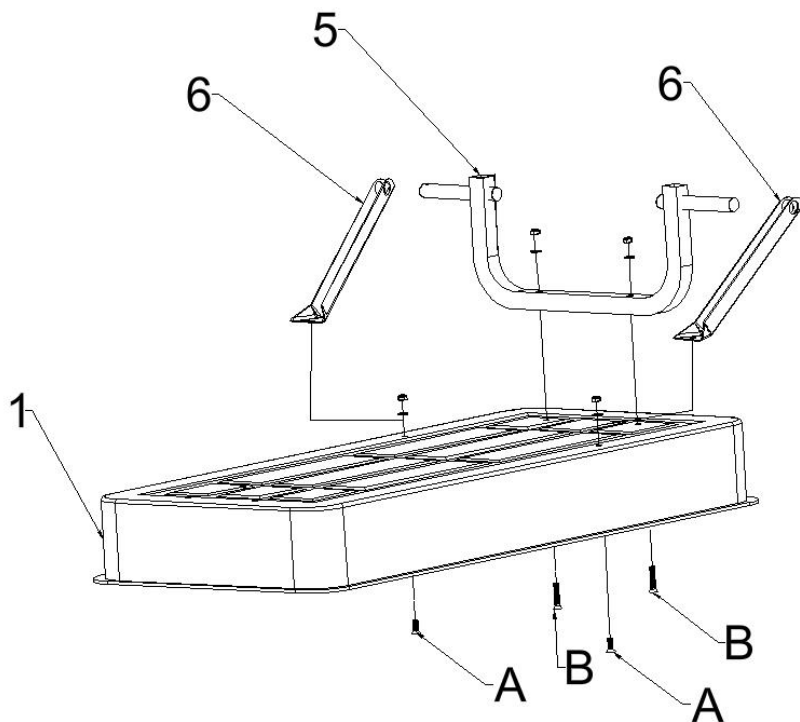

3



② 1pc

M6 x 16mm



Ⓐ 4pc

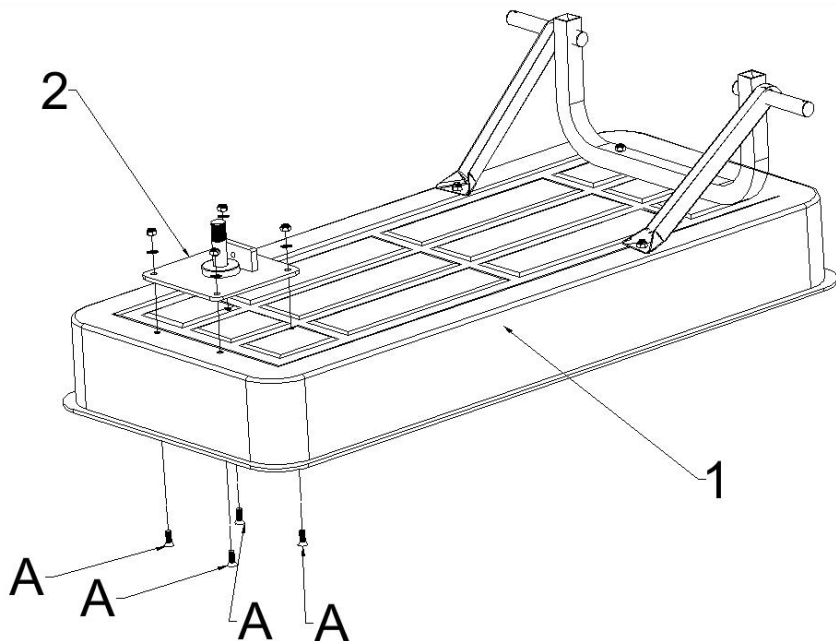

4

Ø16.5 x 1.5mm

M16mm



D 1pc



E 1pc

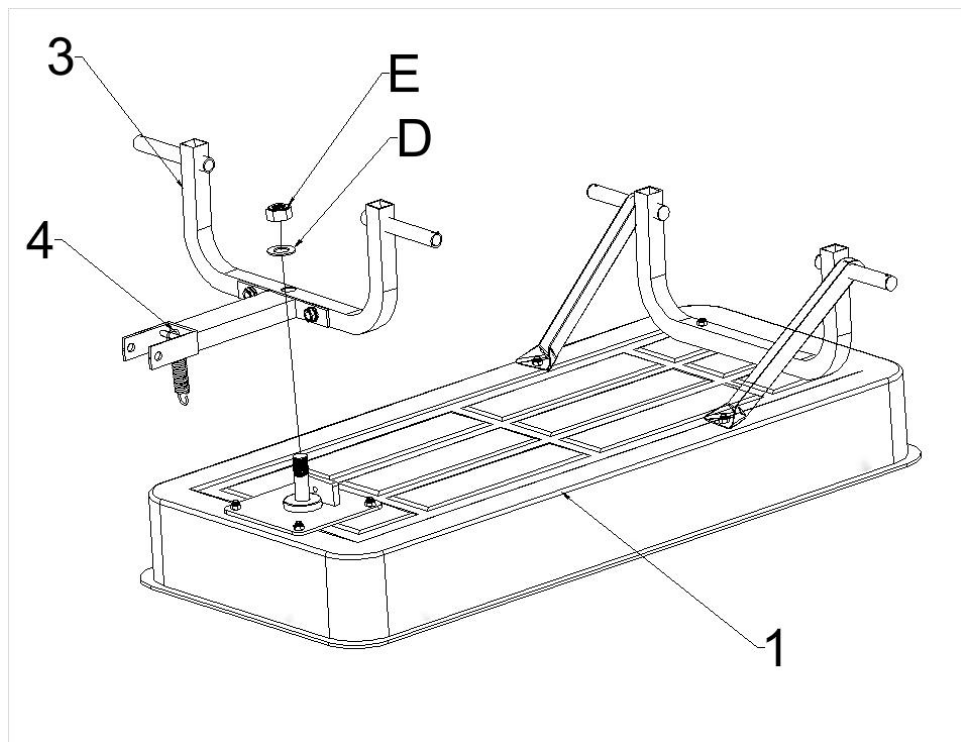

5



⑦ 4pc



⑧ 4pc



⑥ 2pc

Ø16.5x1.5mm



④ 4pc

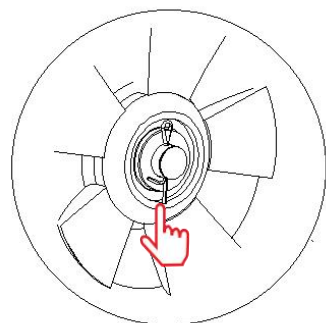
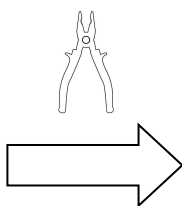
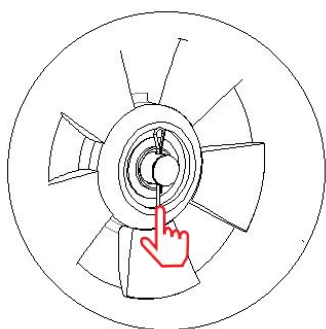
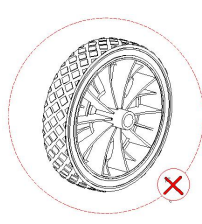
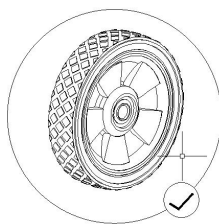
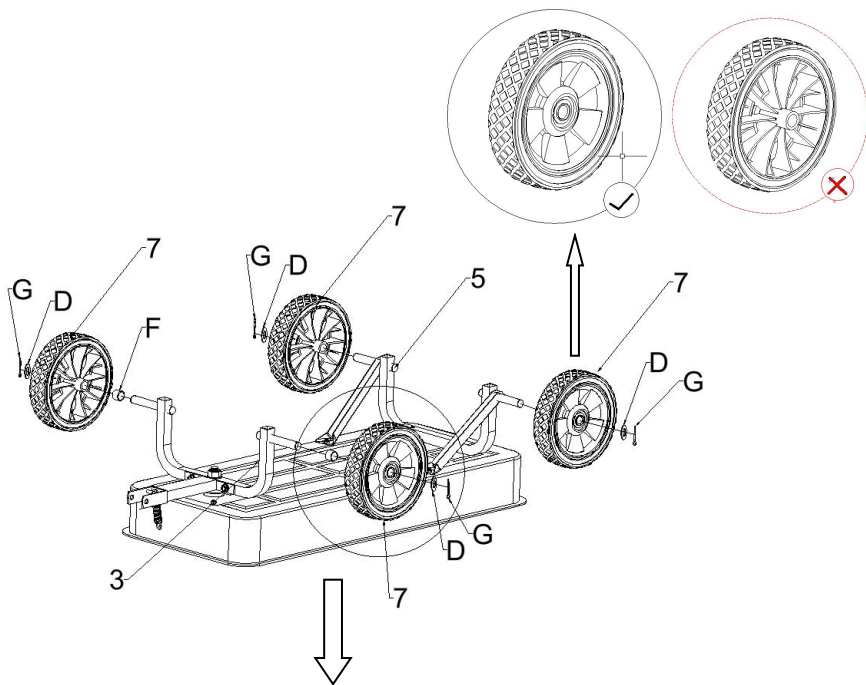

6

M6*35mm



⑩ 1pc



Ⓜ 2pc



⑧ 1pc

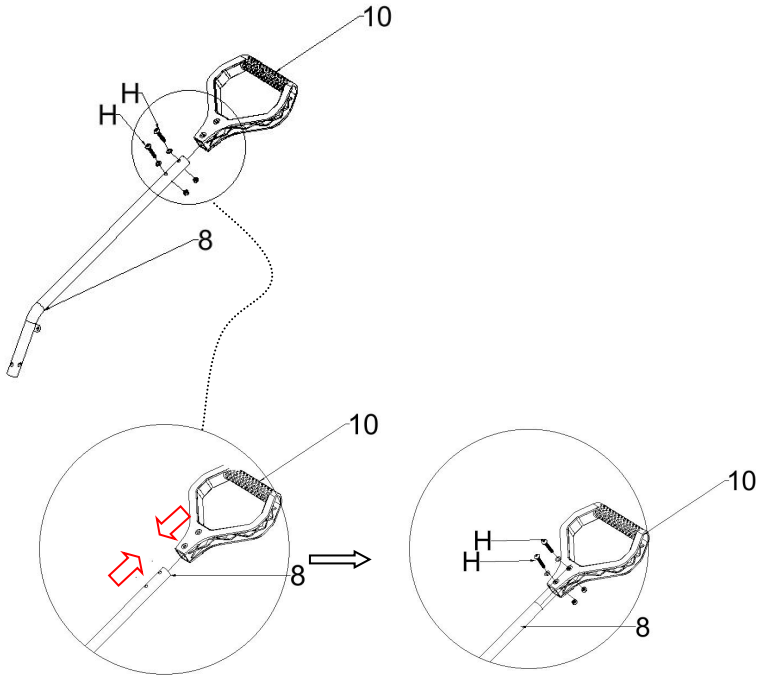

7



⑧ 1pc



⑨ 1pc



M8 x 65mm

① 1pc

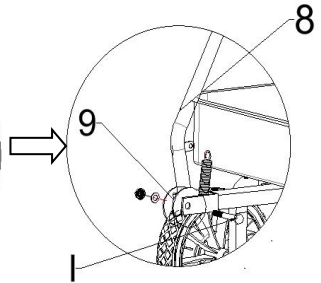
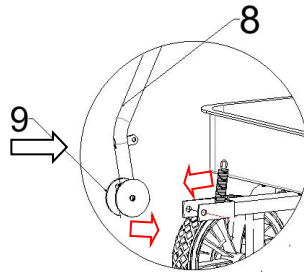
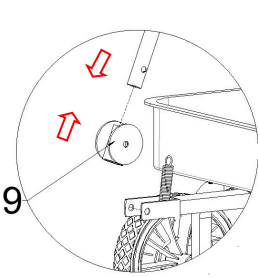
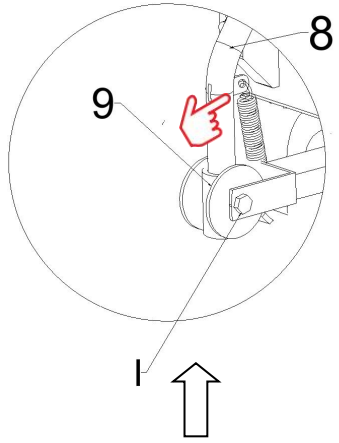
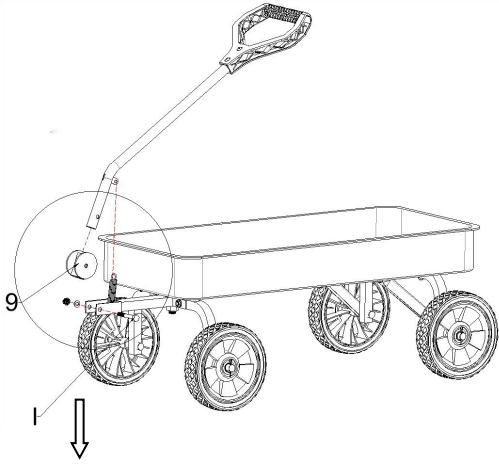

Anweisungen zur Fehlerbehebung

Fehlerphänomen	Lösung
Radprobleme	<p>Ungleichmäßige Drehung oder Blockieren: Dies kann auf Ablagerungen oder Schmutz im Rad oder auf fehlendes Schmieröl in der Achse zurückzuführen sein. Drehen Sie den Wagen um und reinigen Sie das Rad, insbesondere im Bereich der Achse und der Lager, mit einer weichen Bürste oder einem feuchten Tuch von Schmutz. Sollte sich das Rad nach der Reinigung immer noch nicht reibungslos drehen, tragen Sie etwas Schmieröl im Bereich der Achse auf. Bei stark abgenutztem Rad empfiehlt sich ein Austausch, um einen sicheren und reibungslosen Betrieb zu gewährleisten.</p>
Radgeräusche	<p>Dies kann an losen oder verschlissenen Teilen im Rad liegen. Prüfen Sie, ob alle Teile des Rades, wie Schrauben und Muttern, fest angezogen sind. Ziehen Sie lose Teile mit geeignetem Werkzeug fest. Stark verschlissene Teile (z. B. Lager) müssen umgehend ausgetauscht werden.</p>
Loser Rahmen	<p>Überprüfen Sie alle Verbindungspunkte des Wagens, wie Schrauben und Gelenke, sorgfältig auf Lockerheit. Ziehen Sie lose Schrauben und Muttern mit einem Kreuzschlitzschraubendreher Nr. 2 und einem 10-mm-Schlüssel fest, um die Stabilität des Rahmens zu gewährleisten. Ersetzen Sie beschädigte Schrauben oder Gelenke gegebenenfalls durch neue Teile.</p>
Rahmenverformung	<p>Wenn der Wagen starken äußeren Einflüssen oder längerer Überlastung ausgesetzt war, kann sich der Rahmen</p>

	<p>verformen. Überprüfen Sie den Rahmen auf sichtbare Verformungen oder Risse. Wenn Sie eine Verformung feststellen, stellen Sie die Nutzung des Wagens sofort ein und wenden Sie sich zur Reparatur oder zum Austausch des Rahmens an Fachpersonal.</p>
<p>Abgelöste oder lose Teile</p>	<p>Prüfen Sie, ob Komponenten wie Griff und Sitz fest mit dem Rahmen verbunden sind. Sollten sich Teile gelöst oder lose sein, befestigen Sie diese mit dem entsprechenden Werkzeug. Sind Verbindungsteile beschädigt (z. B. abgebrochene Clips, abgenutzte Schrauben), ersetzen Sie diese durch neue.</p>
<p>Überschreitung der Tragfähigkeit</p>	<p>Die maximale statische Tragfähigkeit dieses Wagens beträgt 150 kg. Beladen Sie den Wagen nicht mit Gegenständen, die dieses Gewicht überschreiten. Längere Überlastung kann zu Schäden an den Komponenten führen, z. B. zu Radverformungen oder Rahmenrissen. Sollten bei normalem Gebrauch ungewöhnliche Zustände auftreten (z. B. verstärktes Wackeln, Komponentenversagen), kann dies auf eine vorherige Überlastung zurückzuführen sein. Überprüfen Sie in solchen Fällen alle Teile des Wagens und vermeiden Sie wiederholte Überlastung.</p>

WARNUNG

- NICHT FÜR KINDER UNTER 5 JAHREN ALTER
- Bei der Benutzung dieses Wagens durch Kinder ist stets die Aufsicht eines Erwachsenen erforderlich.
- Pumpen Sie Luftreifen nicht zu stark auf. Beachten Sie die auf dem Reifen angegebenen Reifendruckrichtlinien.
- Verwenden Sie den Wagen nicht, wenn ein oder mehrere Reifen nicht

richtig aufgepumpt sind.

- Verwenden Sie den Wagen nicht in der Nähe von oder auf Treppen und lassen Sie ihn nicht unbeaufsichtigt an steilen Hängen stehen.
- Fahren Sie mit dem Wagen keine Hänge hinunter oder steile Steigungen hinauf.
- Stehen Sie nicht im Wagen und fahren Sie nicht stehend mit.
- Seien Sie äußerst vorsichtig, wenn Sie den Wagen in unebenem Gelände fahren oder scharfe Kurven fahren.

VORSICHT

- Montage durch Erwachsene erforderlich.
- Ein Erwachsener sollte den Wagen regelmäßig auf lose Befestigungselemente oder beschädigte Komponenten überprüfen und die Teile reparieren oder ersetzen.
- Stellen Sie sicher, dass alle freiliegenden Schraubenenden abgedeckt sind, um mögliche Verletzungen zu vermeiden.
- Achten Sie beim Zusammenbau darauf, dass alle Splinte (G) in Schmetterlingsform gebogen werden, um mögliche Verletzungen zu vermeiden.
- Dieser Wagen ist für die gleichzeitige Beförderung von maximal zwei (2) Personen ausgelegt – das maximale Ladegewicht von 330 Pfund darf dabei nicht überschritten werden.
- Verwenden Sie es stets auf sichere Weise. Vermeiden Sie die Verwendung auf öffentlichen Straßen oder an Orten mit hohem Verkehrsaufkommen.
- Betreiben Sie den Wagen nicht, wenn Teile fehlen oder ausgetauscht werden müssen. Die Nichtbeachtung dieser Warnung kann zu schweren Verletzungen führen.

PRODUKTPARAMETER

Modell	TC4241/TC4241A
---------------	-----------------------

Technische Daten	1010*480*360 mm
Maximale Ladekapazität	150 kg

Hersteller: Qingdao Huatian Handtruck Co., Ltd

Adresse: Nr. 19 Huanda Road, West Coast New Area, Qingdao

Importiert nach AUS: SIHAO PTY LTD. 1 ROKEVA

STREETEASTWOOD

NSW 2122 Australien

Importiert in die USA: Sanven Technology Ltd. Suite 250, 9166 Anaheim Place, Rancho Cucamonga, CA 91730

Vereinigtes Königreich	REP
-----------------------------------	------------

YH CONSULTING LIMITED. C/O YH
Consulting
Limited Office 147, Centurion House,
London
Straße, Staines-upon-Thames, Surrey, TW18
4AX

EG	REP
-----------	------------

E-CrossStu GmbH
Mainzer Landstr.69,
60329 Frankfurt am Main.



VEVOR

Affordable. Reliable. Home Improvement.

ENFANTS' WAGONS À TIRER MANUEL D'UTILISATION

MODÈLE : TC4241/TC4241A



**Video
installation**

VEVOR

Affordable. Reliable. Home Improvement.

KIDS' PULL-ALONG WAGONS

MODÈLE : TC4241/TC4241A

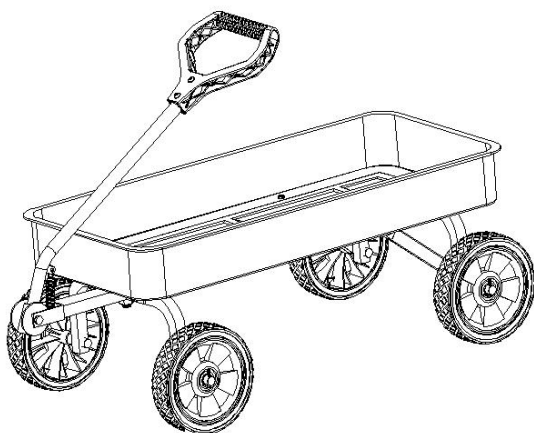

Ceci est le mode d'emploi d'origine. Veuillez lire attentivement l'intégralité du manuel avant utilisation. VEVOR se réserve le droit d'interpréter clairement ce manuel d'utilisation. L'apparence du produit dépend du produit que vous avez reçu. Veuillez nous excuser de ne pas vous informer ultérieurement des mises à jour technologiques ou logicielles de notre produit.

DIRECTIVES GÉNÉRALES

- Veuillez lire attentivement les instructions suivantes et utiliser le produit en conséquence.
- Veuillez conserver ce manuel et le remettre lorsque vous transférez le produit.
- Ce résumé peut ne pas inclure tous les détails de toutes les variantes et étapes envisagées. N'hésitez pas à nous contacter pour toute information complémentaire ou assistance.

NOTES









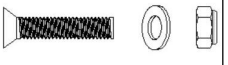

- Le produit doit être assemblé et utilisé conformément aux instructions du manuel. Des blessures corporelles et/ou des dommages au produit peuvent survenir en cas d'utilisation non conforme à sa destination et/ou de modification de sa conception d'origine. Le vendeur décline toute responsabilité en cas de blessure ou de dommage causé par un assemblage ou une utilisation incorrects.
- Évitez l'exposition prolongée à des environnements humides pour prévenir la moisissure.
- Tenir le produit à l'écart du feu et des températures élevées. Ne pas exposer directement au soleil.
- Ne placez aucun objet chaud sur la surface du produit.
- S'il y a des pièces défectueuses ou manquantes après le déballage, veuillez cesser immédiatement le montage et nous contacter.
- Veuillez assembler l'article sur une surface spacieuse et ne placez pas le produit non emballé directement sur le sol pour éviter d'endommager le produit.
- Veuillez ne pas vous tenir debout ou vous asseoir sur les planches en bois.
- Veuillez porter des gants pendant le processus de montage et/ou de démontage pour éviter les rayures causées par les bords tranchants.
- Veuillez faire correspondre la pièce et le raccord correspondants en fonction du numéro de pièce dans le manuel.
- Si la pièce ne correspond pas au raccord, veuillez vérifier la pièce comme spécifié dans ce manuel.
- Lors du montage, alignez d'abord sans serrer toutes les vis avec les trous pré-perçés correspondants, puis serrez les vis une par une.





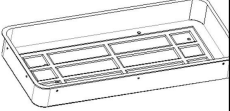

- Vérifiez régulièrement le serrage des vis pendant l'utilisation du produit. Si nécessaire, resserrez-les pour garantir l'intégrité structurelle.
- Si vous renversez accidentellement de l'eau ou un autre liquide sur la surface, essuyez-la immédiatement avec une serviette sèche.
- Veuillez garder le produit à l'écart des objets tranchants et pointus et des substances corrosives pour éviter tout dommage au produit.
- Veuillez placer cet article sur un sol plat et solide pendant son utilisation.

AVERTISSEMENT

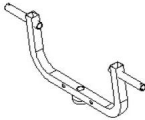
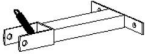
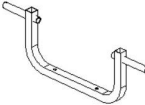

- Les enfants ne sont pas autorisés à assembler le produit. Lors de l'assemblage, gardez toutes les petites pièces hors de portée des enfants, car elles peuvent être mortelles en cas d'ingestion ou d'inhalation.
- Il est interdit aux enfants de grimper ou de jouer sur le produit afin d'éviter des blessures corporelles graves causées par un basculement.
- Gardez les sacs d'emballage en plastique hors de portée des enfants pour éviter tout danger potentiel, comme la suffocation.
- La capacité de charge statique maximale du produit est de 150 kg (330 lb). Ne placez pas d'objets en surpoids dessus.

ET PIÈCES

Numéro d'article N° N° d'article Artículo No Articolo No.	Image de référence Referenzbild Image de référence Immagine di riferimento Imagen de referencia	Qté. Quantité Qtà Ne peut pas.		Numéro d'article N° N° d'article Artículo No Articolo No.	Image de référence Referenzbild Image de référence Immagine di riferimento Imagen de referencia	Qté. Quantité Qtà Ne peut pas.
UN	 M6x16mm	X6		B	 M6x30mm	X2
C	 M8x35mm	X2		D	 Ø16,5x1,5mm	X5
E	 M16 mm	X1		F	 Ø20x14mm	X2
G		X4		H	 M6x35mm	X2
je	 M8x65mm	X1				
①		X1		②		X1

<p>3</p>		<p>X1</p>		<p>4</p>		<p>X1</p>
<p>5</p>		<p>X1</p>		<p>6</p>		<p>X2</p>
<p>7</p>		<p>X4</p>		<p>8</p>		<p>X1</p>
<p>9</p>		<p>X1</p>		<p>10</p>		<p>X1</p>

Description de l'outil

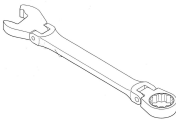
décrire	image
Tournevis cruciforme n° 2	
Tournevis à fente	
clé de 10 mm	

Pince à bec effilé

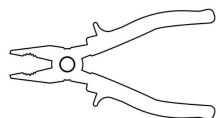

Clé à molette

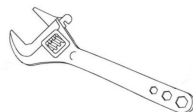

Outils requis

Vue explosive

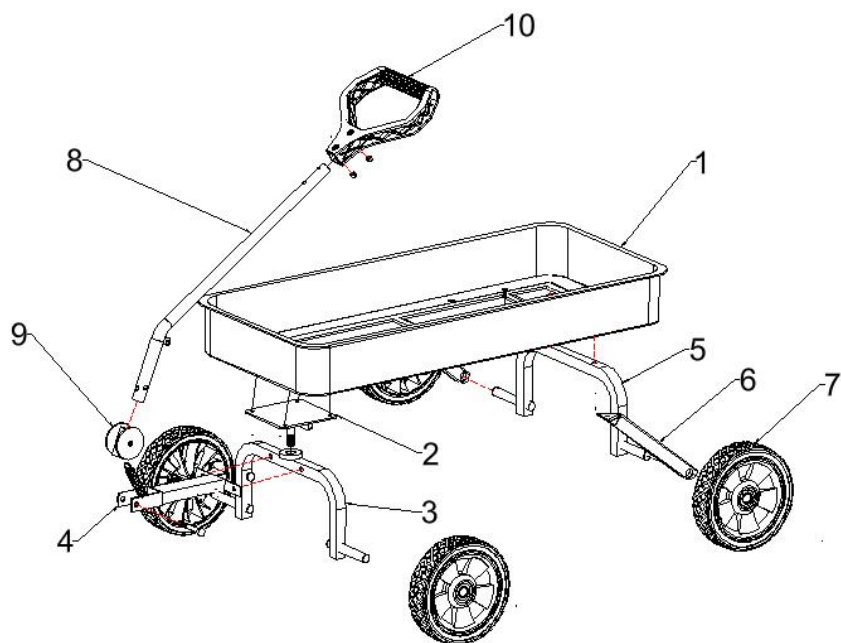

Procédure d'installation

1



③ 1pc

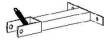

④ 1pc



◎ 2pc

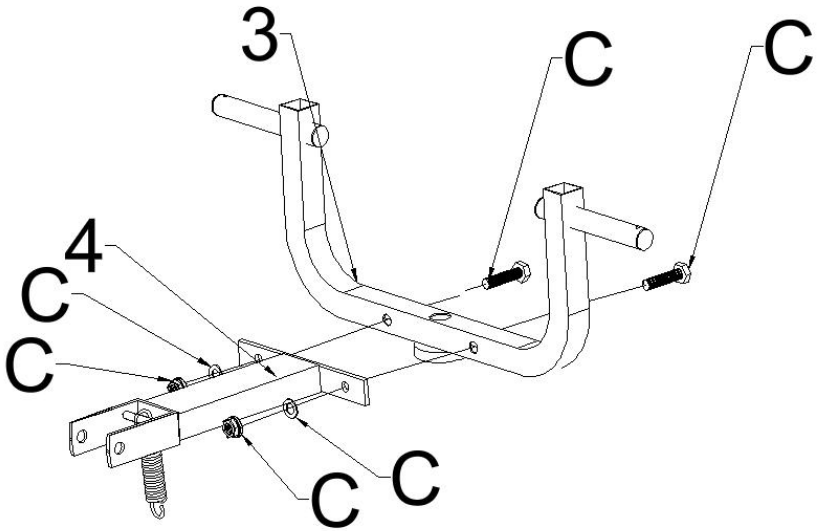

2

M6 x 16mm M6 X 30mm



① 1pc



⑥ 2pc



⑤ 1pc



Ⓐ 2pc



Ⓑ 2pc

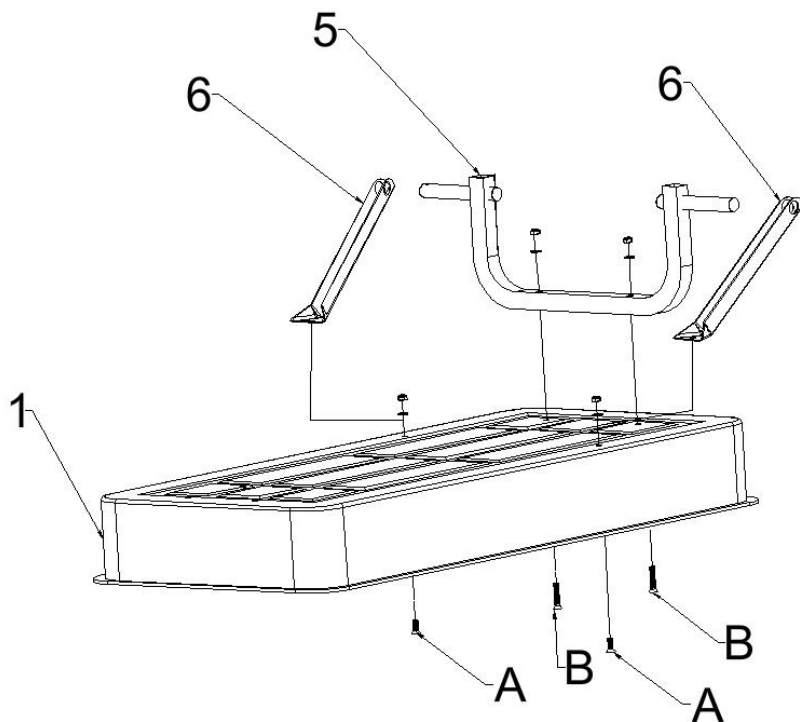

3



② 1pc

M6 x 16mm



Ⓐ 4pc

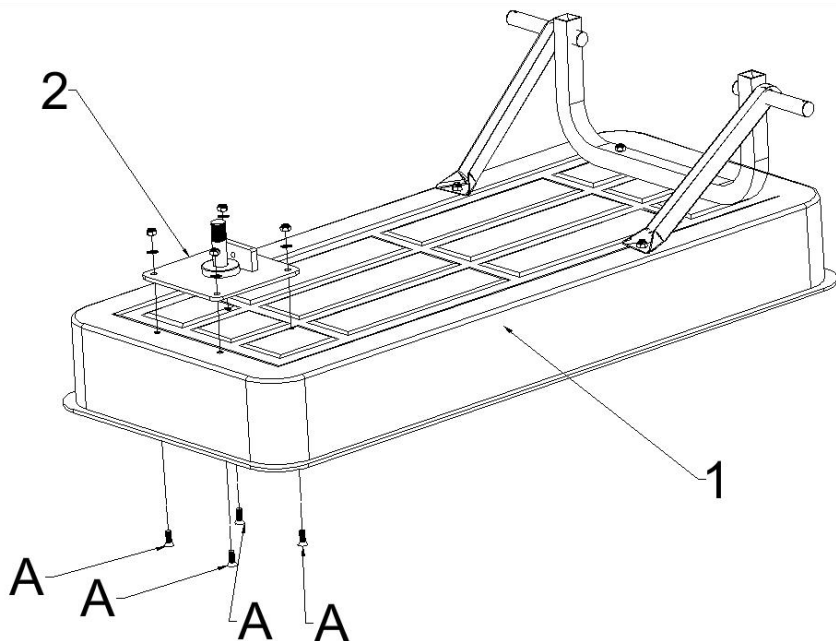

4

Ø16.5 x 1.5mm

M16mm



D 1pc



E 1pc

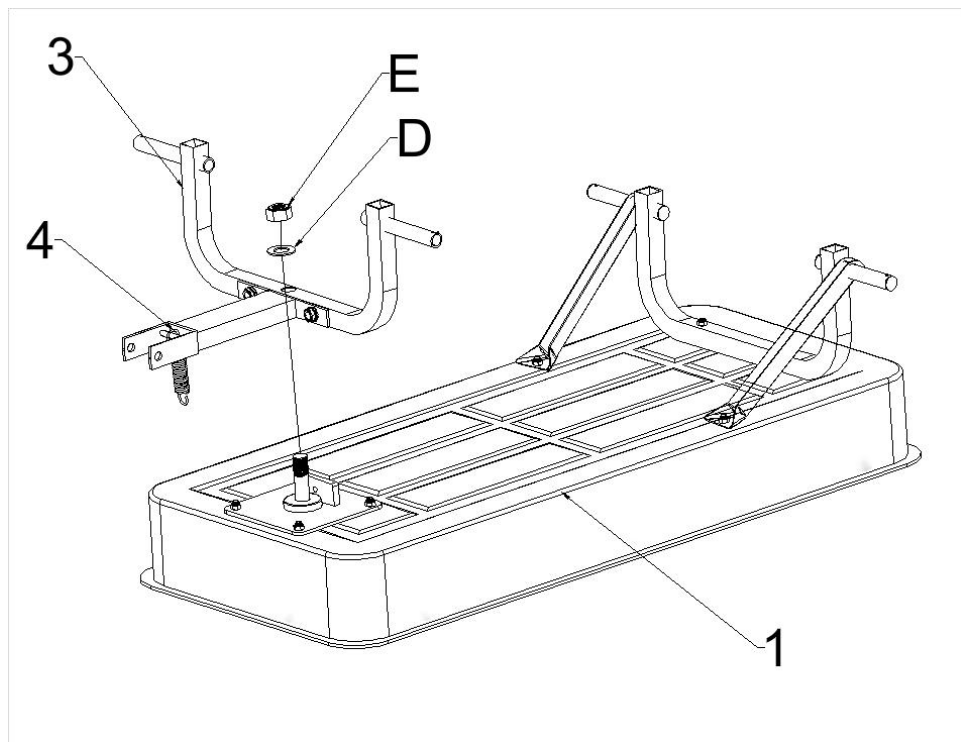

5



⑦ 4pc



⑧ 4pc



⑥ 2pc

Ø16.5x1.5mm



④ 4pc

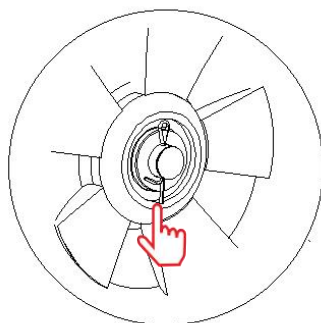
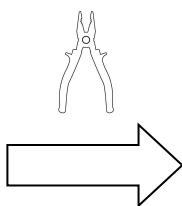
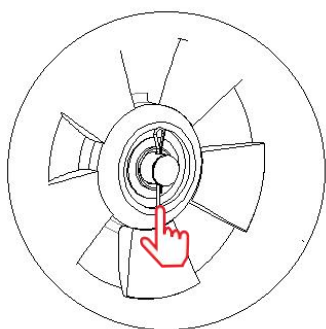
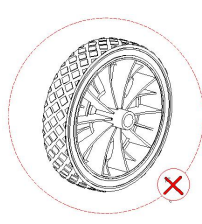
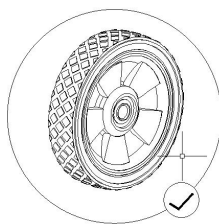
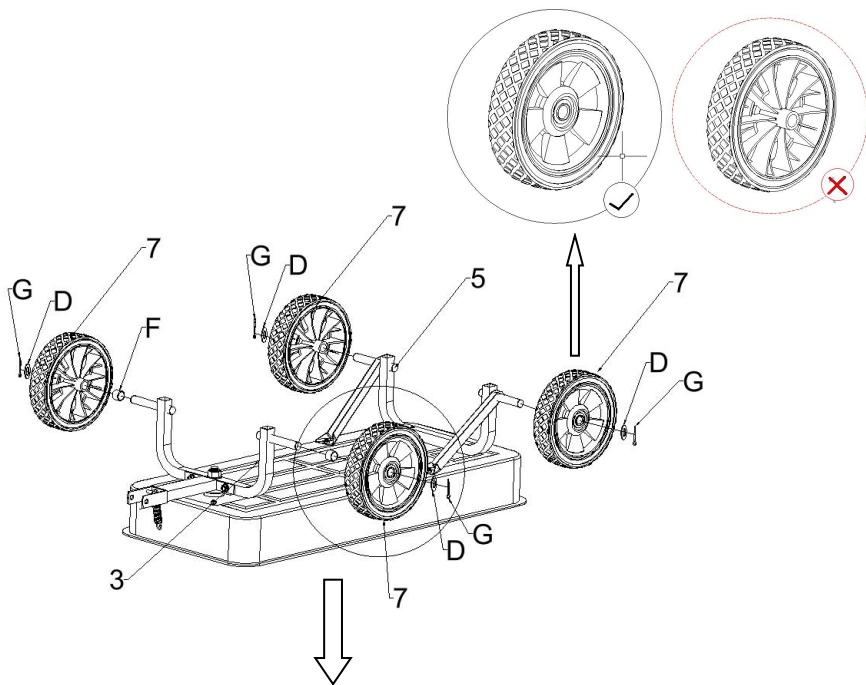

6

M6*35mm



⑩ 1pc



Ⓜ 2pc



⑧ 1pc

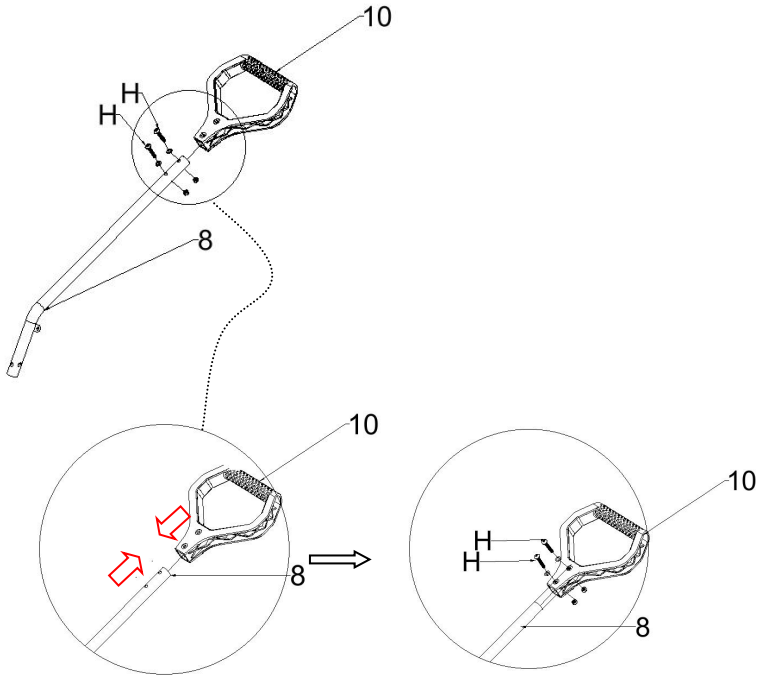

7



⑧ 1pc



⑨ 1pc



M8 x 65mm

① 1pc

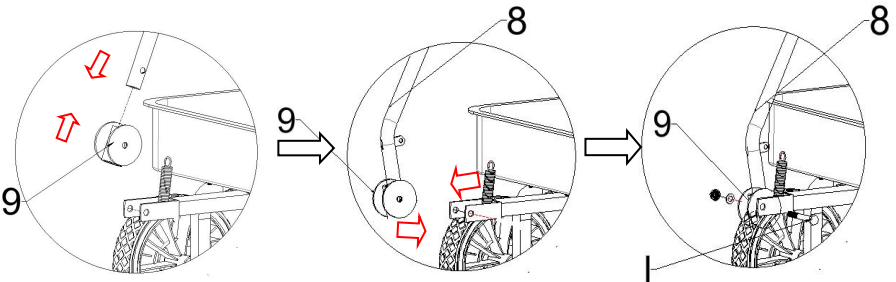
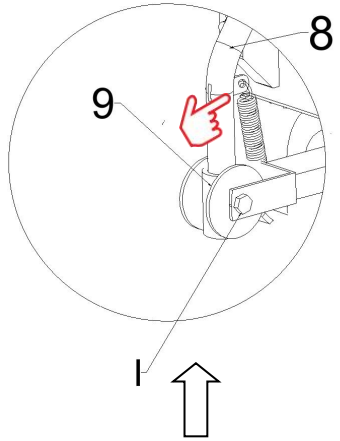
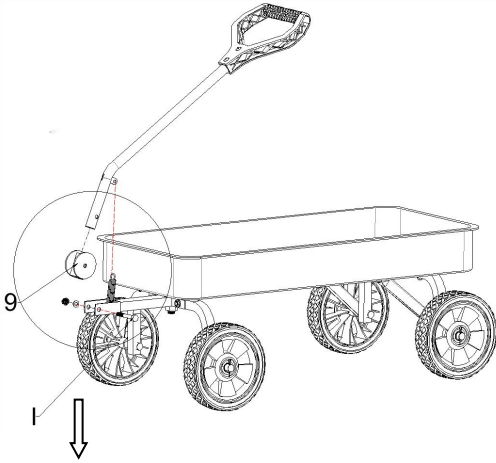

Instructions de dépannage

phénomène de faille	solution
Problèmes de roues	Rotation irrégulière ou blocage : Cela peut être dû à une accumulation de débris ou de saletés à l'intérieur de la roue, ou à un manque d'huile de lubrification dans l'axe. Vous pouvez retourner le chariot et utiliser une brosse douce ou un chiffon humide pour nettoyer la saleté de la roue, en particulier autour de l'axe et des roulements. Si la roue ne tourne toujours pas correctement après le nettoyage, appliquez de l'huile de lubrification au niveau de l'axe. Si la roue est très usée, pensez à la remplacer par une neuve pour garantir un fonctionnement sûr et fluide .
Bruit de roue	Cela peut provenir de composants desserrés ou usés de la roue. Vérifiez que toutes les pièces de la roue, telles que les vis et les écrous, sont bien serrées. Resserrez les pièces desserrées à l'aide d'outils appropriés. Si un composant est fortement usé (par exemple, les roulements), remplacez-le rapidement.
Cadre lâche	Inspectez soigneusement tous les points de fixation du chariot, tels que les boulons et les articulations, pour vérifier l'absence de jeu. Utilisez un tournevis cruciforme n° 2 et une clé de 10 mm pour serrer les vis ou écrous desserrés, afin de garantir la solidité du cadre. Remplacez les boulons ou articulations endommagés par des pièces neuves si nécessaire.
Déformation du cadre	Si le chariot a subi un impact externe important ou une utilisation prolongée en surcharge, le cadre peut se déformer.

	Vérifiez l'absence de déformations ou de fissures visibles sur le cadre. En cas de déformation, cessez immédiatement d'utiliser le chariot et contactez un professionnel pour la réparation ou le remplacement du cadre.
Pièces détachées ou détachées	Vérifiez que les composants tels que la poignée et le siège sont solidement fixés au cadre. Si une pièce est détachée ou desserrée, refixez-la à l'aide des outils appropriés. Si les pièces de connexion sont endommagées (par exemple, clips cassés, vis abîmées), remplacez-les par des neuves.
Dépassement de la capacité de charge	La capacité de charge statique maximale de ce chariot est de 150 kg ; ne placez pas d'objets dépassant ce poids. Une surcharge prolongée peut endommager les composants, comme la déformation des roues ou la fissuration du châssis. Si des anomalies surviennent en utilisation normale (par exemple, oscillations accrues, défaillance d'un composant), cela peut être dû à une surcharge antérieure. Dans ce cas, inspectez toutes les pièces du chariot et évitez les surcharges répétées.

AVERTISSEMENT

- NE CONVIENT PAS AUX ENFANTS DE MOINS DE 5 ANS ANS D'ÂGE
- La surveillance d'un adulte est toujours requise lorsque ce chariot est utilisé par des enfants.
- Ne gonflez pas trop les pneus. Respectez la pression indiquée sur le pneu.
- N'utilisez pas le chariot si un ou plusieurs pneus ne sont pas correctement gonflés.
- N'utilisez pas le chariot à proximité ou sur les escaliers, et ne laissez pas le chariot sans surveillance sur des pentes raides.

- Ne roulez pas en chariot sur des pentes ou sur des pentes raides.
- Ne vous levez pas dans le chariot et ne conduisez pas en position debout.
- Soyez extrêmement prudent lorsque vous utilisez le chariot sur un terrain accidenté ou dans des virages serrés.

PRUDENCE

- Assemblage par un adulte requis.
- Un adulte doit inspecter périodiquement le chariot pour vérifier les fixations desserrées ou les composants endommagés et réparer ou remplacer la ou les pièces.
- Assurez-vous que toutes les extrémités de vis exposées sont bouchées pour éviter d'éventuelles blessures.
- Lors du processus d'assemblage, assurez-vous que toutes les goupilles fendues (G) ont été pliées en forme de papillon pour éviter d'éventuelles blessures.
- Le nombre maximal de passagers que ce chariot est conçu pour transporter en même temps est de deux (2) – sans dépasser le poids de charge maximal de 330 lb.
- Toujours utiliser en toute sécurité. Éviter l'utilisation sur la voie publique ou dans les lieux à forte circulation.
- N'utilisez pas le chariot si des pièces manquent ou doivent être remplacées. Le non-respect de cet avertissement peut entraîner des blessures graves.

PARAMÈTRE DU PRODUIT

Modèle	TC4241/TC4241A
Dimensions du produit	1010*480*360mm

Capacité de chargement maximale	150 kg
--	---------------

Fabricant: qingdao huatian handtruck co., ltd

Adresse : No. 19 Huanda Road, West Coast New Area, Qingdao

Importé en Australie : SIHAO PTY LTD. 1 ROKEVA STREET,
ASTWOOD

NSW 2122 Australie

Importé aux États-Unis : Sanven Technology Ltd. Suite 250, 9166
Anaheim

Lieu, Rancho Cucamonga, CA 91730

ROYAUME-UN I	REPRÉSENTAN T
-----------------------------------	------------------------------------

YH CONSULTING
LIMITÉE. A/S YH
Consulting
Bureau limité 147,
Centurion House,
Londres
Route,
Staines-upon-Thames
, Surrey, TW18 4AX

CE	REPRÉSENTANT
-----------	---------------------

E-CrossStu GmbH
Mainzer Landstr.69,
60329 Francfort-sur-le-Main.



VEVOR

Affordable. Reliable. Home Improvement.

KINDEREN' TREKKARREN GEBRUIKERSHANDLEIDING

MODEL: TC4241/TC4241A



**Video
installation**

VEVOR

Affordable. Reliable. Home Improvement.

KIDS' PULL-ALONG WAGONS

MODEL: TC4241/TC4241A

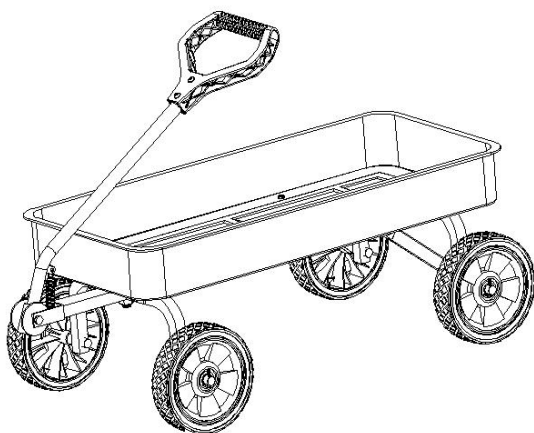

Dit is de originele handleiding. Lees alle instructies zorgvuldig door voordat u het product gebruikt. VEVOR behoudt zich het recht voor om de gebruiksaanwijzing duidelijk te interpreteren. Het uiterlijk van het product is afhankelijk van het product dat u hebt ontvangen. Neemt u het ons niet kwalijk dat we u niet meer op de hoogte stellen van eventuele technologische of software-updates voor ons product.

ALGEMENE RICHTLIJNEN

- Lees de volgende instructies zorgvuldig door en gebruik het product overeenkomstig.
- Bewaar deze handleiding en geef deze af wanneer u het product overdraagt.
- Deze samenvatting bevat mogelijk niet alle details van alle variaties en overwogen stappen. Neem contact met ons op als u meer informatie en hulp nodig heeft.

NOTITIES

- Het product moet worden gemonteerd en gebruikt volgens de bepalingen in de handleiding. Persoonlijk letsel en/of schade aan het product kan optreden als producten niet voor het beoogde doel worden gebruikt en/of als producten zijn gewijzigd/aangepast ten opzichte van hun oorspronkelijke ontwerp. De verkoper aanvaardt geen enkele verantwoordelijkheid of aansprakelijkheid voor letsel/schade veroorzaakt door onjuiste montage of oneigenlijk gebruik.
- Vermijd langdurige blootstelling aan vochtige omgevingen om schimmelvorming te voorkomen.
- Houd het product uit de buurt van vuurbronnen en hoge temperaturen. Stel het product niet bloot aan direct zonlicht.
- Plaats geen hete voorwerpen op het oppervlak van het product.
- Indien er na het uitpakken defecte of ontbrekende onderdelen zijn, dient u de montage onmiddellijk te staken en contact met ons op te nemen.
- Monteer het artikel op een ruim oppervlak en plaats het product niet uitgepakt direct op de grond om schade aan het product te voorkomen.
- Ga niet op de houten planken staan of zitten.
- Draag handschoenen tijdens het monteren en/of demonteren om krassen door scherpe randen te voorkomen.
- Zorg ervoor dat het juiste onderdeel en de bijbehorende fitting op basis van het onderdeelnummer in de handleiding worden gevonden.
- Als het onderdeel niet past, controleer dan het onderdeel zoals aangegeven in deze handleiding.
- Bij de montage lijnt u eerst alle schroeven losjes uit met de











bijbehorende voorgeboorde gaten en draait u de schroeven vervolgens één voor één vast.





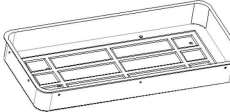

- Controleer regelmatig de schroefvastheid tijdens gebruik van het product. Draai indien nodig opnieuw aan om de structurele integriteit te garanderen.
- Mocht er per ongeluk water of een andere vloeistof op het oppervlak gemorst worden, veeg het dan direct schoon met een droge handdoek.
- Houd het product uit de buurt van scherpe, puntige voorwerpen en bijtende stoffen om schade aan het product te voorkomen.
- Plaats dit artikel tijdens gebruik op een vlakke, stevige ondergrond.

WAARSCHUWING

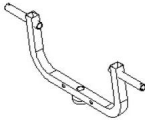
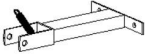
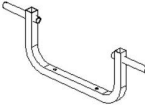

- Kinderen mogen het product niet in elkaar zetten. Houd tijdens de montage alle kleine onderdelen buiten bereik van kinderen, aangezien deze dodelijk kunnen zijn bij inslikken of inademen.
- Het is verboden voor kinderen om op het product te klimmen of ermee te spelen, om ernstig lichamelijk letsel te voorkomen als het product omvalt.
- Houd plastic verpakkingszakken buiten bereik van kinderen om mogelijke gevaren, zoals verstikking, te voorkomen.
- Het maximale statische draagvermogen van het product is 150 kg (330 lb). Plaats er geen zware voorwerpen op.

EN ONDERDELEN

Artikelnr. Nr. Nr. van artikel ArtículoNo Articolo No.	Referentie-afbeelding Referenzbild Image de référence Immagine di riferimento Imagen de referencia	Aantal Hoeve elheid Hoeve elheid. Qtà Kan niet.		Artikelnr. Nr. Nr. van artikel Artículo No Articolo No.	Referentie-afbeelding Referenzbild Image de référence Immagine di riferimento Imagen de referencia	Aantal Hoeve elhei d Hoeve elhei d. Qtà Kan niet.
A	 M6x16mm	X6		B	 M6x30mm	X2
C	 M8x35mm	X2		D	 Ø16,5x1,5mm	X5
E	 M16mm	X1		F	 Ø20x14mm	X2
G		X4		H	 M6x35mm	X2
I	 M8x65mm	X1				
1		X1		2		X1

<p>3</p>		<p>X1</p>		<p>4</p>		<p>X1</p>
<p>5</p>		<p>X1</p>		<p>6</p>		<p>X2</p>
<p>7</p>		<p>X4</p>		<p>8</p>		<p>X1</p>
<p>9</p>		<p>X1</p>		<p>10</p>		<p>X1</p>

Gereedschapsbeschrijving

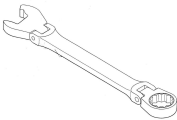
beschrijven	afbeelding
#2 Kruiskopschroevendraaier	
Sleufschroevendraaier	
10 mm sleutel	

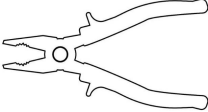
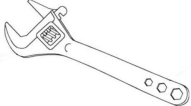
Punttang	
Moersleutel	
Benodigde gereedschappen	

Explosieve weergave

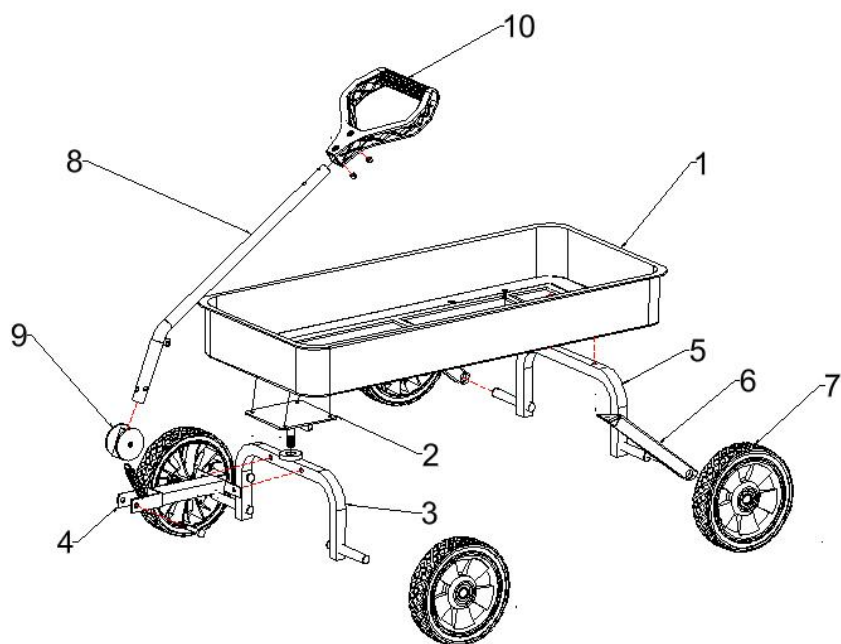

Installatieprocedure

1



③ 1pc

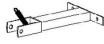

④ 1pc



◎ 2pc

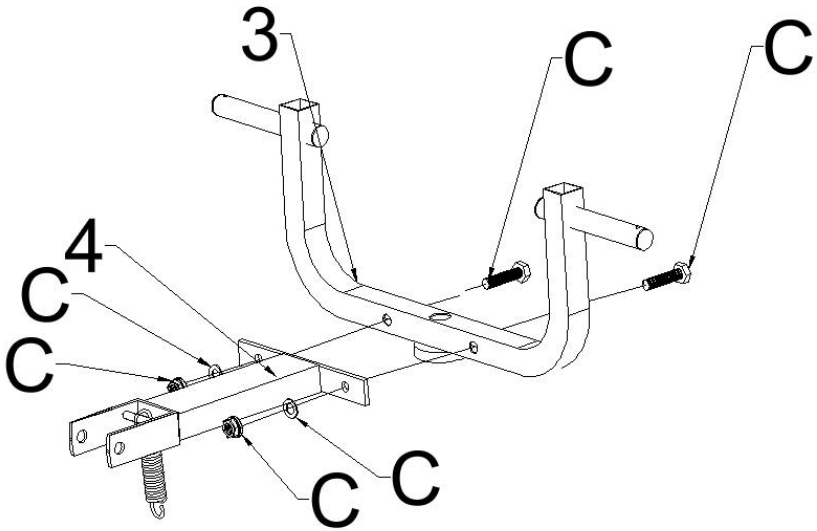

2

M6 x 16mm M6 X 30mm



① 1pc



⑥ 2pc



⑤ 1pc



Ⓐ 2pc



Ⓑ 2pc

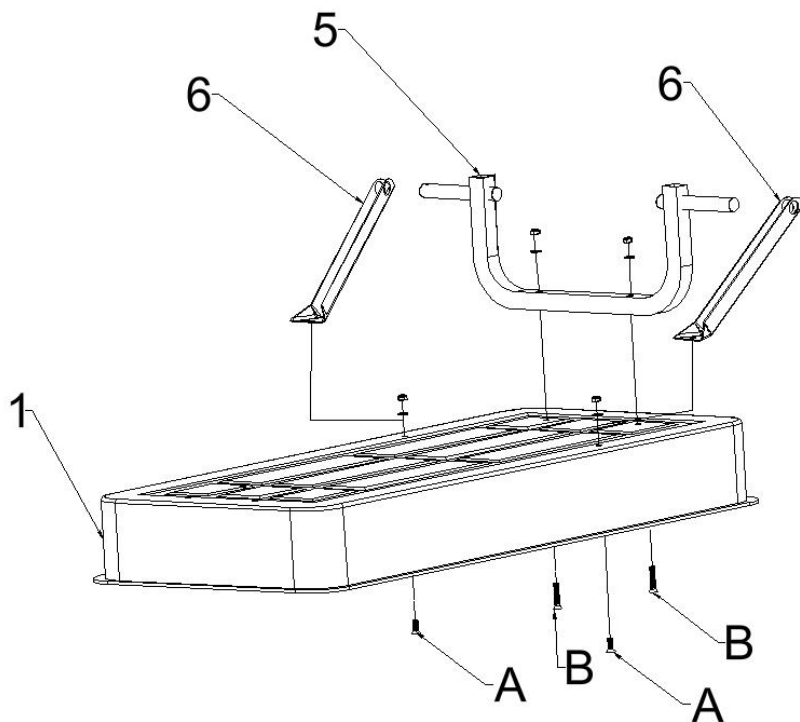

3



② 1pc

M6 x 16mm



Ⓐ 4pc

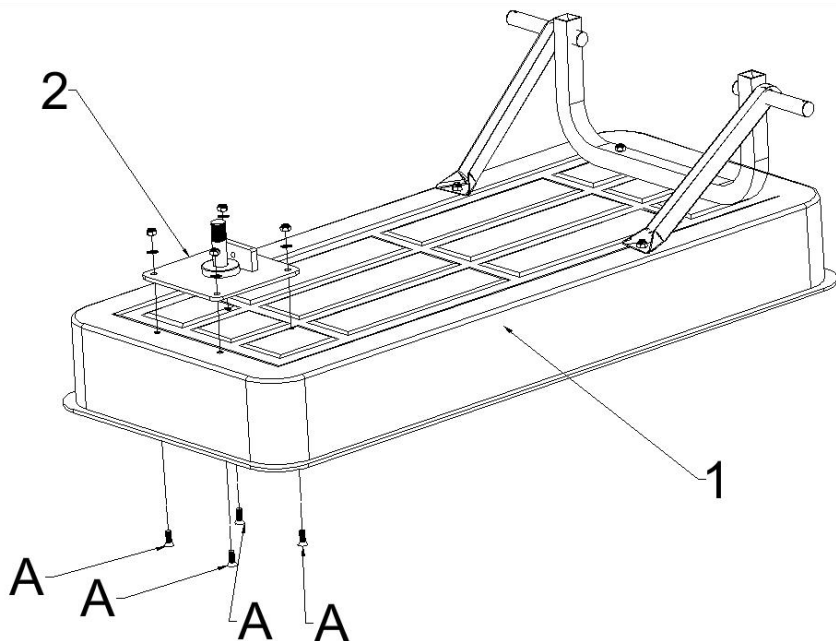

4

Ø16.5 x 1.5mm

M16mm



D 1pc



E 1pc

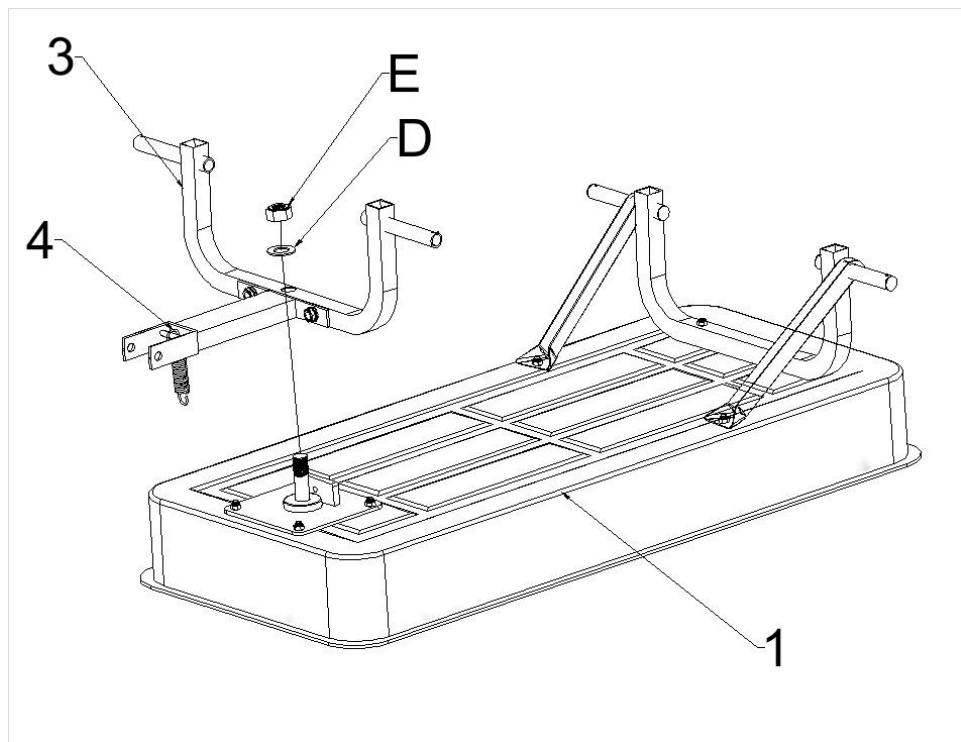

5



⑦ 4pc



⑧ 4pc



⑥ 2pc

Ø16.5x1.5mm



④ 4pc

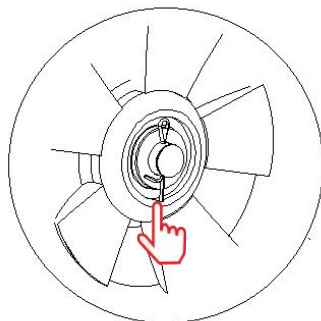
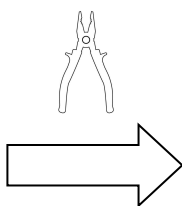
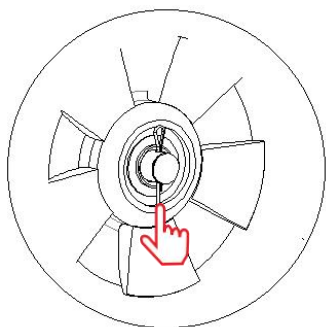
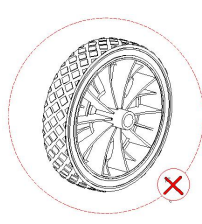
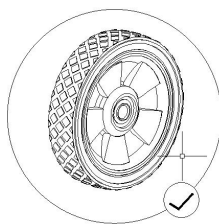
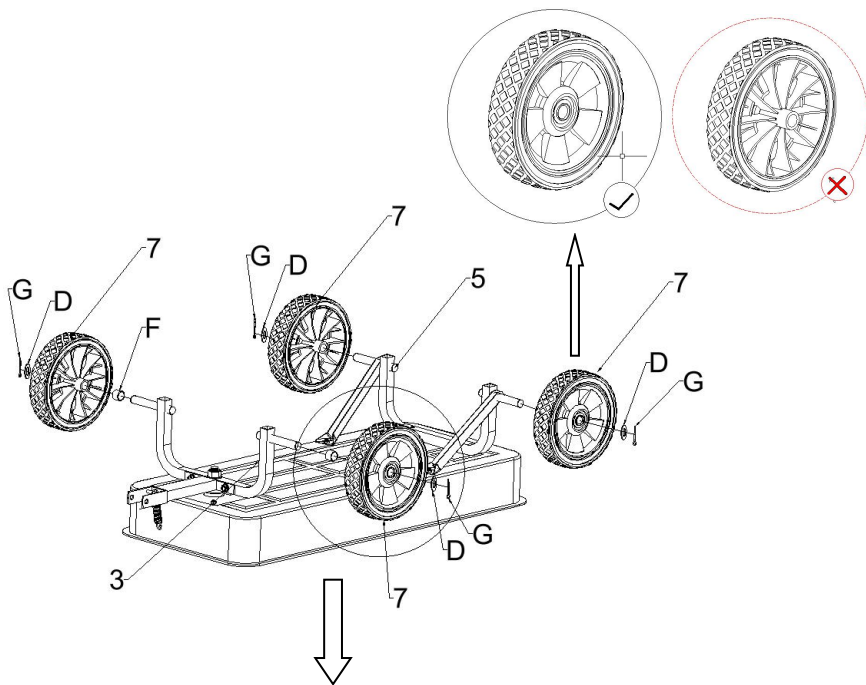

6

M6*35mm



⑩ 1pc



Ⓜ 2pc



⑧ 1pc

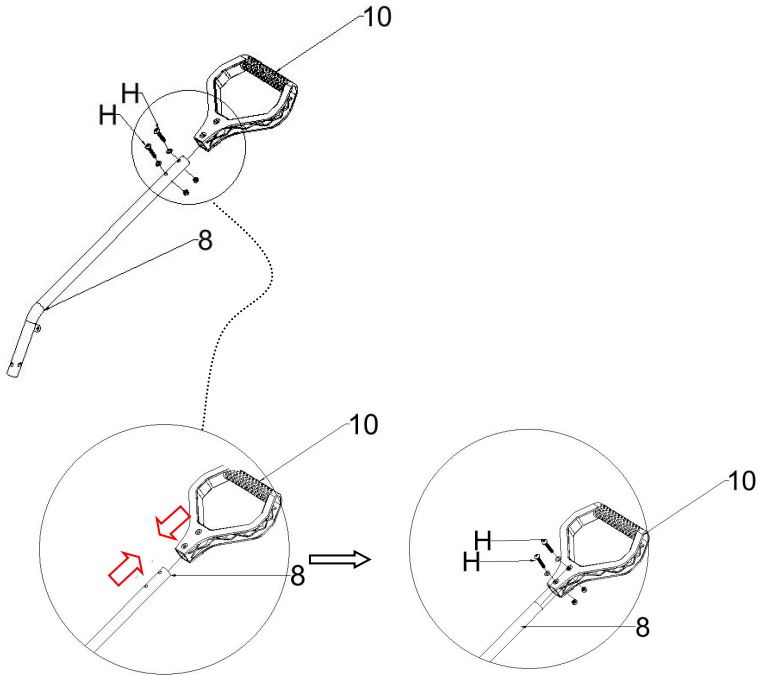

7

		 M8 x 65mm
⑧ 1pc	⑨ 1pc	① 1pc

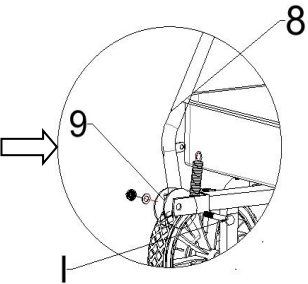
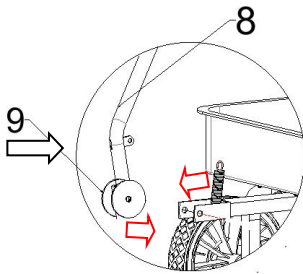
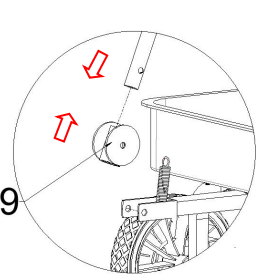
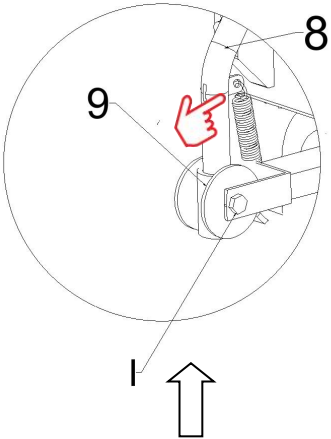
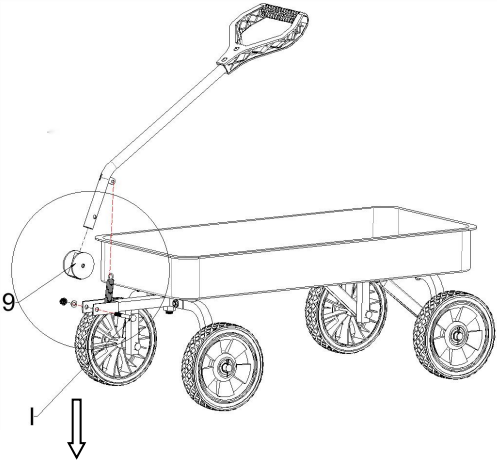

Instructies voor probleemoplossing

foutverschijnsel	oplossing
Wielproblemen	Onregelmatige rotatie of vastlopen: Dit kan te wijten zijn aan ophoping van vuil of stof in het wiel, of aan een gebrek aan smeerolie in de as. U kunt de kar omdraaien en met een zachte borstel of vochtige doek vuil van het wiel verwijderen, met name rond de as en de lagers. Als het wiel na het reinigen nog steeds niet soepel draait, breng dan wat smeerolie aan op de as. Als het wiel ernstig versleten is, overweeg dan om het te vervangen door een nieuw wiel om een veilige en soepele werking te garanderen .
Wielgeluid	Dit kan het gevolg zijn van losse of versleten onderdelen in het wiel. Controleer of alle onderdelen van het wiel, zoals schroeven en moeren, goed vastzitten. Draai losse onderdelen vast met het juiste gereedschap. Als een onderdeel ernstig versleten is (bijvoorbeeld lagers), vervang het dan onmiddellijk.
Los frame	Controleer zorgvuldig alle verbindingpunten van de kar, zoals bouten en verbindingen, op loszitten. Gebruik een kruiskopschroevendraaier nr. 2 en een 10 mm sleutel om losse schroeven of moeren vast te draaien en zorg ervoor dat het frame structureel intact blijft. Vervang beschadigde bouten of verbindingen indien nodig door nieuwe onderdelen.
Framevervorming	Als de kar een zware externe impact heeft ondergaan of langdurig overbelast is, kan het frame vervormen. Controleer op zichtbare vervormingen of scheuren

	in het frame. Stop onmiddellijk met het gebruik van de kar en neem contact op met een professional voor reparatie of vervanging van het frame.
Losse of losse onderdelen	Controleer of onderdelen zoals de handgreep en de zitting goed vastzitten aan het frame. Als een onderdeel los zit of los zit, bevestig het dan opnieuw met het juiste gereedschap. Als verbindingsonderdelen beschadigd zijn (bijv. gebroken clips, afgesleten schroeven), vervang ze dan door nieuwe.
Overschrijding van de laadcapaciteit	Het maximale statische draagvermogen van deze kar is 150 kg; plaats geen items die dit gewicht overschrijden. Langdurige overbelasting kan schade aan componenten veroorzaken, zoals vervorming van de wielen of scheuren in het frame. Als er tijdens normaal gebruik abnormale omstandigheden optreden (bijv. meer wiebelen, defecte componenten), kan dit te wijten zijn aan eerdere overbelasting. Inspecteer in dergelijke gevallen alle onderdelen van de kar en vermijd herhaalde overbelasting.

WAARSCHUWING

- NIET VOOR KINDEREN JONGER DAN 5 JAAR JAREN OUD
- Wanneer deze wagen door kinderen wordt gebruikt, is altijd toezicht van een volwassene vereist.
- Pomp luchtbanden niet te hard op. Volg de richtlijnen voor de bandenspanning die op de band staan.
- Gebruik de kar niet als een of meer banden niet goed zijn opgepompt.
- Gebruik de wagen niet in de buurt van of op trappen, en laat de wagen niet onbeheerd achter op steile hellingen.
- Rijd niet met de wagen hellingen op of af.
- Ga niet rechtop in de wagen staan en rijd ook niet staand in de wagen.
- Wees uiterst voorzichtig wanneer u de wagen op ruw terrein gebruikt

of scherpe bochten maakt.

VOORZICHTIGHEID

- Montage door volwassenen vereist.
- Een volwassene moet de wagen regelmatig inspecteren op losse bevestigingsmiddelen en beschadigde onderdelen, en deze vervolgens repareren of vervangen.
- Zorg ervoor dat alle blootliggende schroefuiteinden zijn afgedekt om mogelijk letsel te voorkomen.
- Zorg ervoor dat tijdens de montage alle splitpennen (G) in een vlindervorm zijn gebogen om mogelijke verwondingen te voorkomen.
- Het maximale aantal passagiers dat deze wagen tegelijkertijd kan vervoeren is twee (2), maar mag het maximale laadgewicht van 330 lbs niet overschrijden.
- Gebruik het altijd veilig. Vermijd gebruik op openbare wegen of plaatsen met veel verkeer.
- Gebruik de wagen niet als er onderdelen ontbreken of vervangen moeten worden. Het niet opvolgen van deze waarschuwing kan leiden tot ernstig persoonlijk letsel.

PRODUCTPARAMETER

Model	TC4241/TC4241A
Productafmetingen	1010*480*360mm
Maximale laadcapaciteit	150 kg

Fabrikant: Qingdao Huatian Handtruck Co., Ltd

Adres: No.19 Huanda Road, West Coast New Area, Qingdao

Geïmporteerd naar AUS: SIHAO PTY LTD. 1 ROKEVA
STREETEASTWOOD

NSW 2122 Australië

Geïmporteerd naar de VS: Sanven Technology Ltd. Suite 250, 9166
Anaheim

Plaats, Rancho Cucamonga, CA 91730

VK	REP
-----------	------------

YH CONSULTING LIMITED. C/O YH Consulting
Beperkt kantoor 147, Centurion House, Londen
Weg, Staines-upon-Thames, Surrey, TW18 4AX

EG	REP
-----------	------------

E-CrossStu GmbH
Mainzer Landstr.69,
60329 Frankfurt am Main.



VEVOR

Affordable. Reliable. Home Improvement.

BARNENS DRAGVAGNAR ANVÄNDARMANUAL

MODELL: TC4241/TC4241A



**Video
installation**

VEVOR

Affordable. Reliable. Home Improvement.

KIDS' PULL-ALONG WAGONS

MODELL: TC4241/TC4241A

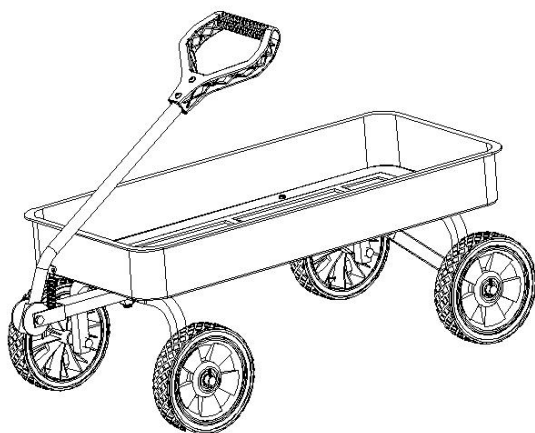

Detta är originalinstruktionerna, vänligen läs alla instruktioner noggrant innan du använder produkten. VEVOR förbehåller sig en tydlig tolkning av vår användarmanual. Produktens utseende ska vara beroende av den produkt du mottagit. Vi ber om ursäkt för att vi inte kommer att informera dig igen om det finns några teknik- eller programuppdateringar för vår produkt.

ALLMÄNNA RIKTLINJER

- Läs följande instruktioner noggrant och använd produkten i enlighet med detta.
- Spara denna manual och lämna över den när du överför produkten.
- Denna sammanfattning kanske inte inkluderar alla detaljer om alla variationer och övervägda steg. Kontakta oss när du behöver ytterligare information och hjälp.

ANTECKNINGAR













- Produkten måste monteras och användas i enlighet med bestämmelserna i manualen. Personskada och/eller skador på produkten kan uppstå om produkterna används för annat än avsedda ändamål och/eller om produkterna har ändrats/modifierats från sin ursprungliga design. Säljaren tar inget ansvar för skador/skador som orsakats av felaktig montering eller felaktig användning.
- Undvik långvarig exponering för fuktiga miljöer för att förhindra mögel.
- Håll produkten borta från eldkällor och höga temperaturer. Utsätt inte produkten för direkt solljus.
- Placera inga heta föremål på produktens yta.
- Om det finns några defekta eller saknade delar efter uppackning, vänligen avbryt monteringen omedelbart och kontakta oss.
- Montera varan på en rymlig yta och placera inte den oförpackade produkten direkt på golvet för att undvika produktskador.
- Vänligen stå eller sitt inte på träplankorna.
- Använd handskar under montering och/eller demontering för att undvika repor från vassa kanter.
- Vänligen matcha motsvarande del och koppling baserat på artikelnumret i manualen.
- Om delen inte matchar kopplingen, kontrollera delen enligt specifikationen i denna manual.
- Vid monteringen, rikta först in alla skruvar löst med motsvarande förborrade hål och dra sedan åt skruvarna en i taget.
- Kontrollera regelbundet skruvarnas åtdragning medan produkten används. Dra åt dem vid behov för att säkerställa strukturell integritet.
- Om du av misstag spiller vatten eller annan vätska på ytan, torka omedelbart av den med en torr handduk.



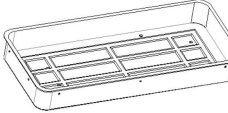

- Håll produkten borta från vassa, spetsiga föremål och frätande ämnen för att förhindra produktskador.
- Placera denna artikel på ett jämnt, fast underlag under användning.

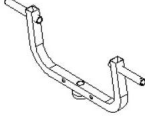
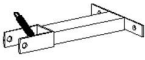
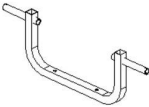
VARNING

- Barn får inte montera produkten. Förvara alla smådelar utom räckhåll för barn under monteringen, eftersom de kan vara dödliga om de sväljs eller inandas.
- Barn är förbjudna att klättra eller leka på produkten för att undvika allvarliga kroppsskador orsakade av att den välter.
- Förvara plastpåsar utom räckhåll för barn för att undvika potentiella faror, såsom kvävning.
- Produktens maximala statiska belastningskapacitet är 150 kg (330 lb). Placera inte överviktiga föremål på den.



OCH DELAR

Artikelnummer Nr. Artikelnummer Artikelnr. Artikelnr.	Referensbild Referensbild Bild av referens Referensbild	Antal Menge Qté. Qtá Kan inte.	Artikelnummer Nr. Artikelnummer Artikel nr. Artikel nr.	Referensbild Referensbild Bild av referens Referensbild	Antal Menge Qté. Qtá Kan inte.
En	 M6x16mm	X6	B	 M6x30mm	X2
C	 M8x35mm	X2	D	 Ø16,5x1,5mm	X5
E	 M16mm	X1	F	 Ø20x14mm	X2
G		X4	H	 M6x35mm	X2
Jag	 M8x65mm	X1			
1		X1	2		X1
3		X1	4		X1
5		X1	6		X2

7		X4		8		X1
9		X1		10		X1

Verktygsbeskrivning

Verktyg som krävs

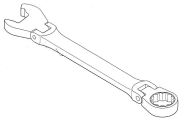
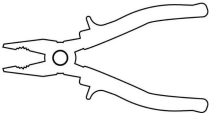
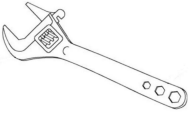
beskriva	bild
#2 Phillips-skruvmejsel	 A line drawing of a Phillips screwdriver with a cross-shaped tip and a double-lobed handle.
Spårskruvmejsel	 A line drawing of a Torx screwdriver with a star-shaped tip and a double-lobed handle.
10 mm skiftnyckel	 A line drawing of a shift wrench with a long handle and a curved end for engaging a shift fork.
Spetstång	 A line drawing of a punch with a pointed end and a handle with a circular grip.
Monkey skiftnyckel	 A line drawing of a monkey wrench with an adjustable jaw and a handle with three circular indentations.

Explosiv vy

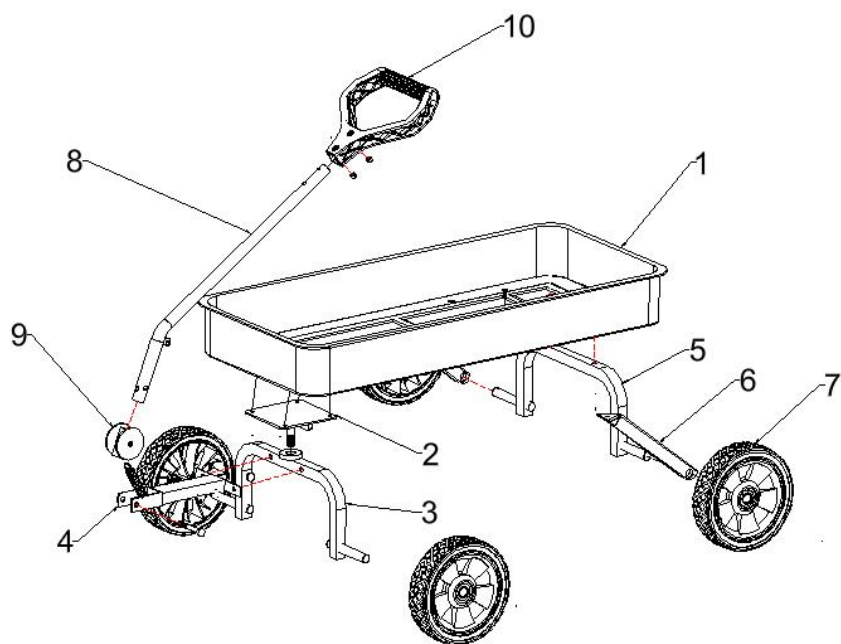

Installationsprocedur

1

M8 X 35mm

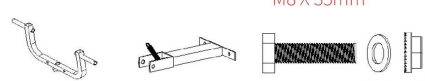

③ 1pc ④ 1pc © 2pc

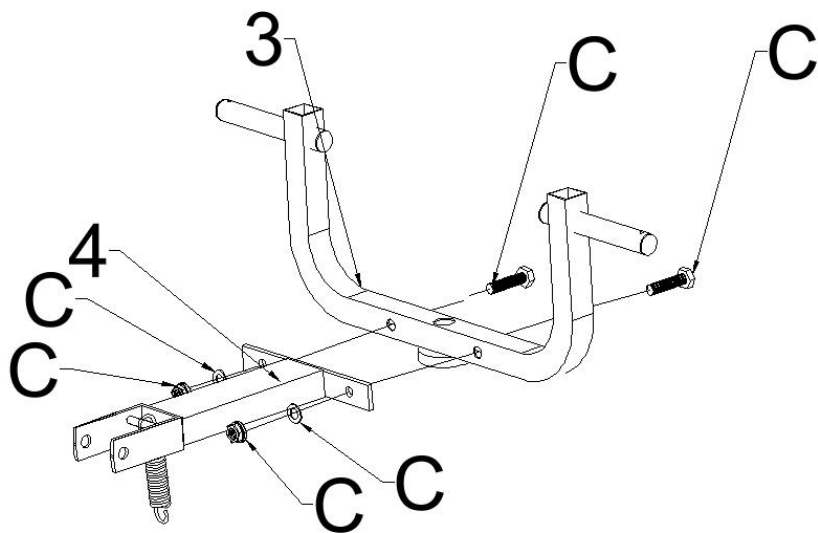

2

M6 x 16mm M6 X 30mm



① 1pc



⑥ 2pc



⑤ 1pc



Ⓐ 2pc



Ⓑ 2pc

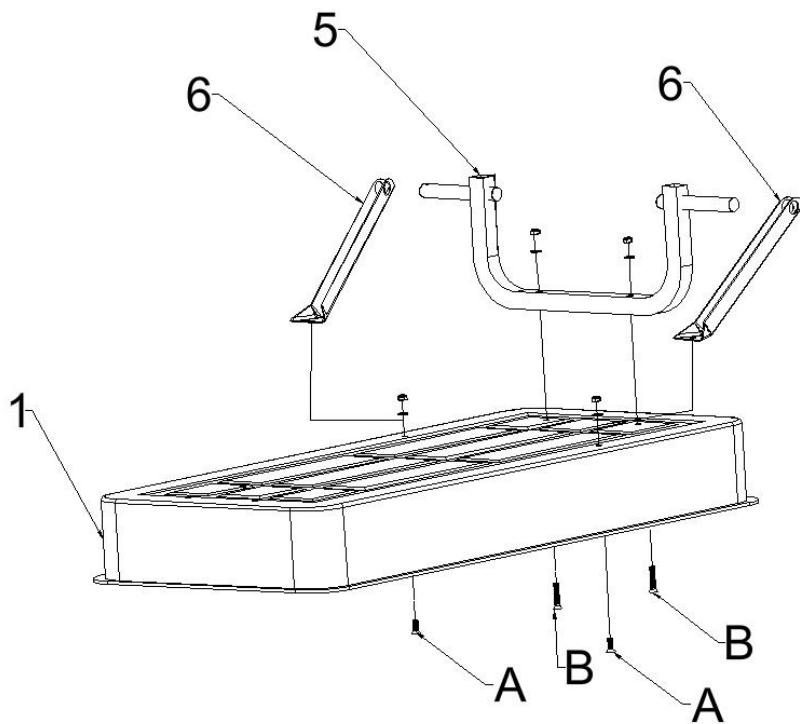

3



② 1pc

M6 x 16mm



Ⓐ 4pc

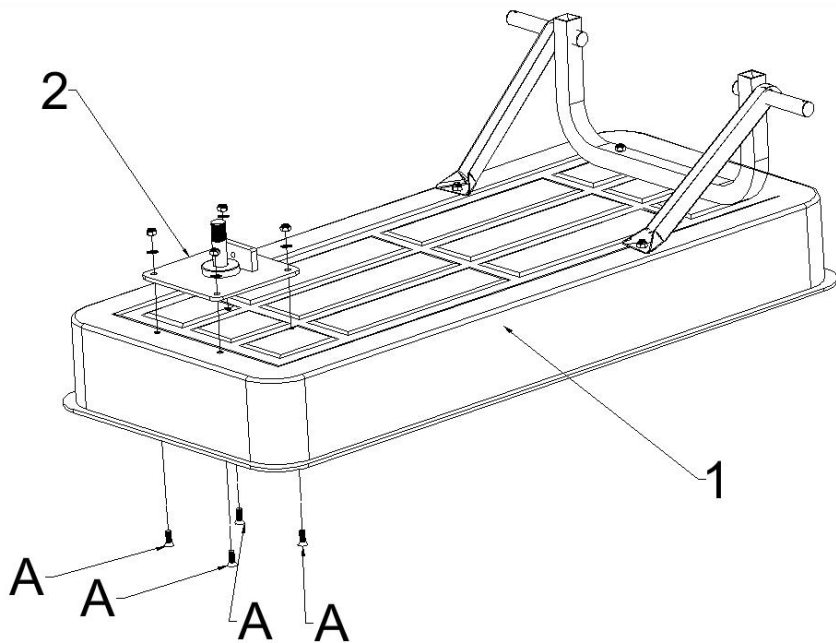

4

Ø16.5 x 1.5mm

M16mm



D 1pc



E 1pc

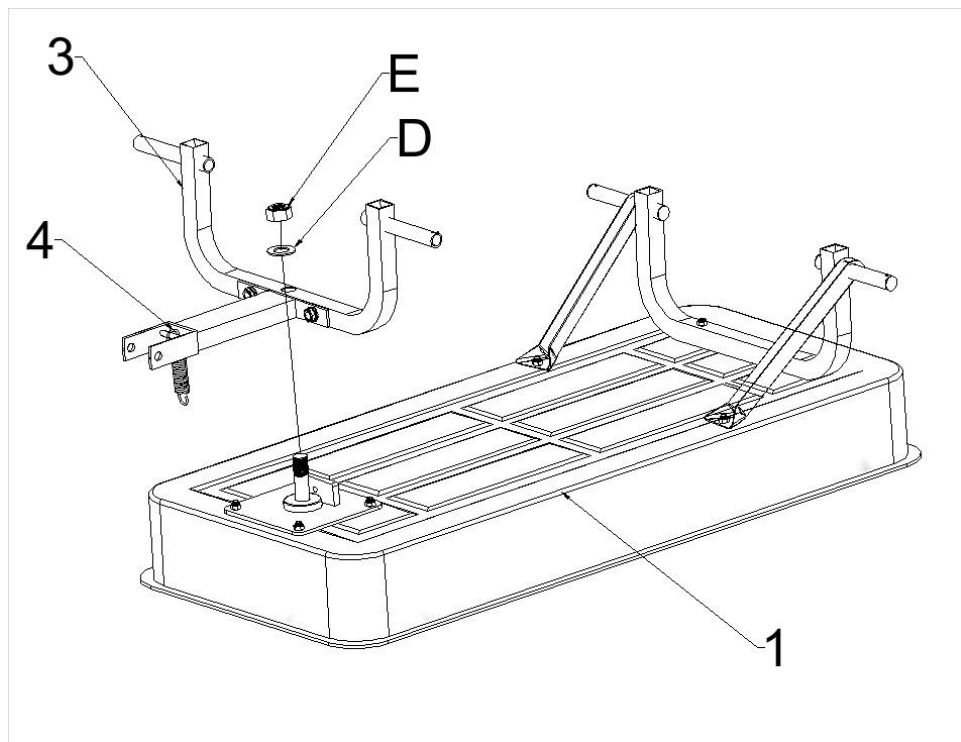

5



⑦ 4pc



⑧ 4pc



⑥ 2pc

Ø16.5x1.5mm



④ 4pc

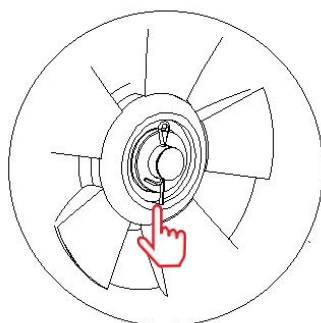
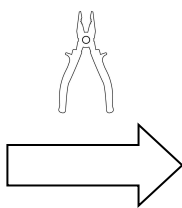
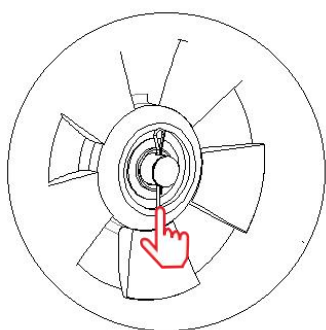
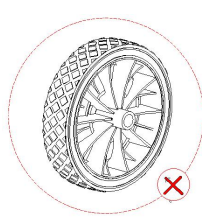
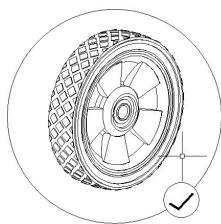
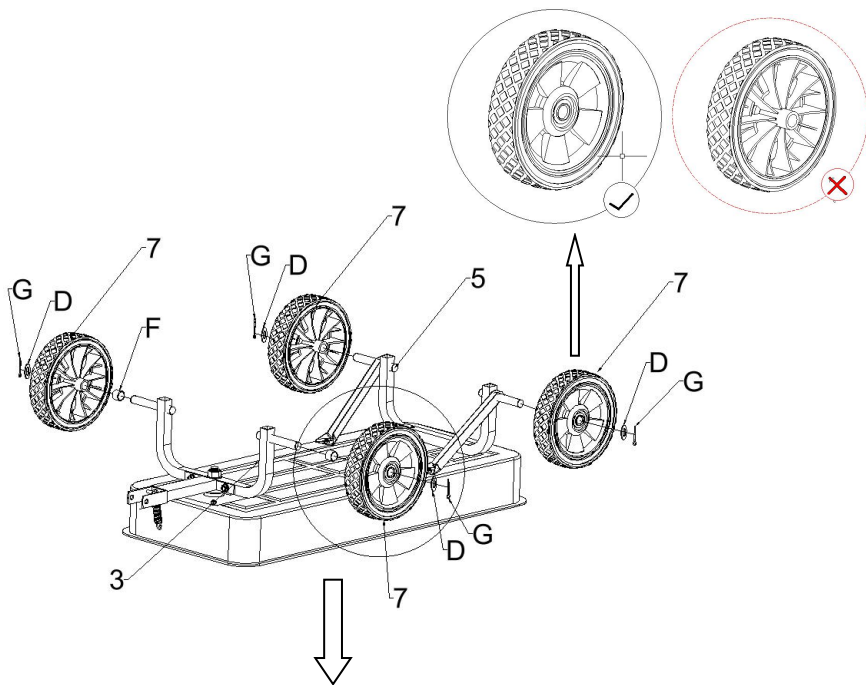

6

M6*35mm



⑩ 1pc



Ⓜ 2pc



⑧ 1pc

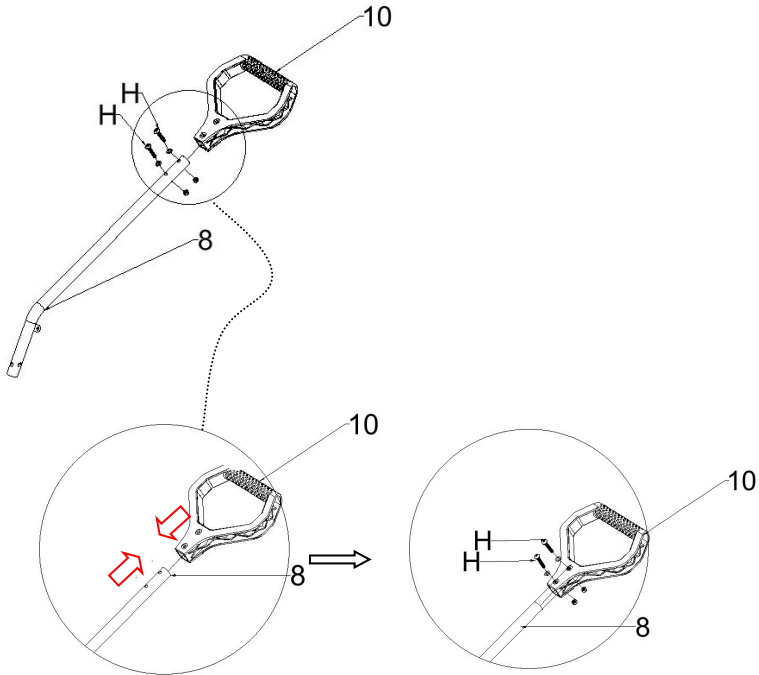

7



⑧ 1pc



⑨ 1pc



M8 x 65mm

① 1pc

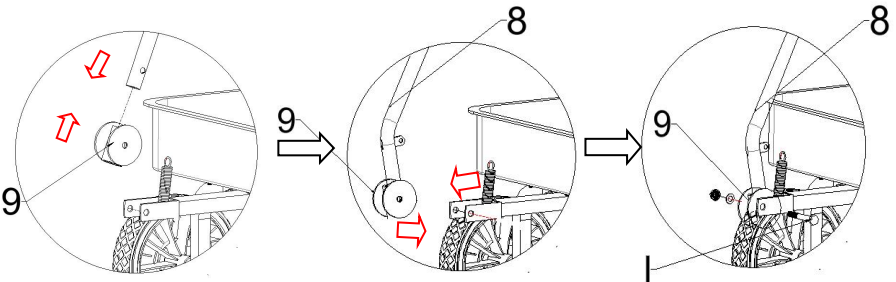
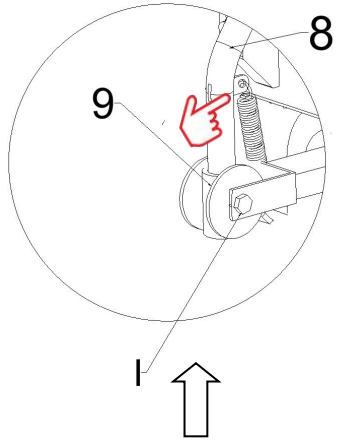
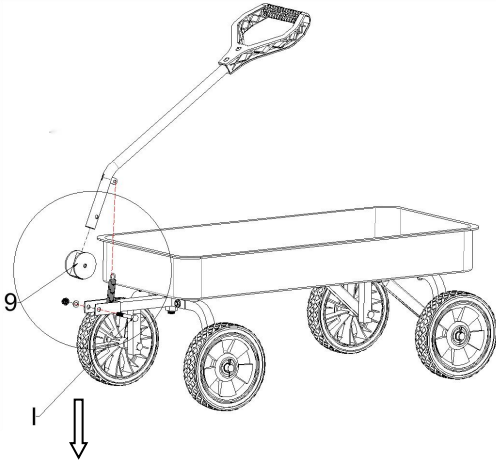

Felsökningsinstruktioner

felfenomen	lösning
Hjulproblem	Ojämn rotation eller fastklämning: Detta kan bero på ansamling av skräp eller smuts inuti hjulet, eller brist på smörjolja i axeln. Du kan vända vagnen och använda en mjuk borste eller fuktig trasa för att rengöra hjulet från smuts, särskilt runt axeln och lagren. Om hjulet fortfarande inte roterar smidigt efter rengöring, applicera lite smörjolja i axelområdet. Om hjulet är kraftigt slitet, överväg att byta ut det mot ett nytt för att säkerställa säker och smidig drift .
Hjulbuller	Detta kan bero på lösa eller slitna komponenter i hjulet. Kontrollera att alla delar av hjulet, såsom skruvar och muttrar, är ordentligt åtdragna. Dra åt alla lösa delar med lämpliga verktyg. Om någon komponent visar sig vara kraftigt sliten (t.ex. lager), byt ut den omedelbart.
Lös ram	Kontrollera noggrant alla kopplingspunkter på vagnen, såsom bultar och leder, för att se till att de är lösa. Använd en Phillips-skruvmejsel nr 2 och en 10 mm nyckel för att dra åt eventuella lösa skruvar eller muttrar, och se till att ramen förblir strukturellt stabil. Byt ut skadade bultar eller leder mot nya delar vid behov.
Ramdeformation	Om vagnen har utsatts för kraftiga yttre stötar eller långvarig överbelastning kan ramen deformeras. Kontrollera om det finns synliga deformationer eller sprickor i ramen. Om deformation upptäcks, sluta använda vagnen omedelbart och kontakta professionell personal för

	reparation eller utbyte av ramen.
Lösa eller lösa delar	Kontrollera om komponenter som handtag och sits är ordentligt fästa i ramen. Om någon del är loss eller lös, sätt tillbaka den med lämpliga verktyg. Om anslutningsdelarna är skadade (t.ex. trasiga klämmor, avskalade skruvar) ska de bytas ut mot nya.
Överskrider lastkapaciteten	Den maximala statiska lastkapaciteten för denna vagn är 150 kg; placera inte föremål som överstiger denna vikt. Långvarig överbelastning kan orsaka skador på komponenter, såsom hjuldeformation eller sprickbildning i ramen. Om onormala förhållanden uppstår under normal användning (t.ex. ökad vingling, komponentfel) kan det bero på tidigare överbelastning. I sådana fall, inspektera alla delar av vagnen och undvik upprepade överbelastning.

VARNING

- EJ FÖR BARN UNDER 5 ÅR ÅR ÅLDER
- Vuxenövervakning krävs alltid när denna vagn används av barn.
- Överfyll inte lufttrycket i däcken. Följ däcktrycksriktlinjerna som anges på däck.
- Använd inte vagnen om ett eller flera däck inte är ordentligt pumpade.
- Använd inte vagnen nära eller på trappor, och lämna inte vagnen utan uppsikt i branta sluttningar.
- Åk inte i vagnen nedför sluttningar eller uppför branta sluttningar.
- Stå inte upp i vagnen och åk inte stående med vagnen.
- Var extremt försiktig när du kör vagnen i ojämn terräng eller i skarpa svängar.

FÖRSIKTIGHET

- Montering av vuxen krävs.
- En vuxen bör inspektera vagnen regelbundet för att kontrollera om det finns lösa fästelement eller skadade komponenter och reparera eller

byta ut delen/delarna.

- Se till att alla exponerade skruvändar är täckta för att förhindra eventuella skador.
- Se till att alla saxsprinter (G) har böjts till en fjärilsform vid monteringen för att förhindra eventuella skador.
- Det maximala antalet passagerare som denna vagn är konstruerad för att transportera samtidigt är två (2) – den maximala lastvikten på 147 kg får inte överskridas.
- Använd alltid på ett säkert sätt. Undvik användning på allmänna gator eller platser med hög trafik.
- Kör inte vagnen om några delar saknas eller behöver bytas ut. Underlåtenhet att följa denna varning kan leda till allvarliga personskador.

PRODUKTPARAMETER

Modell	TC4241/TC4241A
Produktmått	1010*480*360 mm
Maximal lastkapacitet	150 kg

Tillverkare: qingdao huatian handtruck co., ltd

Adress: Huanda Road 19, West Coast New Area, Qingdao

Importerad till Australien: SIHAO PTY LTD. 1 ROKEVA
STREETEASTWOOD

NSW 2122 Australien

Importerad till USA: Sanven Technology Ltd. Suite 250, 9166 Anaheim
Plats, Rancho Cucamonga, Kalifornien 91730

Storbritannien	REP
-----------------------	------------

YH CONSULTING LIMITED. C/O YH
Consulting
Begränsat kontor 147, Centurion
House, London
Väg, Staines-upon-Thames, Surrey,
TW18 4AX

EG	REP
-----------	------------

E-CrossStu GmbH
Mainzer Landstr. 69,
60329 Frankfurt am Main.



VEVOR

Affordable. Reliable. Home Improvement.

NIÑOS' VAGONES DE ARRASTRE MANUAL DEL USUARIO

MODELO: TC4241/TC4241A



**Video
installation**

VEVOR

Affordable. Reliable. Home Improvement.

KIDS' PULL-ALONG WAGONS

MODELO: TC4241/TC4241A

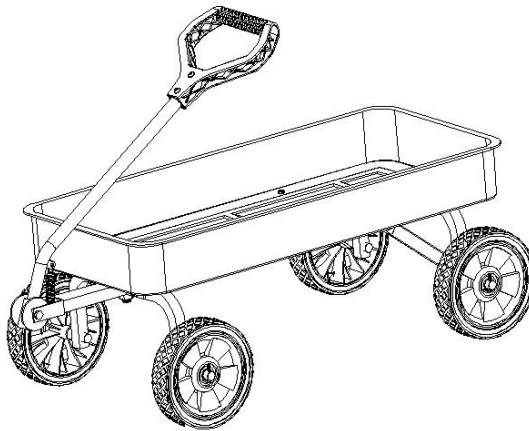

Estas son las instrucciones originales; lea atentamente todas las instrucciones del manual antes de utilizarlo. VEVOR se reserva el derecho de interpretar este manual de usuario. La apariencia del producto dependerá del producto que haya recibido. Le rogamos que nos disculpe si no le informamos de nuevo si hay actualizaciones tecnológicas o de software en nuestro producto.

DIRECTRICES GENERALES

- Lea atentamente las siguientes instrucciones y utilice el producto según corresponda.
- Conserve este manual y entréguelo cuando transfiera el producto.
- Es posible que este resumen no incluya todos los detalles de todas las variaciones y pasos considerados. Contáctenos si necesita más información o ayuda.

NOTAS

- El producto debe ensamblarse y utilizarse de acuerdo con las instrucciones del manual. Podrían producirse lesiones personales o daños al producto si se utiliza para fines distintos a los previstos o si se modifica su diseño original. El vendedor no asume ninguna responsabilidad por lesiones o daños causados por un ensamblaje incorrecto o un uso indebido.
- Evite la exposición prolongada a ambientes húmedos para prevenir el moho.
- Mantenga el producto alejado de fuentes de fuego y altas temperaturas. No lo exponga a la luz solar directa.
- No coloque ningún objeto caliente sobre la superficie del producto.
- Si después de desembalar hay alguna pieza defectuosa o faltante, detenga el montaje inmediatamente y comuníquese con nosotros.
- Ensamble el artículo sobre una superficie espaciosa y no coloque el producto sin envolver directamente en el suelo para evitar dañarlo.
- Por favor, no se pare ni se siente sobre las tablas de madera.
- Utilice guantes durante el proceso de montaje y/o desmontaje para evitar arañazos con bordes afilados.
- Haga coincidir la pieza y el accesorio correspondiente según el número de pieza en el manual.
- Si la pieza no coincide con el accesorio, verifique la pieza como se especifica en este manual.
- Durante el montaje, primero alinee sin apretar todos los tornillos con los orificios pretaladrados correspondientes y luego apriete los tornillos uno por uno.
- Inspeccione periódicamente el apriete de los tornillos mientras el producto esté en uso. Si es necesario, vuelva a apretarlos para









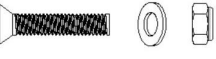

garantizar la integridad estructural.





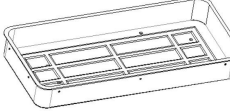

- Si accidentalmente derrama agua u otro líquido sobre la superficie, límpiela inmediatamente con una toalla seca.
- Mantenga el producto alejado de objetos afilados o puntiagudos y sustancias corrosivas para evitar daños al producto.
- Coloque este artículo sobre una superficie nivelada y sólida durante su uso.

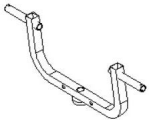
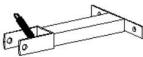
ADVERTENCIA

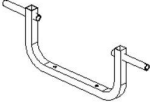

- No se permite que los niños monten el producto. Durante el montaje, mantenga todas las piezas pequeñas fuera de su alcance, ya que pueden ser mortales si se ingieren o inhalan.
- Se prohíbe a los niños subirse o jugar sobre el producto para evitar lesiones corporales graves si se cae.
- Mantenga las bolsas de embalaje de plástico fuera del alcance de los niños para evitar cualquier peligro potencial, como asfixia.
- La capacidad máxima de carga estática del producto es de 150 kg (330 lb). No coloque objetos con sobrepeso sobre él.

Y PARTES

Número de artículo Nro. N° de artículo ArtículoNo . Artículo No.	Imagen de referencia Imagen de referencia Imagen de referencia Immagine di riferimento Imagen de referencia	Cantid ad. Menge Cantid ad. Qtà No poder.		Número de artículo Nro. N° de artículo Artículo No Articolo No.	Imagen de referencia Imagen de referencia Imagen de referencia Immagine di riferimento Imagen de referencia	Canti dad. Meng e Canti dad. Qtà No poder.
A	 M6x16 mm	X6		B	 M6x30 mm	X2
do	 M8x35 mm	X2		D	 Ø16,5x1,5 mm	X5
mi	 M16 mm	X1		F	 Ø20x14mm	X2
GRAMO		X4		H	 M6x35 mm	X2
I	 M8x65 mm	X1				
①		X1		②		X1
③		X1		④		X1

<p>5</p>		<p>X1</p>		<p>6</p>		<p>X2</p>
<p>7</p>		<p>X4</p>		<p>8</p>		<p>X1</p>
<p>9</p>		<p>X1</p>		<p>10</p>		<p>X1</p>

Descripción de la herramienta

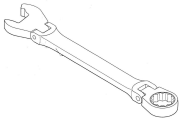
describir	imagen
Destornillador Phillips n.º 2	 A line drawing of a Phillips screwdriver with a cross-shaped tip and a handle with two finger loops.
Destornillador de ranura	 A line drawing of a flathead screwdriver with a single flat tip and a handle with two finger loops.
llave de 10 mm	 A line drawing of an open-end wrench with a 10 mm opening on one end and a closed-end on the other.

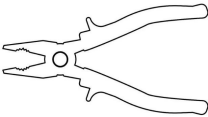
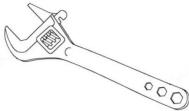
Alicates de punta fina	
Llave inglesa	
Herramientas necesarias	

Vista explosiva

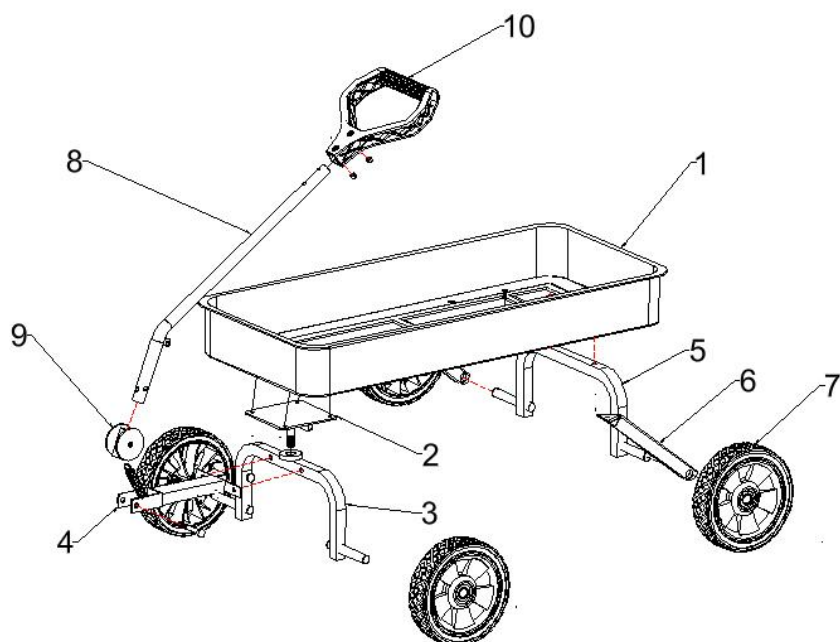

Procedimiento de instalación

1



③ 1pc

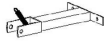

④ 1pc



◎ 2pc

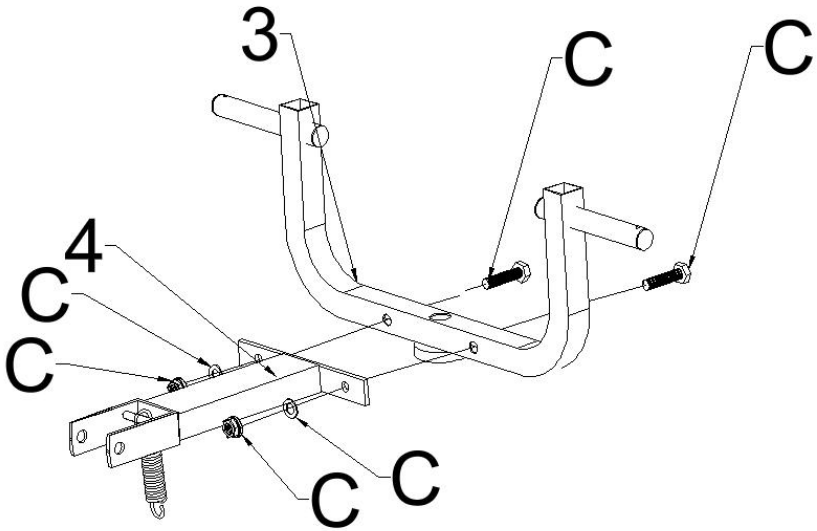

2

M6 x 16mm M6 X 30mm



① 1pc



⑥ 2pc



⑤ 1pc



Ⓐ 2pc



Ⓑ 2pc

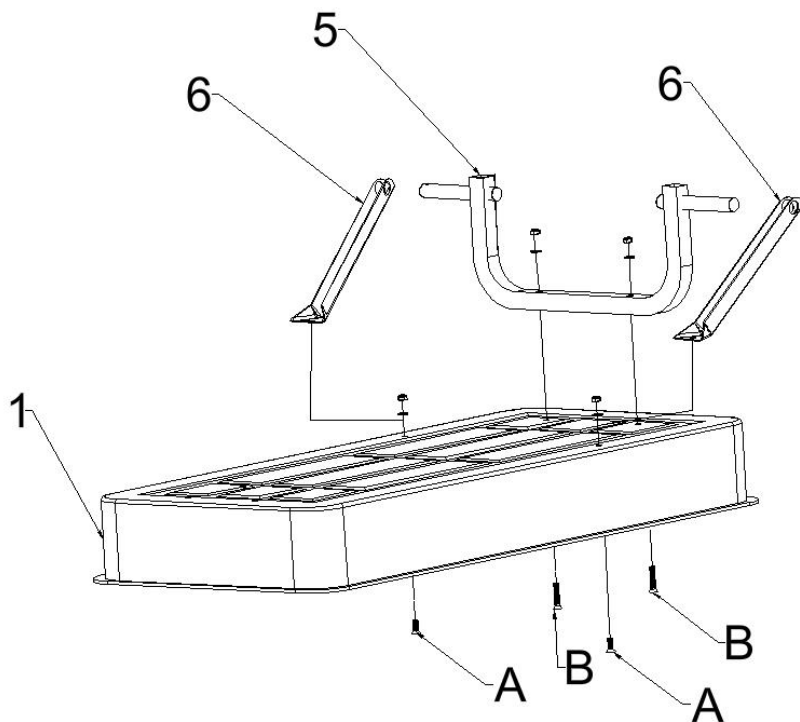

3



② 1pc

M6 x 16mm



Ⓐ 4pc

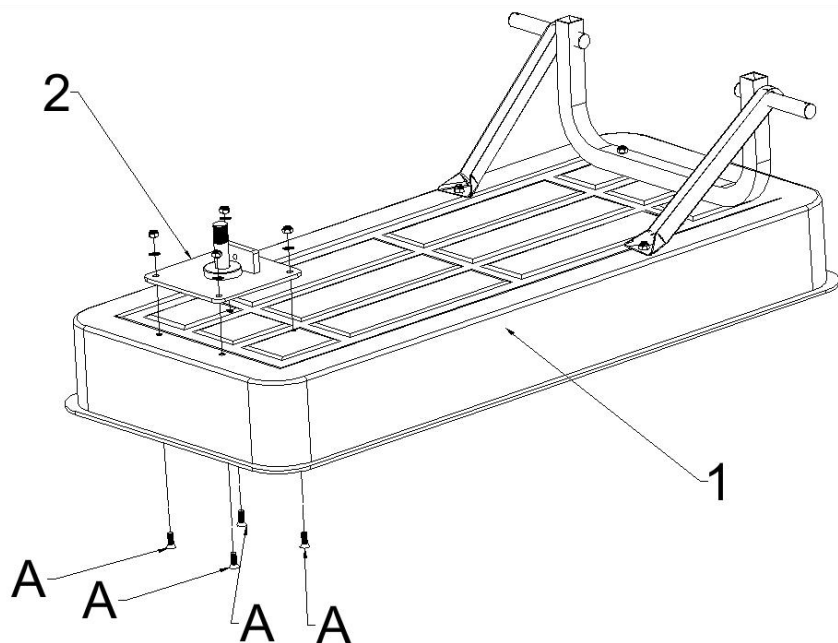

4

Ø16.5 x 1.5mm

M16mm



D 1pc



E 1pc

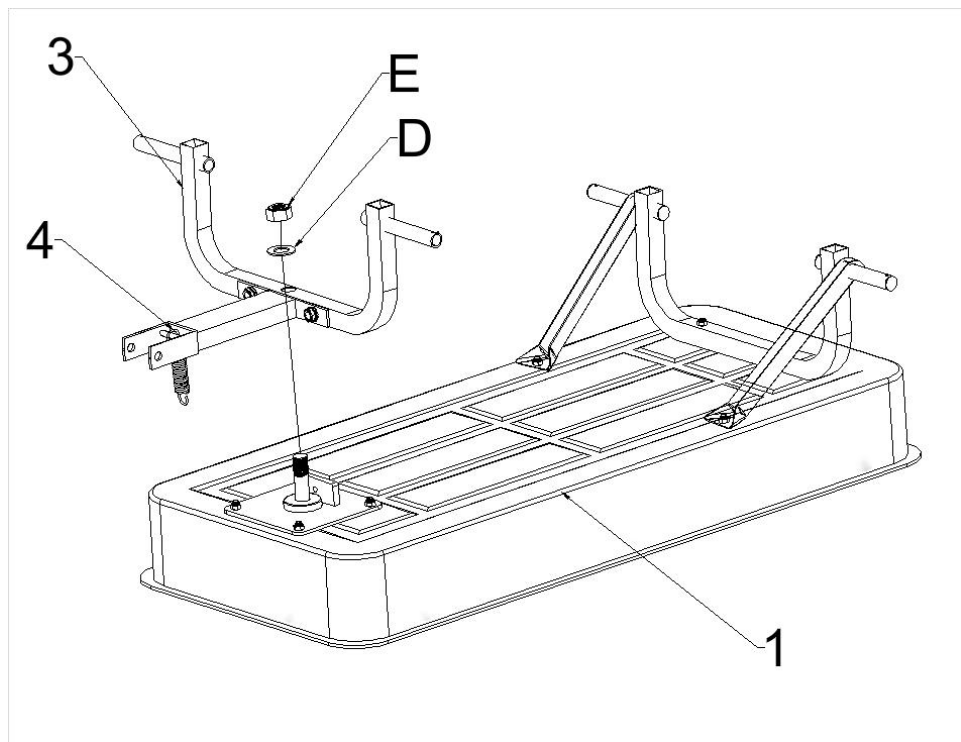

5



⑦ 4pc



⑧ 4pc



⑥ 2pc

Ø16.5x1.5mm



④ 4pc

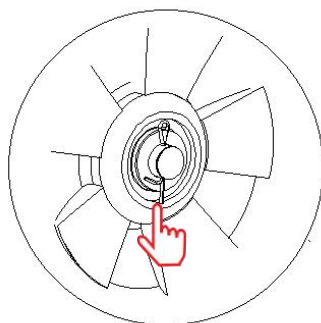
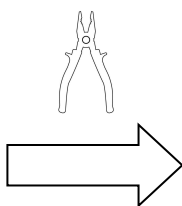
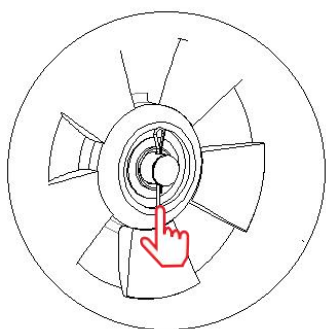
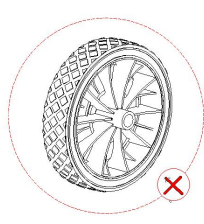
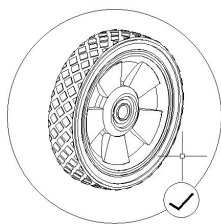
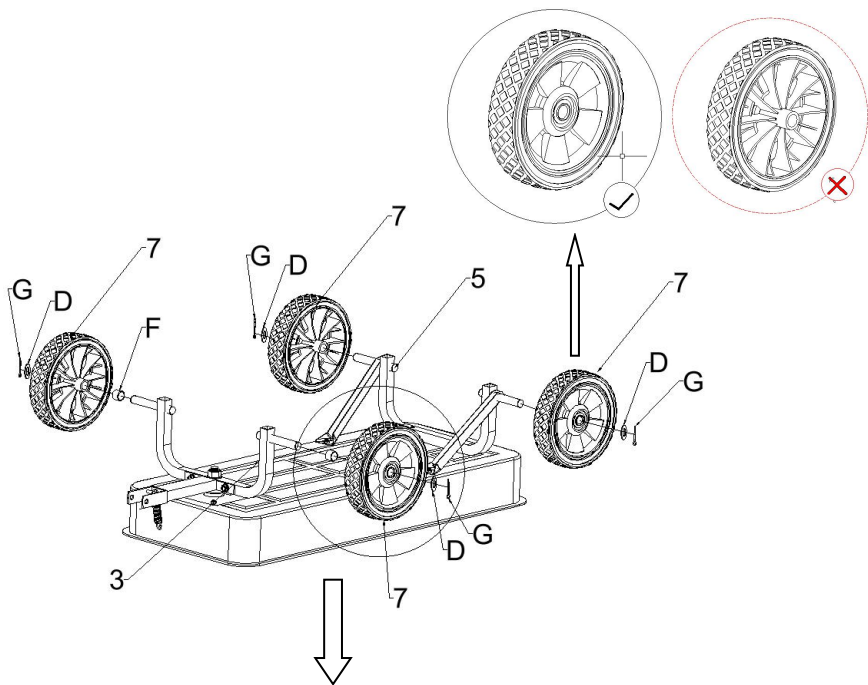

6

M6*35mm



⑩ 1pc



Ⓜ 2pc



⑧ 1pc

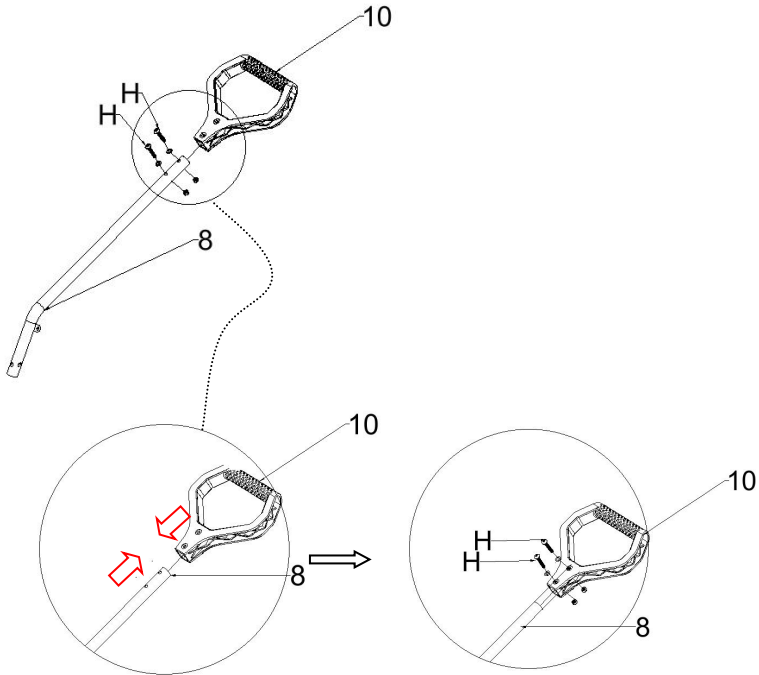

7



⑧ 1pc



⑨ 1pc



M8 x 65mm

① 1pc

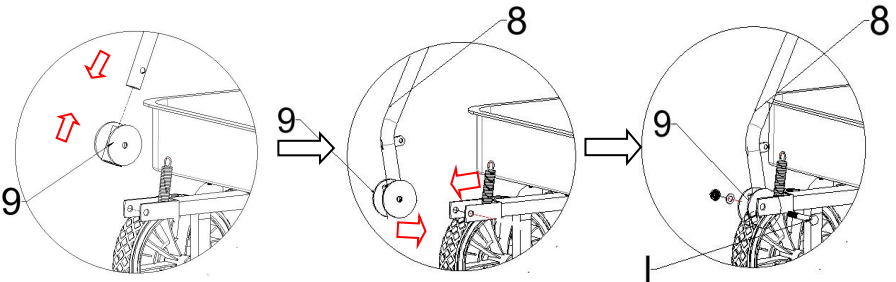
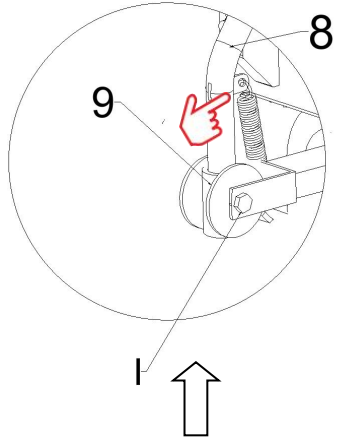
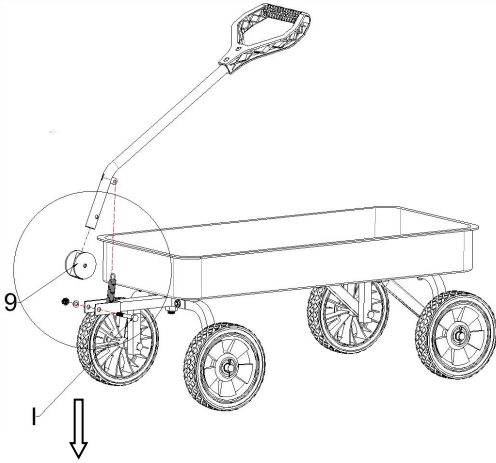

Instrucciones para la solución de problemas

fenómeno de falla	solución
Problemas con las ruedas	Giro irregular o atascamiento: Esto puede deberse a la acumulación de residuos o suciedad en la rueda, o a la falta de aceite lubricante en el eje. Puede voltear el carrito y usar un cepillo suave o un paño húmedo para limpiar la suciedad de la rueda, especialmente alrededor del eje y los cojinetes. Si la rueda sigue sin girar con suavidad después de limpiarla, aplique un poco de aceite lubricante en la zona del eje. Si la rueda está muy desgastada, considere reemplazarla por una nueva para garantizar un funcionamiento seguro y sin problemas .
Ruido de las ruedas	Esto podría deberse a componentes sueltos o desgastados en la rueda. Compruebe que todas las piezas de la rueda, como tornillos y tuercas, estén bien apretadas. Apriete las piezas sueltas con las herramientas adecuadas. Si algún componente presenta un desgaste considerable (por ejemplo, los rodamientos), reemplácelo de inmediato.
Marco suelto	Inspeccione cuidadosamente todos los puntos de conexión del carro, como pernos y juntas, para detectar posibles holguras. Utilice un destornillador Phillips del n.º 2 y una llave inglesa de 10 mm para apretar los tornillos o tuercas sueltos, asegurándose de que el armazón se mantenga estructuralmente firme. Reemplace los pernos o juntas dañados

	con piezas nuevas si es necesario.
Deformación del marco	Si el carrito ha sufrido un impacto externo significativo o se ha usado con sobrecarga durante un tiempo prolongado, el armazón podría deformarse. Compruebe si el armazón presenta deformaciones o grietas visibles. Si detecta alguna deformación, deje de usar el carrito inmediatamente y contacte con personal profesional para reparar o reemplazar el armazón.
Piezas sueltas o desprendidas	Compruebe que componentes como el manillar y el asiento estén bien conectados al cuadro. Si alguna pieza está suelta o suelta, vuelva a colocarla con las herramientas adecuadas. Si las piezas de conexión están dañadas (por ejemplo, clips rotos o tornillos desgastados), sustitúyalas por otras nuevas.
Exceder la capacidad de carga	La capacidad máxima de carga estática de este carrito es de 150 kg; no coloque artículos que superen este peso. Una sobrecarga prolongada puede causar daños a los componentes, como la deformación de las ruedas o el agrietamiento del chasis. Si se producen condiciones anormales durante el uso normal (por ejemplo, mayor tambaleo o fallo de algún componente), podría deberse a una sobrecarga previa. En tales casos, inspeccione todas las piezas del carrito y evite sobrecargarlo repetidamente.

ADVERTENCIA

- NO PARA NIÑOS MENORES DE 5 AÑOS AÑOS DE EDAD
- Siempre se requiere la supervisión de un adulto mientras los niños utilicen este carro.
- No infle demasiado los neumáticos. Siga las instrucciones de presión

indicadas en el neumático.

- No utilice el vehículo si uno o más neumáticos no están inflados correctamente.
- No utilice el carro cerca o sobre escaleras, ni lo deje sin supervisión en pendientes pronunciadas.
- No viaje en el carro por pendientes pronunciadas ni por terrenos inclinados.
- No se suba al vagón ni viaje en él estando de pie.
- Tenga mucho cuidado al conducir el vehículo en terrenos difíciles o al realizar giros bruscos.

PRECAUCIÓN

- Requiere ensamblaje por parte de un adulto.
- Un adulto debe inspeccionar el carro periódicamente para verificar si hay sujetadores sueltos o componentes dañados y reparar o reemplazar las piezas.
- Asegúrese de que todos los extremos de los tornillos expuestos estén tapados para evitar posibles lesiones.
- Durante el proceso de montaje, asegúrese de que todos los pasadores de chaveta (G) estén doblados en forma de mariposa para evitar posibles lesiones.
- El número máximo de pasajeros que este carro está diseñado para transportar a la vez es dos (2), sin exceder el peso máximo de carga de 330 libras.
- Úselo siempre de forma segura. Evite su uso en la vía pública o en lugares con mucho tráfico.
- No opere el carro si falta alguna pieza o necesita ser reemplazada. El incumplimiento de esta advertencia podría causar lesiones personales graves.

PARÁMETRO DEL PRODUCTO

Modelo	TC4241/TC4241A
Dimensiones del producto	1010*480*360 mm
Capacidad máxima de carga	150 kilos

Fabricante: Qingdao Huatian Handtruck Co., Ltd.

Dirección: No.19 Huanda Road, West Coast New Area, Qingdao

Importado a AUS: SIHAO PTY LTD. 1 ROKEVA STREET EASTWOOD
NSW 2122 Australia

Importado a EE. UU.: Sanven Technology Ltd. Suite 250, 9166 Anaheim
Lugar, Rancho Cucamonga, CA 91730

Reino Unido	REPS
--------------------	-------------

YH CONSULTING LIMITADA. A/C YH Consulting
Oficina limitada 147, Centurion House, Londres
Carretera, Staines-upon-Thames, Surrey, TW18
4AX

CE	REPS
-----------	-------------

E-CrossStu GmbH
Mainzer Landstr.69,
60329 Fráncfort del Meno.



VEVOR

Affordable. Reliable. Home Improvement.

BAMBINI' CARRI TRAINATI

MANUALE D'USO

MODELLO: TC4241/TC4241A



**Video
installation**

VEVOR

Affordable. Reliable. Home Improvement.

KIDS' PULL-ALONG WAGONS

MODELLO: TC4241/TC4241A

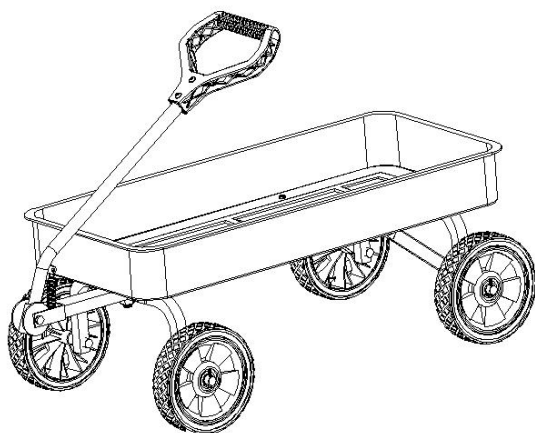

Queste sono le istruzioni originali, si prega di leggere attentamente tutte le istruzioni del manuale prima dell'uso. VEVOR si riserva la piena interpretazione del proprio manuale utente. L'aspetto del prodotto dipenderà dal prodotto ricevuto. Vi preghiamo di non informarvi più in caso di aggiornamenti tecnologici o software sul nostro prodotto.

LINEE GUIDA GENERALI

- Si prega di leggere attentamente le seguenti istruzioni e di utilizzare il prodotto di conseguenza.
- Conservare il presente manuale e consegnarlo in caso di trasferimento del prodotto.
- Questo riepilogo potrebbe non includere tutti i dettagli di tutte le varianti e i passaggi considerati. Vi preghiamo di contattarci se avete bisogno di ulteriori informazioni e assistenza.

NOTE











- Il prodotto deve essere assemblato e utilizzato in conformità con le disposizioni del manuale. Lesioni personali e/o danni al prodotto possono verificarsi se i prodotti vengono utilizzati al di fuori degli scopi previsti e/o se i prodotti sono stati modificati rispetto al loro design originale. Il venditore non si assume alcuna responsabilità per eventuali lesioni/danni causati da un montaggio errato o da un uso improprio.
- Evitare l'esposizione prolungata ad ambienti umidi per prevenire la formazione di muffa.
- Tenere il prodotto lontano da fonti di calore e da temperature elevate. Non esporre il prodotto alla luce solare diretta.
- Non posizionare oggetti caldi sulla superficie del prodotto.
- Se dopo aver disimballato il prodotto si riscontrano parti difettose o mancanti, interrompere immediatamente il montaggio e contattarci.
- Si prega di montare l'articolo su una superficie spaziosa e di non appoggiare il prodotto non imballato direttamente a terra per evitare di danneggiarlo.
- Si prega di non sostare o sedersi sulle assi di legno.
- Si prega di indossare guanti durante il montaggio e/o lo smontaggio per evitare graffi causati da bordi taglienti.
- Si prega di abbinare la parte e il raccordo corrispondenti in base al numero di parte riportato nel manuale.
- Se il pezzo non corrisponde al raccordo, controllare il pezzo come specificato nel presente manuale.
- Durante il montaggio, allineare innanzitutto tutte le viti con i fori preforati corrispondenti, quindi serrare le viti una alla volta.





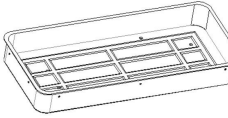

- Controllare periodicamente il serraggio delle viti durante l'uso del prodotto. Se necessario, serrarle nuovamente per garantirne l'integrità strutturale.
- Se accidentalmente si versa acqua o un altro liquido sulla superficie, pulirla immediatamente con un panno asciutto.
- Per evitare danni al prodotto, tenere il prodotto lontano da oggetti taglienti, appuntiti e sostanze corrosive.
- Si prega di posizionare questo articolo su una superficie piana e solida durante l'uso.

AVVERTIMENTO

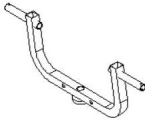
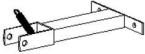
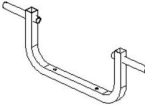

- Il montaggio del prodotto non è consentito ai bambini. Durante il montaggio, tenere tutti i componenti di piccole dimensioni fuori dalla portata dei bambini, poiché potrebbero essere fatali se ingeriti o inalati.
- È vietato ai bambini arrampicarsi o giocare sul prodotto per evitare gravi lesioni personali causate dal ribaltamento.
- Tenere i sacchetti di plastica fuori dalla portata dei bambini per evitare potenziali pericoli, come il soffocamento.
- La capacità di carico statico massima del prodotto è di 150 kg (330 libbre). Non appoggiarvi sopra oggetti di peso eccessivo.

E PARTI

Articolo n. Numero N° d'articolo ArtículoNo Artículo No.	Immagine di riferimento Referenzbild Immagine di riferimento Immagine di riferimento Immagine di riferimento	Quantit à Quantit à Qté. Quantit à Non posso.	Articolo n. Numero N° d'articolo Artículo No Artículo No.	Immagine di riferimento Referenzbild Immagine di riferimento Immagine di riferimento Immagine di riferimento	Quant ità Quant ità Qté. Quant ità Non posso
UN	 M6x16mm	X6	B	 M6x30mm	X2
C	 M8x35mm	X2	D	 Ø16,5x1,5mm	X5
E	 M16mm	X1	F	 Ø20x14mm	X2
G	 	X4	H	 M6x35mm	X2
IO	 M8x65mm	X1			
1		X1	2		X1

<p>3</p>		<p>X1</p>		<p>4</p>		<p>X1</p>
<p>5</p>		<p>X1</p>		<p>6</p>		<p>X2</p>
<p>7</p>		<p>X4</p>		<p>8</p>		<p>X1</p>
<p>9</p>		<p>X1</p>		<p>10</p>		<p>X1</p>

Descrizione dello strumento

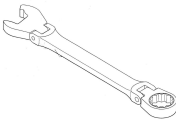
descrivere	immagine
Cacciavite a croce n. 2	
Cacciavite a taglio	
chiave da 10 mm	

Pinza a becchi lunghi	
Chiave inglese	
Strumenti necessari	

Vista esplosiva

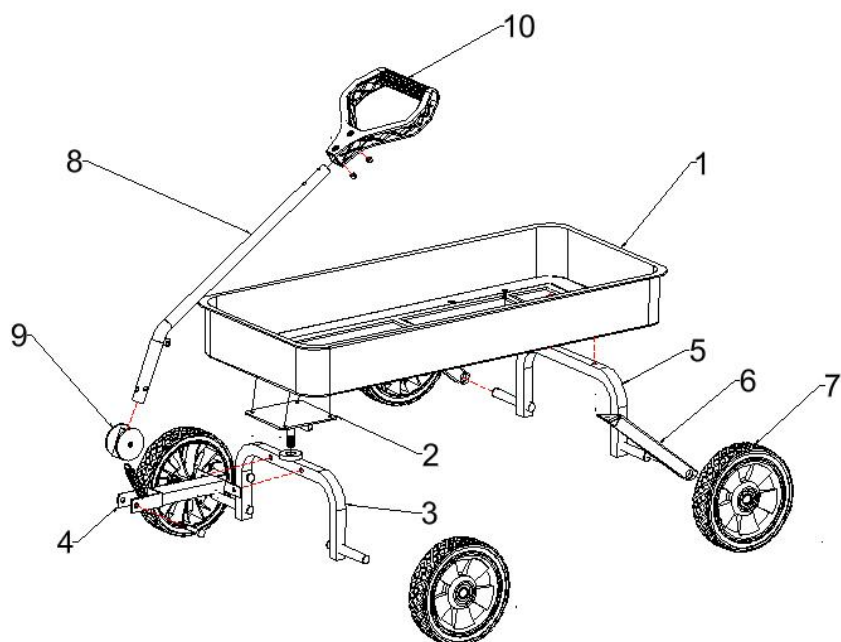

Procedura di installazione

1



③ 1pc

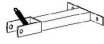

④ 1pc



◎ 2pc

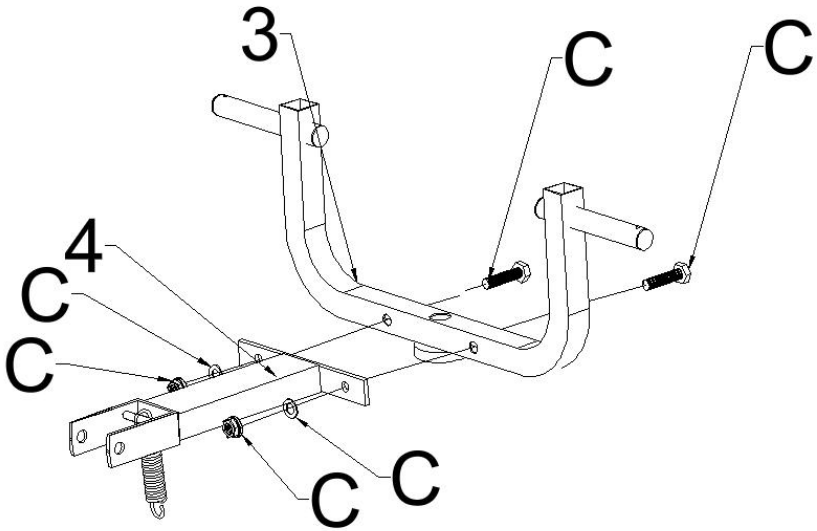

2

M6 x 16mm M6 X 30mm



① 1pc



⑥ 2pc



⑤ 1pc



Ⓐ 2pc



Ⓑ 2pc

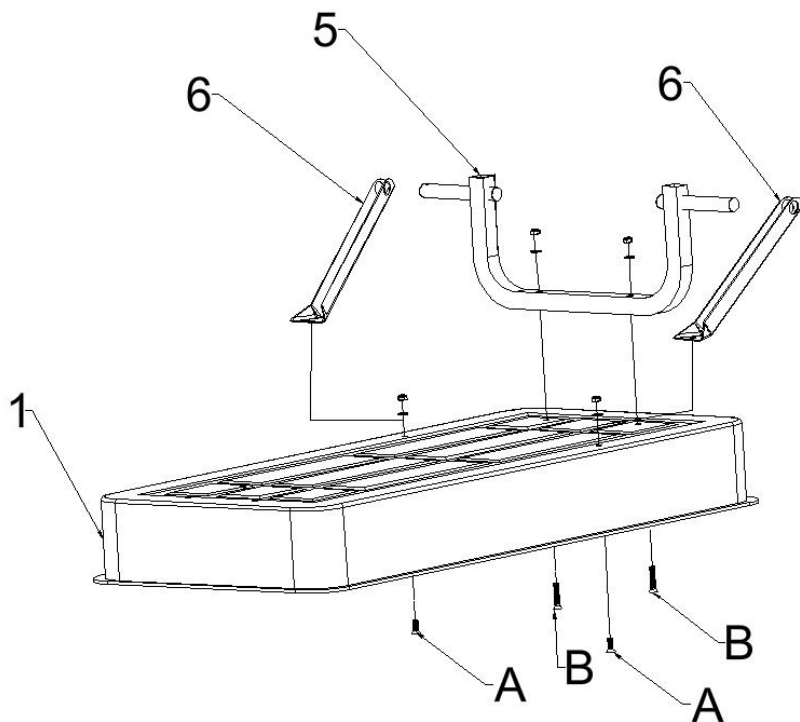

3



② 1pc

M6 x 16mm



Ⓐ 4pc

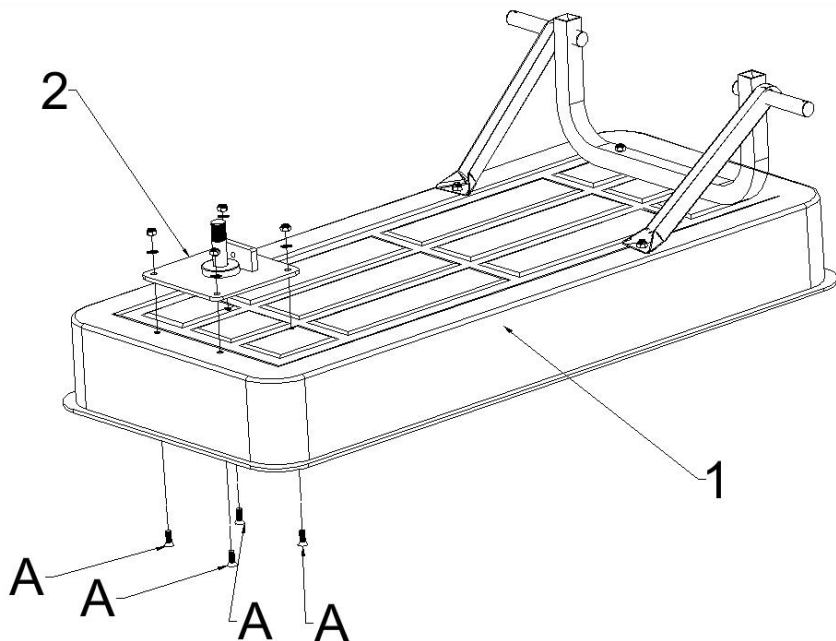

4

Ø16.5 x 1.5mm

M16mm



D 1pc



E 1pc

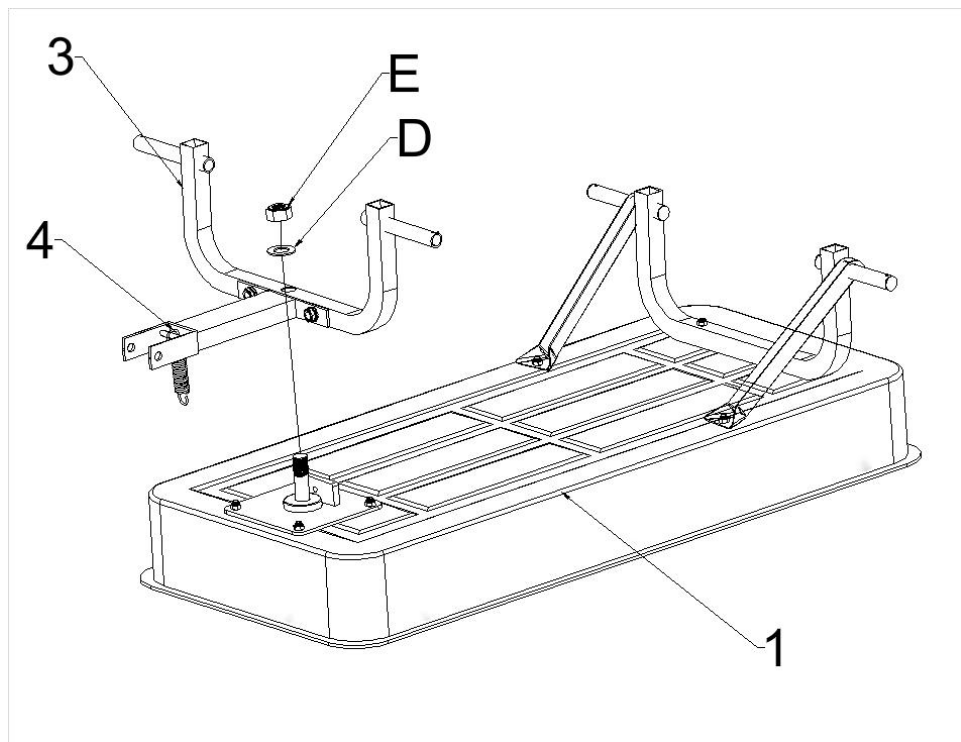

5



⑦ 4pc



⑧ 4pc



⑥ 2pc

Ø16.5x1.5mm



④ 4pc

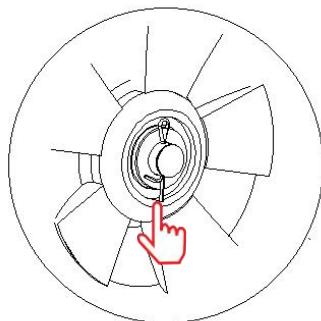
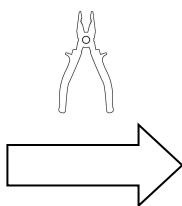
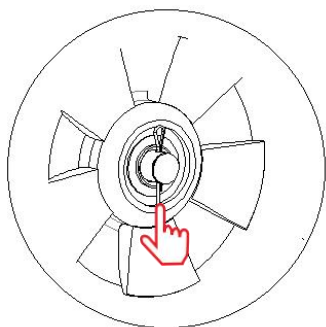
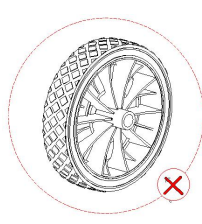
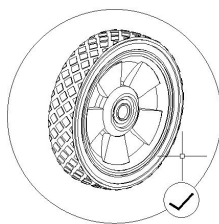
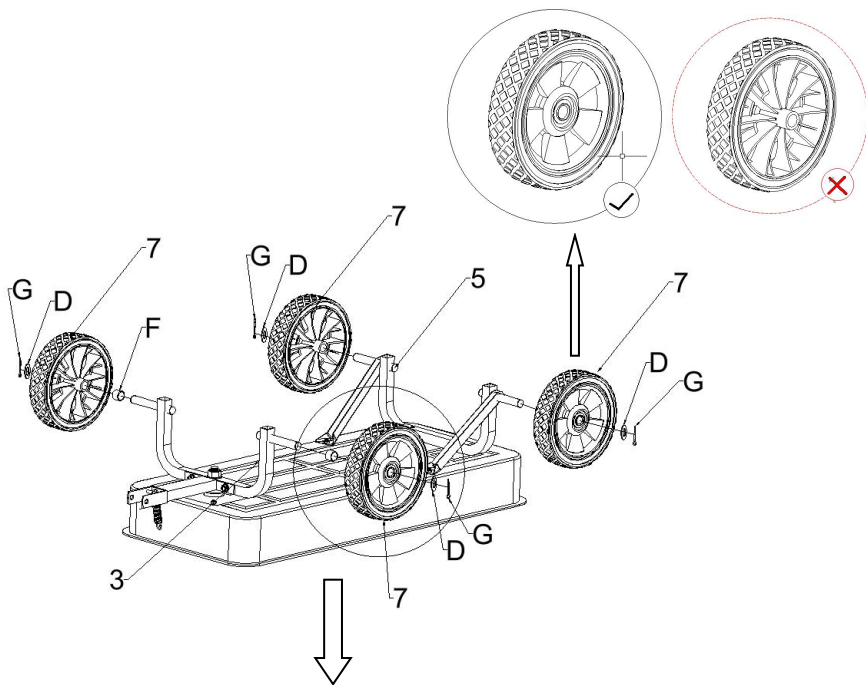

6

M6*35mm



⑩ 1pc



Ⓜ 2pc



⑧ 1pc

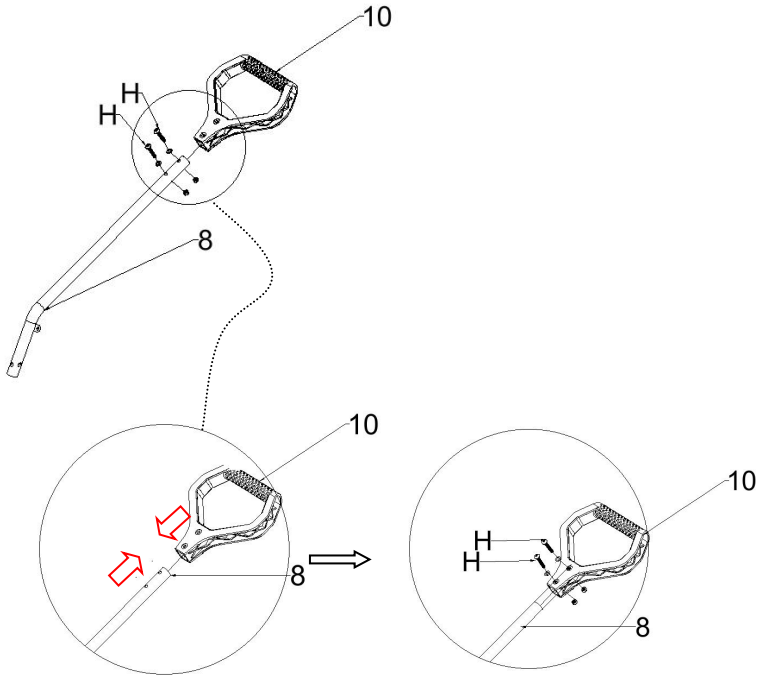

7



⑧ 1pc



⑨ 1pc



M8 x 65mm

① 1pc

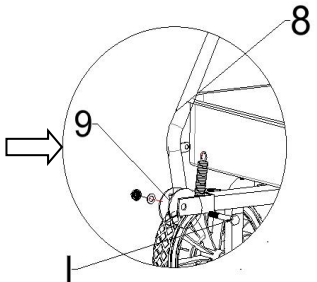
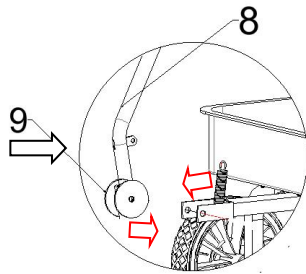
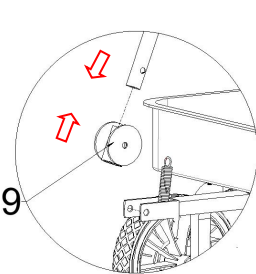
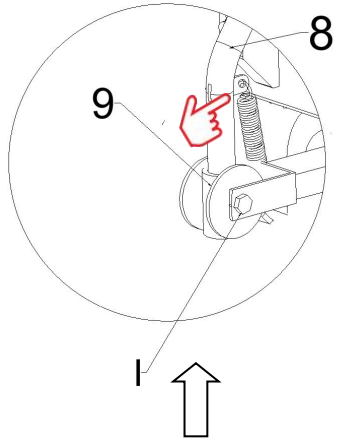
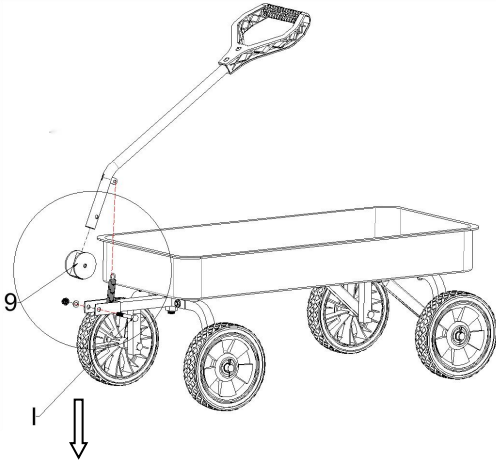

Istruzioni per la risoluzione dei problemi

fenomeno di faglia	soluzione
Problemi alle ruote	Rotazione irregolare o inceppamento: ciò potrebbe essere dovuto all'accumulo di detriti o sporcizia all'interno della ruota, o alla mancanza di olio lubrificante nell'asse. È possibile capovolgere il carrello e utilizzare una spazzola morbida o un panno umido per rimuovere lo sporco dalla ruota, soprattutto intorno all'asse e alle aree dei cuscinetti. Se la ruota continua a non girare fluidamente dopo la pulizia, applicare un po' di olio lubrificante nella zona dell'asse. Se la ruota è molto usurata, si consiglia di sostituirla con una nuova per garantire un funzionamento sicuro e fluido .
rumore delle ruote	Ciò potrebbe essere dovuto a componenti allentati o usurati della ruota. Verificare che tutti i componenti della ruota, come viti e dadi, siano serrati saldamente. Serrare eventuali parti allentate utilizzando gli strumenti appropriati. Se si riscontra che un componente è gravemente usurato (ad esempio, i cuscinetti), sostituirlo tempestivamente.
Telaio allentato	Ispezionare attentamente tutti i punti di collegamento del carrello, come bulloni e giunti, per verificare che non siano allentati. Utilizzare un cacciavite a croce n. 2 e una chiave inglese da 10 mm per serrare eventuali viti o dadi allentati, assicurandosi che il telaio rimanga strutturalmente solido. Sostituire bulloni o giunti danneggiati con componenti nuovi, se necessario.
Deformazione del telaio	Se il carrello ha subito un impatto esterno significativo o un sovraccarico

	<p>prolungato, il telaio potrebbe deformarsi. Verificare la presenza di deformazioni o crepe visibili nel telaio. Se si rileva una deformazione, interrompere immediatamente l'utilizzo del carrello e contattare personale qualificato per la riparazione o la sostituzione del telaio.</p>
Parti staccate o allentate	<p>Controllare che componenti come la maniglia e il sedile siano saldamente fissati al telaio. Se si riscontra che qualche parte è staccata o allentata, riattaccarla utilizzando gli strumenti appropriati. Se i componenti di collegamento sono danneggiati (ad esempio, clip rotte, viti spanate), sostituirli con componenti nuovi.</p>
Superamento della capacità di carico	<p>La capacità di carico statico massima di questo carrello è di 150 kg; non posizionare oggetti di peso superiore a questo. Un sovraccarico prolungato può causare danni ai componenti, come la deformazione delle ruote o la rottura del telaio. Se durante il normale utilizzo si verificano condizioni anomale (ad esempio, maggiore oscillazione, guasto dei componenti), ciò potrebbe essere dovuto a un sovraccarico precedente. In tali casi, ispezionare tutte le parti del carrello ed evitare sovraccarichi ripetuti.</p>

AVVERTIMENTO

- NON ADATTO AI BAMBINI DI ETÀ INFERIORE AI 5 ANNI ANNI DI ETÀ
- Quando il carrello viene utilizzato dai bambini è sempre richiesta la supervisione di un adulto.
- Non gonfiare eccessivamente gli pneumatici. Seguire le istruzioni sulla pressione indicate sullo pneumatico stesso.
- Non utilizzare il carro se uno o più pneumatici non sono gonfiati correttamente.

- Non utilizzare il carrello vicino o sulle scale e non lasciarlo incustodito su pendii ripidi.
- Non guidare il carro lungo pendii o salite ripide.
- Non stare in piedi nel carro e non viaggiare in piedi.
- Prestare la massima attenzione quando si guida il carro su terreni accidentati o si svolta bruscamente.

ATTENZIONE

- È richiesto il montaggio da parte di un adulto.
- Un adulto dovrebbe ispezionare periodicamente il carro per verificare la presenza di elementi di fissaggio allentati o componenti danneggiati e riparare o sostituire le parti.
- Assicurarsi che tutte le estremità delle viti esposte siano tappate per evitare possibili lesioni.
- Durante il montaggio, assicurarsi che tutte le coppiglie (G) siano piegate a forma di farfalla per evitare possibili lesioni.
- Il numero massimo di passeggeri che questo carro è progettato per trasportare contemporaneamente è due (2), senza superare il peso massimo del carico di 330 libbre.
- Utilizzare sempre in modo sicuro. Evitare l'uso in strade pubbliche o in luoghi ad alto traffico.
- Non utilizzare il carrello se mancano parti o se è necessario sostituirle. La mancata osservanza di questa avvertenza potrebbe causare gravi lesioni personali.

PARAMETRO DEL PRODOTTO

Modello	TC4241/TC4241A
Dimensioni del prodotto	1010*480*360mm

Capacità di carico massima

150 kg

Produttore: qingdao huatian handtruck co., ltd

Indirizzo: No.19 Huanda Road, West Coast New Area, Qingdao

Importato in AUS: SIHAO PTY LTD. 1 ROKEVA STREETEASTWOOD
Nuovo Galles del Sud 2122 Australia

Importato negli USA: Sanven Technology Ltd. Suite 250, 9166 Anaheim
Luogo, Rancho Cucamonga, CA 91730

**Regno
Unito**

RAPPRESENTANTE

YH CONSULTING LIMITED.
Per conto di YH Consulting
Ufficio limitato 147,
Centurion House, Londra
Strada, Staines-upon-Thames,
Surrey, TW18 4AX

CE RAPPRESENTANTE

E-CrossStu GmbH
Mainzer Landstr.69,
60329 Francoforte sul Meno.

