

VEVOR

Affordable. Reliable. Home Improvement.

POCKET HOLE JIG

Model: XK2-2501、XK2-2502

VEVOR

Affordable. Reliable. Home Improvement.

POCKET HOLE JIG

MODEL:XK2-2501

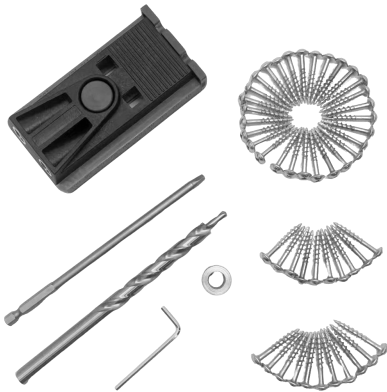

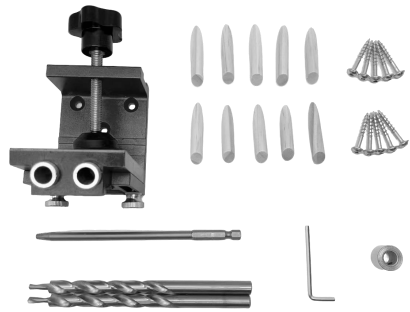

MODEL:XK2-2502



This is the original instruction, please read all manual instructions carefully before operating. VEVOR reserves a clear interpretation of our user manual. The appearance of the product shall be subject to the product you received. Please forgive us that we won't inform you again if there are any technology or software updates on our product.

INSTRUCTIONS

Thank you very much for choosing this hole jig . Please read all of the instructions before using it. The information will help you achieve the best possible results.

	Warning-To reduce the risk of injury, user must read instructions manual carefully.
	Warning- Be sure to wear eye protectors when using this product.
	Caution! Wear a breathing mask. Dust which is injurious to health can be generated when working on wood and other materials.

WARNING!

Read and understand all instructions before using this pocket hole jig. The operator must follow basic precautions to reduce the risk of personal injury and/or damage to the equipment. Keep this manual for safety warnings, precautions, operating or inspection and maintenance instructions.

WORK AREA

1. Operate in a safe work environment. Keep your work area clean, well-lit and free of distractions.
2. Keep anyone not wearing the appropriate safety equipment away from the work area.
3. Store unused tools properly in a safe and dry location to prevent rust or damage. Lock pocket hole jig away and keep out of the reach of children.

PERSONAL SAFETY

WARNING! Always Wear personal protective equipment.

PERSONAL PROTECTIVE EQUIPMENT

1. Always wear impact safety goggles that provide front and side protection for the eyes. Eye protection equipment should comply with CSA Z94.3-07 or ANSI Z87.1 standards based on the type of work performed.
2. Wear gloves that provide protection based on the work materials or to reduce the effects of tool vibration.
3. Wear protective clothing designed for the work environment and pocket hole jig.
4. Non-skid footwear is recommended to maintain footing and balance in the work environment.

PERSONAL PRECAUTIONS

Control the pocket hole jig, personal movement and the work environment to avoid personal injury or damage to pocket hole jig.

1. Do not operate any pocket hole jig when tired or under the influence of drugs, alcohol or medications.
2. Avoid wearing clothes or jewelry that can become entangled with the moving parts of a tool. Keep long hair covered or bound.

SPECIFIC SAFETY PRECAUTIONS

1. Use the correct pocket hole jig for the job. This pocket hole jig was designed for a specific function. Do not modify or alter this pocket hole jig or use it for an unintended purpose.
2. Keep body parts away from pinch areas while using.
3. Children are not allowed to operate this product unless accompanied by an adult
4. Pay attention to safety during use to avoid crushing fingers.

WARNING!

DO NOT let comfort or familiarity with product (gained from repeated use) replace strict adherence to the tool safety rules. If you use this tool unsafely or incorrectly, you can suffer serious personal injury.

Model and Parameters

Model	XK2-2501	XK2-2502
The suitable thickness range for the board	1/2 to 1-1/2 inches (12.7mm to 38.1mm)	0.47 to 1.89 inches (12mm to 48mm)
Number of Chip Removal Holes	2	2

Assembly and Use(XK2-2501)

1. Adjustable Thickness Setting

Measure the thickness of your board.

You can quickly adjust the location of the slider according to the thickness of the board.

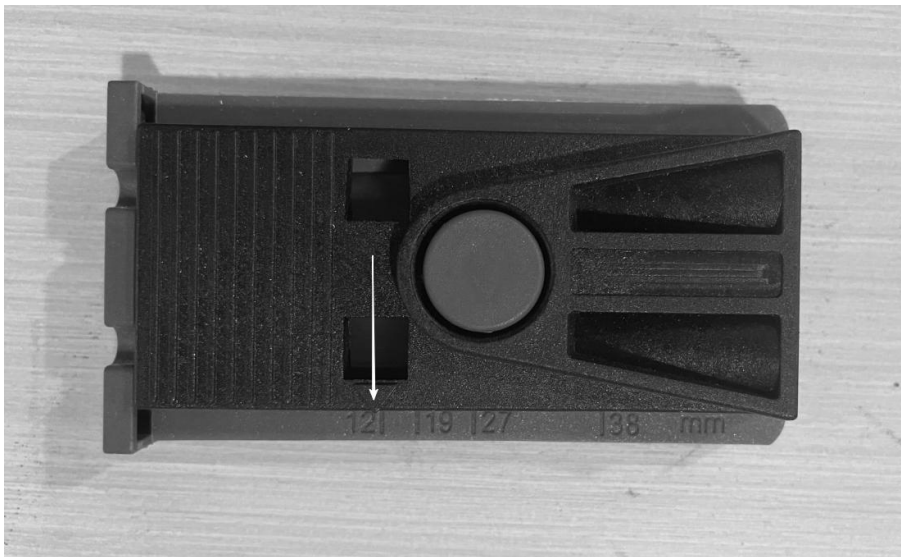

2. Quick Fixture

Adjust the opening size of the pliers by the bolt (slightly less than the thickness of the plate and fixture combined), Pulling the trigger causes the clamp to be fixed.

(Quick clamps need to be purchased separately.)



3. Adjust the depth of the hole

The stop collar is locked on the drill bits at a position equal to L1 as shown.



4. Drill hole

Drill depth of hole until the brake ring stops.

Note that the direction of drilling force is parallel to the pilot hole, Continuous operation for a long time will lead to the pilot hole heating and to the disadvantage of lifetime.

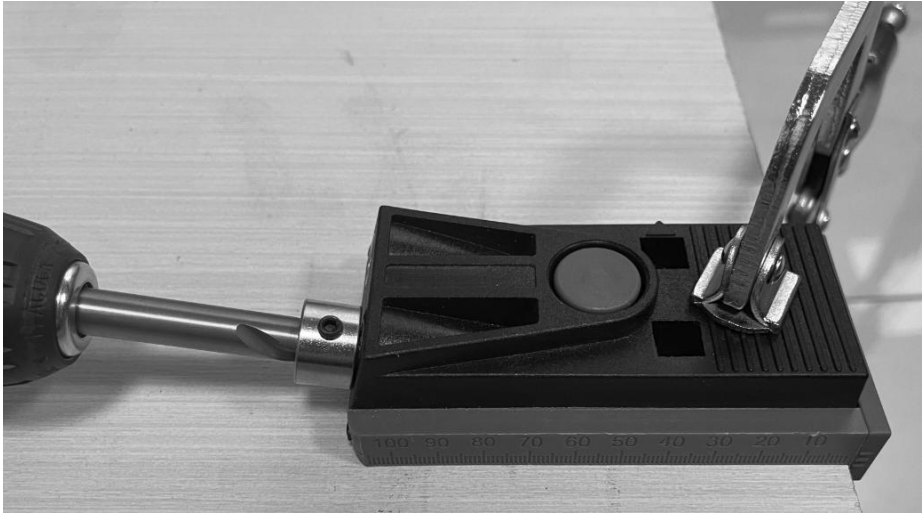

Assembly and Use(xk2-2502)

1.Adjustable Thickness Setting

Measure the thickness of your board.

You can quickly adjust the location of the slider according to the thickness of the board.

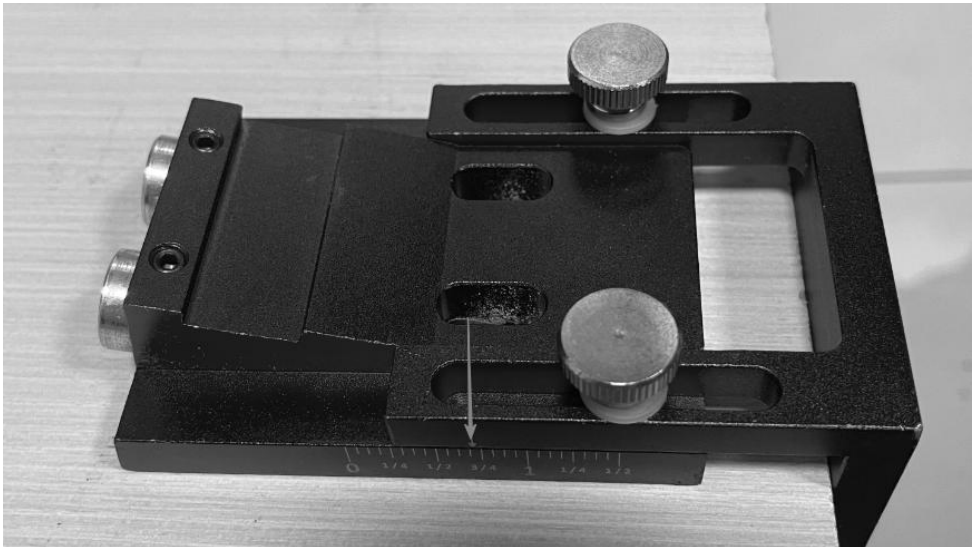

2.Adjust the depth of the hole

The stop collar is locked on the drill bits at a position equal to L1 as shown.

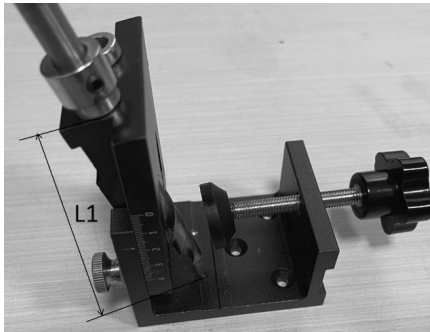

3.Tighten the handwheel to secure the wooden board.

4.Drill hole

Drill depth of hole until the brake ring stops.

Note that the direction of drilling force is parallel to the pilot hole, Continuous operation for a long time will lead to the pilot hole heating and to the disadvantage of lifetime.

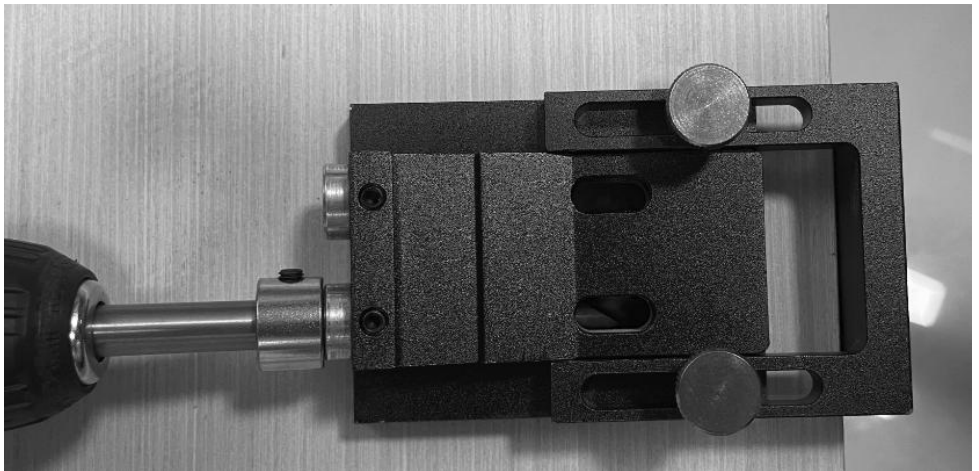

5. Screwing (XK2-2501 AND XK2-2502)

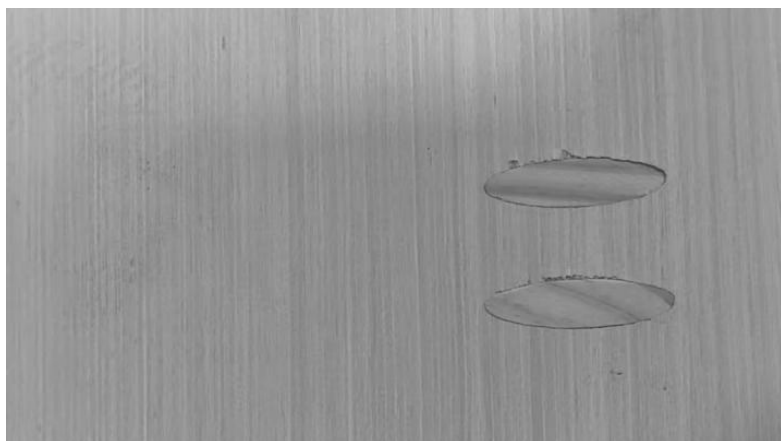

Troubleshooting Instruction

Problem	Reasons	Solution
There are burrs around the hole.	This speed is too slow.	Adjust the rotation speed of the screwdriver.
The hole was pierced.	<ol style="list-style-type: none"><li data-bbox="396 475 686 544">1. The hole was drilled too deep.<li data-bbox="396 555 686 624">2. The hole jig is not secured.	<ol style="list-style-type: none"><li data-bbox="715 391 1005 499">1. Adjust the stop collar to the proper position on the drill bit.<li data-bbox="715 515 969 624">2. Use the pliers to ensure the tool is secured.<li data-bbox="715 639 958 708">3. Buy the screws of appropriate length

Manufacturer: Shanghaimuxinmuyeyouxiangongsi

Address: Shuangchenglu 803nong11hao1602A-1609shi, baoshanqu, shanghai 200000 CN.

Imported to AUS: SIHAO PTY LTD. 1 ROKEVA STREETEASTWOOD NSW 2122 Australia

Imported to USA: Sanven Technology Ltd. Suite 250, 9166 Anaheim Place, Rancho Cucamonga, CA 91730

UK	REP
-----------	------------

YH CONSULTING LIMITED. C/O YH Consulting Limited Office 147, Centurion House, London Road, Staines-upon-Thames, Surrey, TW18 4AX

EC	REP
-----------	------------

E-CrossStu GmbH
Mainzer Landstr.69,
60329 Frankfurt am Main.



VEVOR

Affordable. Reliable. Home Improvement.

GABARIT POUR TROUS DE POCHE

Modèle : XK2-2501, XK2-2502

VEVOR

Affordable. Reliable. Home Improvement.

POCKET HOLE JIG

MODÈLE : XK2-2501



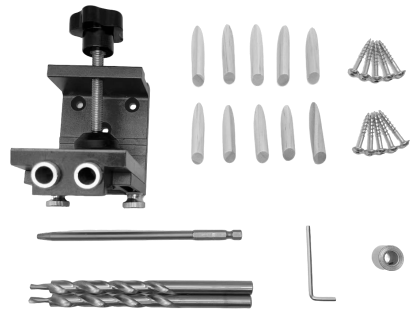

MODÈLE : XK2-2502



Voici le mode d'emploi original. Veuillez lire attentivement toutes les instructions du manuel avant utilisation. VEVOR se réserve le droit d'interpréter ce manuel à sa guise. L'apparence du produit que vous recevrez peut différer. Nous vous prions de nous excuser si nous ne vous informons pas des mises à jour techniques ou logicielles concernant notre produit.

INSTRUCTIONS

Merci d'avoir choisi ce gabarit de perçage . Veuillez lire attentivement toutes les instructions avant utilisation. Ces informations vous permettront d'obtenir les meilleurs résultats possibles.

	Avertissement – Afin de réduire les risques de blessure, l'utilisateur doit lire Veuillez lire attentivement le manuel d'instructions.
	Avertissement : Veuillez à porter des lunettes de protection lorsque vous utilisez ce produit.
	Attention ! Portez un masque respiratoire. Des poussières nocives pour la santé peuvent être générées lors du travail du bois et d'autres matériaux.

AVERTISSEMENT!

Lisez et comprenez toutes les instructions avant d'utiliser ce gabarit de perçage. L'utilisateur doit respecter les précautions élémentaires afin de réduire les risques de blessures et/ou d'endommagement du matériel. Conservez ce manuel pour les consignes de sécurité, les précautions d'emploi, ainsi que les instructions d'utilisation, d'inspection et d'entretien.

ZONE DE TRAVAIL

1. Travaillez dans un environnement sûr. Gardez votre espace de travail propre, bien éclairé et exempt de distractions.
2. Éloignez de la zone de travail toute personne ne portant pas l'équipement de sécurité approprié.
3. Rangez correctement les outils non utilisés dans un endroit sûr et sec pour éviter la rouille ou les dommages. Mettez le gabarit de perçage en lieu sûr et

hors de portée des enfants.

SÉCURITÉ PERSONNELLE

ATTENTION ! Portez toujours un équipement de protection individuelle.

ÉQUIPEMENT DE PROTECTION INDIVIDUELLE

1. Portez toujours des lunettes de sécurité à impact offrant une protection frontale et latérale des yeux. L'équipement de protection oculaire doit être conforme aux normes CSA Z94.3-07 ou ANSI Z87.1 selon le type de travail effectué.
2. Portez des gants offrant une protection adaptée aux matériaux utilisés ou permettant de réduire les effets des vibrations des outils.
3. Portez des vêtements de protection conçus pour l'environnement de travail et le gabarit de perçage de poches.
4. Le port de chaussures antidérapantes est recommandé pour maintenir l'équilibre et la stabilité dans l'environnement de travail.

PRÉCAUTIONS PERSONNELLES

Contrôlez le gabarit de perçage, vos mouvements et l'environnement de travail afin d'éviter les blessures ou d'endommager le gabarit.

1. N'utilisez aucun gabarit de perçage en cas de fatigue ou sous l'influence de drogues, d'alcool ou de médicaments.
2. Évitez de porter des vêtements ou des bijoux susceptibles de s'emmêler dans les pièces mobiles de l'outil. Gardez les cheveux longs couverts ou attachés.

PRÉCAUTIONS SPÉCIFIQUES DE SÉCURITÉ

1. Utilisez le gabarit de perçage adapté à votre tâche. Ce gabarit a été conçu pour un usage spécifique. Ne le modifiez pas, ne l'altérez pas et ne l'utilisez pas à d'autres fins.
2. Gardez vos parties du corps éloignées des zones de pincement pendant l'utilisation.
3. Les enfants ne sont pas autorisés à utiliser ce produit sans la présence d'un adulte.
4. Faites attention aux consignes de sécurité pendant l'utilisation afin d'éviter de vous pincer les doigts.

AVERTISSEMENT!

Ne laissez en aucun cas le confort ou la familiarité avec le produit (acquis par une utilisation répétée) vous dispenser du strict respect des règles de sécurité relatives à l'outil. Une utilisation incorrecte ou dangereuse de cet outil peut entraîner des blessures graves.

Modèle et paramètres

Modèle	XK2-2501	XK2-2502
La plage d'épaisseur appropriée pour la planche	1/2 à 1-1/2 pouces (12,7 mm à 38,1 mm)	0,47 à 1,89 pouces (12 mm à 48 mm)
Nombre de trous d'évacuation des copeaux	2	2

Assemblage et utilisation (XK2-2501)

1. Réglage de l'épaisseur

Mesurez l'épaisseur de votre planche.

Vous pouvez rapidement ajuster la position du curseur en fonction de l'épaisseur de la planche.



2. Installation rapide

Ajustez l'ouverture de la pince à l'aide du boulon (légèrement inférieure à l'épaisseur de la plaque et du dispositif de fixation combinés). Appuyer sur la gâchette permet de fixer la pince.

(Les fixations rapides doivent être achetées séparément.)



3. Ajustez la profondeur du trou

La bague d'arrêt est verrouillée sur les forets à une position égale à L1 comme indiqué.



4. Percer un trou

Percer le trou à une profondeur maximale jusqu'à ce que la bague de frein s'arrête.

Notez que la direction de la force de forage est parallèle au trou pilote. Un fonctionnement continu pendant une longue période entraînera un échauffement

du trou pilote et une réduction de la durée de vie .



Assemblage et utilisation (XK2-2502)

1. Réglage de l'épaisseur

Mesurez l'épaisseur de votre planche.

Vous pouvez rapidement ajuster la position du curseur en fonction de l'épaisseur de la planche.

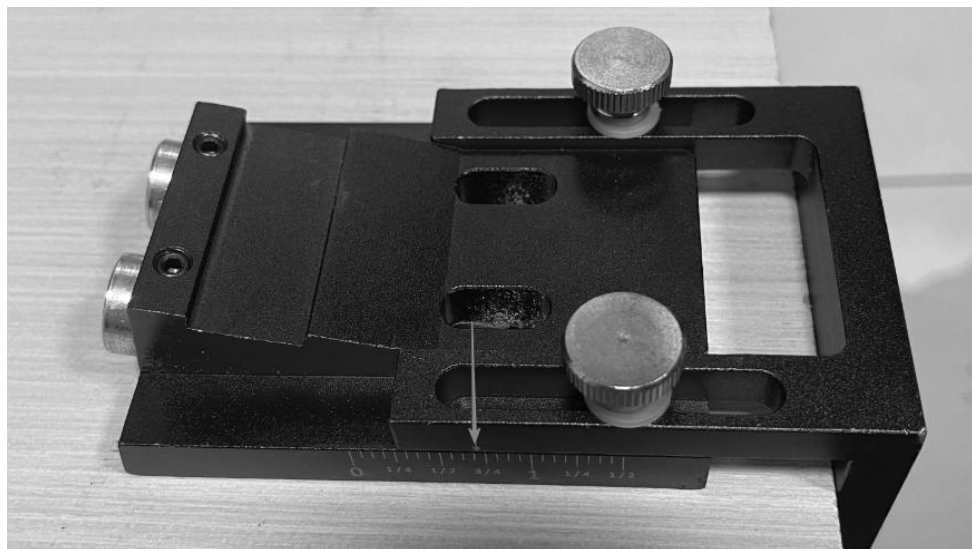

2. Ajustez la profondeur du trou

La bague d'arrêt est verrouillée sur les forets à une position égale à L1 comme indiqué.



3. Serrez la molette pour fixer la planche en bois.

4. Percer un trou

Percer le trou à une profondeur maximale jusqu'à ce que la bague de frein s'arrête.

Notez que la direction de la force de forage est parallèle au trou pilote. Un fonctionnement continu pendant une longue période entraînera un échauffement du trou pilote et une réduction de la durée de vie .

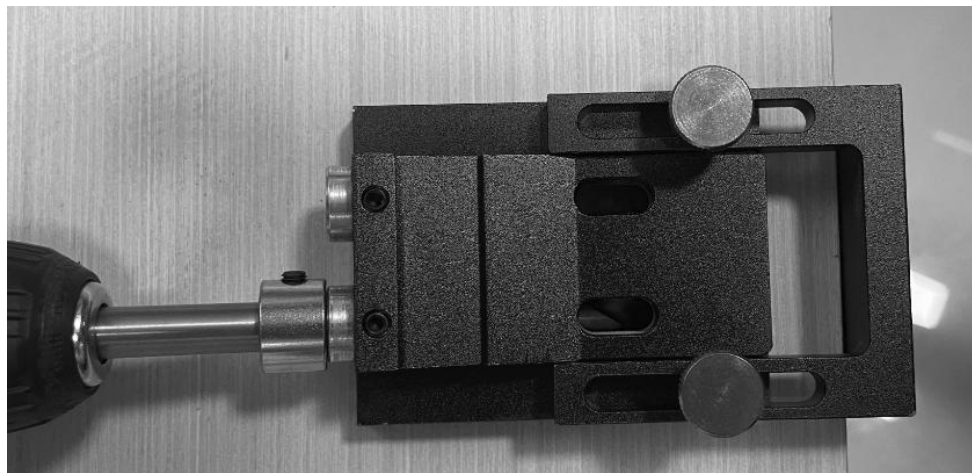

5. Vissage (XK2-2501 ET XK2-2502)



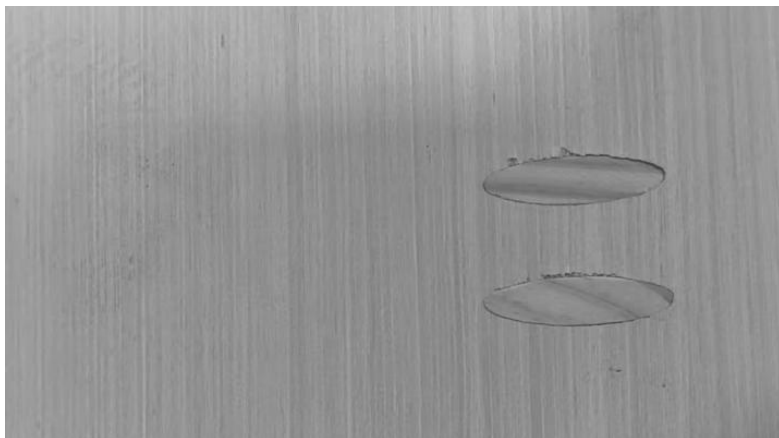

Instructions de dépannage

Problème	Raisons	Solution
Il y a des bavures autour du trou.	Cette vitesse est trop lente.	Réglez la vitesse de rotation du tournevis .
Le trou a été percé.	<ol style="list-style-type: none">1. Le trou a été percé trop profondément.2. Le gabarit de perçage n'est pas fixé.	<ol style="list-style-type: none">1. Réglez la butée de foret à la position appropriée.2. Utilisez la pince pour vous assurer que l'outil est bien fixé .3. Achetez les vis de longueur appropriée.

Fabricant : Shanghai muxinmuyeyouxiangongsi

Adresse : Shuangchenglu 803nong11hao1602A-1609shi, baoshanqu
Shanghai 200000 CN.

Importé en Australie : SIHAO PTY LTD. 1 ROKEVA
STREETEASTWOOD

NSW 2122 Australie

Importé aux États-Unis : Sanven Technology Ltd., Suite 250, 9166
Anaheim

Rancho Cucamonga, CA 91730

UK	REP
-----------	------------

YH CONSULTING LIMITED. C/O YH Consulting
Limited Office 147, Centurion House, London
Road, Staines-upon-Thames, Surrey, TW18 4AX

EC	REP
-----------	------------

E-CrossStu GmbH
Mainzer Landstr.69,
60329 Frankfurt am Main.



VEVOR

Affordable. Reliable. Home Improvement.

TASCHENLOCHBOHRLEHRE

Modell: XK2-2501, XK2-2502

MODELL: XK2-2501



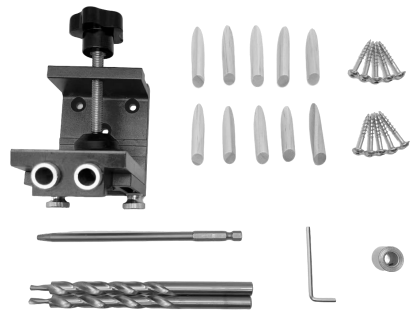

MODELL: XK2-2502



Dies ist die Originalanleitung. Bitte lesen Sie die gesamte Bedienungsanleitung vor der Inbetriebnahme sorgfältig durch. VEVOR behält sich die Auslegung der Bedienungsanleitung vor. Das Aussehen des Produkts kann von dem gelieferten Produkt abweichen. Wir bitten um Verständnis, dass wir Sie nicht erneut über etwaige Technologie- oder Software-Updates informieren werden .

ANWEISUNGEN

Vielen Dank, dass Sie sich für diese Bohrschablone entschieden haben . Bitte lesen Sie die gesamte Anleitung vor Gebrauch sorgfältig durch. Die Informationen helfen Ihnen, optimale Ergebnisse zu erzielen.

	Warnung – Um das Verletzungsrisiko zu verringern, muss der Benutzer die folgenden Anweisungen lesen: Bitte lesen Sie die Bedienungsanleitung sorgfältig durch.
	Warnung – Tragen Sie beim Gebrauch dieses Produkts unbedingt eine Schutzbrille.
	Vorsicht! Tragen Sie eine Atemschutzmaske. Beim Bearbeiten von Holz und anderen Materialien kann gesundheitsschädlicher Staub entstehen.

WARNUNG!

Lesen und verstehen Sie alle Anweisungen sorgfältig, bevor Sie diese Taschenlochbohrlehre verwenden. Der Bediener muss grundlegende Sicherheitsvorkehrungen treffen, um das Risiko von Verletzungen und/oder Sachschäden zu minimieren. Bewahren Sie diese Bedienungsanleitung für Sicherheitshinweise, Vorsichtsmaßnahmen sowie Anweisungen zur Bedienung, Inspektion und Wartung auf.

ARBEITSBEREICH

1. Sorgen Sie für ein sicheres Arbeitsumfeld. Halten Sie Ihren Arbeitsbereich sauber, gut beleuchtet und frei von Ablenkungen.
2. Halten Sie Personen, die nicht die erforderliche Schutzausrüstung tragen, vom Arbeitsbereich fern.
3. Bewahren Sie unbenutzte Werkzeuge ordnungsgemäß an einem sicheren

und trockenen Ort auf, um Rost oder Beschädigungen zu vermeiden. Schließen Sie die Taschenlochbohrlehre sicher und bewahren Sie sie außerhalb der Reichweite von Kindern auf.

PERSÖNLICHE SICHERHEIT TY

WARNUNG! Tragen Sie stets persönliche Schutzausrüstung.

PERSÖNLICHE SCHUTZAUSRÜSTUNG

1. Tragen Sie stets eine Schutzbrille, die die Augen von vorne und von der Seite schützt. Die Augenschutzausrüstung muss je nach Art der ausgeführten Arbeit den Normen CSA Z94.3-07 oder ANSI Z87.1 entsprechen.
2. Tragen Sie Handschuhe, die Schutz vor den verwendeten Materialien bieten oder die Auswirkungen von Werkzeugvibrationen reduzieren.
3. Tragen Sie Schutzkleidung, die für die Arbeitsumgebung geeignet ist, und verwenden Sie die Taschenlochvorrichtung.
4. Für sicheren Halt und Gleichgewicht am Arbeitsplatz wird rutschfestes Schuhwerk empfohlen.

PERSÖNLICHE VORSICHTSMASSNAHMEN

Kontrollieren Sie die Taschenlochbohrlehre, Ihre eigenen Bewegungen und die Arbeitsumgebung, um Verletzungen oder Beschädigungen der Taschenlochbohrlehre zu vermeiden.

1. Bedienen Sie keine Taschenlochbohrlehre, wenn Sie müde sind oder unter dem Einfluss von Drogen, Alkohol oder Medikamenten stehen.
2. Vermeiden Sie Kleidung oder Schmuck, die sich in den beweglichen Teilen eines Werkzeugs verfangen können. Lange Haare sollten bedeckt oder zusammengebunden werden.

SPEZIFISCHE SICHERHEITSVORKEHRUNGEN

1. Verwenden Sie die für die jeweilige Aufgabe geeignete Taschenlochbohrlehre. Diese Taschenlochbohrlehre wurde für einen bestimmten Zweck entwickelt. Verändern oder modifizieren Sie diese Taschenlochbohrlehre nicht und verwenden Sie sie nicht für einen anderen als den vorgesehenen Zweck.
2. Achten Sie darauf, dass keine Körperteile in die Quetschbereiche gelangen.
3. Kindern ist die Bedienung dieses Produkts nur unter Aufsicht eines

Erwachsenen gestattet.

4. Achten Sie während der Benutzung auf die Sicherheit, um ein Einklemmen der Finger zu vermeiden.

WARNUNG!

Lassen Sie sich nicht von Gewohnheit oder Vertrautheit mit dem Produkt (durch wiederholte Verwendung) dazu verleiten, die Sicherheitsregeln für das Werkzeug strikt einzuhalten. Bei unsachgemäßer oder falscher Verwendung dieses Werkzeugs können Sie sich schwere Verletzungen zuziehen.

Modell und Parameter

Modell	XK2-2501	XK2-2502
Der geeignete Dickenbereich für die Platte	1/2 bis 1-1/2 Zoll (12,7 mm bis 38,1 mm)	0,47 bis 1,89 Zoll (12 mm bis 48 mm)
Anzahl der Spanabfuhrlöcher	2	2

Montage und Verwendung (XK2-2501)

1. Einstellbare Dickeneinstellung

Messen Sie die Dicke Ihrer Platte.

Sie können die Position des Schiebers schnell an die Dicke der Platte anpassen.



2. Schnellmontage

Die Öffnungsweite der Zange wird mit der Schraube eingestellt (etwas kleiner als die Dicke von Platte und Vorrichtung zusammen). Durch Ziehen des Auslösers wird die Klemme fixiert.

(Schnellspanner müssen separat erworben werden.)



3. Passen Sie die Tiefe des Lochs an.

Der Anschlagring wird an den Bohrern an einer Position L1, wie abgebildet, verriegelt.



4. Bohrloch

Bohren Sie das Loch so tief, bis der Bremsring stoppt.

Beachten Sie, dass die Richtung der Bohrkraft parallel zum Pilotloch verläuft. Ein kontinuierlicher Betrieb über einen längeren Zeitraum führt zu einer Erwärmung des Pilotlochs und beeinträchtigt die Lebensdauer .



Montage und Verwendung (XK2-2502)

1. Einstellbare Dickeneinstellung

Messen Sie die Dicke Ihrer Platte.

Sie können die Position des Schiebers schnell an die Dicke der Platte anpassen.

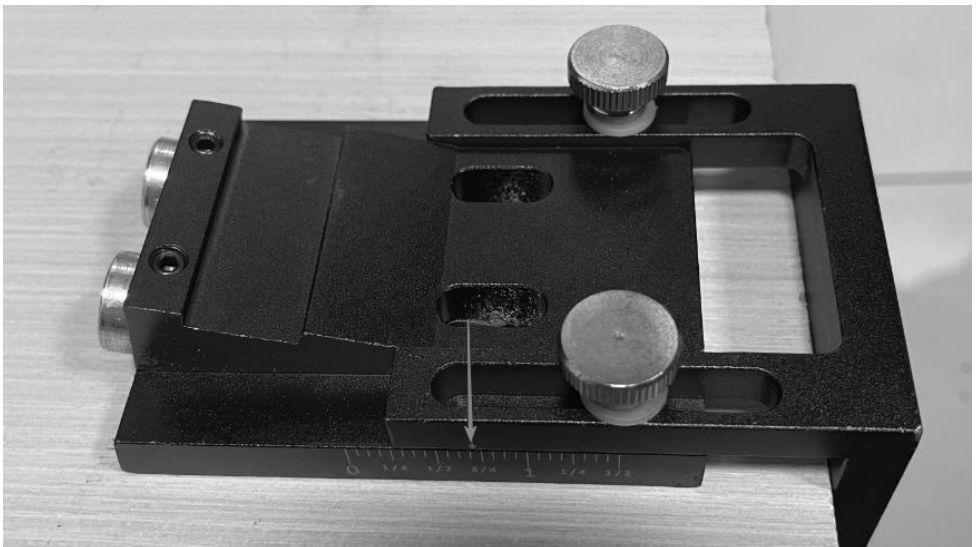

2. Passen Sie die Tiefe des Lochs an.

Der Anschlagring wird an den Bohrer an einer Position L1, wie abgebildet, verriegelt.

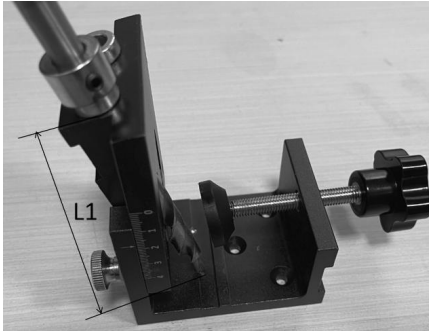

3. Das Handrad festziehen, um das Holzbrett zu sichern.

4. Bohrloch

Bohren Sie das Loch so tief, bis der Bremsring stoppt.

Beachten Sie, dass die Richtung der Bohrkraft parallel zum Pilotloch verläuft. Ein kontinuierlicher Betrieb über einen längeren Zeitraum führt zu einer Erwärmung des Pilotlochs und beeinträchtigt die Lebensdauer .

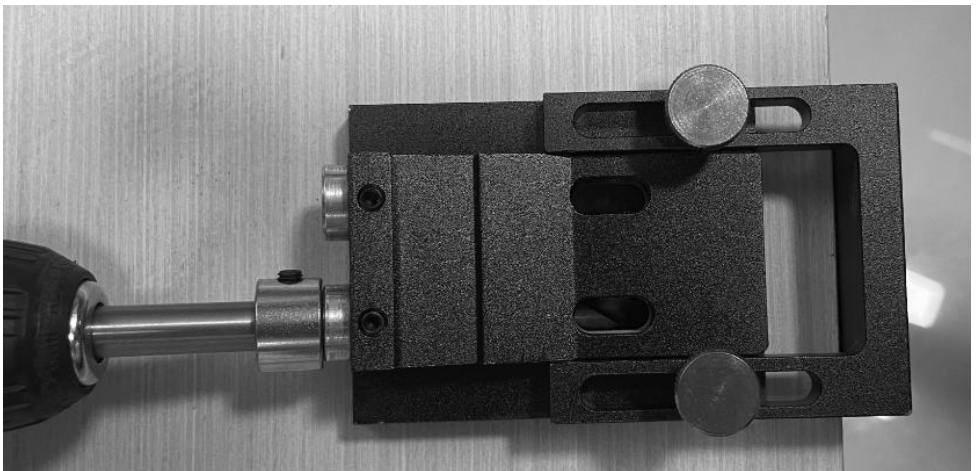

5. Verschrauben (XK2-2501 UND XK2-2502)

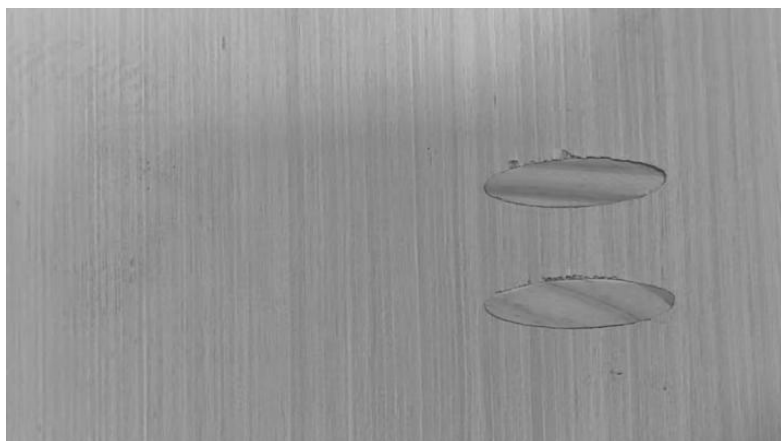

Anleitung zur Fehlerbehebung

Problem	Gründe	Lösung
Rund um das Loch befinden sich Grate.	Diese Geschwindigkeit ist zu langsam.	Stellen Sie die Drehzahl des Schraubendrehers ein .
Das Loch war durchbohrt.	<ol style="list-style-type: none">1. Das Loch wurde zu tief gebohrt.2. Die Lochschablone ist nicht befestigt.	<ol style="list-style-type: none">1. Stellen Sie den Anschlagring auf die richtige Position am Bohrer ein.2. Verwenden Sie die Zange, um sicherzustellen, dass das Werkzeug fest sitzt .3. Kaufen Sie Schrauben in der passenden Länge.

Hersteller: Shanghai muxinmuyeyouxiangongsi

Adresse: Shuangchenglu 803nong11hao1602A-1609shi, baoshanqu
Shanghai 200000 CN.

Importiert nach Australien: SIHAO PTY LTD. 1 ROKEVA STREET,
EASTWOOD
NSW 2122 Australien

Importiert in die USA: Sanven Technology Ltd. Suite 250, 9166 Anaheim
Ort, Rancho Cucamonga, CA 91730

UK	REP
-----------	------------

YH CONSULTING LIMITED. C/O YH Consulting
Limited Office 147, Centurion House, London
Road, Staines-upon-Thames, Surrey, TW18 4AX

EC	REP
-----------	------------

E-CrossStu GmbH
Mainzer Landstr.69,
60329 Frankfurt am Main.



VEVOR

Affordable. Reliable. Home Improvement.

ZAKGATMAL

Model: XK2-2501, XK2-2502

VEVOR

Affordable. Reliable. Home Improvement.

POCKET HOLE JIG

MODEL: XK2-2501

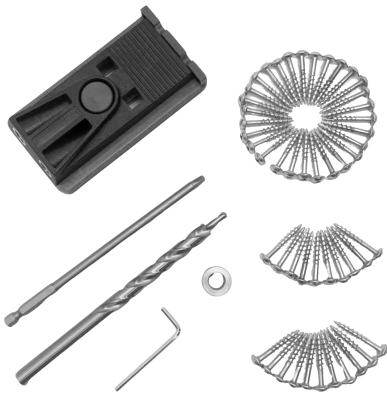

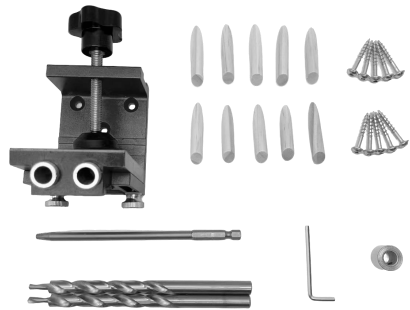

MODEL: XK2-2502



Dit is de originele handleiding. Lees alle instructies zorgvuldig door voordat u het product gebruikt. VEVOR behoudt zich het recht voor om de gebruiksaanwijzing duidelijk te interpreteren. Het uiterlijk van het product is afhankelijk van het product dat u hebt ontvangen. Neemt u het ons niet kwalijk dat we u niet meer op de hoogte stellen van eventuele technologische of software-updates voor ons product.

INSTRUCTIES

Hartelijk dank voor uw keuze voor deze gatenmal . Lees de instructies aandachtig door voordat u hem gebruikt. Deze informatie helpt u de best mogelijke resultaten te behalen.

	Waarschuwing - Om het risico op letsel te verminderen, moet de gebruiker de gebruiksaanwijzing lezen Lees de gebruiksaanwijzing zorgvuldig door.
	Waarschuwing: Draag altijd een oogbescherming wanneer u dit product gebruikt.
	Let op! Draag een ademmasker. Bij het werken met hout en andere materialen kan stof vrijkomen dat schadelijk is voor de gezondheid.

WAARSCHUWING!

Lees en begrijp alle instructies voordat u deze pocket hole jig gebruikt. De gebruiker moet de basisvoorzorgsmaatregelen in acht nemen om het risico op persoonlijk letsel en/of schade aan de apparatuur te verminderen. Bewaar deze handleiding voor veiligheidswaarschuwingen, voorzorgsmaatregelen en bedienings-, inspectie- en onderhoudsinstructies.

WERKGEBIED

1. Werk in een veilige werkomgeving. Zorg ervoor dat uw werkplek schoon, goed verlicht en vrij van afleidingen is.
2. Houd personen die niet de juiste veiligheidsuitrusting dragen, uit de buurt van het werkgebied.
3. Bewaar ongebruikt gereedschap op een veilige en droge plaats om roest of schade te voorkomen. Sluit de pocket hole jig af en houd deze buiten bereik

van kinderen.

PERSOONLIJKE VEILIGHEID

WAARSCHUWING! Draag altijd persoonlijke beschermingsmiddelen.

PERSOONLIJKE BESCHERMINGSMIDDELEN

1. Draag altijd een veiligheidsbril die de ogen aan de voor- en zijkant beschermt. Oogbescherming moet voldoen aan de CSA Z94.3-07- of ANSI Z87.1-normen, afhankelijk van het type werk dat wordt uitgevoerd.
2. Draag handschoenen die bescherming bieden op basis van het materiaal waar u mee werkt of die de effecten van trillingen van het gereedschap verminderen.
3. Draag beschermende kleding die geschikt is voor de werkomgeving en de pocket hole jig.
4. Om grip en evenwicht te behouden op de werkplek, wordt het dragen van antislipschoenen aanbevolen.

PERSOONLIJKE VOORZORGSMATREGELEN

Houd de pocket hole jig, persoonlijke bewegingen en de werkomgeving onder controle om persoonlijk letsel of schade aan de pocket hole jig te voorkomen.

1. Gebruik de pocket hole jig niet als u moe bent of onder invloed van drugs, alcohol of medicijnen.
2. Draag geen kleding of sieraden die verstrikt kunnen raken in de bewegende delen van een gereedschap. Bedek lang haar of bind het vast.

SPECIFIEKE VEILIGHEIDSMATREGELEN

1. Gebruik de juiste pocket hole-mal voor de klus. Deze pocket hole-mal is ontworpen voor een specifieke functie. Wijzig of verander deze pocket hole-mal niet en gebruik hem niet voor onbedoelde doeleinden.
2. Houd lichaamsdelen uit de buurt van knellende plekken tijdens gebruik.
3. Kinderen mogen dit product niet bedienen, tenzij ze worden begeleid door een volwassene.
4. Let op de veiligheid tijdens gebruik om te voorkomen dat uw vingers bekneld raken.

WAARSCHUWING!

Laat comfort of vertrouwdheid met het product (verkregen door herhaaldelijk gebruik) NIET in de plaats komen van strikte naleving van de veiligheidsvoorschriften voor het gereedschap. Als u dit gereedschap onveilig of verkeerd gebruikt, kunt u ernstig persoonlijk letsel oplopen.

Model en parameters

Model	XK2-2501	XK2-2502
Het geschikte diktebereik voor het bord	1/2 tot 1-1/2 inch (12,7 mm tot 38,1 mm)	0,47 tot 1,89 inch (12 mm tot 48 mm)
Aantal gaten voor het verwijderen van spaanders	2	2

Montage en gebruik (XK2-2501)

1. Instelbare dikte-instelling

Meet de dikte van uw bord.

U kunt de positie van de schuifregelaar snel aanpassen aan de dikte van het bord.



2. Snelle bevestiging

Pas de openingsgrootte van de tang aan met de bout (iets minder dan de dikte van de plaat en het bevestigingselement samen). Door de trekker over te halen, wordt de klem vastgezet.

(Snelklemmen moeten apart worden aangeschaft.)



3. Pas de diepte van het gat aan

De stopkraag wordt op de boor vergrendeld op een positie gelijk aan L1, zoals afgebeeld.



4. Boorgat

Boor het gat zo diep dat de remring stopt.

Houd er rekening mee dat de boorkrachtrichting parallel is aan het boorgat.

Continue werking gedurende langere tijd zal leiden tot verhitting van het boorgat, wat de levensduur negatief beïnvloedt .



Montage en gebruik (XK2-2502)

1. Instelbare dikte-instelling

Meet de dikte van uw bord.

U kunt de positie van de schuifregelaar snel aanpassen aan de dikte van het bord.

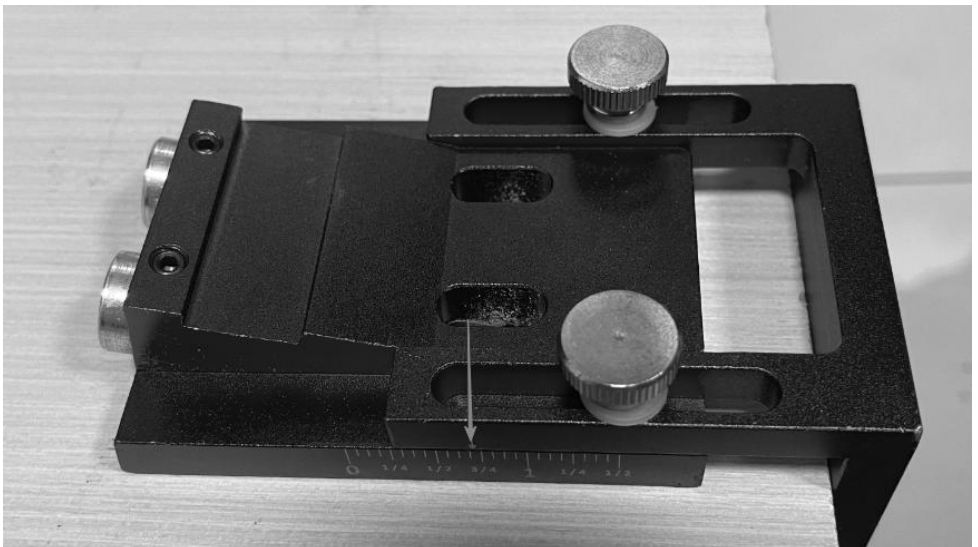

2. Pas de diepte van het gat aan

De stopkraag wordt op de boor vergrendeld op een positie gelijk aan L1, zoals afgebeeld.

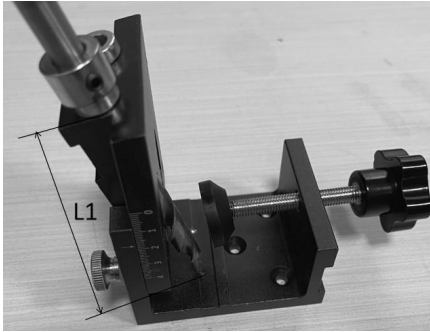

3. Draai het handwiel vast om het houten bord vast te zetten.

4. Boor een gat

Boor het gat zo diep dat de remring stopt.

Houd er rekening mee dat de boorkrachtrichting parallel is aan het boorgat.

Continue werking gedurende langere tijd zal leiden tot verhitting van het boorgat, wat de levensduur negatief beïnvloedt .

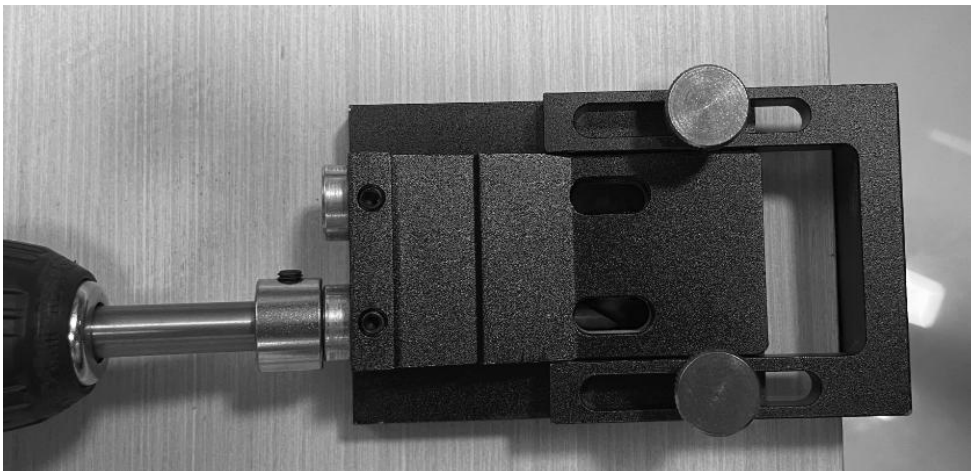

5. Schroeven (XK2-2501 EN XK2-2502)

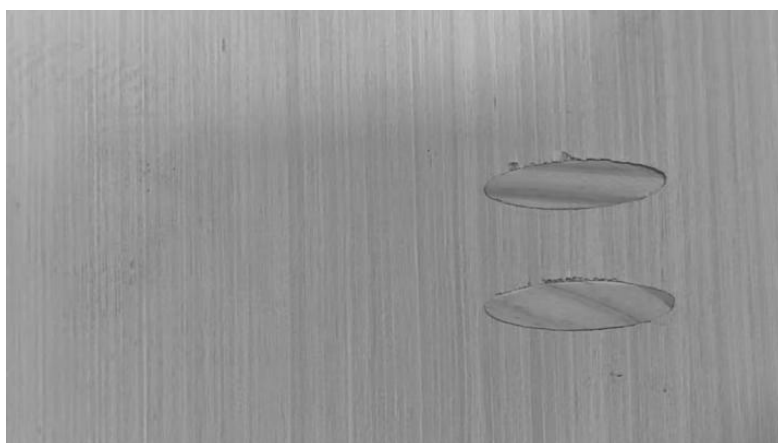

Instructies voor probleemoplossing

Probleem	Redenen	Oplossing
Er zitten bramen rond het gat.	Deze snelheid is te laag.	Pas de rotatiesnelheid van de schroevendraaier aan .
Het gat was doorboord.	<ol style="list-style-type: none">1. Het gat was te diep geboord.2. De gatenmal is niet vastgezet.	<ol style="list-style-type: none">1. Plaats de stopkraag in de juiste positie op de boor.2. Gebruik de tang om ervoor te zorgen dat het gereedschap goed vastzit .3. Koop schroeven van de juiste lengte

Fabrikant: Shanghai muyeyouxiangongsi

Adres: Shuangchenglu 803nong11hao1602A-1609shi, baoshanqu
Sjanghai 200000 CN.

Geïmporteerd naar AUS: SIHAO PTY LTD. 1 ROKEVA
STREETEASTWOOD

NSW 2122 Australië

Geïmporteerd naar de VS: Sanven Technology Ltd. Suite 250, 9166
Anaheim

Plaats, Rancho Cucamonga, CA 91730

UK	REP
-----------	------------

YH CONSULTING LIMITED. C/O YH Consulting
Limited Office 147, Centurion House, London
Road, Staines-upon-Thames, Surrey, TW18 4AX

EC	REP
-----------	------------

E-CrossStu GmbH
Mainzer Landstr.69,
60329 Frankfurt am Main.



VEVOR

Affordable. Reliable. Home Improvement.

PLANTILLA PARA AGUJEROS DE BOLSILLO

Modelo: XK2-2501, XK2-2502

MODELO: XK2-2501

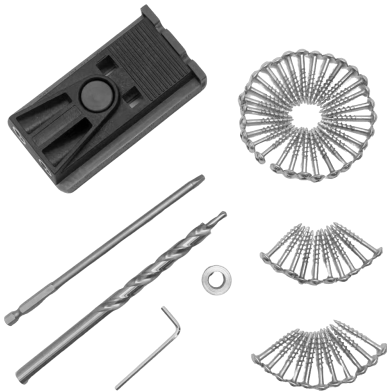

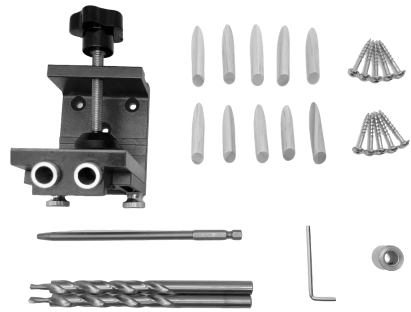

MODELO: XK2-2502



Estas son las instrucciones originales. Lea atentamente todas las instrucciones del manual antes de usar el producto. VEVOR se reserva el derecho de interpretar este manual de usuario. El aspecto del producto puede variar. Le pedimos disculpas por no informarle sobre actualizaciones de tecnología o software de nuestro producto.

INSTRUCCIONES

Muchas gracias por elegir esta plantilla para agujeros . Lea todas las instrucciones antes de usarla. La información le ayudará a obtener los mejores resultados.

	Advertencia: Para reducir el riesgo de lesiones, el usuario debe leer Lea atentamente el manual de instrucciones.
	Advertencia: asegúrese de usar protección ocular cuando utilice este producto.
	¡Precaución! Use una mascarilla. Al trabajar con madera y otros materiales se puede generar polvo nocivo para la salud.

¡ADVERTENCIA!

Lea y comprenda todas las instrucciones antes de usar esta plantilla para agujeros ocultos. El operador debe seguir las precauciones básicas para reducir el riesgo de lesiones personales o daños al equipo. Conserve este manual para consultar las advertencias de seguridad, las precauciones, las instrucciones de funcionamiento, inspección y mantenimiento.

ÁREA DE TRABAJO

1. Trabaje en un entorno laboral seguro. Mantenga su área de trabajo limpia, bien iluminada y libre de distracciones.
2. Mantenga alejado del área de trabajo a cualquier persona que no lleve el equipo de seguridad adecuado.
3. Guarde las herramientas que no utilice en un lugar seguro y seco para evitar que se oxiden o se dañen. Mantenga la plantilla para agujeros ocultos bajo llave y fuera del alcance de los niños.

SEGURIDAD PERSONAL

¡ADVERTENCIA! Utilice siempre equipo de protección personal.

EQUIPO DE PROTECCIÓN PERSONAL

1. Utilice siempre gafas de seguridad contra impactos que ofrezcan protección frontal y lateral para los ojos. El equipo de protección ocular debe cumplir con las normas CSA Z94.3-07 o ANSI Z87.1, según el tipo de trabajo que se realice.
2. Utilice guantes que proporcionen protección según los materiales de trabajo o para reducir los efectos de la vibración de la herramienta.
3. Utilice ropa de protección diseñada para el entorno de trabajo y una plantilla para agujeros de bolsillo.
4. Se recomienda el uso de calzado antideslizante para mantener la estabilidad y el equilibrio en el entorno laboral.

PRECAUCIONES PERSONALES

Controle la plantilla para agujeros ocultos, sus movimientos personales y el entorno de trabajo para evitar lesiones personales o daños a la plantilla.

1. No utilice ninguna plantilla para agujeros de bolsillo cuando esté cansado o bajo la influencia de drogas, alcohol o medicamentos.
2. Evite usar ropa o joyas que puedan enredarse con las partes móviles de la herramienta. Mantenga el cabello largo cubierto o recogido.

PRECAUCIONES DE SEGURIDAD ESPECÍFICAS

1. Utilice la plantilla para agujeros ocultos adecuada para el trabajo. Esta plantilla fue diseñada para una función específica. No la modifique ni la altere, ni la utilice para un propósito distinto al previsto.
2. Mantenga las partes del cuerpo alejadas de las zonas de pellizco durante su uso.
3. Los niños no deben utilizar este producto a menos que estén acompañados por un adulto.
4. Preste atención a la seguridad durante el uso para evitar aplastar los dedos.

¡ADVERTENCIA!

No permita que la comodidad o familiaridad con el producto (adquirida mediante el uso repetido) reemplace el estricto cumplimiento de las normas

de seguridad de la herramienta. Si utiliza esta herramienta de forma insegura o incorrecta, puede sufrir lesiones graves.

Modelo y parámetros

Modelo	XK2-2501	XK2-2502
El rango de espesor adecuado para el tablero	1/2 a 1-1/2 pulgadas (12,7 mm a 38,1 mm)	0,47 a 1,89 pulgadas (12 mm a 48 mm)
Número de orificios para la extracción de virutas	2	2

Montaje y uso (XK2-2501)

1. Ajuste de grosor

Mide el grosor de tu tabla.

Puede ajustar rápidamente la posición del deslizador según el grosor del tablero.

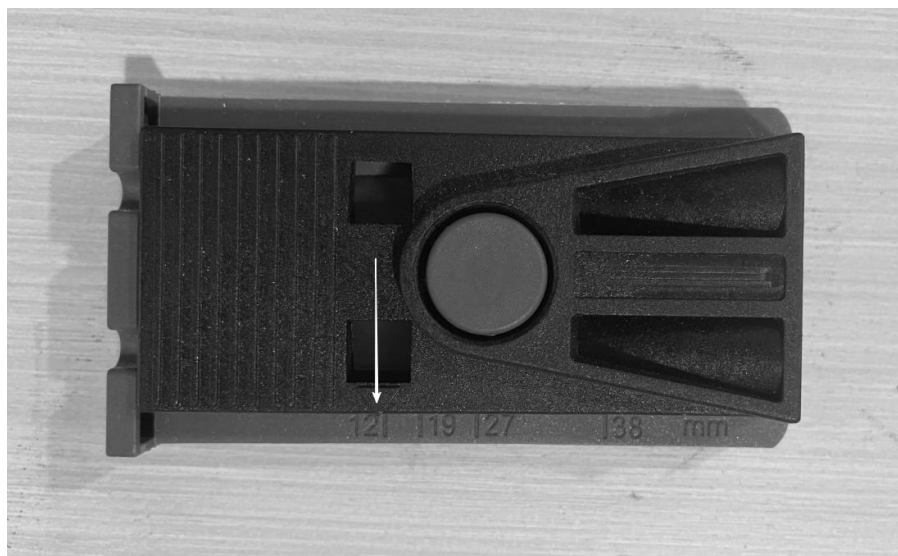

2. Instalación rápida

Ajuste la apertura de los alicates con el perno (un poco menor que el grosor combinado de la placa y el soporte). Al apretar el gatillo, la abrazadera queda fija.

(Las abrazaderas de liberación rápida se venden por separado).



3. Ajusta la profundidad del agujero

El collar de tope está bloqueado en las brocas en una posición igual a L1 como se muestra.

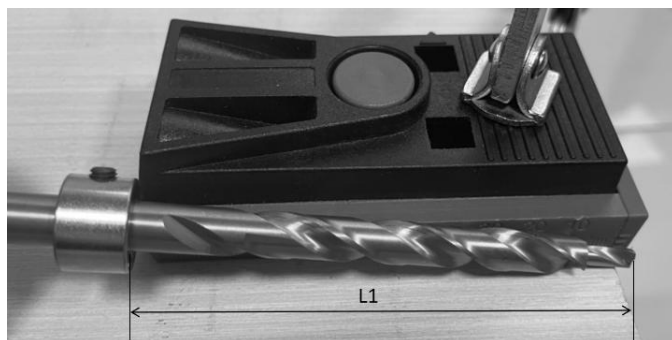

4. Agujero de perforación

Taladre el orificio hasta que el anillo de freno se detenga.

Tenga en cuenta que la dirección de la fuerza de perforación es paralela al orificio piloto. El funcionamiento continuo durante un tiempo prolongado provocará el calentamiento del orificio piloto y una disminución de su vida útil .



Montaje y uso (XK2-2502)

1. Ajuste de grosor regulable

Mide el grosor de tu tabla.

Puede ajustar rápidamente la posición del deslizador según el grosor del tablero.

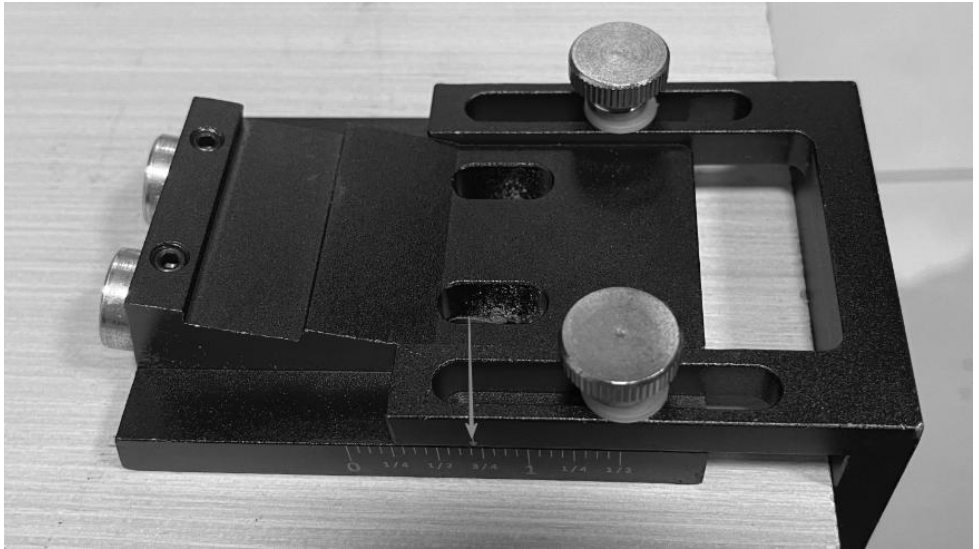

2. Ajuste la profundidad del agujero

El collar de tope está bloqueado en las brocas en una posición igual a L1 como se muestra.

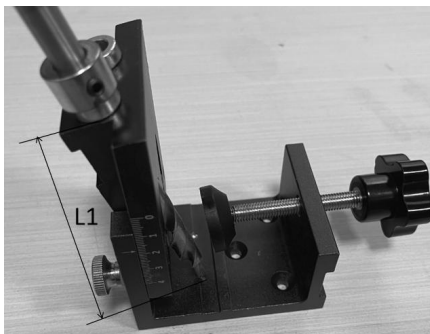

3. Apriete la rueda manual para asegurar la tabla de madera.

4. Taladrar un agujero

Taladre el orificio hasta que el anillo de freno se detenga.

Tenga en cuenta que la dirección de la fuerza de perforación es paralela al orificio piloto. El funcionamiento continuo durante un tiempo prolongado provocará el calentamiento del orificio piloto y una disminución de su vida útil .

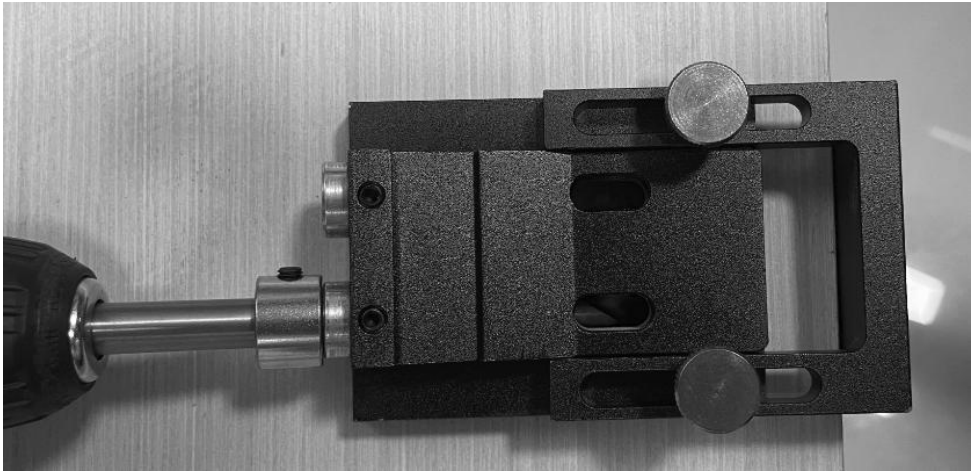

5. Atornillado (XK2-2501 Y XK2-2502)



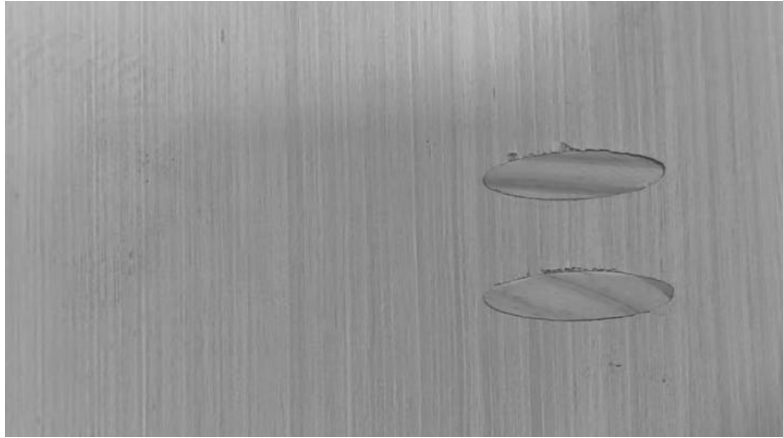

Instrucciones para la resolución de problemas

Problema	Razones	Solución
Hay rebabas alrededor del agujero.	Esta velocidad es demasiado lenta.	Ajuste la velocidad de rotación del destornillador .
El agujero fue perforado.	<ol style="list-style-type: none"> 1. El agujero se perforó demasiado profundo. 2. La plantilla para hacer los agujeros no está fijada. 	<ol style="list-style-type: none"> 1. Ajuste el tope a la posición correcta en la broca. 2. Utilice los alicates para asegurar que la herramienta esté bien sujeta . 3. Compre los tornillos de la longitud adecuada.

Fabricante: Shanghai muxinmuyeyouxiangongsi

Dirección: Shuangchenglu 803nong11hao1602A-1609shi, baoshanqu
Shanghai 200000 CN.

Importado a Australia: SIHAO PTY LTD. 1 ROKEVA STREET,
EASTWOOD

Nueva Gales del Sur 2122 Australia

Importado a EE. UU.: Sanven Technology Ltd. Suite 250, 9166 Anaheim
Lugar: Rancho Cucamonga, CA 91730

UK	REP
-----------	------------

YH CONSULTING LIMITED. C/O YH Consulting
Limited Office 147, Centurion House, London
Road, Staines-upon-Thames, Surrey, TW18 4AX

EC	REP
-----------	------------

E-CrossStu GmbH
Mainzer Landstr.69,
60329 Frankfurt am Main.



VEVOR

Affordable. Reliable. Home Improvement.

DIMA PER FORI TASCABILI

Modello: XK2-2501, XK2-2502

VEVOR

Affordable. Reliable. Home Improvement.

POCKET HOLE JIG

MODELLO: XK2-2501



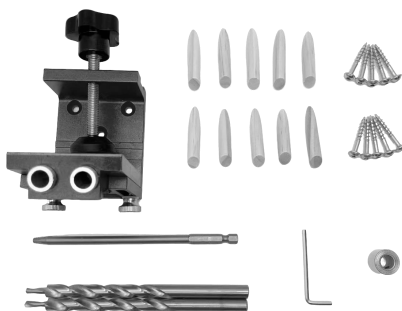

MODELLO: XK2-2502



Queste sono le istruzioni originali, si prega di leggere attentamente tutte le istruzioni del manuale prima dell'uso. VEVOR si riserva la piena interpretazione del proprio manuale utente. L'aspetto del prodotto dipenderà dal prodotto ricevuto. Vi preghiamo di scusarci se non vi informeremo più in caso di aggiornamenti tecnologici o software sul nostro prodotto.

ISTRUZIONI

Grazie mille per aver scelto questa dima per fori . Leggere attentamente tutte le istruzioni prima di utilizzarla. Le informazioni vi aiuteranno a ottenere i migliori risultati possibili.

	Avvertenza: per ridurre il rischio di lesioni, l'utente deve leggere attentamente il manuale di istruzioni.
	Avvertenza: assicurarsi di indossare protezioni per gli occhi quando si utilizza questo prodotto.
	Attenzione! Indossare una maschera protettiva. Lavorando su legno e altri materiali si possono generare polveri nocive per la salute.

AVVERTIMENTO!

Leggere e comprendere tutte le istruzioni prima di utilizzare questa dima per fori tascabili. L'operatore deve seguire le precauzioni di base per ridurre il rischio di lesioni personali e/o danni all'attrezzatura. Conservare questo manuale per avvisi di sicurezza, precauzioni, istruzioni per l'uso, l'ispezione e la manutenzione.

AREA DI LAVORO

1. Operare in un ambiente di lavoro sicuro. Mantenere l'area di lavoro pulita, ben illuminata e priva di distrazioni.
2. Tenere lontano dall'area di lavoro chiunque non indossi l'attrezzatura di sicurezza adeguata.
3. Conservare gli utensili non utilizzati in un luogo sicuro e asciutto per evitare ruggine o danni. Chiudere a chiave la dima per fori tascabili e tenerla fuori

dalla portata dei bambini.

SICUREZZA PERSONALE

ATTENZIONE! Indossare sempre dispositivi di protezione individuale.

DISPOSITIVI DI PROTEZIONE INDIVIDUALE

1. Indossare sempre occhiali di sicurezza antiurto che proteggano frontalmente e lateralmente gli occhi. I dispositivi di protezione per gli occhi devono essere conformi agli standard CSA Z94.3-07 o ANSI Z87.1 in base al tipo di lavoro svolto.
2. Indossare guanti che offrano una protezione adeguata ai materiali di lavoro o che riducano gli effetti delle vibrazioni degli utensili.
3. Indossare indumenti protettivi adatti all'ambiente di lavoro e alla dima per fori tascabili.
4. Si consiglia di indossare calzature antiscivolo per mantenere l'equilibrio e l'appoggio sul posto di lavoro.

PRECAUZIONI PERSONALI

Controllare la dima per fori tascabili, i movimenti personali e l'ambiente di lavoro per evitare lesioni personali o danni alla dima per fori tascabili.

1. Non utilizzare alcun jig per fori tascabili quando si è stanchi o sotto l'effetto di droghe, alcol o medicinali.
2. Evitare di indossare abiti o gioielli che possano impigliarsi nelle parti mobili di un utensile. Tenere i capelli lunghi coperti o legati.

PRECAUZIONI DI SICUREZZA SPECIFICHE

1. Utilizzare la dima per fori tascabili corretta per il lavoro. Questa dima per fori tascabili è stata progettata per una funzione specifica. Non modificare o alterare questa dima per fori tascabili né utilizzarla per scopi diversi da quelli previsti.
2. Tenere le parti del corpo lontane dalle zone soggette a pizzicotti durante l'uso.
3. Ai bambini non è consentito utilizzare questo prodotto se non accompagnati da un adulto
4. Prestare attenzione alla sicurezza durante l'uso per evitare di schiacciare le dita.

AVVERTIMENTO!

NON lasciare che la dimestichezza o la familiarità con il prodotto (acquisita con l'uso ripetuto) sostituiscano la rigorosa osservanza delle norme di sicurezza dell'utensile. Un utilizzo improprio o non sicuro di questo utensile può causare gravi lesioni personali.

Modello e parametri

Modello	XK2-2501	XK2-2502
L'intervallo di spessore adatto per la tavola	Da 1/2 a 1-1/2 pollici (da 12,7 mm a 38,1 mm)	0,47 a 1,89 pollici (da 12 mm a 48 mm)
Numero di fori per la rimozione dei trucioli	2	2

Montaggio e utilizzo (XK2-2501)

1. Impostazione dello spessore regolabile

Misura lo spessore della tua tavola.

È possibile regolare rapidamente la posizione del cursore in base allo spessore della tavola.



2. Fissaggio rapido

Regolare la dimensione dell'apertura della pinza tramite il bullone (leggermente inferiore allo spessore combinato della piastra e del dispositivo di fissaggio). Premendo il grilletto, il morsetto viene fissato.

(I morsetti rapidi devono essere acquistati separatamente.)



3. Regolare la profondità del foro

Il collare di arresto è bloccato sulle punte del trapano in una posizione pari a L_1 come mostrato.

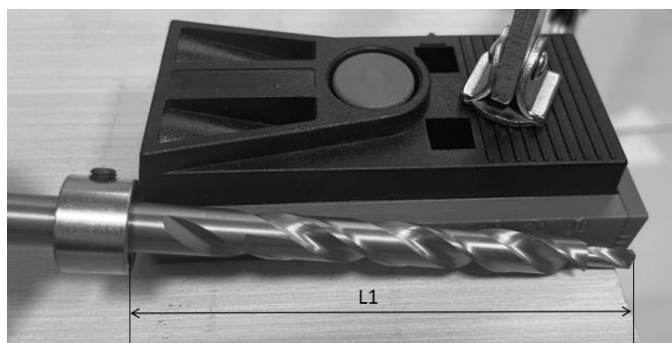

4. Forare il foro

Praticare il foro fino a quando l'anello del freno non si ferma.

Si noti che la direzione della forza di perforazione è parallela al foro pilota. Un funzionamento continuo per un lungo periodo di tempo causerà il riscaldamento del foro pilota e ciò comprometterà la durata .



Montaggio e utilizzo (XK2-2502)

1. Impostazione dello spessore regolabile

Misura lo spessore della tua tavola.

È possibile regolare rapidamente la posizione del cursore in base allo spessore della tavola.

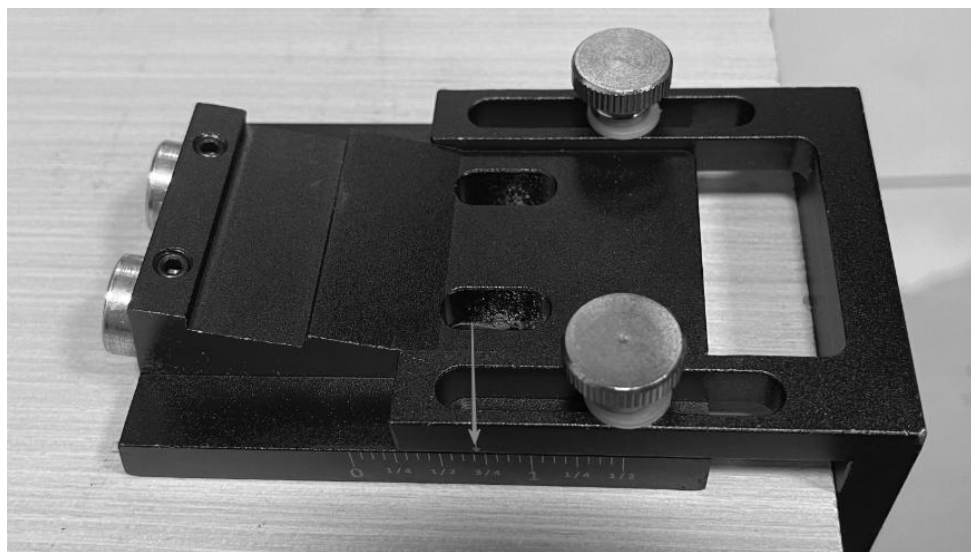

2. Regolare la profondità del foro

Il collare di arresto è bloccato sulle punte del trapano in una posizione pari a L1 come mostrato.

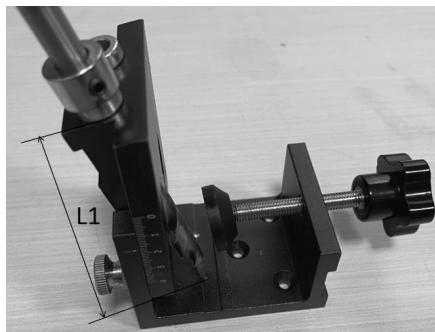

3. Stringere il volantino per fissare la tavola di legno.

4. Praticare un foro

Praticare il foro fino a quando l'anello del freno non si ferma.

Si noti che la direzione della forza di perforazione è parallela al foro pilota. Un funzionamento continuo per un lungo periodo di tempo causerà il riscaldamento del foro pilota e ciò comprometterà la durata .

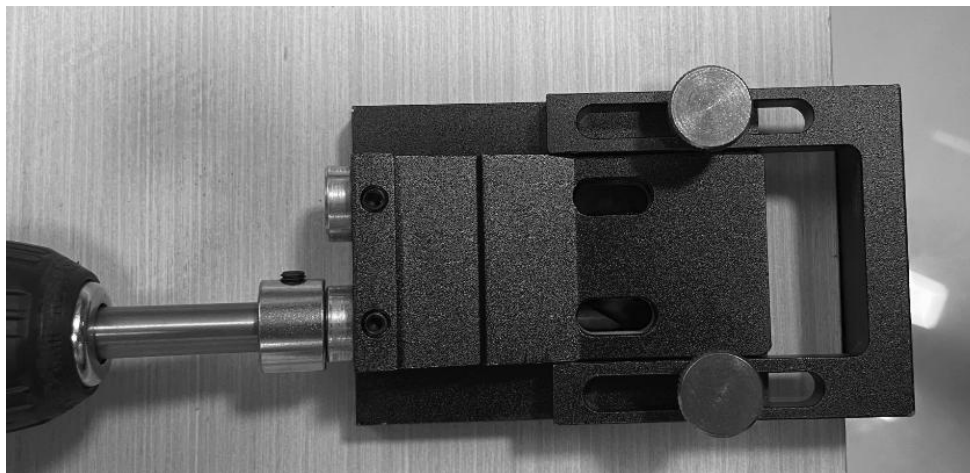

5. Avvitamento (XK2-2501 E XK2-2502)

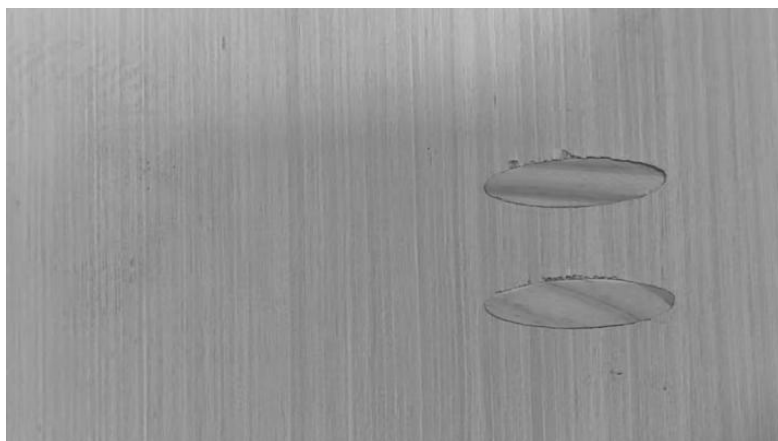

Istruzioni per la risoluzione dei problemi

Problema	Motivi	Soluzione
Ci sono delle sbavature attorno al foro.	Questa velocità è troppo lenta.	Regolare la velocità di rotazione del cacciavite .
Il buco è stato perforato.	<ol style="list-style-type: none">1. Il foro è stato praticato troppo in profondità.2. La dima per i fori non è fissata.	<ol style="list-style-type: none">1. Regolare il collare di arresto nella posizione corretta sulla punta del trapano.2. Utilizzare le pinze per assicurarsi che l'utensile sia fissato .3. Acquistare le viti della lunghezza appropriata

Produttore: Shanghai muxinmuyeyouxiangongsi

Indirizzo: Shuangchenglu 803nong11hao1602A-1609shi, baoshanqu
Shanghai 200000 CN.

Importato in AUS: SIHAO PTY LTD. 1 ROKEVA STREETEASTWOOD
Nuovo Galles del Sud 2122 Australia

Importato negli USA: Sanven Technology Ltd. Suite 250, 9166 Anaheim
Luogo, Rancho Cucamonga, CA 91730

UK	REP
-----------	------------

YH CONSULTING LIMITED. C/O YH Consulting
Limited Office 147, Centurion House, London
Road, Staines-upon-Thames, Surrey, TW18 4AX

EC	REP
-----------	------------

E-CrossStu GmbH
Mainzer Landstr.69,
60329 Frankfurt am Main.



VEVOR

Affordable. Reliable. Home Improvement.

SZABLON DO OTWORÓW KIESZENIOWYCH

Modele: XK2-2501, XK2-2502

VEVOR

Affordable. Reliable. Home Improvement.

POCKET HOLE JIG

MODEL: XK2-2501

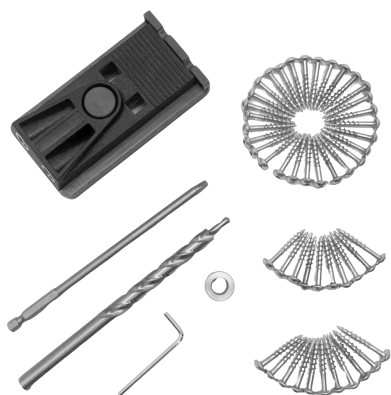

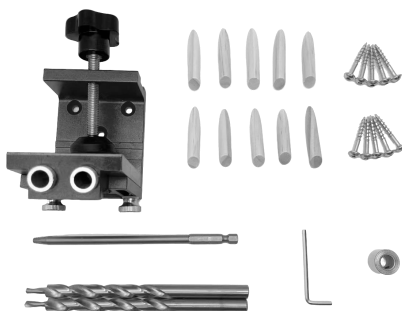

MODEL: XK2-2502



To jest oryginalna instrukcja obsługi. Przed użyciem prosimy o dokładne zapoznanie się z treścią instrukcji. Firma VEVOR zastrzega sobie prawo do jednoznacznej interpretacji niniejszej instrukcji obsługi. Wygląd produktu zależy od stanu, w jakim go otrzymali Państwo. Prosimy o wyrozumiałość, ale nie będziemy Państwa ponownie informować o aktualizacjach technologicznych lub oprogramowania naszego produktu.

INSTRUKCJE

Dziękujemy bardzo za wybór tego szablonu do wiercenia otworów . Przed użyciem prosimy o zapoznanie się z instrukcją. Zawarte w niej informacje pomogą Państwu osiągnąć jak najlepsze rezultaty.

	Ostrzeżenie – Aby zmniejszyć ryzyko obrażeń, użytkownik musi przeczytać Przeczytaj uważnie instrukcję obsługi.
	Ostrzeżenie: Podczas stosowania tego produktu należy nosić okulary ochronne.
	Uwaga! Noś maskę oddechową. Podczas pracy z drewnem i innymi materiałami może powstawać pył szkodliwy dla zdrowia.

OSTRZEŻENIE!

Przed użyciem tego szablonu do otworów kieszeniowych należy przeczytać i zrozumieć wszystkie instrukcje. Operator musi przestrzegać podstawowych środków ostrożności, aby zmniejszyć ryzyko obrażeń ciała i/lub uszkodzenia sprzętu. Zachowaj tę instrukcję, aby zapoznać się z ostrzeżeniami dotyczącymi bezpieczeństwa, środkami ostrożności oraz instrukcjami dotyczącymi obsługi, kontroli i konserwacji.

OBSZAR ROBOCZY

1. Pracuj w bezpiecznym środowisku pracy. Utrzymuj swoje miejsce pracy w czystości, dobrym oświetleniu i bez rozpraszaczy.
2. Nie dopuszczaj do miejsca pracy osób, które nie mają na sobie odpowiedniego sprzętu ochronnego.
3. Nieużywane narzędzia należy przechowywać w bezpiecznym i suchym

miejscu, aby zapobiec ich rdzewieniu lub uszkodzeniu. Zabezpiecz przyrząd do otworów kieszeniowych i trzymaj go poza zasięgiem dzieci.

BEZPIECZEŃSTWO OSOBISTE

UWAGA! Zawsze noś osobisty sprzęt ochronny.

PERSONA I ŚRODKI OCHRONNE

1. Zawsze noś okulary ochronne chroniące przed uderzeniami, zapewniające ochronę oczu z przodu i z boku. Sprzęt do ochrony oczu powinien być zgodny z normami CSA Z94.3-07 lub ANSI Z87.1, w zależności od rodzaju wykonywanej pracy.
2. Noś rękawice zapewniające ochronę dostosowaną do materiałów roboczych lub redukujące skutki wibracji narzędzia.
3. Należy nosić odzież ochronną przeznaczoną do danego środowiska pracy i przyrządu do wiercenia otworów kieszeniowych.
4. Zaleca się noszenie obuwia antypoślizgowego, aby zachować równowagę i równowagę w miejscu pracy.

ŚRODKI OSTROŻNOŚCI OSOBISTE

Kontroluj przyrząd do wiercenia otworów kieszeniowych, swoje ruchy i środowisko pracy, aby uniknąć obrażeń ciała lub uszkodzenia przyrządu do wiercenia otworów kieszeniowych.

1. Nie obsługuj żadnego urządzenia do wiercenia otworów kieszeniowych, gdy jesteś zmęczony lub pod wpływem narkotyków, alkoholu lub leków.
2. Unikaj noszenia ubrań i biżuterii, które mogą wplątać się w ruchome części narzędzia. Długie włosy zakryj lub zwiąż.

SZCZEGÓLNE ŚRODKI BEZPIECZEŃSTWA

1. Użyj odpowiedniego szablonu do otworów kieszeniowych. Ten szablon został zaprojektowany do konkretnego zastosowania. Nie modyfikuj ani nie zmieniaj tego szablonu ani nie używaj go niezgodnie z przeznaczeniem.
2. Podczas stosowania produktu należy trzymać części ciała z dala od miejsc, w których może dojść do przytrzaśnięcia.
3. Dzieciom nie wolno obsługiwać tego produktu bez opieki osoby dorosłej.
4. Podczas użytkowania należy zachować ostrożność, aby uniknąć zmiżdżenia palców.

OSTRZEŻENIE!

NIE pozwól, aby wygoda lub przyzwyczajenie do produktu (nabyte w wyniku wielokrotnego użytkowania) zastąpiły ściśle przestrzeganie zasad bezpieczeństwa użytkowania narzędzia. Niebezpieczne lub nieprawidłowe używanie narzędzia może skutkować poważnymi obrażeniami ciała.

Model i parametry

Model	XK2-2501	XK2-2502
Odpowiedni zakres grubości płyty	od 1/2 do 1-1/2 cala (od 12,7 mm do 38,1 mm)	od 0,47 do 1,89 cala (od 12 mm do 48 mm)
Liczba otworów do usuwania wiórów	2	2

Montaż i użytkowanie (XK2-2501)

1. Regulowane ustawienie grubości

Zmierz grubość swojej deski.

Można szybko dostosować położenie suwaka do grubości deski.



2. Szybkie mocowanie

Dostosuj rozmiar rozwarcia szczypiec za pomocą śruby (nieco mniejszy niż grubość płytki i mocowania łącznie). Naciśnięcie spustu spowoduje zamocowanie zacisku.

(Szybkie zaciski należy zakupić osobno.)



3. Dostosuj głębokość otworu

Kolnierz oporowy jest zablokowany na wiertłach w pozycji równej L1, jak pokazano.

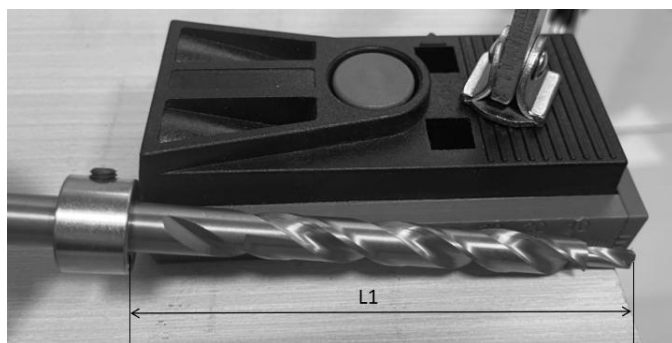

4. Otwór wiertniczy

Wywierć otwór na taką głębokość, aż pierścień hamulcowy się zatrzyma. Należy pamiętać, że kierunek siły wiercenia jest równoległy do otworu pilotażowego. Ciągła praca przez długi czas spowoduje nagrzewanie się otworu pilotażowego i skróci żywotność urządzenia .



Montaż i użytkowanie (XK2-2502)

1. Regulacja grubości

Zmierz grubość swojej deski.

Można szybko dostosować położenie suwaka do grubości deski.

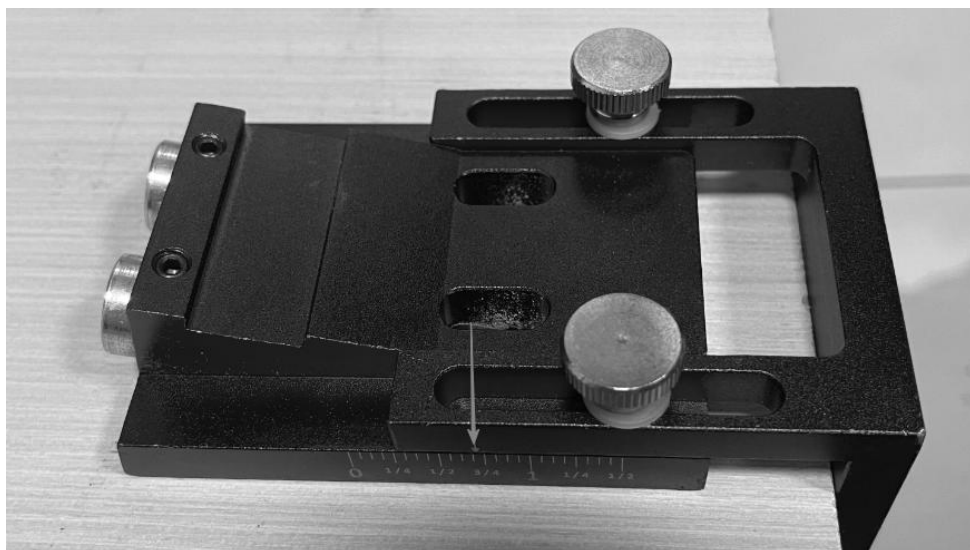

2. Dostosuj głębokość otworu

Kołnierz oporowy jest zablokowany na wiertłach w pozycji równej L1, jak pokazano.

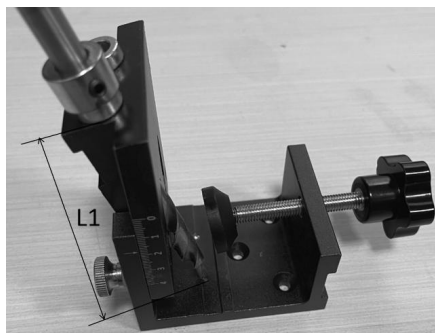

3. Dokręć pokrętko, aby zabezpieczyć deskę drewnianą.

4. Wywierć otwór

Wywierć otwór na taką głębokość, aż pierścień hamulcowy się zatrzyma.

Należy pamiętać, że kierunek siły wiercenia jest równoległy do otworu pilotażowego. Ciągła praca przez długi czas spowoduje nagrzewanie się otworu pilotażowego i skróci żywotność urządzenia .

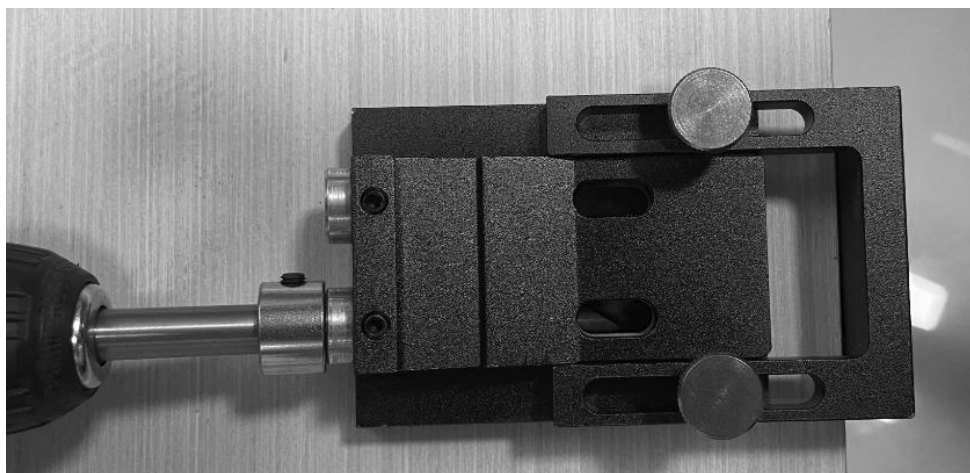

5. Wkręcanie (XK2-2501 I XK2-2502)

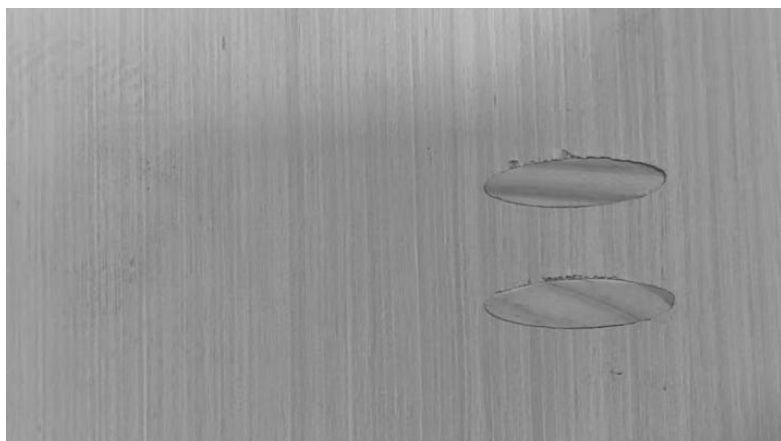

Instrukcja rozwiązywania problemów

Problem	Powody	Rozwiązanie
Wokół otworu widoczne są zadziory.	Ta prędkość jest za mała.	Dostosuj prędkość obrotową śrubokręta .
Otwór został przebity.	<ol style="list-style-type: none">1. Otwór został wywiercony zbyt głęboko.2. Otwór montażowy nie jest zabezpieczony.	<ol style="list-style-type: none">1. Ustaw kołnierz oporowy w odpowiedniej pozycji na wiertle.2. Za pomocą szczypiec sprawdź, czy narzędzie jest dobrze zamocowane .3. Kup śruby o odpowiedniej długości

Producent: Szanghaj muxinmuyeyouxiangongsi

Adres: Shuangchenglu 803nong11hao1602A-1609shi, baoshanqu
Szanghaj 200000 CN.

Importowane do AUS: SIHAO PTY LTD. 1 ROKEVA
STREETEASTWOOD
NSW 2122 Australia

Importowane do USA: Sanven Technology Ltd. Suite 250, 9166 Anaheim
Miejsce, Rancho Cucamonga, CA 91730

UK	REP
-----------	------------

YH CONSULTING LIMITED. C/O YH Consulting
Limited Office 147, Centurion House, London
Road, Staines-upon-Thames, Surrey, TW18 4AX

EC	REP
-----------	------------

E-CrossStu GmbH
Mainzer Landstr.69,
60329 Frankfurt am Main.



VEVOR

Affordable. Reliable. Home Improvement.

JIG FÖR FICKHÅL

Modell: XK2-2501, XK2-2502

MODELL: XK2-2501

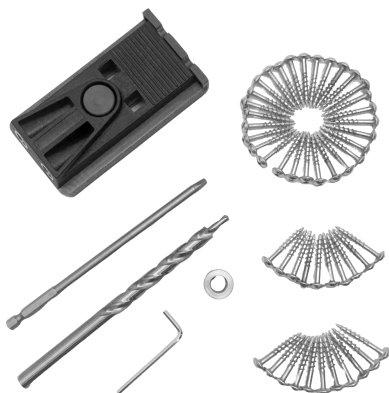

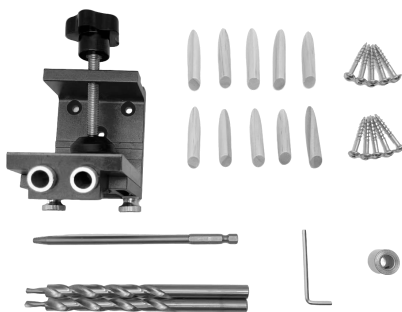

MODELL: XK2-2502



Detta är originalinstruktionerna, vänligen läs alla instruktioner noggrant innan du använder produkten. VEVOR förbehåller sig en tydlig tolkning av vår användarmanual. Produktens utseende ska vara beroende av den produkt du mottagit. Vi ber om ursäkt för att vi inte kommer att informera dig igen om det finns några teknik- eller programuppdateringar för vår produkt.

INSTRUKTIONER

Tack så mycket för att du valde den här håljiggen . Läs alla instruktioner innan du använder den. Informationen hjälper dig att uppnå bästa möjliga resultat.

	Varning – För att minska risken för skador måste användaren läsa bruksanvisningen noggrant.
	Varning - Var noga med att bära ögonskydd när du använder denna produkt.
	Varning! Använd andningsmask. Hälsoskadligt damm kan bildas vid arbete med trä och andra material.

VARNING!

Läs och förstå alla instruktioner innan du använder denna fickhålsjigg. Operatören måste följa grundläggande försiktighetsåtgärder för att minska risken för personskada och/eller skador på utrustningen. Spara denna manual för säkerhetsvarningar, försiktighetsåtgärder, drift- eller inspektions- och underhållsinstruktioner.

ARBETSOMRÅDE

1. Arbeta i en säker arbetsmiljö. Håll arbetsområdet rent, väl upplyst och fritt från distraktioner.
2. Håll personer som inte bär lämplig säkerhetsutrustning borta från arbetsområdet.
3. Förvara oanvända verktyg på ett säkert och torrt ställe för att förhindra rost eller skador. Lås undan håljiggen och förvara den utom räckhåll för barn.

PERSONLIG SÄKERHET

VARNING! Använd alltid personlig skyddsutrustning.

PERSONLIG SKYDDSUTRUSTNING

1. Använd alltid skyddsglasögon som ger skydd för ögonen framifrån och från sidan. Ögonskydd ska uppfylla CSA Z94.3-07- eller ANSI Z87.1-standarderna beroende på vilken typ av arbete som utförs.
2. Använd handskar som ger skydd baserat på arbetsmaterialet eller för att minska effekterna av verktygsvibrationer.
3. Använd skyddskläder som är avsedda för arbetsmiljön och fickhålsjiggen.
4. Halkfria skor rekommenderas för att bibehålla fotfästet och balansen i arbetsmiljön.

PERSONLIGA FÖRSIKTIGHETSÅTGÄRDER

Kontrollera fickhålsjiggen, personliga rörelser och arbetsmiljön för att undvika personskador eller skador på fickhålsjiggen.

1. Använd inte fickhålsjigg när du är trött eller påverkad av droger, alkohol eller mediciner.
2. Undvik att bära kläder eller smycken som kan trassla in sig i verktygets rörliga delar. Håll långt hår täckt eller uppsatt.

SÄRSKILDA SÄKERHETSFÖRSIKTIGHETSÅTGÄRDER

1. Använd rätt jigg för fickhål för jobbet. Denna jigg för fickhål är utformad för en specifik funktion. Modifiera eller ändra inte denna jigg för fickhål och använd den inte för ett oavsett ändamål.
2. Håll kroppsdelar borta från klämbara områden under användning.
3. Barn får inte använda denna produkt utan vuxens sällskap.
4. Var uppmärksam på säkerheten under användning för att undvika att klämma fingrarna.

VARNING!

LÅT INTE bekvämlighet eller förtrogenhet med produkten (vunnen genom upprepad användning) ersätta strikt efterlevnad av verktygets säkerhetsregler. Om du använder detta verktyg på ett osäkert eller felaktigt sätt kan du drabbas av allvarliga personskador.

Modell och parametrar

Modell	XK2-2501	XK2-2502
Lämplig tjocklek för skivan	1/2 till 1-1/2 tum (12,7 mm till 38,1 mm)	0,47 till 1,89 tum (12 mm till 48 mm)
Antal spån borttagningshål	2	2

Montering och användning (XK2-2501)

1. Justerbar tjockleksinställning

Mät tjockleken på din bräda.

Du kan snabbt justera skjutreglagets placering beroende på skivans tjocklek.



2. Snabbmontering

Justera tångens öppningsstorlek med bulten (något mindre än plattans och fixturens tjocklek tillsammans). Genom att trycka på avtryckaren fixeras klämman.

(Snabbklämmor måste köpas separat.)



3. Justera hålets djup

Stoppkragen är låst på borrkronorna i en position lika med L1 som visas.



4. Borra hål

Borra hålets djup tills bromsringen stannar.

Observera att borrkraftens riktning är parallell med pilothålet. Kontinuerlig drift under en längre tid leder till att pilothålet överhettas och till nackdel för livslängden .



Montering och användning (XK2-2502)

1. Justerbar tjockleksinställning

Mät tjockleken på din bräda.

Du kan snabbt justera skjutreglagets placering beroende på skivans tjocklek.

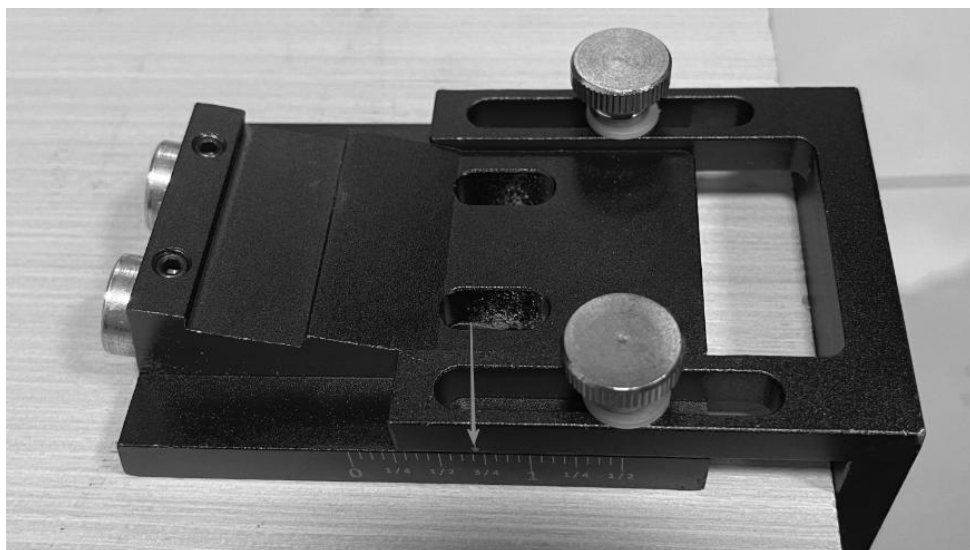

2. Justera hålets djup

Stoppkragen är låst på borrkronorna i en position lika med L1 som visas.

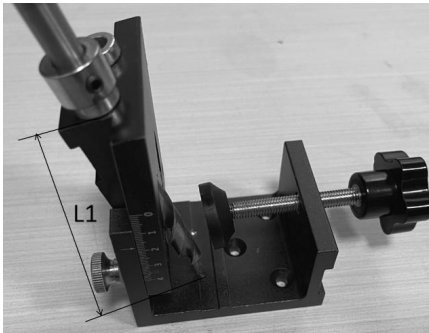

3. Dra åt handhjulet för att fästa träskivan.

4. Borra hål

Borra hålets djup tills bromsringen stannar.

Observera att borrkraftens riktning är parallell med pilothålet. Kontinuerlig drift under en längre tid leder till att pilothålet överhettas och till nackdel för livslängden .

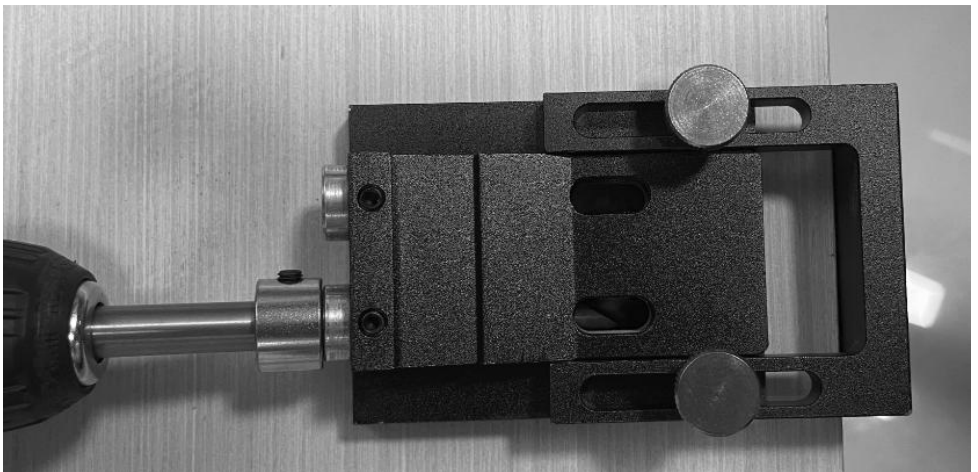

5. Skruvning (XK2-2501 OCH XK2-2502)

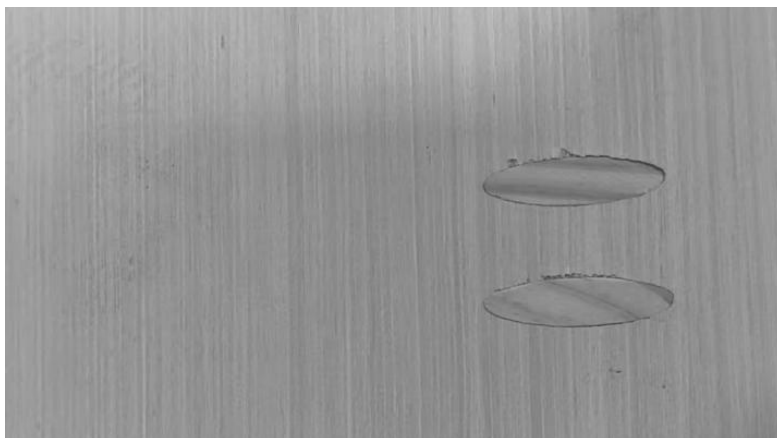

Felsökningsinstruktioner

Problem	Skäl	Lösning
Det finns grader runt hålet.	Denna hastighet är för långsam.	Justera skruvmejselns rotationshastighet .
Hålet var genomborrat.	<ol style="list-style-type: none"> 1. Hålet borrades för djupt. 2. Håljiggen är inte säkrad. 	<ol style="list-style-type: none"> 1. Justera stoppkragen till rätt position på borrkronan. 2. Använd tången för att se till att verktyget sitter fast ordentligt . 3. Köp skruvar i lämplig längd

Tillverkare: Shanghai muxinmuyeyouxiangongsi

Adress: Shuangchenglu 803nong11hao1602A-1609shi, baoshanqu
Shanghai 200000 CN.

Importerad till Australien: SIHAO PTY LTD. 1 ROKEVA
STREETEASTWOOD
NSW 2122 Australien

Importerad till USA: Sanven Technology Ltd. Suite 250, 9166 Anaheim
Plats, Rancho Cucamonga, Kalifornien 91730

UK	REP
-----------	------------

YH CONSULTING LIMITED. C/O YH Consulting
Limited Office 147, Centurion House, London
Road, Staines-upon-Thames, Surrey, TW18 4AX

EC	REP
-----------	------------

E-CrossStu GmbH
Mainzer Landstr.69,
60329 Frankfurt am Main.

