

# VEVOR

**Affordable. Reliable. Home Improvement.**

## **KARAOKE MACHINE**

**MODEL: AP-G552**

Technical Support and E-Warranty Certificate  
[www.vevor.com/support](http://www.vevor.com/support)

# VEVOR

Affordable. Reliable. Home Improvement.

## KARAOKE MACHINE

**MODEL: AP-G552**



This is the original instruction, please read all manual instructions carefully before operating. VEVOR reserves a clear interpretation of our user manual. The appearance of the product shall be subject to the product you received. Please forgive us that we won't inform you again if there are any technology or software updates on our product.

## I. Features

1. Ultra-large magnetic circuit high-sensitivity speaker with high penetrating power, low-frequency shock and perfect medium-/high-frequency representation.
2. The latest decoding chips supporting stable playback of MP3 in up to 32GB USB/TF card.
3. FM radio reception - high-quality digital radio with automatic channel search and storage of up to 30 channels.
4. 3.5mm AUX audio input for each connection to a wide range of sound sources.
5. Built-in high-capacity battery for consecutive playback of up to 12 hours.
6. Connect the microphone, adjustable reverberation, voice and Karaoke function to present outstanding performance.
7. Battery with built-in recharging protection to present a long and stable service life.
8. Built-in low battery and full recharging indication. Human-oriented use.
9. With handle design for best choice of mobile speaker.
10. Microphone input recording to act as your personal business assistant.
11. Support Bluetooth and TWS function.

## II. Recording

### **Recording via External Microphone:**

Connect a storage device (USB/TF card) and short press RECORD key to start recording for a time depending on the storage capacity. During recording, tune the “-ECHO+” knob to the minimum. It is noticeable that the microphone should be located a proper distance away from the speaker to prevent any howl-round or noise.

Notes: This product starts recording from the time as displayed on the LED

screen.

### III. The bluetooth pairing operation and related parameters:

1.Power: switch the power to ON, press the key “MODE” to enter the mode of Bluetooth, the display screen will show “BLUE”.

2.Switch on the Bluetooth function of Mobile phone and searching , while the Mobile phone shows “**AP-G552**”, click the connect directly . mobile phone connection do not need password , if need password , please input”0000” to go on pairing . After success pairing , the speaker will send out a voice of prompt . it is success pairing between mobile phone and Bluetooth speaker.

3.Play the music of your mobile bphone directly and will give out beautiful voice from speaker.

### IV. Functional Operations and Features

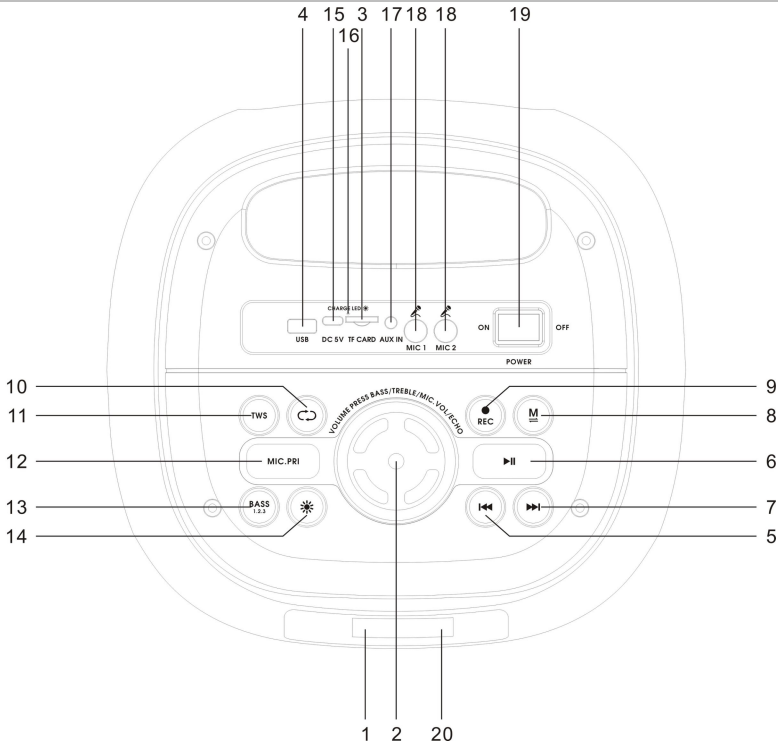

1. LED Screen.
2. VOLUME PRESS BASS/TREBLE/MIC.VOL/ECHO: By default the master volume adjustment, short press once for bass adjustment, short press twice for high pitch adjustment. short press three times for microphone volume adjustment, short press four times for microphone reverb adjustment, adjust each time for four seconds without operation automatically jump back to the master volume adjustment, in each mode, adjust the knob to control the volume.
3. TF Port: Read audio files in MP3 format in TF card in capacity up to 32G (FAT32).
4. USB Port: Read audio files in MP3 format in USB storage device in capacity up to 32G (FAT32).
5. ⏮: In the play status of USB/TF Card/Bluetooth, short press it to select the previous song. In FM receiving status, short press it to select the previous channel after a full station search has been executed.
6. ⏸ /SCAN: In USB/TF card/Bluetooth reading status, short press it to play/pause. In FM receiving status, long press it to execute a full search (it is recommended to execute at least one full search before using radio receiving function. All founded stations will be saved even in power-off). In AUX input / FM radio status, short press it to toggle between mute and normal volume.
7. ⏭: In USB/TF card/Bluetooth reading status, short press it to go to the next song. In FM receiving status, short press it to select the next channel after a full station search has been executed.
8. MODE/SHIFT: Short press it to toggle between USB/TF/AUX/Bluetooth/FM modes. long press it to toggle between recording folder and MP3 folder.
9. Recording/DEL: Short press it to enable recording. During recording, reverberation should be tuned to the minimum. Long press it to delete a recording file. Recording in Microphone mode is available.
10. REPEAT: In USB/TF card reading status, Short press it to select one of

four playback sequencing modes (All - play all tracks in sequence; RAND - play in random; ONE - repeat one track; FOL - repeat all tracks in a folder).

11. TWS: TWS interconnection mode: open the two machines that need interconnection at the same time, and switch to bluetooth mode at the same time, Pair one of them with the mobile phone's bluetooth to play music. Short press the TWS button on the machines to connect with another machines. After successful connection, synchronous music will be played. Short press the TWS button on the machines to exit the interconnection mode.

12. MIC PRIORITY: Connect the microphone, short press the key, into the microphone priority mode.

13. BASS1.2.3: Short press to switch between indoor and bass boost and outdoor modes.

14. : Short press it is LED light mode button.

15. DC 5V INPUT: DC 5V recharging port.

16. Recharging indicator light: When recharger is connected, the red light turns on. When the device is fully recharged, the light turns off.

17. AUX IN: External sound source input port (plug-and-play).

18. Microphone input: Microphone input jack.







19. Power: Power switch.

20. Remote Control Receiver.

## V. Operation Instructions on Remote Control

1. Power Button: Short press it to enter standby mode; short press it again to resume. If no device is connected, the system goes to " BT ".

2. : In USB/TF/AUX/Bluetooth/FM mode, short press it to mute the device.

3. BASS1.2.3: Same functions as "BASS1.2.3" on the master device.
4. MODE: Same functions as "MODE" on the master device.
5. BASS-: Bass volume down control button.
6. BASS+: Bass volume elevated control button.
7. TWS: In bluetooth mode, Short press the TWS button to enter bluetooth interconnection mode.
8.  : Short press it is LED light mode button.
9. VOL+: Master volume elevated control button.
10. VOL-: Master volume down control button.
11.  : Functions as "  " on the master device.
12.  : Functions as "  " on the master device.
13.  : Functions as "  " on the master device.
14. Numeric Keys 0~9: In USB/TF card reading status, to play Track 12, just input numbers "1" and "2", and in 2 seconds the system will go to Track 12 and start playback. Any input of number larger than number of the total available tracks is invalid. In FM status, to listen to channel 107.5MHZ, just input "1075".

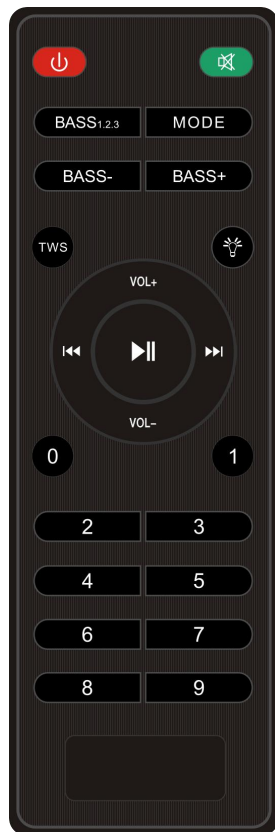

**CAUTION:**

**Please Be sure to charge while music distorted.**

**Manufacturer:** Shanghaimuxinmuyeyouxiangongsi

**Address:** Shuangchenglu 803nong11hao1602A-1609shi, baoshanqu, shanghai 200000 CN.

**Imported to AUS:** SIHAO PTY LTD. 1 ROKEVA STREETEASTWOOD NSW 2122 Australia

**Imported to USA:** Sanven Technology Ltd. Suite 250, 9166 Anaheim Place, Rancho Cucamonga, CA 91730

<b>UK</b>	<b>REP</b>
-----------	------------

YH CONSULTING LIMITED. C/O YH Consulting Limited Office 147, Centurion House, London Road, Staines-upon-Thames, Surrey, TW18 4AX

<b>EC</b>	<b>REP</b>
-----------	------------

E-CrossStu GmbH  
Mainzer Landstr.69,  
60329 Frankfurt am Main.



**Technical Support and E-Warranty Certificate**  
[www.vevor.com/support](http://www.vevor.com/support)

# VEVOR

**Affordable. Reliable. Home Improvement.**

## **MACHINE DE KARAOKÉ**

**MODÈLE : AP-G552**

Assistance technique et certificat de garantie électronique  
[www.vevor.com/support](http://www.vevor.com/support)

# VEVOR

Affordable. Reliable. Home Improvement.

## KARAOKE MACHINE

MODÈLE : AP-G552



Ceci est le mode d'emploi d'origine. Veuillez lire attentivement l'intégralité du manuel avant utilisation. VEVOR se réserve le droit d'interpréter clairement ce manuel d'utilisation. L'apparence du produit dépend du produit que vous avez reçu. Veuillez nous excuser pour les éventuelles mises à jour technologiques ou logicielles.

## VI. Caractéristiques

12. Haut-parleur haute sensibilité à circuit magnétique ultra-large avec haute pouvoir pénétrant, choc basse fréquence et représentation parfaite des moyennes/hautes fréquences.
13. une carte USB /TF jusqu'à 32 Go .
14. Réception radio FM - radio numérique de haute qualité avec recherche automatique des chaînes et stockage jusqu'à 30 chaînes .
15. Entrée audio AUX 3,5 mm pour chaque connexion à une large gamme de sources sonores.
16. Batterie haute capacité intégrée pour une lecture consécutive jusqu'à 1 à 2 heures.
17. Connectez le microphone , la réverbération réglable, la voix et la fonction Karaoke pour présenter des performances exceptionnelles .
18. Batterie avec protection de recharge intégrée pour présenter une durée de vie longue et stable.
19. Indicateur intégré de batterie faible et de charge complète. Utilisation ergonomique.
20. Avec une conception de poignée pour le meilleur choix d'enceinte mobile .
21. Enregistrement d'entrée microphone pour agir comme votre assistant professionnel personnel.
22. Prise en charge des fonctions Bluetooth et TWS .

## VII. Enregistrement

### **Enregistrement via un microphone externe :**

Connectez un périphérique de stockage (USB/carte TF) et appuyez brièvement sur la touche ENREGISTREMENT pour démarrer l'enregistrement. La durée d'enregistrement dépend de la capacité de stockage. Pendant l'enregistrement, réglez le bouton « -ECHO+ » au

minimum. Il est important de placer le microphone à une distance appropriée de l'enceinte pour éviter tout bourdonnement ou bruit parasite. Remarques : Ce produit démarre l'enregistrement à partir de l'heure affichée sur l'écran LED.

## **VIII. L'opération d'appairage Bluetooth et les paramètres associés :**

1. Alimentation : mettez l'appareil sur ON, appuyez sur la touche « MODE » pour entrer dans le mode de Bluetooth, l'écran d'affichage affichera « BLEU ».
2. Activez la fonction Bluetooth de votre téléphone et effectuez une recherche. Lorsque le téléphone affiche « **AP-G552** », cliquez directement sur « Connecter ». La connexion au téléphone ne nécessite pas de mot de passe. Si nécessaire, saisissez « 0000 » pour lancer l'appairage. Une fois l'appairage réussi, l'enceinte émet un message vocal. L'appairage entre le téléphone et l'enceinte Bluetooth est terminé.
3. Jouez directement la musique de votre téléphone portable et vous entendrez une belle voix depuis le haut-parleur.

## **IX. Opérations et fonctionnalités fonctionnelles**

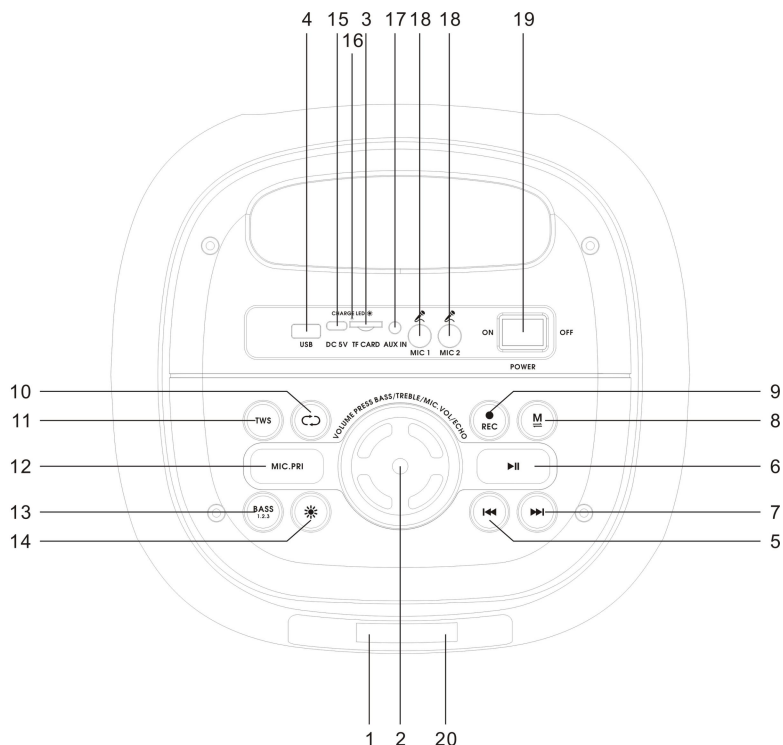

21. Écran LED.

22. VOLUME APPUYEZ SUR BASS/TREBLE/MIC . VOL/ECHO : Par défaut, le réglage du volume principal, appuyez brièvement une fois pour le réglage des basses, appuyez brièvement deux fois pour le réglage des aigus. appuyez brièvement trois fois pour le microphone réglage du volume, appuyez brièvement quatre fois pour la réverbération du microphone réglage, ajuster à chaque fois pendant quatre secondes sans opération revenez automatiquement au réglage du volume principal, dans chaque mode , ajustez le bouton pour contrôler le volume.

23. Port TF : Lisez des fichiers audio au format MP3 sur une carte TF d'une capacité allant jusqu'à 32 Go (FAT32).

24. Port USB : Lisez des fichiers audio au format MP3 sur un périphérique de stockage USB d'une capacité allant jusqu'à 32 Go (FAT32).

25. ⏮: En mode lecture (USB, carte TF ou Bluetooth), appuyez

brèvement pour sélectionner la chanson précédente. En mode réception FM, appuyez brièvement pour sélectionner la chaîne précédente après une recherche complète .

26. **▶||** /SCAN : En mode lecture USB/ carte TF / Bluetooth, appuyez brièvement pour lancer la lecture/pause. En mode réception FM, appuyez longuement pour lancer une recherche complète (il est recommandé d'effectuer au moins une recherche complète avant d'utiliser la fonction de réception radio. Toutes les stations trouvées seront enregistrées, même hors tension). En mode entrée AUX / radio FM, appuyez brièvement dessus pour basculer entre le volume muet et le volume normal .

27. **▶▶**: En mode lecture USB/carte TF / Bluetooth, appuyez brièvement pour passer à la chanson suivante . En mode réception FM, appuyez brièvement pour sélectionner la station suivante après une recherche complète .

28. **MODE /MAJ** : Appuyez brièvement dessus pour basculer entre les modes USB/TF/ AUX /Bluetooth /FM . Appuyez longuement dessus pour basculer entre le dossier d'enregistrement et le dossier MP3 .

29. **Enregistrement/SUPPR** : Appuyez brièvement pour activer l'enregistrement. Pendant l'enregistrement, la réverbération doit être réglée au minimum. Appuyez longuement pour supprimer un fichier enregistré. L'enregistrement en mode microphone est disponible .

30. **RÉPÉTITION** : Dans la carte USB/ TF état de lecture , Appuyez brièvement dessus pour sélectionner l'un des quatre modes de séquençage de lecture (Tous - lire toutes les pistes en séquence ; RAND - lire de manière aléatoire ; UN - répéter une piste ; FOL - répéter toutes les pistes d'un dossier) .

31. **TWS** : Mode d'interconnexion TWS : connectez simultanément les deux appareils à connecter et passez en mode Bluetooth. Associez l'un d'eux au Bluetooth du téléphone pour écouter de la musique. Appuyez brièvement sur le bouton TWS de l'appareil pour vous connecter à l'autre. Une fois la connexion établie, la musique sera diffusée simultanément. Appuyez brièvement sur le bouton TWS de l'appareil pour quitter le mode

d'interconnexion .

32. MIC PRIORITÉ : Connectez le microphone, appuyez brièvement sur la touche, en mode priorité microphone .

33. BASS 1.2.3 : Appuyez brièvement pour basculer entre les modes intérieur et extérieur, ainsi que les modes d'amplification des basses.

34.  : Appuyez brièvement dessus Bouton de mode d'éclairage LED .

35. ENTRÉE DC 5 V : Port de recharge DC 5 V.

36. Témoin de charge : lorsque le chargeur est branché, le voyant rouge s'allume. Lorsque l'appareil est complètement rechargé, le voyant s'éteint .

37. AUX IN : Port d'entrée de source sonore externe (plug-and-play) .

38. Entrée microphone : Prise d'entrée microphone .

39. Pouvoir: Interrupteur d'alimentation .







40. Récepteur de télécommande .

## **X. Instructions d'utilisation de la télécommande**

15. Bouton d'alimentation : appuyez brièvement pour passer en mode veille ; appuyez à nouveau brièvement pour reprendre l'activité. Si aucun appareil n'est connecté, le système passe en mode « BT ».

16.  : En mode USB/TF/ AUX / Bluetooth /FM , appuyez brièvement dessus pour mettre l'appareil en sourdine .

17. BASS 1.2.3 : Idem fonctionne comme « BASS 1.2.3 » sur l'appareil maître .

18. **MODE** : Mêmes fonctions que « **MODE** » sur l'appareil maître .
19. **BASS-** : Bouton de contrôle du volume des basses .
20. **BASS+** : Volume des basses bouton de commande surélevé.
21. **TWS** : En mode Bluetooth, appuyez brièvement sur le bouton TWS pour entrer en mode d'interconnexion Bluetooth .
22.  : Appuyez brièvement dessus Bouton de mode d'éclairage LED .
23. **V OL +** : Volume principal bouton de commande surélevé.
24. **V OL -** : Bouton de contrôle du volume principal vers le bas .
25.  : Fonctionne comme «  » sur l'appareil maître.
26.  : Fonctionne comme «  » sur l'appareil maître.
27.  : Fonctionne comme «  » sur l'appareil maître.
28. Touches numériques 0 à 9 : En mode lecture de carte USB/TF, pour écouter la piste 12, saisissez simplement les chiffres « 1 » et « 2 ». En 2 secondes, le système accède à la piste 12 et lance la lecture. Toute saisie d'un nombre supérieur au nombre total de pistes disponibles est invalide . En mode FM, pour écouter la station 107,5 MHz, saisissez simplement « 1075 » .

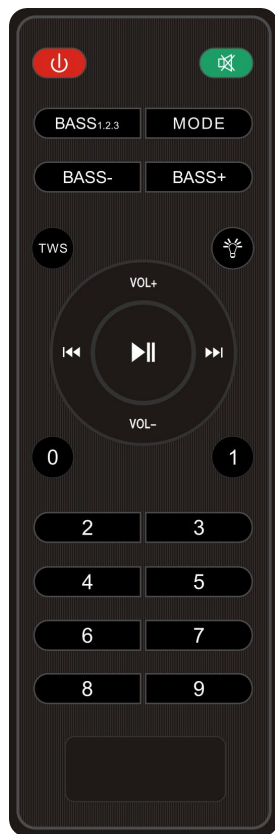

## **PRUDENCE:**

**Assurez-vous de charger pendant que la musique est déformée.**

**Fabricant** : Shanghaimuxinmuyeyouxiangongsi

**Adresse** : Shuangchenglu 803nong11hao1602A-1609shi, baoshanqu, Shanghai 200 000 CN.

**Importé en Australie** : SIHAO PTY LTD. 1 ROKEVA STREET, ASTWOOD NSW 2122 Australie

**Importé aux États-Unis** : Sanven Technology Ltd. Suite 250, 9166 Anaheim

Lieu, Rancho Cucamonga, CA 91730

<b>UK</b>	<b>REP</b>
-----------	------------

YH CONSULTING LIMITED. C/O YH Consulting Limited Office 147, Centurion House, London Road, Staines-upon-Thames, Surrey, TW18 4AX

<b>EC</b>	<b>REP</b>
-----------	------------

E-CrossStu GmbH  
Mainzer Landstr.69,  
60329 Frankfurt am Main.



**Assistance technique et certificat de garantie électronique**  
[www.vevor.com/support](http://www.vevor.com/support)

# VEVOR

**Affordable. Reliable. Home Improvement.**

## **KARAOKE-MASCHINE**

**MODELL: AP-G552**

Technischer Support und E-Garantie-Zertifikat  
[www.vevor.com/support](http://www.vevor.com/support)

# VEVOR

Affordable. Reliable. Home Improvement.

## KARAOKE MACHINE

**MODELL: AP-G552**



Dies ist die Originalanleitung. Bitte lesen Sie alle Anweisungen sorgfältig durch, bevor Sie das Gerät in Betrieb nehmen. VEVOR behält sich das Recht vor, die Bedienungsanleitung klar und deutlich zu interpretieren. Das Aussehen des Produkts hängt vom gelieferten Produkt ab. Bitte haben Sie Verständnis dafür, dass wir Sie nicht erneut über Technologie- oder Software-Updates informieren.

## **XI. Merkmale**

23. Ultragroßer hochempfindlicher Magnetkreislautsprecher mit hoher Durchschlagskraft, Niederfrequenzstoß und perfekte Mittel-/Hochfrequenzdarstellung.
24. Die neuesten Dekodierschips unterstützen die stabile Wiedergabe von MP3 auf B- U- SB- /TF-Karten mit bis zu 32 GB.
25. UKW-Radioempfang – hochwertiges Digitalradio mit automatischer Sendersuche und Speicherung von bis zu 30 Sendern .
26. 3. 5-mm-AUX-Audioeingang für jede Verbindung zu einer Vielzahl von Tonquellen.
27. Eingebauter Akku mit hoher Kapazität für ununterbrochene Wiedergabe von bis zu 1 - 2 Stunden.
28. Schließen Sie das Mikrofon an und nutzen Sie die einstellbare Nachhall-, Sprach- und Karaoke-Funktion, um eine herausragende Leistung zu präsentieren .
29. Akku mit integriertem Ladeschutz für eine lange und stabile Lebensdauer.
30. Eingebaute Anzeige für niedrigen Batteriestand und vollständiges Aufladen. Benutzerorientierte Verwendung.
31. Mit Griffdesign für die beste Wahl eines mobilen Lautsprechers .
32. Mikrofon-Eingangsaufzeichnung, um als Ihr persönlicher Geschäftsassistent zu fungieren.
33. Unterstützt Bluetooth und TWS -Funktion.

## **XII. Aufnahme**

### **Aufnahme über externes Mikrofon:**

Schließen Sie ein Speichergerät (USB/TF-Karte) an und drücken Sie kurz die Aufnahmetaste, um die Aufnahmezeit zu starten. Die Aufnahmedauer

hängt von der Speicherkapazität ab. Stellen Sie während der Aufnahme den „-ECHO+“-Regler auf Minimum. Achten Sie darauf, dass sich das Mikrofon in ausreichendem Abstand zum Lautsprecher befindet, um Störgeräusche zu vermeiden.

Hinweise: Dieses Produkt beginnt mit der Aufnahme ab der auf dem LED-Bildschirm angezeigten Zeit.

### **XIII. Der Bluetooth-Kopplungsvorgang und zugehörige Parameter:**

1. Power : Schalten Sie das Gerät ein und drücken Sie die Taste „MODE“, um in den Modus zu wechseln. Bluetooth, auf dem Display wird „BLAU“ angezeigt.

2. Schalten Sie die Bluetooth-Funktion Ihres Mobiltelefons ein und suchen Sie nach dem Gerät. Während das Mobiltelefon „ **AP-G552** “ anzeigt, klicken Sie direkt auf „Verbinden“. Für die Verbindung mit dem Mobiltelefon ist kein Passwort erforderlich. Falls Sie ein Passwort benötigen, geben Sie bitte „0000“ ein, um die Kopplung zu starten. Nach erfolgreicher Kopplung ertönt eine Sprachansage. Die Kopplung zwischen Mobiltelefon und Bluetooth-Lautsprecher ist erfolgreich.

3. Spielen Sie die Musik Ihres Mobiltelefons direkt ab und lassen Sie sich eine schöne Stimme über den Lautsprecher geben.

### **XIV. Funktionsabläufe und Funktionen**

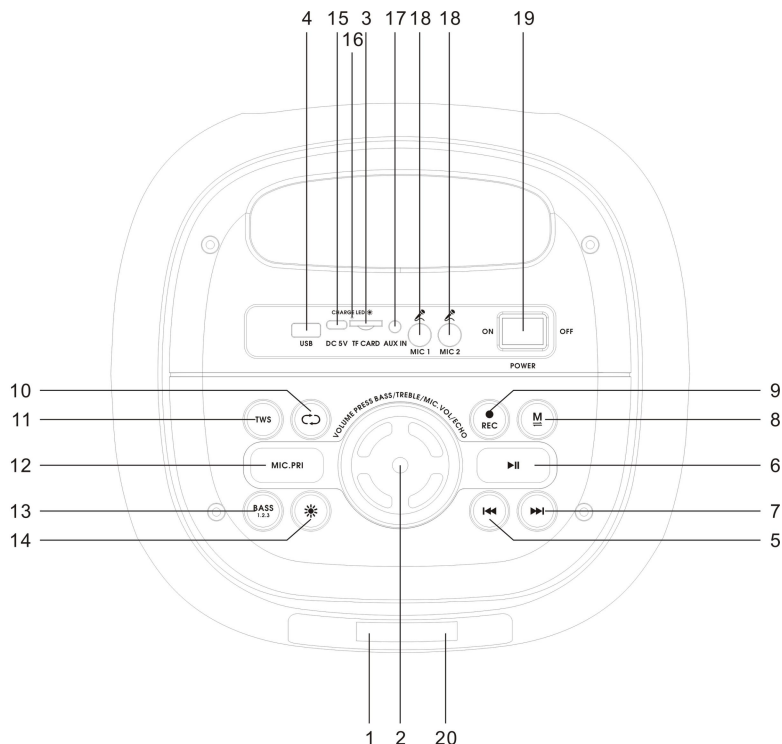

41. LED-Bildschirm.

42. VOLUMEN DRÜCKEN SIE BASS/TREBLE/MIC . VOL/ECHO : Standardmäßig ist die Master-Lautstärkeregelung, kurz drücken Einmal drücken für Basseinstellung, zweimal kurz drücken für Höheneinstellung, dreimal kurz drücken für Mikrofon Lautstärkeregelung, viermal kurz drücken für Mikrofonhall Einstellung, Einstellung jedes Mal vier Sekunden lang ohne Bedienung Springen Sie automatisch zurück zur Hauptlautstärkeeinstellung. Stellen Sie in jedem Modus den Knopf ein , um die Lautstärke zu regeln.

43. TF-Anschluss: Lesen Sie Audiodateien im MP3-Format auf TF-Karten mit einer Kapazität von bis zu 32 GB (FAT32).

44. USB-Anschluss: Lesen Sie Audiodateien im MP3-Format auf USB-Speichergeräten mit einer Kapazität von bis zu 32 GB (FAT32).

45. ⏮: Drücken Sie im Wiedergabestatus von USB/TF-Karte/ Bluetooth

kurz darauf, um den vorherigen Song auszuwählen . Drücken Sie im UKW-Empfangsstatus kurz darauf, um den vorherigen Kanal auszuwählen , nachdem eine vollständige Sendersuche ausgeführt wurde .

46. ►|| /SCAN : Beim Lesen von USB/ TF- Karte / Bluetooth drücken Sie kurz darauf, um abzuspielen/anzuhalten. Beim FM-Empfang drücken Sie lange darauf, um eine vollständige Suche auszuführen (es wird empfohlen, vor der Verwendung der Radioempfangsfunktion mindestens eine vollständige Suche auszuführen. Alle gefundenen Sender werden auch beim Ausschalten gespeichert). Im AUX-Eingangs-/FM-Radio-Status drücken Sie kurz darauf, um zwischen Stummschaltung und normaler Lautstärke umzuschalten .

47. ►►: Beim Lesen einer USB-/TF-Karte / Bluetooth drücken Sie kurz darauf, um zum nächsten Lied zu gelangen . Beim Empfangen von UKW drücken Sie kurz darauf, um nach einer vollständigen Sendersuche den nächsten Kanal auszuwählen .

48. M ODE /SHIFT: Drücken Sie kurz, um zwischen den Modi USB/TF/ AUX /Bluetooth /FM umzuschalten . Drücken Sie lange, um zwischen Aufnahmeordner und MP3-Ordner umzuschalten .

49. Aufnahme/LÖSCHEN: Kurz drücken, um die Aufnahme zu aktivieren. Während der Aufnahme sollte der Nachhall auf ein Minimum eingestellt sein. Lang drücken, um eine Aufnahme-Datei zu löschen. Aufnahme im Mikrofonmodus ist möglich .

50. WIEDERHOLEN: Auf USB/ TF -Karte Lesestatus , Drücken Sie kurz darauf, um einen von vier Wiedergabesequenzmodi auszuwählen (Alle – alle Titel nacheinander abspielen; RAND – in zufälliger Reihenfolge abspielen; ONE – einen Titel wiederholen; FOL – alle Titel in einem Ordner wiederholen) .

51. TWS: TWS-Verbindungsmodus: Öffnen Sie die beiden Geräte, die gleichzeitig verbunden werden sollen, und wechseln Sie gleichzeitig in den Bluetooth-Modus . Koppeln Sie eines der Geräte mit dem Bluetooth Ihres Mobiltelefons, um Musik abzuspielen. Drücken Sie kurz die TWS-Taste auf

den Geräten, um eine Verbindung mit anderen Geräten herzustellen. Nach erfolgreicher Verbindung wird synchron Musik abgespielt. Drücken Sie kurz die TWS-Taste auf den Geräten, um den Verbindungsmodus zu beenden .

52. Mikrofon PRIORITÄT: Schließen Sie das Mikrofon an, drücken Sie kurz die Taste, um in den Mikrofonprioritätsmodus zu wechseln .

53. BASS 1.2.3 : Kurz drücken, um zwischen den Modi „Innenbereich“, „Bass Boost“ und „Außenbereich“ zu wechseln.

54. : Kurz drücken ist Taste für den LED- Lichtmodus .

55. DC 5 V -EINGANG : DC 5 V-Ladeanschluss .

56. Ladekontrollleuchte: Wenn das Ladegerät angeschlossen ist, leuchtet die rote Leuchte. Wenn das Gerät vollständig geladen ist, erlischt die Leuchte .

57. AUX IN: Eingangsanschluss für externe Tonquelle (Plug-and-Play) .

58. Mikrofoneingang: Mikrofoneingangsbuchse .

59. Leistung: Netzschalter .







60. Fernbedienungsempfänger .

## **XV. Bedienungsanleitung auf der Fernbedienung**

29. Ein-/Ausschalter: Kurz drücken, um in den Standby-Modus zu wechseln; erneut kurz drücken, um den Standby-Modus fortzusetzen. Wenn kein Gerät angeschlossen ist, wechselt das System in den BT-Modus.

30. : Im USB/TF/ AUX / Bluetooth /FM -Modus kurz drücken, um das Gerät stummzuschalten .

31. BASS 1.2.3 : Gleich funktioniert auf dem Master-Gerät als „ BASS 1.2.3 “ .

32. M ODE : Gleiche Funktionen wie „M ODE “ auf dem Master-Gerät .
33. BASS-: Taste zum Verringern der Basslautstärke .
34. BASS+: Basslautstärke erhöhter Steuerknopf.
35. TWS: Drücken Sie im Bluetooth-Modus kurz die TWS-Taste, um in den Bluetooth-Verbindungsmodus zu wechseln .
36.  : Kurz drücken, es ist Taste für den LED-Lichtmodus .
37. V OL + : Gesamtlautstärke erhöhter Steuerknopf.
38. V OL - : Haupttaste zum Verringern der Lautstärke .
39.  : Funktioniert als „  ” auf dem Master-Gerät.
40.  : Funktioniert als „  ” auf dem Master-Gerät.
41.  : Funktioniert als „  ” auf dem Master-Gerät.
42. Zifferntasten 0–9: Um Titel 12 abzuspielen, geben Sie beim Lesen einer USB-/TF-Karte einfach die Ziffern „1“ und „2“ ein. Das System wechselt innerhalb von 2 Sekunden zu Titel 12 und startet die Wiedergabe. Zahleneingaben, die die Gesamtzahl der verfügbaren Titel überschreiten, sind ungültig . Um im UKW-Modus den Kanal 107,5 MHz zu hören, geben Sie einfach „1075“ ein .

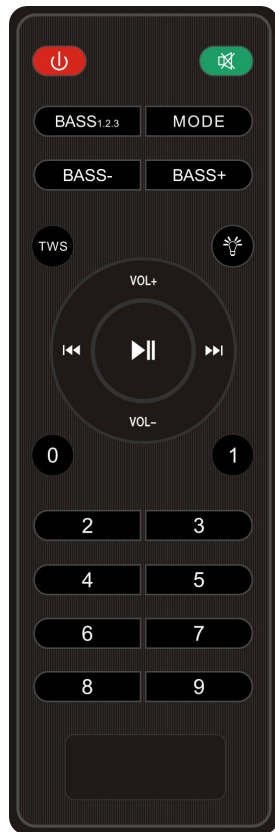

## VORSICHT:

**Bitte achten Sie darauf, dass der Ladevorgang bei verzerrter**

**Musik erfolgt.**

**Hersteller:** Shanghai muxinmuyeyouxiangongsi

**Adresse:** Shuangchenglu 803nong11hao1602A-1609shi, baoshanqu, Shanghai 200.000 CN.

**Nach AUS importiert:** SIHAO PTY LTD. 1 ROKEVA  
STREETEASTWOOD  
NSW 2122 Australien

**Importiert in die USA:** Sanven Technology Ltd. Suite 250, 9166 Anaheim Place, Rancho Cucamonga, CA 91730



YH CONSULTING LIMITED. C/O YH Consulting  
Limited Office 147, Centurion House, London  
Road, Staines-upon-Thames, Surrey, TW18 4AX



E-CrossStu GmbH  
Mainzer Landstr.69,  
60329 Frankfurt am Main.



**Technischer Support und E-Garantie-Zertifikat**  
[www.vevor.com/support](http://www.vevor.com/support)

# **VEVOR**

**Affordable. Reliable. Home Improvement.**

## **MACCHINA PER KARAOKE**

**MODELLO: AP-G552**

Supporto tecnico e certificato di garanzia elettronica  
[www.vevor.com/support](http://www.vevor.com/support)

# VEVOR

Affordable. Reliable. Home Improvement.

## KARAOKE MACHINE

**MODELLO: AP-G552**



Questa è l'istruzione originale, si prega di leggere attentamente tutte le istruzioni del manuale prima di utilizzare. VEVOR si riserva una chiara interpretazione del nostro manuale utente. L'aspetto del prodotto sarà soggetto al prodotto ricevuto. Vi preghiamo di perdonarci se non vi informeremo di nuovo se ci sono aggiornamenti tecnologici o software sul nostro prodotto.

## **XVI. Caratteristiche**

34. Altoparlante ad alta sensibilità con circuito magnetico ultra-large con alta potere penetrante, shock a bassa frequenza e perfetta rappresentazione delle frequenze medie/alte.
35. di decodifica supportano la riproduzione stabile di MP3 su schede USB / TF fino a 32 GB .
36. Ricezione radio FM: radio digitale di alta qualità con ricerca automatica dei canali e memorizzazione fino a 30 canali .
37. 3. Ingresso audio AUX da 5 mm per ogni connessione a un'ampia gamma di sorgenti sonore.
38. Batteria integrata ad alta capacità per una riproduzione consecutiva fino a 1-2 ore.
39. Collega il microfono , il riverbero regolabile, la funzione voce e Karaoke per ottenere prestazioni eccezionali .
40. Batteria con protezione di ricarica integrata per garantire una durata di vita lunga e stabile.
41. Indicazione di batteria scarica e ricarica completa integrata. Uso orientato all'uomo.
42. Con maniglia di design per la migliore scelta di altoparlanti mobili .
43. Registrazione tramite microfono per utilizzare il dispositivo come assistente aziendale personale.
44. Supporta la funzione Bluetooth e TWS .

## **XVII. Registrazione**

### **Registrazione tramite microfono esterno:**

Collegare un dispositivo di archiviazione (scheda USB/TF) e premere brevemente il tasto RECORD per avviare la registrazione per un tempo che dipende dalla capacità di archiviazione. Durante la registrazione, regolare la manopola "-ECHO+" al minimo. È evidente che il microfono

deve essere posizionato a una distanza adeguata dall'altoparlante per evitare qualsiasi ululato o rumore.

Note: Questo prodotto avvia la registrazione a partire dall'ora visualizzata sullo schermo LED.

## **XVIII. Operazione di associazione Bluetooth e parametri correlati:**

1. Accensione : accendere l'apparecchio, premere il tasto "MODE" per entrare nella modalità di Bluetooth, lo schermo mostrerà "BLU".
2. Accendere la funzione Bluetooth del telefono cellulare e cercare, mentre il telefono cellulare mostra " **AP-G552** ", fare clic su Connetti direttamente. La connessione del telefono cellulare non necessita di password, se è necessaria la password, immettere "0000" per procedere con l'associazione. Dopo l'associazione riuscita, l'altoparlante invierà un messaggio vocale. L'associazione tra telefono cellulare e altoparlante Bluetooth è riuscita.
3. Riproduci la musica direttamente dal tuo cellulare e sentirai una bella voce dall'altoparlante.

## **XIX. Operazioni e caratteristiche funzionali**

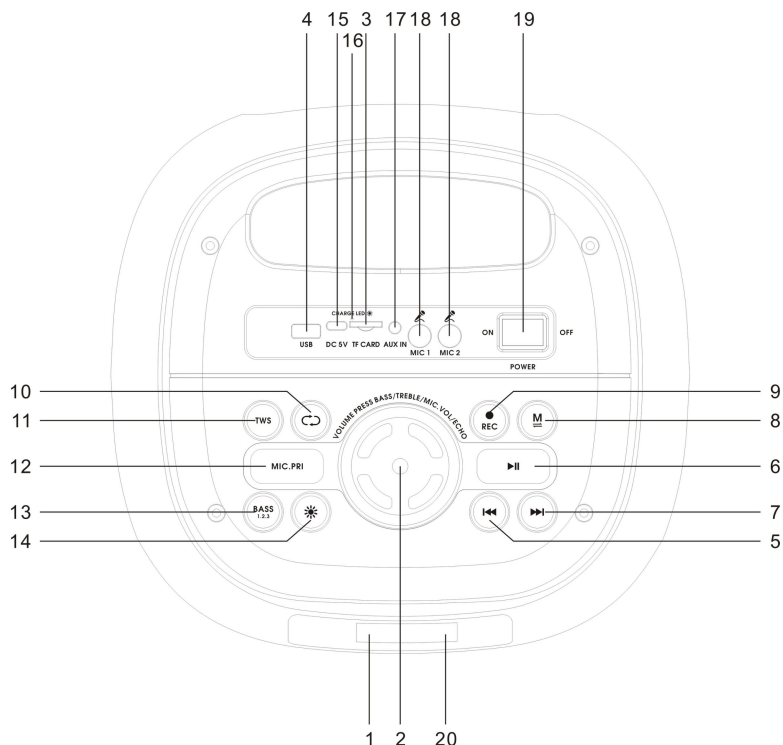

61. Schermo LED.

62. VOLUME PREMERE BASSI/ALTI/MIC . VOL/ECHO : Per impostazione predefinita, la regolazione del volume principale, premere brevemente una volta per la regolazione dei bassi, premere brevemente due volte per la regolazione degli alti. premere brevemente tre volte per il microfono regolazione del volume, premere brevemente quattro volte per il riverbero del microfono regolazione, regolare ogni volta per quattro secondi senza operazione torna automaticamente alla regolazione del volume principale, in ogni modalità , regola la manopola per controllare il volume.

63. Porta TF: legge file audio in formato MP3 su schede TF con capacità fino a 32 G (FAT32).

64. Porta USB: legge file audio in formato MP3 su dispositivi di archiviazione USB con capacità fino a 32 G (FAT32).

65. ◀◀: Nello stato di riproduzione di USB/TF Card/ Bluetooth, premere brevemente per selezionare la canzone precedente. Nello stato di ricezione FM, premere brevemente per selezionare il canale precedente dopo che è stata eseguita una ricerca completa della stazione .
66. ▶▶ /SCANSIONE : In stato di lettura USB/ scheda TF / Bluetooth, premere brevemente per riprodurre/mettere in pausa. In stato di ricezione FM, premere a lungo per eseguire una ricerca completa (si consiglia di eseguire almeno una ricerca completa prima di utilizzare la funzione di ricezione radio. Tutte le stazioni trovate verranno salvate anche in modalità spenta). Nello stato di ingresso AUX/radio FM, premere brevemente per alternare tra volume muto e volume normale .
67. ▶▶: Nello stato di lettura della scheda USB/TF / Bluetooth, premere brevemente per passare alla canzone successiva . Nello stato di ricezione FM, premere brevemente per selezionare il canale successivo dopo che è stata eseguita una ricerca completa della stazione .
68. MODALITÀ /CAMBIO: Premere brevemente per alternare tra le modalità USB/TF/ AUX /Bluetooth /FM . Premere a lungo per alternare tra la cartella di registrazione e la cartella MP3 .
69. Registrazione/CANC: premere brevemente per abilitare la registrazione. Durante la registrazione, il riverbero dovrebbe essere regolato al minimo. Premere a lungo per eliminare un file di registrazione. È disponibile la registrazione in modalità Microfono .
70. RIPETI: Nella scheda USB/ TF stato di lettura , Premere brevemente per selezionare una delle quattro modalità di riproduzione in sequenza (ALL - riproduce tutte le tracce in sequenza; RAND - riproduce in modo casuale; ONE - ripete una traccia; FOL - ripete tutte le tracce in una cartella) .
71. TWS: Modalità di interconnessione TWS: apri contemporaneamente le due macchine che necessitano di interconnessione e passa alla modalità Bluetooth contemporaneamente , accoppiane una al Bluetooth del telefono cellulare per riprodurre musica. Premi brevemente il pulsante TWS sulle macchine per connetterti con altre macchine. Dopo la connessione riuscita,

verrà riprodotta musica sincrona. Premi brevemente il pulsante TWS sulle macchine per uscire dalla modalità di interconnessione .

72. Microfono PRIORITÀ: Collegare il microfono, premere brevemente il tasto, nella modalità priorità microfono .

73. BASS 1.2.3 : Premere brevemente per passare dalla modalità interna a quella esterna e viceversa.

74. : Premere brevemente è Pulsante modalità luce LED .

75. INGRESSO DC 5 V : porta di ricarica DC 5 V.

76. Spia di ricarica: quando il caricabatterie è collegato, la luce rossa si accende. Quando il dispositivo è completamente ricaricato, la luce si spegne .

77. AUX IN: Porta di ingresso per sorgente sonora esterna (plug-and-play) .

78. Ingresso microfono: Jack di ingresso microfono .

79. Energia: Interruttore di alimentazione .







80. Ricevitore del telecomando .

## **XX. Istruzioni per l'uso sul telecomando**

43. Pulsante di accensione: premere brevemente per entrare in modalità standby; premere brevemente di nuovo per riprendere. Se non è collegato alcun dispositivo, il sistema passa a " BT ".

44. : In modalità USB/TF/ AUX / Bluetooth /FM , premere brevemente per disattivare l'audio del dispositivo .

45. BASSO 1.2.3 : Lo stesso funzioni come " BASS 1.2.3 " sul dispositivo master .

46. M ODE : Stesse funzioni di "M ODE " sul dispositivo master .
47. BASS-: Pulsante di controllo del volume dei bassi .
48. BASS+: Volume dei bassi pulsante di controllo elevato.
49. TWS: in modalità Bluetooth, premere brevemente il pulsante TWS per accedere alla modalità di interconnessione Bluetooth .
50.  : Premere brevemente è Pulsante modalità luce LED .
51. V OL + : Volume principale pulsante di controllo elevato.
52. V OL - : Pulsante di controllo del volume principale .
53.  : Funziona come "  " sul dispositivo master.
54.  : Funziona come "  " sul dispositivo master.
55.  : Funziona come "  " sul dispositivo master.
56. Tasti numerici 0~9: In stato di lettura della scheda USB/TF, per riprodurre la traccia 12, basta immettere i numeri "1" e "2", e in 2 secondi il sistema andrà alla traccia 12 e inizierà la riproduzione. Qualsiasi immissione di un numero maggiore del numero totale di tracce disponibili non è valida . In stato FM, per ascoltare il canale 107,5MHZ, basta immettere "1075" .

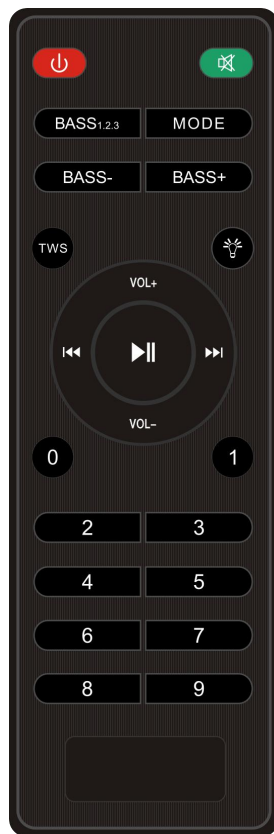

## ATTENZIONE:

**Si prega di assicurarsi di caricare quando la musica è distorta.**

**Produttore:** Shanghai muxinmuyeyouxiangongsi

**Indirizzo:** Shuangchenglu 803nong11hao1602A-1609shi, baoshanqu, shanghai 200000 CN.

**Importato in AUS:** SIHAO PTY LTD. 1 ROKEVA STREET EASTWOOD  
Nuovo Galles del Sud 2122 Australia

**Importato negli USA:** Sanven Technology Ltd. Suite 250, 9166 Anaheim  
Luogo, Rancho Cucamonga, CA 91730



YH CONSULTING LIMITED. C/O YH Consulting  
Limited Office 147, Centurion House, London  
Road, Staines-upon-Thames, Surrey, TW18 4AX



E-CrossStu GmbH  
Mainzer Landstr.69,  
60329 Frankfurt am Main.



**Supporto tecnico e certificato di garanzia elettronica**  
[www.vevor.com/support](http://www.vevor.com/support)

# VEVOR

**Affordable. Reliable. Home Improvement.**

## **MÁQUINA DE KARAOKE**

**MODELO: AP-G552**

Soporte técnico y certificado de garantía electrónica  
[www.vevor.com/support](http://www.vevor.com/support)

# VEVOR

Affordable. Reliable. Home Improvement.

## KARAOKE MACHINE

**MODELO: AP-G552**



Estas son las instrucciones originales; lea atentamente todas las instrucciones del manual antes de utilizarlo. VEVOR se reserva el derecho de interpretar su manual de usuario. La apariencia del producto dependerá del producto que haya recibido. Le rogamos que nos disculpe si no le informamos de nuevo si hay actualizaciones tecnológicas o de software en nuestro producto.

## **XXI. Características**

45. Altavoz de alta sensibilidad con circuito magnético ultragrande Poder de penetración, choque de baja frecuencia y perfecta representación de frecuencia media/alta.
46. de decodificación que admiten reproducción estable de MP3 en tarjetas USB/TF de hasta 32 Gb .
47. Recepción de radio FM: radio digital de alta calidad con búsqueda automática de canales y almacenamiento de hasta 30 canales .
48. Entrada de audio AUX de 3,5 mm para cada conexión a una amplia gama de fuentes de sonido.
49. Batería incorporada de alta capacidad para reproducción consecutiva de hasta 1 o 2 horas.
50. Conecte el micrófono , reverberación ajustable, función de voz y Karaoke para presentar un rendimiento excepcional .
51. Batería con protección de recarga incorporada para ofrecer una vida útil larga y estable.
52. Indicador integrado de batería baja y carga completa. Uso adaptado a personas.
53. Con diseño de asa para la mejor elección de altavoz móvil .
54. Grabación de entrada de micrófono para que actúe como su asistente comercial personal.
55. función Bluetooth y TWS .

## **XXII. Grabación**

### **Grabación mediante micrófono externo:**

Conecte un dispositivo de almacenamiento (tarjeta USB/TF) y pulse brevemente la tecla GRABAR para iniciar la grabación durante un tiempo que dependerá de la capacidad de almacenamiento. Durante la grabación, ajuste el control "-ECHO+" al mínimo. Es importante que el micrófono esté

a una distancia adecuada del altavoz para evitar ruidos extraños.

Notas: Este producto comienza a grabar desde la hora que se muestra en la pantalla LED.

### **XXIII. La operación de emparejamiento bluetooth y parámetros relacionados:**

1. Encendido : encienda el dispositivo y presione la tecla "MODE" para ingresar al modo de Bluetooth, la pantalla mostrará "AZUL".

2. Active la función Bluetooth del teléfono móvil y busque. Cuando el teléfono móvil muestre " **AP-G552** ", haga clic en "Conectar". No se requiere contraseña para la conexión; si la necesita, introduzca "0000" para iniciar el emparejamiento. Tras el emparejamiento, el altavoz emitirá un mensaje de voz indicando que el emparejamiento entre el teléfono móvil y el altavoz Bluetooth se ha realizado correctamente.

3. Reproduzca la música de su teléfono móvil directamente y emitirá una hermosa voz desde el altavoz.

### **XXIV. Operaciones y características funcionales**

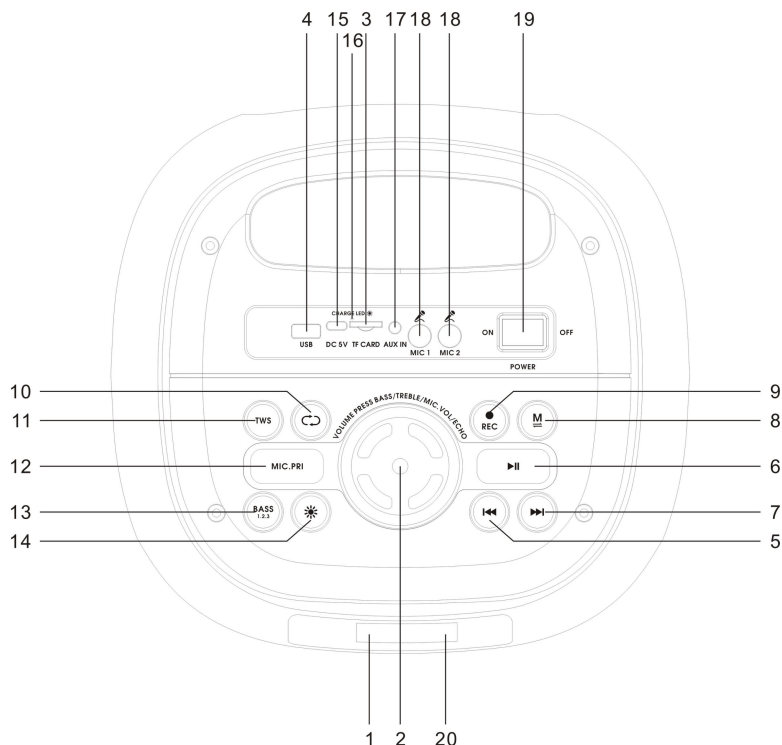

81. Pantalla LED.

82. VOLUMEN PRESIONE BASS/TREBLE/MIC . VOL/ECHO : Por defecto el ajuste del volumen maestro, presione brevemente Una vez para ajustar los graves, presione brevemente dos veces para ajustar los tonos altos, presione brevemente tres veces para el micrófono. Ajuste de volumen, presione brevemente cuatro veces para la reverberación del micrófono Ajuste, ajuste cada vez durante cuatro segundos sin operación regresa automáticamente al ajuste del volumen maestro, en cada modo , ajuste la perilla para controlar el volumen.

83. Puerto TF: Lee archivos de audio en formato MP3 en tarjeta TF con capacidad de hasta 32G (FAT32).

84. Puerto USB: Lee archivos de audio en formato MP3 en dispositivo de almacenamiento USB con capacidad de hasta 32G (FAT32).

85. ◀◀: En modo de reproducción (USB/Tarjeta TF/ Bluetooth), púlselo

brevemente para seleccionar la canción anterior. En modo de recepción FM, púlselo brevemente para seleccionar el canal anterior tras realizar una búsqueda completa de emisoras .

86. **▶||** /ESCANEAR : En modo de lectura USB/ tarjeta TF / Bluetooth, pulse brevemente para reproducir/pausar. En modo de recepción FM, pulse prolongadamente para realizar una búsqueda completa (se recomienda realizar al menos una búsqueda completa antes de usar la función de recepción de radio. Todas las emisoras encontradas se guardarán incluso con la unidad apagada). En el estado de entrada AUX/radio FM, presiónelo brevemente para alternar entre silencio y volumen normal .

87. **▶▶|**: En modo de lectura de USB/tarjeta TF / Bluetooth, púlselo brevemente para pasar a la siguiente canción . En modo de recepción de FM, púlselo brevemente para seleccionar el siguiente canal tras realizar una búsqueda completa de emisoras .

88. **MODO /CAMBIO** : Presiónelo brevemente para alternar entre los modos USB/TF/ AUX /Bluetooth /FM . Presiónelo prolongadamente para alternar entre la carpeta de grabación y la carpeta MP3 .

89. **Grabación/BORRAR**: Pulse brevemente para activar la grabación. Durante la grabación, la reverberación debe minimizarse. Pulse prolongadamente para eliminar un archivo de grabación. La grabación en modo micrófono está disponible .

90. **REPETIR**: En tarjeta USB/ TF estado de lectura , Presiónelo brevemente para seleccionar uno de los cuatro modos de secuencia de reproducción (Todo: reproducir todas las pistas en secuencia; ALEATORIO: reproducir aleatoriamente; UNO: repetir una pista; FOL: repetir todas las pistas en una carpeta) .

91. **TWS**: Modo de interconexión TWS: Abra simultáneamente los dos dispositivos que necesiten interconexión y active el modo Bluetooth . Empareje uno de ellos con el Bluetooth del teléfono móvil para reproducir música. Pulse brevemente el botón TWS para conectarlos. Tras la conexión, se reproducirá música sincronizada. Pulse brevemente el botón

TWS para salir del modo de interconexión .

92. micrófono PRIORIDAD: Conecte el micrófono, presione brevemente la tecla para ingresar al modo de prioridad del micrófono .

93. BASS 1.2.3 : Presione brevemente para cambiar entre los modos interior y exterior con refuerzo de graves.

94. : Pulsación corta es Botón de modo de luz LED .

95. ENTRADA DC 5 V : Puerto de recarga DC 5 V.

96. Luz indicadora de recarga: Cuando el cargador está conectado, la luz roja se enciende. Cuando el dispositivo está completamente cargado, la luz se apaga .

97. AUX IN: Puerto de entrada de fuente de sonido externa (plug-and-play) .

98. Entrada de micrófono: Conector de entrada de micrófono .

99. Fuerza: Interruptor de encendido .







100. Receptor de control remoto .

## **XXV. Instrucciones de funcionamiento del control remoto**

57. Botón de encendido: Presiónelo brevemente para entrar en modo de espera; presiónelo brevemente de nuevo para reanudar. Si no hay ningún dispositivo conectado, el sistema cambia a " BT ".

58. : En el modo USB/TF/ AUX / Bluetooth /FM , presiónelo brevemente para silenciar el dispositivo .

59. BAJO 1.2.3 : Lo mismo funciona como " BASS 1.2.3 " en el dispositivo maestro .

60. M ODO : Las mismas funciones que “M ODO ” en el dispositivo maestro .
61. BASS-: Botón de control para bajar el volumen de graves .
62. BASS+: Volumen de graves botón de control elevado.
63. TWS: en el modo Bluetooth, presione brevemente el botón TWS para ingresar al modo de interconexión Bluetooth .
64.  :Pulsación corta es Botón de modo de luz LED .
65. V OL + : Volumen maestro botón de control elevado.
66. V OL - : Botón de control para bajar el volumen principal .
67.  :Funciona como “  ” en el dispositivo maestro.
68.  :Funciona como “  ” en el dispositivo maestro.
69.  :Funciona como “  ” en el dispositivo maestro.
70. Teclas numéricas 0-9: En modo de lectura de tarjeta USB/TF, para reproducir la pista 12, simplemente ingrese los números "1" y "2". En 2 segundos, el sistema pasará a la pista 12 e iniciará la reproducción. Cualquier número mayor que el total de pistas disponibles no es válido . En modo FM, para escuchar el canal 107.5 MHz, simplemente ingrese "1075" .

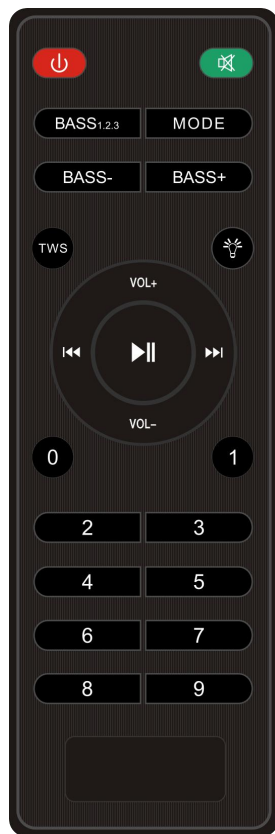

## PRECAUCIÓN:

**Asegúrese de cargar mientras la música está distorsionada.**

**Fabricante:** Shanghaimuxinmuyeyouxiangongsi

**Dirección:** Shuangchenglu 803nong11hao1602A-1609shi, baoshanqu, Shanghái 200000 CN.

**Importado a AUS:** SIHAO PTY LTD. 1 ROKEVA STREET, EASTWOOD NSW 2122 Australia

**Importado a EE. UU.:** Sanven Technology Ltd. Suite 250, 9166 Anaheim Lugar, Rancho Cucamonga, CA 91730



YH CONSULTING LIMITED. C/O YH Consulting Limited Office 147, Centurion House, London Road, Staines-upon-Thames, Surrey, TW18 4AX



E-CrossStu GmbH  
Mainzer Landstr.69,  
60329 Frankfurt am Main.



**Soporte técnico y certificado de garantía electrónica**  
[www.vevor.com/support](http://www.vevor.com/support)

# **VEVOR**

**Affordable. Reliable. Home Improvement.**

## **MASZYNA KARAOKE**

**MODEL: AP-G552**

Wsparcie techniczne i certyfikat e-gwarancji  
[www.vevor.com/support](http://www.vevor.com/support)

# VEVOR

Affordable. Reliable. Home Improvement.

## KARAOKE MACHINE

**MODEL: AP-G552**



To jest oryginalna instrukcja, przed użyciem należy uważnie przeczytać wszystkie instrukcje. VEVOR zastrzega sobie jasną interpretację naszej instrukcji obsługi. Wygląd produktu będzie zależał od produktu, który otrzymałeś. Prosimy o wybaczenie, że nie poinformujemy Cię ponownie, jeśli w naszym produkcie pojawią się jakiegokolwiek aktualizacje technologiczne lub oprogramowania.

## XXVI. Cechy

56. Głośnik o bardzo dużym obwodzie magnetycznym i wysokiej czułości przenikliwa moc, szok niskiej częstotliwości i doskonale odwzorowanie średnich/wysokich częstotliwości.
57. Najnowsze układy dekodujące umożliwiają stabilne odtwarzanie plików MP3 na kartach U SB/TF o pojemności do 32 GB .
58. Odbiór radia FM - wysokiej jakości radio cyfrowe z automatycznym wyszukiwaniem kanałów i pamięcią do 30 kanałów .
59. Wejście audio AUX 3,5 mm umożliwiające podłączenie szerokiej gamy źródeł dźwięku.
60. Wbudowana bateria o dużej pojemności umożliwia nieprzerwane odtwarzanie do 12 godzin.
61. Podłącz mikrofon , ustaw pogłos, skorzystaj z funkcji głosowej i karaoke, aby zaprezentować wyjątkowy występ .
62. Akumulator z wbudowaną ochroną przed ładowaniem, zapewniający długą i stabilną pracę.
63. Wbudowany wskaźnik niskiego poziomu naładowania baterii i pełnego naładowania. Użytkowanie zorientowane na człowieka.
64. Z uchwytem, idealny do głośników mobilnych .
65. Nagrywanie sygnału mikrofonowego, dzięki któremu możesz stać się swoim osobistym asystentem biznesowym.
66. Obsługa funkcji Bluetooth i TWS .

## XXVII. Nagranie

### **Nagrywanie za pomocą zewnętrznego mikrofonu:**

Podłącz urządzenie pamięci masowej (kartę USB/TF) i naciśnij krótko przycisk RECORD, aby rozpocząć nagrywanie na czas zależny od pojemności pamięci masowej. Podczas nagrywania ustaw pokrętko „-ECHO+” na minimum. Należy zauważyć, że mikrofon powinien

znajdować się w odpowiedniej odległości od głośnika, aby zapobiec wyciu lub hałasowi.

Uwagi: Ten produkt rozpoczyna nagrywanie od czasu wyświetlanego na ekranie LED.

## **XXVIII. Operacja parowania Bluetooth i powiązane parametry:**

1. Zasilanie : włącz zasilanie, naciśnij przycisk „MODE”, aby przejść do trybu Bluetooth, na ekranie wyświetlacza pojawi się kolor „NIEBIESKI”.

2. Włącz funkcję Bluetooth w telefonie komórkowym i wyszukaj, gdy telefon komórkowy wyświetli „ **AP-G552** ”, kliknij połącz bezpośrednio. Połączenie telefonu komórkowego nie wymaga hasła, jeśli jest potrzebne, wprowadź „0000”, aby przejść do parowania. Po pomyślnym sparowaniu głośnik wyśle głosowy komunikat. Jest to pomyślne sparowanie między telefonem komórkowym a głośnikiem Bluetooth.

3. Odtwarzaj muzykę bezpośrednio ze swojego telefonu komórkowego, a z głośnika będzie wydobywał się piękny głos.

## **XXIX. Operacje i cechy funkcjonalne**

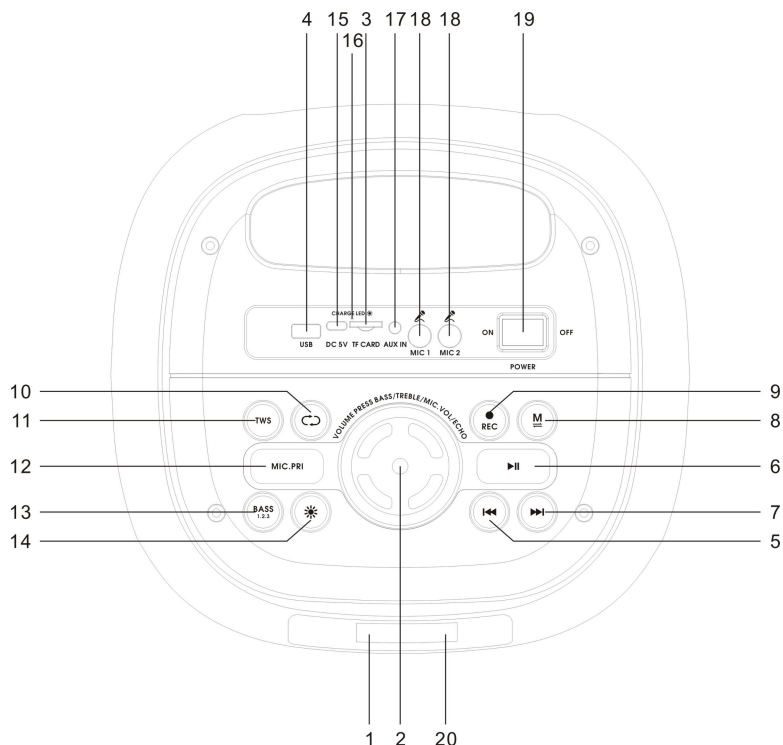

101. Ekran LED.

102. **TOM NACIŚNIJ BASS/TREBLE/MIC . VOL/ECHO** : Domyślnie regulacja głośności głównej, krótkie naciśnięcie jednokrotne naciśnięcie w celu regulacji basów, dwukrotne krótkie naciśnięcie w celu regulacji wysokich tonów. trzykrotne krótkie naciśnięcie w celu regulacji mikrofonu regulacja głośności, krótkie naciśnięcie cztery razy powoduje pogłos mikrofonu regulacja, regulować za każdym razem przez cztery sekundy bez użycia automatycznie powraca do głównego ustawienia głośności; w każdym trybie należy regulować głośność za pomocą pokrętła.

103. Port TF: Odczyt plików audio w formacie MP3 na karcie TF o pojemności do 32 GB (FAT32).

104. Port USB: Odczyt plików audio w formacie MP3 z urządzenia pamięci masowej USB o pojemności do 32 GB (FAT32).

105. **⏮**: W trybie odtwarzania USB/karty TF/ Bluetooth naciśnij krótko,

aby wybrać poprzednią piosenkę. W trybie odbioru FM naciśnij krótko, aby wybrać poprzedni kanał po wykonaniu pełnego wyszukiwania stacji .

106. **▶||** /SKANUJ : W trybie odczytu USB/ karty TF / Bluetooth naciśnij krótko, aby odtwarzać/pauzować. W trybie odbioru FM naciśnij długo, aby wykonać pełne wyszukiwanie (zaleca się wykonanie co najmniej jednego pełnego wyszukiwania przed użyciem funkcji odbioru radia. Wszystkie znalezione stacje zostaną zapisane nawet po wyłączeniu zasilania). W trybie wejścia AUX/radia FM naciśnij krótko, aby przełączać się między wyciszeniem a normalną głośnością .

107. **▶▶|**: W trybie odczytu USB/karty TF / Bluetooth naciśnij krótko, aby przejść do następnego utworu . W trybie odbioru FM naciśnij krótko, aby wybrać następny kanał po wykonaniu pełnego wyszukiwania stacji .

108. **TRYB / PRZESUNIĘCIE** : Naciśnij krótko, aby przełączać się pomiędzy trybami USB/TF/ AUX /Bluetooth /FM . Naciśnij długo, aby przełączać się pomiędzy folderem nagrywania a folderem MP3 .

109. **Nagrywanie/DEL**: Naciśnij krótko, aby włączyć nagrywanie. Podczas nagrywania pogłos powinien być dostrojony do minimum. Naciśnij długo, aby usunąć plik nagrania. Nagrywanie w trybie mikrofonu jest dostępne .

110.**POWTÓRZ**: Na karcie USB/ TF status czytania , Naciśnij krótko , aby wybrać jeden z czterech trybów odtwarzania (All - odtwarzaj wszystkie utwory po kolei; RAND - odtwarzaj losowo; ONE - powtarzaj jeden utwór; FOL - powtarzaj wszystkie utwory w folderze) .

111.**TWS**: Tryb połączenia TWS: otwórz dwie maszyny, które wymagają połączenia w tym samym czasie i przełącz się na tryb Bluetooth w tym samym czasie . Sparuj jedną z nich z Bluetooth telefonu komórkowego, aby odtwarzać muzykę. Naciśnij krótko przycisk TWS na maszynach, aby połączyć się z innymi maszynami. Po pomyślnym połączeniu zostanie odtworzona synchroniczna muzyka. Naciśnij krótko przycisk TWS na maszynach, aby wyjść z trybu połączenia .

112.**MIKROFON PRIORYTET**: Podłącz mikrofon, naciśnij krótko przycisk , aby przejść do trybu priorytetu mikrofonu .

113. BASS 1.2.3 : Krótkie naciśnięcie umożliwia przełączanie między trybami pracy w pomieszczeniu, wzmocnienia basów i pracy na zewnątrz.

114.  : Naciśnij krótko, to jest Przycisk trybu oświetlenia LED .

115. WEJŚCIE DC 5 V : Port ładowania DC 5 V.

116. Kontrolka ładowania: Gdy ładowarka jest podłączona, zapala się czerwona lampka. Gdy urządzenie jest w pełni naładowane, lampka gaśnie .

117. AUX IN: Port wejściowy dla zewnętrznego źródła dźwięku (plug-and-play) .

118. Wejście mikrofonowe: Gniazdo wejściowe mikrofonu .

119. Moc: Wyłącznik zasilania .







120. Odbiornik zdalnego sterowania .

### **XXX. Instrukcje obsługi pilota zdalnego sterowania**

71. Przycisk zasilania: Naciśnij go krótko, aby przejść do trybu gotowości; naciśnij go krótko ponownie, aby wznowić. Jeśli żadne urządzenie nie jest podłączone, system przechodzi do „ BT ”.

72.  : W trybie USB/TF/ AUX / Bluetooth /FM naciśnij krótko, aby wyciszyć urządzenie .

73. BASS 1.2.3 : To samo działa jako „ BASS 1.2.3 ” na urządzeniu głównym .

74. TRYB : Takie same funkcje jak „TRYB ” na urządzeniu głównym .
75. BASS-: Przycisk zmniejszania głośności basów.
76. BASS+: Głośność basów podniesiony przycisk sterujący.
77. TWS: W trybie Bluetooth naciśnij krótko przycisk TWS, aby przejść do trybu połączenia Bluetooth .
78.  :Naciśnij krótko, to jest Przycisk trybu oświetlenia LED .
79. V OL + : Głośność główna podniesiony przycisk sterujący.
80. V OL - : Główny przycisk zmniejszania głośności .
81.  :Funkcje: „  ” na urządzeniu głównym.
82.  :Funkcje: „  ” na urządzeniu głównym.
83.  :Funkcje: „  ” na urządzeniu głównym.
84. Klawisze numeryczne 0~9: W trybie odczytu karty USB/TF, aby odtworzyć ścieżkę 12, wystarczy wprowadzić cyfry „1” i „2”, a po 2 sekundach system przejdzie do ścieżki 12 i rozpocznie odtwarzanie. Każde wprowadzenie liczby większej niż liczba wszystkich dostępnych ścieżek jest nieprawidłowe . W trybie FM, aby słuchać kanału 107,5 MHz, wystarczy wprowadzić „1075” .

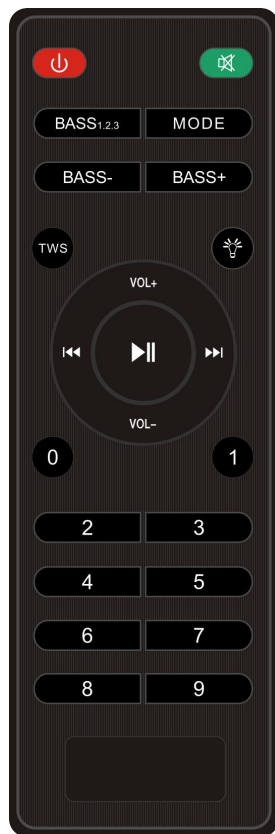

## OSTROŻNOŚĆ:

**Pamiętaj, aby ładować urządzenie, gdy muzyka jest**

**zniekształcona.**

**Producent:** Shanghaimuxinmuyeyouxiangongsi

**Adres:** Shuangchenglu 803nong11hao1602A-1609shi, baoshanqu,  
Szanghaj 200000 CN.

**Importowane do AUS:** SIHAO PTY LTD. 1 ROKEVA  
STREETEASTWOOD  
NSW 2122 Australia

**Importowane do USA:** Sanven Technology Ltd. Suite 250, 9166 Anaheim  
Miejsce, Rancho Cucamonga, CA 91730



YH CONSULTING LIMITED. C/O YH Consulting  
Limited Office 147, Centurion House, London  
Road, Staines-upon-Thames, Surrey, TW18 4AX



E-CrossStu GmbH  
Mainzer Landstr.69,  
60329 Frankfurt am Main.



**Wsparcie techniczne i certyfikat e-gwarancji**  
[www.vevor.com/support](http://www.vevor.com/support)

# VEVOR

**Affordable. Reliable. Home Improvement.**

## **KARAOKE-MACHINE**

**MODEL: AP-G552**

Technische ondersteuning en e-garantiecertificaat  
[www.vevor.com/support](http://www.vevor.com/support)

# VEVOR

Affordable. Reliable. Home Improvement.

## KARAOKE MACHINE

**MODEL: AP-G552**



Dit is de originele instructie, lees alle handleidingen zorgvuldig door voordat u het product gebruikt. VEVOR behoudt zich een duidelijke interpretatie van onze gebruikershandleiding voor. Het uiterlijk van het product is afhankelijk van het product dat u hebt ontvangen. Vergeef ons dat we u niet opnieuw zullen informeren als er technologie- of software-updates voor ons product zijn .

## XXXI. Functies

67. Ultra-groot magnetisch circuit, luidspreker met hoge gevoeligheid en hoge doordringend vermogen, lage frequentie schokken en perfecte midden-/hoge frequentie weergave.
68. De nieuwste decoderingschips ondersteunen stabiele weergave van MP3 op kaarten tot 32 GB USB / TF .
69. FM-radio-ontvangst - hoogwaardige digitale radio met automatische zenderzoekfunctie en opslag van maximaal 30 zenders .
70. 3,5 mm AUX-audio-ingang voor elke aansluiting voor een breed scala aan geluidsbronnen.
71. Ingebouwde accu met hoge capaciteit voor continu afspelen tot 1 à 2 uur.
72. Sluit de microfoon , regelbare galm, stem- en karaokefunctie aan om een uitstekende prestatie te leveren .
73. Accu met ingebouwde oplaadbeveiliging voor een lange en stabiele levensduur.
74. Ingebouwde indicatie voor lege batterij en volledig opladen. Gebruik op mensen gericht.
75. Met handvatontwerp voor de beste keuze van mobiele luidspreker .
76. Microfooningangopname, die fungeert als uw persoonlijke zakelijke assistent.
77. Ondersteunt Bluetooth en TWS -functie.

## XXXII. Opname

### **Opnemen via externe microfoon:**

Sluit een opslagapparaat (USB/TF-kaart) aan en druk kort op de RECORD-toets om de opname te starten voor een tijd die afhankelijk is van de opslagcapaciteit. Stem tijdens de opname de knop "-ECHO+" af op het minimum. Het is opvallend dat de microfoon op een behoorlijke afstand

van de luidspreker moet worden geplaatst om gehuil of ruis te voorkomen. Opmerkingen: Dit product begint met opnemen vanaf het tijdstip dat op het LED-scherm wordt weergegeven.

### **XXXIII. De Bluetooth-koppelingsbewerking en bijbehorende parameters:**

1. Voeding : zet de voeding op AAN, druk op de toets "MODE" om de modus te openen Bluetooth, het display zal "BLAUW" weergeven.
2. Schakel de Bluetooth-functie van de mobiele telefoon in en zoek, terwijl de mobiele telefoon " **AP-G552** " toont, klikt u direct op verbinden. De mobiele telefoonverbinding heeft geen wachtwoord nodig, als u een wachtwoord nodig hebt, voer dan "0000" in om door te gaan met koppelen. Na succesvolle koppeling zal de luidspreker een stemmelding uitzenden. Het is een succesvolle koppeling tussen de mobiele telefoon en de Bluetooth-luidspreker.
3. Speel de muziek rechtstreeks af op uw mobiele telefoon en er komt een prachtige stem uit de luidspreker.

### **XXXIV. Functionele bewerkingen en functies**

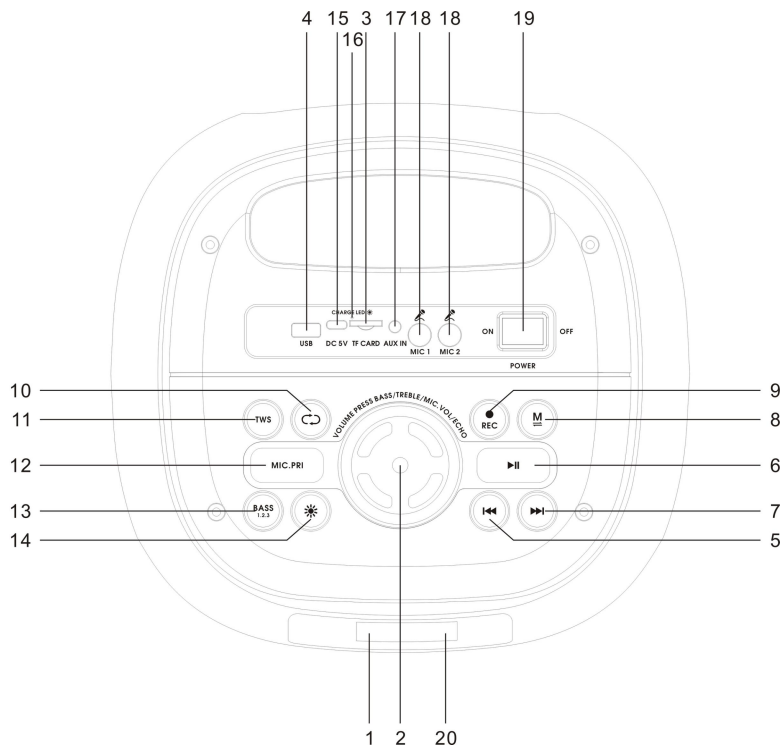

121. LED-scherm.

122. **VOLUME DRUK OP BASS/TREBLE/MIC . VOL/ECHO :**  
 Standaard de hoofdvolume-instelling, kort indrukken eenmaal voor basaanpassing, tweemaal kort indrukken voor hoge toonhoogteaanpassing, driemaal kort indrukken voor microfoon volumeregeling, vier keer kort indrukken voor microfoongalm afstelling, elke keer vier seconden afstellen zonder bediening automatisch terugspringen naar de hoofdvolume-instelling, in elke modus , draai aan de knop om het volume te regelen.

123. TF-poort: Leest audiobestanden in MP3-formaat op een TF-kaart met een capaciteit tot 32 GB (FAT32).

124. USB-poort: Lees audiobestanden in MP3-formaat op een USB-opslagapparaat met een capaciteit tot 32 GB (FAT32).

125. **⏮**: In de afspelstatus van USB/TF-kaart/ Bluetooth, druk er kort

op om het vorige nummer te selecteren. In de FM-ontvangststatus, druk er kort op om het vorige kanaal te selecteren nadat een volledige zenderzoekopdracht is uitgevoerd .

126. **▶||** /SCANNEN : In de USB/ TF- kaart / Bluetooth-leesstatus, druk er kort op om af te spelen/pauzeren. In de FM-ontvangststatus, druk er lang op om een volledige zoekopdracht uit te voeren (het wordt aanbevolen om ten minste één volledige zoekopdracht uit te voeren voordat u de radio-ontvangstfunctie gebruikt. Alle gevonden stations worden opgeslagen, zelfs bij uitschakeling). In de AUX-ingang/FM-radio-status kunt u kort op de knop drukken om te schakelen tussen dempen en normaal volume .

127. **▶▶|**: In de USB/TF-kaart / Bluetooth-leesstatus, druk er kort op om naar het volgende nummer te gaan . In de FM-ontvangststatus, druk er kort op om het volgende kanaal te selecteren nadat een volledige zenderzoekopdracht is uitgevoerd .

128. **MODUS / SHIFT** : Druk kort om te wisselen tussen de USB/TF/ AUX /Bluetooth /FM- modi. Druk lang om te wisselen tussen de opnamemap en de MP3-map .

129. **Opnemen/DEL**: Kort indrukken om opnemen in te schakelen. Tijdens het opnemen moet de galm zo laag mogelijk zijn. Lang indrukken om een opnamebestand te verwijderen. Opnemen in microfoonmodus is beschikbaar .

130. **HERHAAL**: Op USB/ TF -kaart leesstatus , Druk kort op de knop om een van de vier afspeelvolgordemodi te selecteren (All - alle nummers in volgorde afspelen; RAND - willekeurig afspelen; ONE - één nummer herhalen; FOL - alle nummers in een map herhalen) .

131. **TWS**: TWS-interconnectiemodus: open de twee machines die tegelijkertijd verbinding nodig hebben en schakel tegelijkertijd over naar de bluetooth-modus . Koppel er een met de bluetooth van de mobiele telefoon om muziek af te spelen. Druk kort op de TWS-knop op de machines om verbinding te maken met een andere machine. Na een succesvolle verbinding wordt er synchrone muziek afgespeeld. Druk kort op de

TWS-knop op de machines om de interconnectiemodus te verlaten .

132. MICROFOON PRIORITEIT: Sluit de microfoon aan, druk kort op de toets om naar de microfoonprioriteitsmodus te gaan .

133. BASS 1.2.3 : Kort indrukken om te schakelen tussen de binnen-, basversterkings- en buitenmodi.

134. : Kort indrukken is het Knop voor LED- lichtmodus .

135. DC 5 V INGANG : DC 5 V oplaadpoort .

136. Oplaadindicatielampje: Wanneer de oplader is aangesloten, gaat het rode lampje branden. Wanneer het apparaat volledig is opgeladen, gaat het lampje uit .

137. AUX IN: Ingang voor externe geluidsbron (plug-and-play) .

138. Microfooningang: Microfooningangsaansluiting .

139. Stroom: Aan/uit-schakelaar .

140. Afstandsbedieningontvanger .

## **XXXV. Gebruiksaanwijzing op afstandsbediening**

85. Power-knop: druk er kort op om de stand-bymodus te openen; druk er nogmaals kort op om te hervatten. Als er geen apparaat is aangesloten, gaat het systeem naar " BT ".

86. : In de USB/TF/ AUX / Bluetooth /FM- modus, druk er kort op om het apparaat te dempen .

87. BASS 1.2.3 : Hetzelfde functioneert als " BASS 1.2.3 " op het masterapparaat .

88. M ODE : Dezelfde functies als "M ODE " op het masterapparaat .
89. BASS-: Knop om het basvolume te verlagen .
90. BASS+: Basvolume verhoogde bedieningsknop.
91. TWS: Druk in de Bluetooth-modus kort op de TWS-knop om de Bluetooth-verbindingsmodus te openen .
92.  : Kort indrukken is het Knop voor LED-lichtmodus .
93. V OL + : Hoofdvolume verhoogde bedieningsknop.
94. V OL - : Hoofdknop voor volume omlaag .
95.  : Functioneert als "  " op het masterapparaat.
96.  : Functioneert als "  " op het masterapparaat.
97.  : Functioneert als "  " op het masterapparaat.
98. Numerieke toetsen 0~9: In de USB/TF-kaartleesstatus, om Track 12 af te spelen, voert u gewoon de nummers "1" en "2" in, en binnen 2 seconden gaat het systeem naar Track 12 en start het afspelen. Elke invoer van een nummer dat groter is dan het aantal beschikbare tracks is ongeldig . In de FM-status, om naar kanaal 107,5 MHz te luisteren, voert u gewoon "1075" in .



## VOORZICHTIGHEID:

**Zorg ervoor dat u het apparaat oplaadt terwijl de muziek**

**vervormd is.**

**Fabrikant:** Shanghaimuxinmuyeyouxiangongsi

**Adres:** Shuangchenglu 803nong11hao1602A-1609shi, baoshanqu, Sjanghai 200000 CN.

**Geïmporteerd naar AUS:** SIHAO PTY LTD. 1 ROKEVA  
STREETEASTWOOD

NSW 2122 Australië

**Geïmporteerd naar de VS:** Sanven Technology Ltd. Suite 250, 9166  
Anaheim

Plaats, Rancho Cucamonga, CA 91730

<b>UK</b>	<b>REP</b>
-----------	------------

YH CONSULTING LIMITED. C/O YH Consulting  
Limited Office 147, Centurion House, London  
Road, Staines-upon-Thames, Surrey, TW18 4AX

<b>EC</b>	<b>REP</b>
-----------	------------

E-CrossStu GmbH  
Mainzer Landstr.69,  
60329 Frankfurt am Main.



**Technische ondersteuning en e-garantiecertificaat**  
[www.vevor.com/support](http://www.vevor.com/support)

# VEVOR

**Affordable. Reliable. Home Improvement.**

## **KARAOKE MASKIN**

**MODELL: AP-G552**

Teknisk support och e-garanticertifikat  
[www.vevor.com/support](http://www.vevor.com/support)

# VEVOR

Affordable. Reliable. Home Improvement.

## KARAOKE MACHINE

**MODELL: AP-G552**



Detta är den ursprungliga instruktionen, läs alla instruktioner noggrant innan du använder den. VEVOR reserverar sig för en tydlig tolkning av vår användarmanual. Utseendet på produkten är beroende av den produkt du fått. Ursäkta oss att vi inte kommer att informera dig igen om det finns någon teknik eller mjukvaruuppdateringar på vår produkt.

## XXXVI. Drag

78. Ultrastor magnetisk krets högkänslig högtalare med hög penetrerande kraft, lågfrekvent stöt och perfekt mellan-/högfrekvent representation.
79. De senaste avkodningschipparna som stöder stabil uppspelning av MP3 på upp till 32GB U SB /TF-kort .
80. FM-radiomottagning - högkvalitativ digitalradio med automatisk kanalsökning och lagring av upp till 30 kanaler .
81. 3. 5 mm AUX ljudingång för varje anslutning till ett brett utbud av ljudkällor.
82. Inbyggt batteri med hög kapacitet för kontinuerlig uppspelning på upp till 12 timmar.
83. Anslut mikrofonen , justerbar efterklang, röst och karaokefunktion för att presentera enastående prestanda .
84. Batteri med inbyggt laddningsskydd för att ge en lång och stabil livslängd.
85. Inbyggt lågt batteri och full laddningsindikering. Människoorienterad användning.
86. Med handtagsdesign för bästa val av mobil högtalare .
87. Inspelning av mikrofon för att fungera som din personliga affärsassistent.
88. Stöd Bluetooth och TWS -funktion.

## XXXVII. Inspelning

### **Inspelning via extern mikrofon:**

Anslut en lagringsenhet (USB/TF-kort) och tryck kort på RECORD-knappen för att starta inspelningen under en tid beroende på lagringskapaciteten. Under inspelning, ställ in "-ECHO+"-ratten till minimum. Det märks att mikrofonen bör placeras på lagom avstånd från högtalaren för att undvika tjut eller oljud.

Anmärkning: Denna produkt börjar spela in från den tid som visas på LED-skärmen.

### **XXXVIII. Bluetooth -parningsoperationen och relaterade parametrar:**

1. Ström : slå på strömmen, tryck på knappen "MODE" för att gå in i läget för Bluetooth kommer displayen att visa "BLUE".
2. Slå på Bluetooth-funktionen på mobiltelefonen och sök, medan mobiltelefonen visar " **AP-G552** ", klicka på anslut direkt. mobiltelefonanslutning behöver inte lösenord, om du behöver lösenord, vänligen ange "0000" för att fortsätta parkopplingen. Efter lyckad parning kommer högtalaren att skicka ut en röst. det är framgångsrikt parning mellan mobiltelefon och Bluetooth-högtalare.
3. Spela musiken från din mobiltelefon direkt och ger en vacker röst från högtalaren.

### **XXXIX. Funktionella funktioner och funktioner**

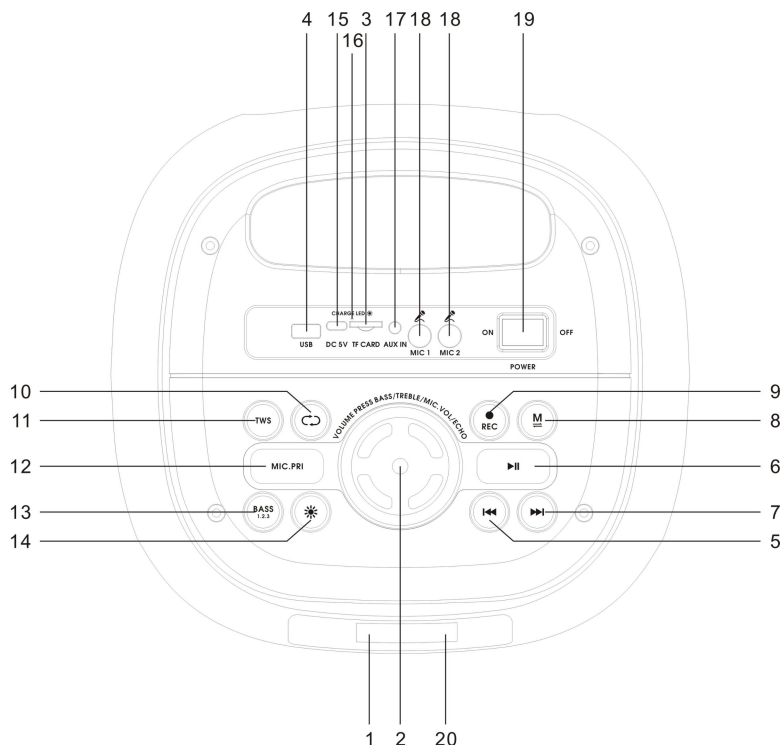

141. LED-skärm.

142. VOLYM TRYCK BASS/TREBLE/MIC . VOL/ECHO : Som standard justering av huvudvolymen, kort tryckning en gång för basjustering, kort tryck två gånger för hög tonhöjdsjustering. kort tryck tre gånger för mikrofon volymjustering, kort tryck fyra gånger för mikrofonreverb justering, justera varje gång i fyra sekunder utan användning hoppa automatiskt tillbaka till huvudvolymjusteringen, i varje läge , justera ratten för att kontrollera volymen.

143. TF-port: Läs ljudfiler i MP3-format på TF-kort i kapacitet upp till 32G (FAT32).

144. USB-port: Läs ljudfiler i MP3-format i USB-lagringsenhet med kapacitet upp till 32G (FAT32).

145. ⏮: I uppspelningsstatus för USB/TF-kort/ Bluetooth, tryck kort på det för att välja föregående låt. I FM-mottagningsstatus, tryck kort på den

för att välja föregående kanal efter att en full stationssökning har utförts .

146. **▶||** /SCAN : I USB/ TF- kort / Bluetooth-lässtatus, tryck kort på den för att spela upp/pausa. I FM-mottagningsstatus, tryck länge på den för att utföra en fullständig sökning (det rekommenderas att utföra minst en hel sökning innan du använder radiomottagningsfunktionen. Alla grundade stationer kommer att sparas även vid avstängning). I AUX-ingång/FM-radiostatus, tryck kort på den för att växla mellan tyst och normal volym .

147. **▶▶**: I USB/TF-kort / Bluetooth-lässtatus, tryck kort på den för att gå till nästa låt . I FM-mottagningsstatus, tryck kort på den för att välja nästa kanal efter att en full stationssökning har utförts .

148. **LÄGE /SKIFT** : Tryck kort för att växla mellan lägena USB/TF/ AUX /Bluetooth /FM . tryck länge för att växla mellan inspelningsmapp och MP3-mapp .

149. **Inspelning/DEL**: Tryck kort för att aktivera inspelning. Under inspelning bör efterklngen ställas in till ett minimum. Tryck länge för att radera en inspelningsfil. Inspelning i mikrofonläge är tillgängligt .

150. **REPETA**: I USB/ TF -kort lässtatus , Tryck kort för att välja ett av fyra uppspelningssekvenslägen (Alla - spela upp alla spår i följd; RAND - spela slumpmässigt; ETT - upprepa ett spår; FOL - upprepa alla spår i en mapp) .

151. **TWS**: TWS-sammankopplingsläge: öppna de två maskinerna som behöver sammankoppling samtidigt och växla till bluetooth-läge samtidigt , Para ihop en av dem med mobiltelefonens bluetooth för att spela musik. Tryck kort på TWS-knappen på maskinerna för att ansluta till andra maskiner. Efter lyckad anslutning kommer synkron musik att spelas. Tryck kort på TWS-knappen på maskinerna för att lämna sammankopplingsläget .

152. **MIC PRIORITET**: Anslut mikrofonen, tryck kort på knappen, till mikrofonprioritetsläget .

153. **BASS 1.2.3** : Kort tryckning för att växla mellan inomhus- och basförstärkning och utomhusläge.

154. ☀️: Kort tryck är det LED- ljuslägesknapp .
155. DC 5 V INGÅNG : DC 5 V laddningsport .
156. Laddningsindikatorlampa: När laddaren är ansluten tänds den röda lampan. När enheten är fulladdad släcks lampan .
157. AUX IN: Ingångsport för extern ljudkälla (plug-and-play) .
158. Mikrofoningång: Mikrofoningång .
159. Driva: Strömbrytare .
160. Fjärrkontrollmottagare .

## XL. Driftinstruktioner på fjärrkontrollen

99. Strömknapp: Tryck kort för att gå in i standbyläge; tryck kort igen för att fortsätta. Om ingen enhet är ansluten går systemet till " BT ".

100. : I USB/TF/ AUX / Bluetooth /FM -läge, tryck kort på den för att stänga av ljudet på enheten .

101. BASS 1.2.3 : Samma fungerar som " BASS 1.2.3 " på masterenheten .





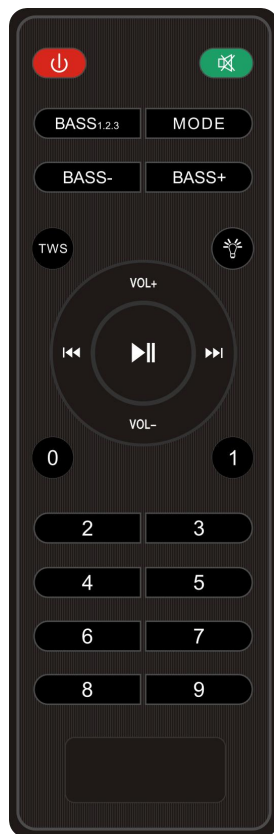

102. LÄGE : Samma funktioner som " LÄGE " på masterenheten .

103. BASS-: Kontrollknapp för nedre basvolym .

104. BASS+: Basvolym förhöjd kontrollknapp.

105. TWS: I bluetooth-läge, tryck kort på TWS-knappen för att gå in i bluetooth-sammankopplingsläget .



106.  : Kort tryck är det LED- ljuslägesknapp .
107. V OL + : Huvudvolym förhöjd kontrollknapp.
108. V OL - : Huvudknapp för att sänka volymen .
109.  : Fungerar som "  " på huvudenheten.
110.  : Fungerar som "  " på huvudenheten.
111.  : Fungerar som "  " på huvudenheten.
112. Siffertangenter 0~9: I USB/TF-kortlässtatus, för att spela spår 12, skriv bara in siffrorna "1" och "2", och om 2 sekunder går systemet till spår 12 och startar uppspelningen. Varje inmatning av nummer som är större än antalet av totalt tillgängliga spår är ogiltig . I FM-status, för att lyssna på kanal 107,5MHZ, skriv bara in "1075" .

## **FÖRSIKTIGHET:**

**Se till att ladda medan musiken är förvrängd.**

**Tillverkare:** Shanghaimuxinmuyeyouxiangongsi

**Adress:** Shuangchenglu 803nong11hao1602A-1609shi, baoshanqu, shanghai 200 000 CN.

**Importerad till AUS:** SIHAO PTY LTD. 1 ROKEVA STREETEASTWOOD NSW 2122 Australien

**Importerad till USA:** Sanven Technology Ltd. Suite 250, 9166 Anaheim Place, Rancho Cucamonga, CA 91730

<b>UK</b>	<b>REP</b>
-----------	------------

YH CONSULTING LIMITED. C/O YH Consulting Limited Office 147, Centurion House, London Road, Staines-upon-Thames, Surrey, TW18 4AX

<b>EC</b>	<b>REP</b>
-----------	------------

E-CrossStu GmbH  
Mainzer Landstr.69,  
60329 Frankfurt am Main.



**Teknisk support och e-garanticertifikat**  
[www.vevor.com/support](http://www.vevor.com/support)