

# **VEVOR**

**Affordable. Reliable. Home Improvement.**

## **Vessel Sink**

**Model:1170**

# VEVOR

Affordable. Reliable. Home Improvement.

## VESSEL SINK

**Model:1170**

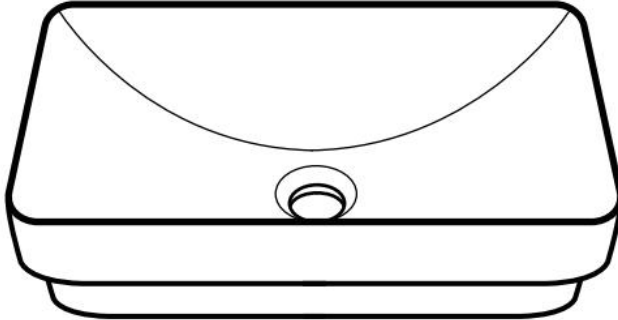

This is the original instruction, please read all manual instructions carefully before operating. VEVOR reserves a clear interpretation of our user manual. The appearance of the product shall be subject to the product you received. Please forgive us that we won't inform you again if there are any technology or software updates on our product.



**Warning-**To reduce the risk of injury, user must read instructions manual carefully.

### SECURITY & WARNINGS

- Observe and comply with all building and plumbing codes.
- As our basins are handcrafted and dimensions are approximate, we recommend using the actual basin for the cutout.
- Use 100% Silicone (non-water based) for all installations.
- Ensure adequate space behind the basin for faucet and backsplash, including the full range of motion for faucet handles and spouts.

- Make sure a watertight seal exists on all drain connections.
- Do not place basin directly on floor. After unpacking, place basin on protective material such as packing materials.
- Remember to always use non-abrasive cleaners on Vevor sinks.

## GENERAL RECOMMENDATIONS:

Please read installation instructions thoroughly before installing the vessel sink. Be sure to use proper tools and always wear proper personal safety accessories for your protection.

### PARAMETER LIST

| Model | Size                                | Consult the installation groove dimensions | Picture  |
|-------|-------------------------------------|--|--|
| 1170  | 19.29*12.01Inch /<br>490*305 ( mm ) | 450*265mm                                  |  |

### PART LIST

| Name          | Picture   | Quantity |
|---------------|---|----------|
| Specification |  | 1        |

## INSTRUCTIONS

### (1) SUGGESTED TOOLS AND MATERIALS

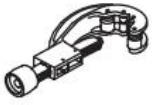

Pipe cutter



Adjustable wrench



Pencil

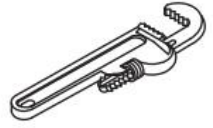

Pipe wrench



Protective goggles



Tape measure



Metal saw



Narrow-blade saw



Tape measure



Drill

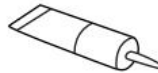

Thread sealant

- Sealant-We recommend the use of a stone, marble and granite silicone caulk or a general-purpose silicone sealant.

### **WARNING:**

To reduce the risk of injury or property damage, read and follow all of the installation instructions before installing this product and wear safety goggles. This product must be installed in accordance with all state and local plumbing and building codes. Call a professional if you are uncertain about installing this product properly.

## (2) INSTALLATION STEPS

### 1. Prepare the supporting surface

Make sure the supporting surface has the necessary openings for the washbasin and faucet.

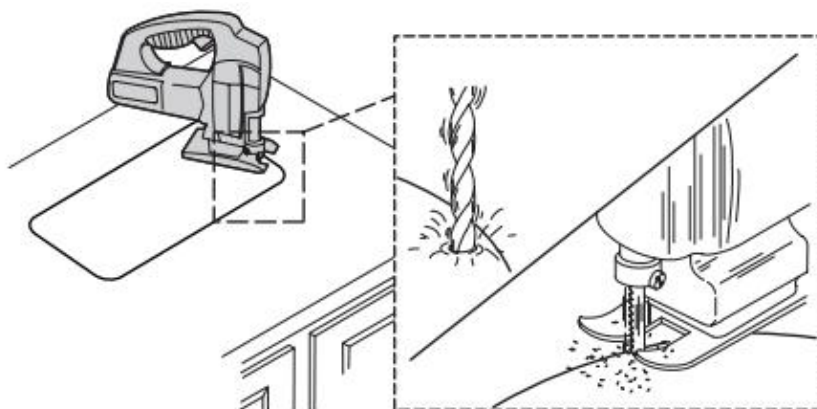

### 2. Position the washbasin

3. Temporarily place the washbasin in the intended area to check that the cutout is correctly aligned.

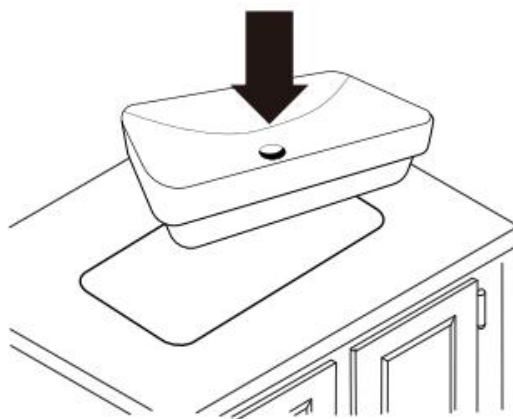

### 4. Install the drain

5. Install the washbasin's drain fitting (not included) before the final fixing. Installing the drain in advance will simplify the subsequent steps.

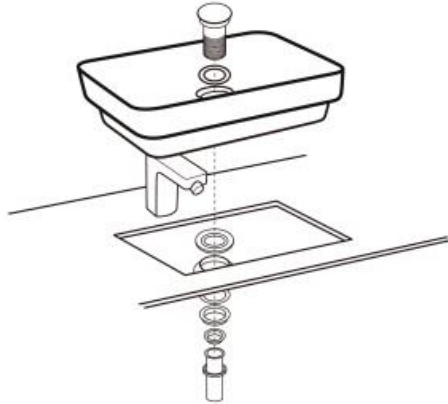

For washbasins without an overflow hole

## 6. Apply the sealant

7. Apply an adequate amount of hydraulic mastic or silicone sealant to the lower edge of the washbasin.

### NOTE:

Since the edges are exposed, proper sealing is essential to prevent moisture infiltration, which could cause damage or the formation of mold.

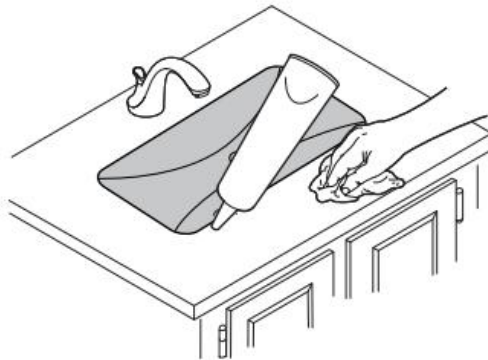

## 8. Install the washbasin

- Carefully lower the washbasin into the cutout, ensuring it is correctly aligned, then press firmly to secure it to the surface.
- Check that the washbasin is perfectly flush with the surface of the countertop to avoid movement or unevenness.
- Allow the sealant to dry for 30–60 minutes.

**NOTE:** Immediately remove excess sealant with a cloth dampened with water or water-based cleaner.

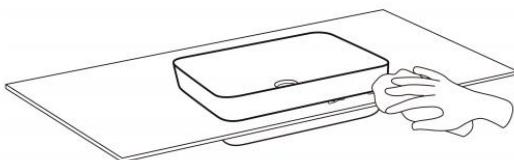
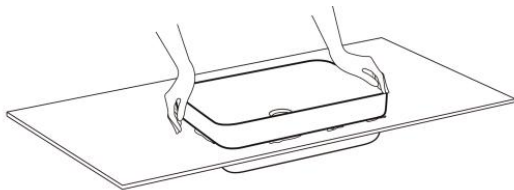

**9. Check for any leaks**

10. Turn on the water supply and carefully check all connections to ensure there are no leaks.

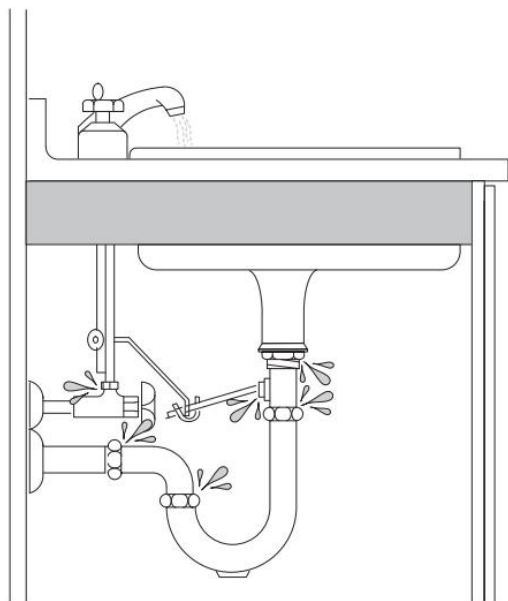

**Manufacturer:** Shanghaimuxinmuyeyouxiangongsi

**Address:** Shuangchenglu 803nong11hao1602A-1609shi, baoshanqu, shanghai 200000 CN.

**Imported to AUS:** SIHAO PTY LTD. 1 ROKEVA STREETEASTWOOD NSW 2122 Australia

**Imported to USA:** Sanven Technology Ltd. Suite 250, 9166 Anaheim Place, Rancho Cucamonga, CA 91730

|           |            |
|-----------|------------|
| <b>UK</b> | <b>REP</b> |
|-----------|------------|

YH CONSULTING LIMITED. C/O YH Consulting Limited Office 147, Centurion House, London Road, Staines-upon-Thames, Surrey, TW18 4AX

|           |            |
|-----------|------------|
| <b>EC</b> | <b>REP</b> |
|-----------|------------|

E-CrossStu GmbH  
Mainzer Landstr.69,  
60329 Frankfurt am Main.



# **VEVOR**

**Affordable. Reliable. Home Improvement.**

## **Évier de navire**

**Modèle : 1170**

# VEVOR

Affordable. Reliable. Home Improvement.

## VESSEL SINK

Modèle : 1170

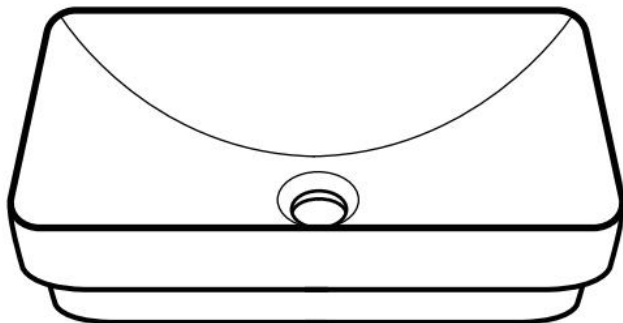

Ceci est le mode d'emploi d'origine. Veuillez lire attentivement l'intégralité du manuel avant utilisation. VEVOR se réserve le droit d'interpréter clairement ce manuel d'utilisation. L'apparence du produit dépend du produit que vous avez reçu. Veuillez nous excuser pour les éventuelles mises à jour technologiques ou logicielles.



**Avertissement** - Pour réduire le risque de blessure, l'utilisateur doit lire attentivement le manuel d'instructions.

### SECURITY & WARNINGS

- Respecter et se conformer à tous les codes du bâtiment et de la plomberie.
- Comme nos vasques sont fabriquées à la main et que les dimensions sont approximatives, nous  
je recommande d'utiliser le bassin réel pour la découpe.
- Utilisez du silicone 100 % (sans eau) pour toutes les installations.
- Prévoir un espace suffisant derrière le lavabo pour le robinet et le dossier, y

compris la gamme complète de mouvements pour les poignées et les becs des robinets.

- Assurez-vous qu'un joint étanche existe sur tous les raccords de vidange.
- Ne pas poser le lavabo directement sur le sol. Après le déballage, le placer sur un matériau de protection, tel que des matériaux d'emballage.
- N'oubliez pas de toujours utiliser des nettoyeurs non abrasifs sur les éviers Vevor.

## RECOMMANDATIONS GÉNÉRALES :

Veuillez lire attentivement les instructions d'installation avant d'installer le navire. évier. Assurez-vous d'utiliser les outils appropriés et de toujours porter des accessoires de sécurité personnelle appropriés pour votre protection.

### PARAMETER LIST

| Modèle | Taille                              | Consultez les dimensions des rainures d'installation | Image   |
|--------|-------------------------------------|--|---|
| 1170   | 19,29*12,01 pouces / 490*305 ( mm ) | 450*265mm  |  |

### PART LIST

| Nom           | Image   | Quantité |
|---------------|---|----------|
| Spécification |  | 1        |

## INSTRUCTIONS

### (2) OUTILS ET MATÉRIAUX SUGGÉRÉS

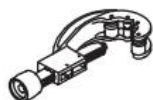

Coupe-tube



Clé à molette



Crayon

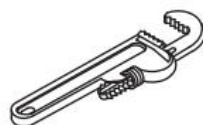

Clé à pipe



Lunettes de protection



Mètre à ruban



Scie à métaux



Scie à lame étroite



Mètre à ruban



Perçeur



Produit d'étanchéité pour filetage

- Scellant - Nous recommandons l'utilisation d'un mastic silicone pour pierre, marbre et granit ou un mastic silicone à usage général.

### **AVERTISSEMENT:**

Pour réduire le risque de blessures ou de dommages matériels, lisez et suivez toutes les instructions. instructions d'installation avant d'installer ce produit et portez des lunettes de sécurité.

le produit doit être installé conformément à toutes les normes de plomberie et d'entretien nationales et locales.

codes du bâtiment. Faites appel à un professionnel en cas de doute sur l'installation de ce produit.  
correctement.

## **(2) ÉTAPES D'INSTALLATION**

### **1. Préparez la surface d'appui**

Assurez-vous que la surface d'appui dispose des ouvertures nécessaires pour le lavabo et le robinet.

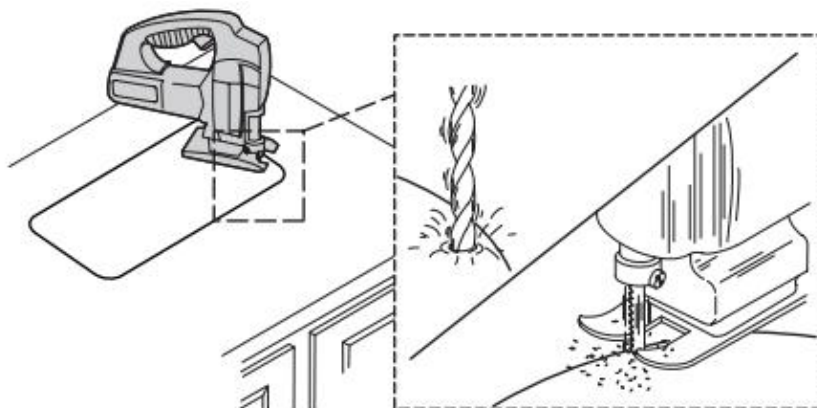

### **11. Positionner le lavabo**

12. Placez temporairement le lavabo dans la zone prévue pour vérifier que la découpe est correctement alignée.

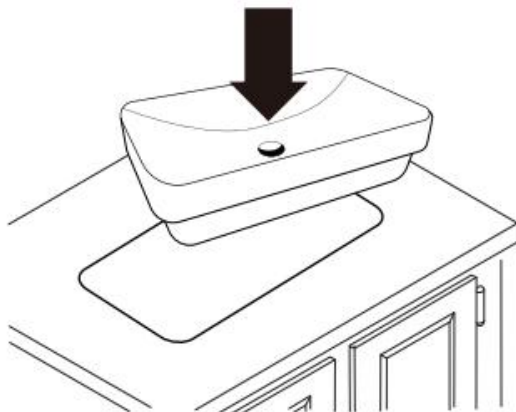

### 13. Installer le drain

14. Installez la bonde du lavabo (non fournie) avant la fixation finale. L'installation préalable de la bonde simplifiera les étapes suivantes.

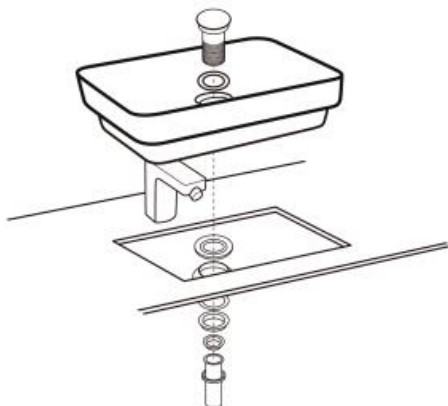

Pour lavabos sans trou de trop-plein

### 15. Appliquer le scellant

16. Appliquer une quantité adéquate de mastic hydraulique ou de mastic silicone sur le bord inférieur du lavabo.

#### **NOTE:**

Les bords étant exposés, une bonne étanchéité est essentielle pour éviter l'infiltration d'humidité, qui pourrait causer des dommages ou la formation de moisissures.

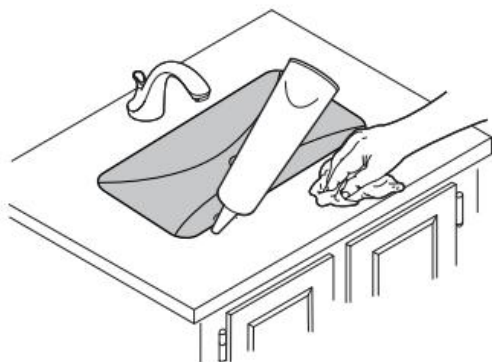

### 17. Installer le lavabo

- Abaissez soigneusement le lavabo dans la découpe en vous assurant qu'il est correctement aligné, puis appuyez fermement pour le fixer à la surface.
- Vérifiez que le lavabo est parfaitement aligné avec la surface du plan de travail pour éviter tout mouvement ou irrégularité.
- Laissez sécher le mastic pendant 30 à 60 minutes.

**NOTE:** Retirez immédiatement l'excédent de mastic avec un chiffon imbibé d'eau ou d'un nettoyant à base d'eau.

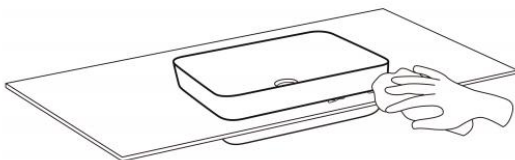
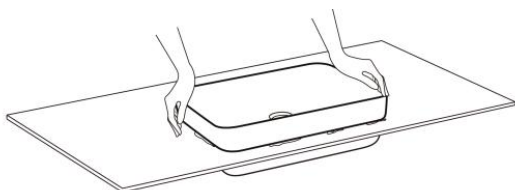

### 18. Vérifiez s'il y a des fuites

19. Ouvrez l'alimentation en eau et vérifiez soigneusement tous les raccords pour vous assurer qu'il n'y a pas de fuites.

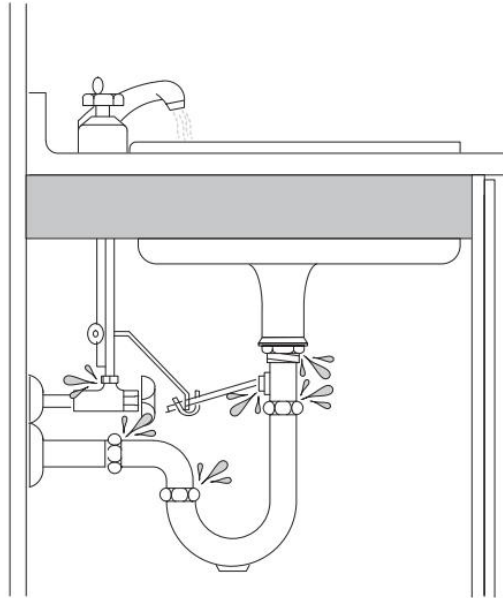

**Fabricant :** Shanghaimuxinmuyeyouxiangongsi

**Adresse :** Shuangchenglu 803nong11hao1602A-1609shi, baoshanqu, Shanghai 200 000 CN.

**Importé en Australie :** SIHAO PTY LTD. 1 ROKEVA STREET, ASTWOOD NSW 2122 Australie

**Importé aux États-Unis :** Sanven Technology Ltd. Suite 250, 9166 Anaheim

Lieu, Rancho Cucamonga, CA 91730

|           |            |  |
|-----------|------------|--|
| <b>UK</b> | <b>REP</b> | YH CONSULTING LIMITED. C/O YH Consulting Limited Office 147, Centurion House, London Road, Staines-upon-Thames, Surrey, TW18 4AX |
|-----------|------------|--|

|           |            |  |
|-----------|------------|--|
| <b>EC</b> | <b>REP</b> | E-CrossStu GmbH<br>Mainzer Landstr.69,<br>60329 Frankfurt am Main. |
|-----------|------------|--|



# **VEVOR**

**Affordable. Reliable. Home Improvement.**

## **Aufsatzwaschbecken**

**Modell:1170**

# VEVOR

Affordable. Reliable. Home Improvement.

## VESSEL SINK

Modell:1170

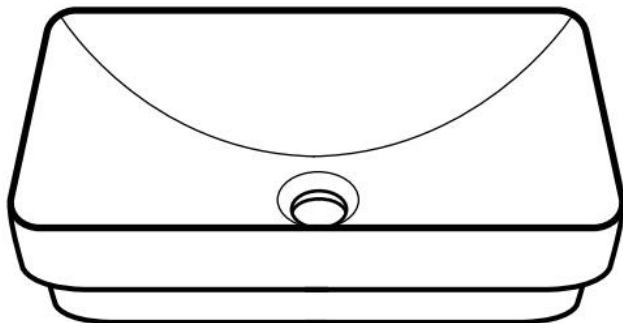

Dies ist die Originalanleitung. Bitte lesen Sie alle Anweisungen sorgfältig durch, bevor Sie das Gerät in Betrieb nehmen. VEVOR behält sich eine klare Auslegung unserer Bedienungsanleitung vor. Das Aussehen des Produkts hängt vom gelieferten Produkt ab. Bitte haben Sie Verständnis dafür, dass wir Sie nicht erneut über Technologie- oder Software-Updates informieren.



Warnung: Um das Verletzungsrisiko zu verringern, muss der Benutzer die Bedienungsanleitung sorgfältig lesen.

### SECURITY & WARNINGS

- Beachten und befolgen Sie alle Bau- und Sanitärvorschriften.
- Da unsere Waschbecken handgefertigt sind und die Maße ungefähr sind, empfehlen, für den Ausschnitt das eigentliche Becken zu verwenden.
- Verwenden Sie für alle Installationen 100 % Silikon (nicht auf Wasserbasis).
- Sorgen Sie für ausreichend Platz hinter dem Waschbecken für Wasserhahn

und Spritzschutz, einschließlich den vollen Bewegungsbereich für Wasserhahngriffe und Ausläufe.

- Stellen Sie sicher, dass alle Abflussanschlüsse wasserdicht sind.
- Stellen Sie das Becken nicht direkt auf den Boden. Stellen Sie das Becken nach dem Auspacken auf Schutzmaterial, z. B. Verpackungsmaterial.
- Denken Sie daran, für Vevor-Spülen immer nicht scheuernde Reinigungsmittel zu verwenden.

## ALLGEMEINE EMPFEHLUNGEN:

Bitte lesen Sie die Installationsanweisungen sorgfältig durch, bevor Sie das Gefäß installieren. Spüle. Verwenden Sie unbedingt geeignete Werkzeuge und tragen Sie zu Ihrem Schutz immer die richtige persönliche Schutzausrüstung.

### PARAMETER LIST

| Mode II | Größe                             | Beachten Sie die Abmessungen der Einbaunut | Bild  |
|---------|-----------------------------------|--|---|
| 1170    | 19,29*12,01 Zoll / 490*305 ( mm ) | 450*265 mm                                 |  |

### PART LIST

| Name          | Bild  | Menge |
|---------------|---|-------|
| Spezifikation |  | 1     |

## INSTRUCTIONS

### (3) EMPFOHLENE WERKZEUGE UND MATERIALIEN

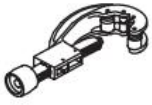

Rohrschneider  
Rohrzange



Verstellbarer Schraubenschlüssel



Bleistift

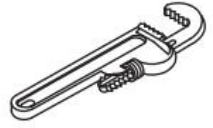

Schutzbrille



Bandmaß



Metallsäge



Schmalblattsäge



Bandmaß



Bohren

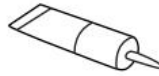

Gewindedichtmittel

- Dichtungsmittel - Wir empfehlen die Verwendung einer Silikondichtung für Stein, Marmor und Granit oder ein Allzweck - Silikondichtmittel.

### **WARNUNG:**

Um das Risiko von Verletzungen oder Sachschäden zu verringern, lesen und befolgen Sie alle Installationsanweisungen vor der Installation dieses Produkts und tragen Sie eine Schutzbrille. Diese  
Das Produkt muss in Übereinstimmung mit allen staatlichen und lokalen Sanitär- und Bauvorschriften. Wenden Sie sich an einen Fachmann, wenn Sie sich bei der Installation dieses Produkts nicht sicher sind

richtig.

## (2) INSTALLATIONSSCHRITTE

### 1. Untergrund vorbereiten

Achten Sie darauf, dass die Auflagefläche über die notwendigen Öffnungen für Waschbecken und Wasserhahn verfügt.

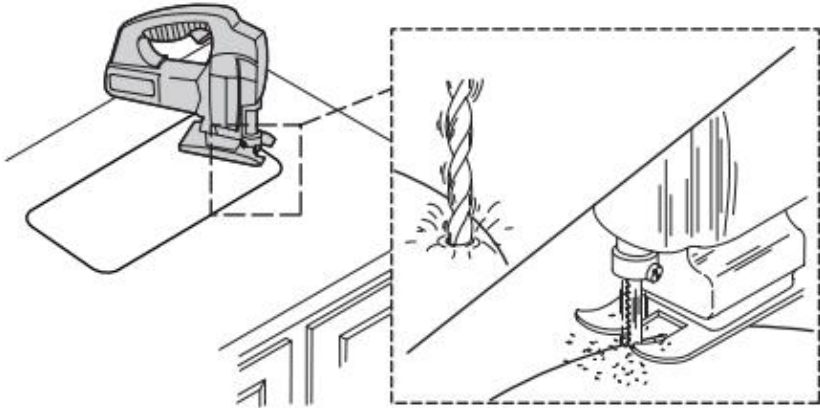

### 20. Positionieren Sie das Waschbecken

21. Platzieren Sie das Waschbecken vorübergehend an der vorgesehenen Stelle, um die korrekte Ausrichtung des Ausschnitts zu überprüfen.

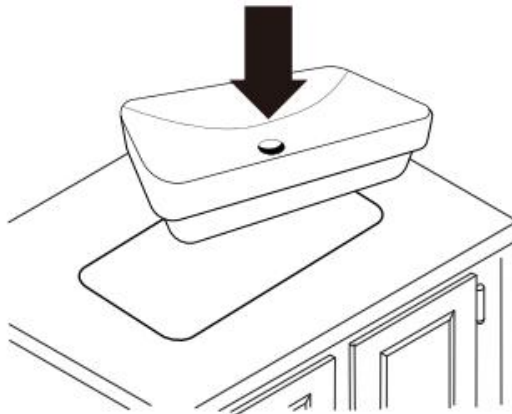

### 22. Installieren Sie den Abfluss

23. Montieren Sie vor der endgültigen Befestigung die Ablaufgarnitur des

Waschbeckens (nicht im Lieferumfang enthalten). Die vorherige Installation des Ablaufs vereinfacht die nachfolgenden Schritte.

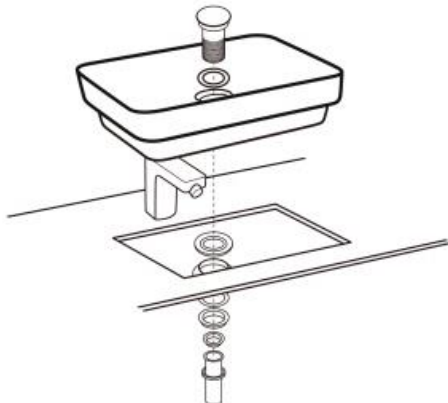

Für Waschtische ohne Überlaufloch

**24. Tragen Sie das Dichtmittel auf**

25. Tragen Sie eine ausreichende Menge Hydraulikmastix oder Silikondichtmittel auf die Unterkante des Waschbeckens auf.

**NOTIZ:**

Da die Kanten freiliegen, ist eine ordnungsgemäße Abdichtung unerlässlich, um das Eindringen von Feuchtigkeit zu verhindern, die zu Schäden oder Schimmelbildung führen kann.

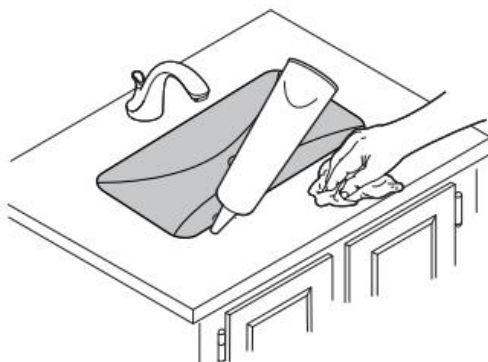

**26. Waschbecken montieren**

● Senken Sie das Waschbecken vorsichtig und in der richtigen Ausrichtung in den Ausschnitt ab und drücken Sie es anschließend fest an, um es an der

Oberfläche zu befestigen.

- Stellen Sie sicher, dass das Waschbecken perfekt bündig mit der Oberfläche der Arbeitsplatte abschließt, um Bewegungen oder Unebenheiten zu vermeiden.
- Lassen Sie die Versiegelung 30–60 Minuten trocknen.

**NOTIZ:** Überschüssiges Dichtmittel sofort mit einem mit Wasser oder wasserbasiertem Reiniger angefeuchteten Tuch entfernen.

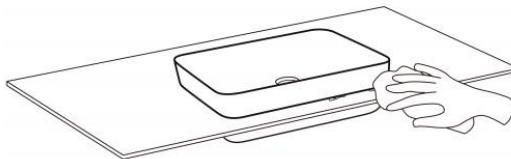
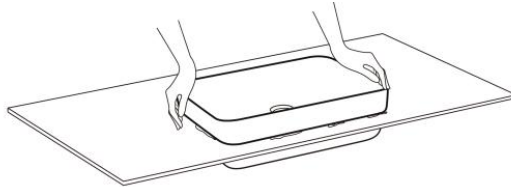

## 27. **Auf Lecks prüfen**

28. Drehen Sie die Wasserzufuhr auf und prüfen Sie sorgfältig alle Anschlüsse, um sicherzustellen, dass keine Lecks vorhanden sind.

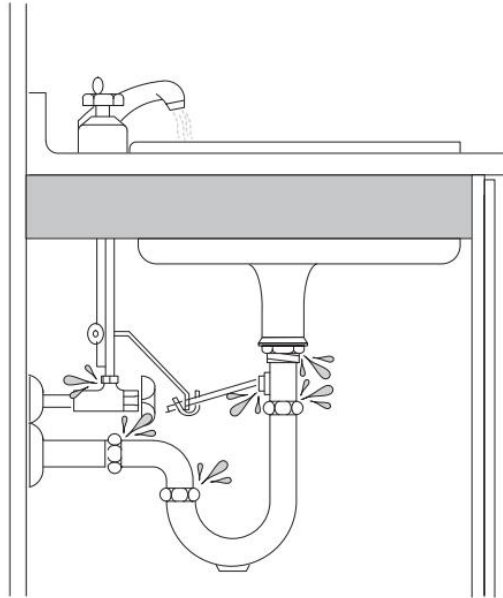

**Hersteller:** Shanghai muxinmuyeyouxiangongsi

**Adresse:** Shuangchenglu 803nong11hao1602A-1609shi, baoshanqu, Shanghai 200000 CN.

**Importiert nach AUS:** SIHAO PTY LTD. 1 ROKEVA STREET EASTWOOD NSW 2122 Australien

**Importiert in die USA:** Sanven Technology Ltd. Suite 250, 9166 Anaheim Place, Rancho Cucamonga, CA 91730

|           |            |
|-----------|------------|
| <b>UK</b> | <b>REP</b> |
|-----------|------------|

YH CONSULTING LIMITED. C/O YH Consulting Limited Office 147, Centurion House, London Road, Staines-upon-Thames, Surrey, TW18 4AX

|           |            |
|-----------|------------|
| <b>EC</b> | <b>REP</b> |
|-----------|------------|

E-CrossStu GmbH  
Mainzer Landstr.69,  
60329 Frankfurt am Main.



# **VEVOR**

**Affordable. Reliable. Home Improvement.**

## **Lavello da imbarcazione**

**Modello: 1170**

# VEVOR

Affordable. Reliable. Home Improvement.

## VESSEL SINK

**Modello: 1170**

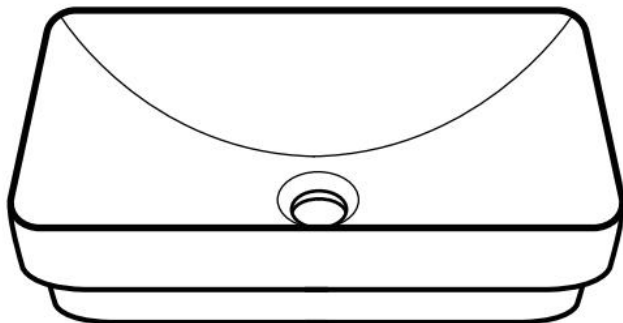

Queste sono le istruzioni originali, si prega di leggere attentamente tutte le istruzioni del manuale prima dell'uso. VEVOR si riserva la piena interpretazione del proprio manuale utente. L'aspetto del prodotto dipenderà dal prodotto ricevuto. Vi preghiamo di scusarci se non vi informeremo più in caso di aggiornamenti tecnologici o software sul nostro prodotto.



**Avvertenza:** per ridurre il rischio di lesioni, l'utente deve leggere attentamente il manuale di istruzioni.

### SECURITY & WARNINGS

- Rispettare e rispettare tutti i codici edilizi e idraulici.
- Poiché i nostri lavabi sono realizzati a mano e le dimensioni sono approssimative, consiglio di utilizzare il bacino vero e proprio per il ritaglio.
- Per tutte le installazioni utilizzare silicone al 100% (non a base d'acqua).

- Assicurare uno spazio adeguato dietro il lavabo per il rubinetto e il paraschizzi, incluso l'intera gamma di movimento delle maniglie e dei beccucci dei rubinetti.
- Assicurarsi che tutti i collegamenti di scarico siano dotati di tenuta stagna.
- Non posizionare il lavabo direttamente sul pavimento. Dopo averlo disimballato, appoggiarlo su un materiale protettivo, come il materiale da imballaggio.
- Ricordatevi di utilizzare sempre detersivi non abrasivi sui lavelli Vevor.

## RACCOMANDAZIONI GENERALI:

Si prega di leggere attentamente le istruzioni di installazione prima di installare la nave lavandino. Assicurati di utilizzare gli strumenti adeguati e di indossare sempre gli accessori di sicurezza personale adeguati per la tua protezione.

### PARAMETER LIST

| Modello | Misurare                                | Consultare le dimensioni della scanalatura di installazione | Immagine  |
|---------|---|---|---|
| 1170    | 19,29*12,01 pollici /<br>490*305 ( mm ) | 450*265mm   |  |

### PART LIST

| Nome | Immagine | Quantità |
|------|----------|----------|
|------|----------|----------|

|           |   |   |
|-----------|---|---|
| Specifica |  | 1 |
|-----------|---|---|

## INSTRUCTIONS

### (4) STRUMENTI E MATERIALI SUGGERITI

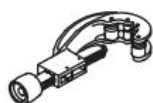

tagliatubi



Chiave regolabile



Matita



Chiave a tubo



occhiali protettivi



metro a nastro



Sega per metalli



Sega a lama stretta



metro a nastro



Trapano

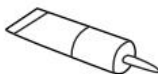

Sigillante per filettature

- Sigillante: si consiglia l'uso di un mastice siliconico per pietra, marmo e granito o un sigillante siliconico multiuso .

### AVVERTIMENTO:

Per ridurre il rischio di lesioni o danni alla proprietà, leggere e seguire tutte le istruzioni di installazione prima di installare questo prodotto e indossare occhiali di sicurezza. Questo prodotto deve essere installato in conformità con tutte le normative idrauliche statali e locali e codici edilizi. Chiama un professionista se non sei sicuro di installare questo prodotto correttamente.

## **(2) FASI DI INSTALLAZIONE**

### **1. Preparare la superficie di appoggio**

Assicurarsi che la superficie di appoggio abbia le aperture necessarie per il lavabo e il rubinetto.

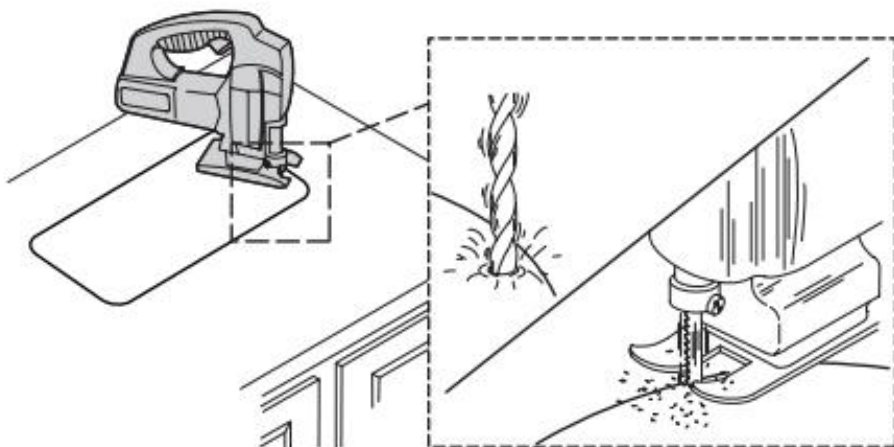

### **29. Posizionare il lavabo**

30. Posizionare temporaneamente il lavabo nella zona prevista per verificare che il ritaglio sia allineato correttamente.

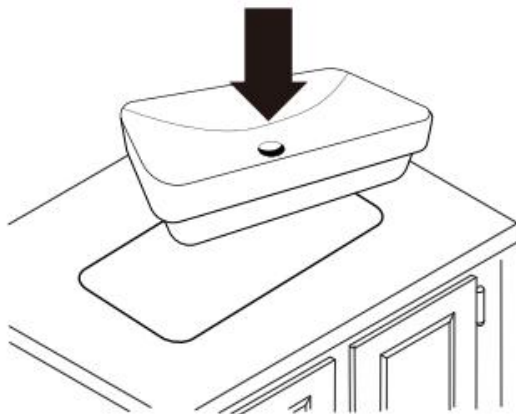

### 31. **Installare lo scarico**

32. Installare il raccordo di scarico del lavabo (non incluso) prima del fissaggio definitivo. Installare lo scarico in anticipo semplificherà i passaggi successivi.

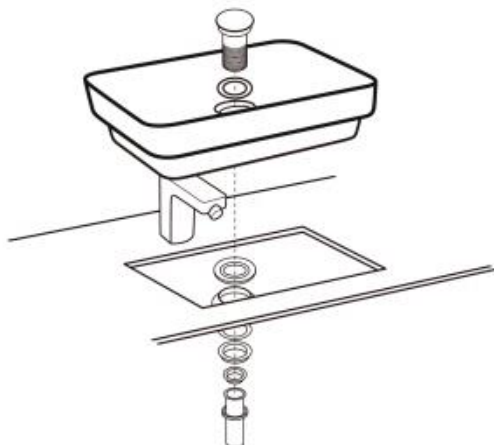

Per lavabi senza foro di troppo pieno

### 33. **Applicare il sigillante**

34. Applicare una quantità adeguata di mastice idraulico o sigillante siliconico sul bordo inferiore del lavabo.

#### **NOTA:**

Poiché i bordi sono esposti, è essenziale sigillarli correttamente per evitare infiltrazioni di umidità, che potrebbero causare danni o la formazione di muffa.

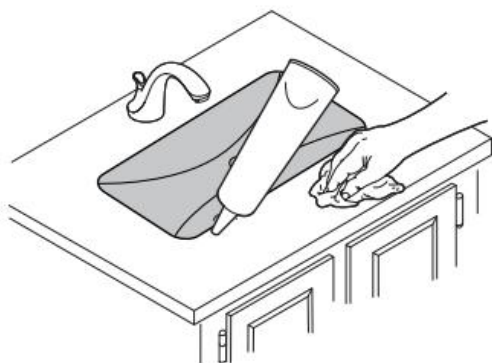

### 35. Installare il lavabo

- Abbassare con cautela il lavabo nel ritaglio, assicurandosi che sia correttamente allineato, quindi premere con decisione per fissarlo alla superficie.
- Verificare che il lavabo sia perfettamente a filo con la superficie del piano di appoggio per evitare movimenti o dislivelli.
- Lasciare asciugare il sigillante per 30-60 minuti.

**NOTA:** Rimuovere immediatamente il sigillante in eccesso con un panno inumidito con acqua o con un detergente a base d'acqua.

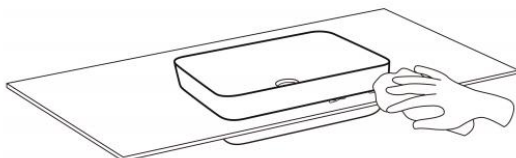
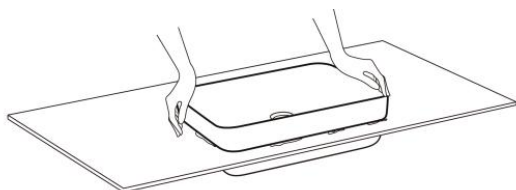

### 36. Controllare eventuali perdite

37. Aprire l'alimentazione idrica e controllare attentamente tutti i collegamenti per accertarsi che non vi siano perdite.

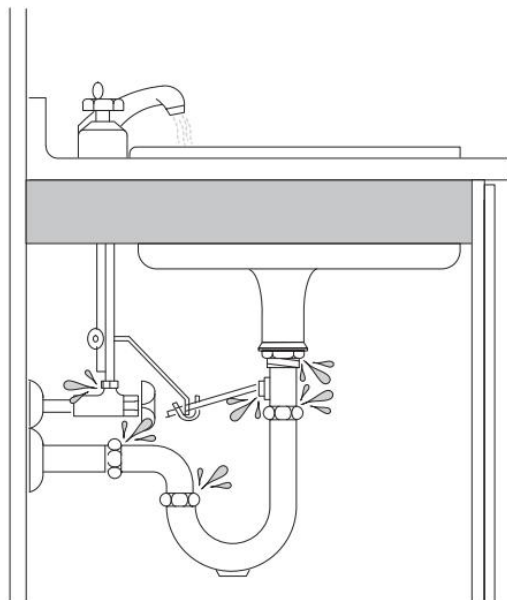

**Produttore:** Shanghai muxinmuyeyouxiangongsi

**Indirizzo:** Shuangchenglu 803nong11hao1602A-1609shi, baoshanqu, Shanghai 200000 CN.

**Importato in AUS:** SIHAO PTY LTD. 1 ROKEVA STREET EASTWOOD  
Nuovo Galles del Sud 2122 Australia

**Importato negli USA:** Sanven Technology Ltd. Suite 250, 9166 Anaheim  
Luogo, Rancho Cucamonga, CA 91730

|           |            |
|-----------|------------|
| <b>UK</b> | <b>REP</b> |
|-----------|------------|

YH CONSULTING LIMITED. C/O YH Consulting  
Limited Office 147, Centurion House, London  
Road, Staines-upon-Thames, Surrey, TW18 4AX

|           |            |
|-----------|------------|
| <b>EC</b> | <b>REP</b> |
|-----------|------------|

E-CrossStu GmbH  
Mainzer Landstr.69,  
60329 Frankfurt am Main.



# **VEVOR**

**Affordable. Reliable. Home Improvement.**

## **Fregadero de vasija**

**Modelo: 1170**

# VEVOR

Affordable. Reliable. Home Improvement.

## VESSEL SINK

Modelo: 1170

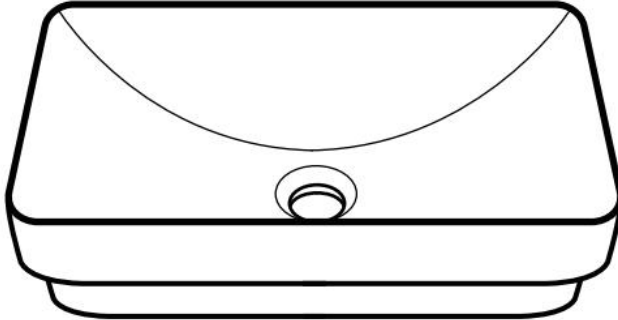

Estas son las instrucciones originales; lea atentamente todas las instrucciones del manual antes de utilizarlo. VEVOR se reserva el derecho de interpretar su manual de usuario. La apariencia del producto dependerá del producto que haya recibido. Le rogamos que nos disculpe si no le informamos de nuevo si hay actualizaciones tecnológicas o de software en nuestro producto.



Advertencia: Para reducir el riesgo de lesiones, el usuario debe leer atentamente el manual de instrucciones.

### SECURITY & WARNINGS

- Observe y cumpla todos los códigos de construcción y plomería.
- Como nuestros lavabos están hechos a mano y las dimensiones son aproximadas,  
Recomiendo utilizar el lavabo real para el recorte.
- Utilice 100% silicona (sin base de agua) para todas las instalaciones.

- Asegúrese de que haya suficiente espacio detrás del lavabo para el grifo y el protector contra salpicaduras, incluidos El rango completo de movimiento para manijas y caños de grifos.
- Asegúrese de que exista un sello hermético en todas las conexiones de drenaje.
- No coloque el lavabo directamente sobre el suelo. Después de desembalarlo, colóquelo sobre un material protector, como el material de embalaje.
- Recuerde utilizar siempre limpiadores no abrasivos en los fregaderos Vevor.

## RECOMENDACIONES GENERALES:

Lea atentamente las instrucciones de instalación antes de instalar el recipiente. Fregadero. Asegúrese de utilizar las herramientas adecuadas y de llevar siempre los accesorios de seguridad adecuados para su protección.

### PARAMETER LIST

| Modelo | Tamaño  | Consulte las dimensiones de la ranura de instalación. | Imagen  |
|--------|---|---|---|
| 1170   | 19,29 x 12,01<br>pulgadas / 490 x 305<br>( mm ) | 450*265 mm  |  |

### PART LIST

| Nombre | Imagen | Cantidad |
|--------|--------|----------|
|--------|--------|----------|

|                |   |   |
|----------------|---|---|
| Especificación |  | 1 |
|----------------|---|---|

## INSTRUCTIONS

### (5) HERRAMIENTAS Y MATERIALES SUGERIDOS

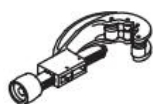

Cortador de tubos  
tubo



Llave inglesa ajustable



Lápiz

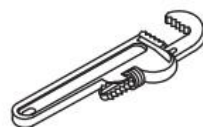

Llave de



gafas protectoras  
estrecha



Cinta métrica



Sierra para metal



Sierra de hoja



Cinta métrica



Perforar



Sellador de roscas

- Sellador: Recomendamos el uso de sellador de silicona para piedra, mármol y granito o un sellador de silicona de uso general .

## **ADVERTENCIA:**

Para reducir el riesgo de lesiones o daños a la propiedad, lea y siga todas las Lea las instrucciones de instalación antes de instalar este producto y use gafas de seguridad.

El producto debe instalarse de acuerdo con todas las normas de plomería estatales y locales.

Códigos de construcción. Llame a un profesional si no está seguro sobre la instalación de este producto.

adecuadamente.

## **(2) PASOS DE INSTALACIÓN**

### **1. Prepare la superficie de apoyo**

Asegúrese de que la superficie de apoyo tenga las aberturas necesarias para el lavabo y el grifo.

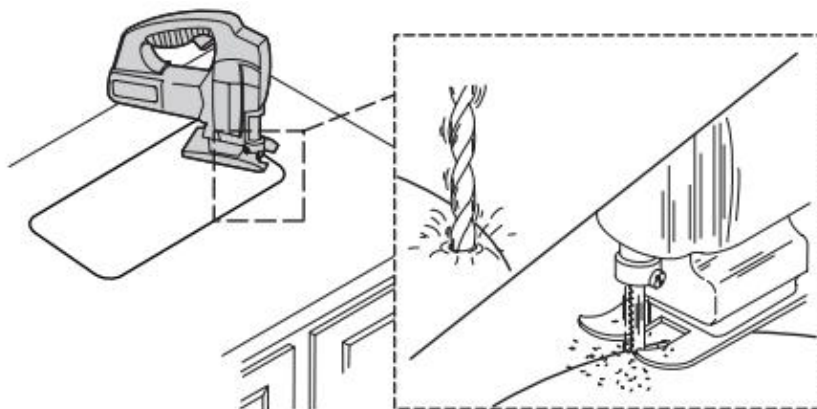

### **38. Colocar el lavabo**

39. Coloque temporalmente el lavabo en el área prevista para comprobar que el recorte esté correctamente alineado.

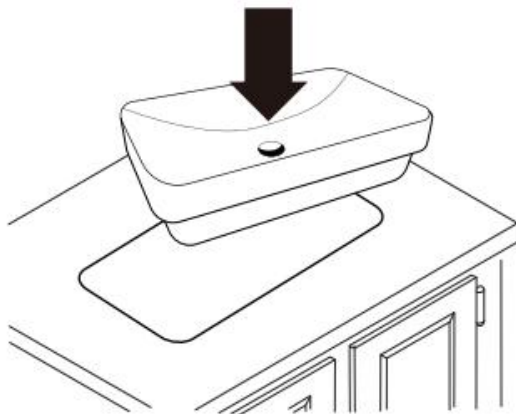

#### 40. Instalar el drenaje

41. Instale el desagüe del lavabo (no incluido) antes de la fijación final. Instalar el desagüe con antelación simplificará los pasos posteriores.

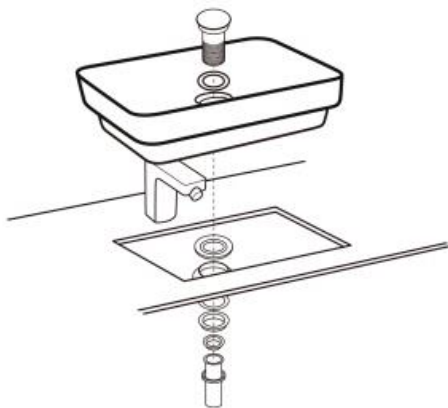

Para lavabos sin rebosadero

#### 42. Aplicar el sellador

43. Aplique una cantidad adecuada de masilla hidráulica o sellador de silicona en el borde inferior del lavabo.

#### **NOTA:**

Dado que los bordes están expuestos, es esencial un sellado adecuado para evitar la infiltración de humedad, que podría causar daños o la formación de moho.

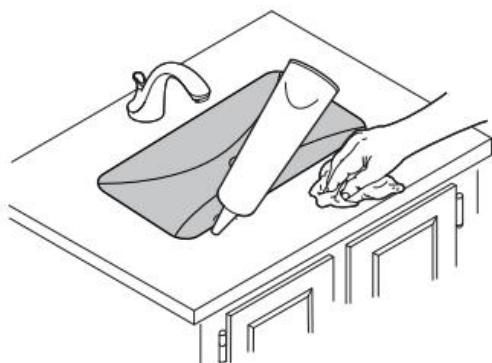

#### 44. Instalar el lavabo

- Baje con cuidado el lavabo dentro del recorte, asegurándose de que esté correctamente alineado, luego presione firmemente para fijarlo a la superficie.
- Compruebe que el lavabo esté perfectamente enrasado con la superficie de la encimera para evitar movimientos o desniveles.
- Deje que el sellador se seque durante 30 a 60 minutos.

**NOTA:** Retire inmediatamente el exceso de sellador con un paño humedecido con agua o un limpiador a base de agua.

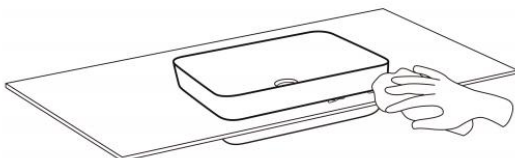
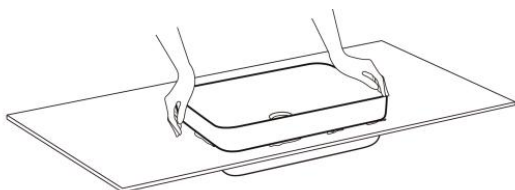

#### 45. Compruebe si hay fugas

46. Abra el suministro de agua y revise cuidadosamente todas las conexiones para asegurarse de que no haya fugas.

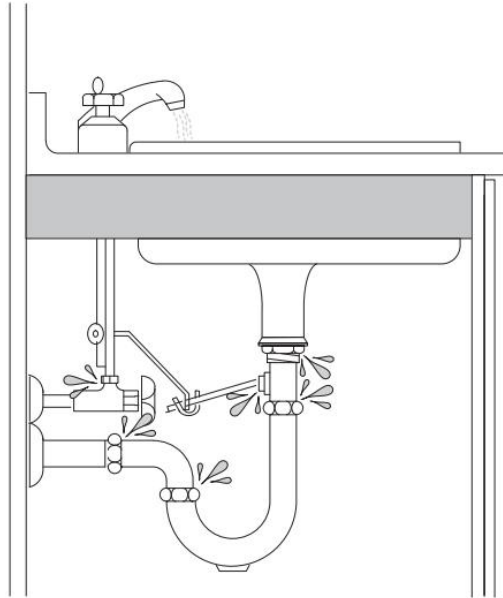

**Fabricante:** Shanghaimuxinmuyeyouxiangongsi

**Dirección:** Shuangchenglu 803nong11hao1602A-1609shi, baoshanqu, Shanghai 200000 CN.

**Importado a AUS:** SIHAO PTY LTD. 1 ROKEVA STREET, EASTWOOD NSW 2122 Australia

**Importado a EE. UU.:** Sanven Technology Ltd. Suite 250, 9166 Anaheim Lugar, Rancho Cucamonga, CA 91730

|           |            |
|-----------|------------|
| <b>UK</b> | <b>REP</b> |
|-----------|------------|

YH CONSULTING LIMITED. C/O YH Consulting Limited Office 147, Centurion House, London Road, Staines-upon-Thames, Surrey, TW18 4AX

|           |            |
|-----------|------------|
| <b>EC</b> | <b>REP</b> |
|-----------|------------|

E-CrossStu GmbH  
Mainzer Landstr.69,  
60329 Frankfurt am Main.



# VEVOR

**Affordable. Reliable. Home Improvement.**

## **Zlewozmywak naczyniowy**

**Model:1170**

# VEVOR

Affordable. Reliable. Home Improvement.

## VESSEL SINK

Model:1170

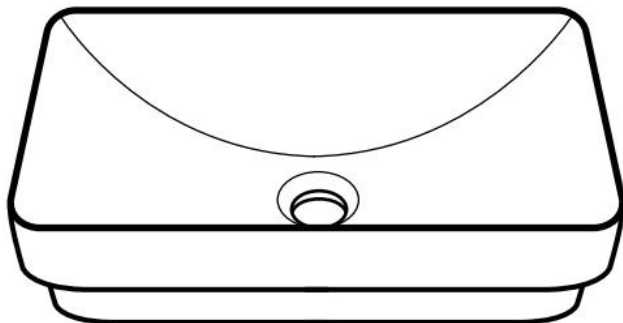

To jest oryginalna instrukcja obsługi. Przed użyciem prosimy o dokładne zapoznanie się z treścią instrukcji. Firma VEVOR zastrzega sobie prawo do jednoznacznej interpretacji niniejszej instrukcji obsługi. Wygląd produktu zależy od stanu, w jakim go otrzymali Państwo. Prosimy o wyrozumiałość, ale nie będziemy Państwa ponownie informować o aktualizacjach technologicznych lub oprogramowania naszego produktu.



Ostrzeżenie: Aby zminimalizować ryzyko obrażeń, użytkownik powinien uważnie przeczytać instrukcję obsługi.

### SECURITY & WARNINGS

- Przestrzegaj i stosuj się do wszystkich przepisów budowlanych i hydraulicznych.
- Ponieważ nasze baseny są ręcznie robione i ich wymiary są przybliżone, Zalecamy wykorzystanie istniejącej misy do wycięcia.
- Do wszystkich instalacji należy używać 100% silikonu (nie na bazie wody).

- Zapewnij odpowiednią ilość miejsca za umywalką na baterię i ścianę ochronną, w tym pełen zakres ruchu uchwytów i wylewek kranów.
- Upewnij się, że wszystkie przyłącza odpływowe są szczelne.
- Nie stawiaj umywalki bezpośrednio na podłodze. Po rozpakowaniu umieść umywalkę na materiale ochronnym, takim jak materiały opakowaniowe.
- Pamiętaj, aby zawsze używać do czyszczenia zlewów Vevor środków czyszczących nie zawierających składników ściernych.

## ZALECENIA OGÓLNE:

Przed montażem statku należy dokładnie zapoznać się z instrukcją montażu zlew. Pamiętaj o używaniu odpowiednich narzędzi i zawsze noś odpowiednie akcesoria ochronne dla własnego bezpieczeństwa.

### PARAMETER LIST

| Model | Rozmiar                              | Sprawdź wymiary rowka montażowego | Zdjęcie   |
|-------|--------------------------------------|-----------------------------------|---|
| 1170  | 19,29*12,01 cala /<br>490*305 ( mm ) | 450*265 mm                        |  |

### PART LIST

| Nazwa        | Zdjęcie   | Ilość |
|--------------|---|-------|
| Specyfikacja |  | 1     |

## INSTRUCTIONS

### (6) SUGEROWANE NARZĘDZIA I MATERIAŁY



Obcinak do rur



Klucz nastawny



Ołówek



Klucz do rur



Okulary ochronne  
wąskim ostrzu



Taśma miernicza



Piła do metalu



Piła o



Taśma miernicza



Wiertarka

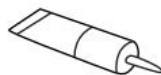

Uszczelniacz gwintów

- Uszczelniacz – zalecamy użycie silikonowego uszczelniacza do kamienia, marmuru i granitu lub uniwersalny uszczelniacz silikonowy .

### **OSTRZEŻENIE:**

Aby zmniejszyć ryzyko obrażeń ciała lub uszkodzenia mienia, należy przeczytać i przestrzegać wszystkich Przed zainstalowaniem tego produktu należy zapoznać się z instrukcją instalacji i założyć okulary ochronne.

produkt musi zostać zainstalowany zgodnie ze wszystkimi przepisami stanowymi i lokalnymi dotyczącymi instalacji wodno-kanalizacyjnych

przepisy budowlane. Jeśli nie masz pewności co do instalacji tego produktu, skontaktuj się ze specjalistą. odpowiednio.

## (2) KROKI INSTALACJI

### 1. Przygotuj podłoże

Upewnij się, że powierzchnia nośna posiada odpowiednie otwory na umywalkę i baterię.

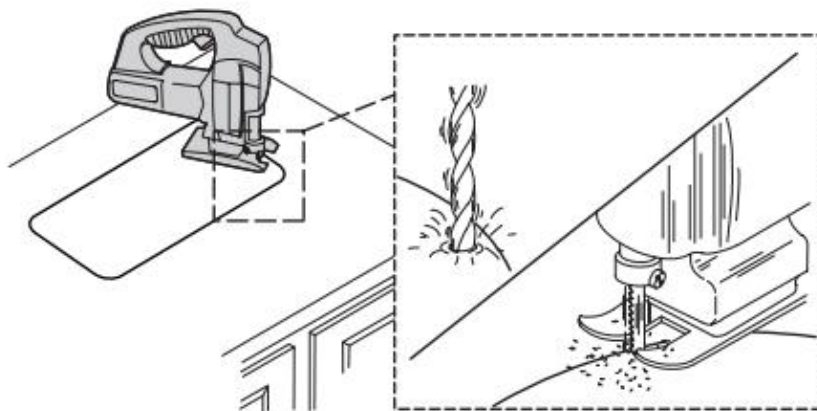

### 47. Ustawienie umywalki

48. Tymczasowo umieść umywalkę w przeznaczonym do tego miejscu, aby sprawdzić, czy wycięcie jest prawidłowo wyrównane.

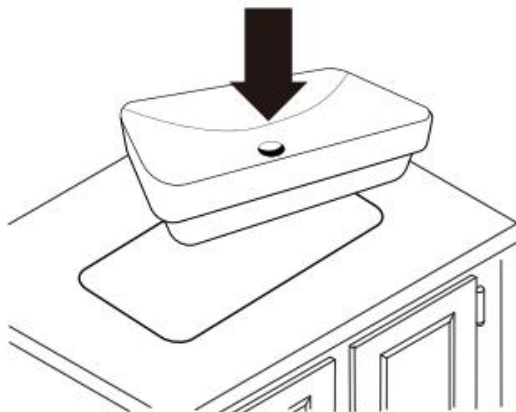

#### 49. **Zainstaluj odpływ**

50. Zamontuj odpływ umywalki (nie wchodzi w skład zestawu) przed ostatecznym montażem. Wcześniejszy montaż odpływu ułatwi kolejne kroki.

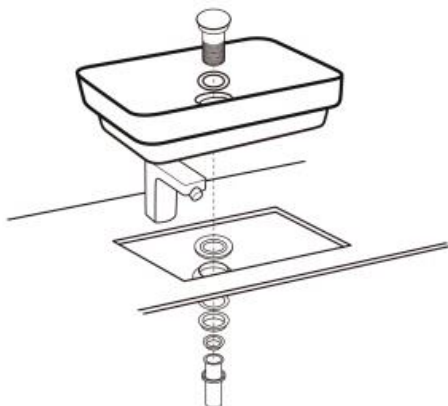

Do umywalk bez otworu przelewowego

#### 51. **Nałóż uszczelniacz**

52. Na dolną krawędź umywalki nanieś odpowiednią ilość masy uszczelniającej hydraulicznej lub silikonowej.

#### **NOTATKA:**

Ponieważ krawędzie są odsłonięte, odpowiednie uszczelnienie jest niezbędne, aby zapobiec wnikaniu wilgoci, która mogłaby spowodować uszkodzenia lub rozwój pleśni.

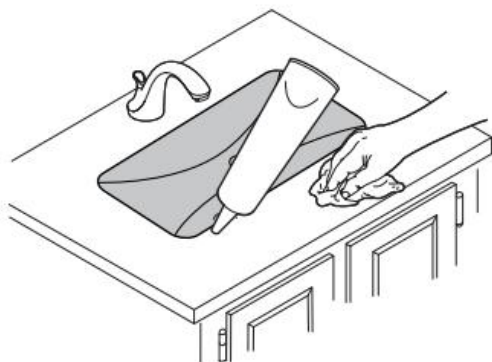

### 53. Zainstaluj umywalkę

- Ostrożnie opuść umywalkę do wycięcia, upewniając się, że jest prawidłowo wyrównana, a następnie mocno dociśnij, aby przymocować ją do powierzchni.
- Sprawdź, czy umywalka jest idealnie zlicowana z powierzchnią blatu, aby uniknąć przesuwania się lub nierówności.
- Pozostawić uszczelniacz do wyschnięcia na 30–60 minut.

**NOTATKA:** Nadmiar uszczelniacza należy natychmiast usunąć za pomocą szmatki zwilżonej wodą lub środkiem czyszczącym na bazie wody.

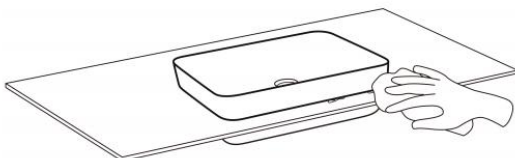
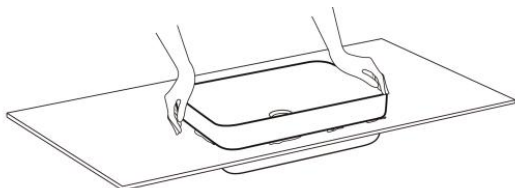

### 54. Sprawdź, czy nie ma przecieków

55. Otwórz dopływ wody i dokładnie sprawdź wszystkie połączenia, aby upewnić się, że nie ma żadnych przecieków.

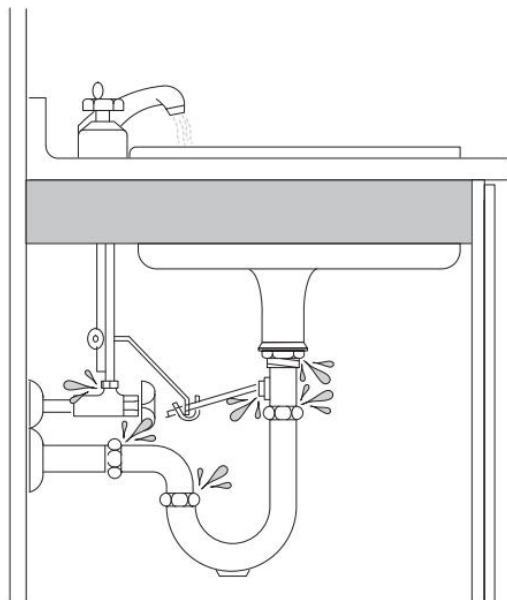

**Producent:** Shanghaimuxinmuyeyouxiangongsi

**Adres:** Shuangchenglu 803nong11hao1602A-1609shi, baoshanqu, szanghaj 200000 CN.

**Importowane do AUS:** SIHAO PTY LTD. 1 ROKEVA

STREETEASTWOOD

NSW 2122 Australia

**Importowane do USA:** Sanven Technology Ltd. Suite 250, 9166 Anaheim Miejsce, Rancho Cucamonga, CA 91730

|           |            |
|-----------|------------|
| <b>UK</b> | <b>REP</b> |
|-----------|------------|

YH CONSULTING LIMITED. C/O YH Consulting Limited Office 147, Centurion House, London Road, Staines-upon-Thames, Surrey, TW18 4AX

|           |            |
|-----------|------------|
| <b>EC</b> | <b>REP</b> |
|-----------|------------|

E-CrossStu GmbH  
Mainzer Landstr.69,  
60329 Frankfurt am Main.



# **VEVOR**

**Affordable. Reliable. Home Improvement.**

## **Wastafel**

**Model:1170**

# VEVOR

Affordable. Reliable. Home Improvement.

## VESSEL SINK

Model:1170

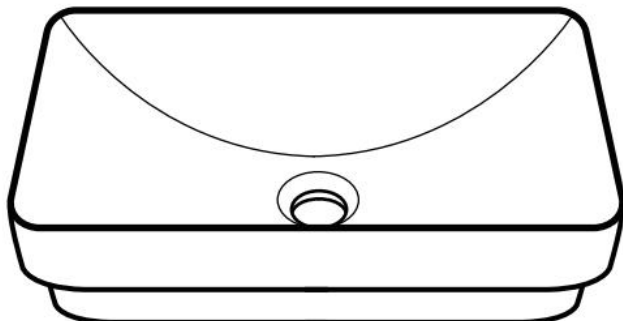

Dit is de originele handleiding. Lees alle instructies zorgvuldig door voordat u het product gebruikt. VEVOR behoudt zich het recht voor om de gebruiksaanwijzing duidelijk te interpreteren. Het uiterlijk van het product is afhankelijk van het product dat u hebt ontvangen. Neemt u het ons niet kwalijk dat we u niet meer op de hoogte stellen van eventuele technologische of software-updates voor ons product.



Waarschuwing: om het risico op letsel te verminderen, moet de gebruiker de gebruiksaanwijzing zorgvuldig lezen.

### SECURITY & WARNINGS

- Neem alle bouw- en loodgietersvoorschriften in acht en volg ze op.
- Omdat onze waskommen handgemaakt zijn en de afmetingen bij benadering zijn, kunnen wij:  
Wij raden aan om het eigenlijke bassin te gebruiken voor de uitsparing.
- Gebruik 100% siliconen (niet op waterbasis) voor alle installaties.

- Zorg voor voldoende ruimte achter de wastafel voor de kraan en spatwand, inclusief het volledige bewegingsbereik van kraanhendels en uitlopen.
- Zorg ervoor dat alle afvoeraansluitingen waterdicht zijn.
- Plaats de wasbak niet direct op de vloer. Plaats de wasbak na het uitpakken op beschermend materiaal, zoals verpakkingsmateriaal.
- Vergeet niet om altijd niet-schurende reinigingsmiddelen te gebruiken voor Vevor-spoelbakken.

## ALGEMENE AANBEVELINGEN:

Lees de installatie-instructies zorgvuldig door voordat u het schip installeert gootsteen. Zorg ervoor dat u het juiste gereedschap gebruikt en draag altijd de juiste persoonlijke veiligheidsaccessoires voor uw eigen veiligheid.

### PARAMETER LIST

| Mode I | Maat                              | Raadpleeg de afmetingen van de installatiegroef | Afbeelding  |
|--------|-----------------------------------|---|---|
| 1170   | 19,29*12,01 inch / 490*305 ( mm ) | 450*265mm                                       |  |

### PART LIST

| Naam         | Afbeelding  | Hoeveelheid |
|--------------|---|-------------|
| Specificatie |  | 1           |

## INSTRUCTIONS

### (7) VOORGESTELDE GEREEDSCHAPPEN EN MATERIALEN

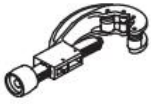

Pijpsnijder



Verstelbare sleutel



Potlood



Pijpsleutel



Beschermende bril



Meetlint



Metaalzaag



Smalbladige zaag



Meetlint



Oefening



Draadafdichtingsmiddel

- Kit - Wij adviseren het gebruik van een siliconenkit voor steen, marmer en graniet of een universele siliconenkit .

### **WAARSCHUWING:**

Om het risico op letsel of schade aan eigendommen te verminderen, dient u alle onderstaande instructies te lezen en op te volgen. Lees de installatie-instructies zorgvuldig door voordat u dit product installeert en draag een veiligheidsbril. Dit het product moet worden geïnstalleerd in overeenstemming met alle staats- en lokale loodgieters- en bouwvoorschriften. Neem contact op met een professional als u niet zeker bent over de installatie van dit product. op de juiste manier.

## (2) INSTALLATIESTAPPEN

### 1. Bereid het ondersteunende oppervlak voor

Zorg ervoor dat het oppervlak voldoende openingen heeft voor de wastafel en de kraan.

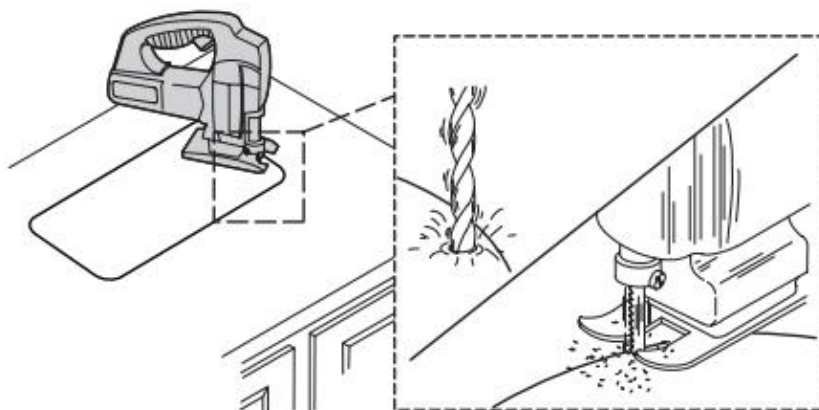

### 56. Plaats de wastafel

57. Plaats de wastafel tijdelijk op de gewenste plek om te controleren of de uitsparing correct is uitgelijnd.

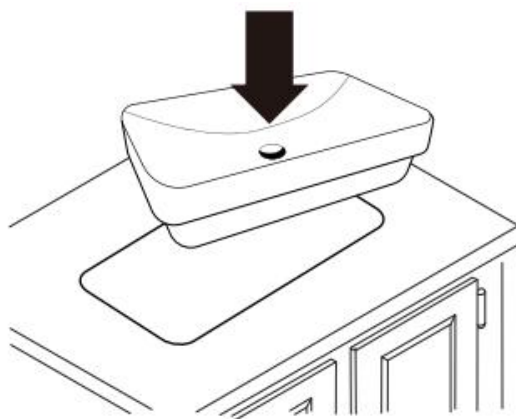

58. **Installeer de afvoer**

59. Installeer de afvoerfitting van de wastafel (niet meegeleverd) vóór de definitieve bevestiging. Het vooraf installeren van de afvoer vereenvoudigt de volgende stappen.

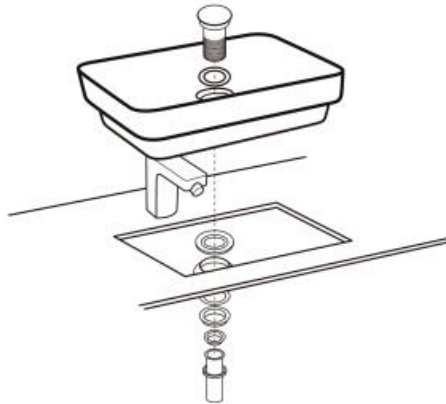

Voor wastafels zonder overloopgat

60. **Breng de kit aan**

61. Breng een voldoende hoeveelheid hydraulische mastiek of siliconenkit aan op de onderrand van de wastafel.

**OPMERKING:**

Omdat de randen blootliggen, is een goede afdichting essentieel om vochtinfiltratie te voorkomen, wat schade of schimmelvorming kan veroorzaken.

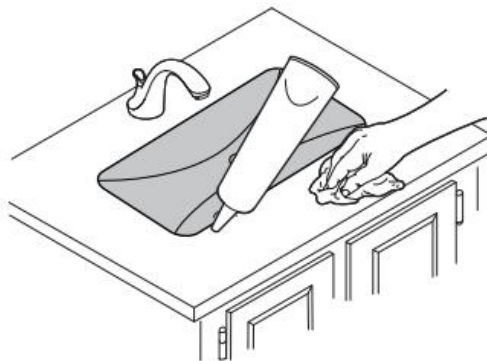

62. **De wastafel installeren**

- Laat de wasbak voorzichtig in de uitsparing zakken en zorg ervoor dat deze

goed uitgelijnd is. Druk de wasbak vervolgens stevig aan het oppervlak vast.

- Controleer of de wastafel perfect aansluit op het aanrechtblad, om verschuivingen en oneffenheden te voorkomen.
- Laat de kit 30–60 minuten drogen.

**OPMERKING:** Verwijder overtollige kit direct met een doek die is bevochtigd met water of een reiniger op waterbasis.

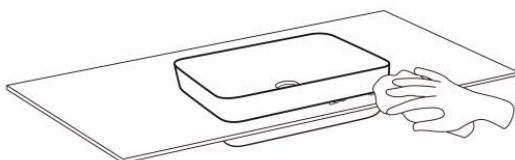
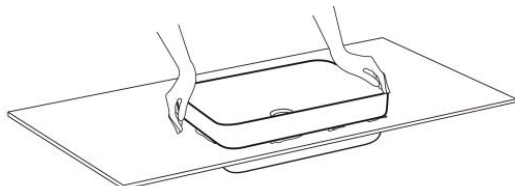

### 63. **Controleer op eventuele lekken**

64. Draai de watertoevoer open en controleer zorgvuldig alle aansluitingen om er zeker van te zijn dat er geen lekkages zijn.

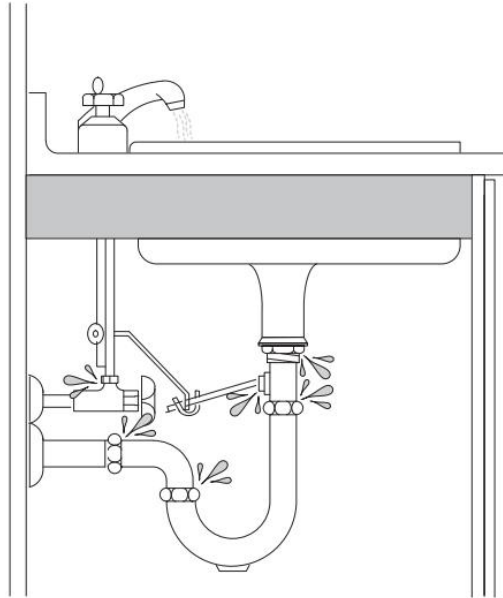

**Fabrikant:** Shanghaimuxinmuyeyouxiangongsi

**Adres:** Shuangchenglu 803nong11hao1602A-1609shi, baoshanqu, shanghai 200000 CN.

**Geïmporteerd naar AUS:** SIHAO PTY LTD. 1 ROKEVA STREETEASTWOOD

NSW 2122 Australië

**Geïmporteerd naar de VS:** Sanven Technology Ltd. Suite 250, 9166 Anaheim

Plaats, Rancho Cucamonga, CA 91730

|           |            |
|-----------|------------|
| <b>UK</b> | <b>REP</b> |
|-----------|------------|

YH CONSULTING LIMITED. C/O YH Consulting Limited Office 147, Centurion House, London Road, Staines-upon-Thames, Surrey, TW18 4AX

|           |            |
|-----------|------------|
| <b>EC</b> | <b>REP</b> |
|-----------|------------|

E-CrossStu GmbH  
Mainzer Landstr.69,  
60329 Frankfurt am Main.



# **VEVOR**

**Affordable. Reliable. Home Improvement.**

## **Kärlsänka**

**Modell: 1170**

Modell: 1170

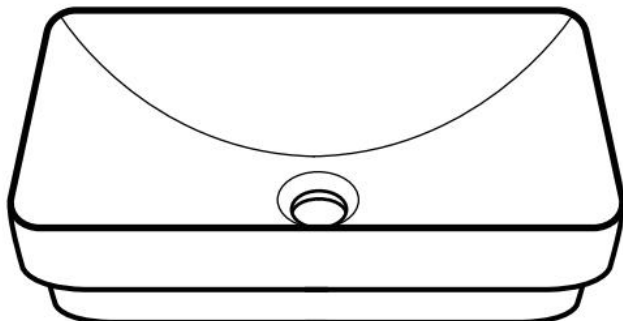

Detta är originalinstruktionerna, vänligen läs alla instruktioner noggrant innan du använder produkten. VEVOR förbehåller sig en tydlig tolkning av vår användarmanual. Produktens utseende ska vara beroende av den produkt du mottagit. Vi ber om ursäkt för att vi inte kommer att informera dig igen om det finns några teknik- eller programuppdateringar för vår produkt.



Varning – För att minska risken för skador måste användaren läsa instruktionsmanualen noggrant.

### SECURITY & WARNINGS

- Följ alla bygg- och VVS-föreskrifter.
- Eftersom våra handfat är handgjorda och måtten är ungefärliga, rekommenderar att använda själva handfatet för urskärningen.
- Använd 100 % silikon (ej vattenbaserad) för alla installationer.
- Se till att det finns tillräckligt med utrymme bakom handfatet för kran och

stänkskydd, inklusive hela rörelseomfånget för kranhandtag och pipar.

- Se till att det finns en vattentät tätning på alla avloppsanslutningar.
- Placera inte handfatet direkt på golvet. Placera handfatet på skyddande material, såsom förpackningsmaterial, efter uppackning.
- Kom ihåg att alltid använda icke-slipande rengöringsmedel på Vevor-diskbänkar.

## ALLMÄNNA REKOMMENDATIONER:

Läs installationsanvisningarna noggrant innan du installerar kärlet diskho. Var noga med att använda rätt verktyg och bär alltid lämpliga personliga säkerhetstillbehör för din säkerhet.

### PARAMETER LIST

| Mode II | Storlek                          | Se installationsspårets mått | Bild  |
|---------|----------------------------------|------------------------------|---|
| 1170    | 19,29*12,01 tum /<br>490* 305 mm | 450*265 mm                   |  |

### PART LIST

| Namn          | Bild  | Kvantitet |
|---------------|---|-----------|
| Specifikation |  | 1         |

## INSTRUCTIONS

### (8) FÖRESLAGEN VERKTYG OCH MATERIAL

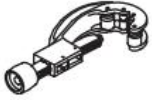

Rörskärare



Skiftnyckel



Penna

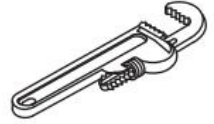

Rörtång



Skyddsglasögon



Måttband



Metallsåg



Smalt bladsåg



Måttband



Borra

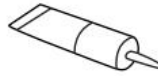

Gängtätning

- Tätningsmedel - Vi rekommenderar användning av silikonfogmassa för sten, marmor och granit  
ett universalt silikontätningemedel .

### **VARNING:**

För att minska risken för personskador eller egendomsskador, läs och följ alla anvisningar installationsanvisningarna innan du installerar den här produkten och använd skyddsglasögon.

Produkten måste installeras i enlighet med alla statliga och lokala VVS-föreskrifter och

byggregler. Kontakta en fackman om du är osäker på installationen av den här produkten.

ordentligt.

## (2) INSTALLATIONSSTEG

### 1. Förbered stödytan

Se till att stödytan har nödvändiga öppningar för handfat och kran.

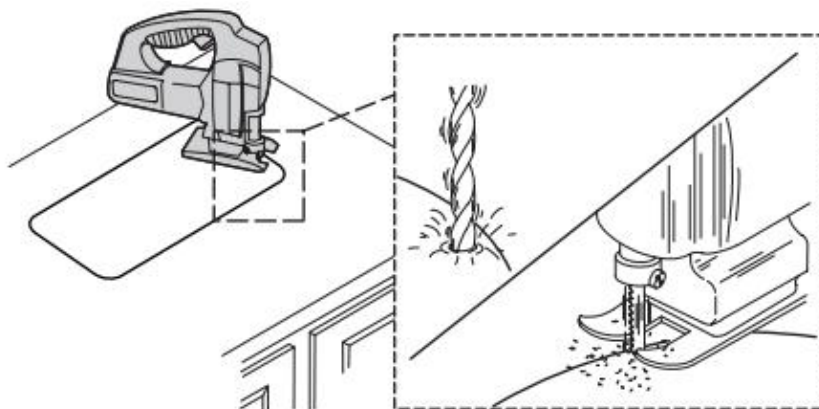

### 65. Placera handfatet

66. Placera handfatet tillfälligt i det avsedda området för att kontrollera att urskärningen är korrekt justerad.

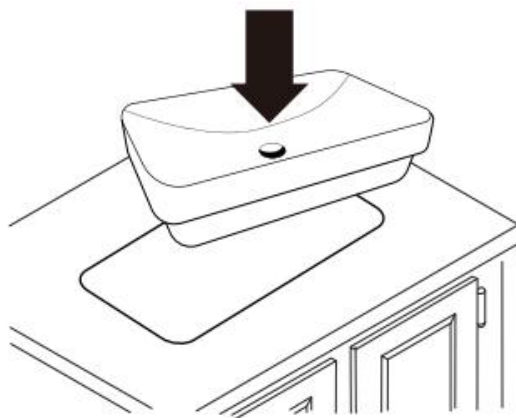

### 67. Installera avloppet

68. Montera handfatets avloppsarmatur (ingår ej) innan den slutliga monteringen.  
Att installera avloppet i förväg förenklar de efterföljande stegen.

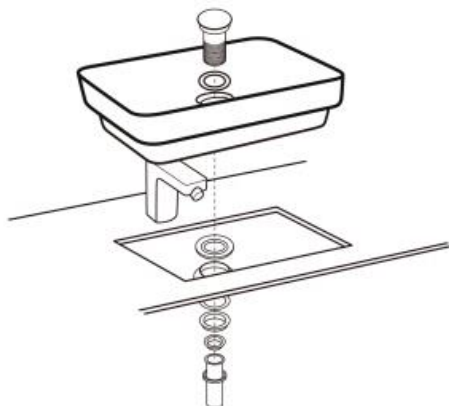

För tvättställ utan överflynningshål

### 69. Applicera tätningsmedlet

70. Applicera en tillräcklig mängd hydraulisk mastix eller silikonfogmassa på tvättställets nederkant.

#### **NOTERA:**

Eftersom kanterna är exponerade är korrekt tätning avgörande för att förhindra fuktintrång, vilket kan orsaka skador eller mögelbildning.

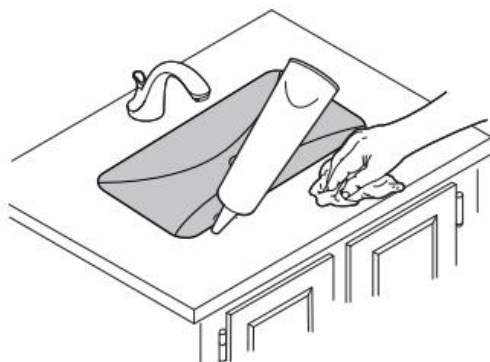

### 71. Installera handfatet

- Sänk försiktigt ner handfatet i urtaget, se till att det är korrekt justerat, och tryck sedan ordentligt för att fästa det mot ytan.

- Kontrollera att handfatet är helt i jämnhöjd med bänkskivans yta för att undvika rörelser eller ojämnheter.
- Låt tätningsmedlet torka i 30–60 minuter.

**NOTERA:** Avlägsna omedelbart överflödigt tätningsmedel med en trasa fuktad med vatten eller vattenbaserat rengöringsmedel.

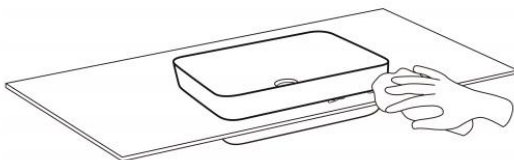
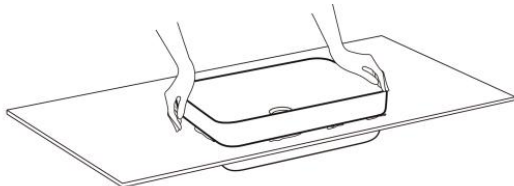

## 72. **Kontrollera eventuella läckor**

73. Slå på vattentillförseln och kontrollera noggrant alla anslutningar för att säkerställa att det inte finns några läckor.

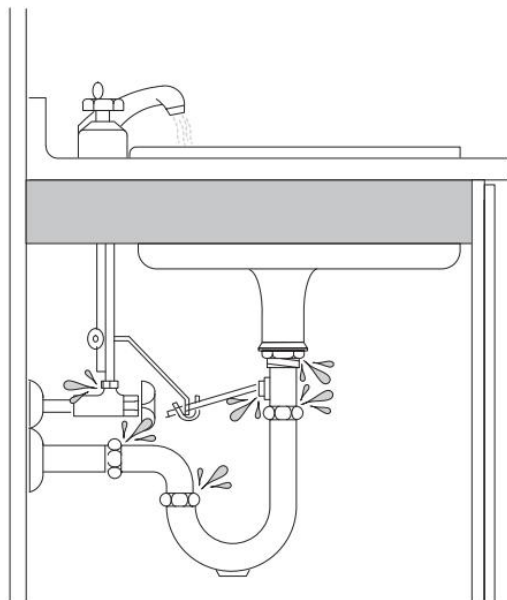

**Tillverkare:** Shanghaimuxinmuyeyouxiangongsi

**Adress:** Shuangchenglu 803nong11hao1602A-1609shi, baoshanqu, Shanghai 200 000 kanadensiska republiken.

**Importerad till Australien:** SIHAO PTY LTD. 1 ROKEVA  
STREETEASTWOOD

NSW 2122 Australien

**Importerad till USA:** Sanven Technology Ltd. Suite 250, 9166 Anaheim  
Plats, Rancho Cucamonga, Kalifornien 91730

|           |            |
|-----------|------------|
| <b>UK</b> | <b>REP</b> |
|-----------|------------|

YH CONSULTING LIMITED. C/O YH Consulting  
Limited Office 147, Centurion House, London  
Road, Staines-upon-Thames, Surrey, TW18 4AX

|           |            |
|-----------|------------|
| <b>EC</b> | <b>REP</b> |
|-----------|------------|

E-CrossStu GmbH  
Mainzer Landstr.69,  
60329 Frankfurt am Main.

