

VEVOR[®]

TOUGH TOOLS, HALF PRICE

Technical Support and E-Warranty Certificate www.vevor.com/support

BAKERY RACK

USER MANUAL

We continue to be committed to provide you tools with competitive price.

"Save Half", "Half Price" or any other similar expressions used by us only represents an estimate of savings you might benefit from buying certain tools with us compared to the major top brands and does not necessarily mean to cover all categories of tools offered by us. You are kindly reminded to verify carefully when you are placing an order with us if you are actually saving half in comparison with the top major brands.

VEVOR[®]

TOUGH TOOLS, HALF PRICE

BAKERY RACK

Thanks for purchasing one of our products.

Please read the assembly instructions carefully before the installation.



NEED HELP? CONTACT US!

Have product questions? Need technical support? Please feel free to contact us:

Technical Support and E-Warranty Certificate

www.vevor.com/support

This is the original instruction, please read all manual instructions carefully before operating. VEVOR reserves a clear interpretation of our user manual. The appearance of the product shall be subject to the product you received. Please forgive us that we won't inform you again if there are any technology or software updates on our product.

ASSEMBLY PRECAUTIONS

1. Assemble needs to follow these instructions. Incorrect assembly can be a hazard.
2. Wear safety goggles and heavy-duty work gloves during assembly.
3. Do not assemble when tired or under the influence of alcohol, drugs or medication.
4. Weight capacity and other product capabilities only apply to a properly and completely assembled product.
5. Keep the assembly area clean and well-lit.
6. Keep bystanders out of the area during assembly.

USE PRECAUTIONS



WARNING: TO PREVENT SERIOUS INJURY AND DEATH FROM TIPPING:

1. This product is not a toy. Do not allow children to play with or approach this item.
2. Use as intended only. Do not sit or stand on the product.
3. Inspect before every use. Do not use it if parts are loose or damaged.
4. Use on flat, level, and hard surfaces only.
5. Do not exceed the listed weight capacity. Tighten all knobs securely before applying load. Be aware of dynamic loading! The sudden load movement may briefly create an excess load, causing product failure.

PARTS LIST

NOTE: Part not shown to actual size.

QTY	DESCRIPTION
4	Side Frames
6	Square Cross Bars
4	“U” Washers
12	Hex Bolts
2	Swivel Casters w/Brake
2	Swivel Caster w/o Brake

Please identify each part and check to ensure that all are accounted for.

ASSEMBLY STEPS

STEP 1

1. 1) Lay a rack's Side Frame on the floor and pipe A is overlapped with pipe B.

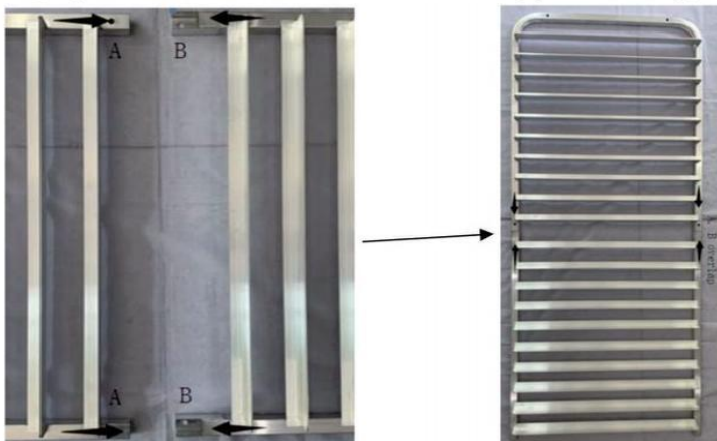

1.2) Lay a rack's Side Frame on the floor and attach the Square Cross Bars into the holes.

1.3) Attach the "U" Washers from underneath, insert the Hex Bolts through them, and into the cross bars. Do not fully tighten the bolts.

Figure 1.1

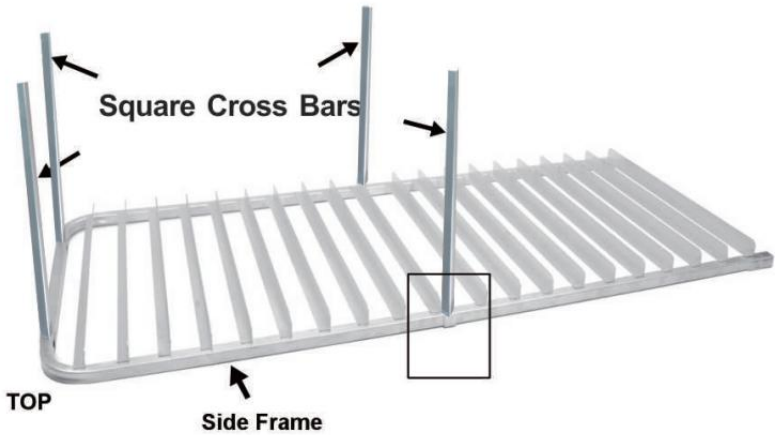
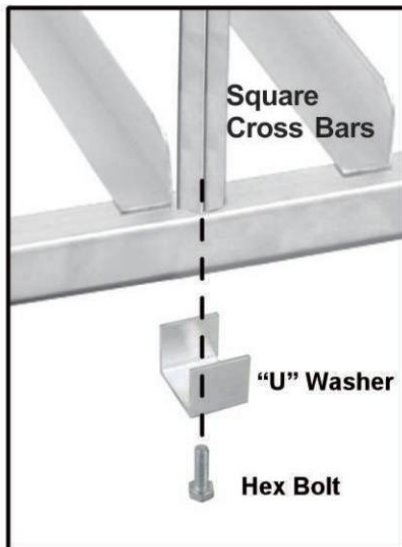

Figure 1.2



STEP 2

2.1) Align and place the other Side Frame onto the end of the cross bars (Figure 2.1)

2.2) Insert the rest 4 Hex Bolts with the "U" Washers.

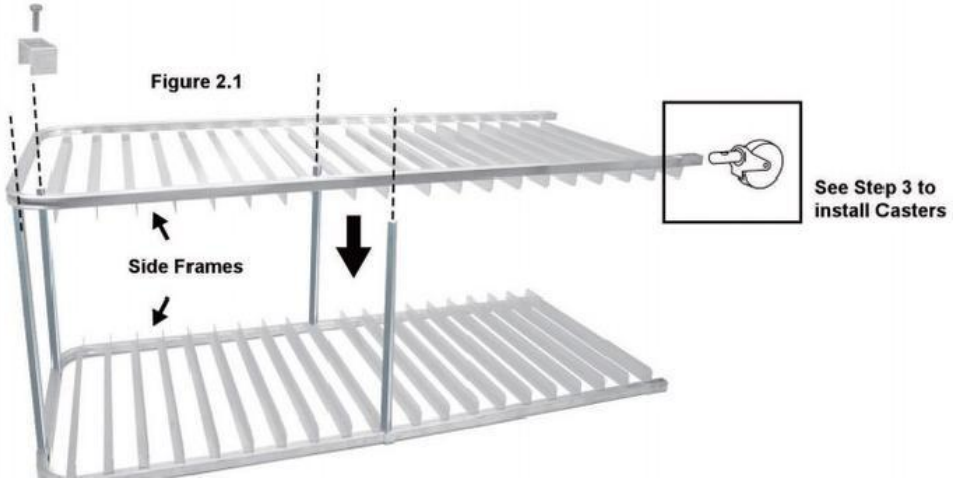

STEP 3

3.1) Insert the 4 Casters into bottom ends of the side frames. Make sure the holes in the casters line up with the holes in the frame (Figure 3.1)

3.2) Align and attach the Square Cross Bars between the side frames at the bottom. Insert the Hex Bolts through the frame and into end of the cross bars.

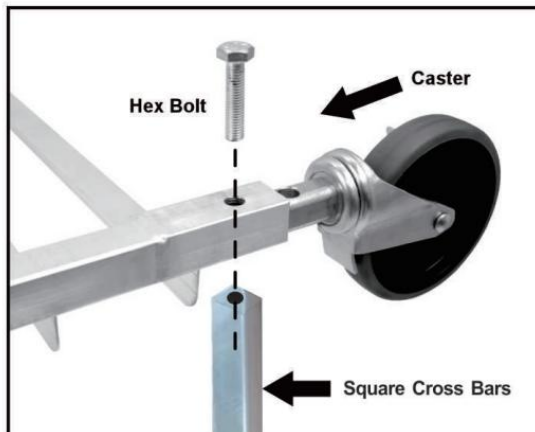

Figure 3.1

STEP 4

4.1) Lift and place the rack upright, check balance, and tighten all bolts to complete the assembly.



Cleaning

-For cleaning, wipe the surface with a damp (not wet) cloth or wipe dry with a clean lint free cotton cloth.

VEVOR[®]

TOUGH TOOLS, HALF PRICE

Technical Support and E-Warranty Certificate
www.vevor.com/support

VEVOR[®]

TOUGH TOOLS, HALF PRICE

Assistance technique et certificat de garantie électronique www.vevor.com/support

ÉTAGERE DE BOULANGERIE

UTILISATEUR RÉUSSIL

Nous continuons à nous engager à vous fournir des outils à des prix compétitifs.

« Économisez la moitié », « Moitié prix » ou toute autre expression similaire utilisée par nous ne représente qu'une estimation des économies que vous pourriez réaliser en achetant certains outils chez nous par rapport aux grandes marques et ne couvre pas nécessairement toutes les catégories d'outils que nous proposons.

Nous vous rappelons de bien vouloir vérifier soigneusement lorsque vous passez une commande chez nous si vous économisez réellement la moitié par rapport aux grandes marques

VEVOR®

TOUGH TOOLS, HALF PRICE

ÉTAGÈRE DE BOULANGERIE

Merci d'avoir acheté l'un de nos produits.

Veuillez lire attentivement les instructions de montage avant l'installation.



BESOIN D'AIDE? CONTACTEZ-NOUS!

Vous avez des questions sur nos produits ? Vous avez besoin d'assistance technique ? N'hésitez pas à nous contacter :

Assistance technique et certificat de garantie
électronique www.vevor.com/support

Il s'agit de la notice d'utilisation d'origine. Veuillez lire attentivement toutes les instructions du manuel avant de l'utiliser. VEVOR se réserve le droit d'interpréter clairement notre manuel d'utilisation. L'apparence du produit dépend du produit que vous avez reçu. Veuillez nous excuser, nous ne vous informerons plus en cas de mise à jour technologique ou logicielle de notre produit.

PRÉCAUTIONS D'ASSEMBLAGE

1. L'assemblage doit suivre ces instructions. Un assemblage incorrect peut entraîner un danger.
2. Portez des lunettes de sécurité et des gants de travail résistants pendant l'assemblage.
3. Ne pas monter si vous êtes fatigué ou sous l'influence de l'alcool, de drogues ou médicament.
4. La capacité de poids et les autres capacités du produit s'appliquent uniquement à un produit correctement et **produit entièrement assemblé.**
5. Gardez la zone de montage propre et bien éclairée.
6. Gardez les spectateurs hors de la zone pendant le montage.

PRÉCAUTIONS D'EMPLOI



AVERTISSEMENT : POUR ÉVITER DES BLESSURES GRAVES ET LA MORT

POURBOIRE :

1. Ce produit n'est pas un jouet. Ne laissez pas les enfants jouer avec ou s'en approcher. cet article.
2. Utiliser uniquement comme prévu. Ne pas s'asseoir ni se tenir debout sur le produit.
3. Inspectez l'appareil avant chaque utilisation. Ne l'utilisez pas si des pièces sont desserrées ou endommagées.
4. Utiliser uniquement sur des surfaces planes, nivelées et dures.
5. Ne dépassez pas la capacité de poids indiquée. Serrez fermement tous les boutons avant d'appliquer la charge. Soyez conscient de la charge dynamique ! La charge soudaine le mouvement peut brièvement créer une charge excessive, provoquant une défaillance du produit.

LISTE DES PIÈCES

REMARQUE : la pièce n'est pas représentée à la taille réelle.

QTÉ	DESCRIPTION
4	Cadres latéraux
6	barres transversales carrées
4	Rondelles en « U »
12	Boulons hexagonaux
2	Roulettes pivotantes avec frein
2	Roulette pivotante sans frein

Veillez identifier chaque pièce et vérifier que toutes sont prises en compte.

ÉTAPES D'ASSEMBLAGE

ÉTAPE 1

- 1) Posez le cadre latéral d'un rack sur le sol et le tuyau A est superposé avec le tuyau B.

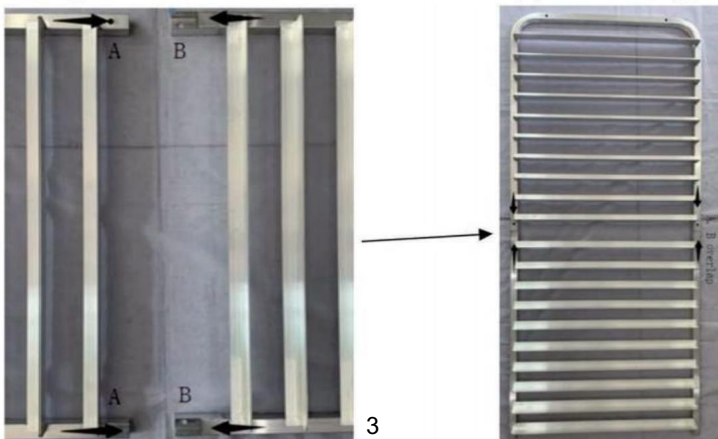

1.2) Posez le cadre latéral d'un rack sur le sol et fixez la croix carrée Des barres dans les trous.

1.3) Fixez les rondelles en « U » par le dessous, insérez les boulons hexagonaux à travers elles et dans les barres transversales. Ne serrez pas complètement les boulons.

Figure 1.1

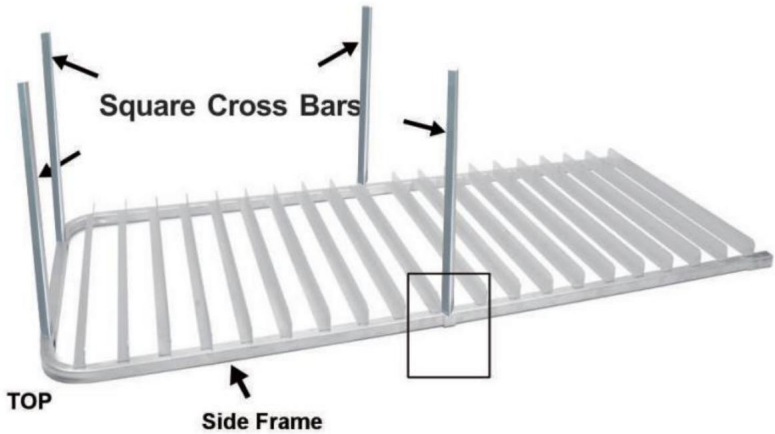
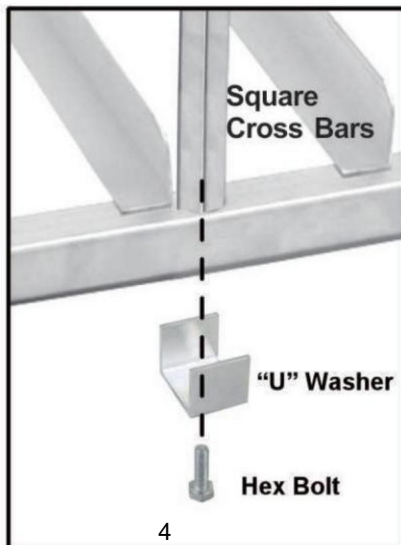

Figure 1.2



ÉTAPE 2

2.1) Alignez et placez l'autre cadre latéral sur l'extrémité des barres transversales (Figure 2.1)

2.2) Insérez les 4 boulons hexagonaux restants avec les rondelles en « U ».

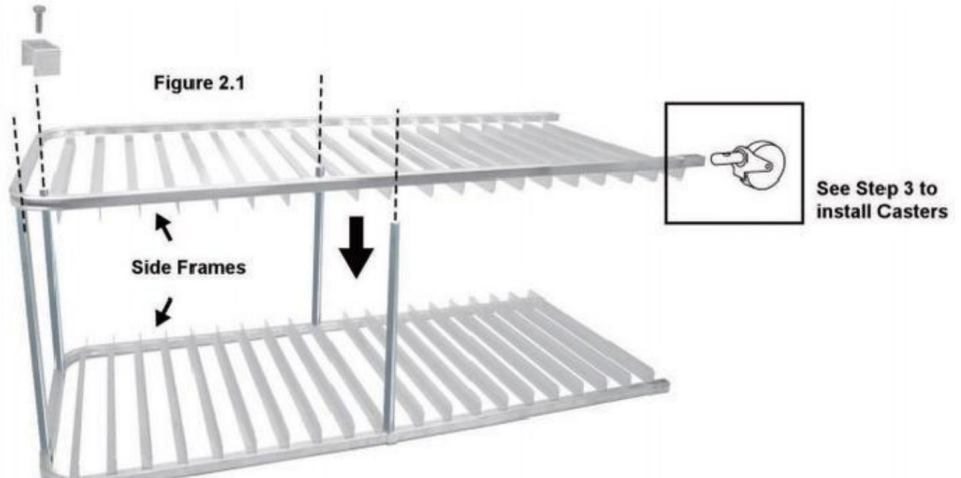

ÉTAPE 3

3.1) Insérez les 4 roulettes dans les extrémités inférieures des cadres latéraux. Assurez-vous que les trous des roulettes sont alignés avec les trous du cadre (Figure 3.1)

3.2) Alignez et fixez les barres transversales carrées entre les cadres latéraux en bas. Insérez les boulons hexagonaux à travers le cadre et dans l'extrémité des barres transversales.

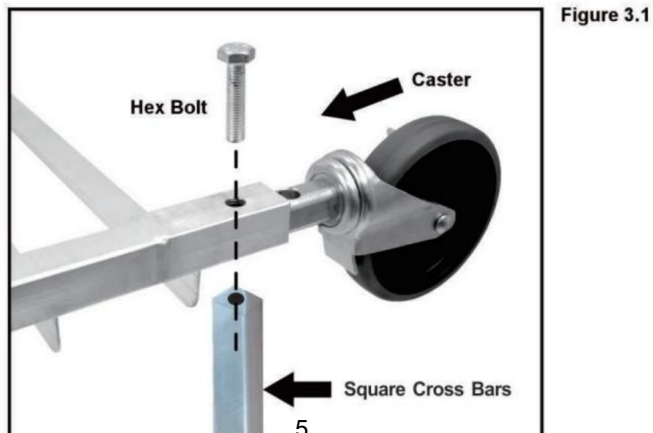

ÉTAPE 4

4.1) Soulevez et placez le rack à la verticale, vérifiez l'équilibre et serrez tous les boulons pour terminer l'assemblage.



Nettoyage

-Pour le nettoyage, essuyez la surface avec un chiffon humide (pas mouillé) ou essuyez-la à sec avec un chiffon en coton propre et non pelucheux.

VEVOR®

TOUGH TOOLS, HALF PRICE

Assistance technique et certificat de garantie
électronique www.vevor.com/support

VEVOR®

TOUGH TOOLS, HALF PRICE

Technischer Support und E-Garantie-Zertifikat www.vevor.com/support

BÄCKEREIREGAL

ERFOLGREICHER BENUTZER**M**

Wir sind weiterhin bestrebt, Ihnen Werkzeuge zu wettbewerbsfähigen Preisen anzubieten.

„Sparen Sie die Hälfte“, „Halber Preis“ oder andere ähnliche Ausdrücke, die wir verwenden, stellen nur eine Schätzung der Ersparnis dar, die Sie beim Kauf bestimmter Werkzeuge bei uns im Vergleich zu den großen Topmarken erzielen können, und decken nicht unbedingt alle von uns angebotenen Werkzeugkategorien ab. Wir möchten Sie freundlich daran erinnern, bei der Bestellung bei uns sorgfältig zu prüfen, ob Sie im Vergleich zu den großen Topmarken tatsächlich die Hälfte sparen.

VEVOR®

TOUGH TOOLS, HALF PRICE

BÄCKEREIREGAL

Vielen Dank für den Kauf eines unserer Produkte.

Bitte lesen Sie die Montageanleitung vor der Installation sorgfältig durch.



Brauchen Sie Hilfe? Kontaktieren Sie uns!

Sie haben Fragen zu unseren Produkten? Sie benötigen technischen Support? Dann kontaktieren Sie uns gerne:

Technischer Support und E-Garantie-Zertifikat

www.vevor.com/support

Dies ist die Originalanleitung. Bitte lesen Sie alle Anweisungen sorgfältig durch, bevor Sie das Gerät in Betrieb nehmen. VEVOR behält sich eine klare Auslegung unserer Bedienungsanleitung vor. Das Erscheinungsbild des Produkts richtet sich nach dem Produkt, das Sie erhalten haben. Bitte verzeihen Sie uns, dass wir Sie nicht erneut informieren, wenn es Technologie- oder Software-Updates für unser Produkt gibt.

VORSICHTSMASSNAHMEN BEI DER MONTAGE

1. Die Montage muss diesen Anweisungen folgen. Eine falsche Montage kann eine Gefahr.
2. Tragen Sie während der Montage eine Schutzbrille und strapazierfähige Arbeitshandschuhe.
3. Montieren Sie nicht, wenn Sie müde sind oder unter dem Einfluss von Alkohol, Drogen oder Medikamente.
4. Gewichtskapazität und andere Produkteigenschaften gelten nur bei ordnungsgemäßer **komplett montiertes Produkt.**
5. Halten Sie den Versammlungsbereich sauber und gut beleuchtet.
6. Halten Sie während der Montage unbeteiligte Zuschauer vom Bereich fern.

VORSICHTSMASSNAHMEN BEIM GEBRAUCH



WARNUNG: UM SCHWERE VERLETZUNGEN UND TOD DURCH

KIPPEN:

1. Dieses Produkt ist kein Spielzeug. Erlauben Sie Kindern nicht, damit zu spielen oder sich ihm zu nähern. dieser Artikel.
2. Nur bestimmungsgemäß verwenden. Nicht auf dem Produkt sitzen oder stehen.
3. Vor jedem Gebrauch überprüfen. Nicht verwenden, wenn Teile lose oder beschädigt sind.
4. Nur auf flachen, ebenen und harten Oberflächen verwenden.
5. Überschreiten Sie nicht die angegebene Gewichtskapazität. Ziehen Sie alle Knöpfe fest an vor dem Aufbringen der Last. Achten Sie auf dynamische Belastung! Die plötzliche Belastung Durch Bewegung kann es kurzzeitig zu einer Überlastung und damit zu einem Produktausfall kommen.

TEILELISTE

HINWEIS: Teil nicht in Originalgröße dargestellt.

MENGE	BESCHREIBUNG
4	Seitenrahmen
6	quadratische Querstangen
4	„U“-Unterlegscheiben
12	Sechskantschrauben
2	Lenkrollen mit Bremse
2	Lenkrolle ohne Bremse

Identifizieren Sie bitte jedes Teil und überprüfen Sie, ob alle vorhanden sind.

MONTAGEANLEITUNG

SCHRITT 1

1. 1) Legen Sie den Seitenrahmen eines Racks auf den Boden und Rohr A wird mit Rohr überlappt B.

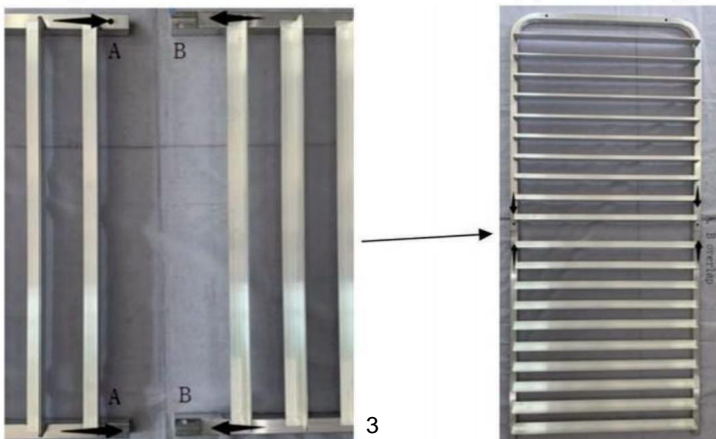

1.2) Legen Sie den Seitenrahmen eines Racks auf den Boden und befestigen Sie das Quadratkreuz Stangen in die Löcher.

1.3) Befestigen Sie die U-Unterlegscheiben von unten, stecken Sie die Sechskantschrauben durch sie hindurch und in die Querstangen. Ziehen Sie die Schrauben nicht ganz fest.

Figure 1.1

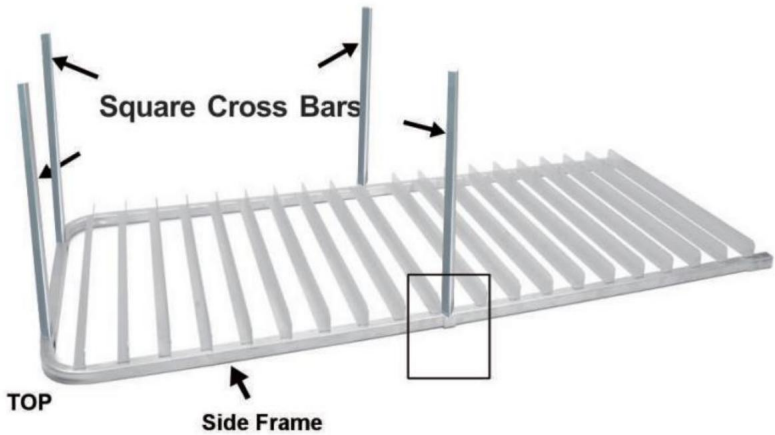
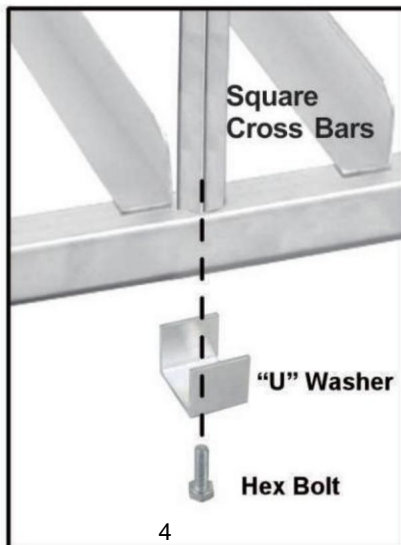

Figure 1.2



SCHRITT 2

2.1) Richten Sie den anderen Seitenrahmen aus und platzieren Sie ihn am Ende der Querstangen (Abbildung 2.1).

2.2) Setzen Sie die restlichen 4 Sechskantschrauben mit den U-Unterlegscheiben ein.

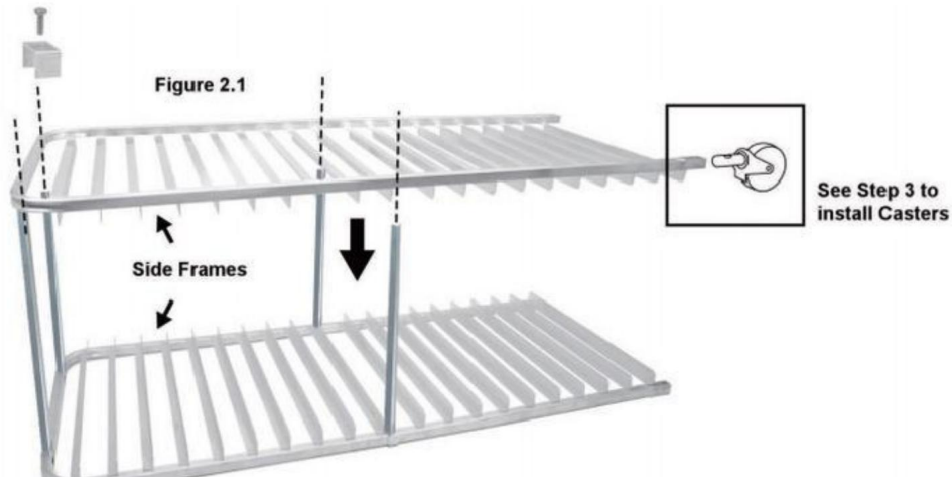

SCHRITT 3

3.1) Setzen Sie die 4 Rollen in die unteren Enden der Seitenrahmen ein. Stellen Sie sicher, dass die Löcher in den Rollen mit den Löchern im Rahmen übereinstimmen (Abbildung 3.1).

3.2) Richten Sie die quadratischen Querstangen aus und befestigen Sie sie unten zwischen den Seitenrahmen. Führen Sie die Sechskantschrauben durch den Rahmen und in das Ende der Querstangen.

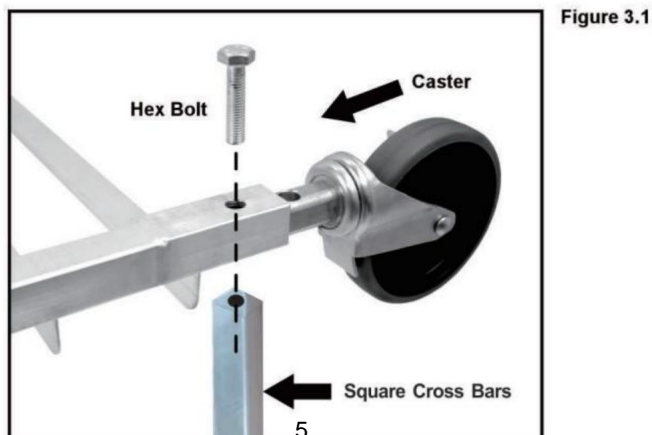

SCHRITT 4

4.1) Heben Sie das Gestell an, stellen Sie es aufrecht hin, überprüfen Sie das Gleichgewicht und ziehen Sie alle Schrauben fest, um die Montage abzuschließen.



Reinigung

-Zur Reinigung die Oberfläche mit einem feuchten (nicht nassen) Tuch abwischen oder trockenwischen mit einem sauberen, fusselfreien Baumwolltuch.

VEVOR[®]

TOUGH TOOLS, HALF PRICE

Technischer Support und E-Garantie -Zertifikat
www.vevor.com/support

VEVOR®

TOUGH TOOLS, HALF PRICE

Supporto tecnico e certificato di garanzia elettronica www.vevor.com/support

PORTA PANETTERIA

UTENTE DI SUCCESSO L

Continuiamo a impegnarci per fornirvi strumenti a prezzi competitivi.

"Risparmia la metà", "Metà prezzo" o qualsiasi altra espressione simile da noi utilizzata rappresenta solo una stima del risparmio che potresti ottenere acquistando determinati utensili con noi rispetto ai principali marchi principali e non significa necessariamente coprire tutte le categorie di utensili da noi offerti. Ti ricordiamo cortesemente di verificare attentamente quando effettui un ordine con noi se stai effettivamente risparmiando la metà rispetto ai principali marchi principali

VEVOR®

TOUGH TOOLS, HALF PRICE

PORTA PANETTERIA

Grazie per aver acquistato uno dei nostri prodotti.

Si prega di leggere attentamente le istruzioni di montaggio prima dell'installazione.



HAI BISOGNO DI AIUTO? CONTATTACI!

Hai domande sui prodotti? Hai bisogno di supporto tecnico? Non esitare a contattarci:

Supporto tecnico e certificato di garanzia elettronica

www.vevor.com/support

Questa è l'istruzione originale, si prega di leggere attentamente tutte le istruzioni del manuale prima di utilizzare. VEVOR si riserva una chiara interpretazione del nostro manuale utente. L'aspetto del prodotto sarà soggetto al prodotto ricevuto. Vi preghiamo di perdonarci se non vi informeremo di nuovo se ci sono aggiornamenti tecnologici o software sul nostro prodotto.

PRECAUZIONI DI MONTAGGIO

1. Il montaggio deve seguire queste istruzioni. Un montaggio non corretto può essere un pericolo.
2. Durante il montaggio, indossare occhiali protettivi e guanti da lavoro resistenti.
3. Non riunirsi quando si è stanchi o sotto l'effetto di alcol, droghe o farmaco.
4. La capacità di peso e le altre capacità del prodotto si applicano solo a un prodotto correttamente e prodotto completamente assemblato.
5. Mantenere l'area di assemblaggio pulita e ben illuminata.
6. Tenere gli astanti fuori dall'area durante l'assemblea.

PRECAUZIONI D'USO



ATTENZIONE: PER PREVENIRE LESIONI GRAVI E MORTE DA

MANCIA:

1. Questo prodotto non è un giocattolo. Non permettere ai bambini di giocare con esso o di avvicinarsi questo articolo.
2. Utilizzare solo come previsto. Non sedersi o stare in piedi sul prodotto.
3. Ispezionare prima di ogni utilizzo. Non utilizzarlo se le parti sono allentate o danneggiate.
4. Utilizzare solo su superfici piane, livellate e dure.
5. Non superare la capacità di peso indicata. Stringere saldamente tutte le manopole prima di applicare il carico. Siate consapevoli del carico dinamico! Il carico improvviso il movimento può creare brevemente un carico eccessivo, causando il guasto del prodotto.

ELENCO DELLE PARTI

NOTA: la parte non è mostrata nelle dimensioni reali.

QTY	DESCRIZIONE
4	Telai laterali
6	barre trasversali quadrate
4	Rondelle a "U"
12	Bulloni esagonali
2	Ruote girevoli con freno
2	Ruota girevole senza freno

Si prega di identificare ogni parte e di verificare che siano tutte presenti.

FASI DI MONTAGGIO

PASSO 1

1. 1) Appoggiare il telaio laterale del rack sul pavimento e il tubo A è sovrapposto al tubo B.

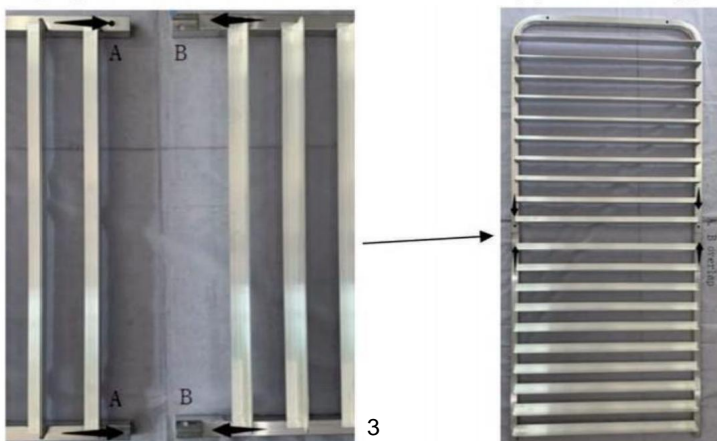

1.2) Appoggiare il telaio laterale del rack sul pavimento e fissare la croce quadrata Barre nei buchi.

1.3) Fissare le rondelle a "U" dal basso, inserire i bulloni esagonali attraverso di esse e nelle barre trasversali. Non serrare completamente i bulloni.

Figure 1.1

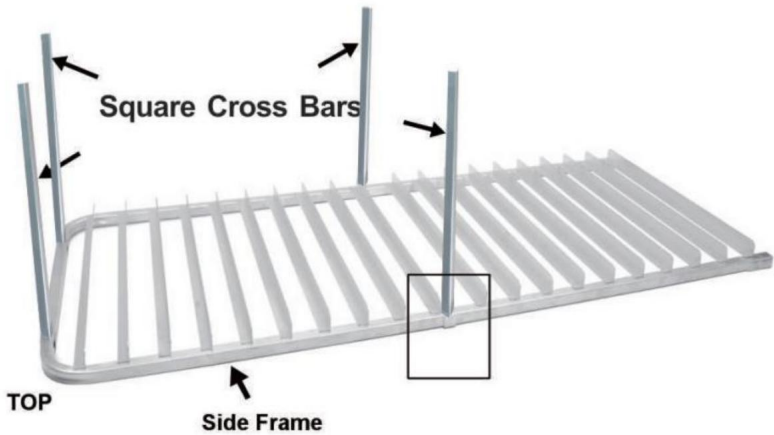
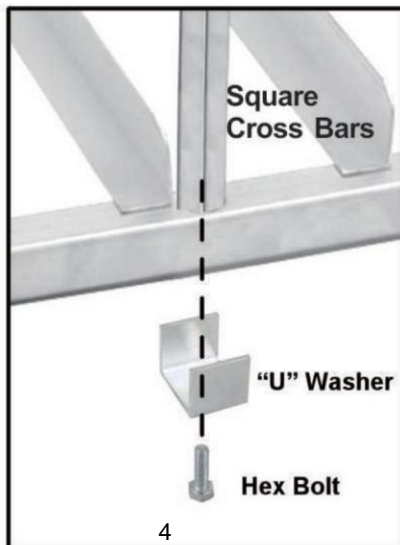

Figure 1.2



PASSO 2

2.1) Allineare e posizionare l'altro telaio laterale sull'estremità delle barre trasversali (Figura 2.1)

2.2) Inserire i restanti 4 bulloni esagonali con le rondelle a "U".

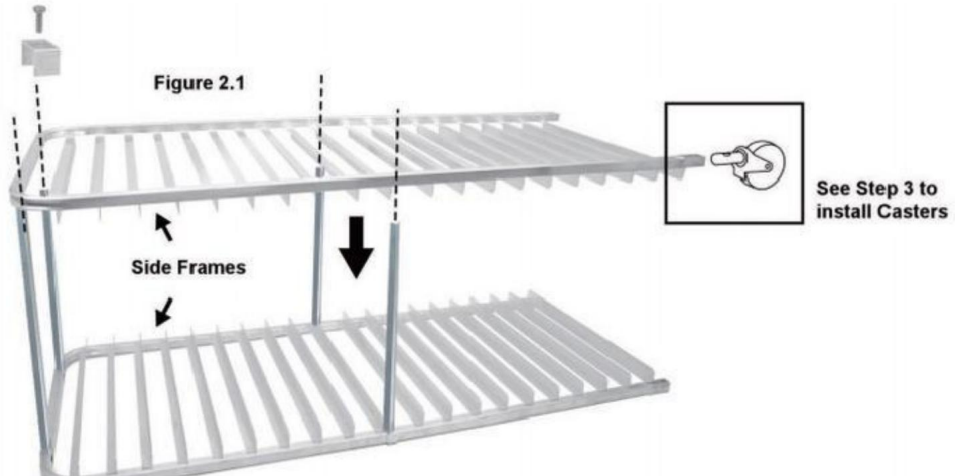

PASSO 3

3.1) Inserire le 4 rotelle nelle estremità inferiori dei telai laterali. Assicurarsi che i fori nelle rotelle siano allineati con i fori nel telaio (Figura 3.1)

3.2) Allineare e fissare le barre trasversali quadrate tra i telai laterali in basso. Inserire i bulloni esagonali attraverso il telaio e nell'estremità delle barre trasversali.

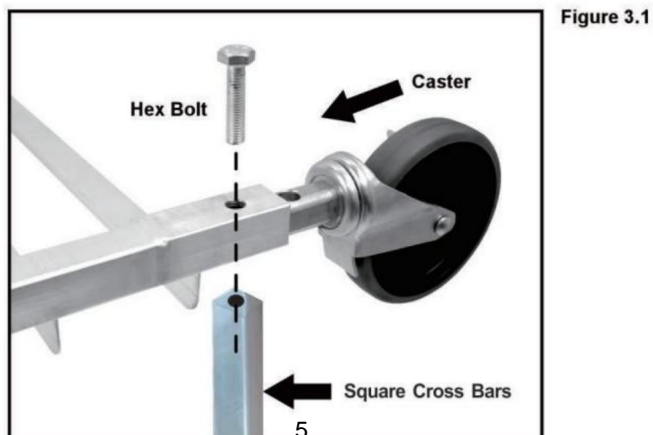

PASSO 4

4.1) Sollevare e posizionare il rack in posizione verticale, verificare l'equilibrio e serrare tutti i bulloni per completare il montaggio.



Pulizia

-Per la pulizia, pulire la superficie con un panno umido (non bagnato) o asciugare con un panno di cotone pulito e privo di pelucchi.

VEVOR[®]

TOUGH TOOLS, HALF PRICE

Supporto tecnico e certificato di garanzia
elettronica www.vevor.com/support

VEVOR[®]

TOUGH TOOLS, HALF PRICE

Soporte técnico y certificado de garantía electrónica www.vevor.com/support

ESTANTERÍA DE PANADERIA

USUARIO EXITOSO yo

Seguimos comprometidos a brindarle herramientas a precios competitivos.

"Ahorre la mitad", "mitad de precio" o cualquier otra expresión similar que utilicemos solo representa una estimación del ahorro que podría obtener al comprar ciertas herramientas con nosotros en comparación con las principales marcas y no necesariamente significa que cubra todas las categorías de herramientas que ofrecemos. Le recordamos que, al realizar un pedido con nosotros, verifique cuidadosamente si realmente está ahorrando la mitad en comparación con las principales marcas.

VEVOR®

TOUGH TOOLS, HALF PRICE

ESTANTERÍA DE PANADERIA

Gracias por adquirir uno de nuestros productos.

Lea atentamente las instrucciones de montaje antes de realizar la instalación.



¿NECESITA AYUDA? ¡CONTÁCTENOS!

¿Tiene preguntas sobre el producto? ¿Necesita asistencia técnica? No dude en ponerse en contacto con nosotros:

Soporte técnico y certificado de garantía
electrónica www.vevor.com/support

Estas son las instrucciones originales, lea atentamente todas las instrucciones del manual antes de utilizar el producto. VEVOR se reserva una interpretación clara de nuestro manual de usuario. La apariencia del producto estará sujeta al producto que recibió. Perdónenos por no informarle nuevamente si hay actualizaciones de tecnología o software en nuestro producto.

PRECAUCIONES DE MONTAJE

1. Para el montaje, siga estas instrucciones. Un montaje incorrecto puede ser un peligro.
2. Use gafas de seguridad y guantes de trabajo resistentes durante el montaje.
3. No se reúna cuando esté cansado o bajo la influencia del alcohol, drogas o medicamento.
4. La capacidad de peso y otras capacidades del producto solo se aplican a un producto adecuado y Producto completamente ensamblado.
5. Mantenga el área de reunión limpia y bien iluminada.
6. Mantenga a los transeúntes fuera del área durante el montaje.

PRECAUCIONES DE USO



ADVERTENCIA: PARA EVITAR LESIONES GRAVES Y LA MUERTE POR

PROPINA:

1. Este producto no es un juguete. No permita que los niños jueguen con él ni se acerquen a él. Este artículo.
 2. Utilícelo únicamente para el fin previsto. No se siente ni se pare sobre el producto.
 3. Inspeccione el producto antes de cada uso. No lo utilice si hay piezas sueltas o dañadas.
 4. Úselo únicamente en superficies planas, niveladas y duras.
 5. No exceda la capacidad de peso indicada. Apriete bien todas las perillas.
- Antes de aplicar la carga, tenga cuidado con la carga dinámica. La carga repentina
El movimiento puede crear brevemente un exceso de carga, provocando fallas en el producto.

LISTA DE PIEZAS

NOTA: Pieza no mostrada en tamaño real.

CANTIDAD	DESCRIPCION
4	Marcos laterales
6	barra transversales cuadradas
4	Arandelas en forma de "U"
12	Pernos hexagonales
2	Ruedas giratorias con freno
2	Rueda giratoria sin freno

Identifique cada parte y verifique que esté completa.

PASOS DE MONTAJE

PASO 1

1. 1) Coloque el marco lateral de un rack en el piso y la tubería A se superpone con la tubería B.

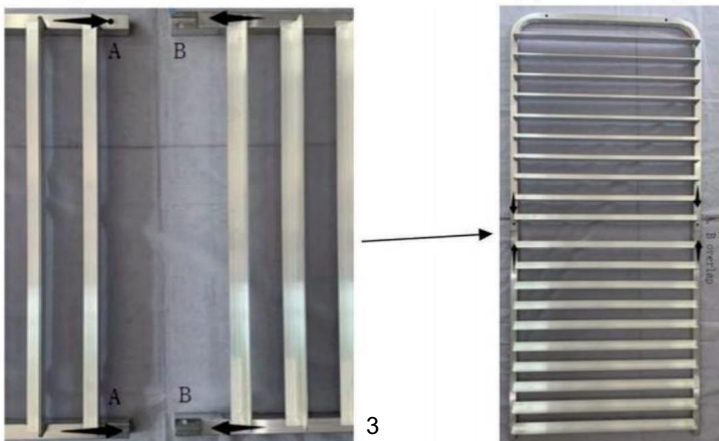

1.2) Coloque el marco lateral del rack en el piso y fije la cruz cuadrada Barras en los agujeros.

1.3) Coloque las arandelas en forma de "U" desde abajo, inserte los pernos hexagonales a través de ellas y en las barras transversales. No ajuste completamente los pernos.

Figure 1.1

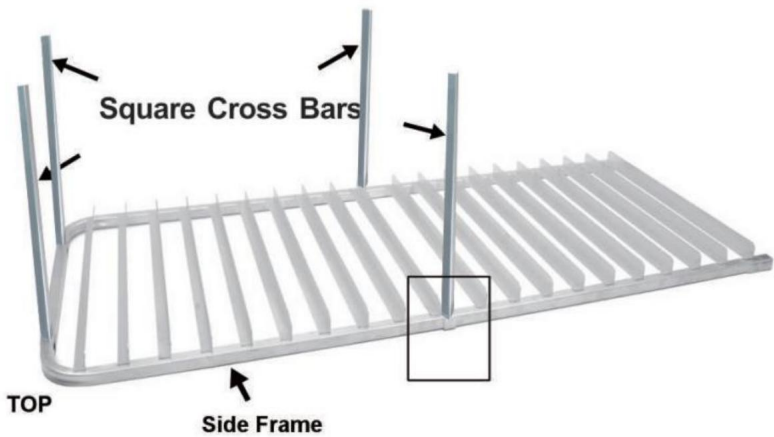
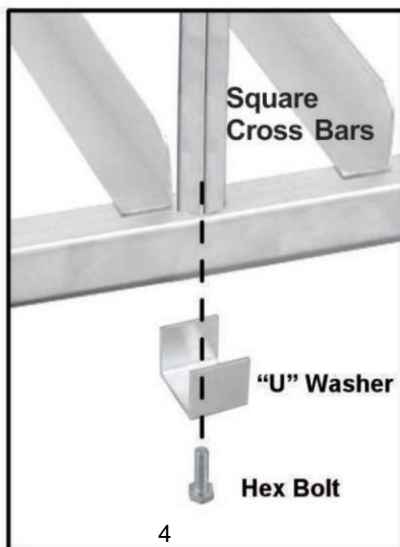

Figure 1.2



PASO 2

2.1) Alinee y coloque el otro marco lateral en el extremo de las barras transversales (Figura 2.1)

2.2) Inserte los 4 pernos hexagonales restantes con las arandelas en "U".

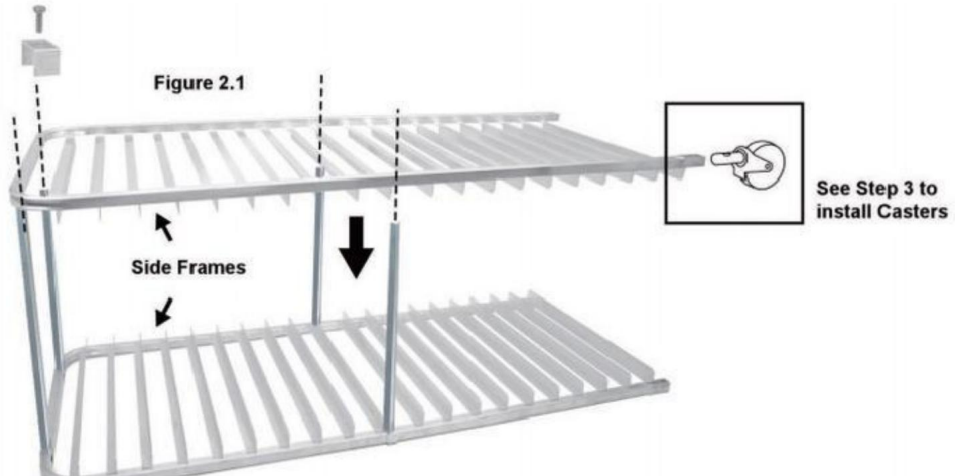

PASO 3

3.1) Inserte las 4 ruedas en los extremos inferiores de los marcos laterales. Asegúrese de que los orificios de las ruedas estén alineados con los orificios del marco (Figura 3.1)

3.2) Alinee y fije las barras transversales cuadradas entre los marcos laterales en la parte inferior.

Inserte los pernos hexagonales a través del marco y en el extremo de las barras transversales.

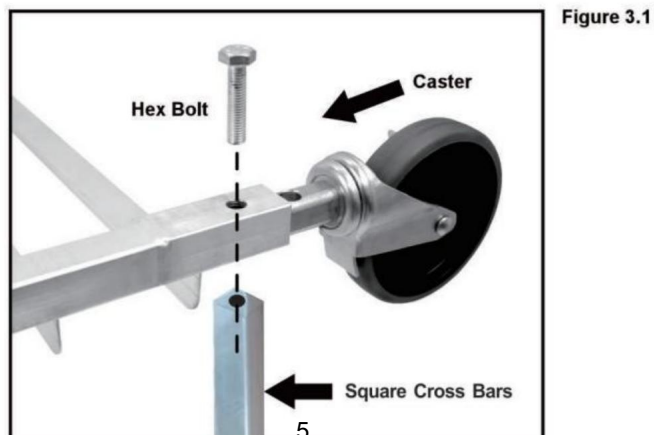

PASO 4

4.1) Levante y coloque el estante en posición vertical, verifique el equilibrio y ajuste todos los pernos para completar el ensamblaje.



Limpieza

-Para limpiar, limpie la superficie con un paño húmedo (no mojado) o séquelo. con un paño de algodón limpio y sin pelusa.

VEVOR[®]

TOUGH TOOLS, HALF PRICE

Soporte técnico y certificado de garantía
electrónica www.vevor.com/support

VEVOR®

TOUGH TOOLS, HALF PRICE

Wsparcie techniczne i certyfikat gwarancji elektronicznej www.vevor.com/support

REGAŁ NA PIECZYWO

SZCZĘŚLIWI UŻYTKOWNIKI

Nadal staramy się oferować Państwu narzędzia w konkurencyjnych cenach.

„Oszczędź połowę”, „Połowa ceny” lub inne podobne wyrażenia używane przez nas stanowią jedynie szacunkowe oszczędności, jakie możesz uzyskać, kupując u nas określone narzędzia w porównaniu z głównymi markami i niekoniecznie oznaczają one objęcie wszystkich kategorii oferowanych przez nas narzędzi. Uprzejmie przypominamy, aby przy składaniu zamówienia dokładnie sprawdzić, czy faktycznie oszczędzasz połowę w porównaniu z głównymi markami

VEVOR®

TOUGH TOOLS, HALF PRICE

REGAŁ NA PIECZYWO

Dziękujemy za zakup jednego z naszych produktów.

Przed instalacją należy uważnie przeczytać instrukcję montażu.



POTRZEBUJESZ POMOCY? SKONTAKTUJ SIĘ Z NAMI!

Masz pytania dotyczące produktu? Potrzebujesz wsparcia technicznego? Skontaktuj się z nami:

Wsparcie techniczne i certyfikat gwarancji elektronicznej

www.vevor.com/support

To jest oryginalna instrukcja, przed użyciem należy uważnie przeczytać wszystkie instrukcje. VEVOR zastrzega sobie jasną interpretację naszej instrukcji obsługi. Wygląd produktu będzie zależał od produktu, który otrzymałeś. Prosimy o wybaczenie, że nie poinformujemy Cię ponownie, jeśli w naszym produkcie pojawią się jakiegokolwiek aktualizacje technologiczne lub oprogramowania.

ŚRODKI OSTROŻNOŚCI PODCZAS MONTAŻU

1. Montaż musi być zgodny z poniższymi instrukcjami. Nieprawidłowy montaż może być zagrożeniem.
2. Podczas montażu należy nosić okulary ochronne i solidne rękawice robocze.
3. Nie należy gromadzić się, będąc zmęczonym lub pod wpływem alkoholu, narkotyków lub lek.
4. Nośność i inne parametry produktu dotyczą wyłącznie prawidłowo i
Produkt całkowicie zmontowany.
5. Utrzymuj miejsce zgromadzenia w czystości i zapewnij dobre oświetlenie.
6. Podczas montażu nie dopuszczaj osób postronnych na teren montażu.

ŚRODKI OSTROŻNOŚCI



OSTRZEŻENIE: ABY UNIKNĄĆ POWAŻNYCH OBRAŻEŃ I ŚMIERCI

NAPIWKI:

1. Ten produkt nie jest zabawką. Nie pozwalaj dzieciom bawić się nim ani zbliżać się do niego.
ten przedmiot.
2. Używać wyłącznie zgodnie z przeznaczeniem. Nie siadać ani nie stawać na produkcie.
3. Przed każdym użyciem sprawdź. Nie używaj, jeśli części są luźne lub uszkodzone.
4. Stosować wyłącznie na płaskich, równych i twardych powierzchniach.
5. Nie przekraczaj podanego udźwigu. Mocno dokręć wszystkie pokrętła.
przed zastosowaniem obciążenia. Bądź świadomy obciążenia dynamicznego! Nagłe obciążenie
ruch może chwilowo spowodować nadmierne obciążenie, powodując uszkodzenie produktu.

LISTA CZĘŚCI

UWAGA: Część nie jest pokazana w rzeczywistych rozmiarach.

ILOŚĆ	OPIS
4	Ramy boczne
6	poprzeczek kwadratowych
4	Podkładki „U”
12	Śruby sześciokątne
2	Kółko obrotowe z hamulcem
2	Kółko obrotowe bez hamulca

Proszę zidentyfikować każdą część i upewnić się, że wszystkie są uwzględnione.

KROKI MONTAŻU

KROK 1

1. 1) Połóż ramę boczną stojaka na podłodze, a rura A nachodzi na rurę B.

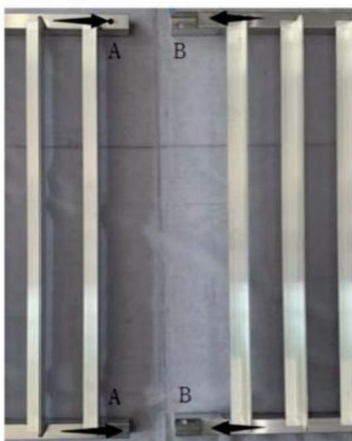

1.2) Połóż ramę boczną stojaka na podłodze i zamontuj krzyżak kwadratowy
Włożyć pręty do otworów.

1.3) Przymocuj podkładki „U” od spodu, włóż śruby sześciokątne przez nie i do poprzeczek. Nie dokręcaj śrub całkowicie.

Figure 1.1

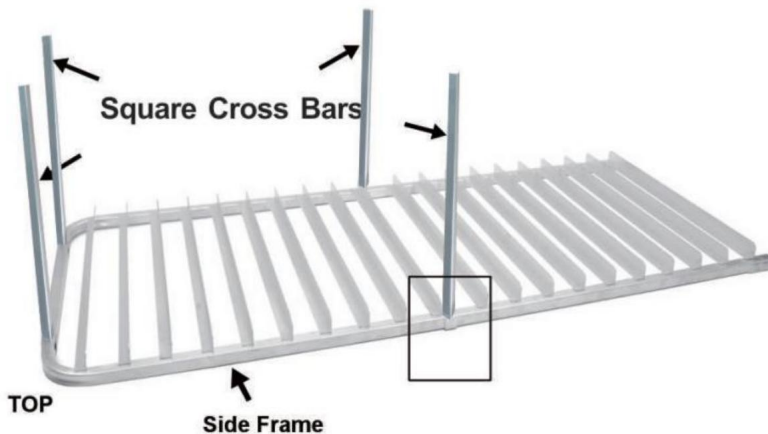
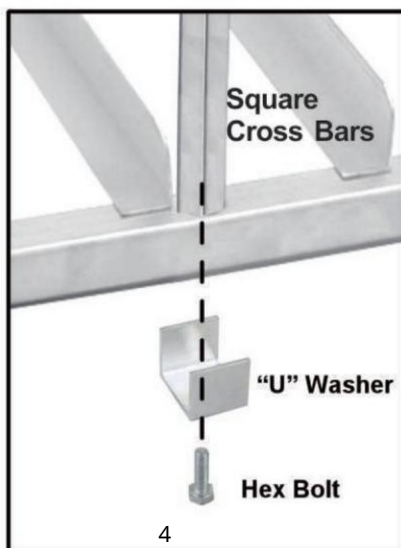

Figure 1.2



KROK 2

2.1) Wyrównaj i umieść drugą ramę boczną na końcu poprzeczek (rysunek 2.1)

2.2) Włóż pozostałe 4 śruby sześciokątne z podkładkami „U”.

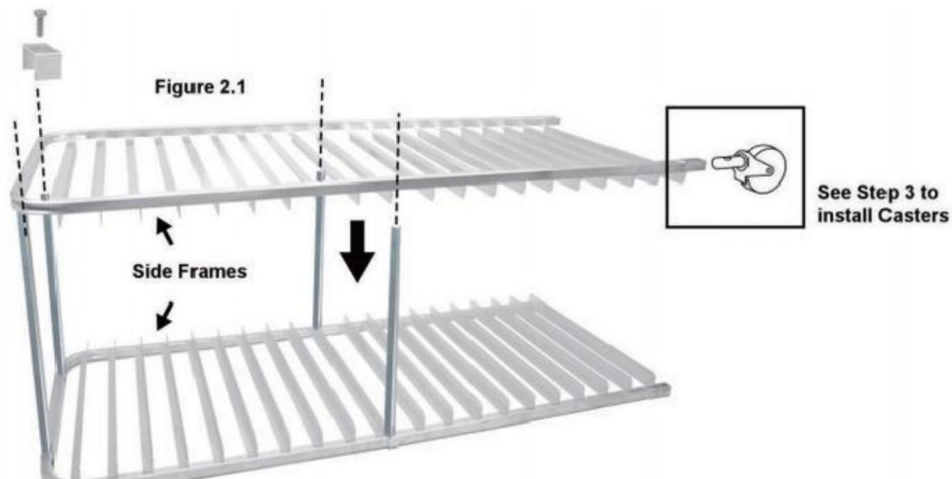

KROK 3

3.1) Włóż 4 kółka do dolnych końców ram bocznych. Upewnij się, że otwory w kółkach są wyrównane z otworami w ramie (Rysunek 3.1)

3.2) Wyrównaj i przymocuj kwadratowe poprzeczki między ramami bocznymi na dole. Włóż śruby sześciokątne przez ramę i do końca poprzeczek.

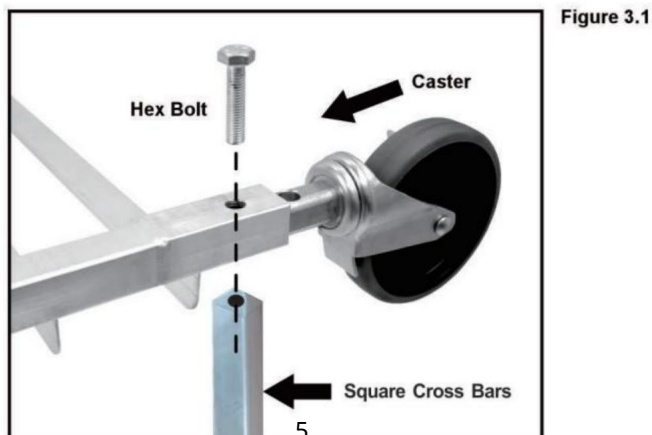

KROK 4

4.1) Podnieś i ustaw stojak w pozycji pionowej, sprawdź równowagę i dokręć wszystkie śruby, aby zakończyć montaż.



Czyszczenie

- Do czyszczenia przetrzyj powierzchnię wilgotną (nie mokrą) szmatką lub wytrzyj do sucha czystą, bawełnianą ściereczką niepozostawiającą włókien.

VEVOR[®]

TOUGH TOOLS, HALF PRICE

Wsparcie techniczne i certyfikat gwarancji
elektronicznej www.vevor.com/support

VEVOR[®]

TOUGH TOOLS, HALF PRICE

Technische ondersteuning en e-garantiecertificaat www.vevor.com/support

BAKKERSREK

SUCCESVOLLE GEBRUIKERIK

Wij streven er voortdurend naar om u gereedschappen tegen concurrerende prijzen te leveren.

"Bespaar de helft", "halve prijs" of andere soortgelijke uitdrukkingen die wij gebruiken, geven slechts een schatting weer van de besparingen die u kunt behalen door bepaalde gereedschappen bij ons te kopen in vergelijking met de grote topmerken en betekent niet noodzakelijkerwijs dat alle categorieën gereedschappen die wij aanbieden, worden gedekt.

Wij herinneren u eraan om zorgvuldig te controleren of u daadwerkelijk de helft bespaart in vergelijking met de grote topmerken wanneer u een bestelling bij ons plaatst.

VEVOR[®]

TOUGH TOOLS, HALF PRICE

BAKKERSREK

Bedankt voor het kopen van een van onze producten.

Lees de montage-instructies zorgvuldig door voordat u met de installatie begint.



HULP NODIG? NEEM CONTACT MET ONS OP!

Heeft u vragen over het product? Heeft u technische ondersteuning nodig? Neem dan gerust contact met ons op:

Technische ondersteuning en e-garantiecertificaat

www.vevor.com/support

Dit is de originele instructie, lees alle handleidingen zorgvuldig door voordat u het product gebruikt. VEVOR behoudt zich een duidelijke interpretatie van onze gebruikershandleiding voor. Het uiterlijk van het product is afhankelijk van het product dat u hebt ontvangen. Vergeef ons dat we u niet opnieuw zullen informeren als er technologie- of software-updates voor ons product zijn.

MONTAGEVOORZORGSMAATREGELEN

1. De montage moet volgens deze instructies worden uitgevoerd. Onjuiste montage kan een gevaar.
2. Draag tijdens de montage een veiligheidsbril en stevige werkhandschoenen.
3. Kom niet in actie als u moe bent of onder invloed van alcohol, drugs of medicatie.
4. Het draagvermogen en andere producteigenschappen zijn alleen van toepassing op een correct en volledig gemonteerd product.
5. Zorg ervoor dat de verzamelplaats schoon en goed verlicht is.
6. Houd omstanders uit de buurt tijdens de montage.

GEBRUIK VOORZORGSMAATREGELEN



WAARSCHUWING: OM ERNSTIG LETSEL EN DE DOOD TE VOORKOMEN

FOOIEN:

1. Dit product is geen speelgoed. Laat kinderen niet met het product spelen of het benaderen. dit item.
2. Gebruik alleen zoals bedoeld. Ga niet op het product zitten of staan.
3. Inspecteer voor elk gebruik. Gebruik het niet als onderdelen los of beschadigd zijn.
4. Alleen gebruiken op vlakke, vlakke en harde oppervlakken.
5. Overschrijd het vermelde draagvermogen niet. Draai alle knoppen stevig vast voordat u belasting toepast. Wees u bewust van dynamische belasting! De plotselinge belasting Beweging kan kortstondig een overbelasting veroorzaken, waardoor het product defect raakt.

ONDERDELENLIJST

LET OP: Onderdeel niet op ware grootte afgebeeld.

HOEVEELHEID	OMSCHRIJVING
4	Zijframes
6	vierkante dwarsbalken
4	"U"-ringen
12	Zeskantbouten
2	Zwenkwielen met rem
2	Zwenkwiel zonder rem

Identificeer elk onderdeel en controleer of alles aanwezig is.

MONTAGESTAPPEN

STAP 1

1. 1) Leg het zijframe van een rek op de vloer en zorg dat pijp A overlapt met pijp B.

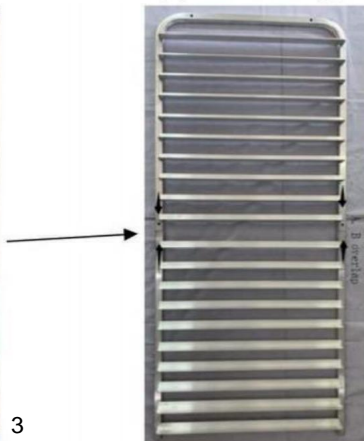
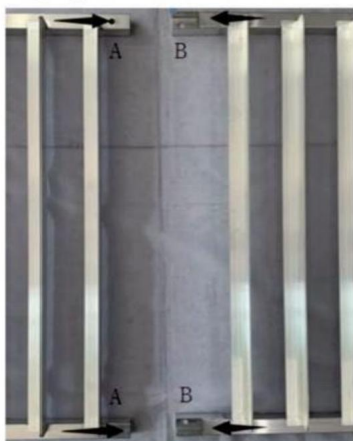

1.2) Leg het zijframe van een rek op de vloer en bevestig het vierkante kruis Staven in de gaten.

1.3) Bevestig de "U" ringen van onderen, steek de zeskantbouten erdoorheen en in de dwarsbalken. Draai de bouten niet helemaal vast.

Figure 1.1

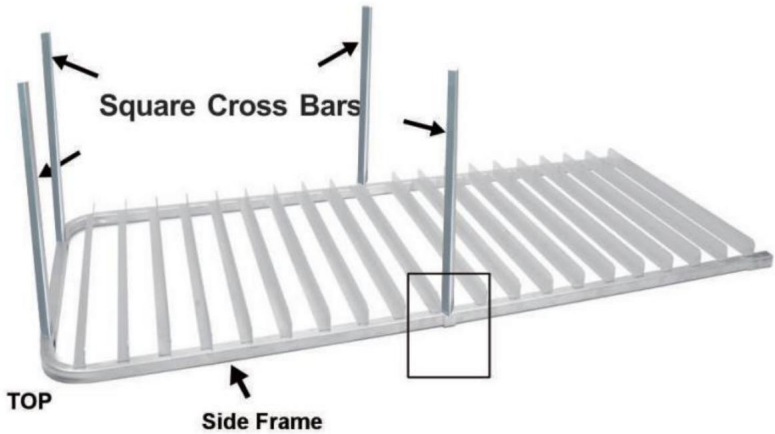
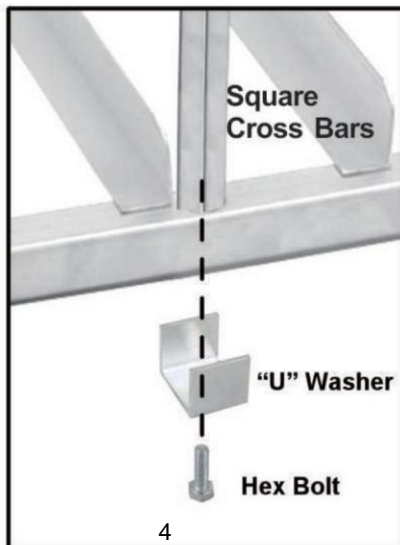

Figure 1.2



STAP 2

2.1) Lijn het andere zijframe uit en plaats het op het uiteinde van de dwarsbalken (Figuur 2.1)

2.2) Plaats de overige 4 zeskantbouten met de "U" ringen.

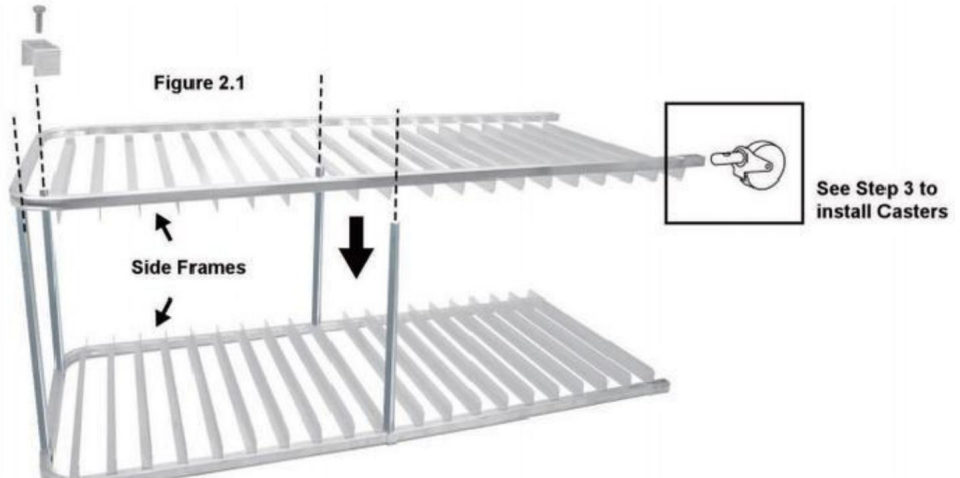

STAP 3

3.1) Plaats de 4 wielen in de onderste uiteinden van de zijframes. Zorg ervoor dat de gaten in de wielen op één lijn liggen met de gaten in het frame (Figuur 3.1)

3.2) Lijn de vierkante dwarsbalken uit en bevestig ze tussen de zijframes aan de onderkant. Steek de zeskantbouten door het frame en in het uiteinde van de dwarsbalken.

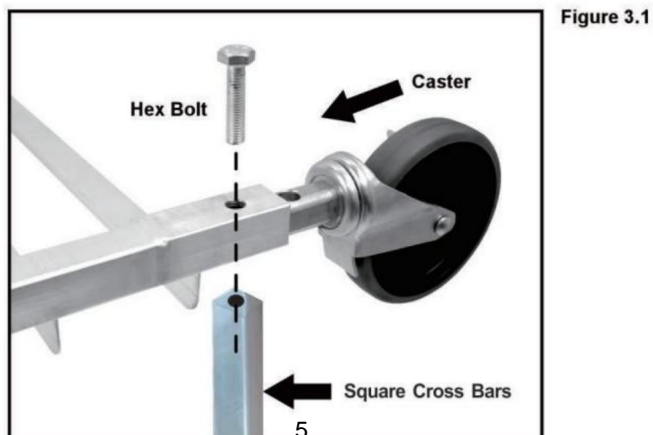

STAP 4

4.1) Til het rek op en zet het rechtop, controleer de balans en draai alle bouten vast om de montage te voltooien.



Schoonmaak

- Voor het reinigen veegt u het oppervlak af met een vochtige (niet natte) doek of veegt u het droog met een schone, pluisvrije katoenen doek.

VEVOR[®]

TOUGH TOOLS, HALF PRICE

Technische ondersteuning en e- garantiecertificaat
www.vevor.com/support

VEVOR[®]

TOUGH TOOLS, HALF PRICE

Teknisk support och e-garanticertifikat www.vevor.com/support

BAGERISTÄLL

LYCKAD ANVÄNDARER!

Vi fortsätter att vara engagerade i att ge dig verktyg till konkurrenskraftiga priser.

"Spara hälften", "halva priset" eller andra liknande uttryck som används av oss representerar bara en uppskattning av besparingar du kan dra nytta av att köpa vissa verktyg hos oss jämfört med de stora toppmärkena och betyder inte nödvändigtvis att täcka alla kategorier av verktyg som erbjuds av oss. Du påminns vänligen om att noggrant kontrollera när du gör en beställning hos oss om du faktiskt sparar hälften i jämförelse med de främsta stora varumärkena

VEVOR®

TOUGH TOOLS, HALF PRICE

BAGERISTÄLL

Tack för att du köpte en av våra produkter.

Läs monteringsanvisningen noggrant före installationen.



BEHÖVER HJÄLP? KONTAKTA OSS!

Har du produktfrågor? Behöver du teknisk support? Kontakta oss gärna:

Teknisk support och e-garanticertifikat
www.vevor.com/support

Detta är den ursprungliga instruktionen, läs alla instruktioner noggrant innan du använder den. VEVOR reserverar sig för en tydlig tolkning av vår användarmanual. Utseendet på produkten är beroende av den produkt du fått. Ursäkta oss att vi inte kommer att informera dig igen om det finns någon teknik eller mjukvaruuppdateringar på vår produkt.

FÖRSIKTIGHETSÅTGÄRDER FÖR MONTERING

1. Montering måste följa dessa instruktioner. Felaktig montering kan vara en fara.
2. Använd skyddsglasögon och kraftiga arbetshandskar vid montering.
3. Montera inte ihop när du är trött eller påverkad av alkohol, droger eller medicin.
4. Viktkapacitet och andra produkttegenskaper gäller endast för en korrekt och färdigmonterad produkt.
5. Håll monteringsområdet rent och väl upplyst.
6. Håll åskådare borta från området under monteringen.

ANVÄND FÖRSIKTIGHETSÅTGÄRDER



VARNING: FÖR ATT FÖREBYGGA ALLVARLIGA SKADA OCH DÖDSFALL AV

TIPPNING:

1. Denna produkt är inte en leksak. Låt inte barn leka med eller närma sig denna artikel.
2. Använd endast på avsett sätt. Sitt eller stå inte på produkten.
3. Inspektera före varje användning. Använd den inte om delar är lösa eller skadade.
4. Använd endast på plana, jämna och hårda ytor.
5. Överskrid inte den angivna viktkapaciteten. Dra åt alla knoppar ordentligt innan du applicerar belastning. Var uppmärksam på dynamisk laddning! Den plötsliga belastningen rörelse kan kortvarigt skapa en överbelastning, vilket orsakar produktfel.

DELLISTA

OBS: Del visas inte i verklig storlek.

ANTAL	BESKRIVNING
4	Sidoramar
6	fyrkantiga korsstänger
4	"U" Brickor
12	Insexbultar
2	Svängbara hjul med broms
2	Svänghjul utan broms

Vänligen identifiera varje del och kontrollera att alla är redovisade.

MONTERINGSSEG

STEG 1

1. 1) Lägg en ställnings sidoram på golvet och rör A överlappas med rör B.

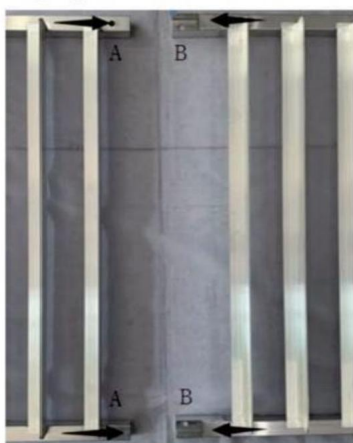

1.2) Lägg ett stativs sidoram på golvet och fäst det fyrkantiga korset
Stång i hålen.

1.3) Fäst "U"-brickorna underifrån, för in sexkantsbultarna genom dem och i
tvärstängerna. Dra inte åt bultarna helt.

Figure 1.1

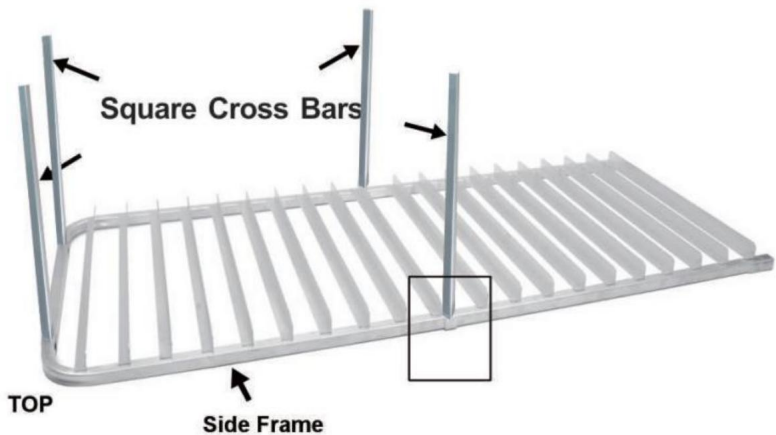
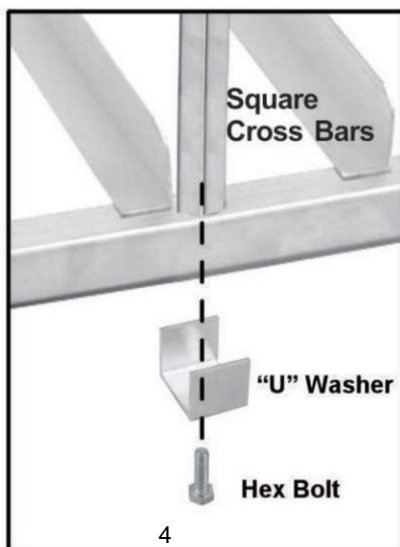

Figure 1.2



STEG 2

2.1) Rikta in och placera den andra sidoramens på änden av tvärstängerna (Figur 2.1)

2.2) Sätt i de övriga 4 sexkantsbultarna med "U"-brickorna.

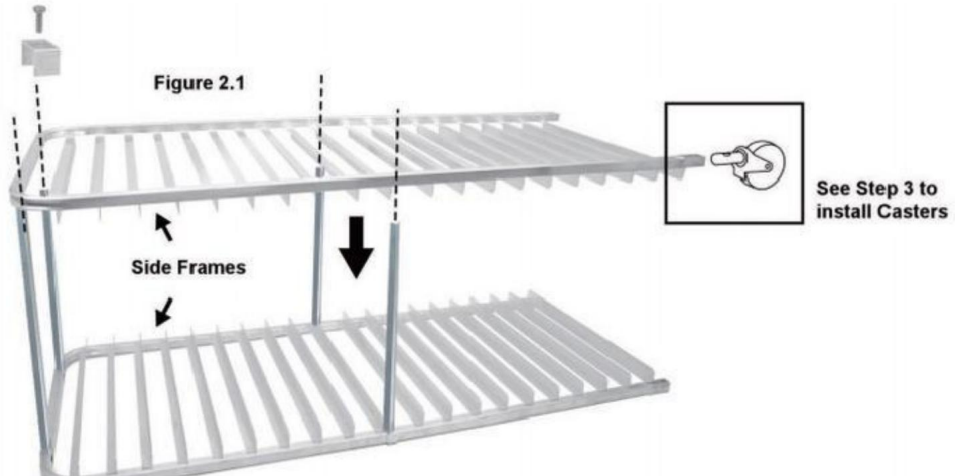

STEG 3

3.1) Sätt in de 4 hjulen i de nedre ändarna av sidoramarna. Se till att hålen i hjulen är i linje med hålen i ramen (Figur 3.1)

3.2) Rikta in och fäst de fyrkantiga tvärstängerna mellan sidoramarna i botten. Sätt in sexkantsbultarna genom ramen och i änden av tvärstängerna.

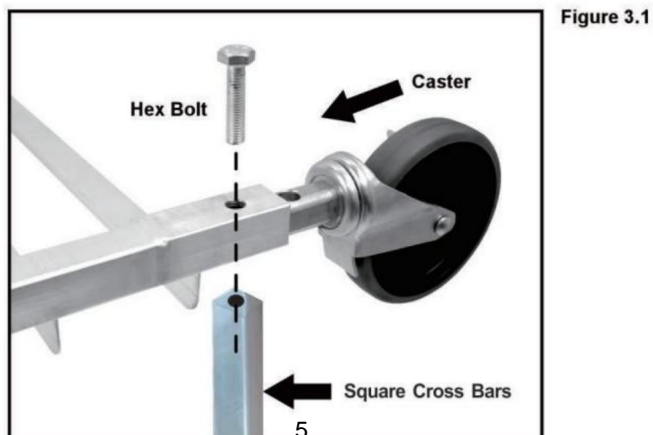

STEG 4

4.1) Lyft och placera stativet upprätt, kontrollera balansen och dra åt alla bultar för att slutföra monteringen.



Rengöring

-För rengöring, torka av ytan med en fuktig (inte våt) trasa eller torka torr med en ren luddfri bomullstrasa.

VEVOR®

TOUGH TOOLS, HALF PRICE

Teknisk support och e- garanticertifikat
www.vevor.com/support