

VEVOR

Affordable. Reliable. Home Improvement.

VESSEL SINK

Model: 9050

VEVOR

Affordable. Reliable. Home Improvement.

VESSEL SINK

Model:9050

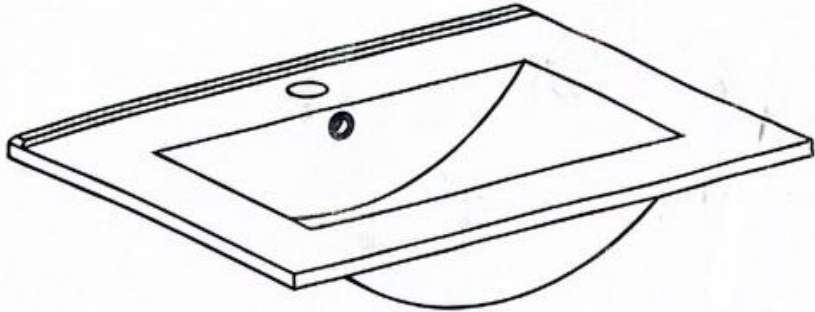

This is the original instruction, please read all manual instructions carefully before operating. VEVOR reserves a clear interpretation of our user manual. The appearance of the product shall be subject to the product you received. Please forgive us that we won't inform you again if there are any technology or software updates on our product.



Warning-To reduce the risk of injury, user must read instructions manual carefully.

SECURITY & WARNINGS

- Observe and comply with all building and plumbing codes.
- As our basins are handcrafted and dimensions are approximate, we recommend using the actual basin for the cutout.
- Use 100% Silicone (non-water based) for all installations.
- Ensure adequate space behind the basin for faucet and backsplash, including the full range of motion for faucet handles and spouts.

- Make sure a watertight seal exists on all drain connections.
- Do not place basin directly on floor. After unpacking, place basin on protective material such as packing materials.
- Remember to always use non-abrasive cleaners on Vevor sinks.



GENERAL RECOMMENDATIONS:

Please read installation instructions thoroughly before installing the vessel sink. Be sure to use proper tools and always wear proper personal safety accessories for your protection.

PARAMETER LIST

Model	Size	Consult the installation groove dimensions	Picture
9050	20.08*18.31 Inch / 510*465 (mm)	385*385mm	

PART LIST

Name	Picture	QTY
Vessel sink		1
Manual		1

INSTRUCTIONS

(1) SUGGESTED TOOLS AND MATERIALS



Safety Glasses



Pencil



Tape Measure



Drill



Level

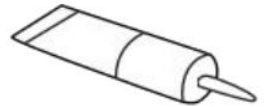

Thread Sealant

- Sealant-We recommend the use of a stone, marble and granite silicone caulk or a general-purpose silicone sealant.

WARNING:

To reduce the risk of injury or property damage, read and follow all of the installation instructions before installing this product and wear safety goggles. This product must be installed in accordance with all state and local plumbing and building codes. Call a professional if you are uncertain about installing this product properly.

(2) INSTALLATION STEPS

Apply stain-free silicone or latex adhesive (not included) to the edge of vanity. With the help of another adult, gently lower top onto the vanity. Wipe away any excess adhesive with a soft cloth and wait approximately 24 hours for it to dry.

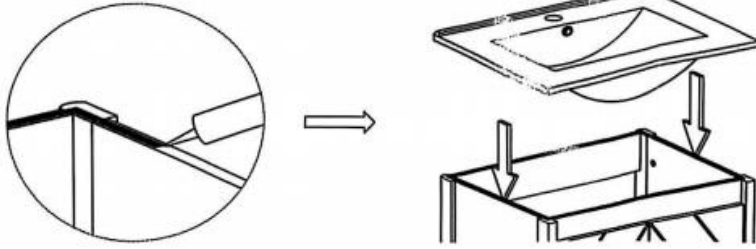

Manufacturer: Shanghaimuxinmuyeyouxiangongsi

Address: Shuangchenglu 803nong11hao1602A-1609shi, baoshanqu, shanghai 200000 CN.

Imported to AUS: SIHAO PTY LTD. 1 ROKEVA STREETEASTWOOD NSW 2122 Australia

Imported to USA: Sanven Technology Ltd. Suite 250, 9166 Anaheim Place, Rancho Cucamonga, CA 91730

UK	REP
-----------	------------

YH CONSULTING LIMITED. C/O YH Consulting Limited Office 147, Centurion House, London Road, Staines-upon-Thames, Surrey, TW18 4AX

EC	REP
-----------	------------

E-CrossStu GmbH
Mainzer Landstr.69,
60329 Frankfurt am Main.



VEVOR

Affordable. Reliable. Home Improvement.

ÉVIER À NAVIRE

Modèle : 9050

VEVOR

Affordable. Reliable. Home Improvement.

VESSEL SINK

Modèle : 9050

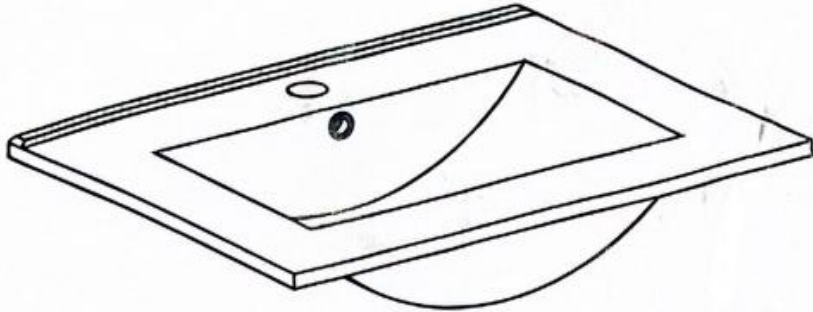

Ceci est le mode d'emploi d'origine. Veuillez lire attentivement l'intégralité du manuel avant utilisation. VEVOR se réserve le droit d'interpréter clairement ce manuel d'utilisation. L'apparence du produit dépend du produit que vous avez reçu. Veuillez nous excuser pour les éventuelles mises à jour technologiques ou logicielles.



Avertissement - Pour réduire le risque de blessure, l'utilisateur doit lire attentivement le manuel d'instructions.

SECURITY & WARNINGS

- Respecter et se conformer à tous les codes du bâtiment et de la plomberie.
- Comme nos vasques sont fabriquées à la main et que les dimensions sont approximatives, nous recommandons d'utiliser le bassin réel pour la découpe.
- Utilisez du silicone 100 % (sans eau) pour toutes les installations.
- Prévoyez un espace suffisant derrière le lavabo pour le robinet et le dossier,

y compris la gamme complète de mouvements pour les poignées et les becs du robinet.

- Assurez-vous qu'un joint étanche existe sur tous les raccords de vidange.
- Ne pas poser le lavabo directement sur le sol. Après le déballage, le placer sur un matériau de protection, tel que des matériaux d'emballage.
- N'oubliez pas de toujours utiliser des nettoyeurs non abrasifs sur les éviers Vevor.

RECOMMANDATIONS GÉNÉRALES :

Veuillez lire attentivement les instructions d'installation avant d'installer le navire. évier. Assurez-vous d'utiliser les outils appropriés et de toujours porter des accessoires de sécurité personnelle appropriés pour votre protection.

PARAMETER LIST

Modèle	Taille	Consultez les dimensions des rainures d'installation	Image
9050	20,08 x 18,31 pouces / 510 x 465 mm	385*385mm	

PART LIST

Nom	Image	Qté
Évier de navire		1

Manuel		1
--------	--	---

INSTRUCTIONS

(2) OUTILS ET MATÉRIAUX SUGGÉRÉS



Lunettes de sécurité
ruban



Crayon

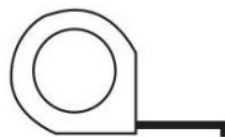

Mètre à



Percer
d'étanchéité pour filetage



Niveau

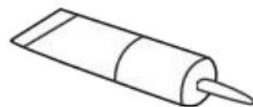

Produit

- Scellant - Nous recommandons l'utilisation d'un mastic silicone pour pierre, marbre et granit ou un mastic silicone à usage général.

AVERTISSEMENT:

Pour réduire le risque de blessures ou de dommages matériels, lisez et suivez toutes les instructions.

instructions d'installation avant d'installer ce produit et portez des lunettes de sécurité.

le produit doit être installé conformément à toutes les normes de plomberie et d'entretien nationales et locales.

codes du bâtiment. Faites appel à un professionnel en cas de doute sur l'installation de ce produit.
correctement.

(2) ÉTAPES D'INSTALLATION

Appliquez de la colle silicone ou latex antitache (non fournie) sur le bord du meuble-lavabo. Avec l'aide d'un autre adulte, posez délicatement le plateau sur le meuble-lavabo. Essayez l'excédent de colle avec un chiffon doux et laissez sécher environ 24 heures.

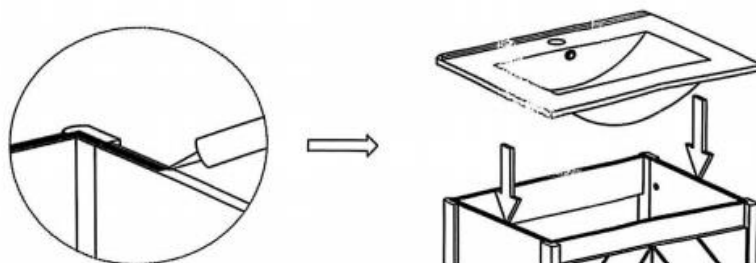

Fabricant : Shanghaimuxinmuyeyouxiangongsi

Adresse : Shuangchenglu 803nong11hao1602A-1609shi, baoshanqu, Shanghai 200 000 CN.

Importé en Australie : SIHAO PTY LTD. 1 ROKEVA STREET, ASTWOOD NSW 2122 Australie

Importé aux États-Unis : Sanven Technology Ltd. Suite 250, 9166 Anaheim

Lieu, Rancho Cucamonga, CA 91730

UK	REP
-----------	------------

YH CONSULTING LIMITED. C/O YH Consulting
Limited Office 147, Centurion House, London
Road, Staines-upon-Thames, Surrey, TW18 4AX

EC	REP
-----------	------------

E-CrossStu GmbH
Mainzer Landstr.69,
60329 Frankfurt am Main.



VEVOR

Affordable. Reliable. Home Improvement.

Waschbecken

Modell: 9050

VEVOR

Affordable. Reliable. Home Improvement.

VESSEL SINK

Modell: 9050

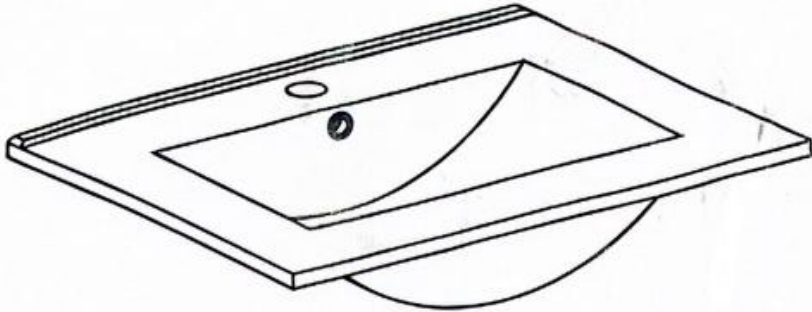

Dies ist die Originalanleitung. Bitte lesen Sie alle Anweisungen sorgfältig durch, bevor Sie das Gerät in Betrieb nehmen. VEVOR behält sich eine klare Auslegung unserer Bedienungsanleitung vor. Das Aussehen des Produkts hängt vom gelieferten Produkt ab. Bitte haben Sie Verständnis dafür, dass wir Sie nicht erneut über Technologie- oder Software-Updates informieren.



Warnung: Um das Verletzungsrisiko zu verringern, muss der Benutzer die Bedienungsanleitung sorgfältig lesen.

SECURITY & WARNINGS

- Beachten und befolgen Sie alle Bau- und Sanitärvorschriften.
- Da unsere Waschbecken handgefertigt sind und die Maße ungefähr sind, empfehlen, für den Ausschnitt das eigentliche Becken zu verwenden.
- Verwenden Sie für alle Installationen 100 % Silikon (nicht auf Wasserbasis).
- Sorgen Sie dafür, dass hinter dem Waschbecken ausreichend Platz für

Wasserhahn und Spritzschutz bleibt, einschließlich des vollen Bewegungsbereichs für Wasserhahngriffe und Ausläufe.

- Stellen Sie sicher, dass alle Abflussanschlüsse wasserdicht sind.
- Stellen Sie das Becken nicht direkt auf den Boden. Stellen Sie das Becken nach dem Auspacken auf Schutzmaterial, z. B. Verpackungsmaterial.
- Denken Sie daran, für Vevor-Spülen immer nicht scheuernde Reinigungsmittel zu verwenden.

ALLGEMEINE EMPFEHLUNGEN:

Bitte lesen Sie die Installationsanweisungen sorgfältig durch, bevor Sie das Gefäß installieren. Spüle. Verwenden Sie unbedingt geeignete Werkzeuge und tragen Sie zu Ihrem Schutz immer die richtige persönliche Schutzausrüstung.

PARAMETER LIST

Modell	Größe	Beachten Sie die Abmessungen der Einbaunut	Bild
9050	20,08*18,31 Zoll / 510*465 (mm)	385 x 385 mm	

PART LIST

Name	Bild	MENGE TY
Aufsatzwaschbecken		1

Handbuch		1
----------	---	---

INSTRUCTIONS

(3) EMPFOHLENE WERKZEUGE UND MATERIALIEN



Schutzbrille



Bleistift



Bandmaß



Bohren
Gewindedichtmittel



Ebene

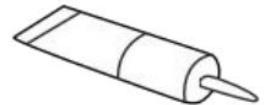

- Dichtungsmittel - Wir empfehlen die Verwendung einer Silikondichtung für Stein, Marmor und Granit oder ein Allzweck - Silikondichtmittel.

WARNUNG:

Um das Risiko von Verletzungen oder Sachschäden zu verringern, lesen und befolgen Sie alle Installationsanweisungen vor der Installation dieses Produkts und tragen Sie eine Schutzbrille. Diese Das Produkt muss in Übereinstimmung mit allen staatlichen und lokalen Sanitär- und

Bauvorschriften. Wenden Sie sich an einen Fachmann, wenn Sie sich bei der Installation dieses Produkts nicht sicher sind richtig.

(2) INSTALLATIONSSCHRITTE

Tragen Sie fleckenfreien Silikon- oder Latexkleber (nicht im Lieferumfang enthalten) auf die Kante des Waschtischs auf. Mit Hilfe eines Erwachsenen legen Sie die Platte vorsichtig auf den Waschtisch. Wischen Sie überschüssigen Kleber mit einem weichen Tuch ab und warten Sie etwa 24 Stunden, bis er getrocknet ist.

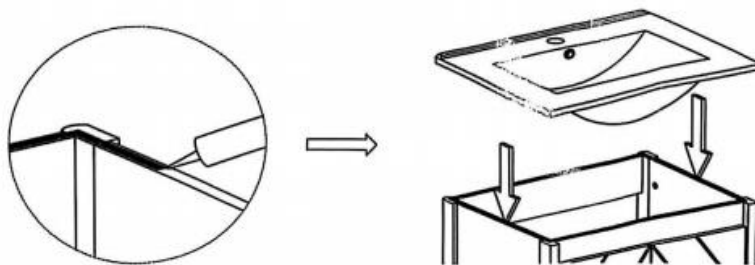

Hersteller: Shanghaimuxinmuyeyouxiangongsi

Adresse: Shuangchenglu 803nong11hao1602A-1609shi, baoshanqu, Shanghai 200000 CN.

Importiert nach AUS: SIHAO PTY LTD. 1 ROKEVA STREETEASTWOOD NSW 2122 Australien

Importiert in die USA: Sanven Technology Ltd. Suite 250, 9166 Anaheim Place, Rancho Cucamonga, CA 91730

UK	REP
-----------	------------

YH CONSULTING LIMITED. C/O YH Consulting
Limited Office 147, Centurion House, London
Road, Staines-upon-Thames, Surrey, TW18 4AX

EC	REP
-----------	------------

E-CrossStu GmbH
Mainzer Landstr.69,
60329 Frankfurt am Main.



VEVOR

Affordable. Reliable. Home Improvement.

LAVELLO A VASCA

Modello: 9050

VEVOR

Affordable. Reliable. Home Improvement.

VESSEL SINK

Modello: 9050

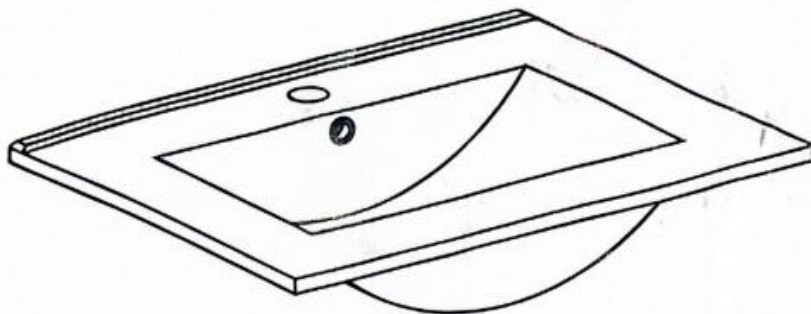

Queste sono le istruzioni originali, si prega di leggere attentamente tutte le istruzioni del manuale prima dell'uso. VEVOR si riserva la piena interpretazione del proprio manuale utente. L'aspetto del prodotto dipenderà dal prodotto ricevuto. Vi preghiamo di scusarci se non vi informeremo più in caso di aggiornamenti tecnologici o software sul nostro prodotto.



Avvertenza: per ridurre il rischio di lesioni, l'utente deve leggere attentamente il manuale di istruzioni.

SECURITY & WARNINGS

- Rispettare e rispettare tutti i codici edilizi e idraulici.
- Poiché i nostri lavabi sono realizzati a mano e le dimensioni sono approssimative, consiglio di utilizzare il bacino vero e proprio per il ritaglio.
- Per tutte le installazioni utilizzare silicone al 100% (non a base d'acqua).

- Garantire uno spazio adeguato dietro il lavabo per il rubinetto e il paraschizzi, compresa la completa libertà di movimento delle maniglie e dei beccucci del rubinetto.
- Assicurarsi che tutti i collegamenti di scarico siano dotati di tenuta stagna.
- Non posizionare il lavabo direttamente sul pavimento. Dopo averlo disimballato, appoggiarlo su un materiale protettivo, come il materiale da imballaggio.
- Ricordatevi di utilizzare sempre detergenti non abrasivi sui lavelli Vevor.

RACCOMANDAZIONI GENERALI:

Si prega di leggere attentamente le istruzioni di installazione prima di installare la nave lavandino. Assicurati di utilizzare gli strumenti adeguati e di indossare sempre gli accessori di sicurezza personale adeguati per la tua protezione.

PARAMETER LIST

Modello	Misurare	Consultare le dimensioni della scanalatura di installazione	Immagine
9050	20,08*18,31 pollici / 510*465 (mm)	385*385mm	

PART LIST

Nome	Immagine	Q TY
------	----------	------

Lavandino della nave		1
Manuale		1

INSTRUCTIONS

(4) STRUMENTI E MATERIALI SUGGERITI

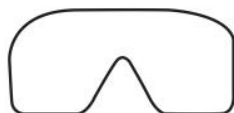

occhiali di sicurezza
nastro



Matita



metro a



Trapano
per filettature



Livello

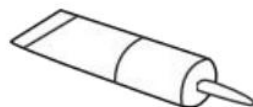

Sigillante

- Sigillante: si consiglia l'uso di un mastice siliconico per pietra, marmo e granito o un sigillante siliconico multiuso .

AVVERTIMENTO:

Per ridurre il rischio di lesioni o danni alla proprietà, leggere e seguire tutte le istruzioni

istruzioni di installazione prima di installare questo prodotto e indossare occhiali di sicurezza. Questo prodotto deve essere installato in conformità con tutte le normative idrauliche statali e locali e codici edilizi. Chiama un professionista se non sei sicuro di installare questo prodotto correttamente.

(2) FASI DI INSTALLAZIONE

Applicare un adesivo siliconico o in lattice antimacchia (non incluso) sul bordo del mobile. Con l'aiuto di un altro adulto, abbassare delicatamente il piano sul mobile. Rimuovere l'adesivo in eccesso con un panno morbido e attendere circa 24 ore affinché si asciughi.

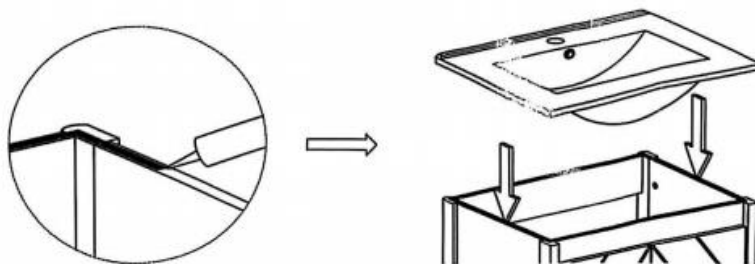

Produttore: Shanghaimuxinmuyeyouxiangongsi

Indirizzo: Shuangchenglu 803nong11hao1602A-1609shi, baoshanqu, Shanghai 200000 CN.

Importato in AUS: SIHAO PTY LTD. 1 ROKEVA STREETEASTWOOD Nuovo Galles del Sud 2122 Australia

Importato negli USA: Sanven Technology Ltd. Suite 250, 9166 Anaheim Luogo, Rancho Cucamonga, CA 91730

UK	REP
-----------	------------

YH CONSULTING LIMITED. C/O YH Consulting
Limited Office 147, Centurion House, London
Road, Staines-upon-Thames, Surrey, TW18 4AX

EC	REP
-----------	------------

E-CrossStu GmbH
Mainzer Landstr.69,
60329 Frankfurt am Main.



VEVOR

Affordable. Reliable. Home Improvement.

FREGADERO DE VASIJA

Modelo: 9050

VEVOR

Affordable. Reliable. Home Improvement.

VESSEL SINK

Modelo: 9050

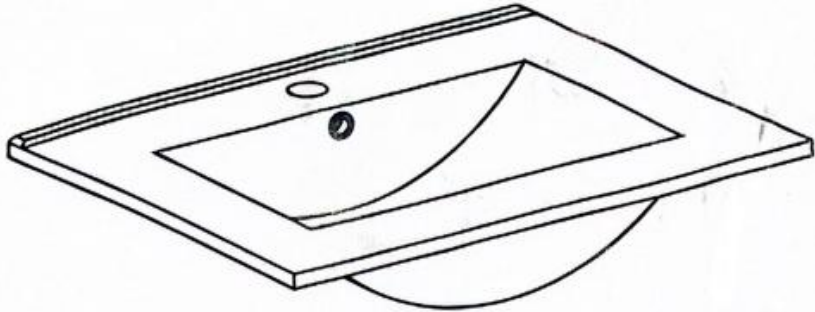

Estas son las instrucciones originales; lea atentamente todas las instrucciones del manual antes de utilizarlo. VEVOR se reserva el derecho de interpretar su manual de usuario. La apariencia del producto dependerá del producto que haya recibido. Le rogamos que nos disculpe si no le informamos de nuevo si hay actualizaciones tecnológicas o de software en nuestro producto.



Advertencia: Para reducir el riesgo de lesiones, el usuario debe leer atentamente el manual de instrucciones.

SECURITY & WARNINGS

- Observe y cumpla todos los códigos de construcción y plomería.
- Como nuestros lavabos están hechos a mano y las dimensiones son aproximadas,
Recomiendo utilizar el lavabo real para el recorte.
- Utilice 100% silicona (sin base de agua) para todas las instalaciones.

- Asegúrese de que haya suficiente espacio detrás del lavabo para el grifo y el protector contra salpicaduras, incluido el rango completo de movimiento para las manijas y los caños del grifo.
- Asegúrese de que exista un sello hermético en todas las conexiones de drenaje.
- No coloque el lavabo directamente sobre el suelo. Después de desembalarlo, colóquelo sobre un material protector, como el material de embalaje.
- Recuerde utilizar siempre limpiadores no abrasivos en los fregaderos Vevor.

RECOMENDACIONES GENERALES:

Lea atentamente las instrucciones de instalación antes de instalar el recipiente. Fregadero. Asegúrese de utilizar las herramientas adecuadas y de llevar siempre los accesorios de seguridad adecuados para su protección.

PARAMETER LIST

Modelo	Tamaño	Consulte las dimensiones de la ranura de instalación.	Imagen
9050	20,08 x 18,31 pulgadas / 510 x 465 (mm)	385*385 mm	

PART LIST

Nombre	Imagen	Cantidad
--------	--------	----------

Fregadero de barco		1
Manual		1

INSTRUCTIONS

(5) HERRAMIENTAS Y MATERIALES SUGERIDOS



Gafas de seguridad



Lápiz



Cinta métrica



Perforar
roscas



Nivel

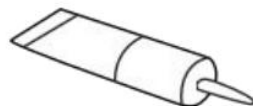

Sellador de

- Sellador: Recomendamos el uso de sellador de silicona para piedra, mármol y granito o un sellador de silicona de uso general .

ADVERTENCIA:

Para reducir el riesgo de lesiones o daños a la propiedad, lea y siga todas las

Lea las instrucciones de instalación antes de instalar este producto y use gafas de seguridad.

El producto debe instalarse de acuerdo con todas las normas de plomería estatales y locales.

Códigos de construcción. Llame a un profesional si no está seguro sobre la instalación de este producto.
adecuadamente.

(2) PASOS DE INSTALACIÓN

Aplique adhesivo de silicona o látex antimanchas (no incluido) en el borde del tocador. Con la ayuda de otro adulto, coloque con cuidado la tapa sobre el tocador. Limpie el exceso de adhesivo con un paño suave y espere aproximadamente 24 horas a que se seque.

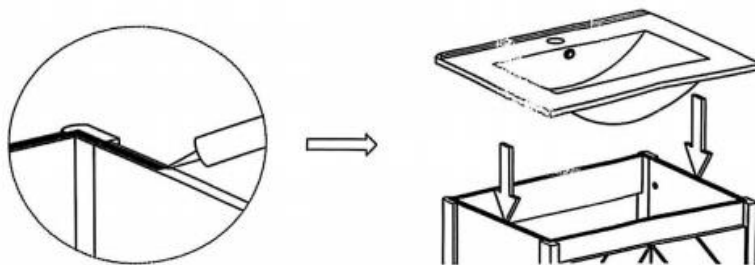

Fabricante: Shanghaimuxinmuyeyouxiangongsi

Dirección: Shuangchenglu 803nong11hao1602A-1609shi, baoshanqu, Shanghái 200000 CN.

Importado a AUS: SIHAO PTY LTD. 1 ROKEVA STREET, EASTWOOD NSW 2122 Australia

Importado a EE. UU.: Sanven Technology Ltd. Suite 250, 9166 Anaheim Lugar, Rancho Cucamonga, CA 91730

UK	REP
-----------	------------

YH CONSULTING LIMITED. C/O YH Consulting
Limited Office 147, Centurion House, London
Road, Staines-upon-Thames, Surrey, TW18 4AX

EC	REP
-----------	------------

E-CrossStu GmbH
Mainzer Landstr.69,
60329 Frankfurt am Main.



VEVOR

Affordable. Reliable. Home Improvement.

ZLEW NACZYNIOWY

Model: 9050

VEVOR

Affordable. Reliable. Home Improvement.

VESSEL SINK

Model: 9050

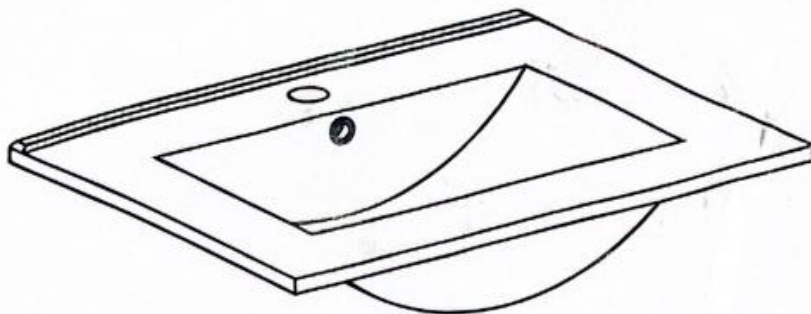

To jest oryginalna instrukcja obsługi. Przed użyciem prosimy o dokładne zapoznanie się z treścią instrukcji. Firma VEVOR zastrzega sobie prawo do jednoznacznej interpretacji niniejszej instrukcji obsługi. Wygląd produktu zależy od stanu, w jakim go otrzymali Państwo. Prosimy o wyrozumiałość, ale nie będziemy Państwa ponownie informować o aktualizacjach technologicznych lub oprogramowania naszego produktu.



Ostrzeżenie: Aby zminimalizować ryzyko obrażeń, użytkownik powinien uważnie przeczytać instrukcję obsługi.

SECURITY & WARNINGS

- Przestrzegaj i stosuj się do wszystkich przepisów budowlanych i hydraulicznych.
- Ponieważ nasze baseny są ręcznie robione i ich wymiary są przybliżone, Zalecamy wykorzystanie istniejącej misy do wycięcia.
- Do wszystkich instalacji należy używać 100% silikonu (nie na bazie wody).

- Należy zadbać o odpowiednią ilość miejsca za umywalką na baterię i ścianę nad blatem, a także o pełną swobodę ruchu uchwytów baterii i wylewek.
- Upewnij się, że wszystkie przyłącza odpływowe są szczelne.
- Nie stawiaj umywalki bezpośrednio na podłodze. Po rozpakowaniu umieść umywalkę na materiale ochronnym, takim jak materiały opakowaniowe.
- Pamiętaj, aby zawsze używać do czyszczenia zlewów Vevor środków czyszczących nie zawierających składników ściernych.

ZALECENIA OGÓLNE:

Przed montażem statku należy dokładnie zapoznać się z instrukcją montażu. zlew. Pamiętaj o używaniu odpowiednich narzędzi i zawsze noś odpowiednie akcesoria ochronne dla własnego bezpieczeństwa.

PARAMETER LIST

Model	Rozmiar	Sprawdź wymiary rowka montażowego	Zdjęcie
9050	20,08*18,31 cala / 510*465 (mm)	385*385 mm	

PART LIST

Nazwa	Zdjęcie	Ilość TY
Zlewozmywak nablutowy		1

Podręcznik		1
------------	--	---

INSTRUCTIONS

(6) SUGEROWANE NARZĘDZIA I MATERIAŁY



Okulary ochronne
miernicza



Ołówek



Taśma



Wiertarka
Uszczelniaacz gwintów



Poziom

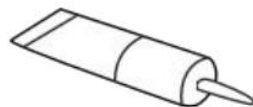

- Uszczelniaacz – zalecamy użycie silikonowego uszczelniaacza do kamienia, marmuru i granitu lub uniwersalny uszczelniaacz silikonowy .

OSTRZEŻENIE:

Aby zmniejszyć ryzyko obrażeń ciała lub uszkodzenia mienia, należy przeczytać i przestrzegać wszystkich

Przed zainstalowaniem tego produktu należy zapoznać się z instrukcją instalacji i założyć okulary ochronne.

produkt musi zostać zainstalowany zgodnie ze wszystkimi przepisami stanowymi i lokalnymi dotyczącymi instalacji wodno-kanalizacyjnych przepisy budowlane. Jeśli nie masz pewności co do instalacji tego produktu, skontaktuj się ze specjalistą. odpowiednio.

(2) KROKI INSTALACJI

Nałóż bezplamiący silikon lub klej lateksowy (niedołączony do zestawu) na krawędź szafki. Z pomocą drugiej osoby dorosłej delikatnie opuść blat na szafkę. Wytrzyj nadmiar kleju miękką ściereczką i odczekaj około 24 godzin do wyschnięcia.

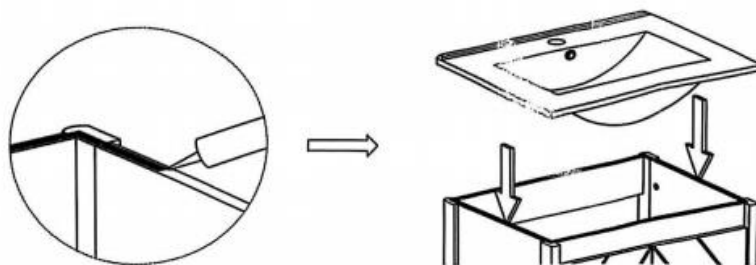

Producent: Shanghaimuxinmuyeyouxiangongsi

Adres: Shuangchenglu 803nong11hao1602A-1609shi, baoshanqu, szanghaj 200000 CN.

Importowane do AUS: SIHAO PTY LTD. 1 ROKEVA

STREETEASTWOOD

NSW 2122 Australia

Importowane do USA: Sanven Technology Ltd. Suite 250, 9166 Anaheim Miejsce, Rancho Cucamonga, CA 91730

UK	REP
-----------	------------

YH CONSULTING LIMITED. C/O YH Consulting
Limited Office 147, Centurion House, London
Road, Staines-upon-Thames, Surrey, TW18 4AX

EC	REP
-----------	------------

E-CrossStu GmbH
Mainzer Landstr.69,
60329 Frankfurt am Main.



VEVOR

Affordable. Reliable. Home Improvement.

GOOTSTEEN

Model: 9050

VEVOR

Affordable. Reliable. Home Improvement.

VESSEL SINK

Model: 9050

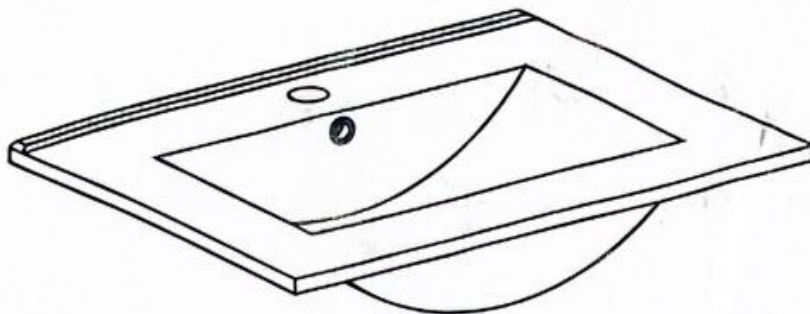

Dit is de originele handleiding. Lees alle instructies zorgvuldig door voordat u het product gebruikt. VEVOR behoudt zich het recht voor om de gebruiksaanwijzing duidelijk te interpreteren. Het uiterlijk van het product is afhankelijk van het product dat u hebt ontvangen. Neemt u het ons niet kwalijk dat we u niet meer op de hoogte stellen van eventuele technologische of software-updates voor ons product.



Waarschuwing: om het risico op letsel te verminderen, moet de gebruiker de gebruiksaanwijzing zorgvuldig lezen.

SECURITY & WARNINGS

- Neem alle bouw- en loodgietersvoorschriften in acht en volg ze op.
- Omdat onze waskommen handgemaakt zijn en de afmetingen bij benadering zijn, kunnen wij:

Wij raden aan om het eigenlijke bassin te gebruiken voor de uitsparing.

- Gebruik 100% siliconen (niet op waterbasis) voor alle installaties.

- Zorg ervoor dat er achter de wastafel voldoende ruimte is voor de kraan en spatwand, inclusief de volledige bewegingsvrijheid van de kraanhendels en uitlopen.
- Zorg ervoor dat alle afvoeraansluitingen waterdicht zijn.
- Plaats de wasbak niet direct op de vloer. Plaats de wasbak na het uitpakken op beschermend materiaal, zoals verpakkingsmateriaal.
- Vergeet niet om altijd niet-schurende reinigingsmiddelen te gebruiken voor Vevor-spoelbakken.

ALGEMENE AANBEVELINGEN:

Lees de installatie-instructies zorgvuldig door voordat u het schip installeert gootsteen. Zorg ervoor dat u het juiste gereedschap gebruikt en draag altijd de juiste persoonlijke veiligheidsaccessoires voor uw eigen veiligheid.

PARAMETER LIST

Model	Maat	Raadpleeg de afmetingen van de installatiegroef	Afbeelding
9050	20,08*18,31 inch / 510*465 (mm)	385*385mm	

PART LIST

Naam	Afbeelding	Aantal
------	------------	--------

Wasbak		1
Handmatig		1

INSTRUCTIONS

(7) VOORGESTELDE GEREEDSCHAPPEN EN MATERIALEN



Veiligheidsbril



Potlood



Meetlint



Oefening

Draadafdichtingsmiddel



Niveau

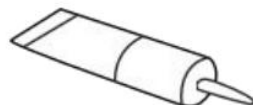

- Kit - Wij adviseren het gebruik van een siliconenkit voor steen, marmer en graniet of een universele siliconenkit .

WAARSCHUWING:

Om het risico op letsel of schade aan eigendommen te verminderen, dient u alle onderstaande instructies te lezen en op te volgen.

Lees de installatie-instructies zorgvuldig door voordat u dit product installeert en draag een veiligheidsbril. Dit het product moet worden geïnstalleerd in overeenstemming met alle staats- en lokale loodgieters- en bouwvoorschriften. Neem contact op met een professional als u niet zeker bent over de installatie van dit product. op de juiste manier.

(2) INSTALLATIESTAPPEN

Breng vlekvrije siliconen- of latexlijm (niet meegeleverd) aan op de rand van het wastafelmeubel. Laat het blad met hulp van een andere volwassene voorzichtig op het wastafelmeubel zakken. Veeg overtollige lijm weg met een zachte doek en wacht ongeveer 24 uur tot het droog is.

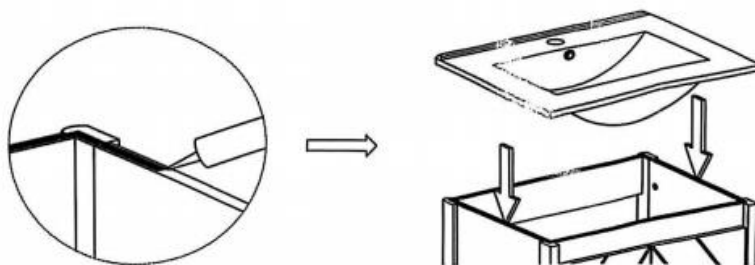

Fabrikant: Shanghaimuxinmuyeyouxiangongsi

Adres: Shuangchenglu 803nong11hao1602A-1609shi, baoshanqu, shanghai 200000 CN.

Geïmporteerd naar AUS: SIHAO PTY LTD. 1 ROKEVA
STREETEASTWOOD
NSW 2122 Australië

Geïmporteerd naar de VS: Sanven Technology Ltd. Suite 250, 9166
Anaheim
Plaats, Rancho Cucamonga, CA 91730

UK	REP
-----------	------------

YH CONSULTING LIMITED. C/O YH Consulting
Limited Office 147, Centurion House, London
Road, Staines-upon-Thames, Surrey, TW18 4AX

EC	REP
-----------	------------

E-CrossStu GmbH
Mainzer Landstr.69,
60329 Frankfurt am Main.



VEVOR

Affordable. Reliable. Home Improvement.

Kärldiskho

Modell: 9050

VEVOR

Affordable. Reliable. Home Improvement.

VESSEL SINK

Modell: 9050

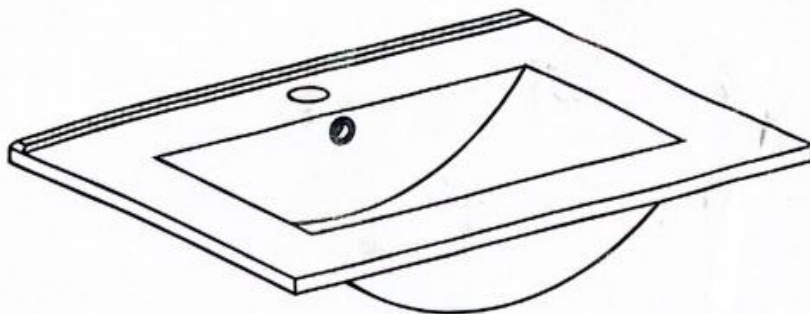

Detta är originalinstruktionerna, vänligen läs alla instruktioner noggrant innan du använder produkten. VEVOR förbehåller sig en tydlig tolkning av vår användarmanual. Produktens utseende ska vara beroende av den produkt du mottagit. Vi ber om ursäkt för att vi inte kommer att informera dig igen om det finns några teknik- eller programuppdateringar för vår produkt.



Varning – För att minska risken för skador måste användaren läsa instruktionsmanualen noggrant.

SECURITY & WARNINGS

- Följ alla bygg- och VVS-föreskrifter.
- Eftersom våra handfat är handgjorda och måtten är ungefärliga, rekommenderar att använda själva handfatet för urskärningen.
- Använd 100 % silikon (ej vattenbaserad) för alla installationer.
- Se till att det finns tillräckligt med utrymme bakom handfatet för kran och

stänkskydd, inklusive fullt rörelseområde för kranhandtag och pipar.

- Se till att det finns en vattentät tätning på alla avloppsanslutningar.
- Placera inte handfatet direkt på golvet. Placera handfatet på skyddande material, såsom förpackningsmaterial, efter uppäckning.
- Kom ihåg att alltid använda icke-slipande rengöringsmedel på Vevor-diskbänkar.

ALLMÄNNA REKOMMENDATIONER:

Läs installationsanvisningarna noggrant innan du installerar kärlet diskho. Var noga med att använda rätt verktyg och bär alltid lämpliga personliga säkerhetstillbehör för din säkerhet.

PARAMETER LIST

Modell	Storlek	Se installationsspårets mått	Bild
9050	20,08*18,31 tum / 510*465 (mm)	385*385mm	

PART LIST

Namn	Bild	Q TY
Kärlsänka		1

Manuell		1
---------	---	---

INSTRUCTIONS

(8) FÖRESLAGEN VERKTYG OCH MATERIAL



Skyddsglasögon



Penna



Måttband



Borra
Gängtätningsmedel



Nivå

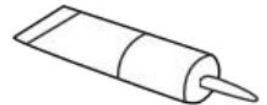

- Tätningsmedel - Vi rekommenderar användning av silikonfogmassa för sten, marmor och granit
ett universalt silikontätningsmedel .

VARNING:

För att minska risken för personskador eller egendomsskador, läs och följ alla anvisningar

installationsanvisningarna innan du installerar den här produkten och använd skyddsglasögon.

Produkten måste installeras i enlighet med alla statliga och lokala VVS-föreskrifter och byggregler. Kontakta en fackman om du är osäker på installationen av den här produkten. ordentligt.

(2) INSTALLATIONSSTEG

Applicera fläckfritt silikon- eller latexlim (ingår ej) på kanten av kommoden. Sänk försiktigt ner toppen mot kommoden med hjälp av en annan vuxen. Torka bort överflödigt lim med en mjuk trasa och vänta cirka 24 timmar tills det har torkat.

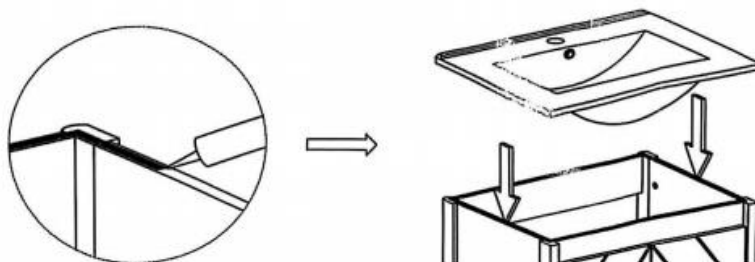

Tillverkare: Shanghaimuxinmuyeyouxiangongsi

Adress: Shuangchenglu 803nong11hao1602A-1609shi, baoshanqu, Shanghai 200 000 kanadensiska republiken.

Importerad till Australien: SIHAO PTY LTD. 1 ROKEVA
STREETEASTWOOD
NSW 2122 Australien

Importerad till USA: Sanven Technology Ltd. Suite 250, 9166 Anaheim
Plats, Rancho Cucamonga, Kalifornien 91730

UK	REP
-----------	------------

YH CONSULTING LIMITED. C/O YH Consulting
Limited Office 147, Centurion House, London
Road, Staines-upon-Thames, Surrey, TW18 4AX

EC	REP
-----------	------------

E-CrossStu GmbH
Mainzer Landstr.69,
60329 Frankfurt am Main.

