

VEVOR

Affordable. Reliable. Home Improvement.

PORTABLE BASKETBALL STAND

MODEL:ACE1401/ACE1401-120

VEVOR

Affordable. Reliable. Home Improvement.

PORTABLE BASKETBALL STAND

MODEL:ACE1401/ACE1401-120



This is the original instruction, please read all manual instructions carefully before operating. VEVOR reserves a clear interpretation of our user manual. The appearance of the product shall be subject to the product you received. Please forgive us that we won't inform you again if there are any technology or software updates on our product.



Warning-To reduce the risk of injury, user must read instructions manual carefully.

INSTRUCTIONS

Thank you very much for choosing this Portable basketball stand. Please read all of the instructions before using it. The information will help you achieve the best possible results.

WARNING:

Please read this manual carefully before using the product. Failure to do so may result in serious injury.

ASSEMBLY PRECAUTIONS

- 1.Assemble needs to follow these instructions. Incorrect assembly can be a hazard.
- 2.Wear safety goggles and heavy-duty work gloves during assembly.
- 3.Do not assemble when tired or under the influence of alcohol,drugs or medication.
- 4.Weight capacity and other product capabilities only apply to a wholly and correctly assembled product.
- 5.Keep the assembly area clean and well-lit.
- 6.Keep bystanders out of the area during assembly.
- 7.Assembly should be done by adults only.
- 8.**WARNING:**This product contains small parts. If swallowed,it will pose a choking hazard. Keep these small parts away from children when assembling!

Notice to assemblers:

All the basketball systems, including those used for displays, must be assembled and ballasted according to instructions. Failure to follow instructions could result in serious injury.

Please read all warnings and cautions before assembly. It is recommended to supervise children as they play with this product. This product is to be assembled by 2 adults only!

We appreciate your purchasing one of our many fine products. We are assured that you will be very satisfied with your selection.

USE PRECAUTIONS



TO PREVENT SERIOUS INJURY AND DEATH FROM TIPPING:

1. Use as intended only. Do not sit or stand on the product.
2. Inspect before every use. Do not use it if parts are loose or damaged.
3. If any parts are missing, broken, damaged, or worn, stop using this item until repairs are made and factory replacement parts are installed.

WARNING:

For your safety, please do not dunk or hang from the basketball hoop.



WARNING:
IMPROPER INSTALLATION
OR SWINGING ON THE RING
MAY CAUSE SERIOUS INJURY
OR DEATH

SAVE THESE INSTRUCTIONS

① NOTICE

- Please read all instructions before attempting to install or assemble this item. Assembly should be done by adults only.
- Reconfirm that all bolts, screws, and knobs are secure before each use.
- This product is intended for outdoor use.
- If any parts are missing, broken, damaged, or worn, stop using this item until repairs are made and/or factory replacement parts are installed.



SAFETY INSTRUCTIONS



FAILURE TO FOLLOW THESE SAFETY INSTRUCTIONS MAY RESULT IN SERIOUS INJURY OR PROPERTY DAMAGE AND WILL VOID WARRANTY.

To ensure safety, do not attempt to assemble this system without following the instructions carefully. Check entire box and inside all packing material for parts and/or additional instruction material. Before beginning assembly, read the instructions and identify parts using the hardware identifier and parts list in this document. Proper and complete assembly, use, and supervision are essential for proper operation and to reduce the risk of accident or injury. A high probability of serious injury exists if this system is not installed, maintained, and operated properly.

- If using a ladder during assembly, use extreme caution.
- 2 capable adults are recommended for this operation.
- Check base daily for leakage. Leaks will cause system to fall.
- Assemble the pole sections properly (if applicable). Failure to do so could cause the pole sections to separate during play or transport.
- The adjustable height from rim to floor is 1.15-2.1 m.

WARNING

Do not slide, climb, or play on base or pole.

- Completely fill base according to manufacturer's instructions or the item will tip quickly, causing serious personal injury.
- Do not allow children to move or adjust the item.
- Surface beneath the base must be smooth and free of gravel or other objects. Punctures can cause leakage and could cause the item to tip over.

- Check the pole and all metal parts for rust once a month. Completely remove rust and repaint with exterior enamel. If rust has penetrated any steel part, replace that part immediately.
- Check the item before every use for proper ballast, loose hardware, instability, and signs of corrosion, and repair before use. Never play on damaged equipment.
- Do not climb on the base or structure in general, as this could result in serious injuries.
- Do not over tighten the hardware as this may damage the products structure.
- Adjustment and moving of the basketball set must be carried out by adults.
- Always place the base of the set on a flat surface.
- The set requires two people for assembly.
- Check the base regularly for any leakage before playing.

PARTS LIST

Main Parts

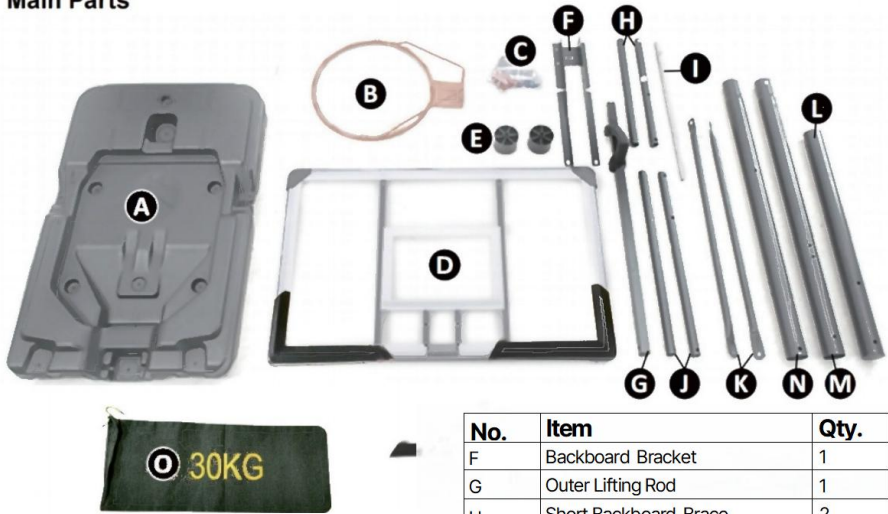

No.	Item	Qty.
A	Base	1
B	Rim	1
C	Net	1
D	Backboard	1
E	Base Wheel	2

No.	Item	Qty.
F	Backboard Bracket	1
G	Outer Lifting Rod	1
H	Short Backboard Brace	2
I	Wheel Pin	1
J	Long Backboard Brace	2
K	Diagonal Tie Rods	2
L	Telescopic Upper Rod	1
M	Telescopic Middle Rod	1
N	Telescopic Lower Rod	1
O	Weight Bag	1

Fastener Package

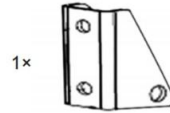
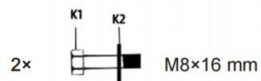
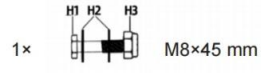
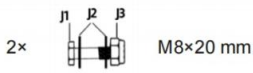
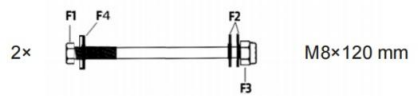
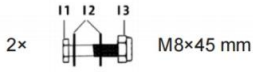
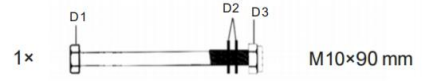
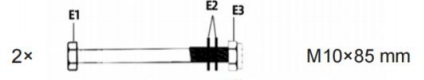
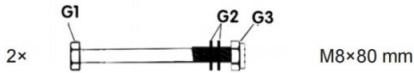
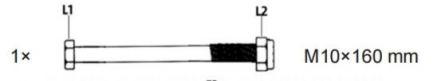
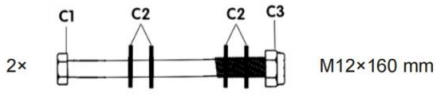
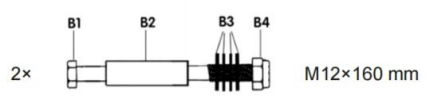
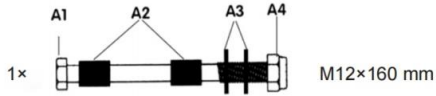

Warning

- ALWAYS use personal protective equipment (PPE) suitable to your task. Always wear ANSI and OSHA-approved eye, breathing, and hand protection while installing this product.
- Other equipment, such as ear, head, and body protection, are also necessary depending on your work, work environment, and other equipment.
- Dress properly for assembly. Do not wear loose clothing or jewelry, and keep hair, clothing, gloves, hoses, and tools away from any moving parts during assembly.
- DO NOT overreach. Keep proper footing and balance at all times.
- In case of an accident or injury, have a first aid kit and a communication device (e.g., a phone) readily available. Know the location of emergency medical facilities.
- Although the wrenches are provided, it is recommended to use an electric drill and sockets to ensure complete tightness.
- Three people are needed for assembling and adjusting.
- After the main body of the basketball stand is installed, ensure that the product is stable, and then prioritize filling with sand to keep the product upright and secure.
- **ONLY LET PROFESSIONALS INSTALL THIS PRODUCT.**

Installing the Base

1. Choose a flat, dry surface for installation and final placement.



2. Insert the tapered part of the telescopic middle rod (M) into the telescopic lower rod (N).



3. Align the holes of the two rods and fix them with the provided M10x85 mm bolt, washer, and nut.



4. Insert the rod installed above into the base (A) as shown.

5. Feed the wheel pin (I) from one side of the base to the other, pivoting the wheels (E) and rod.



Note: One person needs to hold the pole while the other person performs the above operations.

6. Apply the ends of diagonal tie rods (k) to the base using the provided M8x20 mm screws washers and lock nuts.



7. Connect the diagonal tie rods to the installed rod using the M10x90 mm bolt, washer. And lock nut.



Installing the Backboard and Rim

1. Hook the net (C) to the rim (B) as shown

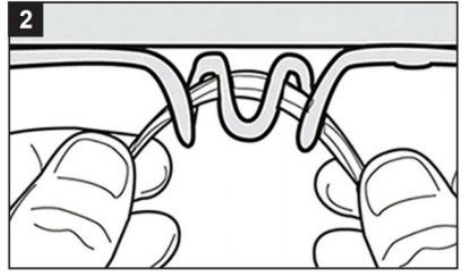
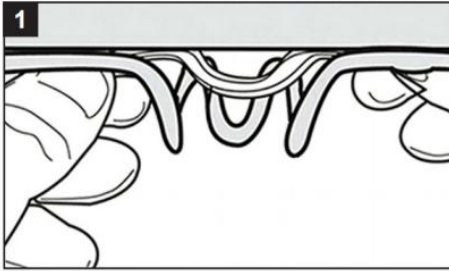

2. Put the backboard on a solid wooden box.



3. Expand the backboard bracket(F) to the angle shown and attach it to the back board using M8x16 bolts and washers.

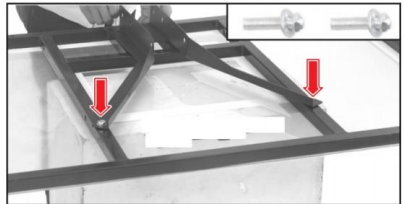

4. Align the holes of the rim and those on the backboard bracket. and fix them with 2 M8x45 bolts, washers. and nuts.



5. Arrange the bowl washers, M8x120 mm bolts, and 24x25x70 mm springs as shown
6. Insert them into the remaining 2 holes on the rim from the rim side of the backboard and tighten them using 2 M8 nuts.

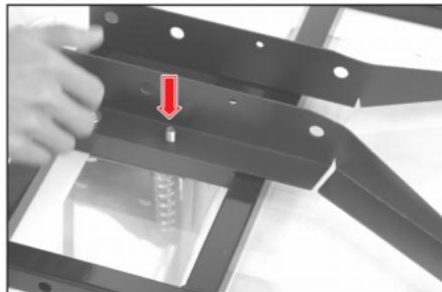

Installing the Adjustment System

Installing the Backboard Brace

1. Insert the M12x160 mm bolt into the hole of one of the short backboard braces(H) and put the M12 washer on the bolt.

Note: Pay attention to the position of the hole.

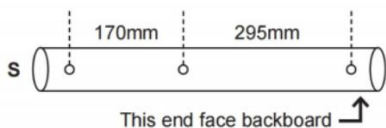

2. Fix the two short backboard braces to the bracket using 4 M12 washers and a nut through the 016x70 mm bushing as shown.



3. Repeat Steps 1-2 to install the long backboard brace (J) using the M12x160 mm bolt, 4 M12 washers, and a $\varnothing 16 \times 70$ mm bushing.

Note: Pay attention to the position of the hole.



4. Pass the M1x160 mm bolt through the 4 middle holes of the two short backboard braces, and use an M10 nut to lock it.

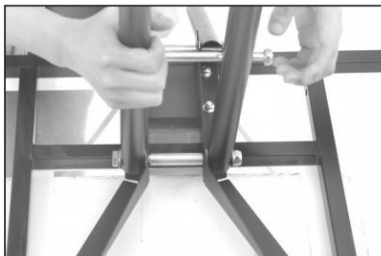

5. Hook the ends of the 04x35x129 mm springs onto the bracket and the other ends on the M10 bolt as shown.

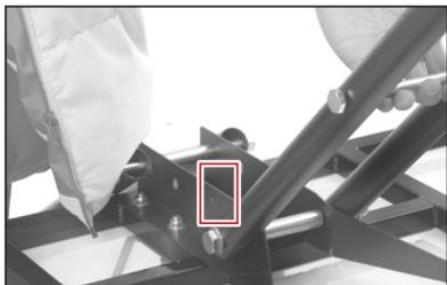

6. Use M12x160 mm bolt, washers and nut to connect the telescopic upper rod (L) and the two short backboard braces.

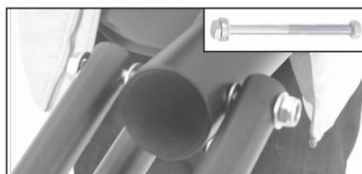

7. Use the M12x160 mm bolt, 4 washers and a nut to connect the telescopic upper rod and the two long backboard braces.

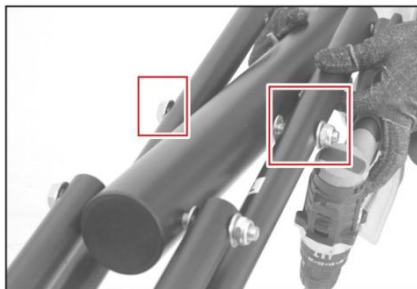

Installing the Backboard Brace

1. Connect the top end of the outer lifting rod (G) to the end of the long backboard brace using the M12x160mm bolt.

Note: The 20x12 mm bushings must be between the long backboard brace and the outer lifting rod.

2. Attach the triangular bracket to the middle rod using 2 M8x80 bolts, washers and nuts.

Warning

- Support the system as shown for the final assembly step and adjustment.
- At least three people are needed.

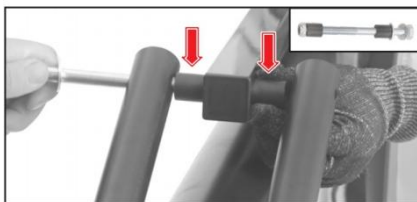

3. Lean the basketball hoop on a ladder or similar object.

4. With the help of more than two people, connect the upper part of the system to the lower part.

5. Secure the upper rod into and middle rod using an M10x85 bolt, washer, and nut.

6. Attach the lifting rod to the triangular bracket using an M8x45 mm bolt, washer and nut.

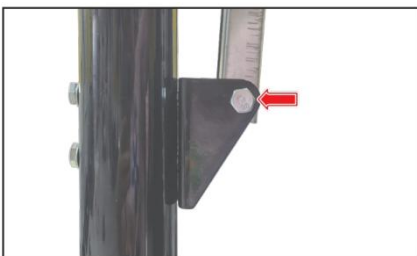

Filling in Sand or Water

Warning

Two people are needed to hold the basketball stand while water or sand is being added.

Note:

If the product does not need to be moved frequently, sand is better than water, because water freezes when the temperature drops below 0°C and it may damage the base. However, if removing the sand is needed, disassemble the base from the system first.

1. Secure the system with the help of at least two people
2. Open the cover of the base and fill it with sand or water.
3. Stop when the required amount has been filled.

Note:

- The amount may vary.
- Stop when maximum stability is reached.
- It is recommended to use a funnel to add water or sand.

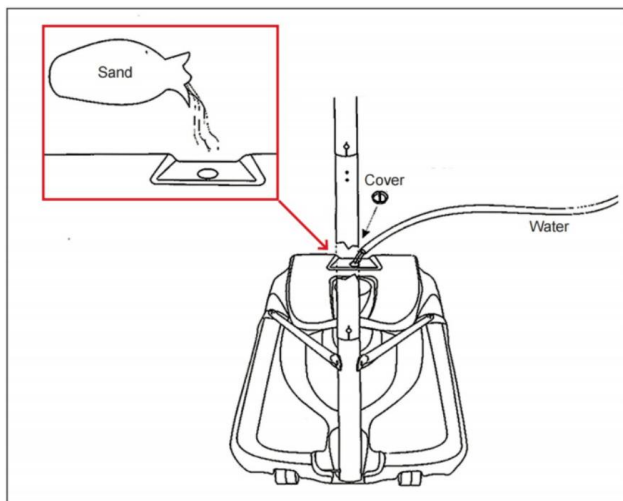

Note: It is recommended to fill the weight bag with sand and put it on the base to ensure stability.

ADJUSTMENT

To adjust the height of the rim,

1. Hold the lever and push the handle up or down.
2. Release the lever when the rim is adjusted to your desired height

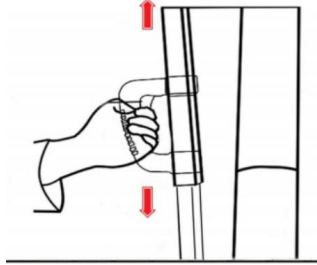

Note:

Adjust the rim to the lowest level before moving.
Move to the right place then raise the rim slowly.

MAINTENANCE

- Check all parts of the basketball system regularly, including the rim, net, backboard, rods, and base. Check the signs of wear, rust, or damage.
- Periodically check and tighten all fasteners to ensure stability.
- If used outdoors, protect metal parts from the elements. Applying silicone spray or light oil to exposed metal parts. If rust does appear, sand it off gently and apply a rust-resistant paint.
- Keep the backboard clean. For acrylic or polycarbonate backboards, avoid abrasive cleaners.
- Check the water or sand level regularly to ensure the required amount is maintained. Drain the water before freezing temperatures to prevent the base from cracking.
- If not to be used for a long time, drain the water and store in a dry and cool place.

WARNING: Assembled by an adult. In the process of play, parents should always accompany their children. Not suitable for children under 3 years of age. For your safety, do not dunk or hang from the basketball hoop.

Manufacturer: Taizhou Ace Sports Products Co., Ltd.

Address: No. 3, Jin Dong Road, Jing Tai Road Sub-district, Hailing District, Taizhou City, Shandong, China.

Imported to AUS: SIHAO PTY LTD. 1 ROKEVA STREETEASTWOOD NSW 2122 Australia

Imported to USA: Sanven Technology Ltd. Suite 250, 9166 Anaheim Place, Rancho Cucamonga, CA 91730

UK	REP
-----------	------------

YH CONSULTING LIMITED. C/O YH Consulting Limited Office 147, Centurion House, London Road, Staines-upon-Thames, Surrey, TW18 4AX

EC	REP
-----------	------------

E-CrossStu GmbH
Mainzer Landstr.69,
60329 Frankfurt am Main.



VEVOR

Affordable. Reliable. Home Improvement.

SUPPORT DE BASKET PORTABLE

MODÈLE : ACE1401/ACE1401-120

VEVOR

Affordable. Reliable. Home Improvement.

PORTABLE BASKETBALL STAND

MODÈLE : ACE1401/ACE1401-120



Ceci est le mode d'emploi d'origine. Veuillez lire attentivement l'intégralité du manuel avant utilisation. VEVOR se réserve le droit d'interpréter clairement ce manuel d'utilisation. L'apparence du produit dépend du produit que vous avez reçu. Veuillez nous excuser de ne pas vous informer ultérieurement des mises à jour technologiques ou logicielles de notre produit.



Avertissement - Pour réduire le risque de blessure, l'utilisateur doit lire attentivement le manuel d'instructions.

INSTRUCTIONS

Merci beaucoup d'avoir choisi ce support de basket-ball portable. Veuillez lire toutes les instructions avant de l'utiliser. Ces informations vous aideront à obtenir les meilleurs résultats possibles.

AVERTISSEMENT:

Veuillez lire attentivement ce manuel avant d'utiliser le produit. Le non-respect de cette consigne peut entraîner des blessures graves.

PRÉCAUTIONS DE MONTAGE

1. L'assemblage doit suivre ces instructions. Un assemblage incorrect peut constituer un danger.
2. Portez des lunettes de sécurité et des gants de travail robustes pendant l'assemblage.
3. Ne montez pas lorsque vous êtes fatigué ou sous l'influence de l'alcool, de drogues ou de médicaments.
4. La capacité de poids et les autres capacités du produit s'appliquent uniquement à un produit entièrement et correctement assemblé.
5. Gardez la zone de montage propre et bien éclairée.
6. Gardez les spectateurs hors de la zone pendant le montage.
7. L'assemblage doit être effectué par des adultes uniquement.
8. **AVERTISSEMENT** : Ce produit contient de petites pièces. En cas d'ingestion, il existe un risque d'étouffement. Gardez ces petites pièces

hors de portée des enfants lorsque
assemblage!

Avis aux assembleurs :

Tous les systèmes de basket-ball, y compris ceux utilisés pour les expositions, doivent être assemblés et lestés conformément aux instructions. Le non-respect des instructions peut entraîner des blessures graves.

Veuillez lire tous les avertissements et mises en garde avant l'assemblage. Il est recommandé de surveiller les enfants lorsqu'ils jouent avec ce produit. Ce produit doit être assemblé par 2 adultes seulement !

Nous vous remercions d'avoir acheté l'un de nos nombreux produits de qualité. Nous sommes assurés que vous serez très satisfait de votre sélection.

PRÉCAUTIONS D'EMPLOI



AVERTISSEMENT:

POUR ÉVITER LES BLESSURES GRAVES ET LA MORT DUE AU BASCULEMENT :

1. Utiliser uniquement comme prévu. Ne vous asseyez pas et ne vous tenez pas debout sur le produit.
2. Inspectez avant chaque utilisation. Ne l'utilisez pas si des pièces sont desserrées ou endommagées.
3. Si des pièces manquent, sont cassées, endommagées ou usées, arrêtez d'utiliser cet article jusqu'à ce que les réparations soient effectuées et que des pièces de rechange d'origine soient installées .

AVERTISSEMENT:

Pour votre sécurité, veuillez



WARNING:
IMPROPER INSTALLATION
OR SWINGING ON THE RING
MAY CAUSE SERIOUS INJURY
OR DEATH

ne pas faire de dunk ou vous suspendre au panier de basket.

CONSERVEZ CES INSTRUCTIONS

1 AVIS

- Veuillez lire toutes les instructions avant de tenter d' installer ou d' assembler cet article. L'assemblage doit être effectué par des adultes uniquement.
- Reconfirmer que tout les boulons, les vis et les boutons sont bien fixés avant chaque utilisation.
- Ce produit est destiné à un usage extérieur.
- Si des pièces manquent, sont cassées, endommagées ou usées, cessez d'utiliser cet article jusqu'à ce que des réparations soient effectuées et/ou que des pièces de rechange d'usine soient installées.



SAFETY INSTRUCTIONS



FAILURE TO FOLLOW THESE SAFETY INSTRUCTIONS MAY RESULT IN SERIOUS INJURY OR PROPERTY DAMAGE AND WILL VOID WARRANTY.

To ensure safety, do not attempt to assemble this system without following the instructions carefully. Check entire box and inside all packing material for parts and/or additional instruction material. Before beginning assembly, read the instructions and identify parts using the hardware identifier and parts list in this document. Proper and complete assembly, use, and supervision are essential for proper operation and to reduce the risk of accident or injury. A high probability of serious injury exists if this system is not installed, maintained, and operated properly.

- If using a ladder during assembly, use extreme caution.
- 2 capable adults are recommended for this operation.
- Check base daily for leakage. Leaks will cause system to fall.
- Assemble the pole sections properly (if applicable). Failure to do so could cause the pole sections to separate during play or transport.
- The adjustable height from rim to floor is 1.15-2.1 m.

AVERTISSEMENT

Ne pas glisser, grimper ou jouer sur la base ou le poteau.

- Remplissez complètement la base selon les instructions du fabricant ou l'article basculer rapidement , provoquant des blessures graves.
- Ne laissez pas les enfants déplacer ou ajuster l' article.
- La surface sous la base doit être lisse et exempte de gravier ou d' autres objets. Les crevaisons peuvent provoquer fuite et pourrait provoquer le basculement de l'article.
- Vérifiez le poteau et toutes les pièces métalliques pour détecter la rouille une fois par mois. Enlever complètement la rouille et repeindre avec de l'émail extérieur. Si la rouille a pénétré une pièce en acier, remplacez cette pièce immédiatement.
- Vérifiez l'article avant chaque utilisation pour un ballast approprié, lâche matériel, instabilité, et des signes de corrosion , et réparer avant utilisation . Ne jouez jamais sur un équipement endommagé.

- Ne grimpez pas sur la base ou sur la structure en général, car cela pourrait entraîner des blessures graves.
- Ne pas trop serrez le matériel car cela pourrait endommager la structure du produit.
- Le réglage et le déplacement du jeu de basket doivent être effectués par des adultes.
- Placez toujours la base de l' ensemble sur une surface plane.
- L'ensemble nécessite deux personnes pour l'assemblage.
- Vérifiez régulièrement la base pour détecter toute fuite avant de jouer.

LISTE DES pièces

Main Parts

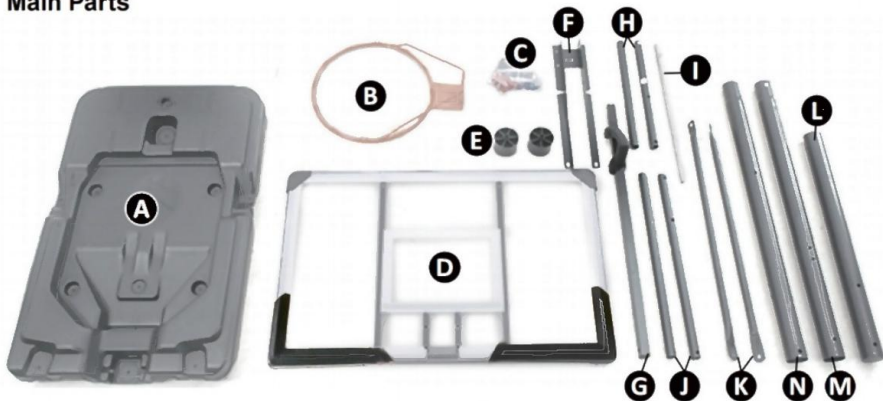

No.	Item	Qty.
A	Base	1
B	Rim	1
C	Net	1
D	Backboard	1
E	Base Wheel	2

No.	Item	Qty.
F	Backboard Bracket	1
G	Outer Lifting Rod	1
H	Short Backboard Brace	2
I	Wheel Pin	1
J	Long Backboard Brace	2
K	Diagonal Tie Rods	2
L	Telescopic Upper Rod	1
M	Telescopic Middle Rod	1
N	Telescopic Lower Rod	1
O	Weight Bag	1

Fastener Package

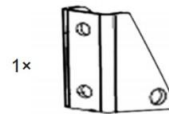
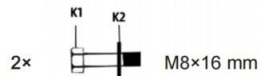
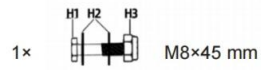
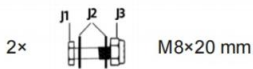
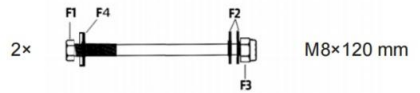
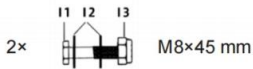
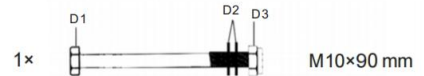
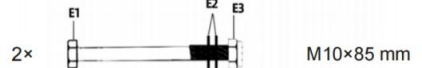
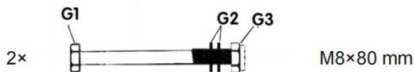
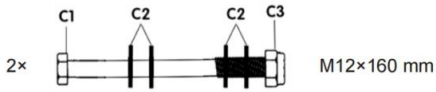
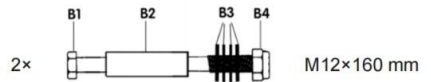
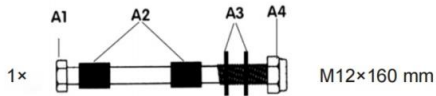

Avertissement

- Utilisez TOUJOURS un équipement de protection individuelle (EPI) adapté à votre tâche. Portez toujours l'ANS ! et une protection des yeux, des voies respiratoires et des mains approuvée par l'OSHA lors de l'installation de ce produit.
- D'autres équipements , tels que des protections auditives, de la tête et du corps , sont également nécessaires en fonction de votre travail, votre environnement de travail et vos autres équipements.
- Habillez-vous correctement pour le montage. Ne portez pas de vêtements amples ni de bijoux , et tenez vos cheveux, vêtements , gants, tuyaux et outils éloignés des pièces mobiles pendant le montage.
- NE PAS trop se pencher. Garder une bonne posture et un bon équilibre en tout temps.
- En cas d'accident ou de blessure, ayez une trousse de premiers secours et un appareil de communication (par exemple, un téléphone) facilement disponibles. Connaître l'emplacement des installations médicales d'urgence.
- Bien que les clés soient fournies, il est recommandé d'utiliser une perceuse électrique et des douilles pour assurer une étanchéité complète.
- Trois personnes sont nécessaires pour le montage et le réglage.
- Une fois le corps principal du support de basket-ball installé, assurez-vous que le produit est stable et privilégiez ensuite le remplissage avec du sable pour maintenir le produit droit et sécurisé.
- **NE LAISSEZ INSTALLER CE PRODUIT QUE PAR DES PROFESSIONNELS.**

Installation de la base

4. Choisissez une surface plane et sèche pour l'installation et la finition placement.



5. Insérez la partie conique de la tige télescopique centrale (M) dans la tige télescopique inférieure (N).



3. Alignez les trous des deux tiges et fixez-les avec le fourni boulon M10x85 mm, rondelle et écrou.

4. Insérez la tige installée ci-dessus dans la base (A) comme indiqué.



5. Insérez la goupille de roue (I) d'un côté de la base à l'autre, en faisant pivoter les roues (E) et tige. Remarque : une personne doit tenir le poteau. tandis que l'autre personne exécute l'action ci-dessus opérations.



6. Appliquez les extrémités des tirants diagonaux (k) sur le base à l'aide des vis M8x20 mm fournies rondelles et freins des noix.



7. Connectez les tirants diagonaux aux tiges installées tige à l'aide du boulon M10x90 mm et de



la rondelle. Et verrouillage noir.

Installation du panneau arrière et du rebord

1. Accrochez le filet (C) au bord (B) comme indiqué

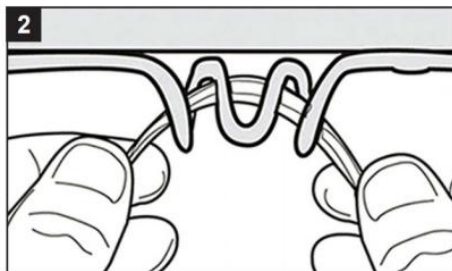
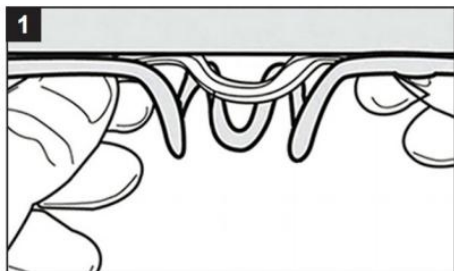

2. Placez le panneau arrière sur une boîte en bois solide.



6. Étendez le support du panneau arrière (F) jusqu'au l'angle indiqué et fixez-le à l'arrière conseil en utilisant des boulons M8x16 et rondelles.

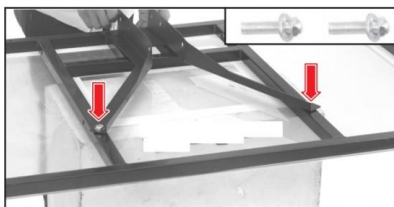

4. Alignez les trous de la jante et ceux du support de panneau arrière. et

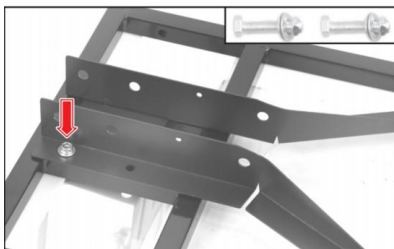

fixez-les avec 2 Boulons, rondelles et écrous M8x45.

7. Disposer les rondelles du bol, les boulons M8x120 mm et les ressorts 24x25x70 mm comme indiqué

8. Insérez-les dans les 2 trous restants sur la jante du côté de la jante du panneau arrière et serrez en utilisant 2 écrous M8.

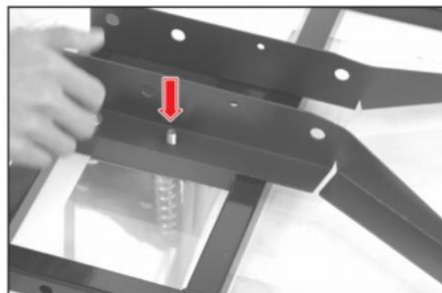

Installation du système de réglage

Installation du support de panneau arrière

5. Insérez le boulon M12x160 mm dans le trou de l'un des supports courts du panneau arrière (H) et mettez la rondelle M12 sur le boulon.

Remarque : Faites attention à la position du trou.

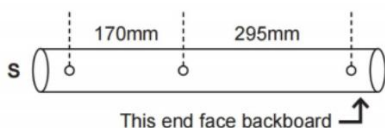

6. Fixez les deux supports courts du

panneau arrière au support à l'aide de 4 rondelles M12 et d'un écrou à travers le Douille 016x70 mm comme illustré.



7. Répétez les étapes 1 et 2 pour installer le panneau arrière long entretoise (J) à l'aide du boulon M12x160 mm, de 4 rondelles M12 et d'une douille $\varnothing 16 \times 70$ mm.

Remarque : faites attention à la position du trou.



8. Passez le boulon M1x160 mm à travers les 4 trous centraux des deux panneaux arrière courts entretoises et utilisez un écrou M10 pour le verrouiller.



5. Accrochez les extrémités des ressorts 04x35x129 mm sur le support et les autres extrémités sur le boulon M10 comme indiqué.

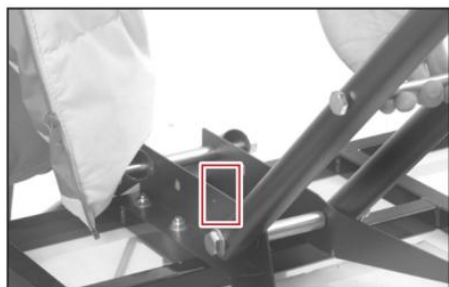

6. Utilisez un boulon M12x160 mm , des rondelles et un écrou pour connecter la tige supérieure télescopique (L) et le deux supports de panneau arrière courts.

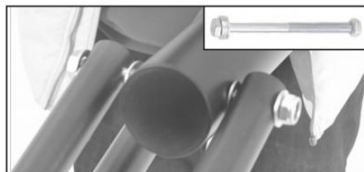

7. Utilisez le boulon M12x160 mm, 4 rondelles et un écrou pour connecter la tige supérieure télescopique et les deux longs supports du panneau arrière.

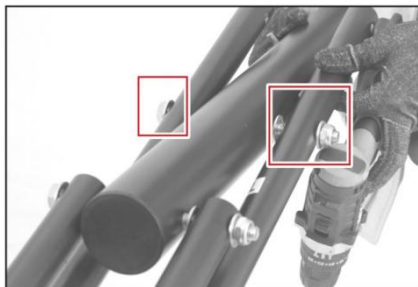

Installation du support de panneau arrière

2. Connectez l'extrémité supérieure de la tige de levage extérieure (G) jusqu'à l'extrémité du long support de panneau arrière en utilisant le boulon M12x160mm.

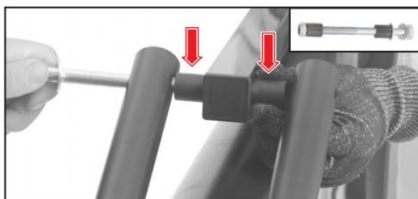

Remarque : les bagues 20x12 mm doivent être entre le long support du panneau arrière et le tige de levage extérieure.

2. Fixez le support triangulaire à la tige centrale en utilisant 2 boulons M8x80, rondelles et écrous.



Avertissement

- Soutenez le système comme indiqué pour le étape finale d'assemblage et de réglage.
- Il faut au moins trois personnes.

3. Appuyez le panier de basket sur une échelle ou un objet similaire.
4. Avec l'aide de plus de deux personnes, connectez la partie supérieure du système à la partie inférieure.
5. Fixez la tige supérieure dans la tige centrale à l'aide d'un boulon M10x85, d'une rondelle et d'un écrou.
6. Fixez la tige de levage au support triangulaire en utilisant un boulon M8x45 mm, une rondelle et un écrou.

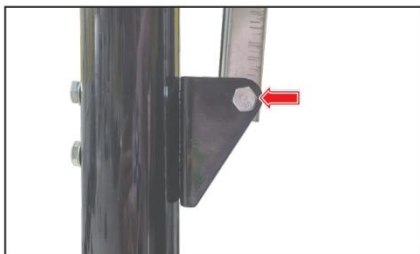

Remplissage de sable ou

d'eau

Avertissement

Deux personnes sont nécessaires pour maintenir le support de basket-ball pendant que l'eau ou le sable est ajouté .

Note:

Si le produit n'a pas besoin d'être déplacé fréquemment, le sable est préférable à l'eau, car l'eau gèle lorsque la température descend en dessous de 0 °C et peut endommager la base. Cependant, si suppression le sable est nécessaire, démontez d'abord la base du système.

1. Sécuriser le système avec l'aide d'au moins deux personnes
2. Ouvrez le couvercle de la base et remplissez-le de sable ou d'eau .
3. Arrêtez lorsque la quantité requise a été remplie.

Note:

- Le montant peut varier.
- Arrêtez-vous lorsque la stabilité maximale est atteinte.
- Il est recommandé d'utiliser un entonnoir pour ajouter de l'eau ou du sable.

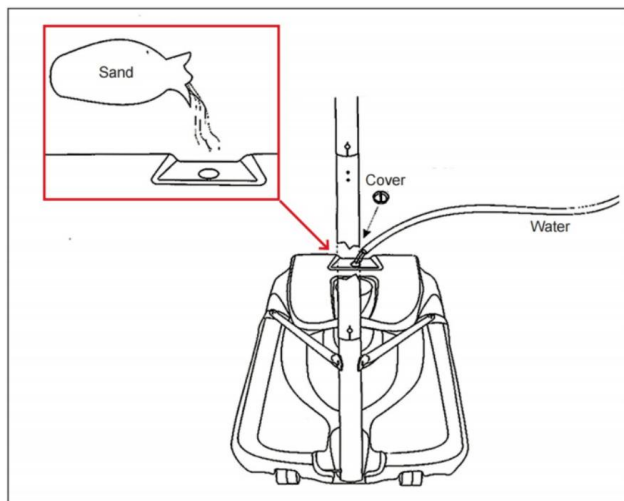

Remarque : il est recommandé de remplir le sac de poids avec du sable et de le placer sur la base pour assurer la stabilité .

AJUSTEMENT

Pour régler la hauteur de la jante,

1. Maintenez le levier et poussez la poignée vers le haut ou vers le bas.
2. Relâchez le levier lorsque la jante est réglée à la hauteur souhaitée

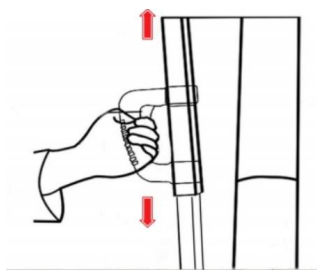

Note:

Réglez la jante au niveau le plus bas avant de vous déplacer.
Déplacez-vous au bon endroit puis soulevez lentement la jante .

ENTRETIEN

- Vérifiez régulièrement toutes les pièces du système de basket-ball, y compris le panier, le filet, le panneau arrière, les tiges et base. Vérifiez les signes d'usure, de rouille ou de dommages.
- Vérifiez et serrez périodiquement toutes les fixations pour assurer la stabilité.
- En cas d'utilisation en extérieur, protéger les pièces métalliques des intempéries. Appliquer un spray silicone ou une huile légère sur parties métalliques exposées. Si de la rouille apparaît, poncez-la doucement et appliquez une peinture antirouille.
- Maintenez le panneau arrière propre. Pour les panneaux arrière en acrylique ou en polycarbonate, évitez les nettoyants abrasifs .
- Vérifiez régulièrement le niveau d'eau ou de sable pour vous assurer que la quantité requise est maintenue. Vidangez learroser avant les températures de congélation pour éviter que la base ne se fissure.
- Si vous ne comptez pas l'utiliser pendant une longue période, égouttez l'eau et conservez-la dans un endroit sec et frais.

leurs enfants pendant le jeu . Ne convient pas aux enfants de moins de 3 ans. Pour votre sécurité, ne pas faire de dunk ni se suspendre au panier de basket.

Fabricant : Taizhou Ace Sports Products Co., Ltd.

Adresse : No. 3, Jin Dong Road, Jing Tai Road Sub-district, Hailing District, Taizhou City, Shandong, Chine.

Importé en Australie : SIHAO PTY LTD. 1 ROKEVA STREET, ASTWOOD, NSW 2122, Australie

Importé aux États-Unis : Sanven Technology Ltd. Suite 250, 9166 Anaheim Place, Rancho Cucamonga, CA 91730

UK	REP
-----------	------------

YH CONSULTING LIMITED. C/O YH Consulting Limited Office 147, Centurion House, London Road, Staines-upon-Thames, Surrey, TW18 4AX

EC	REP
-----------	------------

E-CrossStu GmbH
Mainzer Landstr.69,
60329 Frankfurt am Main.



VEVOR

Affordable. Reliable. Home Improvement.

TRAGBARER BASKETBALLSTÄNDER

MODELL: ACE1401/ACE1401-120

VEVOR

Affordable. Reliable. Home Improvement.

PORTABLE BASKETBALL STAND

MODELL: ACE1401/ACE1401-120



Dies ist die Originalanleitung. Bitte lesen Sie alle Anweisungen sorgfältig durch, bevor Sie das Gerät in Betrieb nehmen. VEVOR behält sich eine klare Auslegung unserer Bedienungsanleitung vor. Das Aussehen des Produkts hängt vom gelieferten Produkt ab. Bitte haben Sie Verständnis dafür, dass wir Sie nicht erneut über Technologie- oder Software-Updates informieren.



Warnung: Um das Verletzungsrisiko zu verringern, muss der Benutzer die Bedienungsanleitung sorgfältig lesen.

ANWEISUNGEN

Vielen Dank, dass Sie sich für diesen tragbaren Basketballständer entschieden haben. Bitte lesen Sie vor der Verwendung alle Anweisungen. Die Informationen helfen Ihnen, die bestmöglichen Ergebnisse zu erzielen.

WARNUNG:

Bitte lesen Sie dieses Handbuch sorgfältig durch, bevor Sie das Produkt verwenden. Andernfalls kann es zu schweren Verletzungen kommen.

VORSICHTSMASSNAHMEN BEI DER MONTAGE

1. Beim Zusammenbau müssen diese Anweisungen befolgt werden. Eine falsche Montage kann eine Gefahr darstellen.
2. Tragen Sie während der Montage eine Schutzbrille und strapazierfähige Arbeitshandschuhe.
3. Nicht zusammenbauen, wenn Sie müde sind oder unter dem Einfluss von Alkohol, Drogen oder Medikamenten stehen.
4. Gewichtskapazität und andere Produktfähigkeiten gelten nur für ein vollständig und korrekt montiertes Produkt.
5. Halten Sie den Versammlungsbereich sauber und gut beleuchtet.
6. Halten Sie während der Montage unbeteiligte Personen vom Bereich fern.

7. Die Montage sollte nur von Erwachsenen durchgeführt werden.

8. **WARNUNG:** Dieses Produkt enthält Kleinteile. Beim Verschlucken besteht Erstickungsgefahr. Halten Sie diese Kleinteile von Kindern fern, wenn

Zusammenbau!

Hinweis für Monteure:

Alle Basketballsyste me, auch die für Displays , müssen gemäß Anleitung zusammengebaut und beschwert werden. Die Nichtbeachtung der Anweisungen kann zu schweren Verletzungen führen.

Bitte lesen Sie vor der Montage alle Warn- und Vorsichtshinweise . Es wird empfohlen, Kinder beim Spielen mit diesem Produkt zu beaufsichtigen.

Dieses Produkt darf nur von 2 Erwachsenen zusammengebaut werden!

Wir freuen uns, dass Sie eines unserer vielen tollen Produkte gekauft haben. Wir sind überzeugt, dass Sie mit Ihrer Auswahl sehr zufrieden sein werden.

VORSICHTSMASSNAHMEN BEI DER VERWENDUNG



WARNUNG:

UM SCHWERE VERLETZUNGEN UND TOD DURCH UMKIPPEN ZU VERMEIDEN:

1. Nur bestimmungsgemäß verwenden. Setzen oder stellen Sie sich nicht auf das Produkt.
2. Vor jedem Gebrauch prüfen. Verwenden Sie es nicht, wenn Teile lose oder beschädigt sind.
3. Wenn Teile fehlen, kaputt, beschädigt oder abgenutzt sind, verwenden Sie diesen Artikel nicht mehr, bis die Reparaturen durchgeführt und die entsprechenden Ersatzteile eingebaut wurden.

WARNUNG:

Zu Ihrer eigenen Sicherheit sollten Sie nicht dunken oder am Basketballkorb hängen.



WARNING:
IMPROPER INSTALLATION
OR SWINGING ON THE RING
MAY CAUSE SERIOUS INJURY
OR DEATH

BEWAHREN SIE DIESE ANWEISUNGEN AUF

① HINWEIS

- Bitte lesen Sie alle Anweisungen, bevor Sie versuchen, diesen Artikel zu installieren oder zusammenzubauen. Die Montage sollte nur von Erwachsenen durchgeführt werden.
- Bestätigen Sie erneut, dass alle Überprüfen Sie vor jedem Gebrauch, ob Bolzen, Schrauben und Knöpfe fest angezogen sind.
- Dieses Produkt ist für den Einsatz im Freien vorgesehen.
- Wenn Teile fehlen, kaputt, beschädigt oder abgenutzt sind, verwenden Sie diesen Artikel nicht mehr, bis Reparaturen durchgeführt und/oder werkseitig Ersatzteile eingebaut wurden.



SAFETY INSTRUCTIONS



FAILURE TO FOLLOW THESE SAFETY INSTRUCTIONS MAY RESULT IN SERIOUS INJURY OR PROPERTY DAMAGE AND WILL VOID WARRANTY.

To ensure safety, do not attempt to assemble this system without following the instructions carefully. Check entire box and inside all packing material for parts and/or additional instruction material. Before beginning assembly, read the instructions and identify parts using the hardware identifier and parts list in this document. Proper and complete assembly, use, and supervision are essential for proper operation and to reduce the risk of accident or injury. A high probability of serious injury exists if this system is not installed, maintained, and operated properly.

- If using a ladder during assembly, use extreme caution.
- 2 capable adults are recommended for this operation.
- Check base daily for leakage. Leaks will cause system to fall.
- Assemble the pole sections properly (if applicable). Failure to do so could cause the pole sections to separate during play or transport.
- The adjustable height from rim to floor is 1.15-2.1 m.

WARNUNG

Nicht auf Sockeln oder Stangen rutschen, klettern oder spielen.

- Füllen Sie den Boden vollständig gemäß den Anweisungen des Herstellers, sonst wird der Artikel kippen, was zu schweren Verletzungen führen kann.
- Erlauben Sie Kindern nicht, den Artikel zu bewegen oder zu verstellen.
- Die Oberfläche unter der Basis muss glatt und frei von Kies oder anderen Gegenständen sein. Einstiche können verursachen Auslaufen und könnte dazu führen, dass der Artikel umkippt.
- Überprüfen Sie die Stange und alle Metallteile einmal im Monat auf Rost. Rost vollständig entfernen und mit Außenlack neu streichen. Wenn Rost in ein Stahlteil eingedrungen ist, Ersetzen Sie dieses Teil sofort.
- Überprüfen Sie den Artikel vor jedem Gebrauch auf ordnungsgemäße Ballastierung, lose Hardware, Instabilität, und Anzeichen von Korrosion, und reparieren Sie es vor der Verwendung. Spielen Sie niemals auf beschädigten Geräten.

- Klettern Sie nicht auf den Sockel oder die Struktur im Allgemeinen, da dies zu schweren Verletzungen führen kann.
- Nicht über Ziehen Sie die Hardware fest, da dies die Produktstruktur beschädigen kann.
- Das Einstellen und Verschieben des Korbsets muss von Erwachsenen durchgeführt werden.
- Stellen Sie die Basis des Sets immer auf eine ebene Fläche.
- Für die Montage des Sets sind zwei Personen erforderlich.
- Überprüfen Sie die Basis vor dem Spielen regelmäßig auf Undichtigkeiten.

Teileliste

Main Parts

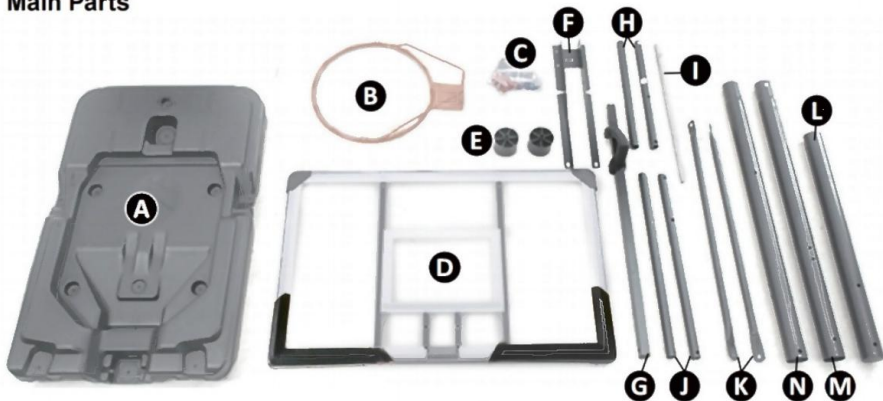

No.	Item	Qty.
A	Base	1
B	Rim	1
C	Net	1
D	Backboard	1
E	Base Wheel	2

No.	Item	Qty.
F	Backboard Bracket	1
G	Outer Lifting Rod	1
H	Short Backboard Brace	2
I	Wheel Pin	1
J	Long Backboard Brace	2
K	Diagonal Tie Rods	2
L	Telescopic Upper Rod	1
M	Telescopic Middle Rod	1
N	Telescopic Lower Rod	1
O	Weight Bag	1

Fastener Package

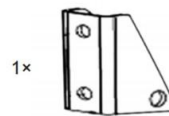
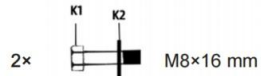
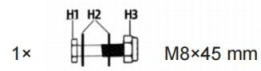
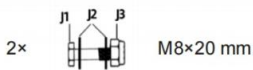
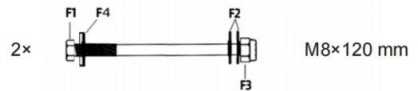
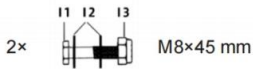
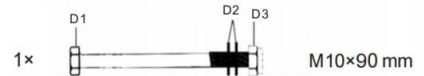
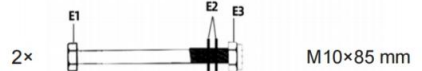
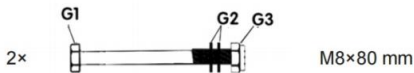
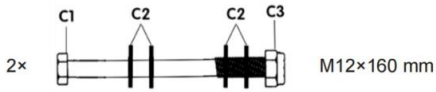
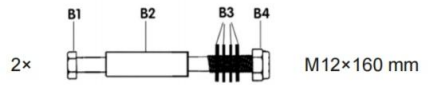
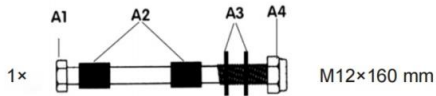

Warnung

- Verwenden Sie **IMMER** die für Ihre Aufgabe geeignete persönliche Schutzausrüstung (PSA). Tragen Sie immer **ANS!** und von der OSHA zugelassener Augen-, Atem- und Handschutz während der Installation dieses Produkts.
- Je nach Einsatzgebiet sind auch weitere Schutzausrüstungen wie Gehör-, Kopf- und Körperschutz erforderlich . Ihre Arbeit, Arbeitsumgebung und andere Geräte.
- Tragen Sie für die Montage angemessene Kleidung. Tragen Sie keine weite Kleidung oder Schmuck und halten Sie während der Montage Haare, Kleidung , Handschuhe, Schläuche und Werkzeuge von beweglichen Teilen fern.
- **NICHT** zu weit greifen. Sorgen Sie stets für einen sicheren Stand und das Gleichgewicht.
- Im Falle eines Unfalls oder einer Verletzung sollten Sie einen Erste-Hilfe-Kasten und ein Kommunikationsgerät (z. B. ein Telefon) dabei haben. leicht verfügbar. Informieren Sie sich über die Standorte medizinischer Notfalleinrichtungen.
- Obwohl die Schraubenschlüssel mitgeliefert werden, wird empfohlen, eine elektrische Bohrmaschine und Steckschlüssel zu verwenden, um Stellen Sie sicher, dass alles fest sitzt.
- Für die Montage und Einstellung sind drei Personen erforderlich.
- Nachdem der Hauptkörper des Basketballständers installiert ist, stellen Sie sicher, dass das Produkt stabil ist und Füllen Sie das Produkt anschließend vorrangig mit Sand, um es aufrecht und sicher zu halten.
- **LASSEN SIE DIESES PRODUKT NUR VON FACHKRÄFTEN INSTALLIEREN.**

Installieren der Basis

7. Wählen Sie eine flache , trockene Oberfläche für die Installation und die Endbearbeitung. Platzierung.



8. Stecken Sie den konischen Teil der mittleren Teleskopstange (M) in die untere Teleskopstange (N).



3. Richten Sie die Löcher der beiden Stangen aus und befestigen Sie sie mit dem mitgelieferte M10x85 mm Schraube, Unterlegscheibe und Mutter.

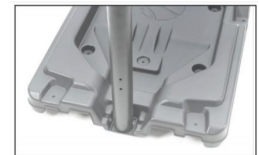

4. Stecken Sie die oben installierte Stange wie gezeigt in die Basis (A).



5. Führen Sie den Radstift (I) von einer Seite des Basis zur anderen, schwenken Sie die Räder (E) und Stange.



Hinweis: Eine Person muss die Stange halten während die andere Person die oben genannten Schritte ausführt Operationen.

6. Die Enden der diagonalen Zugstangen (k) an den



Basis mit den mitgelieferten M8x20 mm Schrauben Unterlegscheiben und Schloss Nüsse.

7. Verbinden Sie die diagonalen Zugstangen mit den installierten Stange mit der M10x90 mm Schraube, Unterlegscheibe. Und sperren Nuss.

Installieren des Backboards und des Rings

1. Haken Sie das Netz (C) wie abgebildet an der Felge (B) ein

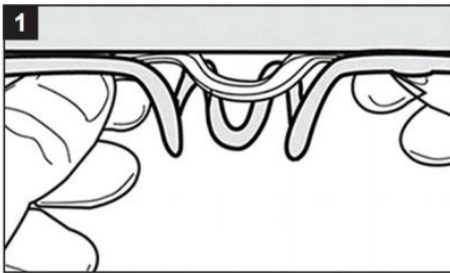

2. Legen Sie das Backboard auf eine stabile Holzkiste.

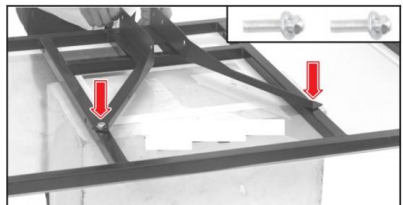

9. Erweitern Sie die Rückwandhalterung (F) auf die gezeigten Winkel und befestigen Sie es an der Rückseite Planke mit M8x16 Schrauben und Unterlegscheiben.



4. Richten Sie die Löcher der Felge und die Löcher auf der Rückwandhalterung. und befestigen Sie sie mit 2 M8x45-Schrauben, Unterlegscheiben und Muttern.

9. Ordnen Sie die Schüsselscheiben, M8x120 mm Schrauben und 24x25x70 mm Federn wie gezeigt an

10. Stecken Sie sie von der Randseite des Backboards in die verbleibenden 2 Löcher am Rand und ziehen Sie sie fest Befestigen Sie diese mit 2 M8-Muttern.



Einbau des Verstellsystems

Installieren der Rückwandstrebe

9. Setzen Sie die M12x160 mm Schraube in das Loch eine der kurzen Rückwandstreben (H) und Setzen Sie die M12-Unterlegscheibe auf die Schraube.



Hinweis: Achten Sie auf die Position des Lochs.

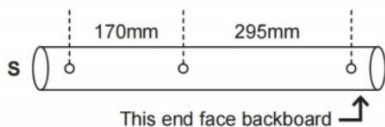

10. Befestigen Sie die beiden kurzen Rückwandstreben mit 4 M12-Unterlegscheiben und einer Mutter

durch die $\varnothing 16 \times 70$ mm Buchse wie abgebildet.



11. Wiederholen Sie die Schritte 1-2, um das lange Rückbrett zu installieren Strebe (J) mit der M12x160 mm Schraube, 4 M12 Unterlegscheiben und einer $\varnothing 16 \times 70$ mm Buchse.

Hinweis: Achten Sie auf die Position des Lochs.



12. Führen Sie die M1x160 mm Schraube durch die 4 mittleren Löcher der beiden kurzen Rückwände Streben und verwenden Sie eine M10-Mutter zum Feststellen.



5. Haken Sie die Enden der $04 \times 35 \times 129$ mm großen Federn an der Halterung und die anderen Enden wie gezeigt an der M10-Schraube ein.

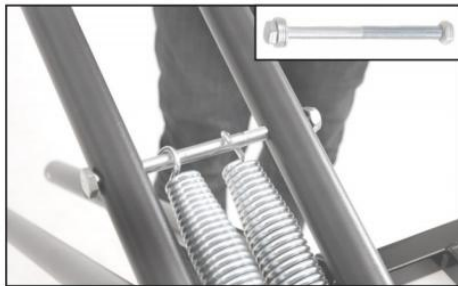
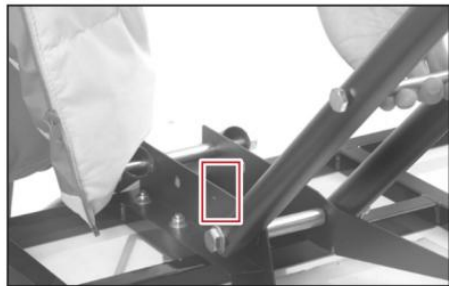

6. Verwenden Sie M12x160 mm Bolzen , Unterlegscheiben und Muttern, um die obere Teleskopstange (L) und die zwei kurze Rückwandstreben.

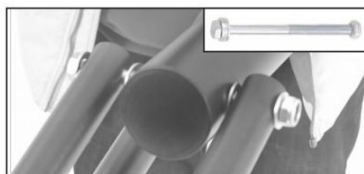

7. Verwenden Sie die M12x160 mm Schraube, 4 Unterlegscheiben und eine Mutter zur Verbindung der oberen Teleskopstange und die beiden langen Rückwandstreben.

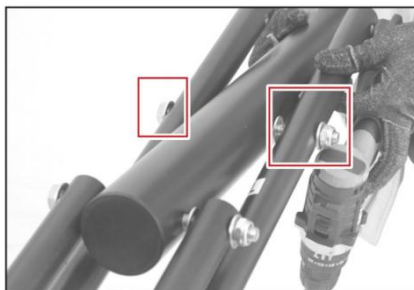

Installieren der Rückwandstrebe

3. Verbinden Sie das obere Ende der äußeren Hubstange (G) bis zum Ende der langen Rückwandstrebe mit die M12x160mm Schraube.

Hinweis: Die 20x12 mm Buchsen

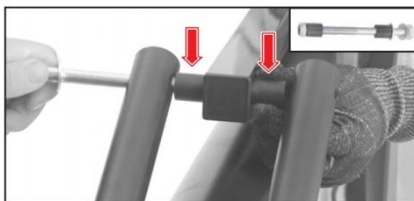

müssen zwischen der langen Rückwandstrebe und dem äußere Hubstange.
2. Befestigen Sie die Dreieckshalterung an der mittleren Stange mit 2 M8x80-Schrauben, Unterlegscheiben und Muttern.

Warnung

- Unterstützen Sie das System wie gezeigt für die letzter Montageschritt und Einstellung.
- Es werden mindestens drei Personen benötigt.

3. Lehnen Sie den Basketballkorb an eine Leiter oder einen ähnlichen Gegenstand.

4. Verbinden Sie mit Hilfe von mehr als zwei Personen den oberen Teil des Systems mit dem unteren Teil.

5. Befestigen Sie die obere Stange mit einer M10x85-Schraube, einer Unterlegscheibe und einer Mutter an der mittleren Stange.

6. Befestigen Sie die Hubstange an der Dreieckshalterung mit einer M8x45 mm Schraube , Unterlegscheibe und Mutter.

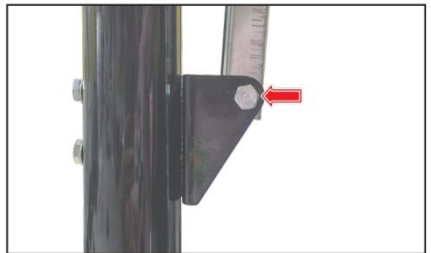

Einfüllen von Sand oder

Wasser

Warnung

Zum Halten des Basketballständers während der Wasser- oder Sandbefüllung sind zwei Personen erforderlich .

Notiz:

Wenn das Produkt nicht häufig bewegt werden muss, ist Sand besser als Wasser, da Wasser bei Temperaturen unter 0 °C gefriert und den Untergrund beschädigen kann. Wenn jedoch Entfernen der Sand wird benötigt, Demontieren Sie zuerst die Basis vom System.

1. Sichern Sie das System mit Hilfe von mindestens zwei Personen

2. Öffnen Sie die Abdeckung der Basis und füllen Sie sie mit Sand oder Wasser .

3. Stoppen Sie, wenn die erforderliche Menge eingefüllt ist.

Notiz:

- Die Menge kann variieren.
- Stoppen Sie, wenn die maximale Stabilität erreicht ist.
- Es wird empfohlen, zum Hinzufügen von Wasser oder Sand einen Trichter zu verwenden.

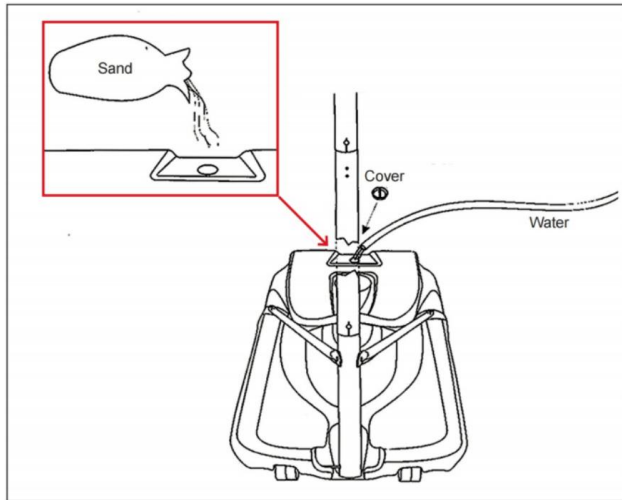

Hinweis: Es wird empfohlen, den Gewichtssack mit Sand zu füllen und auf die Basis zu legen, um die Stabilität zu gewährleisten .

EINSTELLUNG

Um die Höhe der Felge einzustellen,

1. Halten Sie den Hebel fest und drücken Sie den Griff nach oben oder unten.
2. Lassen Sie den Hebel los, wenn die Felge auf die gewünschte Höhe eingestellt ist

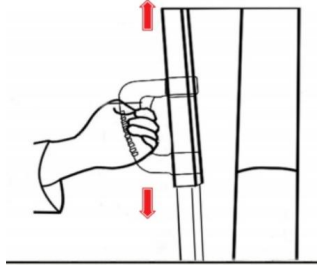

Notiz:

Stellen Sie die Felge vor dem Bewegen auf die niedrigste Stufe ein.
Bewegen Sie sich an die richtige Stelle und heben Sie den Rand langsam an .

WARTUNG

- Überprüfen Sie regelmäßig alle Teile des Basketballsystems, einschließlich Ring, Netz, Rückwand, Stangen und Überprüfen Sie die Basis auf Anzeichen von Verschleiß, Rost oder Beschädigung.
- Überprüfen und ziehen Sie regelmäßig alle Befestigungselemente fest, um die Stabilität zu gewährleisten.
- Bei Verwendung im Freien Metallteile vor Witterungseinflüssen schützen. Silikonspray oder leichtes Öl auf freiliegende Metallteile. Sollte dennoch Rost auftreten, schleifen Sie ihn vorsichtig ab und tragen Sie eine rostbeständige Farbe auf.
- Halten Sie das Backboard sauber. Vermeiden Sie bei Backboards aus Acryl oder Polycarbonat Scheuermittel .
- Überprüfen Sie regelmäßig den Wasser- oder Sandstand, um sicherzustellen, dass die erforderliche Menge erhalten bleibt. Wasser vor dem Gefrierpunkt, um ein Reißen des Bodens zu verhindern.
- Bei längerer Nichtbenutzung das Wasser abgießen und an einem trockenen und kühlen Ort aufbewahren.

ihre Kinder beim Spielen stets begleiten . Nicht für Kinder unter 3 Jahren geeignet. Zu Ihrer Sicherheit nicht in den Basketballkorb dunken oder daran hängen.

Hersteller: Taizhou Ace Sports Products Co., Ltd.

Adresse: Nr. 3, Jin Dong Road, Unterbezirk Jing Tai Road, Bezirk Hailing, Stadt Taizhou, Shandong, China.

Importiert nach AUS: SIHAO PTY LTD. 1 ROKEVA STREETEASTWOOD NSW 2122 Australien

Importiert in die USA: Sanven Technology Ltd. Suite 250, 9166 Anaheim Place, Rancho Cucamonga, CA 91730

UK	REP
-----------	------------

YH CONSULTING LIMITED. C/O YH Consulting Limited Office 147, Centurion House, London Road, Staines-upon-Thames, Surrey, TW18 4AX

EC	REP
-----------	------------

E-CrossStu GmbH
Mainzer Landstr.69,
60329 Frankfurt am Main.



VEVOR

Affordable. Reliable. Home Improvement.

SUPPORTO PORTATILE PER CANESTRO DA BASKET

MODELLO: ACE1401/ACE1401-120

VEVOR

Affordable. Reliable. Home Improvement.

PORTABLE BASKETBALL STAND

MODELLO: ACE1401/ACE1401-120



Queste sono le istruzioni originali, si prega di leggere attentamente tutte le istruzioni del manuale prima dell'uso. VEVOR si riserva la piena interpretazione del proprio manuale utente. L'aspetto del prodotto dipenderà dal prodotto ricevuto. Vi preghiamo di scusarci se non vi informeremo più in caso di aggiornamenti tecnologici o software sul nostro prodotto.



Avvertenza: per ridurre il rischio di lesioni, l'utente deve leggere attentamente il manuale di istruzioni.

ISTRUZIONI

Grazie mille per aver scelto questo canestro da basket portatile. Si prega di leggere attentamente tutte le istruzioni prima di utilizzarlo. Le informazioni ti aiuteranno a raggiungere i migliori risultati possibili.

AVVERTIMENTO:

Si prega di leggere attentamente il presente manuale prima di utilizzare il prodotto. La mancata osservanza di questa precauzione può causare gravi lesioni.

PRECAUZIONI DI MONTAGGIO

1. Per assemblare è necessario seguire queste istruzioni. Un montaggio non corretto può rappresentare un pericolo.
2. Indossare occhiali protettivi e guanti da lavoro resistenti durante il montaggio.
3. Non montare quando si è stanchi o sotto l'effetto di alcol, droghe o medicinali.
4. La capacità di peso e le altre caratteristiche del prodotto si applicano solo a un prodotto completamente e correttamente assemblato.
5. Mantenere l'area di assemblaggio pulita e ben illuminata.
6. Tenere gli astanti fuori dall'area durante l'assemblaggio.
7. Il montaggio deve essere effettuato solo da adulti.
8. **AVVERTENZA:** Questo prodotto contiene piccole parti. Se ingerito, può

representare un rischio di soffocamento. Tenere queste piccole parti lontano dalla portata dei bambini quando assemblaggio!

Avviso ai partecipanti al convegno:

Tutti i sistemi da basket, compresi quelli utilizzati per le esposizioni, devono essere assemblati e zavorrati secondo le istruzioni. La mancata osservanza delle istruzioni potrebbe causare gravi lesioni.

Si prega di leggere tutte le avvertenze e le precauzioni prima del montaggio. Si raccomanda di sorvegliare i bambini mentre giocano con questo prodotto. Questo prodotto deve essere assemblato solo da 2 adulti! Vi ringraziamo per aver acquistato uno dei nostri numerosi prodotti di qualità. Siamo certi che sarete molto soddisfatti della vostra scelta.

PRECAUZIONI D'USO



AVVERTIMENTO:

PER PREVENIRE LESIONI GRAVI E MORTALI DOVUTE AL RIBALTAMENTO:

1. Utilizzare solo come previsto. Non sedersi o salire sul prodotto.
2. Ispezionare prima di ogni utilizzo. Non utilizzarlo se alcune parti sono allentate o danneggiate.
3. Se qualche parte risulta mancante, rotta, danneggiata o usurata, interrompere l'uso dell'articolo finché non saranno state effettuate le riparazioni e non saranno state installate le parti di ricambio necessarie.

AVVERTIMENTO:

**Per la vostra sicurezza, vi
preghiamo di non**



WARNING:
IMPROPER INSTALLATION
OR SWINGING ON THE RING
MAY CAUSE SERIOUS INJURY
OR DEATH

schacciare o appendervi al canestro da basket.

CONSERVARE QUESTE ISTRUZIONI

① AVVISIO

- Leggere attentamente tutte le istruzioni prima di provare a installare o assemblare questo articolo. Il montaggio deve essere effettuato solo da adulti.
- Riconfermare che tutto bulloni, viti e manopole siano ben serrati prima di ogni utilizzo.
- Questo prodotto è destinato all'uso esterno.
- Se qualche parte risulta mancante, rotta, danneggiata o usurata, interrompere l'uso dell'articolo finché non saranno state effettuate le riparazioni e/o non saranno installate parti di ricambio di fabbrica.



SAFETY INSTRUCTIONS



FAILURE TO FOLLOW THESE SAFETY INSTRUCTIONS MAY RESULT IN SERIOUS INJURY OR PROPERTY DAMAGE AND WILL VOID WARRANTY.

To ensure safety, do not attempt to assemble this system without following the instructions carefully. Check entire box and inside all packing material for parts and/or additional instruction material. Before beginning assembly, read the instructions and identify parts using the hardware identifier and parts list in this document. Proper and complete assembly, use, and supervision are essential for proper operation and to reduce the risk of accident or injury. A high probability of serious injury exists if this system is not installed, maintained, and operated properly.

- If using a ladder during assembly, use extreme caution.
- 2 capable adults are recommended for this operation.
- Check base daily for leakage. Leaks will cause system to fall.
- Assemble the pole sections properly (if applicable). Failure to do so could cause the pole sections to separate during play or transport.
- The adjustable height from rim to floor is 1.15-2.1 m.

AVVERTIMENTO

Non scivolare, arrampicarsi o giocare sulla base o sul palo.

- Riempire completamente la base secondo le istruzioni del produttore o l'articolo sarà ribaltarsi rapidamente , causando gravi lesioni personali.
- Non permettere ai bambini di spostare o regolare l'articolo.
- La superficie sotto la base deve essere liscia e priva di ghiaia o altri oggetti. Le forature possono causare perdite e potrebbero causare il ribaltamento dell'oggetto.
- Controllare una volta al mese che il palo e tutte le parti metalliche non siano arrugginite . Rimuovere completamente la ruggine e riverniciare con smalto per esterni. Se la ruggine è penetrata in qualsiasi parte in acciaio, sostituire immediatamente quella parte.
- Controllare l'articolo prima di ogni utilizzo per verificare la corretta zavorra, sciolto hardware, instabilità, e segni di corrosione , e riparare prima dell'uso . Non giocare mai su attrezzature danneggiate.
- Non salire sulla base o sulla struttura in generale, poiché ciò potrebbe causare gravi lesioni.
- Non esagerare stringere la ferramenta poiché ciò potrebbe danneggiare la struttura del prodotto.
- La regolazione e lo spostamento del set da basket devono essere effettuati da adulti.
- Posizionare sempre la base del set su una superficie piana.
- Per il montaggio del set sono necessarie due persone.
- Prima di giocare, controllare regolarmente la base per verificare che non vi siano perdite.

ELENCO DELLE parti

Main Parts

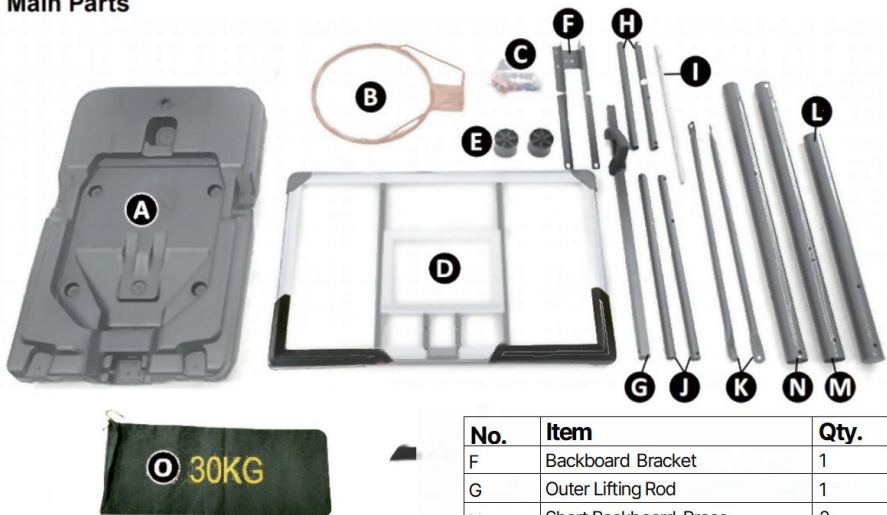

No.	Item	Qty.
A	Base	1
B	Rim	1
C	Net	1
D	Backboard	1
E	Base Wheel	2

No.	Item	Qty.
F	Backboard Bracket	1
G	Outer Lifting Rod	1
H	Short Backboard Brace	2
I	Wheel Pin	1
J	Long Backboard Brace	2
K	Diagonal Tie Rods	2
L	Telescopic Upper Rod	1
M	Telescopic Middle Rod	1
N	Telescopic Lower Rod	1
O	Weight Bag	1

Fastener Package

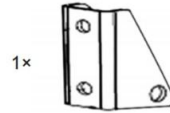
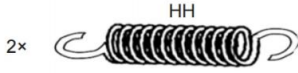
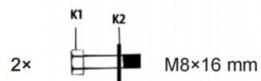
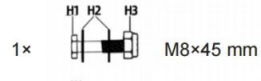
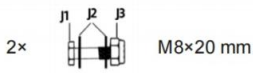
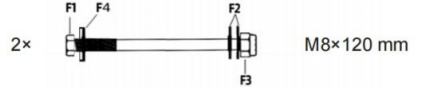
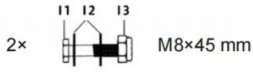
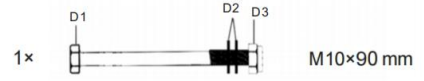
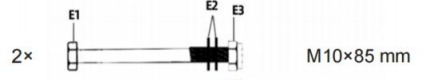
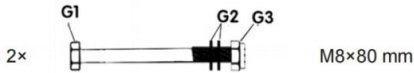
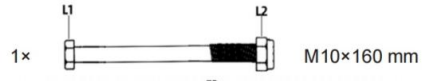
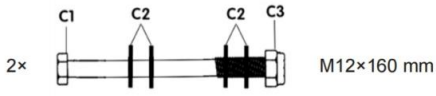
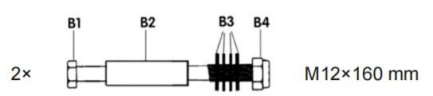
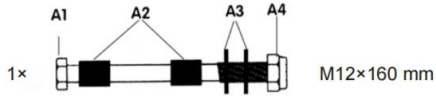

Avvertimento

- Utilizzare SEMPRE dispositivi di protezione individuale (DPI) adatti al proprio compito. Indossare sempre ANS! e protezioni per occhi, vie respiratorie e mani approvate dall'OSHA durante l'installazione di questo prodotto.
- altre attrezzature , come protezioni per le orecchie, la testa e il corpo , a seconda il tuo lavoro, l'ambiente di lavoro e altre attrezzature.
- Indossare abiti adeguati per il montaggio. Non indossare abiti larghi o gioielli e tenere capelli, vestiti , guanti, tubi flessibili e attrezzi lontani dalle parti mobili durante il montaggio.
- NON sbilanciarti troppo. Mantieni sempre un appoggio e un equilibrio adeguati.
- In caso di incidente o infortunio, avere un kit di pronto soccorso e un dispositivo di comunicazione (ad esempio, un telefono) facilmente reperibili. Conoscere l'ubicazione delle strutture mediche di emergenza.
- Sebbene le chiavi siano fornite, si consiglia di utilizzare un trapano elettrico e delle bussole per garantire la tenuta completa.
- Per il montaggio e la regolazione sono necessarie tre persone.
- Dopo aver installato il corpo principale del supporto da basket, assicurarsi che il prodotto sia stabile e quindi dare priorità al riempimento con sabbia per mantenere il prodotto in posizione verticale e sicuro.
- **LASCIA CHE QUESTO PRODOTTO SIA INSTALLATO SOLO DA PROFESSIONISTI.**

Installazione della base

10. Scegliere una superficie asciutta e pulita per l'installazione e la finitura finale posizionamento.



11. Inserire la parte conica dell'asta telescopica centrale (M) nell'asta telescopica inferiore (N).



3. Allineare i fori delle due aste e fissarli con il bullone M10x85 mm, rondella e dado forniti.

4. Inserire l'asta installata sopra nella base (A) come mostrato.



5. Inserire il perno della ruota (l) da un lato del base all'altra, facendo perno sulle ruote (E) e asta.
Nota: una persona deve tenere il palo mentre l'altra persona esegue quanto sopra operazioni.



6. Applicare le estremità dei tiranti diagonali (k) al base utilizzando le viti M8x20 mm fornite rondelle e serratura noci.



7. Collegare i tiranti diagonali al telaio installato asta utilizzando il bullone M10x90 mm, rondella. E serratura noce.



Installazione del tabellone e del cerchio

1. Agganciare la rete (C) al cerchio (B) come mostrato

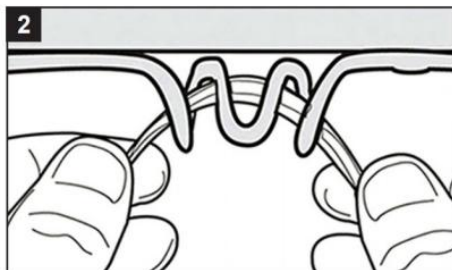
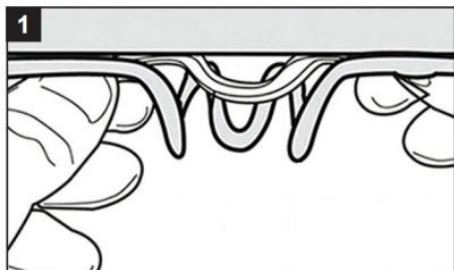

2. Posizionare il pannello posteriore su una solida scatola di legno.



12. Espandere la staffa del tabellone (F) all'angolo mostrato e fissarlo sul retro asse utilizzando bulloni M8x16 e rondelle.

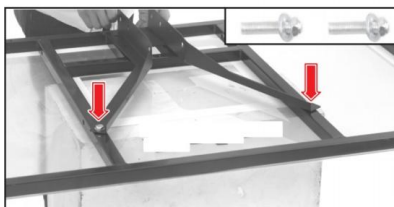

4. Allineare i fori del cerchio e quelli sulla staffa del tabellone, e fissarli con 2 Bulloni, rondelle e dadi M8x45.

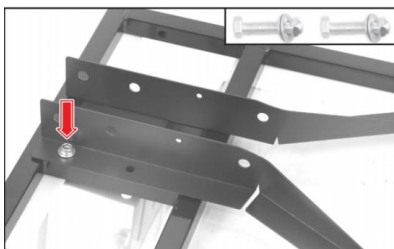

11. Disporre le rondelle della ciotola, i bulloni M8x120 mm e le molle 24x25x70 mm come mostrato

12. Inserirli nei restanti 2 fori sul bordo dal lato del bordo del tabellone e stringere utilizzando 2 dadi M8.

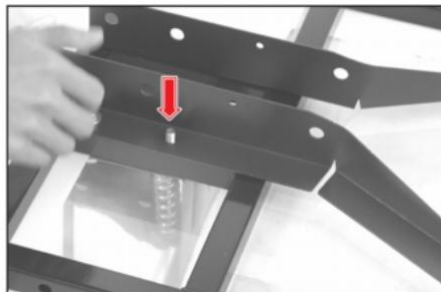

Installazione del sistema di regolazione

Installazione del supporto del tabellone

13. Inserire il bullone M12x160 mm nel foro di uno dei brevi rinforzi del tabellone (H) e mettere la rondella M12 sul bullone.

Nota: prestare attenzione alla posizione del buco.

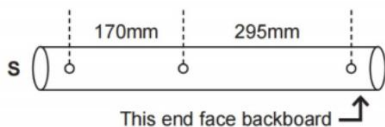
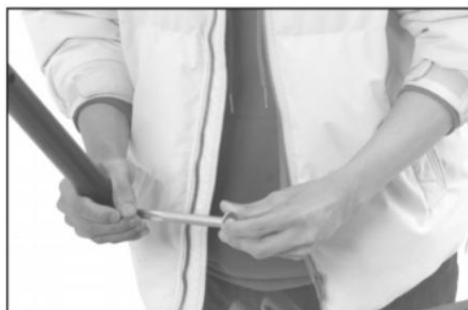

14. Fissare i due rinforzi corti del tabellone alla staffa utilizzando 4 rondelle M12 e un dado attraverso il Boccia 016x70 mm come mostrato.



15. Ripetere i passaggi 1-2 per installare il tabellone lungo rinforzo (J) utilizzando il bullone M12x160 mm, 4 rondelle M12 e una boccola $\varnothing 16 \times 70$ mm.

Nota: prestare attenzione alla posizione del foro.



16. Passare il bullone M1x160 mm attraverso i 4 fori centrali dei due tabelloni corti bretelle e utilizzare un dado M10 per bloccarlo.



5. Agganciare le estremità delle molle 04x35x129 mm alla staffa e le altre estremità al bullone M10 come mostrato.

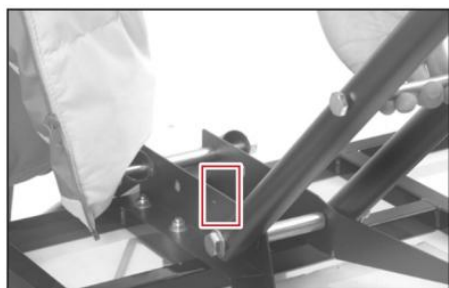

6. Utilizzare il bullone M12x160 mm, le rondelle e il dado per collegare l'asta

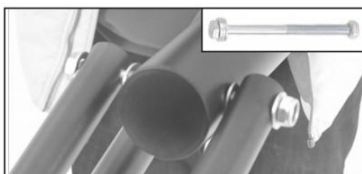

telescopica superiore (L) e la due brevi rinforzi del tabellone.

7. Utilizzare il bullone M12x160 mm, 4 rondelle e una dado per collegare l'asta telescopica superiore e i due lunghi sostegni del tabellone.

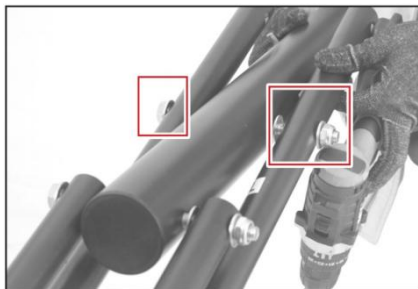

Installazione del supporto del tabellone

4. Collegare l'estremità superiore dell'asta di sollevamento esterna (G) fino alla fine del lungo sostegno del tabellone utilizzando il bullone M12x160mm.

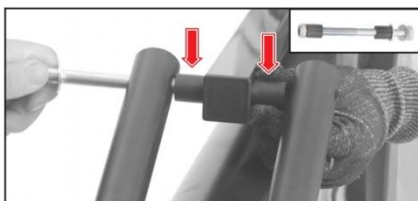

Nota: le boccole da 20x12 mm devono essere tra il lungo sostegno del tabellone e il asta di sollevamento esterna.

2. Fissare la staffa triangolare all'asta centrale utilizzando 2 bulloni M8x80, rondelle e dadi.



Avvertimento

- Supportare il sistema come mostrato per il fase finale di assemblaggio e regolazione.
- Sono necessarie almeno tre persone.

3. Appoggiare il canestro da basket su una scala o un oggetto simile.

4. Con l'aiuto di più di due persone, collegare la parte superiore del sistema alla parte inferiore.

5. Fissare l'asta superiore all'asta centrale utilizzando un bullone M10x85, una rondella e un dado.

6. Fissare l'asta di sollevamento alla staffa triangolare utilizzando un bullone M8x45 mm , una rondella e un dado.

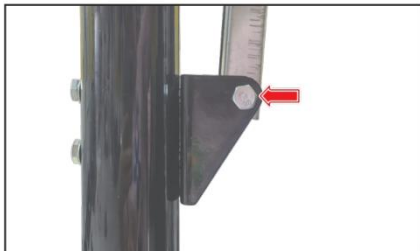

Riempimento con sabbia o

acqua

Avvertimento

Sono necessarie due persone per tenere fermo il supporto del canestro mentre si aggiunge acqua o sabbia .

Nota:

Se il prodotto non deve essere spostato frequentemente, la sabbia è meglio dell'acqua, perché l' acqua congela quando la temperatura scende sotto 0°C e potrebbe danneggiare la base. Tuttavia, se rimozione la sabbia è necessaria, smontare prima la base dal sistema.

1. Fissare il sistema con l'aiuto di almeno due persone
2. Aprire il coperchio della base e riempirlo con sabbia o acqua .
3. Fermarsi quando è stata riempita la quantità richiesta.

Nota:

- L'importo può variare.
- Arrestarsi quando si raggiunge la massima stabilità.
- Si consiglia di utilizzare un imbuto per aggiungere acqua o sabbia.

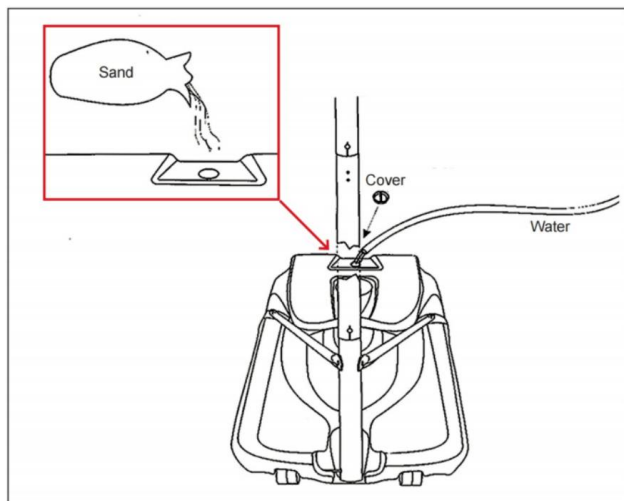

Nota: si consiglia di riempire il sacco dei pesi con sabbia e di posizionarlo sulla base per garantirne la stabilità .

REGOLAZIONE

Per regolare l'altezza del cerchio,

1. Tenere la leva e spingere la maniglia verso l'alto o verso il basso.
2. Rilasciare la leva quando il cerchio è regolato all'altezza desiderata

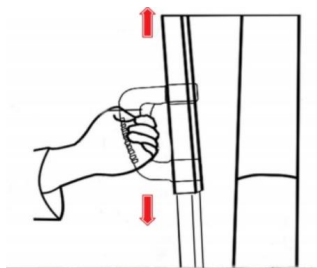

Nota:

Prima di procedere, regolare il cerchione al livello più basso.
Spostarsi nel punto giusto, quindi sollevare lentamente il bordo .

MANUTENZIONE

- Controllare regolarmente tutte le parti del sistema di basket, inclusi il cerchio, la rete, il tabellone, le aste e base. Controllare eventuali segni di usura, ruggine o danni.
- Controllare e serrare periodicamente tutti i dispositivi di fissaggio per garantirne la stabilità.
- Se utilizzato all'aperto, proteggere le parti metalliche dagli agenti atmosferici. Applicare spray al silicone o olio leggero parti metalliche esposte. Se si forma della ruggine, carteggiarla delicatamente e applicare una vernice antiruggine.
- Mantenere pulito il tabellone. Per i tabelloni in acrilico o policarbonato, evitare detergenti abrasivi .
- Controllare regolarmente il livello dell'acqua o della sabbia per garantire che venga mantenuta la quantità richiesta. Scolare l'acqua prima che le temperature gelino per evitare che la base si crepi.
- Se non si intende utilizzarlo per un lungo periodo, scolare l'acqua e conservarlo in un luogo asciutto e fresco.

ATTENZIONE: Assemblato da un adulto. Durante il gioco, i genitori devono sempre accompagnare i propri figli. Non adatto a bambini di età inferiore a 3 anni. Per la vostra sicurezza, non schiacciare o appendersi al canestro da basket.

Produttore: Taizhou Ace Sports Products Co., Ltd.

Indirizzo: n. 3, Jin Dong Road, sottodistretto di Jing Tai Road, distretto di Hailing, città di Taizhou, Shandong, Cina.

Importato in AUS: SIHAO PTY LTD. 1 ROKEVA STREETEASTWOOD
NSW 2122 Australia

Importato negli USA: Sanven Technology Ltd. Suite 250, 9166 Anaheim
Place, Rancho Cucamonga, CA 91730

UK	REP
-----------	------------

YH CONSULTING LIMITED. C/O YH Consulting
Limited Office 147, Centurion House, London
Road, Staines-upon-Thames, Surrey, TW18 4AX

EC	REP
-----------	------------

E-CrossStu GmbH
Mainzer Landstr.69,
60329 Frankfurt am Main.



VEVOR

Affordable. Reliable. Home Improvement.

CANASTA DE BALONCESTO PORTÁTIL

MODELO: ACE1401/ACE1401-120

VEVOR

Affordable. Reliable. Home Improvement.

PORTABLE BASKETBALL STAND

MODELO: ACE1401/ACE1401-120



Estas son las instrucciones originales; lea atentamente todas las instrucciones del manual antes de utilizarlo. VEVOR se reserva el derecho de interpretar este manual de usuario. La apariencia del producto dependerá del producto que haya recibido. Le rogamos que nos disculpe si no le informamos de nuevo si hay actualizaciones tecnológicas o de software en nuestro producto.



Advertencia: Para reducir el riesgo de lesiones, el usuario debe leer atentamente el manual de instrucciones.

INSTRUCCIONES

Muchas gracias por elegir este soporte de baloncesto portátil. Lea todas las instrucciones antes de usarlo. La información le ayudará a conseguir los mejores resultados posibles.

ADVERTENCIA:

Lea este manual detenidamente antes de utilizar el producto. De no hacerlo se podrían producir lesiones graves.

PRECAUCIONES DE MONTAJE

1. Para el montaje es necesario seguir estas instrucciones. Un montaje incorrecto puede suponer un peligro.
2. Use gafas de seguridad y guantes de trabajo resistentes durante el montaje.
3. No realice el montaje cuando esté cansado o bajo la influencia de alcohol, drogas o medicamentos.
4. La capacidad de peso y otras capacidades del producto solo se aplican a un producto ensamblado completa y correctamente.
5. Mantenga el área de montaje limpia y bien iluminada.
6. Mantenga a los transeúntes fuera del área durante el montaje.
7. El montaje deberá ser realizado únicamente por adultos.
8. **ADVERTENCIA:** Este producto contiene piezas pequeñas. En caso de ingestión, puede producirse peligro de asfixia. Mantenga estas piezas

pequeñas fuera del alcance de los niños cuando
¡ensamblaje!

Aviso a los ensambladores:

Todos los sistemas de baloncesto, incluidos los utilizados para exhibiciones , deben ensamblarse y lastrarse de acuerdo con las instrucciones. No seguir las instrucciones podría provocar lesiones graves. Lea todas las advertencias y precauciones antes de realizar el montaje. Se recomienda supervisar a los niños mientras juegan con este producto. ¡Este producto debe ser ensamblado únicamente por 2 adultos! Apreciamos su compra de uno de nuestros excelentes productos. Estamos seguros de que quedará muy satisfecho con su selección.

PRECAUCIONES DE USO



ADVERTENCIA:

PARA EVITAR LESIONES GRAVES Y LA MUERTE POR VUELCO:

1. Úselo únicamente según lo previsto. No se siente ni se pare sobre el producto.
2. Inspeccione antes de cada uso. No lo utilice si las piezas están sueltas o dañadas.
3. Si alguna pieza falta, está rota, dañada o desgastada, deje de usar este artículo hasta que se realicen las reparaciones y se instalen las piezas de repuesto originales .

ADVERTENCIA:

**Por su seguridad, no sumerja
ni se cuelgue del aro de**





WARNING:
IMPROPER INSTALLATION
OR SWINGING ON THE RING
MAY CAUSE SERIOUS INJURY
OR DEATH

baloncesto.

GUARDE ESTAS INSTRUCCIONES

① AVISO

- Lea todas las instrucciones antes de intentar instalar o ensamblar este artículo. El montaje debe ser realizado únicamente por adultos.
- Reconfirmar que todo Los pernos, tornillos y perillas están asegurados antes de cada uso.
- Este producto está destinado para uso en exteriores.
- Si faltan piezas, están rotas, dañadas o desgastadas, deje de usar este artículo hasta que se realicen las reparaciones y/o se instalen las piezas de repuesto de fábrica.

	<h3>SAFETY INSTRUCTIONS</h3>	
<p>FAILURE TO FOLLOW THESE SAFETY INSTRUCTIONS MAY RESULT IN SERIOUS INJURY OR PROPERTY DAMAGE AND WILL VOID WARRANTY.</p>		
<p>To ensure safety, do not attempt to assemble this system without following the instructions carefully. Check entire box and inside all packing material for parts and/or additional instruction material. Before beginning assembly, read the instructions and identify parts using the hardware identifier and parts list in this document. Proper and complete assembly, use, and supervision are essential for proper operation and to reduce the risk of accident or injury. A high probability of serious injury exists if this system is not installed, maintained, and operated properly.</p>		
<ul style="list-style-type: none">• If using a ladder during assembly, use extreme caution.• 2 capable adults are recommended for this operation.• Check base daily for leakage. Leaks will cause system to fall.• Assemble the pole sections properly (if applicable). Failure to do so could cause the pole sections to separate during play or transport.• The adjustable height from rim to floor is 1.15-2.1 m.		

ADVERTENCIA

No se deslice, trepe ni juegue sobre la base o el poste.

- Llene completamente la base de acuerdo con las instrucciones del fabricante o el artículo se romperá. volcarse rápidamente y causar lesiones personales graves.
- No permita que los niños muevan o ajusten el artículo.
- La superficie debajo de la base debe ser lisa y libre de grava u otros objetos. Los pinchazos pueden causar fugas y podría provocar que el artículo se vuelque.
- Revise el poste y todas las partes metálicas para detectar óxido una vez al mes. Eliminar completamente el óxido y repintar con esmalte exterior. Si el óxido ha penetrado en alguna pieza de acero, Reemplace esa pieza inmediatamente.
- Compruebe el artículo antes de cada uso para comprobar que el balasto es adecuado. perder hardware, inestabilidad, y signos de corrosión , y reparar antes de usar . Nunca juegues en equipos dañados.
- No se suba a la base ni a la estructura en general, ya que esto podría provocar lesiones graves.
- No te excedas Apriete los tornillos ya que esto puede dañar la estructura del producto.
- El ajuste y movimiento del juego de baloncesto deberá ser realizado por adultos.
- Coloque siempre la base del conjunto sobre una superficie plana.
- El conjunto requiere dos personas para su montaje.
- Revise periódicamente la base para detectar posibles fugas antes de jugar.

LISTA DE piezas

Main Parts

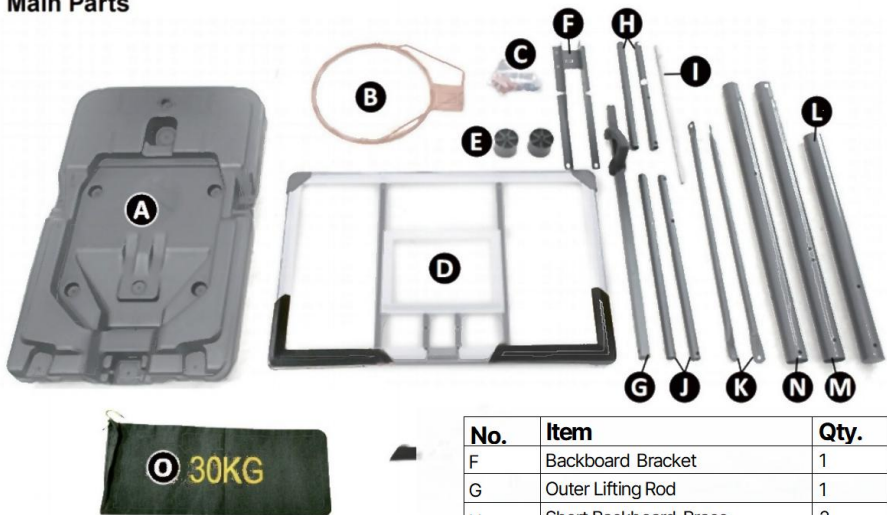

No.	Item	Qty.
A	Base	1
B	Rim	1
C	Net	1
D	Backboard	1
E	Base Wheel	2

No.	Item	Qty.
F	Backboard Bracket	1
G	Outer Lifting Rod	1
H	Short Backboard Brace	2
I	Wheel Pin	1
J	Long Backboard Brace	2
K	Diagonal Tie Rods	2
L	Telescopic Upper Rod	1
M	Telescopic Middle Rod	1
N	Telescopic Lower Rod	1
O	Weight Bag	1

Fastener Package

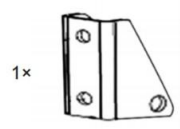
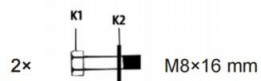
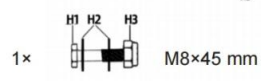
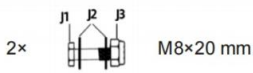
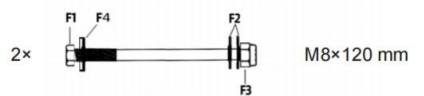
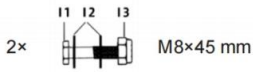
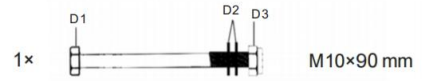
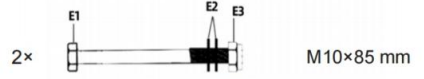
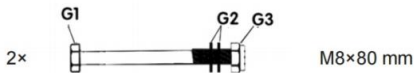
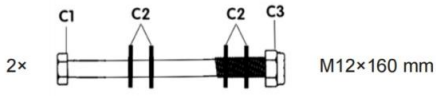
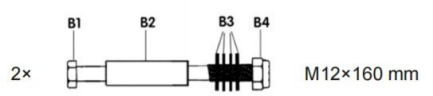
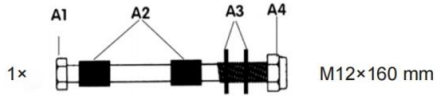

Advertencia

- Utilice SIEMPRE el equipo de protección individual (EPI) adecuado para su tarea. ¡ Use siempre SNS! y protección para los ojos, la respiración y las manos aprobadas por OSHA durante la instalación de este producto.
- Otros equipos , como protección para los oídos, la cabeza y el cuerpo , también son necesarios dependiendo de su trabajo, entorno de trabajo y otros equipos.
- Vístase adecuadamente para el montaje. No use ropa holgada ni joyas , y mantenga el cabello, la ropa , los guantes, las mangueras y las herramientas alejados de las piezas móviles durante el montaje.
- NO se estire demasiado. Mantenga una postura firme y un equilibrio adecuado en todo momento.
- En caso de accidente o lesión, tenga a mano un botiquín de primeros auxilios y un dispositivo de comunicación (por ejemplo, un teléfono). Fácilmente disponible. Conozca la ubicación de los servicios médicos de emergencia.
- Aunque se proporcionan las llaves, se recomienda utilizar un taladro eléctrico y vasos para Asegúrese de que la estanqueidad sea completa.
- Se necesitan tres personas para el montaje y ajuste.
- Una vez instalado el cuerpo principal del soporte de baloncesto, asegúrese de que el producto esté estable y Luego priorice el relleno con arena para mantener el producto en posición vertical y seguro.
- **DEJE QUE SÓLO PROFESIONALES INSTALE ESTE PRODUCTO.**

Instalación de la base

13. Elija una superficie plana y seca para la instalación y el acabado final. colocación.



14. Inserte la parte cónica de la varilla telescópica central (M) en la varilla telescópica inferior (N).

3. Alinee los orificios de las dos varillas y fíjelas con el Se proporciona perno M10x85 mm, arandela y tuerca.

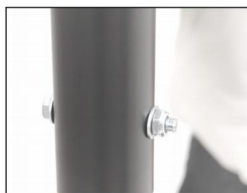

4. Inserte la varilla instalada arriba en la base (A) como se muestra.



5. Introduzca el pasador de la rueda (I) desde un lado de la base a la otra, girando las ruedas (E) y vara.



Nota: Una persona debe sujetar el poste. mientras la otra persona realiza lo anterior operaciones.

6. Coloque los extremos de las barras de unión diagonales (k) en la base utilizando los tornillos M8x20 mm proporcionados arandelas y cerradura cojones.



7. Conecte las barras de unión diagonales a los



soportes instalados. Varilla usando el perno M10x90 mm, arandela. Y cerrar tuerca.

Instalación del tablero y el aro

1. Enganche la red (C) al borde (B) como se muestra

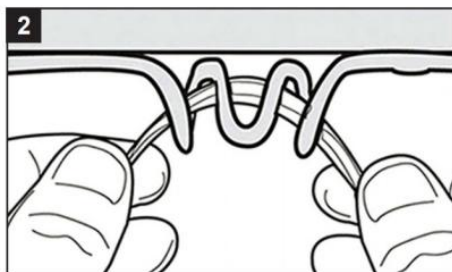
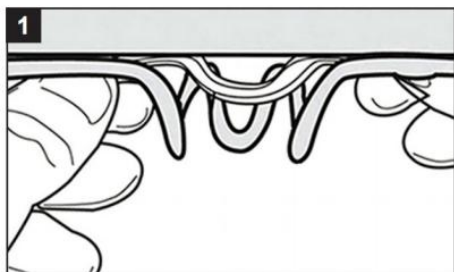

2. Coloque el tablero sobre una caja de madera sólida.



15. Expande el soporte del tablero (F) hasta la Ángulo mostrado y fíjelo a la parte posterior. junta utilizando pernos M8x16 y arandelas.



4. Alinee los orificios de la llanta y los de



la soporte del tablero y fíjelos con 2 Pernos, arandelas y tuercas M8x45.

13. Coloque las arandelas del recipiente, los pernos M8x120 mm y los resortes de 24x25x70 mm como se muestra

14. Insértelos en los 2 orificios restantes en el borde desde el lado del borde del tablero y apriételes. ellos utilizando 2 tuercas M8.

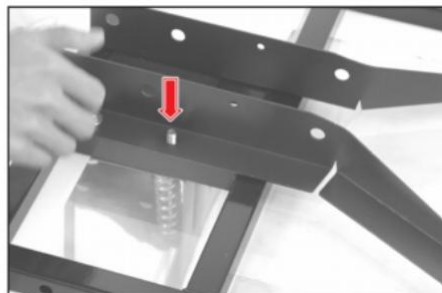
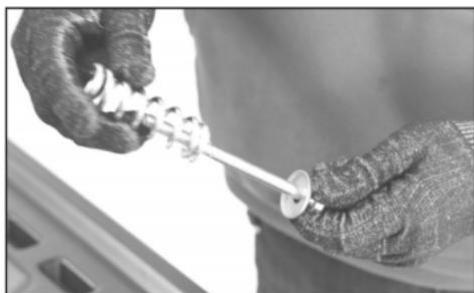

Instalación del sistema de ajuste

Instalación del soporte del tablero

17. Inserte el perno M12x160 mm en el orificio de uno de los soportes cortos del tablero (H) y Coloque la arandela M12 en el perno.

Nota: Preste atención a la posición de la agujero.

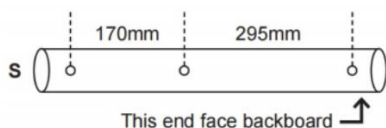

18. Fije los dos soportes cortos del tablero al soporte usando 4 arandelas M12 y una tuerca a través del Buje de 016x70 mm como se muestra.



19. Repita los pasos 1 y 2 para instalar el tablero largo. soporte (J) utilizando el perno M12x160 mm, 4 arandelas M12 y un casquillo $\varnothing 16 \times 70$ mm.

Nota: Preste atención a la posición del orificio.



20. Pase el perno M1x160 mm a través de los 4 orificios centrales de los dos tableros cortos. tirantes y use una tuerca M10 para bloquearlo.



5. Enganche los extremos de los resortes de 04x35x129 mm en el soporte y los otros extremos en el perno M10 como se muestra.

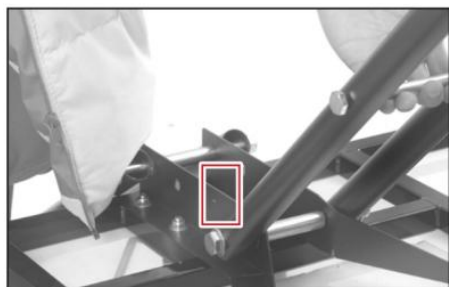

6. Utilice un perno M12x160 mm , arandelas y tuerca para conectar la varilla superior telescópica (L) y la Dos tirantes cortos para el tablero.

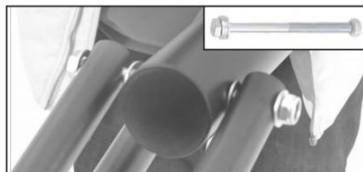

7. Utilice el perno M12x160 mm, 4 arandelas y una Tuerca para conectar la varilla superior telescópica y los dos tirantes largos del tablero.

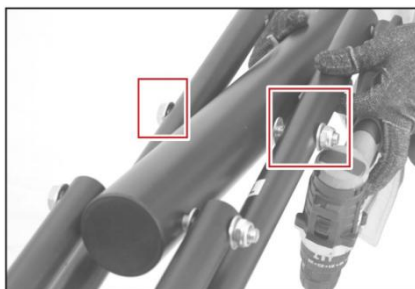

Instalación del soporte del tablero

5. Conecte el extremo superior de la barra de elevación exterior (G) hasta el final del soporte largo del tablero usando el perno M12x160mm.

Nota: Los bujes de 20x12 mm deben ser entre el soporte largo del tablero y la barra de elevación exterior.

2. Fije el soporte triangular a la varilla central. utilizando 2 pernos M8x80, arandelas y tuercas.

Advertencia

- Apoye el sistema como se muestra para el Paso final de montaje y ajuste.
- Se necesitan al menos tres personas.

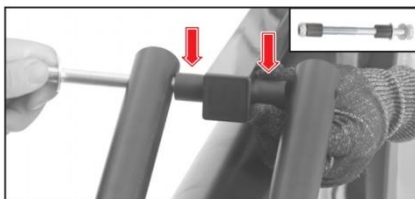

3. Apoye el aro de baloncesto sobre una escalera o un objeto similar.

4. Con la ayuda de más de dos personas, conecte la parte superior del sistema a la parte inferior.
5. Asegure la varilla superior en la varilla central usando un perno M10x85, una arandela y una tuerca.
6. Fije la barra de elevación al soporte triangular. utilizando un perno M8x45 mm , arandela y tuerca.

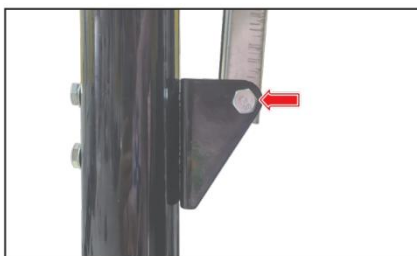

Relleno de arena o agua

Advertencia

Se necesitan dos personas para sostener el soporte de baloncesto mientras se agrega agua o arena .

Nota:

Si el producto no necesita moverse con frecuencia, es mejor usar arena que agua, ya que esta se congela cuando la temperatura baja de 0 °C y puede dañar la base. Sin embargo, si eliminando se necesita la arena, Primero desmonte la base del sistema.

1. Asegure el sistema con la ayuda de al menos dos personas.
2. Abra la tapa de la base y llénela con arena o agua .
3. Detenerse cuando se haya llenado la cantidad requerida.

Nota:

- La cantidad puede variar.
- Detenerse cuando se alcance la máxima estabilidad.
- Se recomienda utilizar un embudo para agregar agua o arena.

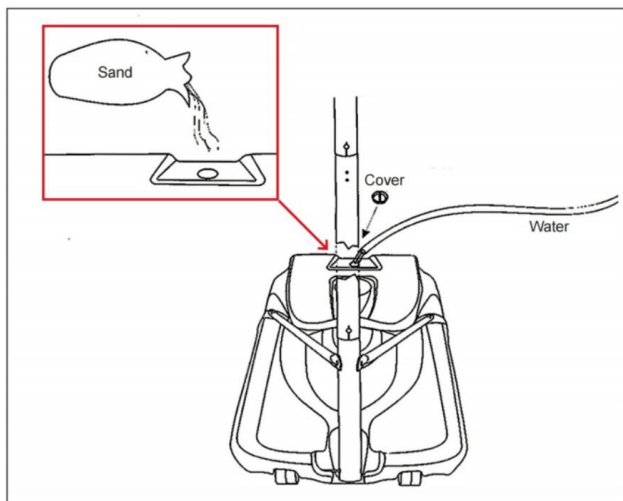

Nota: Se recomienda llenar la bolsa de pesas con arena y colocarla en la base para garantizar la estabilidad .

AJUSTE

Para ajustar la altura del borde,

1. Sostenga la palanca y empuje el mango hacia arriba o hacia abajo.
2. Suelte la palanca cuando la llanta esté ajustada a la altura deseada.

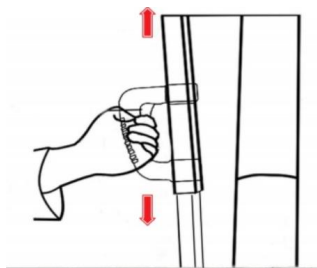

Nota:

Ajuste el borde al nivel más bajo antes de moverlo.
Muévete al lugar correcto y luego levanta el borde lentamente .

MANTENIMIENTO

- Revise regularmente todas las partes del sistema de baloncesto, incluido el aro, la red, el tablero, las varillas y base. Compruebe los signos de desgaste, óxido o daños.
- Revise y apriete periódicamente todos los sujetadores para garantizar la estabilidad.
- Si se utiliza en exteriores, proteja las piezas metálicas de los elementos. Aplique silicona en aerosol o aceite ligero a partes metálicas expuestas. Si aparece óxido, líjelo suavemente y aplique una pintura resistente al óxido.
- Mantenga el tablero limpio. Para tableros de acrílico o policarbonato, evite usar limpiadores abrasivos .
- Revise el nivel de agua o arena regularmente para asegurar que se mantenga la cantidad requerida. Drene el agua antes de que las temperaturas se congelen para evitar que la base se agriete.
- Si no se va a utilizar durante un tiempo prolongado, escurrir el agua y guardar en un lugar seco y fresco.

ADVERTENCIA: Debe ser montado por un adulto. Durante el juego, los padres deben acompañar siempre a sus hijos. No apto para menores de 3 años. Por su seguridad, no mate ni se cuelgue del aro de baloncesto.

Fabricante: Taizhou Ace Sports Products Co., Ltd.

Dirección: No. 3, Jin Dong Road, subdistrito de Jing Tai Road, distrito de Hailing, ciudad de Taizhou, Shandong, China.

Importado a AUS: SIHAO PTY LTD. 1 ROKEVA STREET, EASTWOOD, NSW 2122, Australia

Importado a EE. UU.: Sanven Technology Ltd. Suite 250, 9166 Anaheim Place, Rancho Cucamonga, CA 91730

UK	REP
-----------	------------

YH CONSULTING LIMITED. C/O YH Consulting
Limited Office 147, Centurion House, London
Road, Staines-upon-Thames, Surrey, TW18 4AX

EC	REP
-----------	------------

E-CrossStu GmbH
Mainzer Landstr.69,
60329 Frankfurt am Main.



VEVOR

Affordable. Reliable. Home Improvement.

PRZENOŚNY STOJAK DO KOSZYKÓWKI

MODEL: ACE1401/ACE1401-120

VEVOR

Affordable. Reliable. Home Improvement.

PORTABLE BASKETBALL STAND

MODEL: ACE1401/ACE1401-120



To jest oryginalna instrukcja obsługi. Przed użyciem prosimy o dokładne zapoznanie się z treścią instrukcji. Firma VEVOR zastrzega sobie prawo do jednoznacznej interpretacji niniejszej instrukcji obsługi. Wygląd produktu zależy od stanu, w jakim go otrzymali Państwo. Prosimy o wyrozumiałość, ale nie będziemy Państwa ponownie informować o aktualizacjach technologicznych lub oprogramowania naszego produktu.



Ostrzeżenie: Aby zminimalizować ryzyko obrażeń, użytkownik powinien uważnie przeczytać instrukcję obsługi.

INSTRUKCJE

Dziękujemy bardzo za wybranie tego przenośnego stojaka do koszykówki. Przed użyciem należy przeczytać całą instrukcję. Informacje te pomogą Ci osiągnąć najlepsze możliwe rezultaty.

OSTRZEŻENIE:

Przed użyciem produktu należy uważnie przeczytać niniejszą instrukcję. Niedopełnienie tego obowiązku może skutkować poważnymi obrażeniami.

ŚRODKI OSTROŻNOŚCI PODCZAS MONTAŻU

1. Montaż należy wykonać zgodnie z poniższymi instrukcjami. Nieprawidłowy montaż może być niebezpieczny.
2. Podczas montażu należy nosić okulary ochronne i solidne rękawice robocze.
3. Nie należy uczestniczyć w zgromadzeniach, jeśli jesteś zmęczony lub pod wpływem alkoholu, narkotyków lub leków.
4. Nośność i inne parametry produktu odnoszą się wyłącznie do produktu w całości i prawidłowo zmontowanego.
5. Utrzymuj miejsce zgromadzenia w czystości i dobrym oświetleniu.
6. Podczas montażu nie dopuszczać osób postronnych na teren montażu.
7. Montażu mogą dokonywać wyłącznie osoby dorosłe.

8. **OSTRZEŻENIE:** Produkt zawiera małe części. W przypadku połączania istnieje ryzyko zadławienia. Trzymaj te małe części poza zasięgiem dzieci. złożenie!

Uwaga dla monterów:

Wszystkie systemy do koszykówki, łącznie z tymi używanymi do celów wystawowych, muszą być zmontowane i obciążone zgodnie z instrukcją. Nieprzestrzeganie instrukcji może skutkować poważnymi obrażeniami. Przed montażem należy przeczytać wszystkie ostrzeżenia i środki ostrożności. Zaleca się nadzorowanie dzieci bawiących się tym produktem. Ten produkt może być montowany wyłącznie przez dwie osoby dorosłe! Dziękujemy za zakup jednego z naszych wielu doskonałych produktów. Jesteśmy pewni, że będą Państwo w pełni usatysfakcjonowani swoim wyborem.

ŚRODKI OSTROŻNOŚCI



OSTRZEŻENIE:

ABY ZAPOBIEC POWAŻNYM OBRAŻENIOM I ŚMIERCI SPOWODOWANEJ PRZEWRÓCENIEM:

1. Używać wyłącznie zgodnie z przeznaczeniem. Nie siadać i nie stawać na produkcie.
2. Przed każdym użyciem należy sprawdzić. Nie używaj urządzenia, jeśli jego części są luźne lub uszkodzone.
3. Jeśli jakichkolwiek części brakuje, są one uszkodzone lub zużyte, należy zaprzestać używania tego przedmiotu do czasu wykonania naprawy i zainstalowania części zamiennych.

OSTRZEŻENIE:

W trosce o Twoje



WARNING:
IMPROPER INSTALLATION
OR SWINGING ON THE RING
MAY CAUSE SERIOUS INJURY
OR DEATH

bezpieczeństwo, nie wsadzaj piłki do kosza ani nie wiś się na nim.

ZACHOWAJ TE INSTRUKCJE

① UWAGA

- Przed przystąpieniem do montażu lub instalacji tego przedmiotu należy zapoznać się z całą instrukcją. Montażu mogą dokonywać wyłącznie osoby dorosłe.
- Potwierdź ponownie, że wszystkie Przed każdym użyciem należy sprawdzić, czy śruby, wkręty i pokrętła są dobrze dokręcone.
- Ten produkt jest przeznaczony do użytku na zewnątrz.
- Jeśli jakichkolwiek części brakuje, są one uszkodzone lub zużyte, należy zaprzestać korzystania z tego przedmiotu do czasu wykonania naprawy i/lub zainstalowania fabrycznych części zamiennych.



SAFETY INSTRUCTIONS



FAILURE TO FOLLOW THESE SAFETY INSTRUCTIONS MAY RESULT IN SERIOUS INJURY OR PROPERTY DAMAGE AND WILL VOID WARRANTY.

To ensure safety, do not attempt to assemble this system without following the instructions carefully. Check entire box and inside all packing material for parts and/or additional instruction material. Before beginning assembly, read the instructions and identify parts using the hardware identifier and parts list in this document. Proper and complete assembly, use, and supervision are essential for proper operation and to reduce the risk of accident or injury. A high probability of serious injury exists if this system is not installed, maintained, and operated properly.

- If using a ladder during assembly, use extreme caution.
- 2 capable adults are recommended for this operation.
- Check base daily for leakage. Leaks will cause system to fall.
- Assemble the pole sections properly (if applicable). Failure to do so could cause the pole sections to separate during play or transport.
- The adjustable height from rim to floor is 1.15-2.1 m.

OSTRZEŻENIE

Nie zjeżdżaj, nie wspinaj się i nie baw się na bazie lub drążku.

- Dokładnie napełnij podstawę zgodnie z instrukcją producenta, w przeciwnym razie przedmiot ulegnie uszkodzeniu. szybko przechylić głowę , powodując poważne obrażenia ciała.
- Nie pozwalaj dzieciom przenosić ani regulować przedmiotu.
- Powierzchnia pod podstawą musi być gładka i wolna od żwiru i innych obiektów. Przebicia mogą powodować wycieku i może spowodować przewrócenie się przedmiotu.
- Raz w miesiącu należy sprawdzić , czy na słupie i wszystkich częściach metalowych nie ma rdzy . Całkowicie usuń rdzę i pomaluj ponownie emalią zewnętrzną. Jeżeli rdza wniknęła w jakąkolwiek część stalową, natychmiast wymień tę część.
- każdym użyciem sprawdź, czy przedmiot jest odpowiednio obciążony, luźny sprzęt komputerowy, niestabilność, i ślady korozji , należy je naprawić przed ponownym użyciem. Nigdy nie graj na uszkodzonym sprzęcie.
- Nie należy wspinąć się na podstawę ani konstrukcję, gdyż może to spowodować poważne obrażenia.
- Nie przesadzaj Nie dokręcaj mocno elementów sprzętowych, gdyż może to uszkodzić konstrukcję produktu.
- całego zestawu koszy powinny być wykonywane przez osoby dorosłe.
- Podstawę zestawu należy zawsze stawiać na płaskiej powierzchni.
- Do montażu zestawu potrzebne są dwie osoby.
- Przed rozpoczęciem gry należy regularnie sprawdzać, czy na bazie nie ma przecieków.

LISTA części

Main Parts

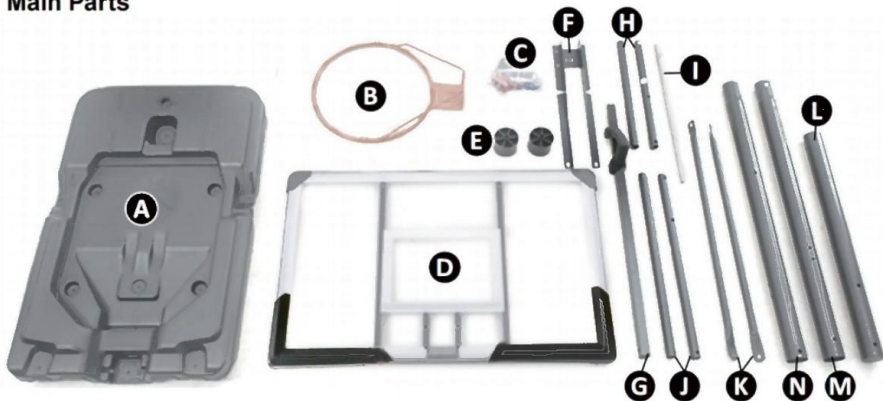

No.	Item	Qty.
A	Base	1
B	Rim	1
C	Net	1
D	Backboard	1
E	Base Wheel	2

No.	Item	Qty.
F	Backboard Bracket	1
G	Outer Lifting Rod	1
H	Short Backboard Brace	2
I	Wheel Pin	1
J	Long Backboard Brace	2
K	Diagonal Tie Rods	2
L	Telescopic Upper Rod	1
M	Telescopic Middle Rod	1
N	Telescopic Lower Rod	1
O	Weight Bag	1

Fastener Package

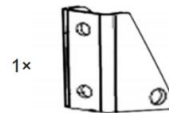
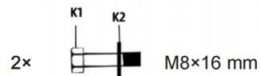
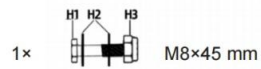
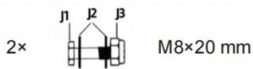
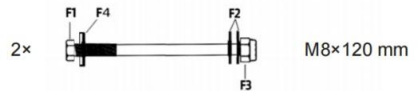
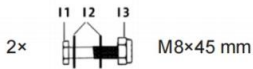
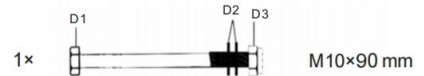
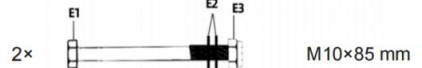
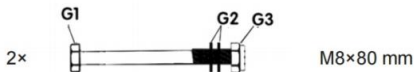
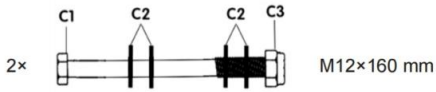
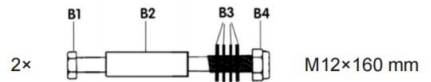
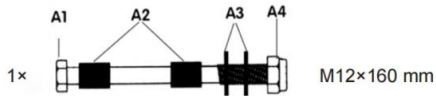

Ostrzeżenie

- **ZAWSZE** używaj osobistego sprzętu ochronnego (PPE) odpowiedniego do wykonywanego zadania. Zawsze noś ANS! oraz zatwierdzone przez OSHA środki ochrony oczu, dróg oddechowych i rąk podczas montażu tego produktu.
- W zależności od sytuacji konieczne jest również zastosowanie innego sprzętu , takiego jak ochrona słuchu, głowy i ciała . Twoja praca, środowisko pracy i inny sprzęt.
- Ubierz się odpowiednio podczas montażu. Nie zakładaj luźnej odzieży ani biżuterii . Trzymaj włosy, odzież , rękawice, węże i narzędzia z dala od ruchomych części podczas montażu.
- **NIE** wychylaj się za bardzo. Zawsze utrzymuj równowagę i stabilność.
- W razie wypadku lub urazu należy mieć przy sobie apteczkę pierwszej pomocy i urządzenie do komunikacji (np. telefon) łatwo dostępne. Znaj lokalizację punktów pogotowia ratunkowego.
- Mimo że klucze są dołączone, zaleca się użycie wiertarki elektrycznej i nasadek. zapewnić całkowitą szczelność.
- Do montażu i regulacji potrzebne są trzy osoby.
- Po zamontowaniu głównego korpusu stojaka do koszykówki należy upewnić się, że produkt jest stabilny, Następnie należy w pierwszej kolejności wypełnić produkt piaskiem, aby utrzymać go w pozycji pionowej i zabezpieczyć.
- **INSTALACJĘ TEGO PRODUKTU POWINNA WYŁĄCZNIE PRZEZ PROFESJONALISTÓW.**

Montaż podstawy

16. Wybierz płaską, suchą powierzchnię do montażu i ostatecznego umieszczenie.



17. Włóż stożkową część środkowego pręta teleskopowego (M) do dolnego pręta teleskopowego (N).

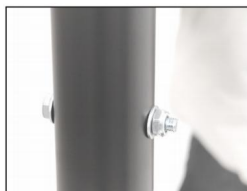

3. Wyrównaj otwory dwóch prętów i przymocuj je za pomocą dostarczonego śruby M10x85 mm, podkładkę i nakrętkę.

4. Włóż pręt zamontowany powyżej do podstawy (A), jak pokazano.

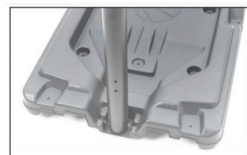

5. Wsuń sworzeń koła (I) z jednej strony podstawę do drugiej, obracając koła (E) i pręt.

Uwaga: Jedna osoba musi trzymać drążek podczas gdy druga osoba wykonuje powyższe operacje.



6. Przyłóż końce drążków poprzecznych (k) do podstawa za pomocą dołączonych śrub M8x20 mm podkładki i zamek orzechy.



7. Podłącz drążki poprzeczne do zainstalowanych pręt za pomocą śruby M10x90 mm, podkładki. I



zamek nakrętka.

Montaż tablicy i obręczy

1. Zaczep siatkę (C) do obręczy (B) zgodnie z ilustracją

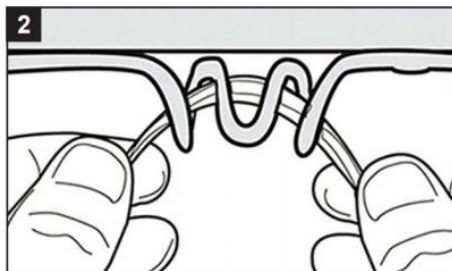
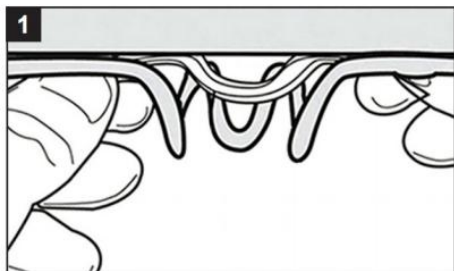

2. Umieść tablicę na solidnym drewnianym pudełku.



18. Rozszerz wspornik tablicy (F) do pokazany kąt i przymocuj go do tyłu tablica za pomocą śrub M8x16 i podkładki.

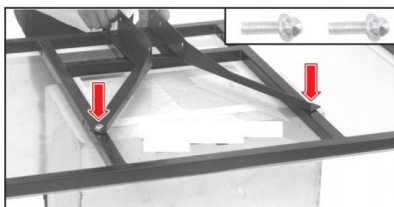

4. Dopasuj otwory w obręczy do otworów na obręczy. uchwyt tablicy i

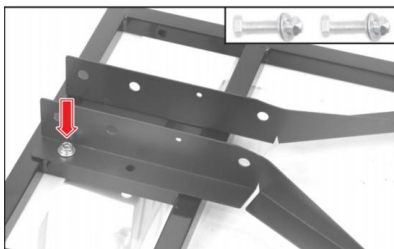

zamocuj je za pomocą 2 Śruby M8x45, podkładki i nakrętki.

15. Ułóż podkładki misy, śruby M8x120 mm i sprężyny 24x25x70 mm, jak pokazano na rysunku.

16. Włóż je do pozostałych dwóch otworów na obręczy tablicy od strony obręczy i dokręć przykręcając je dwiema nakrętkami M8.

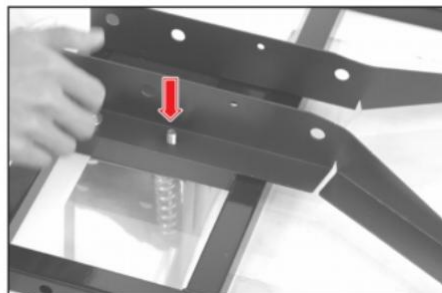

Montaż systemu regulacji

Montaż wspornika tablicy tylnej

21. Włóż śrubę M12x160 mm do otworu jeden z krótkich wsporników tablicy (H) i Załóż podkładkę M12 na śrubę.

Uwaga: Należy zwrócić uwagę na położenie otwór.

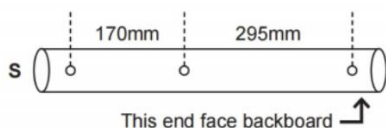

22. Przymocuj dwa krótkie wsporniki tablicy do wspornika za pomocą 4 podkładek M12 i nakrętki przechodzącej przez Tuleja $\text{O}16 \times 70$ mm, jak pokazano.



23. Aby zamontować długą tablicę, powtórz kroki 1-2 wzmocnić (J) przy użyciu śruby M12x160 mm, 4 podkładek M12 i tulei $\text{O}16 \times 70$ mm.

Uwaga: Należy zwrócić uwagę na położenie otworu.



24. Przelóż śrubę M1x160 mm przez 4 środkowe otwory dwóch krótkich tablic tylnych wsporniki i użyj nakrętki M10, aby je zablokować.



5. Zaczep końce sprężyn $04 \times 35 \times 129$ mm o wspornik, a pozostałe końce o śrubę M10, jak pokazano.

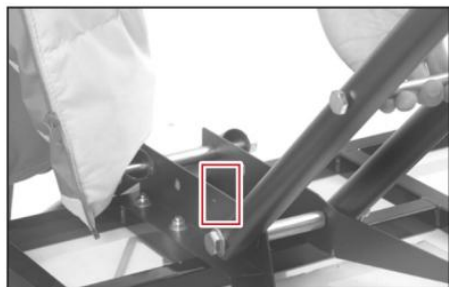

6. Za pomocą śruby M12x160 mm , podkładek i nakrętki połącz górny pręt teleskopowy (L) z dwa krótkie wsporniki tablicy.

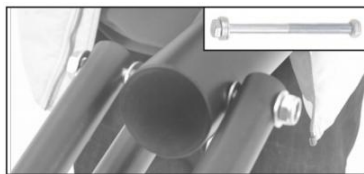

7. Użyj śruby M12x160 mm, 4 podkładek i nakrętka do połączenia górnego drążka teleskopowego i dwa długie wsporniki tablicy.

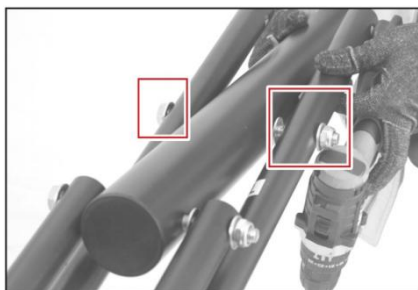

Montaż wspornika tablicy tylnej

6. Podłącz górny koniec zewnętrznego pręta podnoszącego (G) do końca długiego wspornika tablicy za pomocą śruby M12x160mm.

Uwaga: Tuleje 20x12 mm muszą być pomiędzy długim wspornikiem tablicy a zewnętrzny pręt podnoszący.

2. Przymocuj wspornik trójkątny do środkowego pręta za pomocą 2 śrub M8x80, podkładek i nakrętek.

Ostrzeżenie

- Wspieraj system tak, jak pokazano na rysunku końcowy etap montażu i regulacji.
- Potrzeba co najmniej trzech osób.

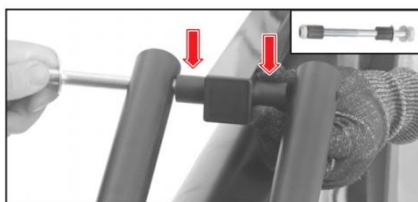

3. Oprzyj kosz do koszykówki o drabinę lub podobny przedmiot.
4. Z pomocą co najmniej dwóch osób połącz górną część systemu z dolną.
5. Zabezpiecz górny pręt w środkowym przęciu za pomocą śruby M10x85, podkładki i nakrętki.
6. Przymocuj pręt podnoszący do trójkątnego wspornika za pomocą śruby M8x45 mm , podkładki i nakrętki.

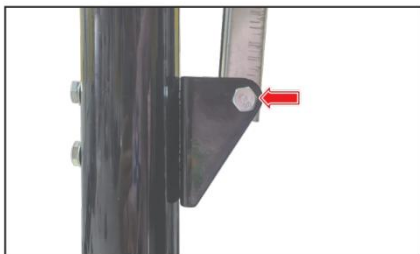

Wypełnianie piaskiem lub

wodą

Ostrzeżenie

Do trzymania stojaka do koszykówki podczas dodawania wody lub piasku potrzebne są dwie osoby .

Notatka:

Jeśli produkt nie wymaga częstego przemieszczania, piasek jest lepszy niż woda, ponieważ woda zamarza , gdy temperatura spada poniżej 0°C i może uszkodzić podstawę. Jednakże, jeśli usuwanie piasek jest potrzebny, najpierw zdemontuj podstawę z systemu.

1. Zabezpiecz system przy pomocy co najmniej dwóch osób
2. Otwórz pokrywę podstawy i napełnij ją piaskiem lub wodą .
3. Zatrzymaj się po napełnieniu wymaganą ilością.

Notatka:

- Kwota może się różnić.
- Zatrzymaj się po osiągnięciu maksymalnej stabilności.
- Do dodawania wody lub piasku zaleca się używanie lejka.

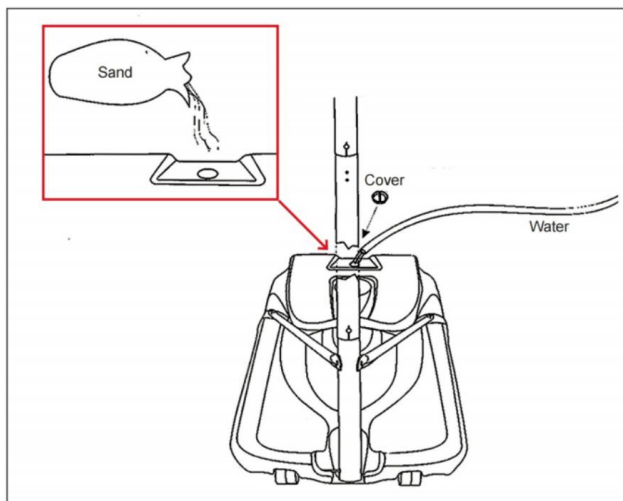

Uwaga: Zaleca się napęlić worek ciężarkowy piaskiem i umieścić go na podstawie, aby zapewnić stabilność .

MODYFIKACJA

Aby wyregulować wysokość obręczy,

1. Przytrzymaj dźwignię i pchnij uchwyt w górę lub w dół.
2. Zwolnij dźwignię, gdy obręcz osiągnie pożądaną wysokość

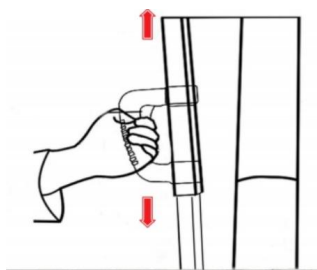

Notatka:

Przed przeprowadzką ustaw felgę na najniższym poziomie. Przesuń się na właściwe miejsce i powoli podnieś obręcz .

KONSERWACJA

- Regularnie sprawdzaj wszystkie części systemu do koszykówki, w tym obręcz, siatkę, tablicę, drążki i podstawa. Sprawdź ślady zużycia, rdzy lub uszkodzeń.
- Okresowo sprawdzaj i dokręcaj wszystkie elementy mocujące, aby zapewnić stabilność.
- W przypadku stosowania na zewnątrz, należy chronić metalowe części przed czynnikami atmosferycznymi. Nanieść silikon w sprayu lub lekki olej na odsłonięte części metalowe. Jeśli pojawi się rdza, delikatnie ją przeszlifuj i nałóż farbę odporną na rdzę.
- Utrzymuj tablicę w czystości. W przypadku tablic akrylowych lub poliwęglanowych unikaj środków czyszczących o działaniu ściernym .
- Regularnie sprawdzaj poziom wody lub piasku, aby upewnić się, że utrzymuje się wymagana ilość. Opróżnij wody przed osiągnięciem temperatury zamarzania, aby zapobiec pękaniu podstawy.
- Jeżeli nie będziesz używać produktu przez dłuższy czas, odcedź wodę i przechowuj w suchym i chłodnym miejscu.

OSTRZEŻENIE: Montaż przez osobę dorosłą. Podczas zabawy rodzice powinni zawsze towarzyszyć swoim dzieciom .

Nieodpowiednie dla dzieci poniżej 3 lat. Ze względów bezpieczeństwa nie wsadzaj piłki do kosza ani nie wieszaj się na nim.

Producent: Taizhou Ace Sports Products Co., Ltd.

Adres: Jin Dong Road nr 3, dzielnica Jing Tai Road, dzielnica Hailing, miasto Taizhou, Shandong, Chiny.

Importowane do Australii: SIHAO PTY LTD. 1 ROKEVA
STREETEASTWOOD NSW 2122 Australia

Importowane do USA: Sanven Technology Ltd. Suite 250, 9166 Anaheim Place, Rancho Cucamonga, CA 91730

UK	REP
-----------	------------

YH CONSULTING LIMITED. C/O YH Consulting
Limited Office 147, Centurion House, London
Road, Staines-upon-Thames, Surrey, TW18 4AX

EC	REP
-----------	------------

E-CrossStu GmbH
Mainzer Landstr.69,
60329 Frankfurt am Main.



VEVOR

Affordable. Reliable. Home Improvement.

DRAAGBARE BASKETBALSTANDAARD

MODEL: ACE1401/ACE1401-120

VEVOR

Affordable. Reliable. Home Improvement.

PORTABLE BASKETBALL STAND

MODEL: ACE1401/ACE1401-120



Dit is de originele handleiding. Lees alle instructies zorgvuldig door voordat u het product gebruikt. VEVOR behoudt zich het recht voor om de gebruiksaanwijzing duidelijk te interpreteren. Het uiterlijk van het product is afhankelijk van het product dat u hebt ontvangen. Neemt u het ons niet kwalijk dat we u niet meer op de hoogte stellen van eventuele technologische of software-updates voor ons product.



Waarschuwing: om het risico op letsel te verminderen, moet de gebruiker de gebruiksaanwijzing zorgvuldig lezen.

INSTRUCTIES

Hartelijk dank dat u voor deze draagbare basketbalstandaard hebt gekozen. Lees de instructies zorgvuldig door voordat u het product gebruikt. Met deze informatie kunt u de best mogelijke resultaten behalen.

WAARSCHUWING:

Lees deze handleiding zorgvuldig door voordat u het product gebruikt. Als u dit niet doet, kan dit ernstig letsel tot gevolg hebben.

MONTAGEVOORZORGSMAATREGEL EN

1. Volg deze instructies voor de montage. Onjuiste montage kan gevaarlijk zijn.
2. Draag een veiligheidsbril en stevige werkhandschoenen tijdens de montage.
3. Niet in de winkel komen als u moe bent of onder invloed van alcohol, drugs of medicijnen.
4. Het draagvermogen en andere producteigenschappen gelden alleen voor een product dat volledig en correct is gemonteerd.
5. Zorg ervoor dat de verzamelplaats schoon en goed verlicht is.
6. Houd omstanders uit de buurt tijdens de montage.
7. Alleen volwassenen mogen het product in elkaar zetten.

8. **WAARSCHUWING:** Dit product bevat kleine onderdelen. Bij inslikken bestaat er verstikkingsgevaar. Houd deze kleine onderdelen buiten bereik van kinderen wanneer in elkaar zetten!

Mededeling aan monteurs:

Alle basketbalsystemen, inclusief de systemen die voor demonstraties worden gebruikt, moeten volgens de instructies worden gemonteerd en van ballast worden voorzien. Het niet opvolgen van de instructies kan ernstig letsel tot gevolg hebben.

Lees alle waarschuwingen en voorzorgsmaatregelen voordat u met de montage begint. Het is raadzaam om toezicht te houden op kinderen wanneer zij met dit product spelen. Dit product mag uitsluitend door 2 volwassenen gemonteerd worden!

Wij waarderen het dat u een van onze vele goede producten hebt gekocht. Wij verzekeren u dat u zeer tevreden zult zijn met uw keuze.

GEBRUIKSVOORZORGSMATREGEL EN



WAARSCHUWING:

**OM ERNSTIG LETSEL EN DE DOOD DOOR KANTELEN TE
VOORKOMEN:**

1. Gebruik het product alleen zoals bedoeld. Ga niet op het product zitten of staan.
2. Controleer voor elk gebruik. Gebruik het niet als er onderdelen loszitten of beschadigd zijn.
3. Als er onderdelen ontbreken, kapot, beschadigd of versleten zijn, stop dan met het gebruik van dit artikel totdat de reparaties zijn uitgevoerd en de juiste vervangende onderdelen zijn geïnstalleerd.

WAARSCHUWING:
Voor uw eigen veiligheid,
gelieve niet te dunken of aan
de basketbalring te gaan hangen.



WARNING:
IMPROPER INSTALLATION
OR SWINGING ON THE RING
MAY CAUSE SERIOUS INJURY
OR DEATH

BEWAAR DEZE INSTRUCTIES

① KENNISGEVING

- Lees alle instructies aandachtig door voordat u dit artikel gaat installeren of monteren. Alleen volwassenen mogen het geheel in elkaar zetten.
- Bevestig dat alle Controleer of de bouten, schroeven en knoppen goed vastzitten vóór elk gebruik.
- Dit product is bedoeld voor gebruik buitenshuis.
- Als er onderdelen ontbreken, kapot, beschadigd of versleten zijn, stop dan met het gebruik van dit artikel totdat de reparaties zijn uitgevoerd en/of de vervangende onderdelen van de fabriek zijn geïnstalleerd.



SAFETY INSTRUCTIONS



FAILURE TO FOLLOW THESE SAFETY INSTRUCTIONS MAY RESULT IN SERIOUS INJURY OR PROPERTY DAMAGE AND WILL VOID WARRANTY.

To ensure safety, do not attempt to assemble this system without following the instructions carefully. Check entire box and inside all packing material for parts and/or additional instruction material. Before beginning assembly, read the instructions and identify parts using the hardware identifier and parts list in this document. Proper and complete assembly, use, and supervision are essential for proper operation and to reduce the risk of accident or injury. A high probability of serious injury exists if this system is not installed, maintained, and operated properly.

- If using a ladder during assembly, use extreme caution.
- 2 capable adults are recommended for this operation.
- Check base daily for leakage. Leaks will cause system to fall.
- Assemble the pole sections properly (if applicable). Failure to do so could cause the pole sections to separate during play or transport.
- The adjustable height from rim to floor is 1.15-2.1 m.

WAARSCHUWING

Niet glijden, klimmen of spelen op de basis of paal.

- Vul de basis volledig volgens de instructies van de fabrikant , anders zal het artikel snel kantelen en ernstig persoonlijk letsel veroorzaken.
- Laat kinderen het artikel niet verplaatsen of aanpassen.
- De ondergrond onder de fundering moet glad zijn en vrij van grind of andere voorwerpen. Lekken kunnen leiden tot lekkage en kan ertoe leiden dat het artikel omvalt.
- Controleer de paal en alle metalen onderdelen eenmaal per maand op roest . Verwijder de roest volledig en schilder het opnieuw met buitenlak. Als er roest in een stalen onderdeel is doorgedrongen, Vervang dat onderdeel onmiddellijk.
- Controleer het artikel voor elk gebruik op de juiste ballast, loszittend hardware, instabiliteit, en tekenen van corrosie , en repareer ze voor gebruik . Speel nooit op beschadigde apparatuur.
- Klim nooit op de basis of de structuur in het algemeen, aangezien dit ernstig letsel tot gevolg kan hebben.

- Niet te lang Draai de hardware vast, omdat dit de structuur van het product kan beschadigen.
- Het verstellen en verplaatsen van de basketbalset moet door volwassenen worden uitgevoerd.
- Plaats de basis van de set altijd op een vlakke ondergrond.
- Voor het monteren van de set zijn twee personen nodig.
- Controleer de basis regelmatig op lekkage voordat u gaat spelen.

Onderdelenlijst

Main Parts

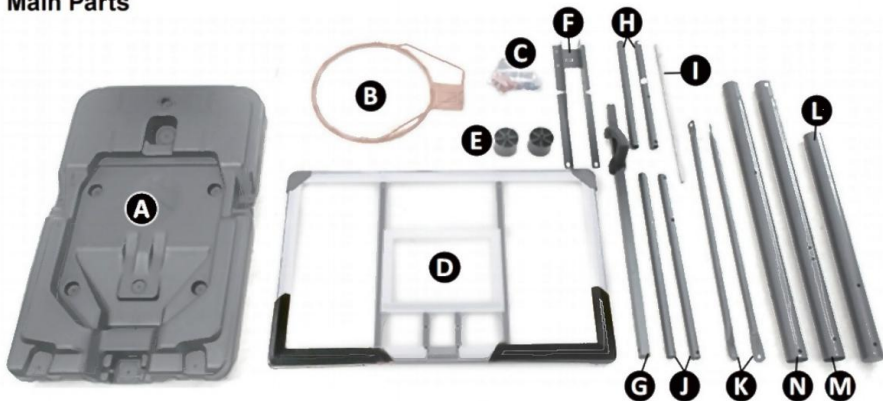

No.	Item	Qty.
A	Base	1
B	Rim	1
C	Net	1
D	Backboard	1
E	Base Wheel	2

No.	Item	Qty.
F	Backboard Bracket	1
G	Outer Lifting Rod	1
H	Short Backboard Brace	2
I	Wheel Pin	1
J	Long Backboard Brace	2
K	Diagonal Tie Rods	2
L	Telescopic Upper Rod	1
M	Telescopic Middle Rod	1
N	Telescopic Lower Rod	1
O	Weight Bag	1

Fastener Package

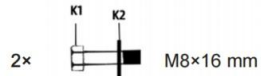
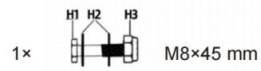
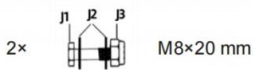
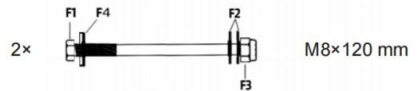
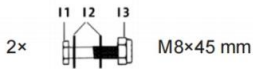
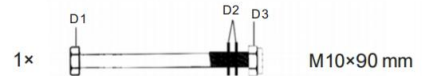
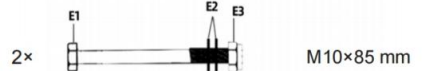
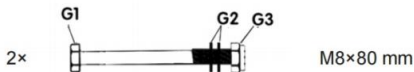
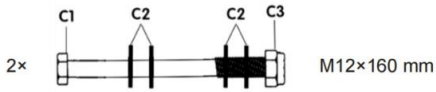
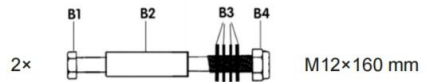
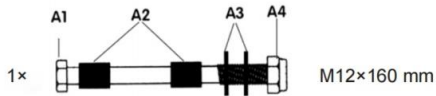

Waarschuwing

- Gebruik **ALTIJD** persoonlijke beschermingsmiddelen (PBM) die geschikt zijn voor uw taak. Draag altijd ANS! en door OSHA goedgekeurde oog-, ademhalings- en handbescherming tijdens de installatie van dit product.
- Afhankelijk van de omstandigheden zijn ook andere uitrustingen nodig , zoals oor-, hoofd- en lichaamsbescherming . uw werk, werkomgeving en andere apparatuur.
- Draag gepaste kleding voor de montage. Draag geen losse kleding of sieraden en houd haar, kleding , handschoenen, slangen en gereedschap uit de buurt van bewegende onderdelen tijdens de montage.
- Reik **NIET** te ver. Zorg te allen tijde voor een goede houding en evenwicht.
- In geval van een ongeval of verwonding, zorg dat u een EHBO-doos en een communicatiemiddel (bijvoorbeeld een telefoon) bij de hand hebt Direct beschikbaar. Weet waar de medische noodvoorzieningen zich bevinden.
- Hoewel de sleutels worden meegeleverd, is het raadzaam om een elektrische boormachine en doppen te gebruiken om Zorg voor volledige dichtheid.
- Voor het monteren en afstellen zijn drie personen nodig.
- Nadat het hoofdgedeelte van de basketbalstandaard is geïnstalleerd, moet u ervoor zorgen dat het product stabiel staat en Vul het product vervolgens op met zand, zodat het rechtop en stevig blijft staan.
- **LAAT DIT PRODUCT ALLEEN DOOR PROFESSIONALS INSTALLEREN.**

De basis installeren

19. Kies een droog oppervlak voor de installatie en de uiteindelijke afwerking. plaatsing.



20. Steek het taps toelopende deel van de telescopische middelste stang (M) in de telescopische onderste stang (N).



3. Lijn de gaten van de twee staven uit en bevestig ze met de meegeleverde M10x85 mm bout, ring en moer.

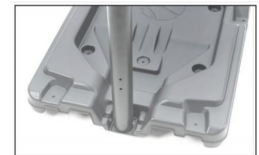

4. Plaats de hierboven gemonteerde staaf in de basis (A) zoals afgebeeld.



5. Voer de wielen (l) vanaf één kant van de basis naar de andere, waarbij de wielen (E) draaien en hengel.

Let op: Eén persoon moet de paal vasthouden terwijl de andere persoon het bovenstaande uitvoert operaties.



6. Breng de uiteinden van de diagonale trekstangen (k) aan op de basis met behulp van de meegeleverde M8x20 mm schroeven ringen en slot



noten.

7. Sluit de diagonale trekstangen aan op de geïnstalleerde staaf met behulp van de M10x90 mm bout, ring. En slot moer.

Het installeren van het backboard en de rand

1. Haak het net (C) aan de rand (B) zoals afgebeeld

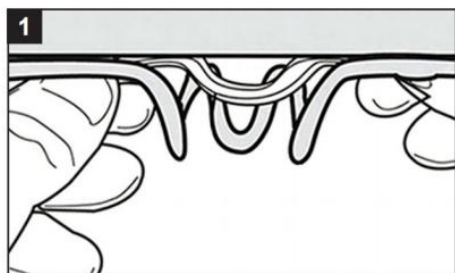

2. Leg het bord op een stevige houten kist.

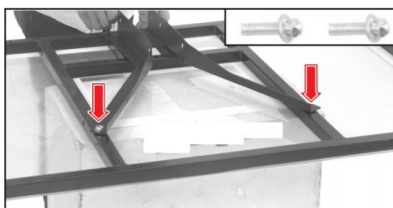

21. Breid de achterbordbeugel (F) uit tot de hoek aangegeven en bevestig het aan de achterkant bord met behulp van M8x16 bouten en ringen.



4. Lijn de gaten van de velg uit met die op de achterbordbeugel. en bevestig ze met 2 M8x45 bouten, ringen en moeren.

17. Plaats de komringen, M8x120 mm bouten en 24x25x70 mm veren zoals afgebeeld

18. Steek ze in de resterende 2 gaten op de rand vanaf de randzijde van het achterbord en draai ze vast Bevestig ze met behulp van 2 M8-moeren.

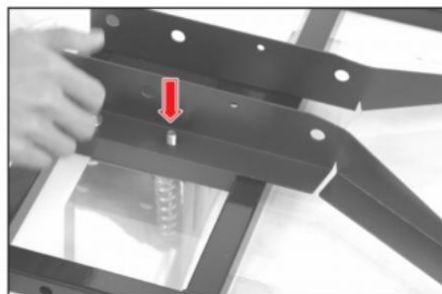

Het verstelsysteem installeren

Het installeren van de backboardbeugel

25. Plaats de M12x160 mm bout in het gat van een van de korte backboard braces (H) en Plaats de M12-ring op de bout.

Let op: Let op de positie van de gat.

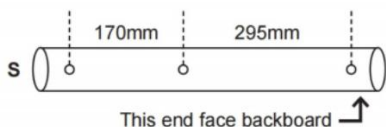
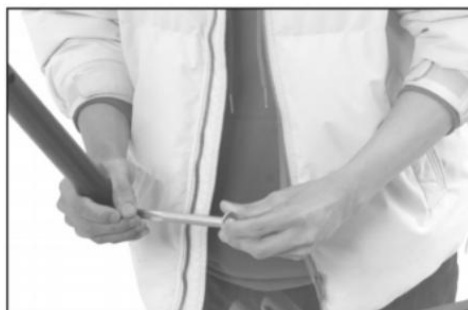

26. Bevestig de twee korte achterbordbeugels aan de beugel met behulp van 4 M12-ringen en een moer door de 016x70 mm bus zoals afgebeeld.



27. Herhaal stap 1-2 om het lange achterbord te installeren beugel (J) met behulp van de M12x160 mm bout, 4 M12 ringen en een $\varnothing 16 \times 70$ mm bus.

Let op: Let op de positie van het gat.



28. Steek de M1x160 mm bout door de vier middelste gaten van de twee korte achterborden beugels en gebruik een M10-moer om deze vast te zetten.



5. Haak de uiteinden van de 04x35x129 mm veren aan de beugel en de andere uiteinden aan de M10-bout zoals afgebeeld.

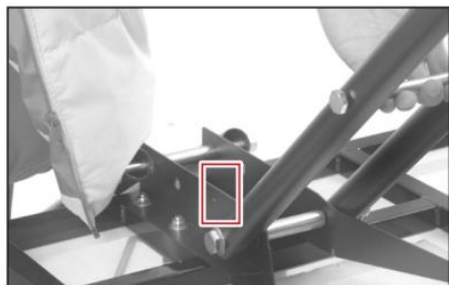

6. Gebruik M12x160 mm bout , ringen en

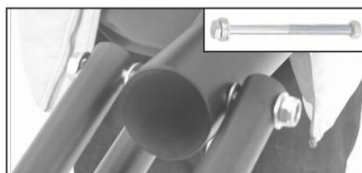

moer om de telescopische bovenstang (L) en de twee korte backboardbeugels.

7. Gebruik de M12x160 mm bout, 4 ringen en een moer om de telescopische bovenstang te verbinden en de twee lange beugels van het rugbord.

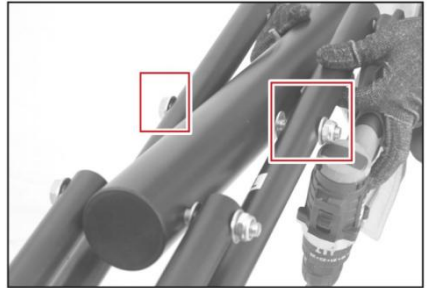

Het installeren van de backboardbeugel

7. Sluit het bovenste uiteinde van de buitenste hefstang (G) aan aan het einde van de lange backboard-beugel met behulp van de M12x160mm bout.

Let op: De 20x12 mm bussen moeten tussen de lange backboard-beugel en de buitenste hefstang.

2. Bevestig de driehoekige beugel aan de middelste stang met behulp van 2 M8x80 bouten, ringen en moeren.

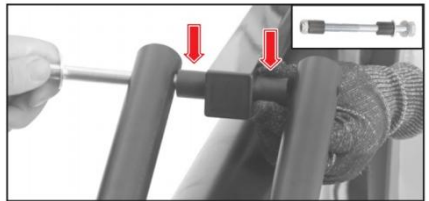

Waarschuwing

- Ondersteun het systeem zoals weergegeven voor de laatste montage­stap en afstelling.
- Er zijn minimaal drie mensen nodig.

3. Plaats de basketbalring op een ladder of een soortgelijk voorwerp.

4. Verbind met behulp van meer dan twee personen het bovenste deel van

het systeem met het onderste deel.

5. Bevestig de bovenste stang aan de middelste stang met een M10x85-bout, ring en moer.

6. Bevestig de hefstang aan de driehoekige beugel met behulp van een M8x45 mm bout , ring en moer.

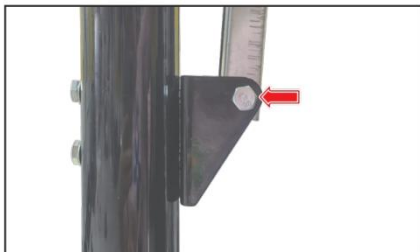

Vullen met zand of water

Waarschuwing

Er zijn twee personen nodig om de basketbalstandaard vast te houden terwijl er water of zand wordt toegevoegd .

Opmerking:

Als het product niet vaak verplaatst hoeft te worden, is zand beter dan water, omdat water bevriest als de temperatuur onder de 0°C daalt en de basis kan beschadigen. Als het product echter niet vaak verplaatst hoeft te worden, is zand beter dan water. verwijderen het zand is nodig, Demonteer eerst de basis van het systeem.

1. Beveilig het systeem met behulp van minimaal twee personen
2. Open het deksel van de basis en vul het met zand of water .
3. Stop wanneer het gewenste bedrag is bereikt.

Opmerking:

- Het bedrag kan variëren.
- Stop wanneer de maximale stabiliteit bereikt is.
- Het is aan te raden om een trechter te gebruiken om water of zand toe te voegen.

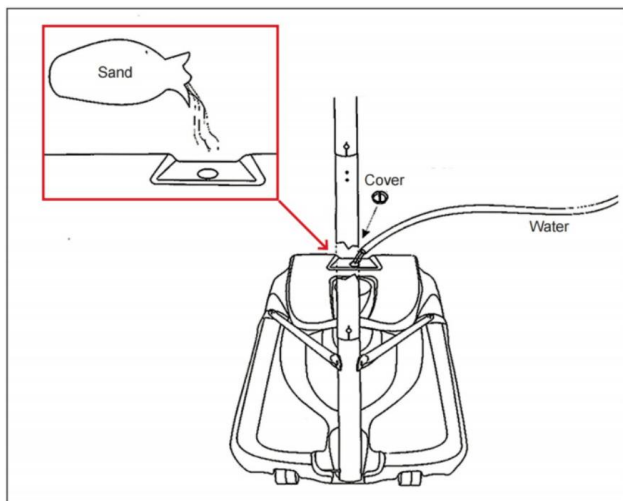

Let op: Het is aan te raden de gewichtszak met zand te vullen en op de basis te plaatsen, zodat de stabiliteit gewaarborgd is .

AANPASSING

Om de hoogte van de velg aan te passen,

1. Houd de hendel vast en duw de handgreep omhoog of omlaag.
2. Laat de hendel los wanneer de velg op de gewenste hoogte is afgesteld

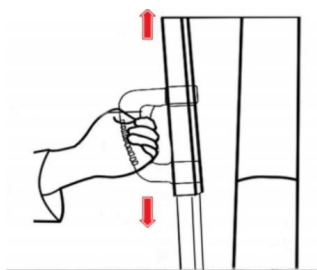

Opmerking:

Zet de rand op het laagste niveau voordat u gaat verplaatsen.
Ga naar de juiste plek en til de rand langzaam op .

ONDERHOUD

- Controleer regelmatig alle onderdelen van het basketbalsysteem, inclusief de ring, het net, het backboard, de stangen en basis. Controleer op tekenen van slijtage, roest of schade.
- Controleer regelmatig alle bevestigingsmiddelen en draai ze goed vast om de stabiliteit te garanderen.
- Bescherm metalen onderdelen tegen weersinvloeden bij gebruik buitenshuis. Gebruik siliconenspray of lichte olie om blootliggende metalen delen. Als er roest ontstaat, schuur het dan voorzichtig weg en breng een roestwerende verf aan.
- Houd het achterbord schoon. Vermijd schurende reinigingsmiddelen voor achterborden van acryl of polycarbonaat .
- Controleer regelmatig het water- of zandniveau om er zeker van te zijn dat de vereiste hoeveelheid behouden blijft. Laat de water voordat het vriest, om te voorkomen dat de basis barst.
- Als u het product langere tijd niet gebruikt, giet het dan af en bewaar het op een droge, koele plaats.

hun kinderen tijdens het spelen altijd te begeleiden . Niet geschikt voor kinderen jonger dan 3 jaar. Voor uw veiligheid, niet in de basketbalring springen of eraan gaan hangen.

Fabrikant: Taizhou Ace Sports Products Co., Ltd.

Adres: No. 3, Jin Dong Road, Jing Tai Road Sub-district, Hailing District, Taizhou City, Shandong, China.

Geïmporteerd naar AUS: SIHAO PTY LTD. 1 ROKEVA STREETEASTWOOD NSW 2122 Australië

Geïmporteerd naar de VS: Sanven Technology Ltd. Suite 250, 9166 Anaheim Place, Rancho Cucamonga, CA 91730

UK	REP
-----------	------------

YH CONSULTING LIMITED. C/O YH Consulting Limited Office 147, Centurion House, London Road, Staines-upon-Thames, Surrey, TW18 4AX

EC	REP
-----------	------------

E-CrossStu GmbH
Mainzer Landstr.69,
60329 Frankfurt am Main.



VEVOR

Affordable. Reliable. Home Improvement.

BÄRBART BASKETSTÄLL

MODELL: ACE1401/ACE1401-120

VEVOR

Affordable. Reliable. Home Improvement.

PORTABLE BASKETBALL STAND

MODELL: ACE1401/ACE1401-120



Detta är originalinstruktionerna, vänligen läs alla instruktioner noggrant innan du använder produkten. VEVOR förbehåller sig en tydlig tolkning av vår användarmanual. Produktens utseende ska vara beroende av den produkt du mottagit. Vi ber om ursäkt för att vi inte kommer att informera dig igen om det finns några teknik- eller programuppdateringar för vår produkt.



Varning – För att minska risken för skador måste användaren läsa instruktionsmanualen noggrant.

INSTRUKTIONER

Tack så mycket för att du valde detta bärbara basketställ. Läs alla instruktioner innan du använder den. Informationen kommer att hjälpa dig att uppnå bästa möjliga resultat.

VARNING:

Läs denna manual noggrant innan du använder produkten. Underlåtenhet att göra det kan leda till allvarliga skador.

FÖRSIKTIGHETSÅTGÄRDER VID MONTERING

1. Monteringen måste följa dessa instruktioner. Felaktig montering kan vara en fara.
2. Använd skyddsglasögon och kraftiga arbetshandskar under monteringen.
3. Montera inte när du är trött eller påverkad av alkohol, droger eller mediciner.
4. Viktkapacitet och annan produktkapacitet gäller endast för en helt och korrekt monterad produkt.
5. Håll samlingsområdet rent och väl upplyst.
6. Håll åskådare borta från området under monteringen.
7. Montering bör endast utföras av vuxna.

8. **VARNING:** Denna produkt innehåller små delar. Om det sväljs utgör det en kvävningrisk. Håll dessa smådelar utom räckhåll för barn när montering!

Meddelande till montörer:

Alla basketbollssystem, inklusive de som används för uppvisningar, måste monteras och ballasteras enligt instruktionerna. Underlåtenhet att följa instruktionerna kan leda till allvarliga skador.

Läs alla varningar och försiktighetsåtgärder före montering. Det rekommenderas att barn övervakas när de leker med denna produkt.

Denna produkt ska endast monteras av 2 vuxna!

Vi uppskattar att du köpte en av våra många fina produkter. Vi är säkra på att du kommer att bli mycket nöjd med ditt val.

ANVÄND FÖRSIKTIGHETSÅTGÄRDER



VARNING:

**FÖR ATT FÖRHINDRA ALLVARLIGA SKADOR OCH DÖDSFALL
GENOM TIPPNING:**

1. Använd endast enligt avsikten. Sitt eller stå inte på produkten.
2. Kontrollera före varje användning. Använd den inte om delarna är lösa eller skadade.

Om några delar saknas, är trasiga, skadade eller slitna, sluta använda den här produkten tills reparationer är utförda och faktiska eller ersättningsdelar är installerade.

VARNING:

För din säkerhet, vänligen



WARNING:
IMPROPER INSTALLATION
OR SWINGING ON THE RING
MAY CAUSE SERIOUS INJURY
OR DEATH

doppa eller häng inte i basketkorgen.

SPARA DESSA INSTRUKTIONER

① MEDDELANDE

- Läs alla instruktioner innan du försöker installera eller montera den här produkten. Montering bör endast utföras av vuxna.
- Bekräfta återigen att alla att bultar, skruvar och vred är säkrade före varje användning.
- Denna produkt är avsedd för utomhusbruk.
- Om några delar saknas, är trasiga, skadade eller slitna, sluta använda den här produkten tills reparationer har utförts och/eller fabriksreservdelar har installerats.



SAFETY INSTRUCTIONS



FAILURE TO FOLLOW THESE SAFETY INSTRUCTIONS MAY RESULT IN SERIOUS INJURY OR PROPERTY DAMAGE AND WILL VOID WARRANTY.

To ensure safety, do not attempt to assemble this system without following the instructions carefully. Check entire box and inside all packing material for parts and/or additional instruction material. Before beginning assembly, read the instructions and identify parts using the hardware identifier and parts list in this document. Proper and complete assembly, use, and supervision are essential for proper operation and to reduce the risk of accident or injury. A high probability of serious injury exists if this system is not installed, maintained, and operated properly.

- If using a ladder during assembly, use extreme caution.
- 2 capable adults are recommended for this operation.
- Check base daily for leakage. Leaks will cause system to fall.
- Assemble the pole sections properly (if applicable). Failure to do so could cause the pole sections to separate during play or transport.
- The adjustable height from rim to floor is 1.15-2.1 m.

VARNING

Glida, klättra eller lek inte på basen eller stången.

- Fyll basen helt enligt tillverkarens anvisningar , annars kommer föremålet att välta snabbt och orsaka allvarliga personskador.
- Låt inte barn flytta eller justera föremålet.
- Ytan under basen måste vara slät och fri från grus eller andra föremål. Punkteringar kan orsaka läckage och kan få föremålet att välta.
- Kontrollera stången och alla metalldelar för rost en gång i månaden. Ta bort rost helt och måla om med utvändig emalj. Om rost har trängt in i någon ståldel, byt ut den delen omedelbart.
- Kontrollera före varje användning att ballasten är korrekt, lösa hårdvara, instabilitet, och tecken på korrosion , och reparera före användning . Spela aldrig på skadad utrustning.
- Klättra inte på basen eller konstruktionen i allmänhet, eftersom det kan leda till allvarliga skador.
- Överdriv inte dra åt hårdvaran eftersom det kan skada produktens struktur.
- Justering och flyttning av korgsetet måste utföras av vuxna.
- Placera alltid apparatens bas på en plan yta.
- Setet kräver två personer för montering.
- Kontrollera regelbundet att basen inte läcker innan du spelar.

Delar LISTA

Main Parts

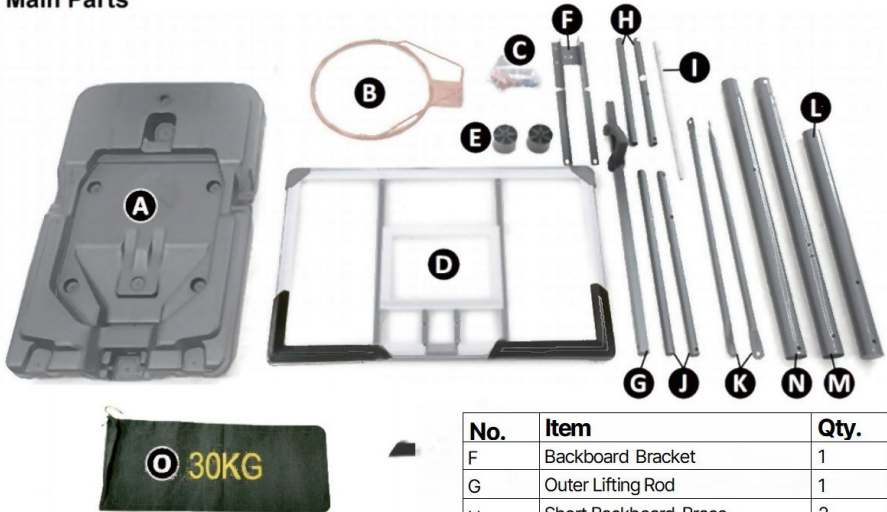

No.	Item	Qty.
A	Base	1
B	Rim	1
C	Net	1
D	Backboard	1
E	Base Wheel	2

No.	Item	Qty.
F	Backboard Bracket	1
G	Outer Lifting Rod	1
H	Short Backboard Brace	2
I	Wheel Pin	1
J	Long Backboard Brace	2
K	Diagonal Tie Rods	2
L	Telescopic Upper Rod	1
M	Telescopic Middle Rod	1
N	Telescopic Lower Rod	1
O	Weight Bag	1

Fastener Package

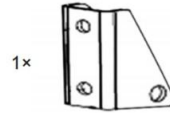
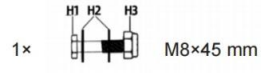
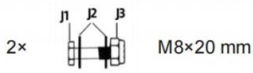
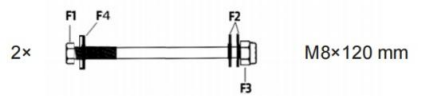
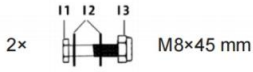
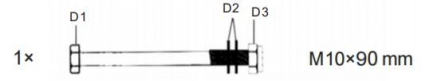
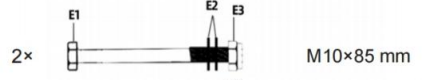
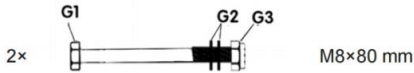
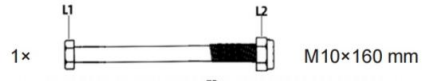
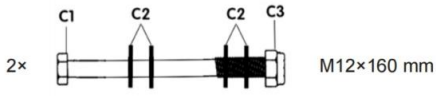
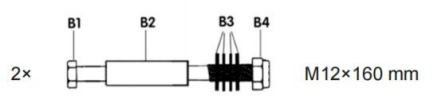
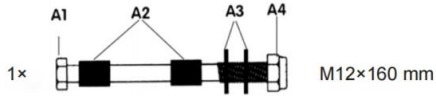

Varning

- Använd ALLTID personlig skyddsutrustning (PPE) som är lämplig för din uppgift. Använd alltid ANS! och OSHA-godkänt ögon-, andnings- och handskydd vid installation av denna produkt.
- Annan utrustning , såsom öron-, huvud- och kroppsskydd , är också nödvändig beroende på ditt arbete, arbetsmiljö och annan utrustning.
- Klä dig ordentligt för montering. Bär inte löst sittande kläder eller smycken och håll hår, kläder , handskar, slangar och verktyg borta från rörliga delar under monteringen.
- RÄCK DIG INTE för långt. Håll alltid ordentligt fotfäste och balans.
- Vid olycka eller skada, ha en första hjälpen-låda och en kommunikationsenhet (t.ex. en telefon) lättillgänglig. Känn till var akutmottagning finns.
- Även om skiftnycklar medföljer rekommenderas det att använda en elektrisk bormaskin och hylsor för att säkerställa fullständig täthet.
- Tre personer behövs för montering och justering.
- När basketställets huvuddel är installerad, se till att produkten är stabil och prioritera sedan att fylla med sand för att hålla produkten upprätt och säkert.
- **LÅT ENDAST YRKESMÄSSIGA INSTALLERA DENNA PRODUKT.**



Installera basen

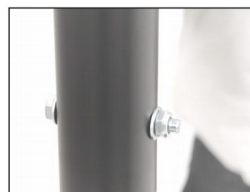

22. Välj en torr , lätt yta för installation och slutlig installation. placering.
23. Sätt i den avsmalnande delen av den teleskopiska mittstången (M) i den teleskopiska nedre stången (N).
3. Rikta in hålen på de två stängerna och fäst dem med medföljande M10x85 mm bult, bricka och mutter.

4. Sätt in stången som är monterad ovan i basen (A enligt bilden).



5. Mata in hjulbulten (I) från ena sidan av basen till den andra, sväng hjulen (E) och stång.



Obs: En person behöver hålla stången medan den andra personen utför ovanstående operationer.

6. Fäst ändarna av de diagonala dragstångerna (k) på bas med de medföljande M8x20 mm-skruvarna brickor och lås nötter.



7. Anslut de diagonala dragstångerna till den installerade stången med hjälp av M10x90 mm-bulten och brickan. Och låsa mutter.



Montera bakplattan och kanten

1. Haka fast nätet (C) på kanten (B) enligt bilden

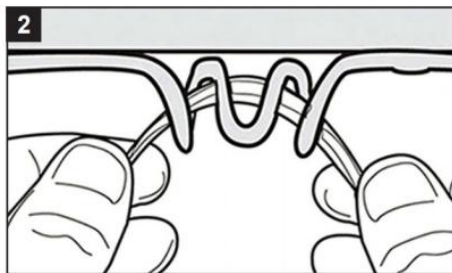
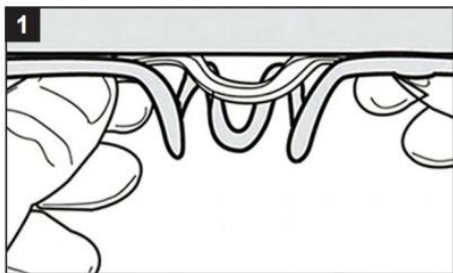

2. Placera bakplattan på en solid trälåda.



24. Expandera bakbrädans fäste (F) till vinkeln som visas och fäst den på baksidan styrelse med M8x16-bultar och brickor.



4. Rikta in hålen på fälgen och de på bakbrädefäste. och fäst dem med 2 M8x45 bultar, brickor och muttrar.

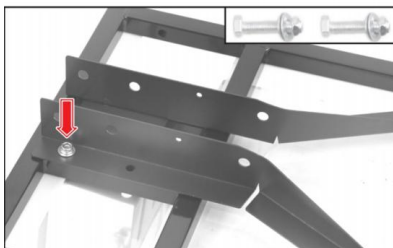

19. Arrangera skålbrickorna, M8x120 mm-bultarna och 24x25x70 mm-fjädrarna enligt bilden.

20. Sätt in dem i de återstående två hålen på kanten från bakplattans kantsida och dra åt dem. dem med hjälp av 2 M8-muttrar.

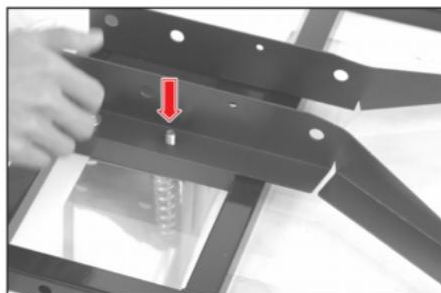

Installera justeringssystemet

Montera ryggstödsstaget

29. Sätt i M12x160 mm-bulten i hålet på en av de korta ryggstödsstag (H) och Sätt M12-brickan på bulten.

Obs: Var uppmärksam på positionen för hålet.

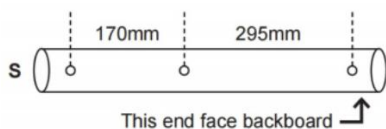

30. Fäst de två korta bakbrädestagarna på fästet med fyra M12-brickor och en mutter genom O16x70 mm bussning enligt bilden.

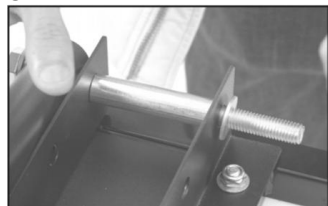

31. Upprepa steg 1–2 för att montera den långa bakplattan stag (J) med hjälp av



M12x160 mm-bulten, 4 M12-brickor och en bussning $\varnothing 16 \times 70$ mm.

Obs: Var uppmärksam på hålets position.

32. Trä M1x160 mm-bulten genom de fyra mittersta hålen på de två korta bakbrädorna. stag och använd en M10-mutter för att låsa den.

5. Haka fast ändarna på fjädrarna 04x35x129 mm på fästet och de andra ändarna på M10-bulten enligt bilden.

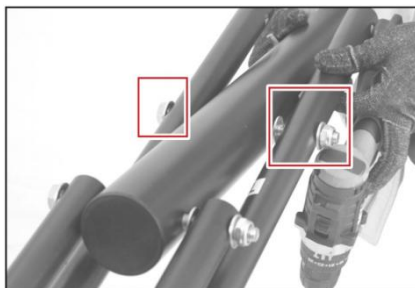
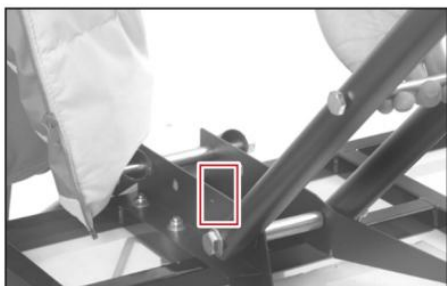

6. Använd M12x160 mm bult , brickor och mutter för att koppla ihop den teleskopiska övre stängen (L) och två korta ryggstödstag.

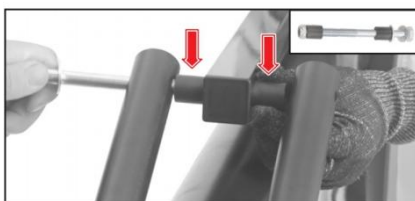

7. Använd M12x160 mm-bulten, 4 brickor och en mutter för att ansluta den teleskopiska övre stängen och de två långa ryggstödsstagen.



Montera ryggstödsstaget

8. Anslut den övre änden av den yttre lyftstången (G) till änden av den långa ryggstödsstaget med hjälp av M12x160mm-bulten.

Obs: 20x12 mm bussningarna måste vara mellan den långa ryggstödsstaget och yttre lyftstång.

2. Fäst det triangulära fästet på mittstången med hjälp av 2 M8x80 bultar, brickor och muttrar.

Varning

- Stöd systemet enligt beskrivningen för sista monteringssteget och justeringen.
- Minst tre personer behövs.

3. Luta basketkorgen mot en stege eller liknande föremål.

4. Anslut den övre delen av systemet till den nedre delen med hjälp av fler än två personer.

5. Fäst den övre stången i den mellersta stången med en M10x85-bult, bricka och mutter.

6. Fäst lyftstången på det triangulära fästet med hjälp av en M8x45 mm bult , bricka och mutter.

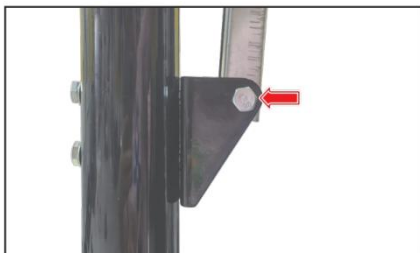

Fyllning i sand eller vatten

Varning

Två personer behövs för att hålla basketstället medan vatten eller sand tillsätts .

Notera:

Om produkten inte behöver flyttas ofta är sand bättre än vatten, eftersom vatten fryser när temperaturen sjunker under 0°C och det kan skada

underlaget. Men om tar bort sanden behövs, demontera basen från systemet först.

1. Säkra systemet med hjälp av minst två personer
2. Öppna locket till basen och fyll den med sand eller vatten .
3. Stanna när den erforderliga mängden har fyllts på.

Notera:

- Beloppet kan variera.
- Stanna när maximal stabilitet uppnåtts.
- Det rekommenderas att använda en tratt för att tillsätta vatten eller sand.

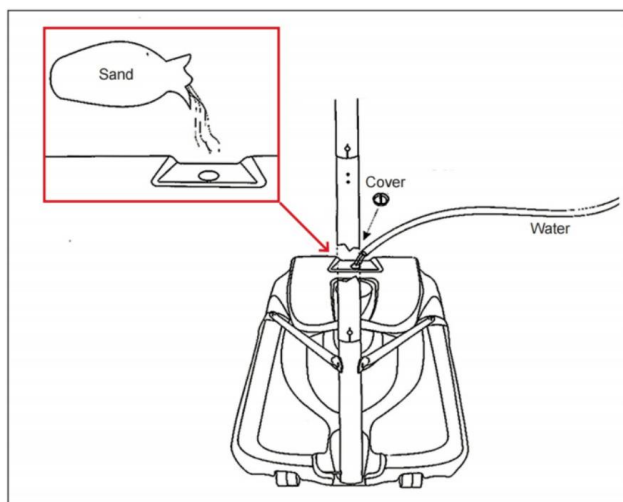

Obs: Det rekommenderas att fylla viktpåsen med sand och placera den på basen för att säkerställa stabilitet .

JUSTERING

För att justera fälgens höjd,

1. Håll i spaken och tryck handtaget uppåt eller nedåt.
2. Släpp spaken när fälgen är inställd på önskad höjd.

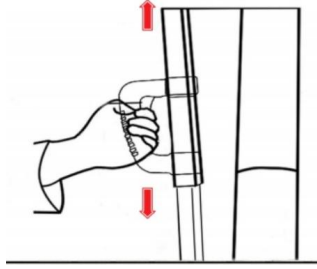

Notera:

Justera kanten till den lägsta nivån innan du flyttar.
Flytta dig till rätt plats och höj sedan kanten långsamt .

UNDERHÅLL

- Kontrollera alla delar av basketsystemet regelbundet, inklusive sargen, nätet, ryggbrädan, stängerna och Kontrollera tecken på slitage, rost eller skador.
- Kontrollera och dra åt alla fästelement regelbundet för att säkerställa stabilitet.
- Om den används utomhus, skydda metalldelarna från väder och vind. Applicera silikonspray eller tunn olja på exponerade metalldelar. Om rost uppstår, slipa bort den försiktigt och applicera en rostbeständig färg.
- Håll bakplattan ren. Undvik slipande rengöringsmedel för bakplattor av akryl eller polykarbonat .
- Kontrollera vatten- eller sandnivån regelbundet för att säkerställa att den erforderliga mängden bibehålls. Töm ut vattnet vatten före fryspunkten för att förhindra att basen spricker.
- Om den inte ska användas under en längre tid, håll av vattnet och förvara den på en torr och sval plats.

sina barn under leken . Ej lämplig för barn under 3 år. För din säkerhet, doppa eller häng inte i basketkorgen.

Tillverkare: Taizhou Ace Sports Products Co., Ltd.

Adress: Jin Dong Road 3, Jing Tai Road-distriktet, Hailing-distriktet, Taizhou City, Shandong, Kina.

Importerad till Australien: SIHAO PTY LTD. 1 ROKEVA
STREETEASTWOOD NSW 2122 Australien

Importerad till USA: Sanven Technology Ltd. Suite 250, 9166 Anaheim
Place, Rancho Cucamonga, CA 91730

UK	REP
-----------	------------

YH CONSULTING LIMITED. C/O YH Consulting
Limited Office 147, Centurion House, London
Road, Staines-upon-Thames, Surrey, TW18 4AX

EC	REP
-----------	------------

E-CrossStu GmbH
Mainzer Landstr.69,
60329 Frankfurt am Main.

