

VEVOR

Affordable. Reliable. Home Improvement.

CEILING MOUNTED SHOWER SYSTEM

MODEL: DFX-abcd

Tip: X is 10/12

a/b/c is 1/2

d is N/G

VEVOR

Affordable. Reliable. Home Improvement.

CEILING MOUNTED SHOWER SYSTEM

MODEL: DFX-abcd

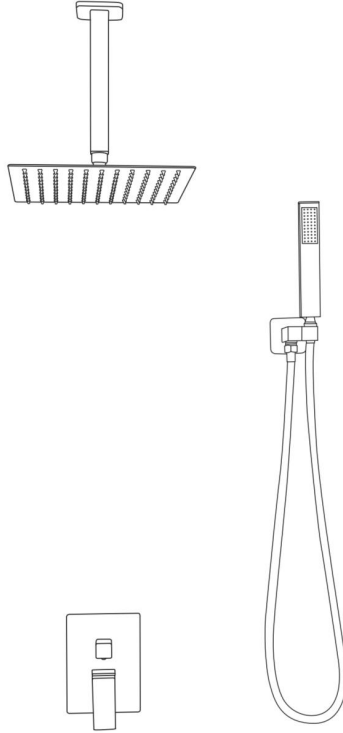

This is the original instruction, please read all manual instructions carefully before operating. VEVOR reserves a clear interpretation of our user manual. The appearance of the product shall be subject to the product you received. Please forgive us that we won't inform you again if there are any technology or software updates on our product.



Warning-To reduce the risk of injury, user must read instructions manual carefully.

INSTRUCTIONS

Warning Tips:

1. During the installation process, it is best to wear gloves to prevent sharp corners on the panel from scratching the palm of the hand.
2. When installing the shower, ensure that all joints are fully tightened to avoid water leakage.
3. When the shower is not in use, please close the switch valve of the shower.
4. Not be liable for any of the following claims : 1. Damage and/or breakdown caused by improper use and/or maintenance; Or any unauthorized Rebuild; including any damage caused by abuse (e.g. falls, drops, etc.) 2. Hire a professional plumber. Not responsible for any damage and/or failure caused by incorrect installation. 3. Damage and/or failure caused by removal after installation or other factors.
5. Damage and/or failure caused by applications beyond the scope of use.
6. Damage and/or failure caused by sand, dust and other impurities
7. Damage and/or failure caused by improper / inadequate maintenance; Rust surface treatment, etc.
8. Damage and/or failure caused by fire, earthquake, flood, lightning and other natural disasters, pollution, harmful gas, salt, abnormal voltage, and other factors.

Installation precautions.

1. Before installing the spool, clean the dirty water, residue, sand, and impurities remaining in the pipe before installing the spool. Do not open the protective cover before installing the spool to avoid impurities
2. Faucets and hot and cold water pipes must be installed correctly. Facing the faucet, connect hot water on the left and cold water on the right
3. Check the installation size. Do not forcibly install the product to avoid damaging the parts. How to Clean a shower head: In order to maintain the external brightness and good performance of the shower, please care for the shower in the following ways:
 - a. Rinse with water only and dry with a soft cotton cloth.
 - b. Place the shower head in a pot and fill the pot with enough white vinegar to

cover the shower head. The acid in the vinegar helps dissolve the deposits on the white mineral nozzle. Let the shower head soak in vinegar for 30 minutes. The dirtier the shower head, the longer you'll need to soak it in vinegar.

c. Mild liquid and colorless glass cleaner can be used to remove surface dirt and dirt film, not abrasive polish agent⁴. Do not use acid detergent, insoluble granular detergent, soap, etc.

SAVE THESE INSTRUCTIONS

INSTALLATION INSTRUCTIONS

Model	DFX- <u>abcd</u>
Installation Type	Ceiling Mounted
Shower Shape	Square
Head Size(X)	10/12 inches
Arm Size(a)	1=7.87inches / 2=12inches
Hose Length(b)	1=59inches / 2=71inches
Head Shower(c)	1 Modes Setting
Pipe threads(d)	N=NPT1/2" / G=G1/2"
Color	Matte Black Brushed Nickel
Material	ABS Plastic/ Brass/ Stainless Steel
Mounting Type	Embedded
Flow Rate Description	1.78 GPM (6.7L/min)

PARTS LIST

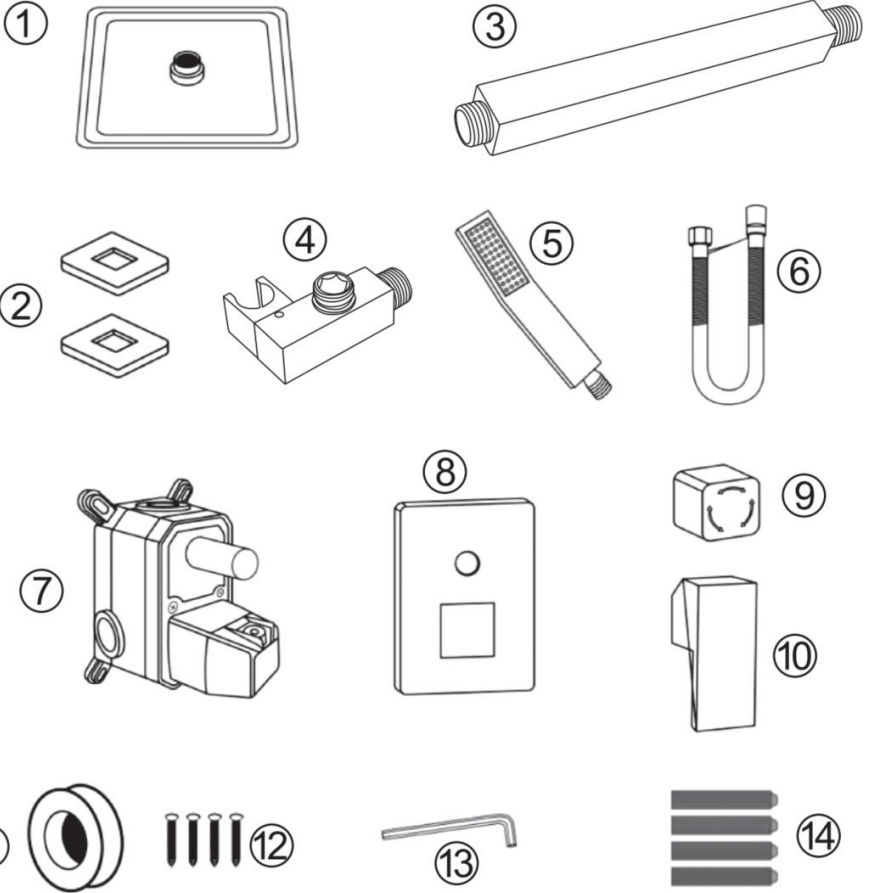

- | | | |
|------------------|---------------|------------------|
| ① Shower Head | ⑥ Hose | ⑪ Ptfе Tоpe |
| ② Flange | ⑦ Valve Body | ⑫ Screw |
| ③ Shower Arm | ⑧ Plate Cover | ⑬ Hexagon Wrench |
| ④ Shower Bracket | ⑨ Knob | ⑭ Bolt |
| ⑤ Hand Shower | ⑩ Handle | |

WARNING: There is a danger of suffocation. The package contains small parts. Please keep all parts and plastic bags out of reach of children.

INSTALLATION STEPS

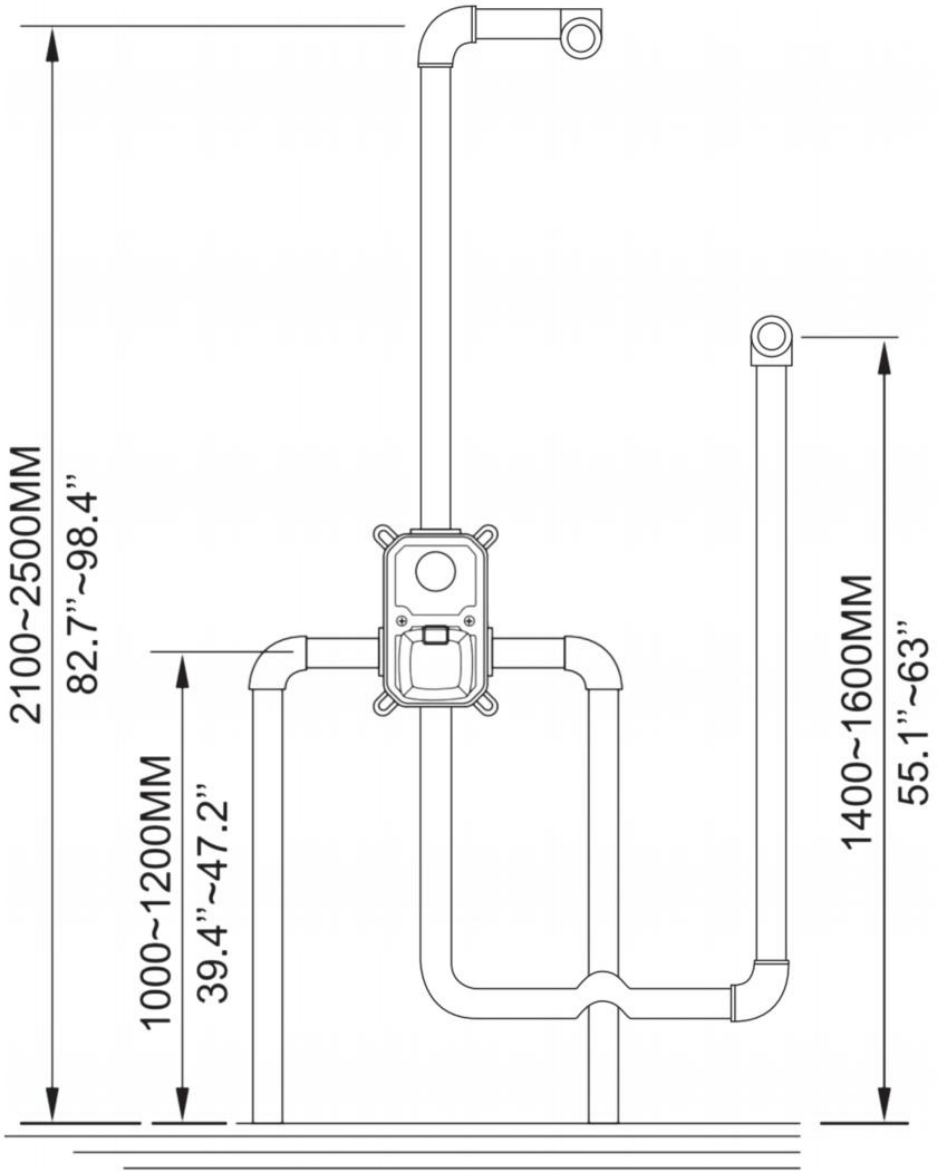

1. Size for reference, please adjust according to your actual space.

2. Connect the cold and hot inlet and outlet pipes.

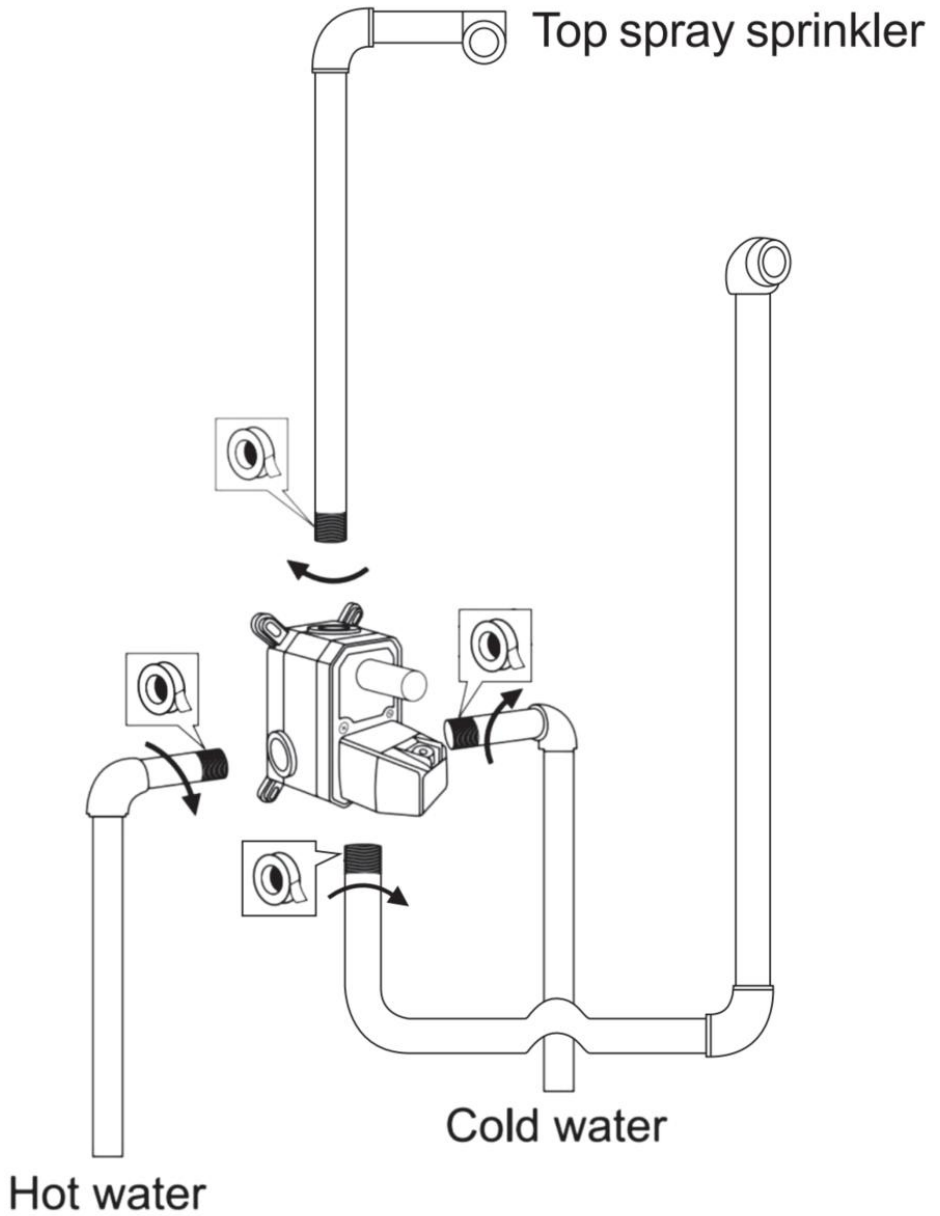

3. Confirm the position of the faucet and install it on the board.

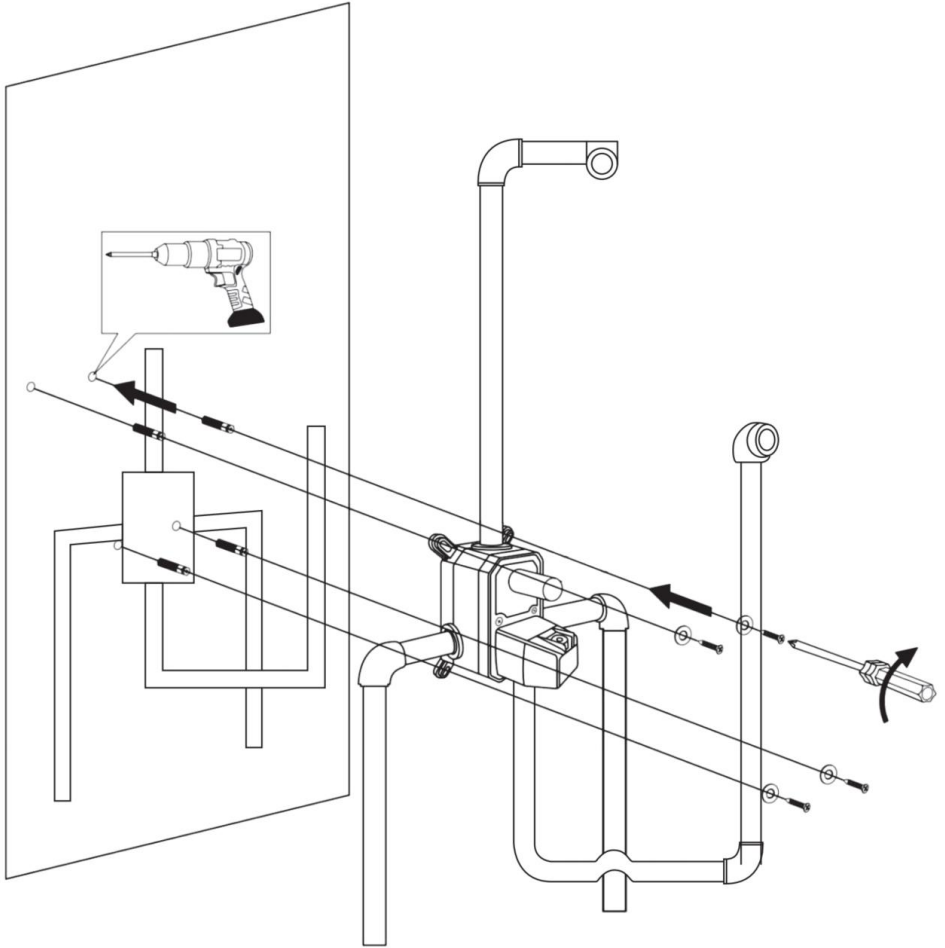

4. Unscrew the screws and remove the protective leaks.

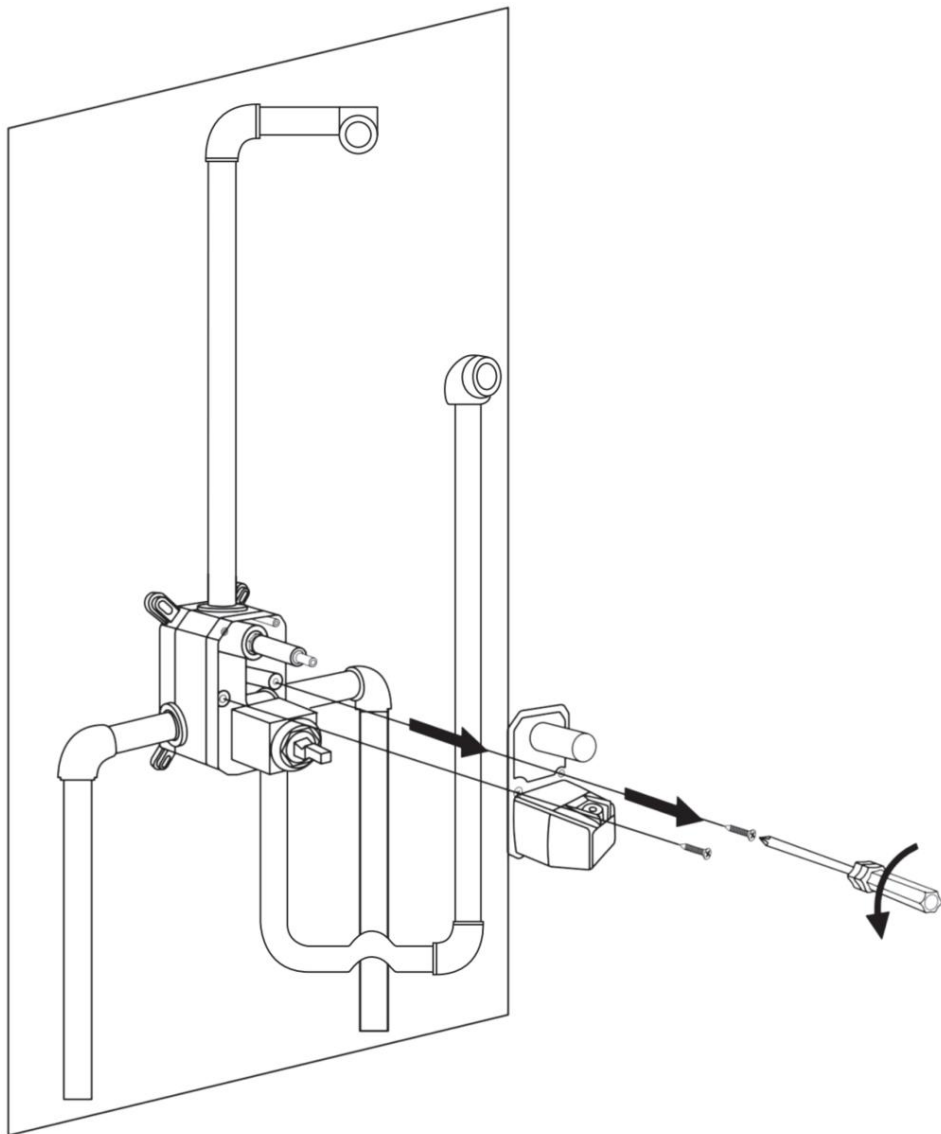

5. Plug the water pipe to check for leakage.

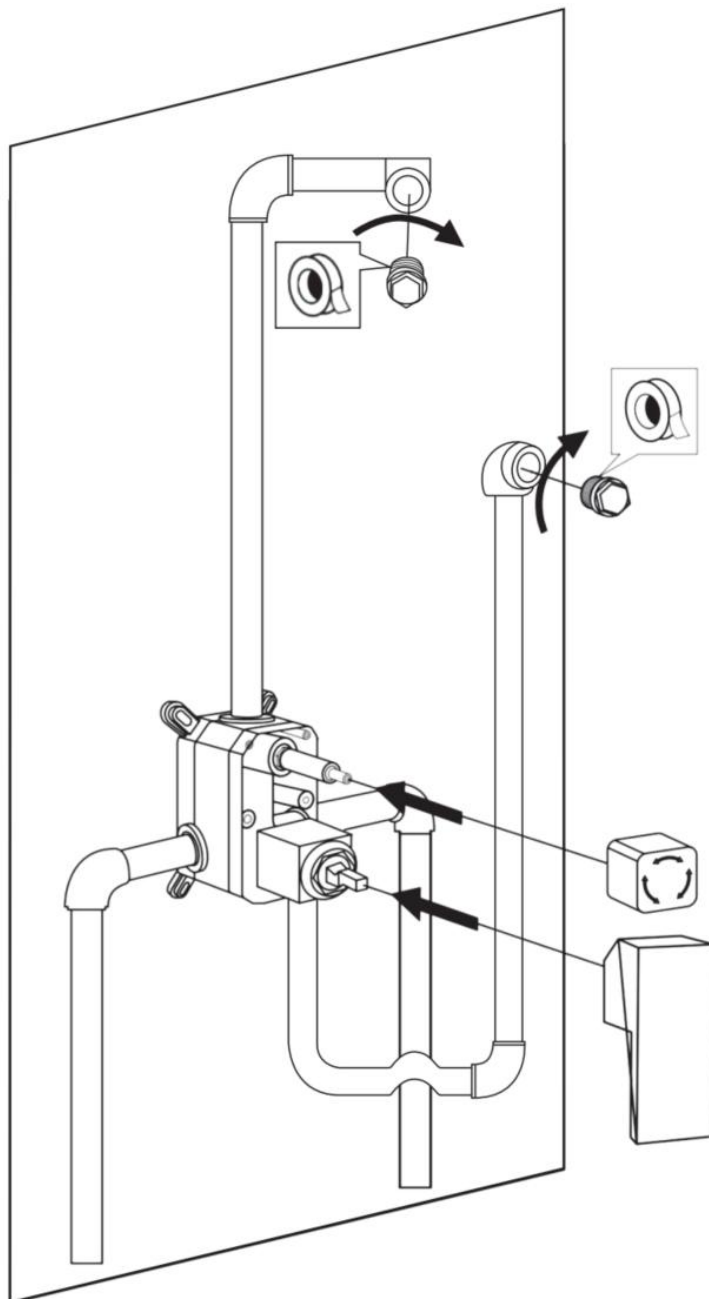

6. Open the valve and adjust the switch of each water channel (hand shower, top spray) to ensure that each interface is watertight.

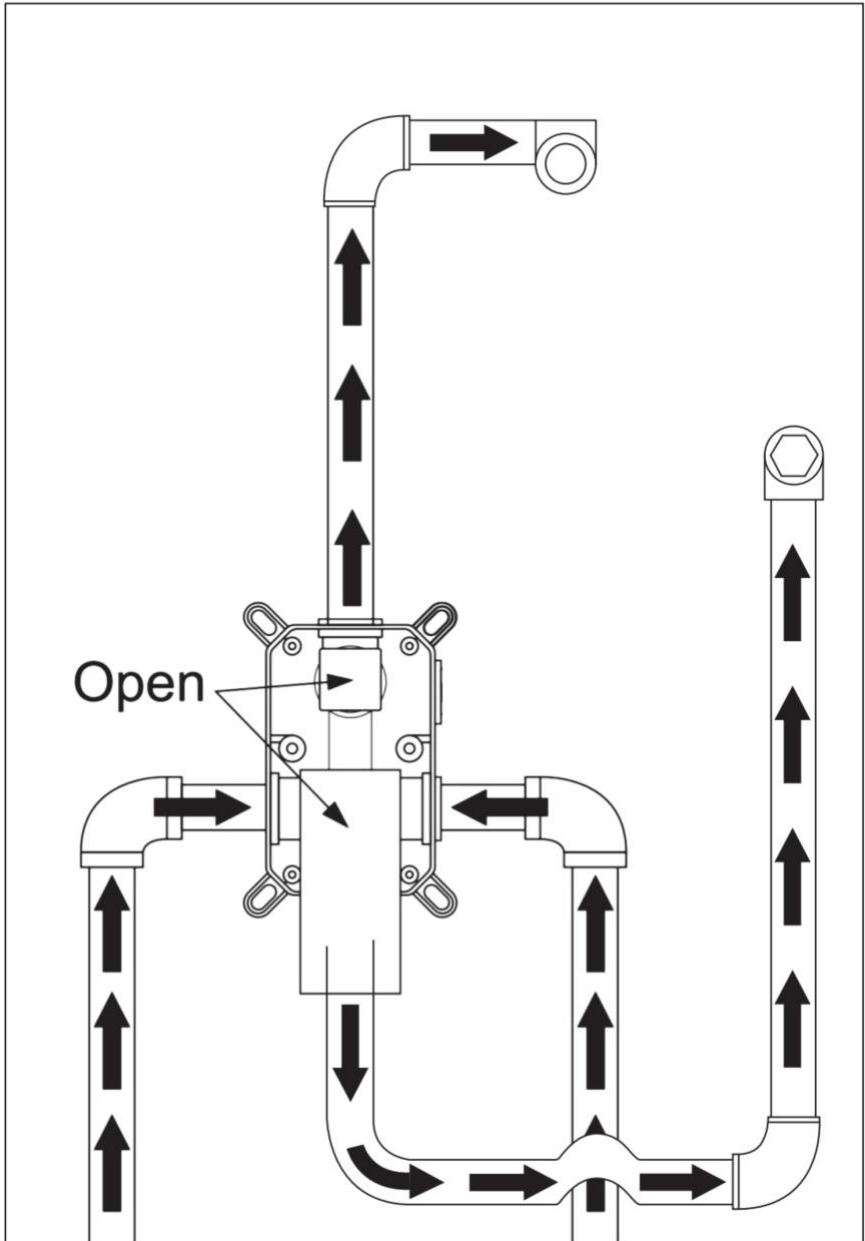

7. Install the protective cover on the valve body, and then start the wall construction.

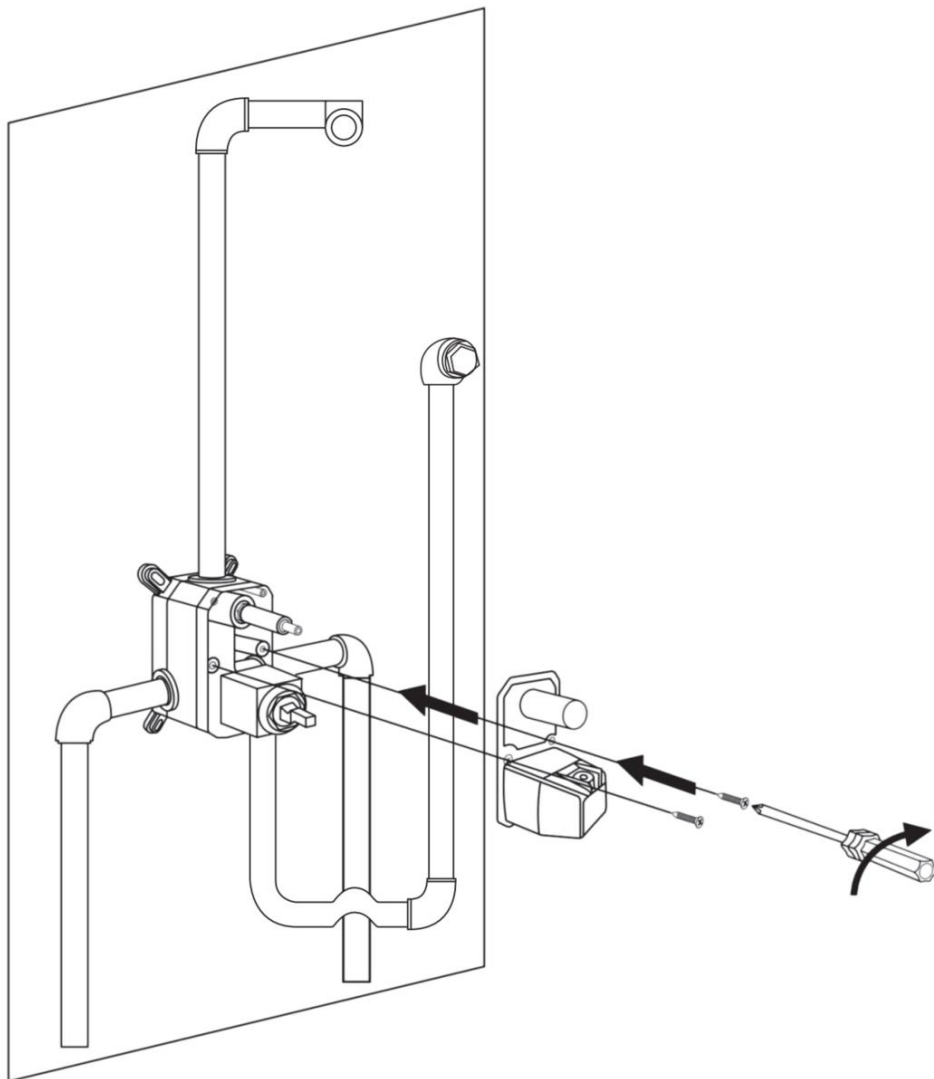

8. After completing the wall construction the protective cover can be removed and the plate cover can be installed on the wall.

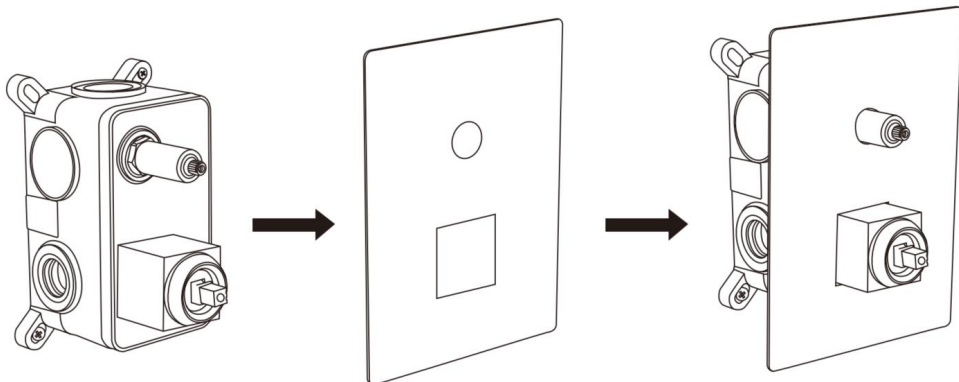

9. Use the hexagon wrench to install the knob and handle.

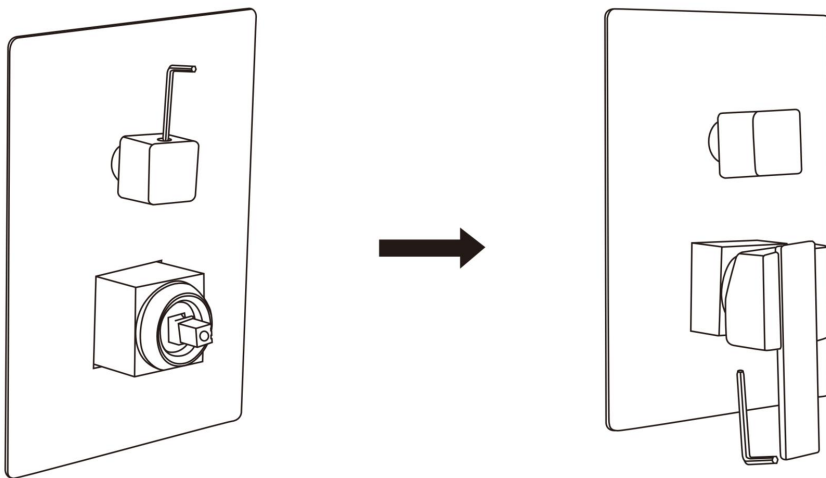

10. Install the shower arm and shower head.

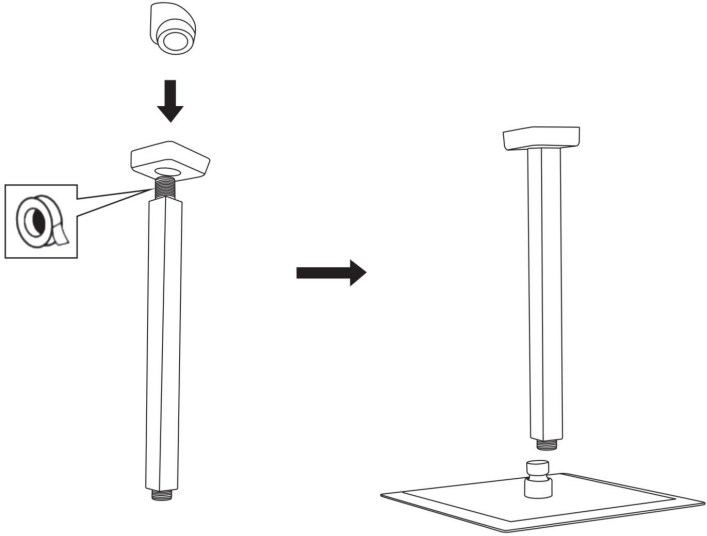

11. Install the shower bracket and connect the hose

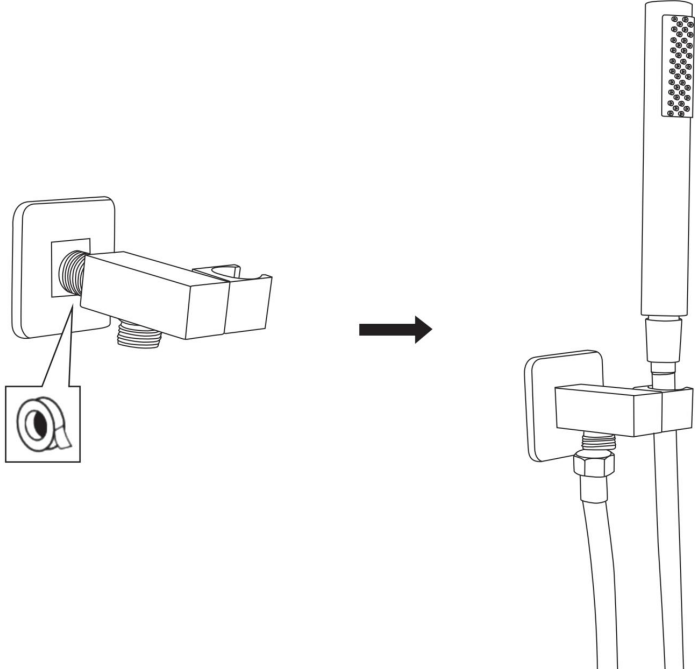

12 . Complete installation.

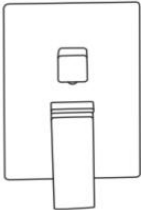
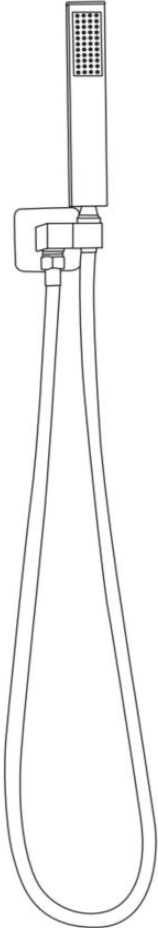
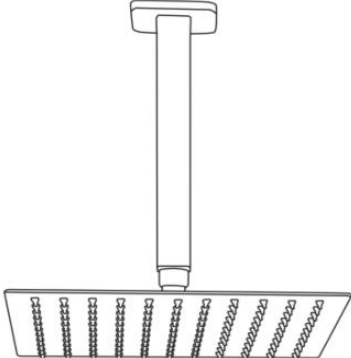

Manufacturer: Shanghaimuxinmuyeyouxiangongsi

Address: Shuangchenglu 803nong11hao1602A-1609shi, baoshanqu, shanghai 200000 CN.

Imported to AUS: SIHAO PTY LTD. 1 ROKEVA STREETEASTWOOD NSW 2122 Australia

Imported to USA: Sanven Technology Ltd. Suite 250, 9166 Anaheim Place, Rancho Cucamonga, CA 91730

UK	REP
-----------	------------

YH CONSULTING LIMITED. C/O YH Consulting Limited Office 147, Centurion House, London Road, Staines-upon-Thames, Surrey, TW18 4AX

EC	REP
-----------	------------

E-CrossStu GmbH
Mainzer Landstr.69,
60329 Frankfurt am Main.



VEVOR

Affordable. Reliable. Home Improvement.

SYSTÈME DE DOUCHE MONTÉ AU PLAFOND

MODÈLE: DF X - abcd

Astuce : X est 10/12 a / b / c est 1/2 d est N/G

VEVOR

Affordable. Reliable. Home Improvement.

CEILING MOUNTED SHOWER SYSTEM

MODÈLE: DF X - abcd

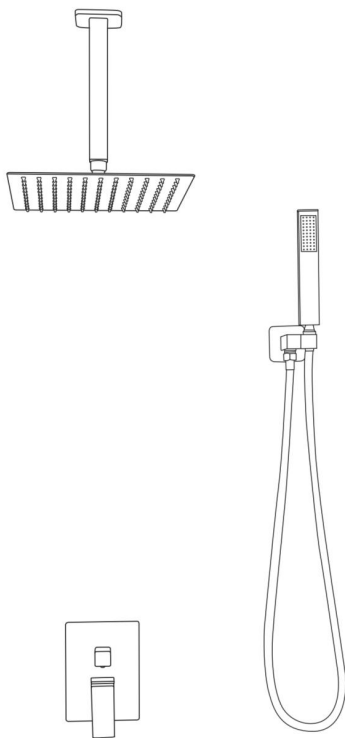

Ceci est le mode d'emploi d'origine. Veuillez lire attentivement l'intégralité du manuel avant utilisation. VEVOR se réserve le droit d'interpréter clairement ce manuel d'utilisation. L'apparence du produit dépend du produit que vous avez reçu. Veuillez nous excuser pour les éventuelles mises à jour technologiques ou logicielles.



Avertissement - Pour réduire le risque de blessure, l'utilisateur doit lire attentivement le manuel d'instructions.

INSTRUCTIONS

Conseils d'avertissement :

9. Pendant le processus d'installation, il est préférable de porter des gants pour éviter que les coins pointus du panneau ne rayent la paume de la main.
10. Lors de l'installation de la douche, assurez-vous que tous les joints sont bien serrés pour éviter les fuites d'eau.
11. Lorsque la douche n'est pas utilisée, veuillez fermer la vanne de commutation de la douche.
12. Ne sera pas responsable de l'une des réclamations suivantes : 1. Dommages et/ou pannes causés par une utilisation et/ou un entretien inappropriés ; ou toute reconstruction non autorisée ; y compris tout dommage causé par un abus (par exemple chutes, gouttes, etc.) 2. Faites appel à un plombier professionnel. Nous déclinons toute responsabilité en cas de dommages ou de pannes causés par une installation incorrecte. 3. Dommages et/ou défaillances causés par le retrait après l'installation ou par d'autres facteurs.
13. Dommages et/ou pannes causés par des applications dépassant le cadre d'utilisation.
14. Dommages et/ou défaillances causés par le sable, la poussière et d'autres impuretés
15. Dommages et/ou pannes causés par un entretien inapproprié/inadéquat ; Traitement de surface antirouille, etc.
16. Dommages et/ou pannes causés par un incendie, un tremblement de terre, une inondation, la foudre et d'autres catastrophes naturelles, la pollution, les gaz nocifs, le sel, une tension anormale et d'autres facteurs.

Précautions d'installation.

1. Avant d'installer la bobine, nettoyez le tuyau de l'eau sale, des résidus, du sable et des impuretés. N'ouvrez pas le couvercle de protection avant d'installer la bobine afin d'éviter les impuretés.
2. Les robinets et les conduites d'eau chaude et froide doivent être correctement installés. Face au robinet, raccordez l'eau chaude à gauche et l'eau froide à droite.
3. Vérifiez les dimensions de l'installation. Ne forcez pas pour éviter

d'endommager les pièces. Comment nettoyer un pommeau de douche : Pour préserver la luminosité extérieure et le bon fonctionnement de votre douche, veuillez suivre les conseils suivants :

d. Rincer à l'eau uniquement et sécher avec un chiffon doux en coton.

e. Placez le pommeau de douche dans un récipient et remplissez-le de vinaigre blanc pour le recouvrir. L'acidité du vinaigre dissout les dépôts sur la buse minérale blanche. Laissez tremper le pommeau dans le vinaigre pendant 30 minutes. Plus le pommeau est sale, plus le temps de trempage sera long.

f. Pour éliminer la saleté et les dépôts de saleté, utilisez un nettoyant pour vitres doux, liquide et incolore. 4. N'utilisez pas de détergent acide, de détergent granulaire insoluble, de savon, etc.

CONSERVEZ CES INSTRUCTIONS

INSTALLATION INSTRUCTIONS

Modèle	DF <u>X</u> - <u>abcd</u>
Type d' installation	Montage au plafond
Forme de douche	Carré
Taille de la tête (X)	10/12 pouces
Taille du bras (a)	1 = 7,87 pouces / 2 = 12 pouces
Longueur du tuyau (b)	1 = 59 pouces / 2 = 71 pouces
Douche de tête(c)	1 Réglage des modes
Filetages de tuyaux (d)	N=NPT1/2" / G=G1/2"
Couleur	Noir mat Nickel brossé
Matériel	Plastique ABS/ Laiton/ Acier inoxydable
Type de montage	Intégré

Description du débit	1,78 GPM (6,7 L/min)
----------------------	------------------------

PARTS LIST

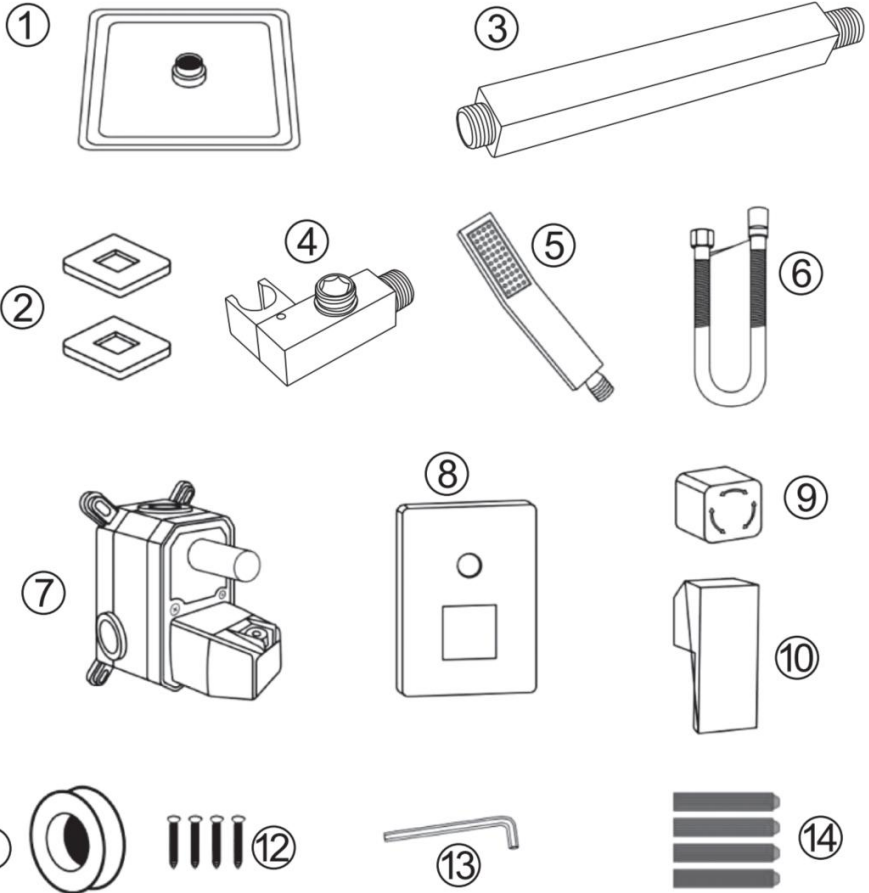

1 Pommeau de
douche

② Bride

③ Bras de douche

④ Support de douche

5 Douchette à main

6 Tuyau

⑦ Corps de vanne

⑧ Couverture de
plaque

⑨ Bouton

⑩ Poignée

⑪ Tope en PTFE

⑫ Vis

⑬ Clé hexagonale

⑭ Boulon

ATTENTION : Il existe un risque d'étouffement. L'emballage Contient de petites

pièces. Veuillez conserver toutes les pièces et le plastique sacs hors de portée des enfants.

INSTALLATION STEPS

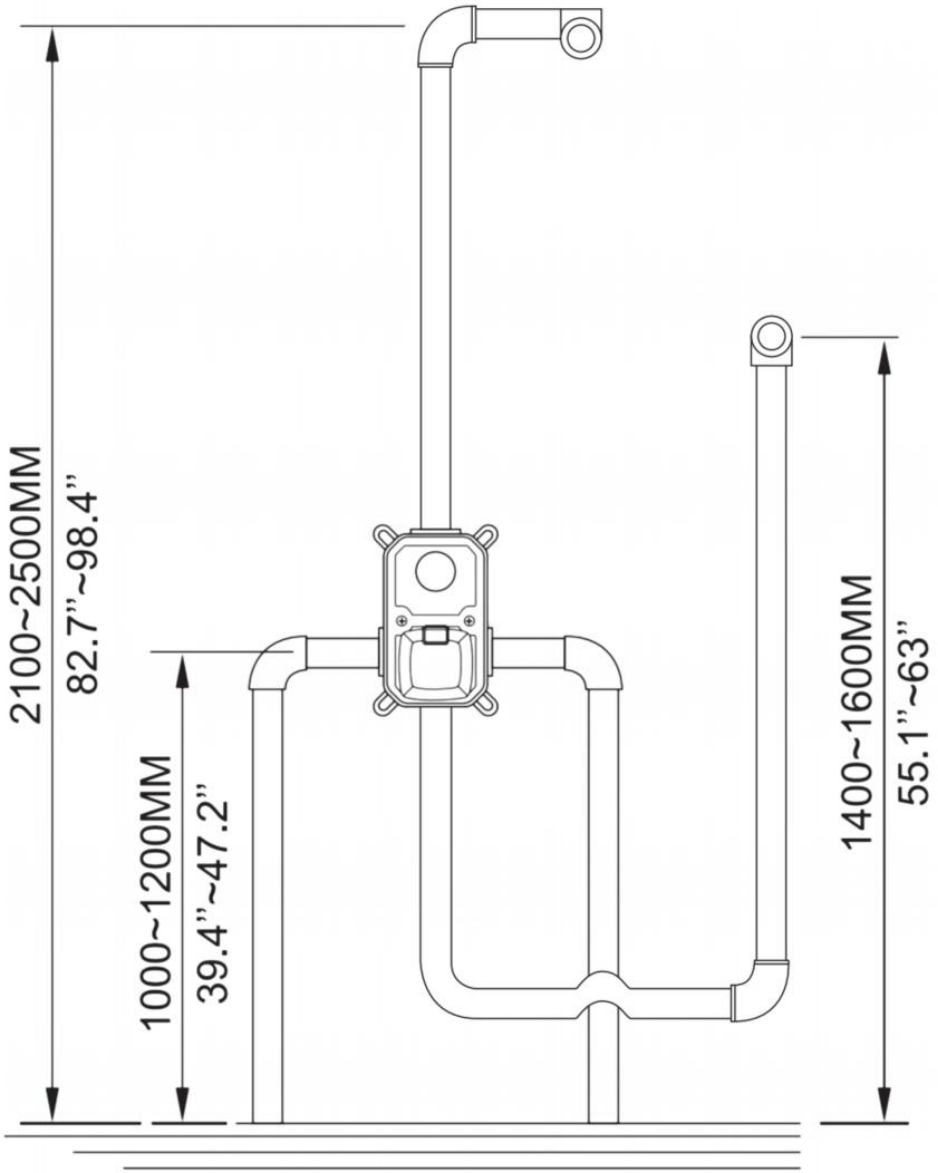

12. Taille pour référence, veuillez ajuster en fonction de votre espace réel.

13. Raccorder les tuyaux d'entrée et de sortie d'eau froide et d'eau chaude.

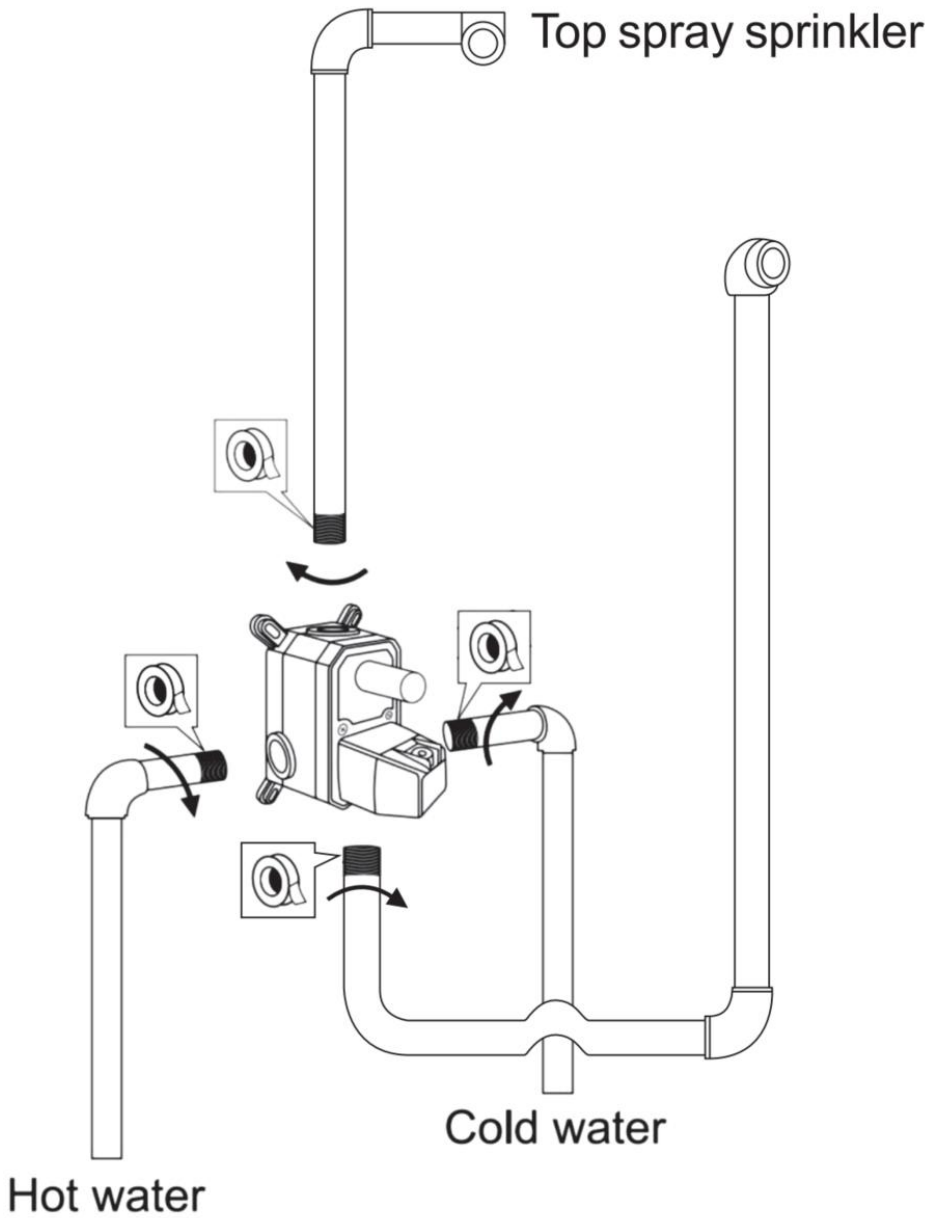

14. Confirmez la position du robinet et installez-le sur la carte.

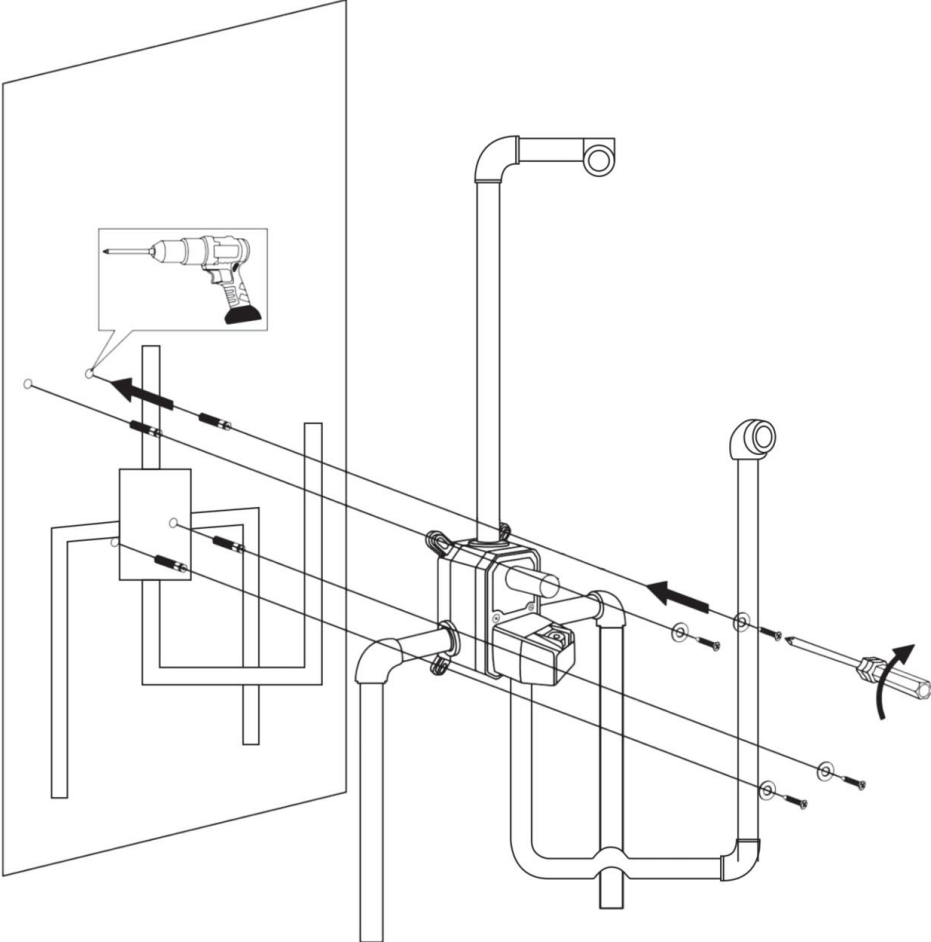

15. Dévisser les vis et retirer les fuites de protection.

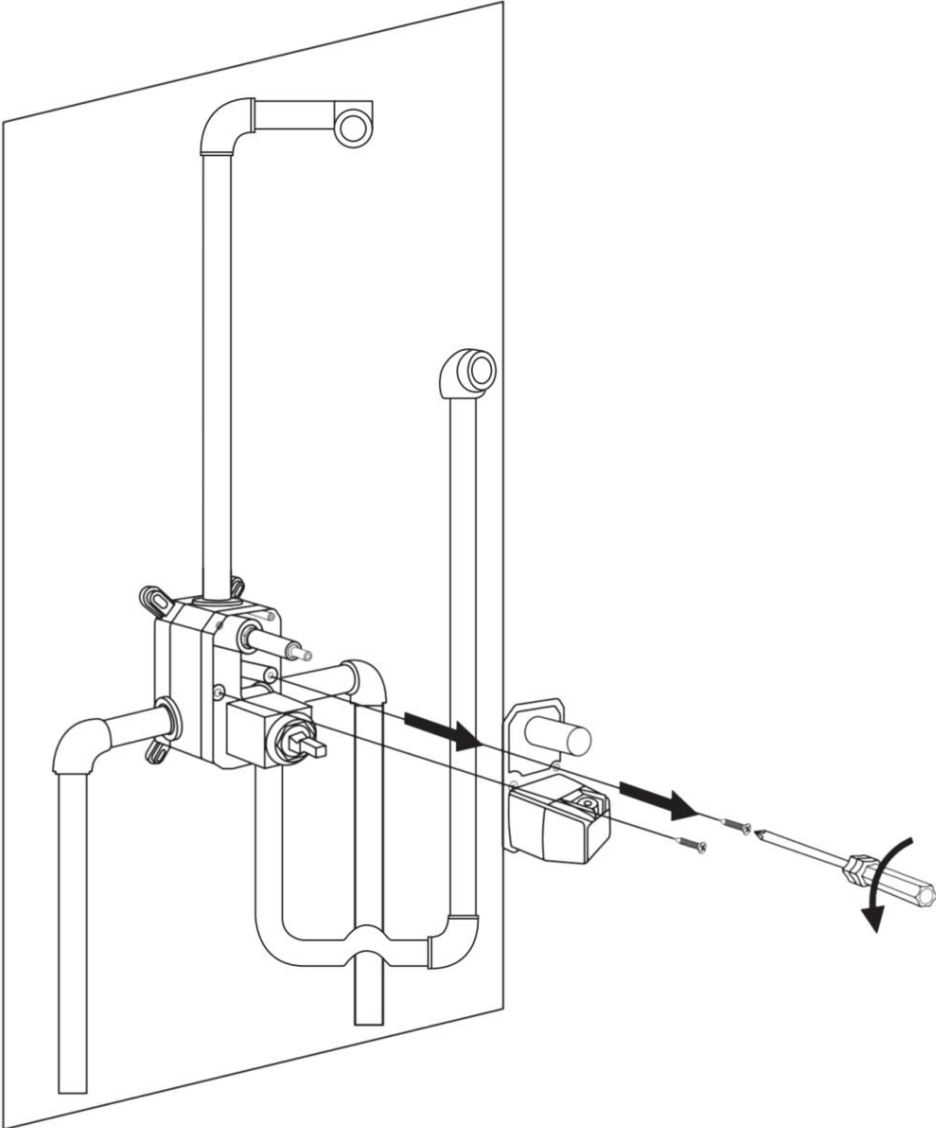

16. Bouchez le tuyau d'eau pour vérifier s'il y a des fuites.

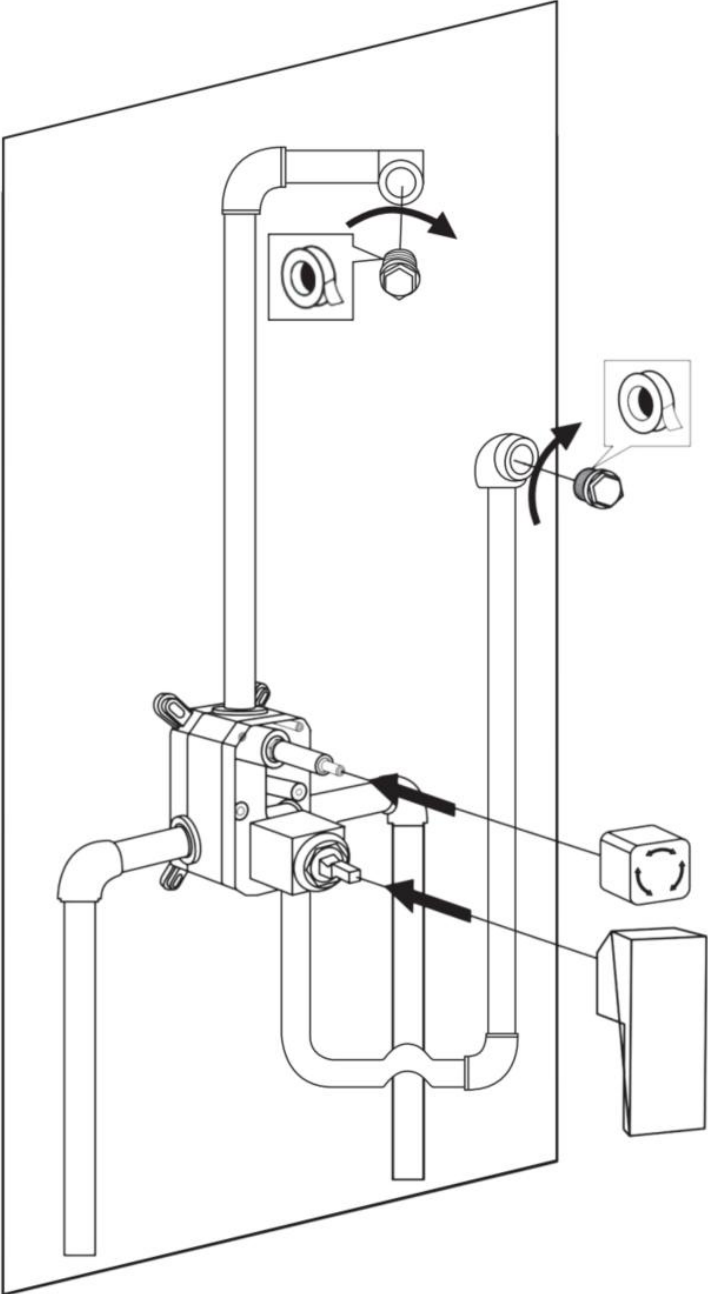

17. Ouvrez la vanne et réglez l'interrupteur de chaque canal d'eau (douchette à main, douchette supérieure) pour vous assurer que chaque interface est étanche.

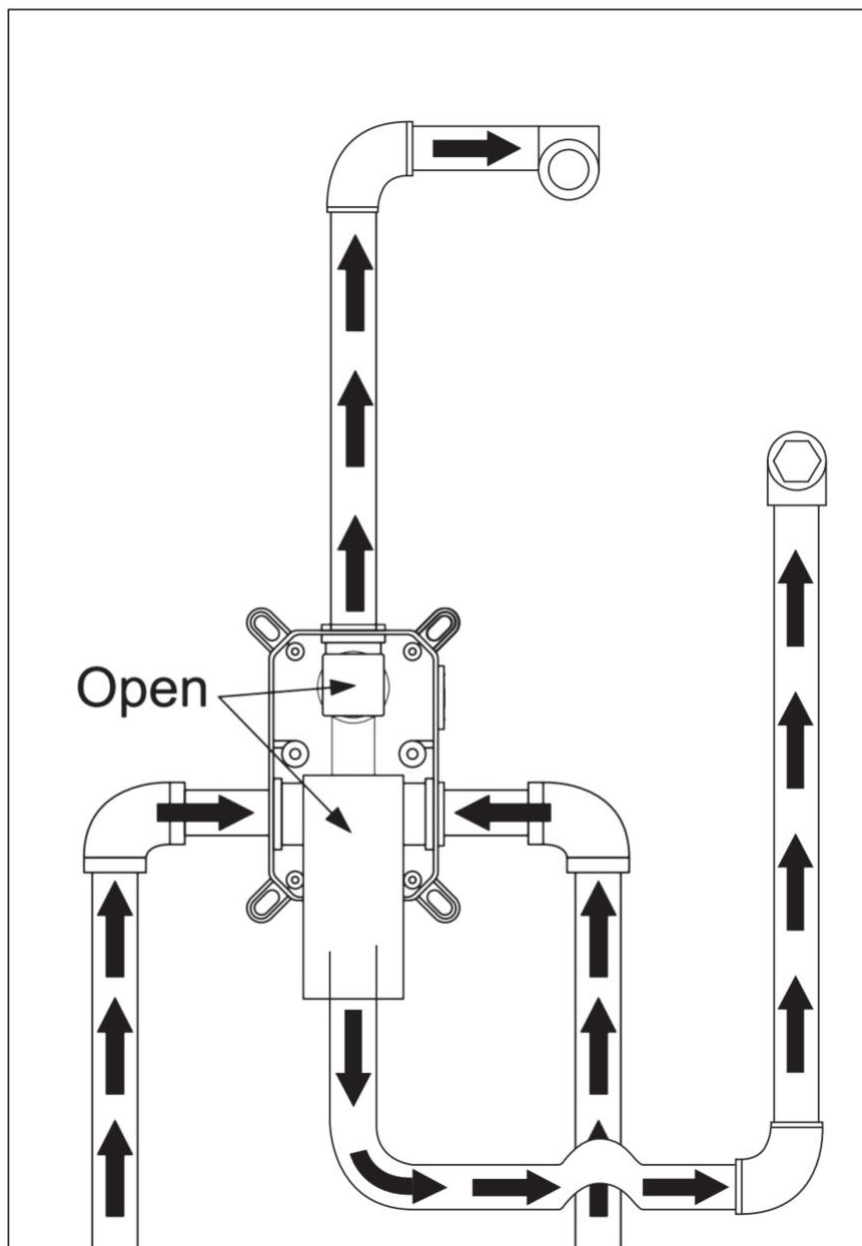

18. Installez le couvercle de protection sur le corps de la vanne, puis démarrez la construction du mur.

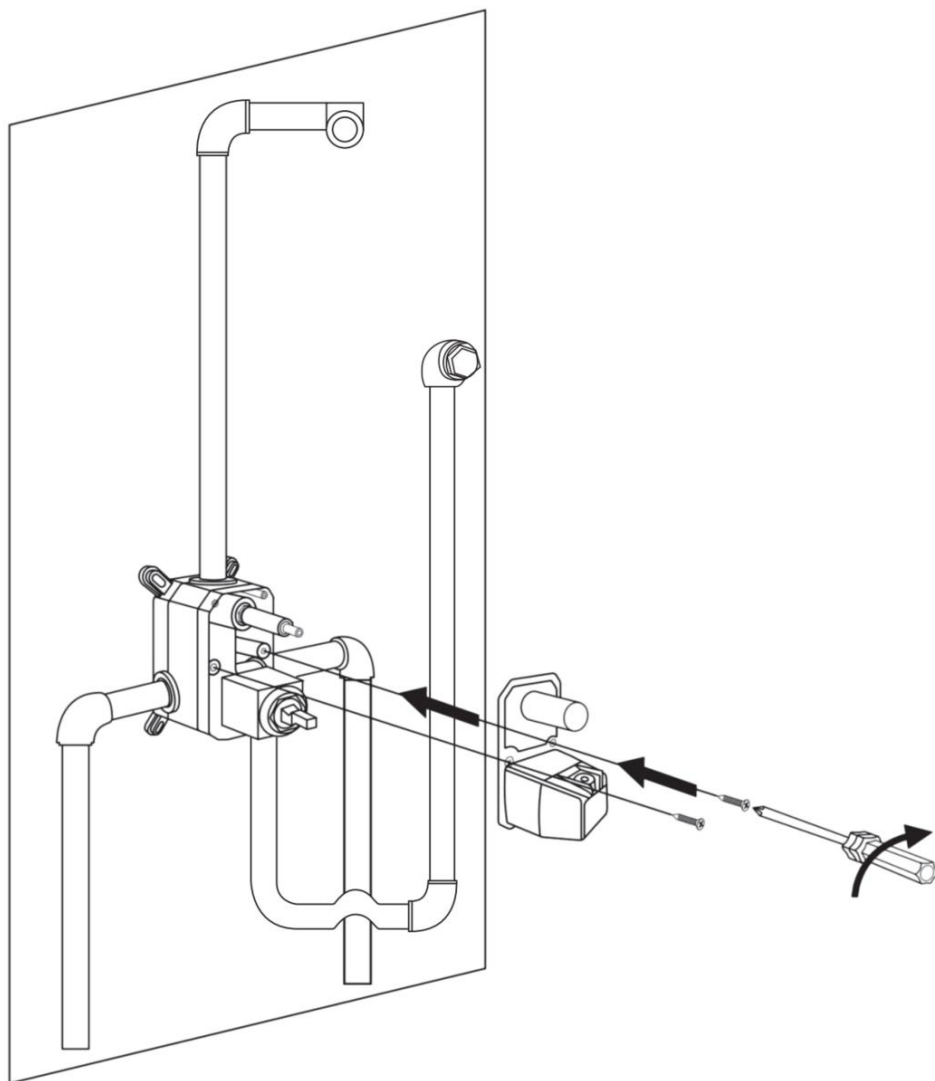

19. Une fois la construction du mur terminée, le couvercle de protection peut être retiré et le couvercle de la plaque peut être installé sur le mur .

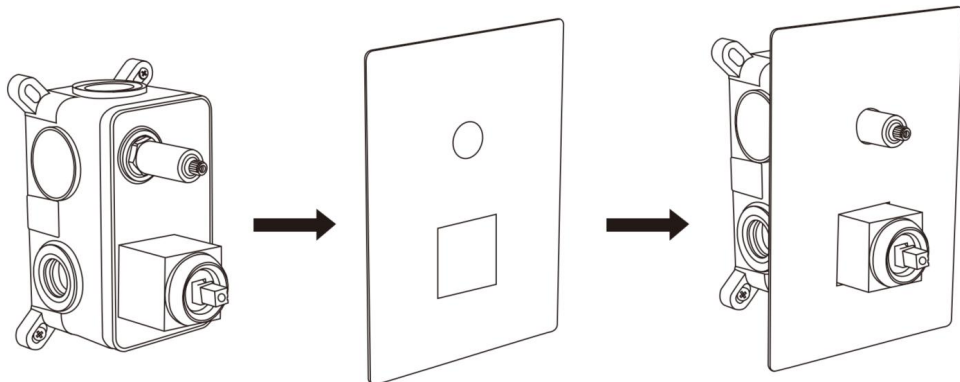

20. Utilisez la clé hexagonale pour installer le bouton et la poignée .

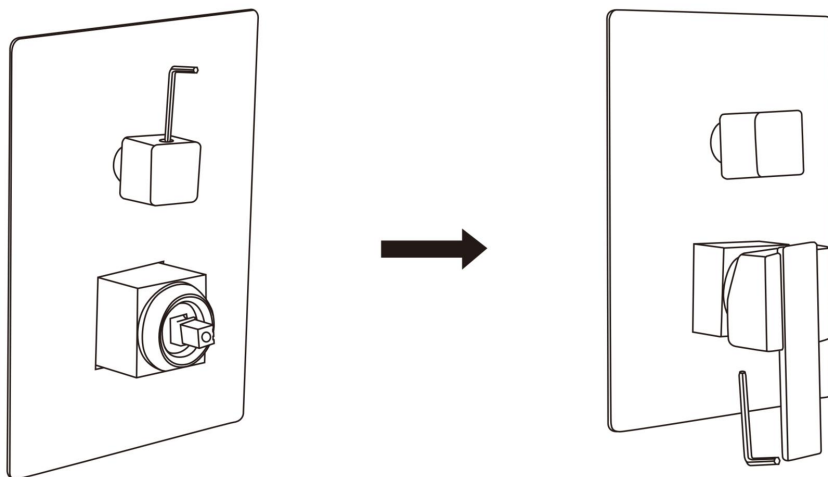

21. Installer le bras de douche et la pomme de douche.

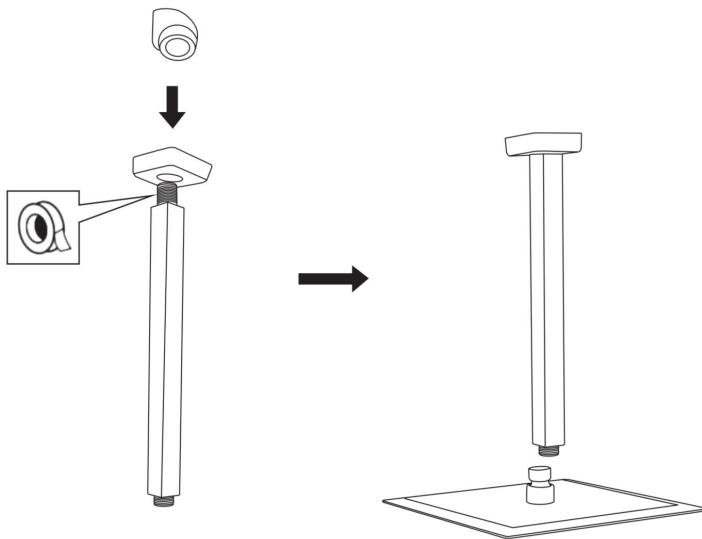

22. Installer le support de douche et connecter le tuyau

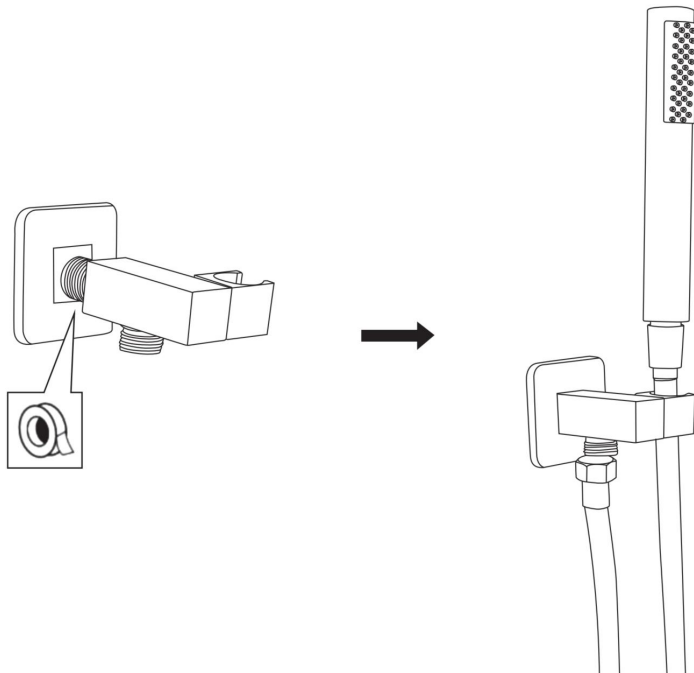

12 . Installation complète .

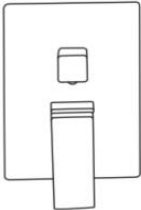
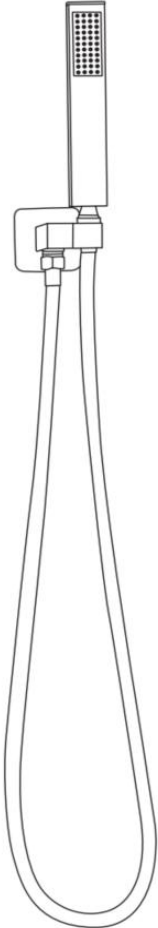
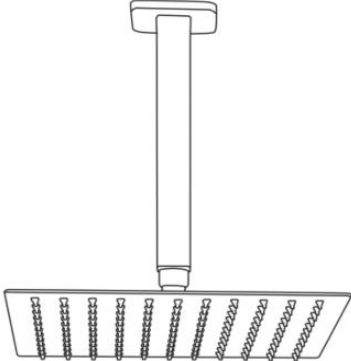

Fabricant : Shanghaimuxinmuyeyouxiangongsi

Adresse : Shuangchenglu 803nong11hao1602A-1609shi, baoshanqu, Shanghai 200 000 CN.

Importé en Australie : SIHAO PTY LTD. 1 ROKEVA STREET, ASTWOOD NSW 2122 Australie

Importé aux États-Unis : Sanven Technology Ltd. Suite 250, 9166 Anaheim

Lieu, Rancho Cucamonga, CA 91730



YH CONSULTING LIMITED. C/O YH Consulting Limited Office 147, Centurion House, London Road, Staines-upon-Thames, Surrey, TW18 4AX



E-CrossStu GmbH
Mainzer Landstr.69,
60329 Frankfurt am Main.



VEVOR

Affordable. Reliable. Home Improvement.

DECKENMONTIERTES DUSCHSYSTEM

MODELL: DF X - abcd

Tipp : X ist 10/12 a / b / c ist 1/2 d ist N/G

VEVOR

Affordable. Reliable. Home Improvement.

CEILING MOUNTED SHOWER SYSTEM

MODELL: DF X - abcd

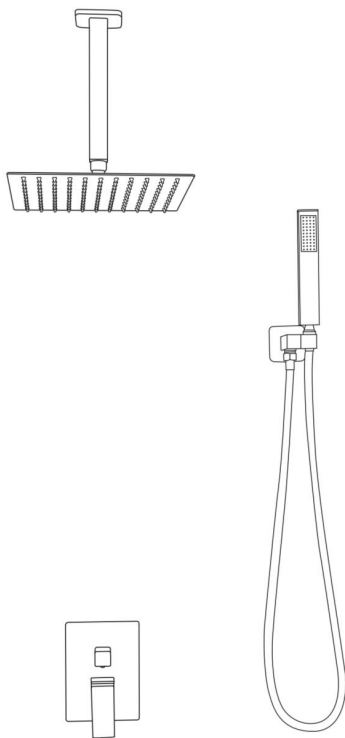

Dies ist die Originalanleitung. Bitte lesen Sie alle Anweisungen sorgfältig durch, bevor Sie das Gerät in Betrieb nehmen. VEVOR behält sich das Recht vor, die Bedienungsanleitung klar und deutlich zu interpretieren. Das Aussehen des Produkts hängt vom gelieferten Produkt ab. Bitte haben Sie Verständnis dafür, dass wir Sie nicht erneut über Technologie- oder



Warnung: Um das Verletzungsrisiko zu verringern, muss der Benutzer die Bedienungsanleitung sorgfältig lesen.

Software-Updates informieren.

INSTRUCTIONS

Warnhinweise :

17. Tragen Sie während der Montage am besten Handschuhe, um zu verhindern, dass scharfe Ecken des Panels Ihre Handfläche zerkratzen.
18. Achten Sie bei der Installation der Dusche darauf, dass alle Verbindungen vollständig festgezogen sind, um Wasserlecks zu vermeiden.
19. Wenn die Dusche nicht benutzt wird, schließen Sie bitte das Umschaltventil der Dusche.
20. Keine Haftung für die folgenden Ansprüche : 1. Schäden und/oder Ausfälle, die durch unsachgemäße Verwendung und/oder Wartung verursacht wurden; oder durch einen nicht autorisierten Umbau; einschließlich aller Schäden, die durch Missbrauch verursacht wurden (zB Stürze, Tropfen usw.) 2. Beauftragen Sie einen professionellen Klempner. Keine Haftung für Schäden und/oder Ausfälle, die durch falsche Installation entstehen. 3. Schäden und/oder Fehler, die durch die Entfernung nach der Installation oder andere Faktoren verursacht wurden.
21. Schäden und/oder Ausfälle, die durch Anwendungen außerhalb des Verwendungszwecks verursacht werden.
22. Schäden und/oder Ausfälle durch Sand, Staub und andere Verunreinigungen
23. Schäden und/oder Ausfälle durch unsachgemäße/unzureichende Wartung, Rost an der Oberfläche usw.
24. Schäden und/oder Ausfälle, die durch Feuer, Erdbeben, Überschwemmung, Blitzschlag und andere Naturkatastrophen, Umweltverschmutzung, schädliche Gase, Salz, anormale Spannung und andere Faktoren verursacht werden.

Vorsichtsmaßnahmen bei der Installation.

1. Reinigen Sie vor dem Einbau der Spule das im Rohr verbleibende Schmutzwasser, Rückstände, Sand und Verunreinigungen. Öffnen Sie die Schutzabdeckung nicht vor dem Einbau der Spule, um Verunreinigungen zu vermeiden.
2. Wasserhähne sowie Warm- und Kaltwasserleitungen müssen korrekt installiert werden. Schließen Sie, wenn Sie dem Wasserhahn gegenüberstehen, links Warmwasser und rechts Kaltwasser an.

3. Überprüfen Sie die Einbaumaße. Um Beschädigungen zu vermeiden, sollten Sie das Produkt nicht gewaltsam einbauen. So reinigen Sie einen Duschkopf: Um die Helligkeit und die gute Leistung der Dusche zu erhalten, pflegen Sie sie bitte wie folgt:

g. Nur mit Wasser abspülen und mit einem weichen Baumwolltuch trocknen.

h. Legen Sie den Duschkopf in einen Topf und füllen Sie diesen mit so viel weißem Essig, dass der Duschkopf bedeckt ist. Die Säure im Essig hilft, die Ablagerungen an der weißen Mineraldüse aufzulösen. Lassen Sie den Duschkopf 30 Minuten im Essig einweichen. Je schmutziger der Duschkopf, desto länger müssen Sie ihn im Essig einweichen.

i. Zum Entfernen von Oberflächenschmutz und Schmutzfilmen kann ein milder flüssiger und farbloser Glasreiniger verwendet werden, kein scheuerndes Poliermittel. 4. Verwenden Sie keine sauren Reinigungsmittel, unlöslichen körnigen Reinigungsmittel, Seife usw.

BEWAHREN SIE DIESE ANWEISUNGEN AUF

INSTALLATION INSTRUCTIONS

Modell	DF <u>X</u> - <u>abcd</u>
Installationstyp	Deckenmontage
Duschform	Quadratisch
Kopfgröße (X)	10/12 Zoll
Armfumfang (a)	1 = 7,87 Zoll / 2 = 12 Zoll
Schlauchlänge (b)	1 = 59 Zoll / 2 = 71 Zoll
Kopfbrause (c)	1 Moduseinstellung
Rohrgewinde (d)	N=NPT1/2" / G=G1/2"
Farbe	Mattschwarz Gebürstetes Nickel

Material	ABS-Kunststoff/ Messing/ Edelstahl
Montageart	Eingebettet
Durchflussrate Beschreibung	1,78 GPM (6,7 l/min)

PARTS LIST

①

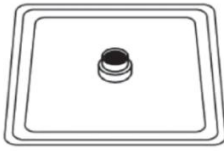

③

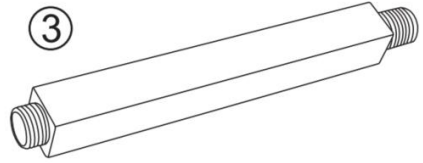

②

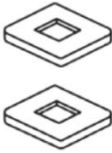

④

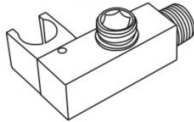

⑤



⑥



⑦

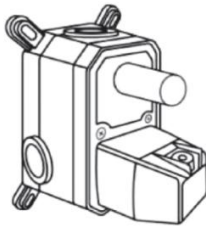

⑧

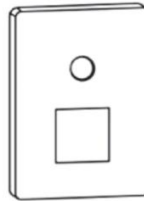

⑨



⑩



⑪



⑫

⑬



⑭



① Duschkopf

⑥ Schlauch

⑪ PTFE-Oberteil

② Flansch

⑦ Ventilkörper

⑫ Schrauben

③ Duscharm

⑧ Plattenabdeckung

⑬ Sechskantschlüssel

④ Brausehalterung

⑨ Knopf

⑭ Bolzen

⑤ Handbrause

⑩ Handhaben

WARNUNG: Es besteht Erstickungsgefahr. Das Paket Enthält Kleinteile. Bitte bewahren Sie alle Teile und Kunststoffteile Beutel außerhalb der Reichweite von Kindern aufbewahren.

INSTALLATION STEPS

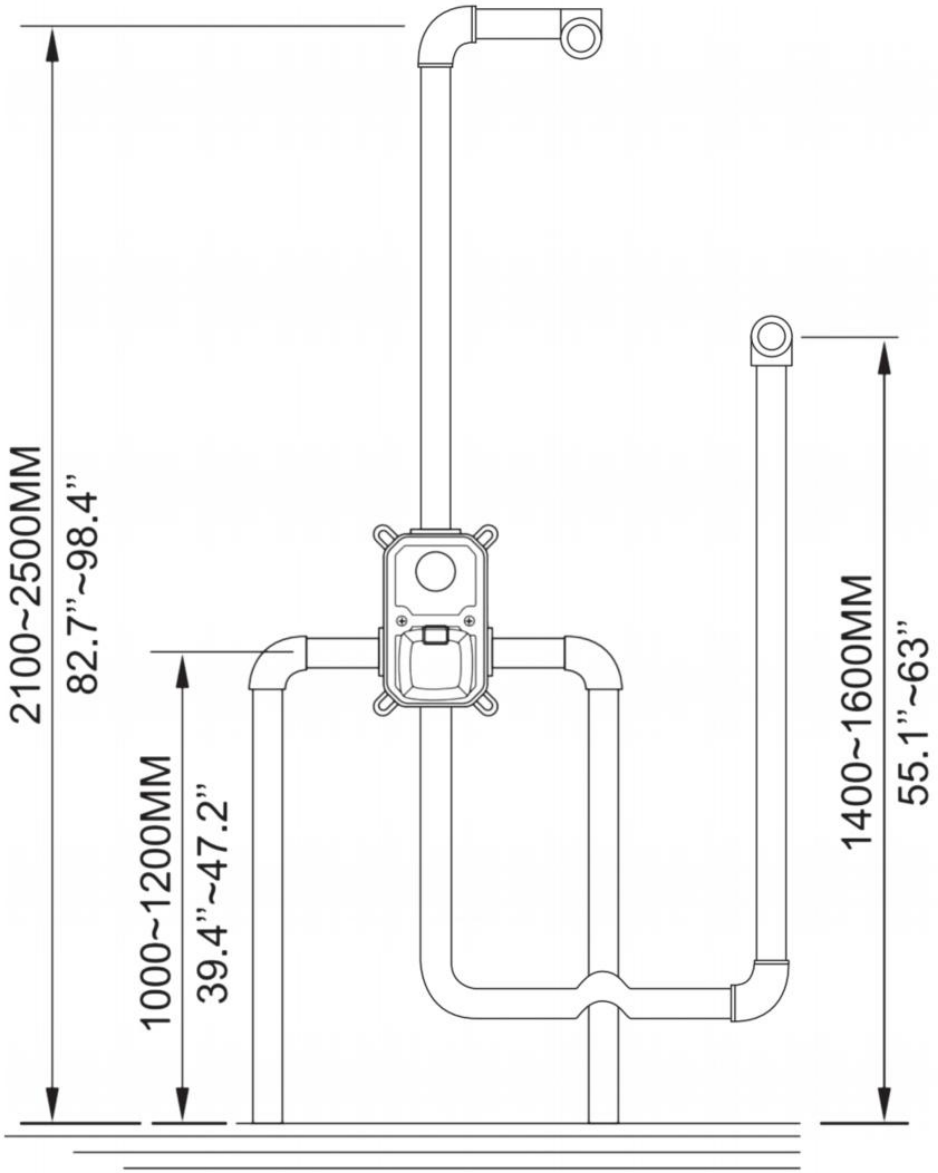

23. Die Größe dient als Referenz. Bitte passen Sie sie entsprechend Ihrem tatsächlichen Platz an.

24. Schließen Sie die Kalt- und Warmwasser-Zulauf- und Ablaufrohre an.

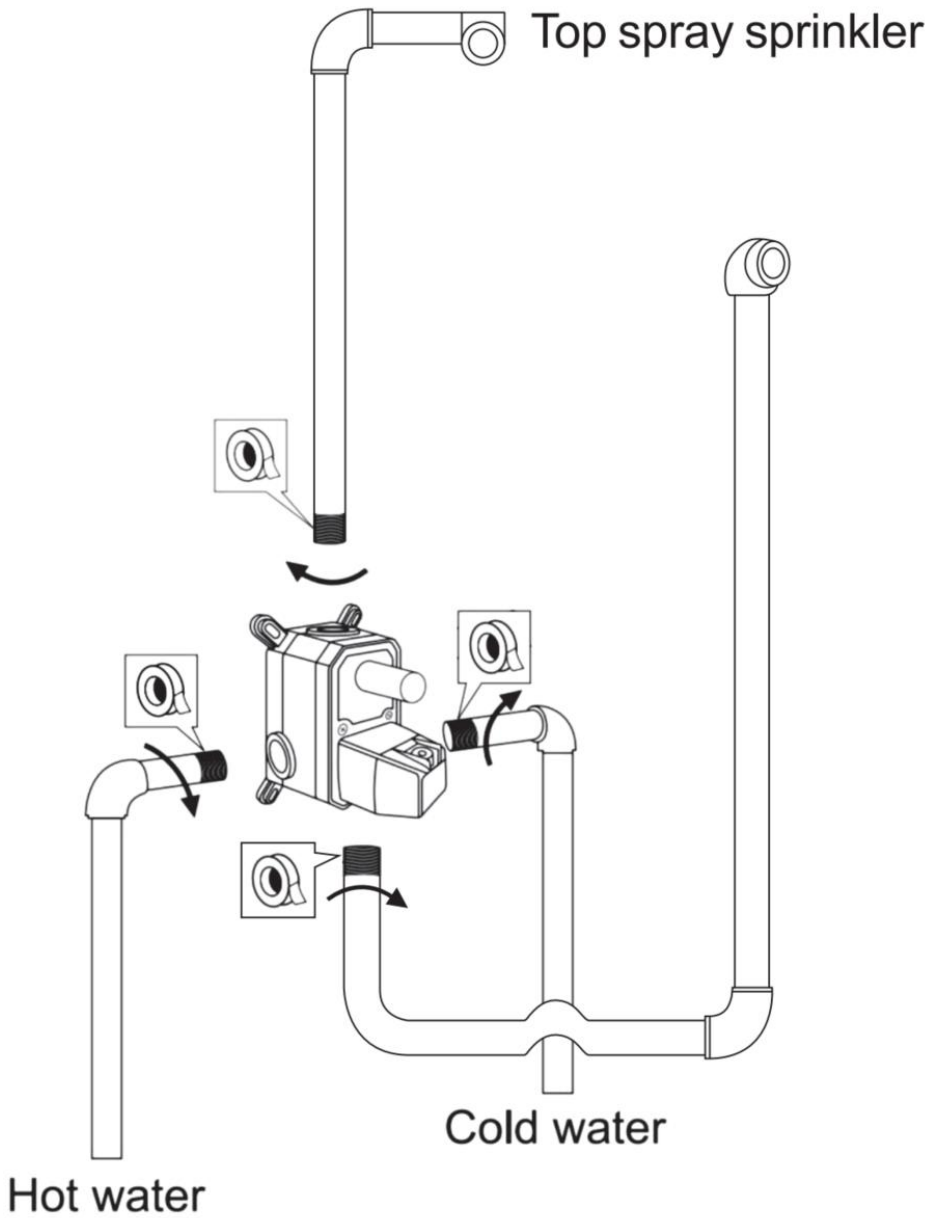

25. Bestätigen Sie die Position des Wasserhahns und installieren Sie ihn auf der Platine.

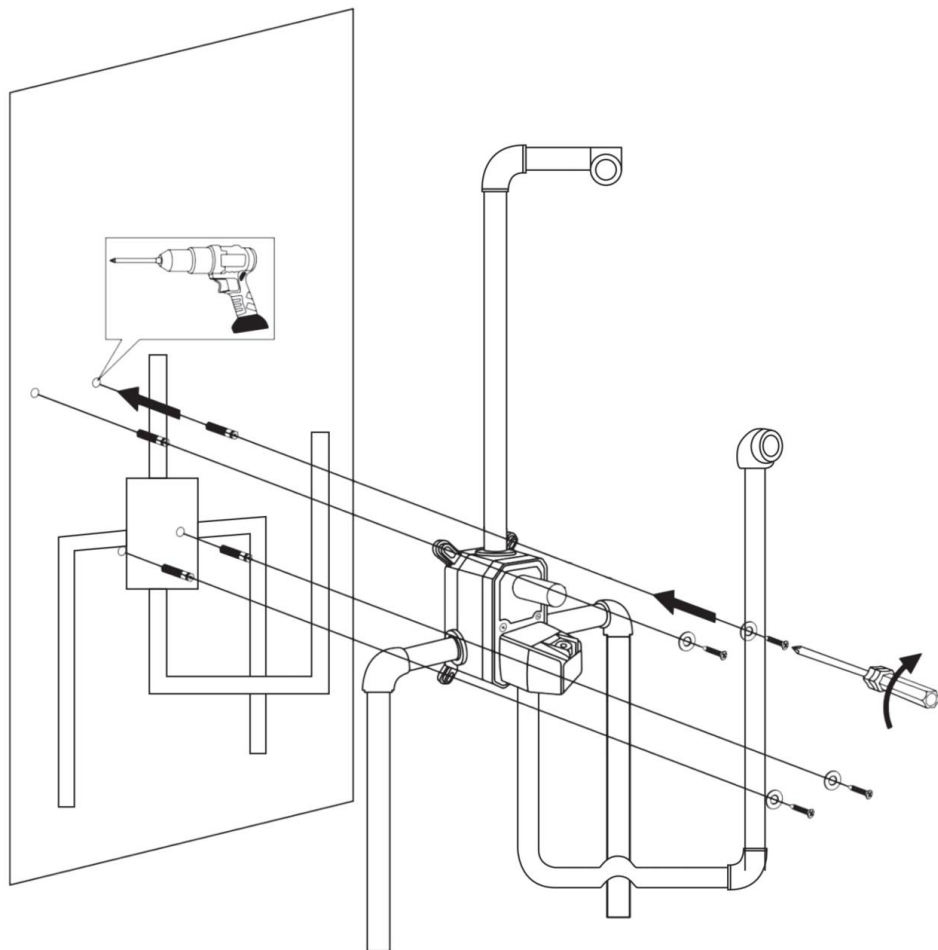

26. Lösen Sie die Schrauben und entfernen Sie die Schutzlecks.

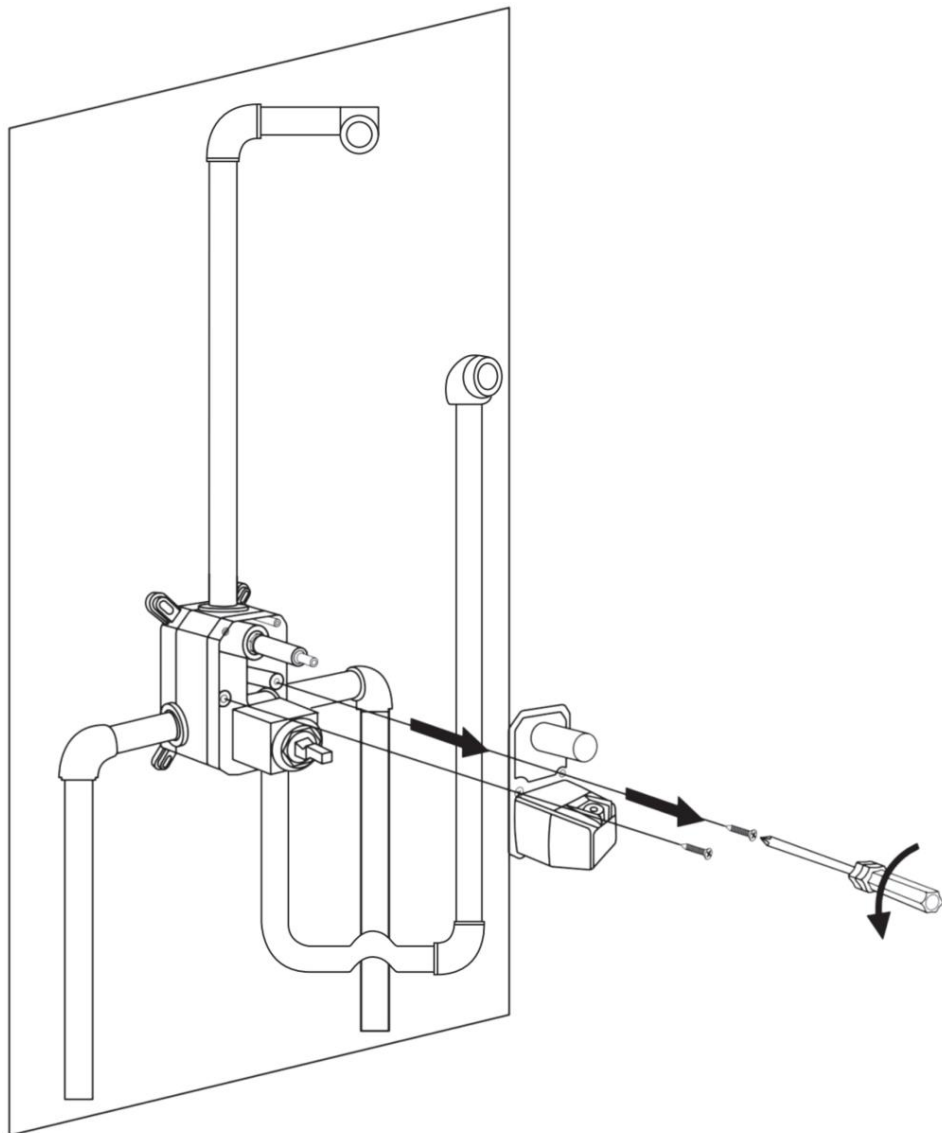

27. Verschließen Sie die Wasserleitung, um sie auf Lecks zu prüfen.

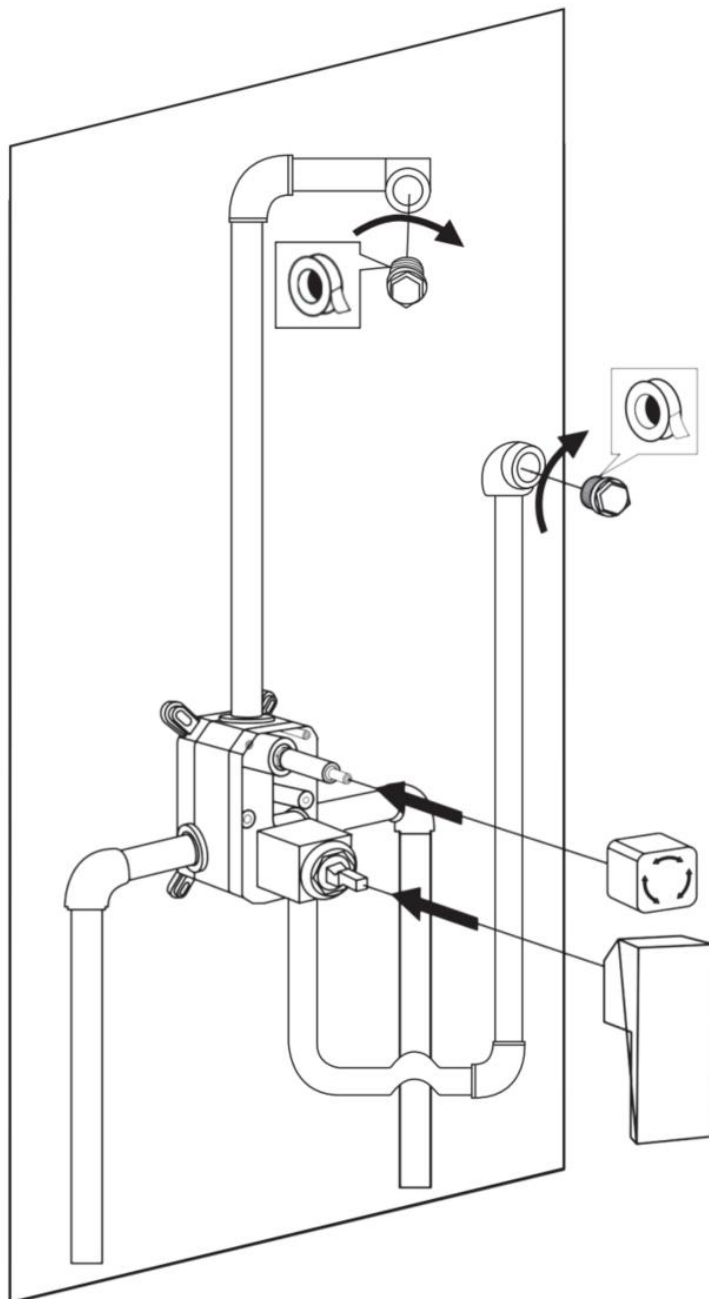

28. Öffnen Sie das Ventil und stellen Sie den Schalter jedes Wasserkanals (Handbrause, Kopfbrause) ein, um sicherzustellen, dass jede Schnittstelle wasserdicht ist.

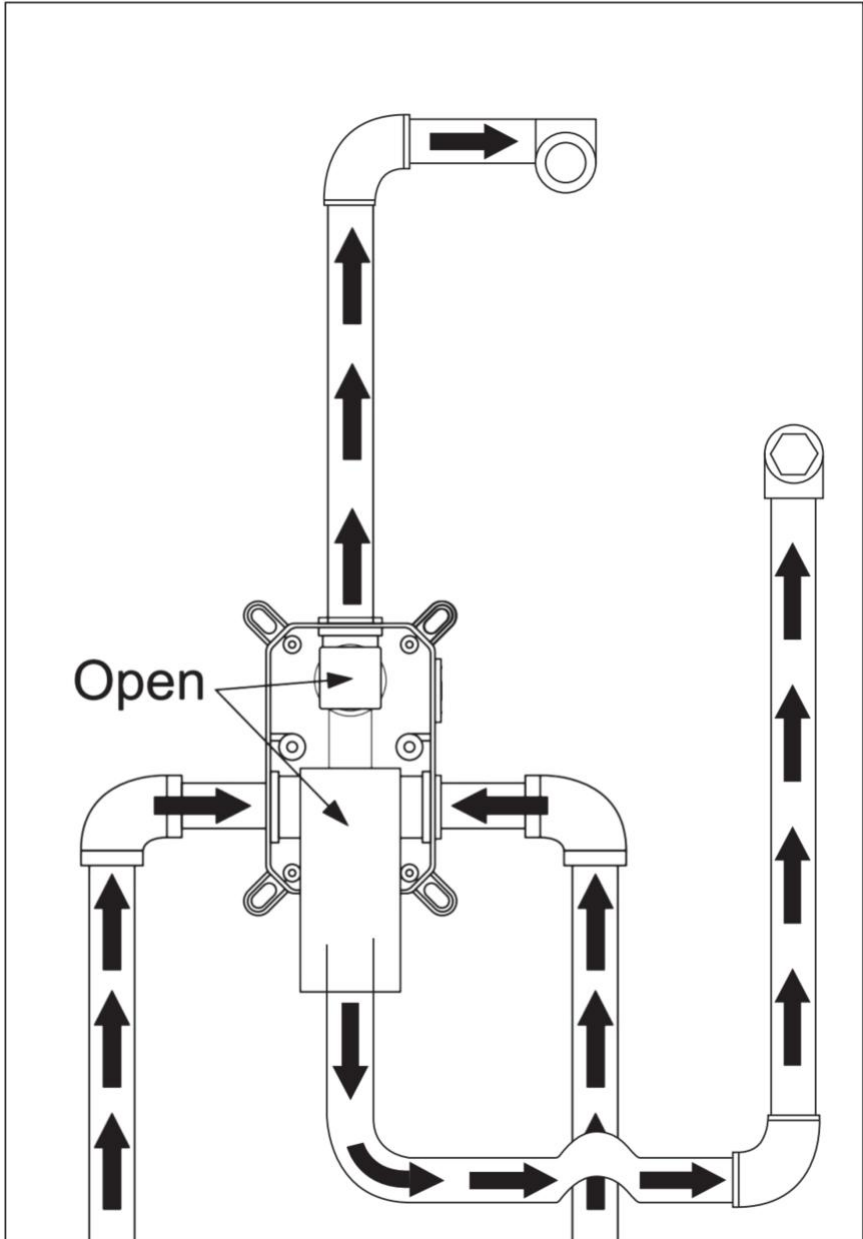

29. Installieren Sie die Schutzabdeckung auf dem Ventilkörper und
beginnen Sie dann die Wandkonstruktion.

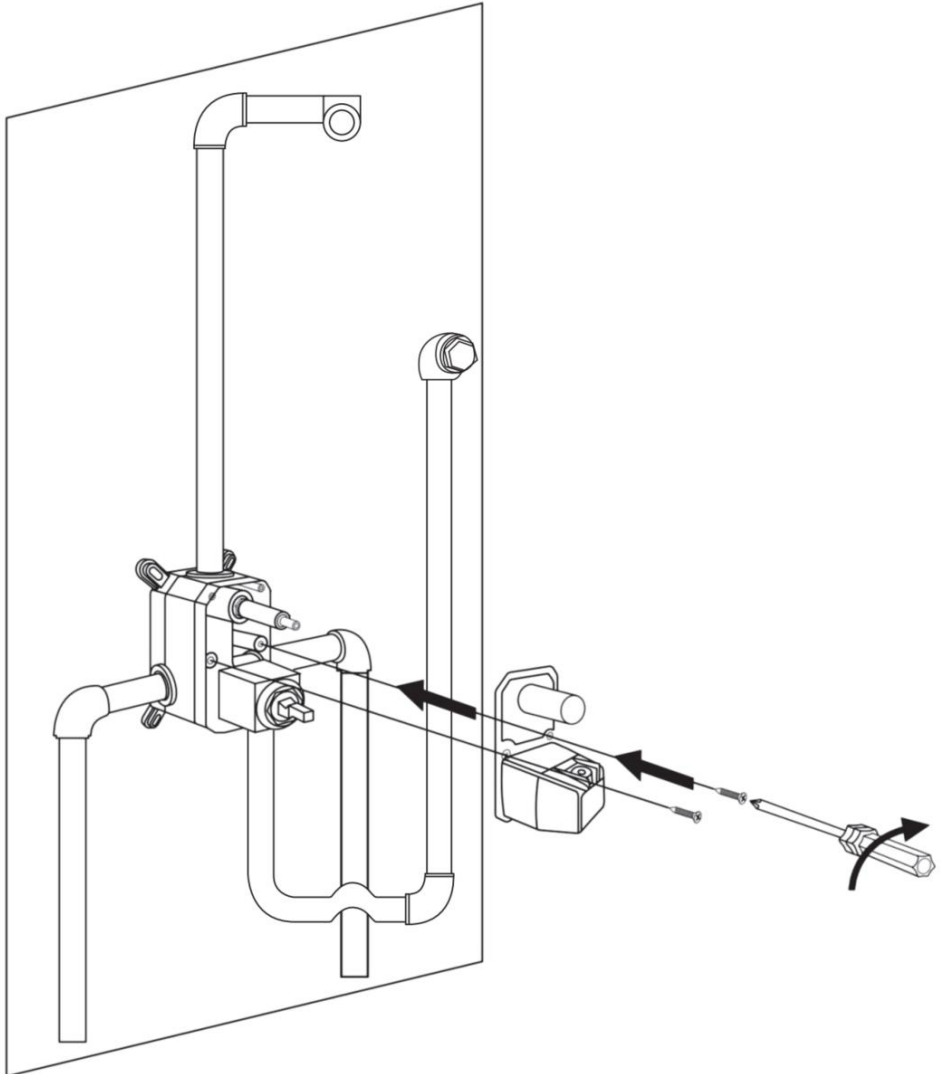

30. Nach Fertigstellung der Wandkonstruktion kann die Schutzabdeckung abgenommen und die Plattenabdeckung an der Wand montiert werden .

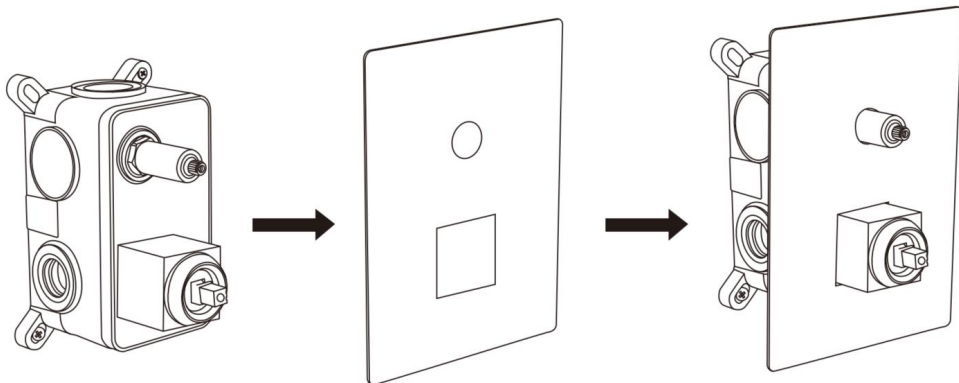

31. Verwenden Sie den Sechskantschlüssel, um den Knopf und den Griff zu montieren .

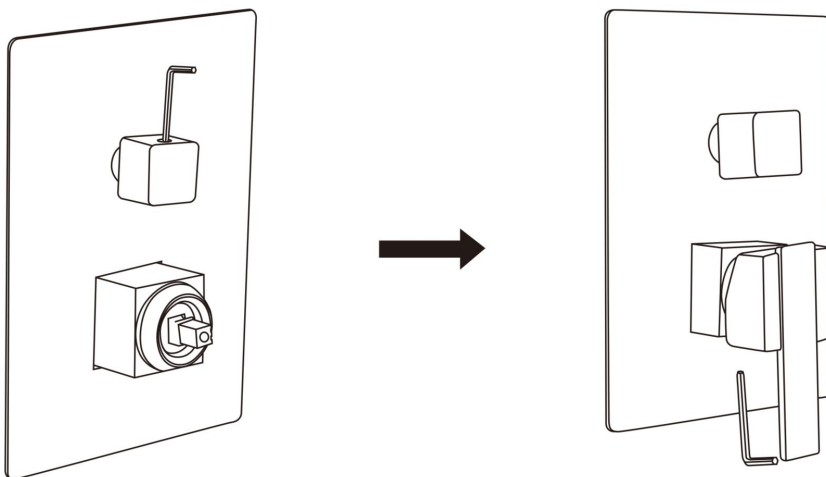

32. Installieren Sie den Duscharm und den Duschkopf.

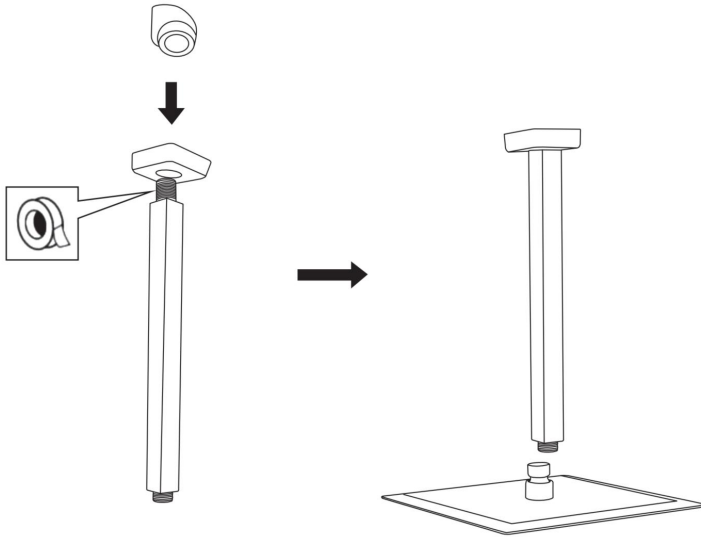

33. Brausehalter montieren und anschließen der Schlauch

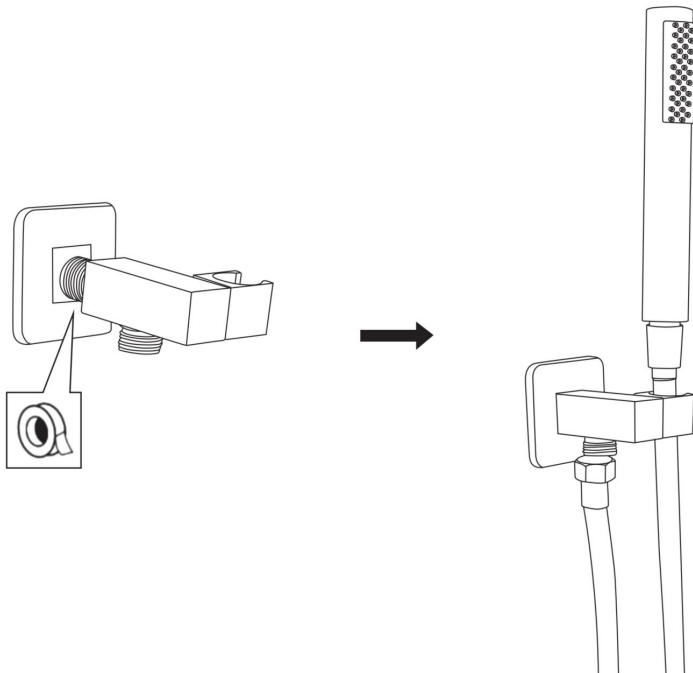

12. Installation abschließen .

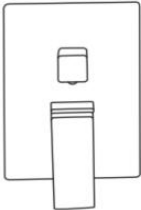
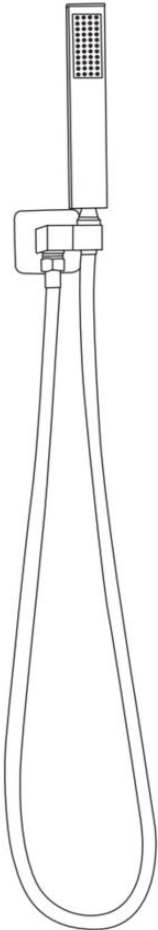
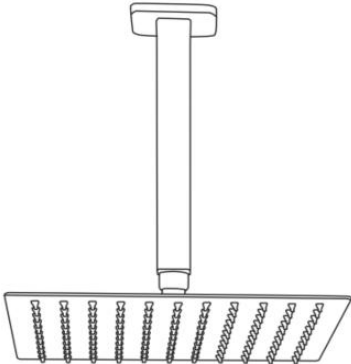

Hersteller: Shanghai muxinmuyeyouxiangongsi

Adresse: Shuangchenglu 803nong11hao1602A-1609shi, baoshanqu, Shanghai 200.000 CN.

Importiert nach AUS: SIHAO PTY LTD. 1 ROKEVA STREETEASTWOOD NSW 2122 Australien

Importiert in die USA: Sanven Technology Ltd. Suite 250, 9166 Anaheim Place, Rancho Cucamonga, CA 91730



YH CONSULTING LIMITED. C/O YH Consulting Limited Office 147, Centurion House, London Road, Staines-upon-Thames, Surrey, TW18 4AX



E-CrossStu GmbH
Mainzer Landstr.69,
60329 Frankfurt am Main.



VEVOR

Affordable. Reliable. Home Improvement.

SISTEMA DOCCIA A SOFFITTO

MODELLO: DF X - abcd

Suggerimento : X è 10/12 a / b / c è 1/2 d è N/G

VEVOR

Affordable. Reliable. Home Improvement.

CEILING MOUNTED SHOWER SYSTEM

MODELLO: DF X - abcd

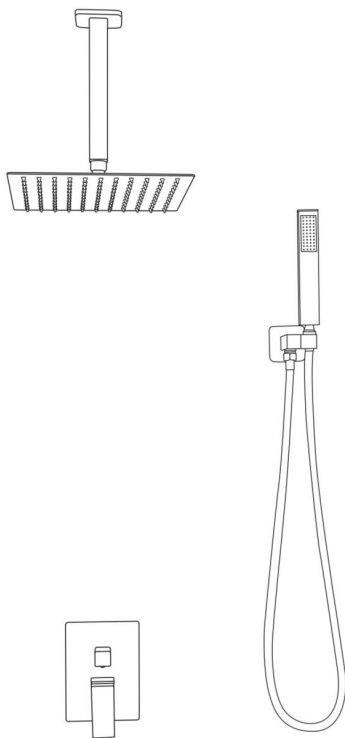

Queste sono le istruzioni originali, si prega di leggere attentamente tutte le istruzioni del manuale prima di utilizzare il prodotto. VEVOR si riserva la piena interpretazione del manuale utente. L'aspetto del prodotto dipenderà dal prodotto ricevuto. Vi preghiamo di non informarvi ulteriormente in caso di aggiornamenti tecnologici o software relativi al nostro prodotto.



Avvertenza: per ridurre il rischio di lesioni, l'utente deve leggere attentamente il manuale di istruzioni.

INSTRUCTIONS

Suggerimenti di avvertimento :

25. Durante l'installazione è consigliabile indossare dei guanti per evitare che gli angoli taglienti del pannello graffino il palmo della mano.

26. Durante l'installazione della doccia, assicurarsi che tutti i giunti siano ben serrati per evitare perdite d'acqua.

27. Quando la doccia non è in uso, chiudere la valvola di commutazione della doccia.

28. Non saremo responsabili per nessuno dei seguenti reclami : 1. Danni e/o guasti causati da uso e/o manutenzione impropri; o qualsiasi ricostruzione non autorizzata; compresi eventuali danni causati da abuso (ad esempio cadute, cadute, ecc.) 2. Assumere un idraulico professionista. Non siamo responsabili per eventuali danni e/o guasti causati da un'installazione non corretta. 3. Danni e/o guasti causati dalla rimozione dopo l'installazione o da altri fattori.

29. Danni e/o guasti causati da applicazioni che esulano dall'ambito di utilizzo.

30. Danni e/o guasti causati da sabbia, polvere e altre impurità

31. Danni e/o guasti causati da manutenzione impropria/inadeguata; trattamento superficiale della ruggine, ecc.

32. Danni e/o guasti causati da incendi, terremoti, inondazioni, fulmini e altri disastri naturali, inquinamento, gas nocivi, sale, tensione anomala e altri fattori.

Precauzioni per l'installazione.

1. Prima di installare la bobina, pulire l'acqua sporca, i residui, la sabbia e le impurità presenti nel tubo prima di installare la bobina. Non aprire il coperchio protettivo prima di installare la bobina per evitare la penetrazione di impurità.

2. I rubinetti e le tubature dell'acqua calda e fredda devono essere installati correttamente. Di fronte al rubinetto, collegare l'acqua calda a sinistra e l'acqua fredda a destra.

3. Controllare le dimensioni di installazione. Non forzare l'installazione del prodotto per evitare di danneggiarne i componenti. Come pulire un soffione doccia: per mantenere la luminosità esterna e le buone prestazioni della doccia, si prega di prendersene cura come segue:

- j. Risciacquare solo con acqua e asciugare con un panno morbido di cotone.
- k. Metti il soffione della doccia in una pentola e riempila con aceto bianco a sufficienza per coprirlo completamente. L'acido contenuto nell'aceto aiuta a sciogliere i depositi sull'ugello minerale bianco. Lascia il soffione in ammollo nell'aceto per 30 minuti. Più il soffione è sporco, più a lungo dovrai lasciarlo in ammollo nell'aceto.
- l. Per rimuovere lo sporco superficiale e la pellicola di sporco, è possibile utilizzare un detergente per vetri liquido delicato e incolore, non un agente lucidante abrasivo. 4 Non utilizzare detersivi acidi, detersivi granulari insolubili, sapone, ecc.

CONSERVARE QUESTE ISTRUZIONI

INSTALLATION INSTRUCTIONS

Modello	DF <u>X</u> - <u>abcd</u>
Tipo di installazione	Montato a soffitto
Forma della doccia	Piazza
Misura della testa (X)	10/12 pollici
Misura del braccio (a)	1=7,87 pollici / 2=12 pollici
Lunghezza del tubo (b)	1=59 pollici / 2=71 pollici
Soffione doccia (c)	1 Impostazione delle modalità
Filettature per tubi (d)	N=NPT1/2" / G=G1/2"
Colore	Nero opaco Nichel spazzolato
Materiale	Plastica ABS/ Ottone/ Acciaio inossidabile
Tipo di montaggio	Incorporato
Descrizione della portata	1,78 GPM (6,7 l/min)

PARTS LIST

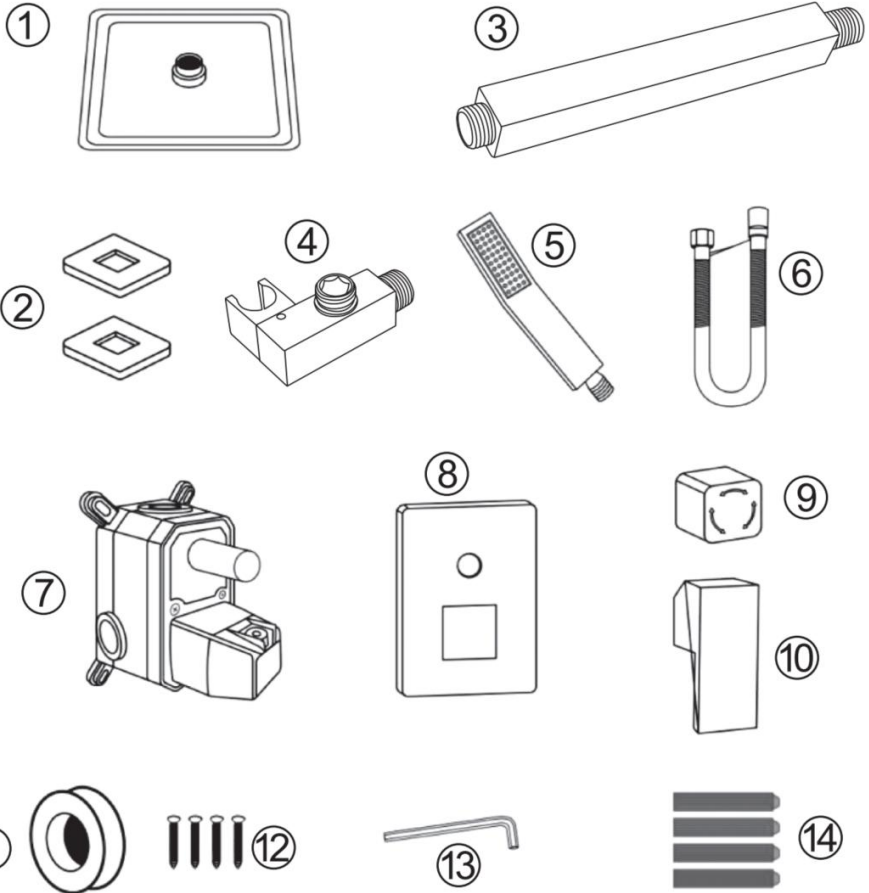

- | | | |
|-----------------------|-------------------|--------------------|
| ① soffione doccia | ⑥ Tubo flessibile | ⑪ Top in PTFE |
| ② Flangia | ⑦ Corpo valvola | ⑫ Vite |
| ③ Braccio doccia | ⑧ Copripiatto | ⑬ Chiave esagonale |
| ④ Supporto per doccia | ⑨ Manopola | ⑭ Bullone |
| ⑤ Doccia a mano | ⑩ Maniglia | |

ATTENZIONE: Pericolo di soffocamento. La confezione contiene piccole parti. Si prega di conservare tutte le parti e la plastica borse fuori dalla portata dei bambini.

INSTALLATION STEPS

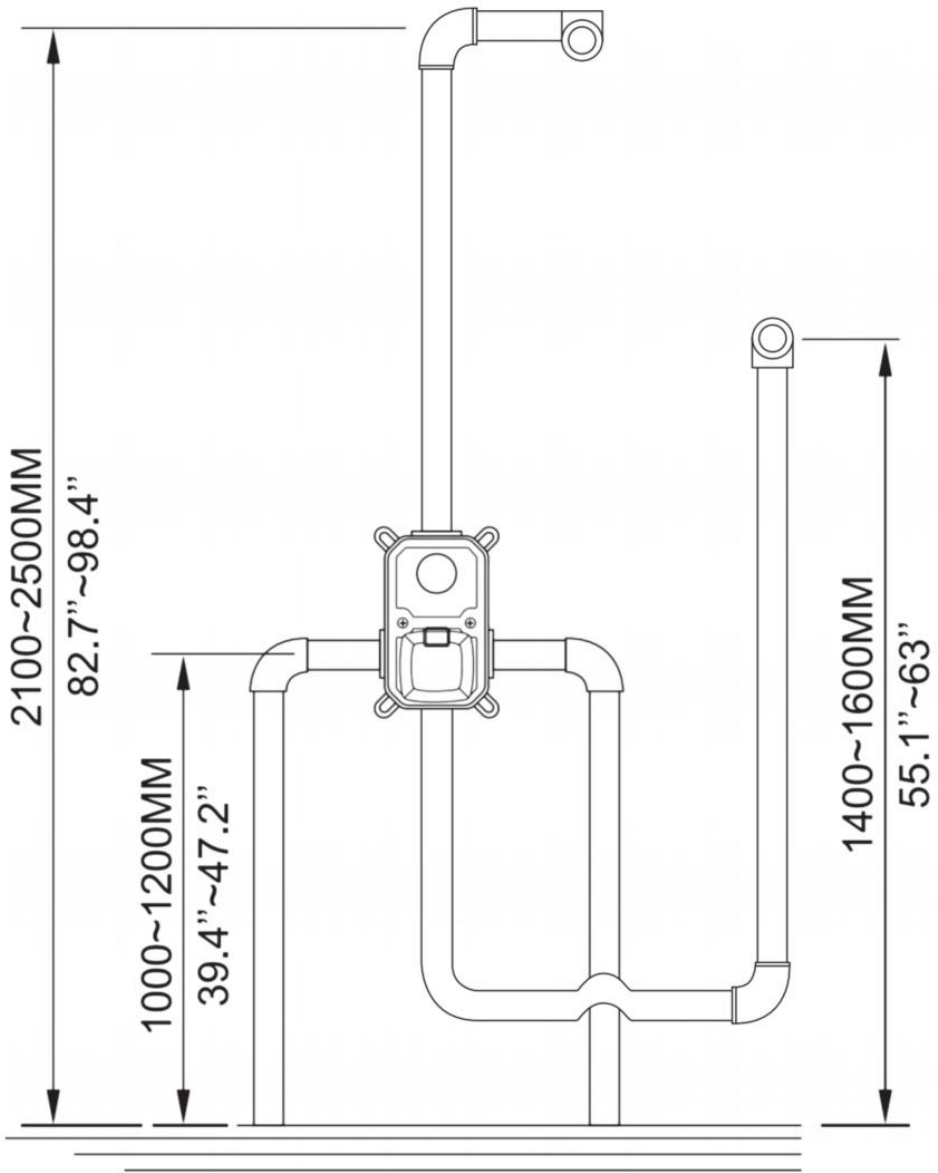

34. Le dimensioni sono indicative, si prega di regolarle in base allo spazio effettivo.

35. Collegare i tubi di ingresso e di uscita dell'acqua fredda e calda.

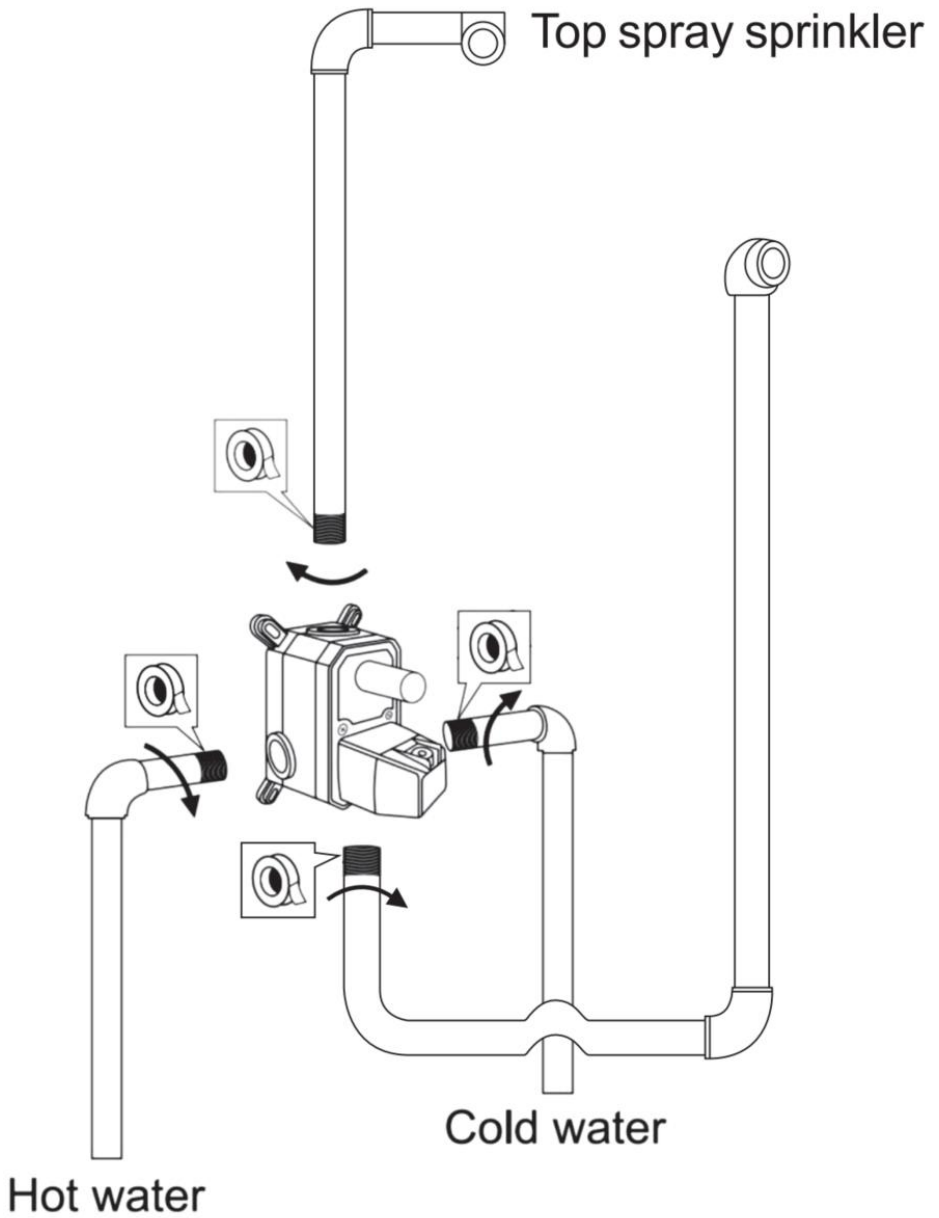

36. Verificare la posizione del rubinetto e installarlo sulla scheda.

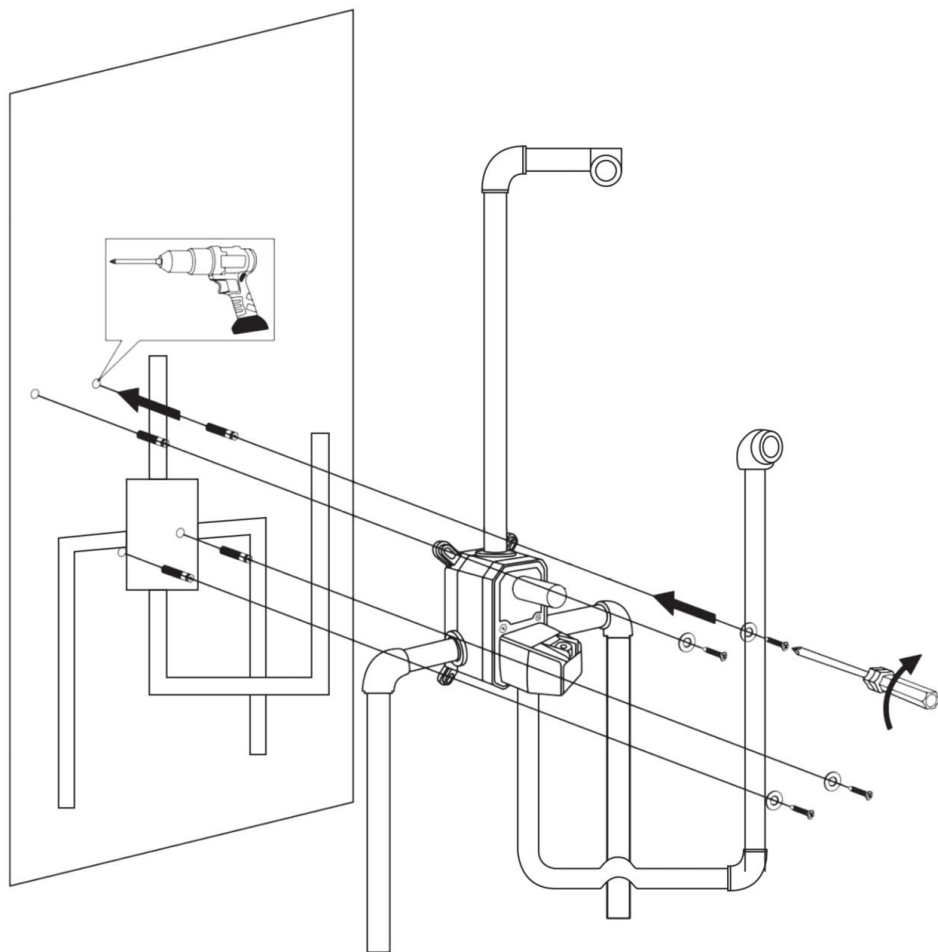

37. Svitare le viti e rimuovere le guarnizioni di protezione.

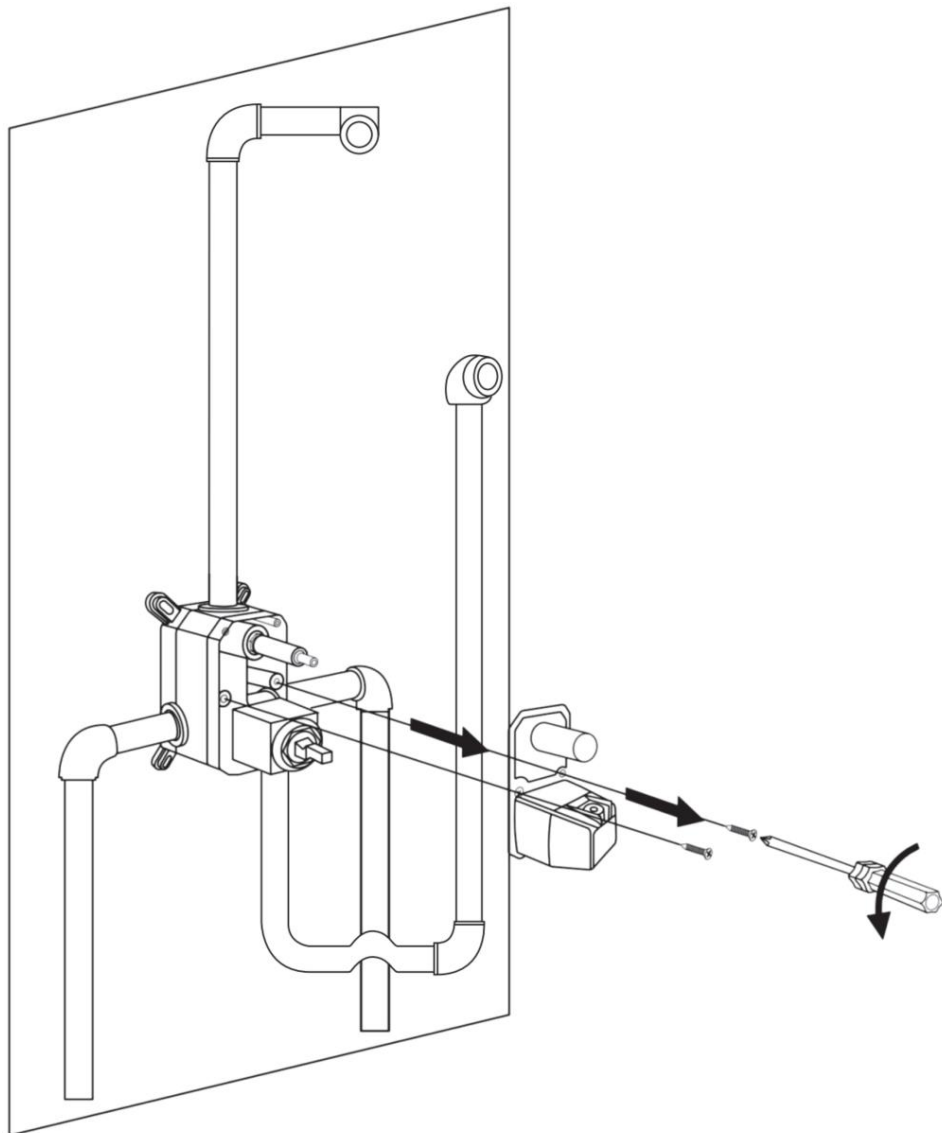

38. Tappare il tubo dell'acqua per verificare la presenza di perdite.

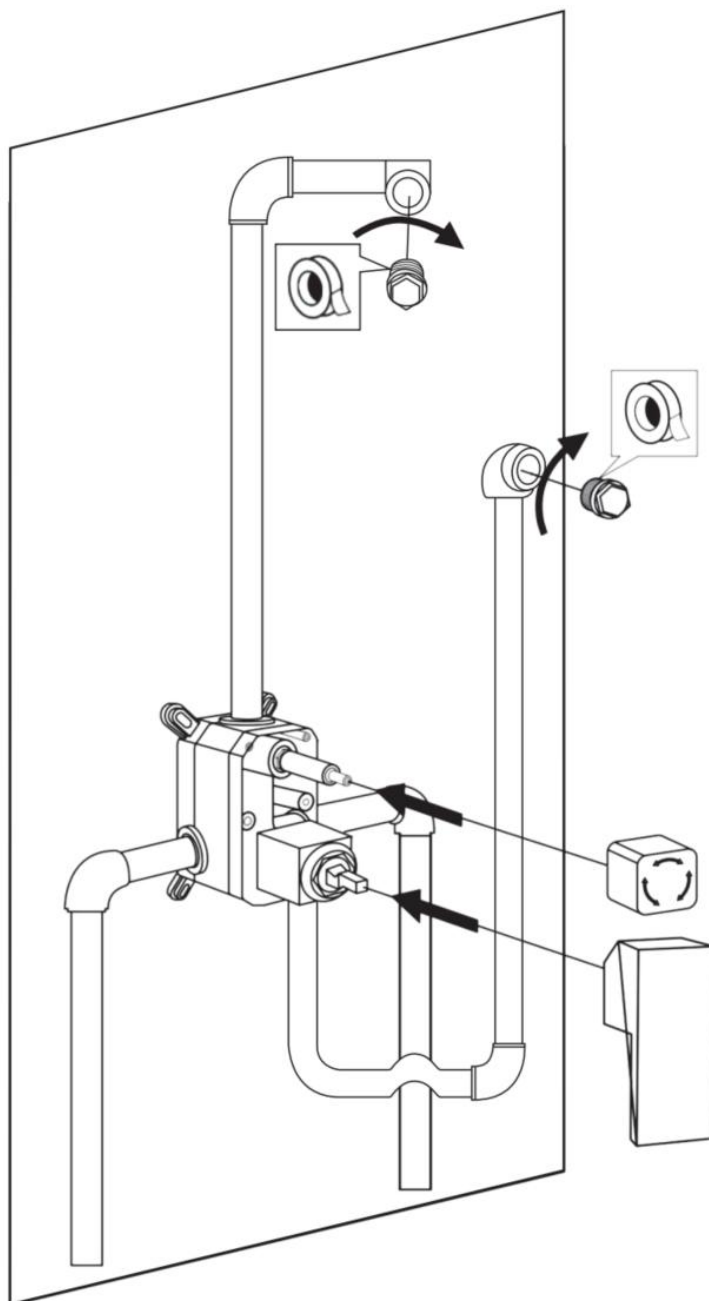

40. Installare il coperchio protettivo sul corpo valvola, quindi avviare la costruzione del muro.

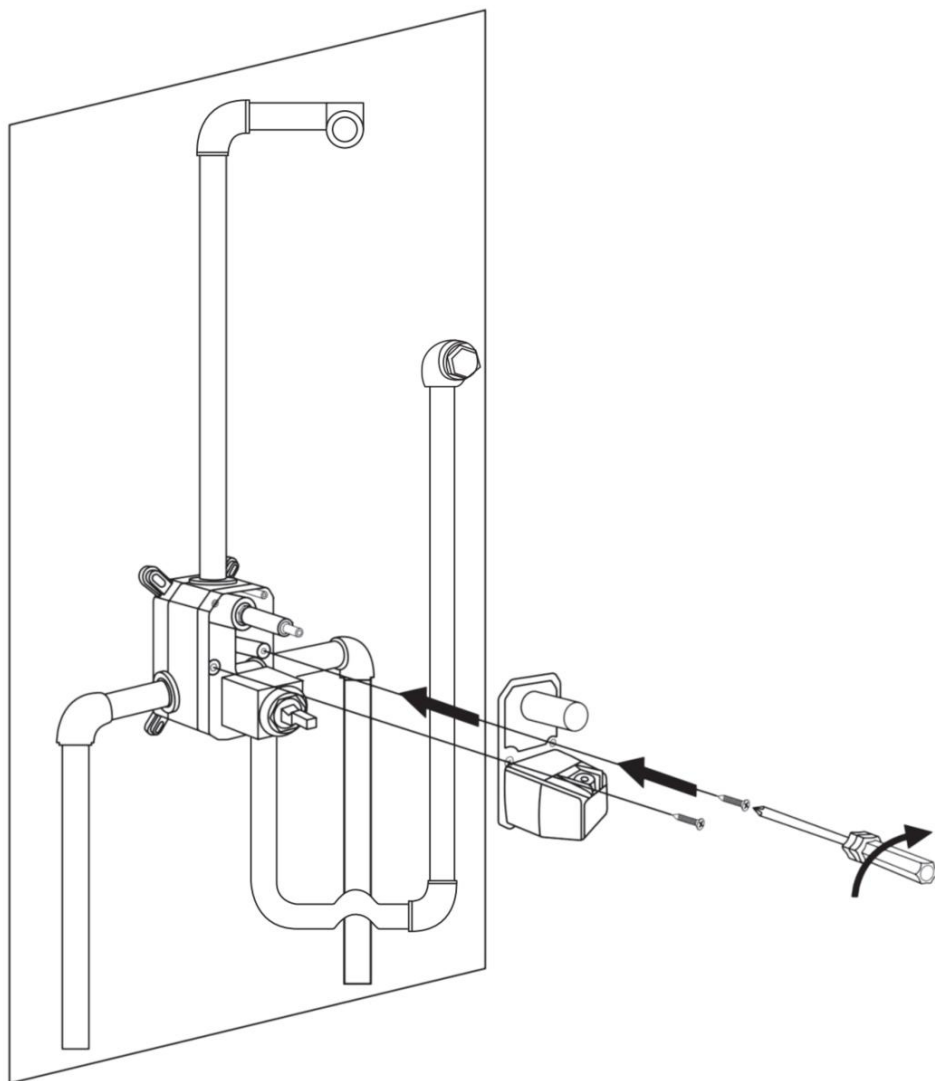

41. Dopo aver completato la costruzione del muro, la copertura protettiva può essere rimossa e la piastra di copertura può essere installata sulla parete.

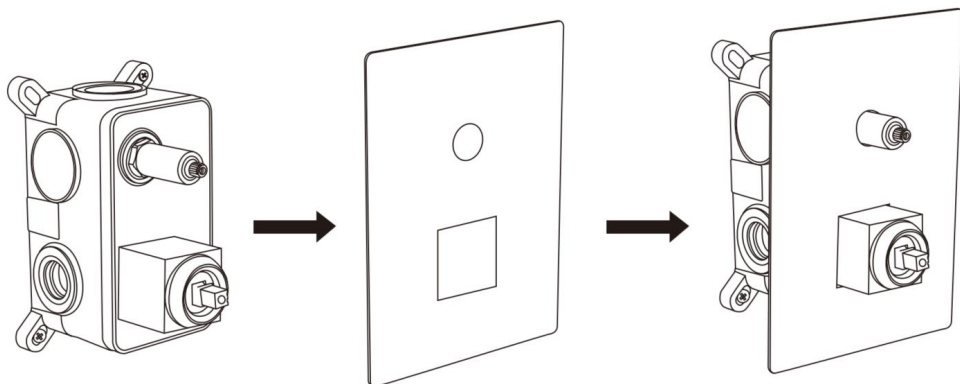

42. Utilizzare la chiave esagonale per installare la manopola e la maniglia.

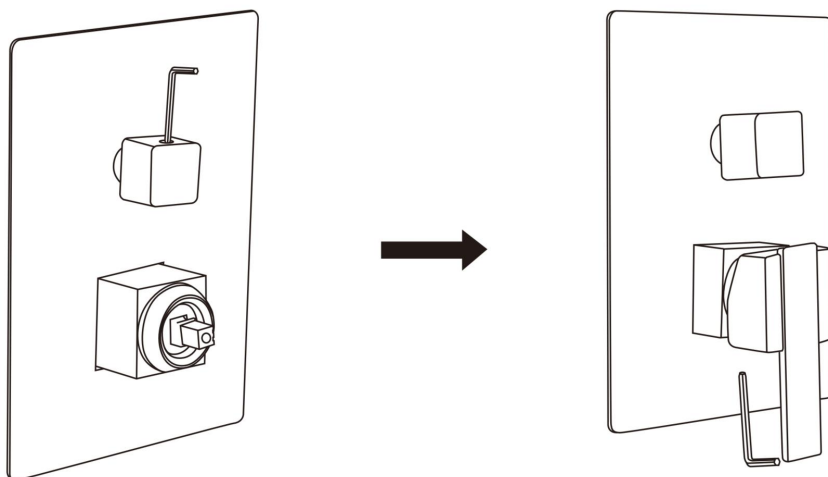

43. Installare il braccio e il soffione della doccia.

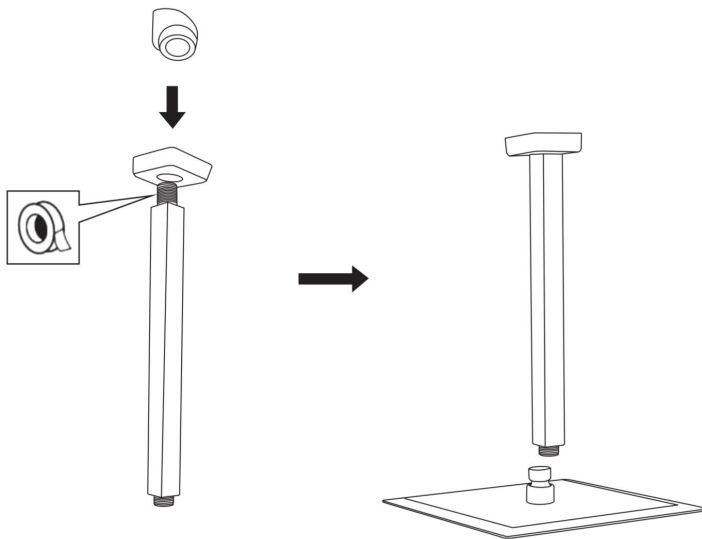

44. Installare il supporto della doccia e collegarlo il tubo

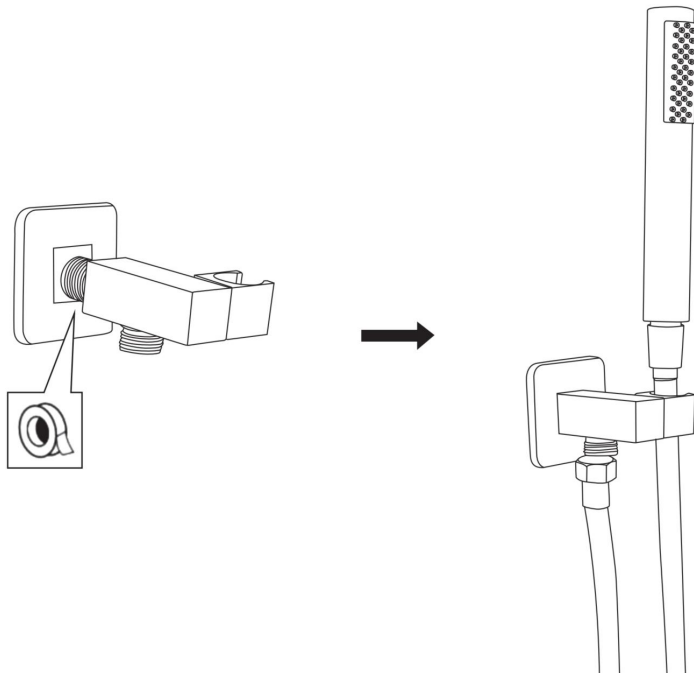

12 . Completare l'installazione .

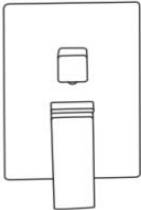
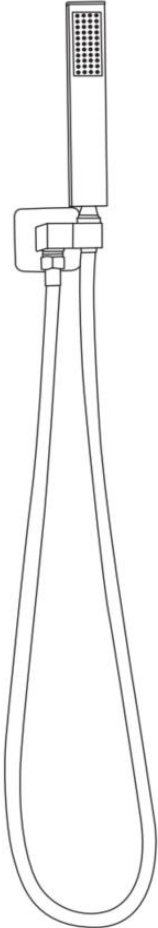
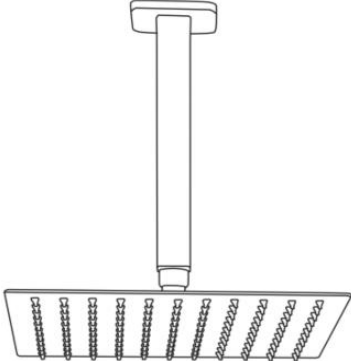

Produttore: Shanghaimuxinmuyeyouxiangongsi

Indirizzo: Shuangchenglu 803nong11hao1602A-1609shi, baoshanqu, shanghai 200000 CN.

Importato in AUS: SIHAO PTY LTD. 1 ROKEVA STREETEASTWOOD
Nuovo Galles del Sud 2122 Australia

Importato negli USA: Sanven Technology Ltd. Suite 250, 9166 Anaheim
Luogo, Rancho Cucamonga, CA 91730

UK	REP
-----------	------------

YH CONSULTING LIMITED. C/O YH Consulting
Limited Office 147, Centurion House, London
Road, Staines-upon-Thames, Surrey, TW18 4AX

EC	REP
-----------	------------

E-CrossStu GmbH
Mainzer Landstr.69,
60329 Frankfurt am Main.



VEVOR

Affordable. Reliable. Home Improvement.

SISTEMA DE DUCHA DE TECHO

MODELO: DF X - abcd

Consejo : X es 10/12 a / b / c es 1/2 d es N/G

VEVOR

Affordable. Reliable. Home Improvement.

CEILING MOUNTED SHOWER SYSTEM

MODELO: DF X - abcd

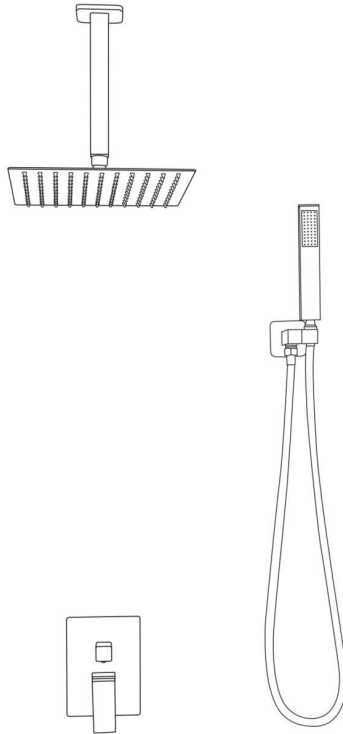

Estas son las instrucciones originales; lea atentamente todas las instrucciones del manual antes de utilizarlo. VEVOR se reserva el derecho de interpretar su manual de usuario. La apariencia del producto dependerá del producto que haya recibido. Le rogamos que nos disculpe si no le informamos de nuevo si hay actualizaciones tecnológicas o de software en



Advertencia: Para reducir el riesgo de lesiones, el usuario debe leer atentamente el manual de instrucciones.

nuestro producto.

INSTRUCTIONS

Consejos de advertencia :

33. Durante el proceso de instalación, es mejor usar guantes para evitar que las esquinas afiladas del panel rayen la palma de la mano.
34. Al instalar la ducha, asegúrese de que todas las juntas estén completamente apretadas para evitar fugas de agua.
35. Cuando la ducha no esté en uso, cierre la válvula de interruptor de la ducha.
36. No será responsable de ninguna de las siguientes reclamaciones : 1. Daños y/o averías causados por uso y/o mantenimiento inadecuado; o cualquier reconstrucción no autorizada; incluido cualquier daño causado por abuso (por ejemplo caídas, gotas, etc.) 2. Contrate a un plomero profesional. No nos hacemos responsables de daños ni averías causadas por una instalación incorrecta. 3. Daños y/o fallas causados por la remoción después de la instalación u otros factores.
37. Daños y/o fallos causados por aplicaciones fuera del ámbito de uso.
38. Daños y/o fallas causados por arena, polvo y otras impurezas
39. Daños y/o fallas causados por mantenimiento inadecuado/incorrecto; Tratamiento de superficies oxidadas, etc.
40. Daños y/o fallas causados por incendios, terremotos, inundaciones, rayos y otros desastres naturales, contaminación, gases nocivos, sal, voltaje anormal y otros factores.

Precauciones de instalación.

1. Antes de instalar el carrete, limpie el agua sucia, los residuos, la arena y las impurezas que queden en la tubería. No abra la cubierta protectora antes de instalar el carrete para evitar impurezas.
2. Los grifos y las tuberías de agua caliente y fría deben estar correctamente instalados. De frente al grifo, conecte el agua caliente a la izquierda y el agua fría a la derecha.
3. Verifique el tamaño de la instalación. No fuerce la instalación para evitar dañar las piezas. Cómo limpiar el cabezal de la ducha: Para mantener el brillo exterior y el buen rendimiento de la ducha, siga estos pasos:

- m. Enjuagar sólo con agua y secar con un paño suave de algodón.
- n. Coloque el cabezal de la ducha en una olla y llénela con suficiente vinagre blanco para cubrirlo. El ácido del vinagre ayuda a disolver los depósitos en la boquilla mineral blanca. Deje el cabezal de la ducha en remojo en vinagre durante 30 minutos. Cuanto más sucio esté, más tiempo necesitará remojarlo en vinagre.
- o. Para eliminar la suciedad y la película de suciedad superficial, se puede usar un limpiador de vidrios líquido suave e incoloro; no utilice abrillantadores abrasivos.
4. No utilice detergentes ácidos, detergentes granulados insolubles, jabón, etc.

GUARDE ESTAS INSTRUCCIONES

INSTALLATION INSTRUCTIONS

Modelo	DF <u>X</u> - <u>abcd</u>
Tipo de instalación	Montado en el techo
Forma de la ducha	Cuadrado
Tamaño de la cabeza (X)	10/12 pulgadas
Tamaño del brazo(a)	1 = 7,87 pulgadas / 2 = 12 pulgadas
Longitud de la manguera (b)	1=59 pulgadas / 2=71 pulgadas
Ducha de cabeza(c)	1 Configuración de modos
Roscas de tubería (d)	N=NPT1/2" / G=G1/2"
Color	Negro mate Níquel cepillado
Material	Plástico ABS/ Latón/ Acero inoxidable
Tipo de montaje	Incorporado
Descripción del caudal	1,78 GPM (6,7 L/min)

PARTS LIST

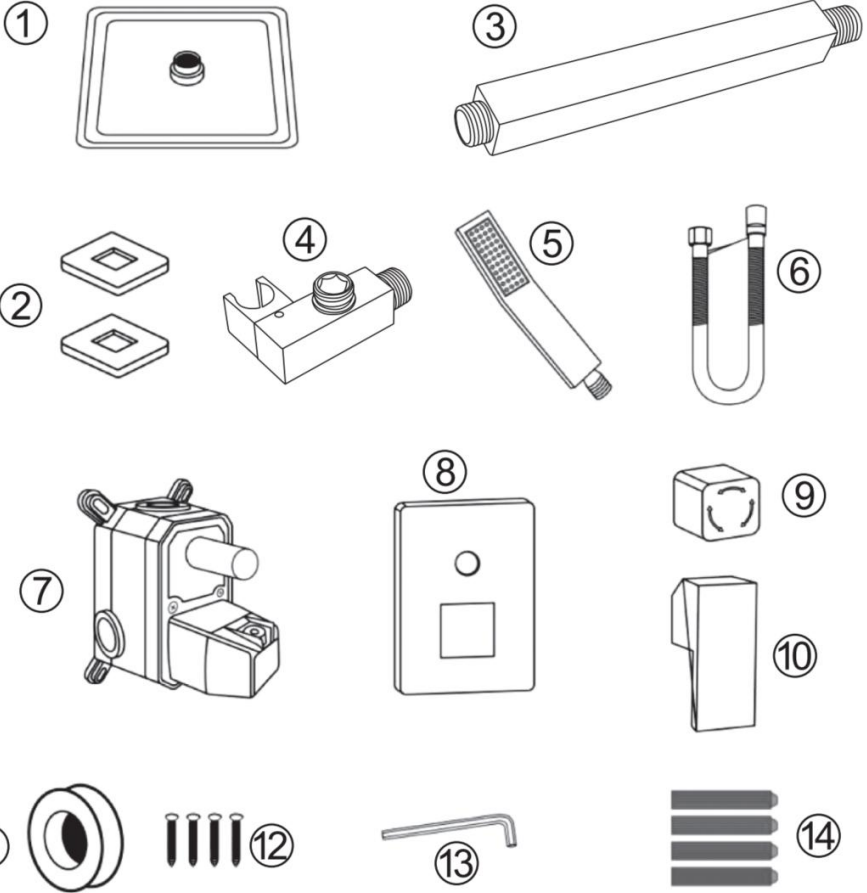

① Cabezal de ducha

2 Brida

③ Brazo de ducha

4 Soporte de ducha

5 Ducha de mano

⑥ Manguera

⑦ Cuerpo de la
válvula

⑧ Cubierta de placa

⑨ Perilla

⑩ Manejar

⑪ Tapa de PTFE

⑫ Tornillo

⑬ Llave hexagonal

⑭ Tornillo

ADVERTENCIA: Existe peligro de asfixia. El paquete Contiene piezas pequeñas. Conserve todas las piezas y el plástico. bolsas fuera del alcance de los niños.

INSTALLATION STEPS

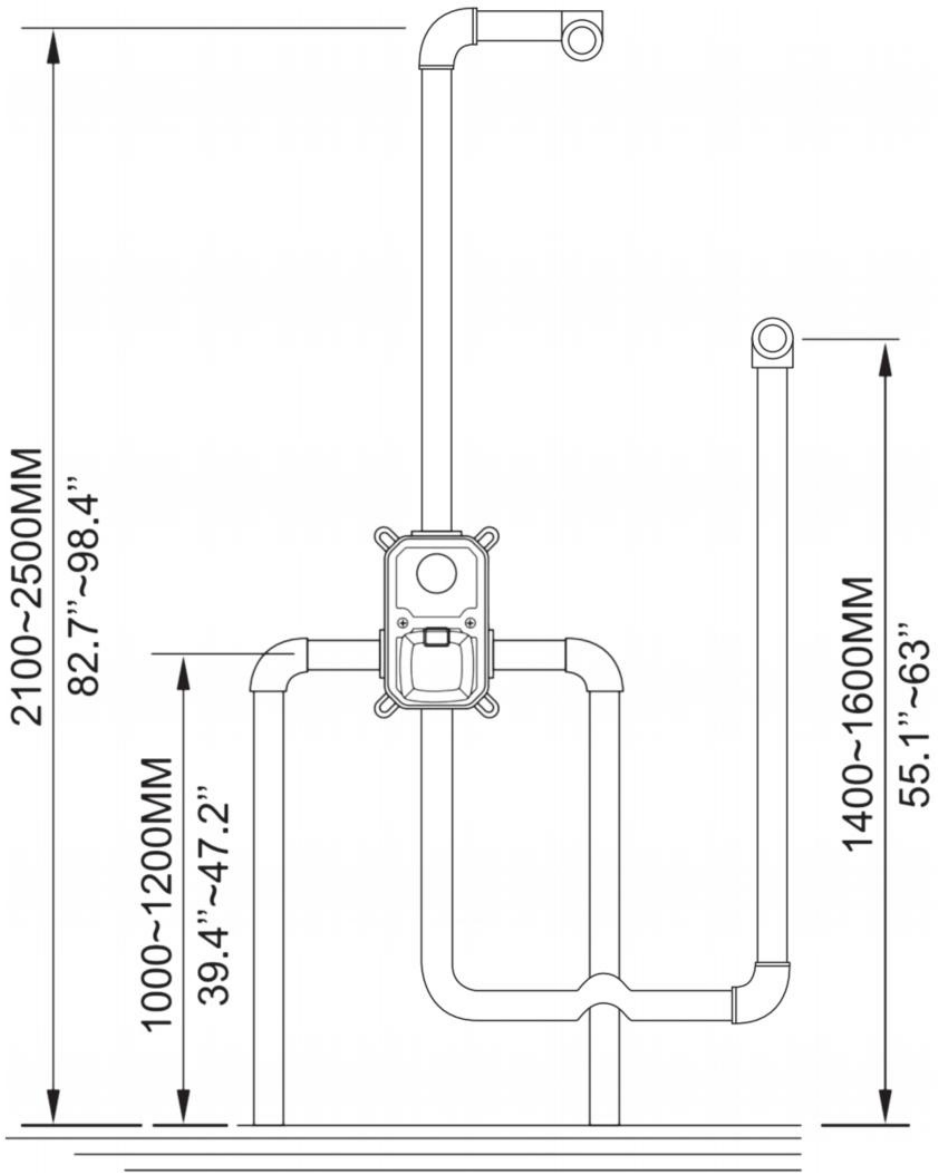

45. Tamaño de referencia, ajústelo según su espacio real.

46. Conecte las tuberías de entrada y salida de agua fría y caliente.

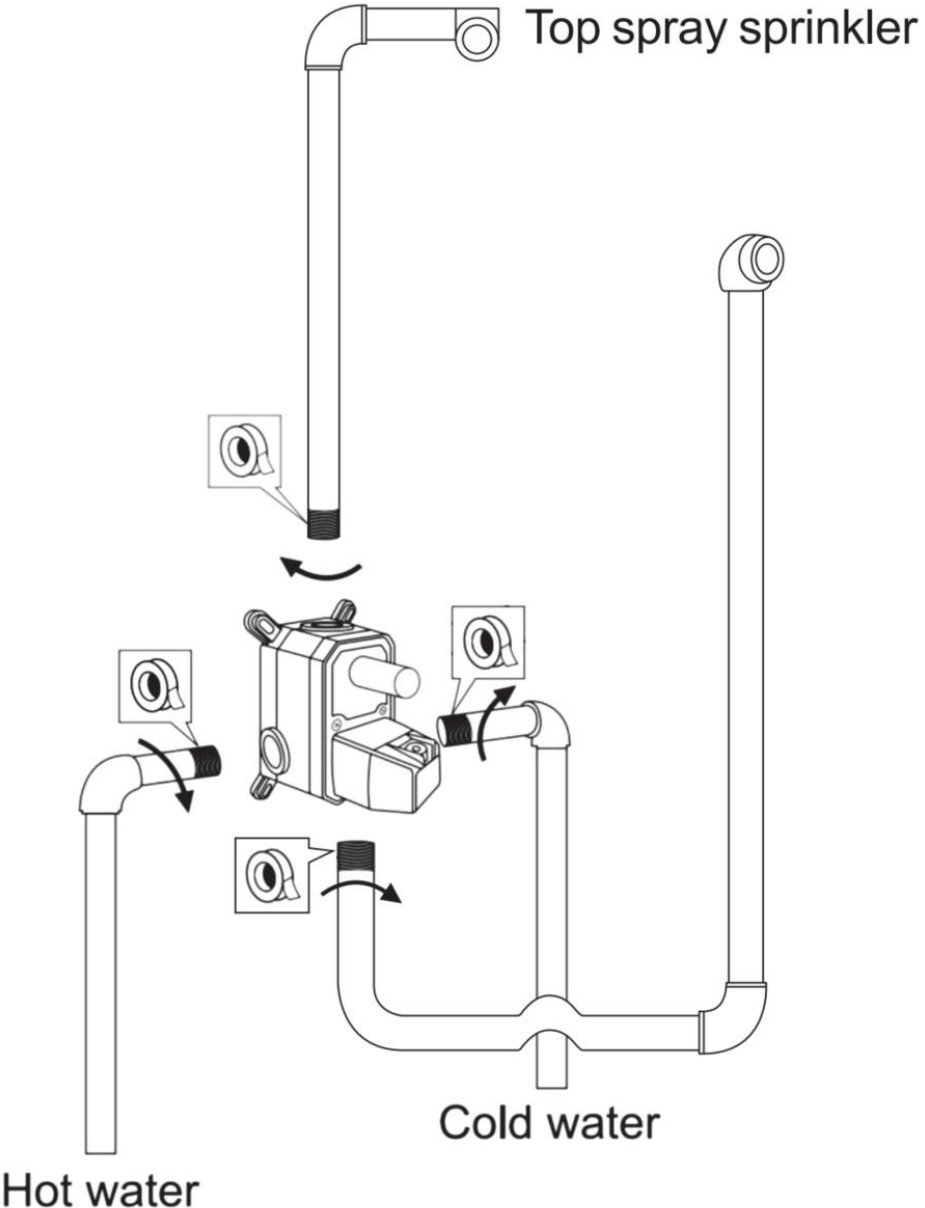

47. Confirme la posición del grifo e instálelo en el tablero.

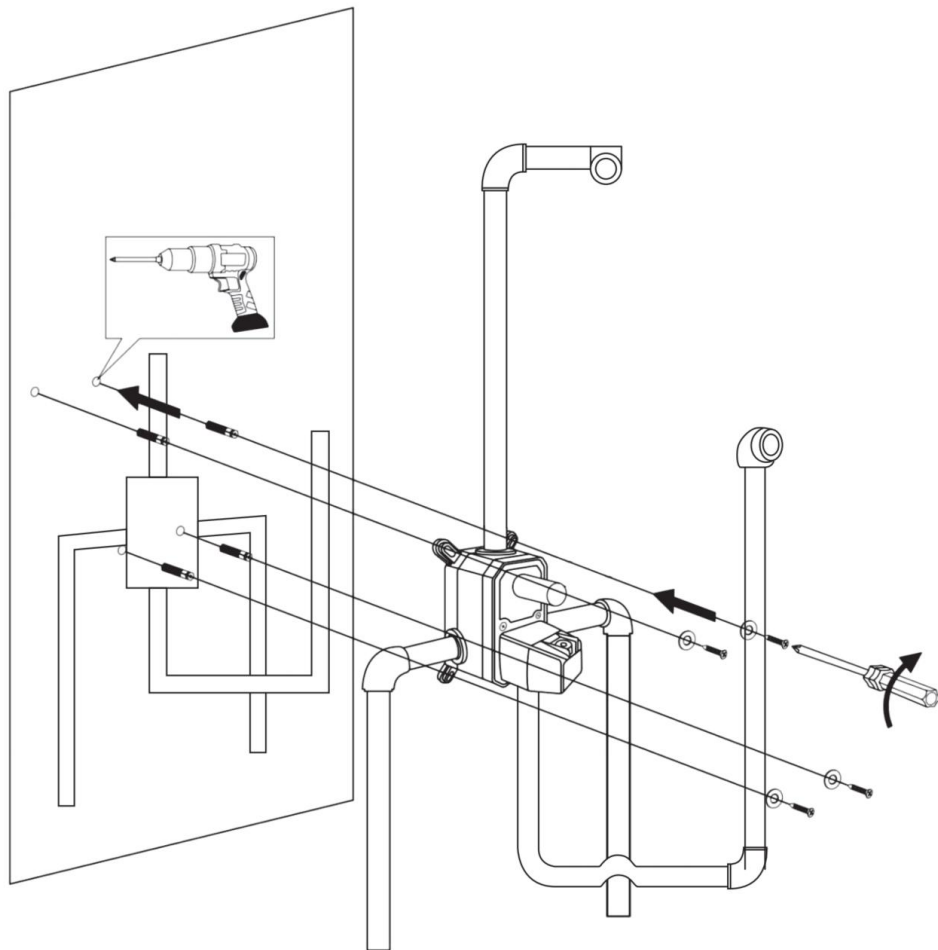

48. Desatornille los tornillos y retire las fugas de protección.

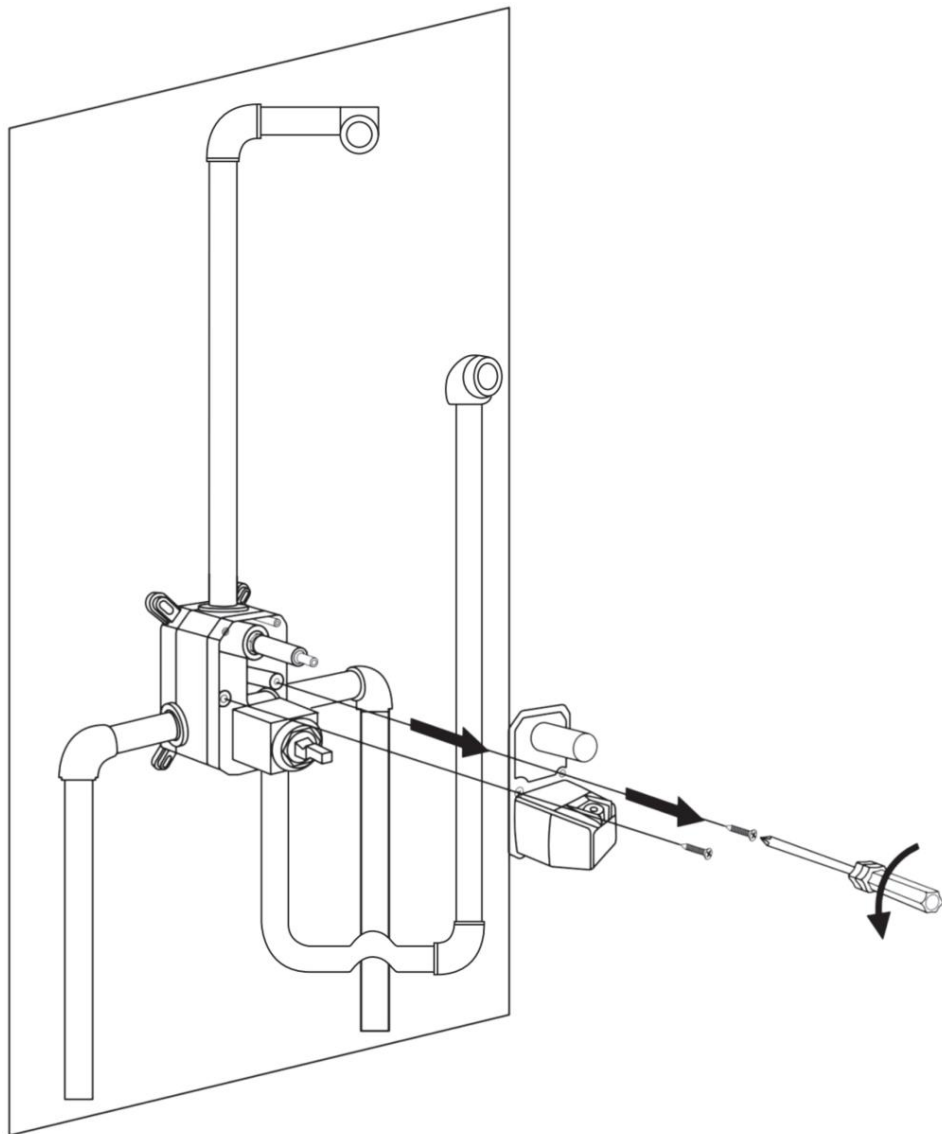

49. Tape la tubería de agua para verificar si hay fugas.

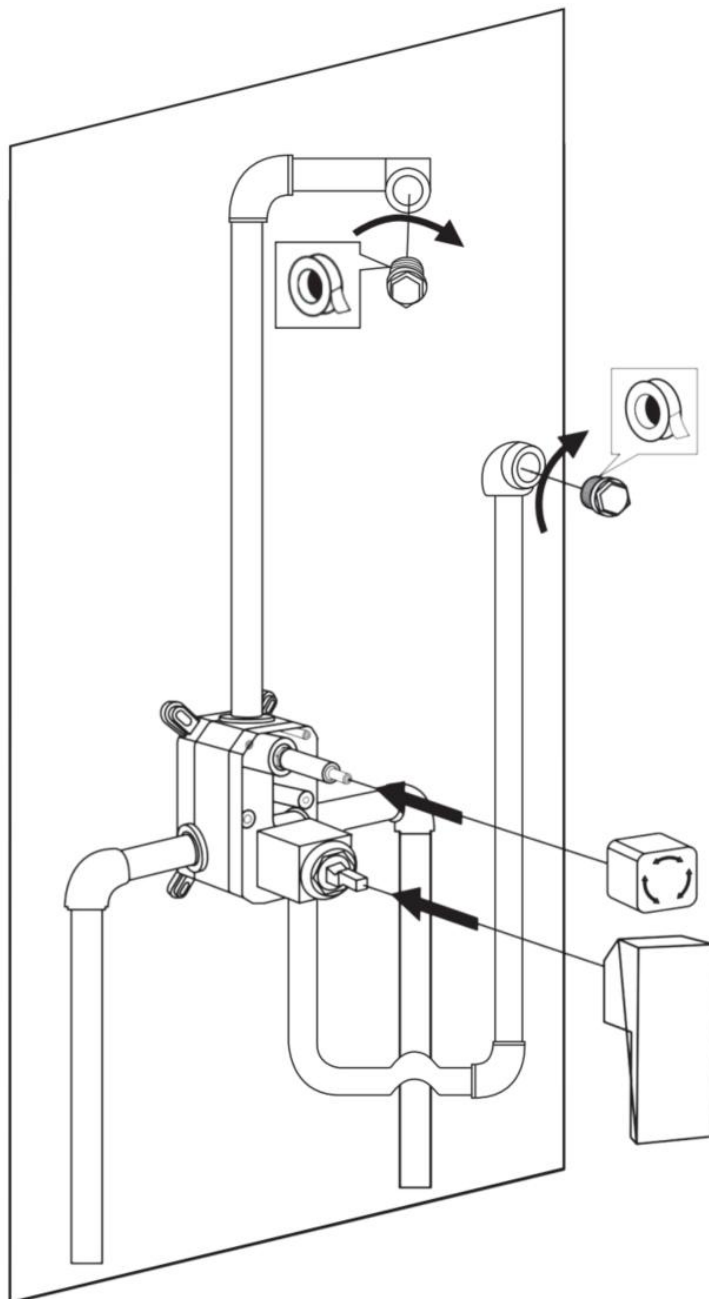

50. Abra la válvula y ajuste el interruptor de cada canal de agua (ducha de mano, rociador superior) para asegurarse de que cada interfaz sea hermética.

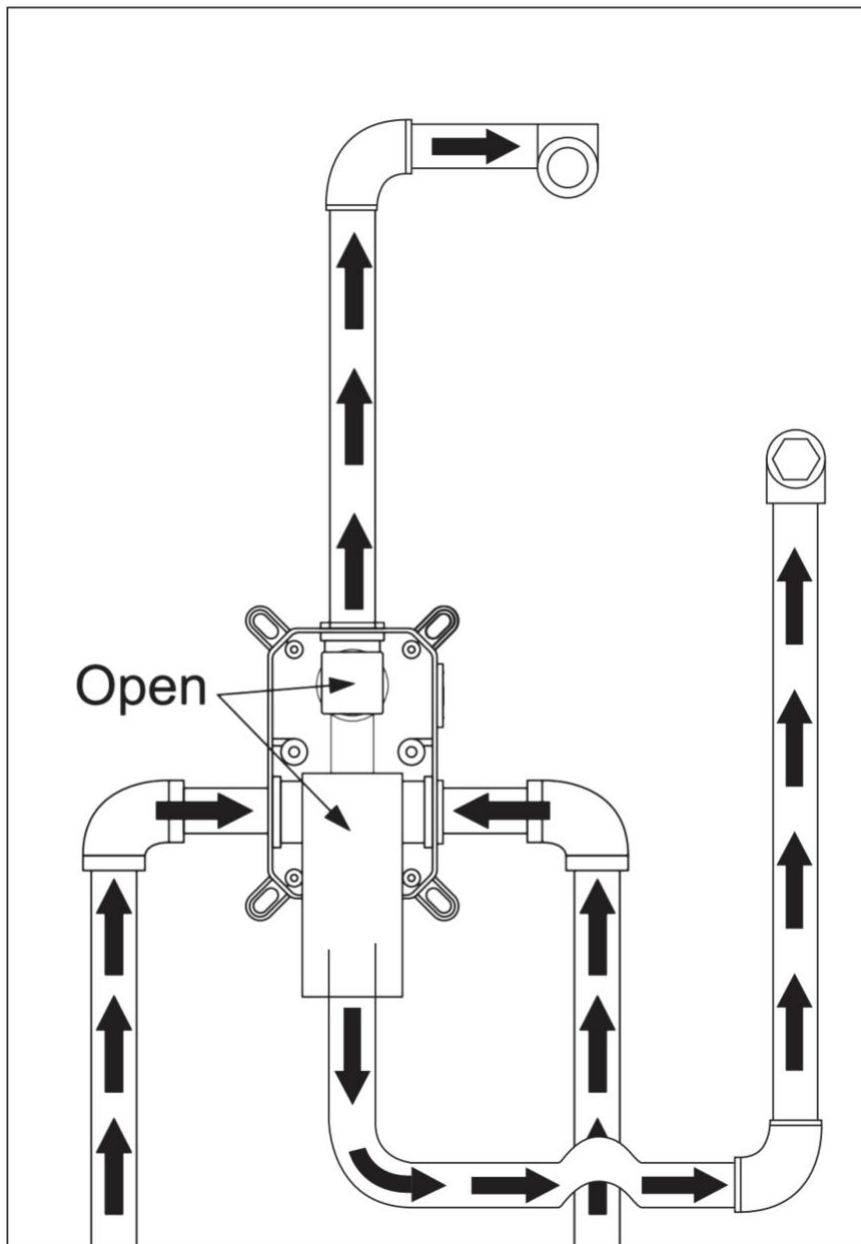

51. Instale la cubierta protectora en el cuerpo de la válvula y luego comience La construcción del muro.

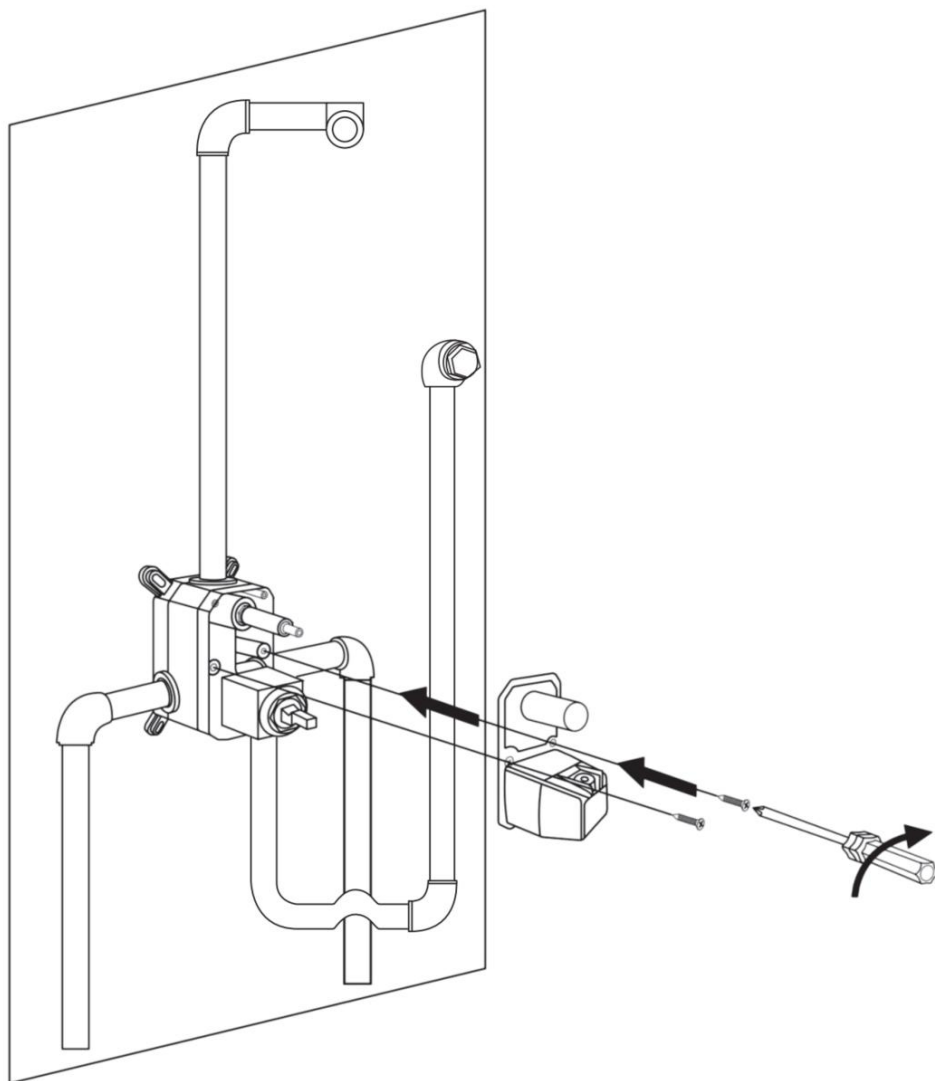

52. Una vez finalizada la construcción de la pared, se puede colocar la cubierta protectora. Se puede quitar y se puede instalar la cubierta de la placa en la pared .

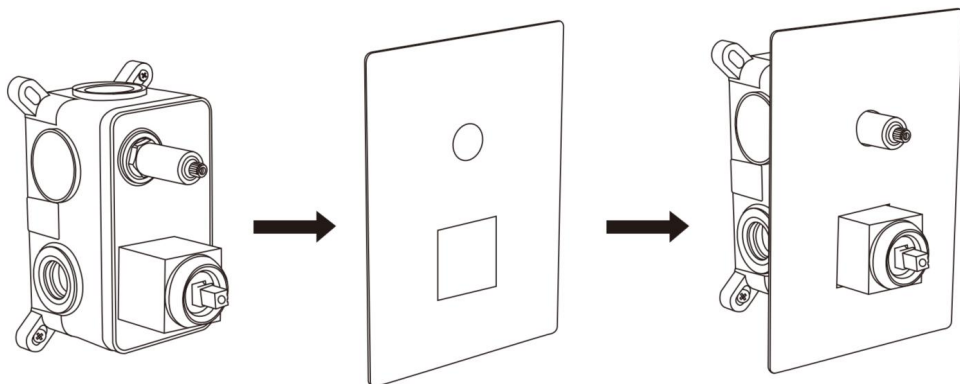

53. Utilice la llave hexagonal para instalar la perilla y el mango .

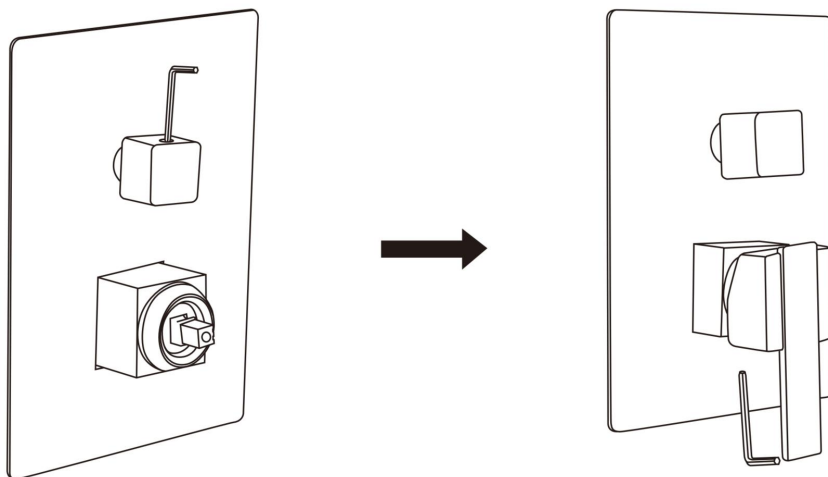

54. Instale el brazo y el cabezal de la ducha.

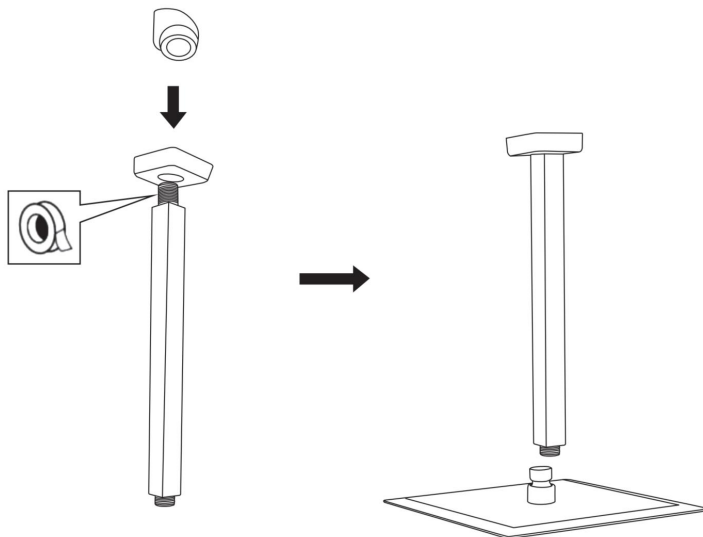

55. Instale el soporte de la ducha y conéctelo la manguera

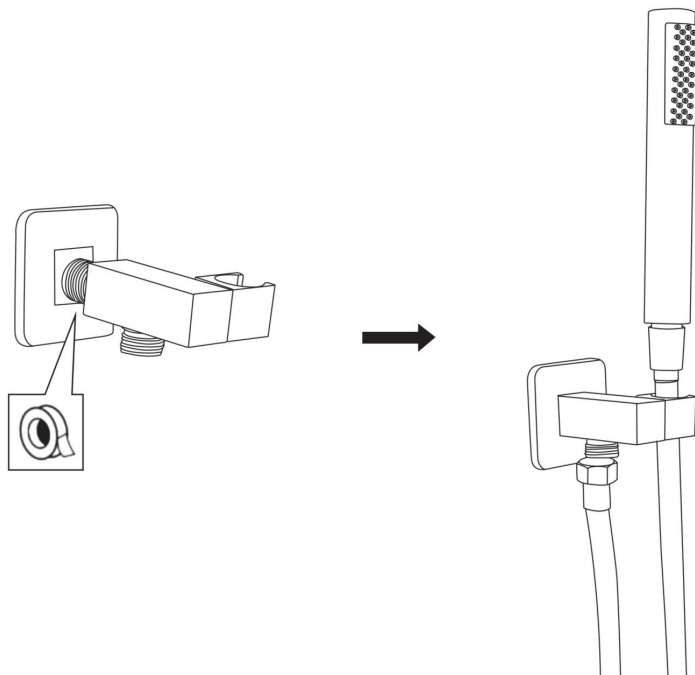

12 . Instalación completa .

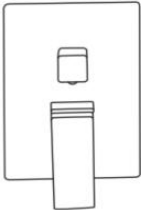
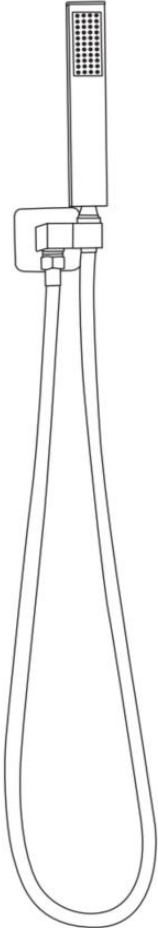
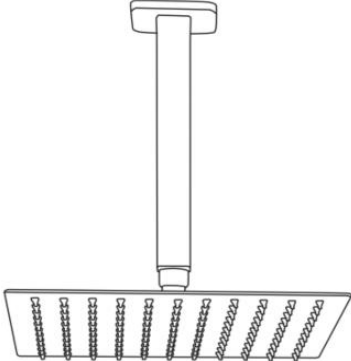

Fabricante: Shanghaimuxinmuyeyouxiangongsi

Dirección: Shuangchenglu 803nong11hao1602A-1609shi, baoshanqu, Shanghai 200000 CN.

Importado a AUS: SIHAO PTY LTD. 1 ROKEVA STREET, EASTWOOD NSW 2122 Australia

Importado a EE. UU.: Sanven Technology Ltd. Suite 250, 9166 Anaheim Lugar, Rancho Cucamonga, CA 91730



YH CONSULTING LIMITED. C/O YH Consulting Limited Office 147, Centurion House, London Road, Staines-upon-Thames, Surrey, TW18 4AX



E-CrossStu GmbH
Mainzer Landstr.69,
60329 Frankfurt am Main.



VEVOR

Affordable. Reliable. Home Improvement.

SYSTEM PRYSZNICOWY MONTOWANY NA SUFICIE

MODEL: DF X - abcd

Wskazówka : X to 10/12 a/b/c to 1/2 d to N/G

VEVOR

Affordable. Reliable. Home Improvement.

CEILING MOUNTED SHOWER SYSTEM

MODEL: DF X - abcd

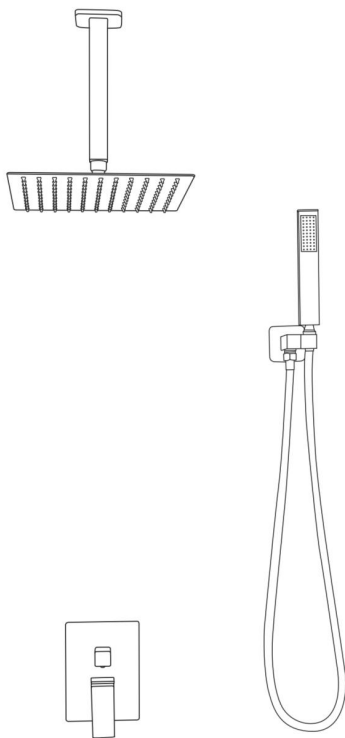

To jest oryginalna instrukcja, przed użyciem należy uważnie przeczytać wszystkie instrukcje. VEVOR zastrzega sobie jasną interpretację naszej instrukcji obsługi. Wygląd produktu będzie zależał od produktu, który otrzymałeś. Prosimy o wybaczenie, że nie poinformujemy Cię ponownie, jeśli w naszym produkcie pojawią się jakiegokolwiek aktualizacje



Ostrzeżenie: Aby zminimalizować ryzyko obrażeń, użytkownik powinien uważnie przeczytać instrukcję obsługi.

technologiczne lub oprogramowania.

INSTRUCTIONS

Wskazówki ostrzegawcze :

41. Podczas montażu najlepiej jest założyć rękawiczki, aby zapobiec porysowaniu dłoni ostrymi rogami panelu.
42. Podczas montażu prysznicza należy upewnić się, że wszystkie połączenia są dokładnie dokręcone, aby zapobiec wyciekaniu wody.
43. Jeżeli nie korzystasz z prysznicza, zamknij zawór przełączający prysznicza.
44. Nie ponosimy odpowiedzialności za żadne z następujących roszczeń : 1. Uszkodzenia i/lub awarie spowodowane niewłaściwym użytkowaniem i/lub konserwacją; lub jakąkolwiek nieautoryzowaną przebudową; w tym wszelkie uszkodzenia spowodowane niewłaściwym użytkowaniem (np. upadki, krople, itp.) 2. Zatrudnij profesjonalnego hydraulika. Nie ponosimy odpowiedzialności za jakiegokolwiek uszkodzenia i/lub awarie spowodowane nieprawidłową instalacją. 3. Uszkodzenia i/lub awarie spowodowane demontażem po instalacji lub innymi czynnikami.
45. Uszkodzenia i/lub awarie spowodowane przez aplikacje wykraczające poza zakres użytkowania.
46. Uszkodzenia i/lub awarie spowodowane przez piasek, pył i inne zanieczyszczenia
47. Uszkodzenia i/lub awarie spowodowane niewłaściwą/niewystarczającą konserwacją; rdza na powierzchni itp.
48. Uszkodzenia i/lub awarie spowodowane pożarem, trzęsieniem ziemi, powodzią, uderzeniem pioruna i innymi klęskami żywiołowymi, zanieczyszczeniem, szkodliwym gazem, solą, nieprawidłowym napięciem i innymi czynnikami.

Środki ostrożności podczas instalacji.

1. Przed zainstalowaniem szpuli wyczyść brudną wodę, resztki, piasek i zanieczyszczenia pozostałe w rurze przed zainstalowaniem szpuli. Nie otwieraj osłony ochronnej przed zainstalowaniem szpuli, aby uniknąć zanieczyszczeń.
2. Krany i rury z ciepłą i zimną wodą muszą być prawidłowo zamontowane. Stojąc twarzą do kranu, podłącz ciepłą wodę po lewej stronie, a zimną wodę po prawej stronie.

3. Sprawdź rozmiar instalacji. Nie instaluj produktu na siłę, aby uniknąć uszkodzenia części. Jak czyścić głowicę prysznicową: Aby zachować jasność zewnętrzną i dobrą wydajność prysznica, należy dbać o prysznic w następujący sposób:

p. Sflukać wyłącznie wodą i osuszyć miękką bawełnianą ściereczką.

q. Umieść głowicę prysznica w garnku i napełnij garnek wystarczającą ilością białego octu, aby zakryć głowicę prysznica. Kwas w occie pomaga rozpuścić osady na białej dyszy mineralnej. Pozostaw głowicę prysznica w occie na 30 minut. Im brudniejsza głowica prysznica, tym dłużej będziesz musiał ją moczyć w occie.

r. Do usuwania brudu i osadu z powierzchni można użyć łagodnego płynu i bezbarwnego środka do czyszczenia szkła, nie należy używać ściernych środków polerujących⁴. Nie należy używać detergentów kwaśnych, nierozpuszczalnych detergentów granulowanych, mydła itp.

ZAPISZ TE INSTRUKCJE

INSTALLATION INSTRUCTIONS

Model	DF X- <u>abcd</u>
Typ instalacji	Montaż sufitowy
Kształt prysznica	Kwadrat
Rozmiar głowy (X)	10/12 cala
Rozmiar ramienia(a)	1=7,87 cala / 2=12 cali
Długość węża (b)	1=59 cali / 2=71 cali
Prysznic czołowy(c)	1 Ustawienia trybów
Gwinty rurowe (d)	N=NPT1/2" / G=G1/2"
Kolor	Matowa czerń Nikiel szczotkowany
Tworzywo	Tworzywo sztuczne ABS/ Mosiądz/ Stal nierdzewna

Typ montażu	Osadzony
Opis natężenia przepływu	1,78 GPM (6,7 l/min)

PARTS LIST

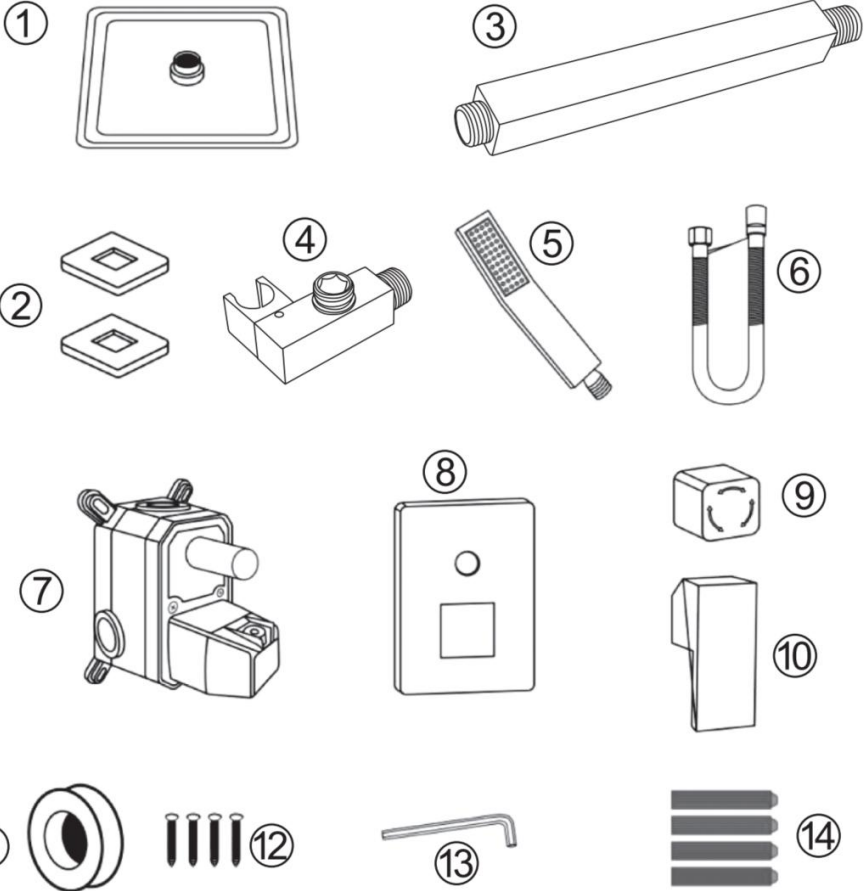

① Głowica
prysznicowa

② Kołnierz

③ Ramię prysznicowe

④ Uchwyt
prysznicowy

⑤ Prysznic ręczny

⑥ Wąż gumowy

⑦ Korpus zaworu

⑧ Pokrywa talerza

⑨ Pokrętko

⑩ Uchwyt

⑪ Top z PTFE

⑫ Śruba

⑬ Klucz sześciokątny

⑭ Śruba

OSTRZEŻENIE: Istnieje niebezpieczeństwo uduszenia. Opakowanie zawiera

małe części. Proszę zachować wszystkie części i plastik Torby przechowywać w miejscu niedostępnym dla dzieci.

INSTALLATION STEPS

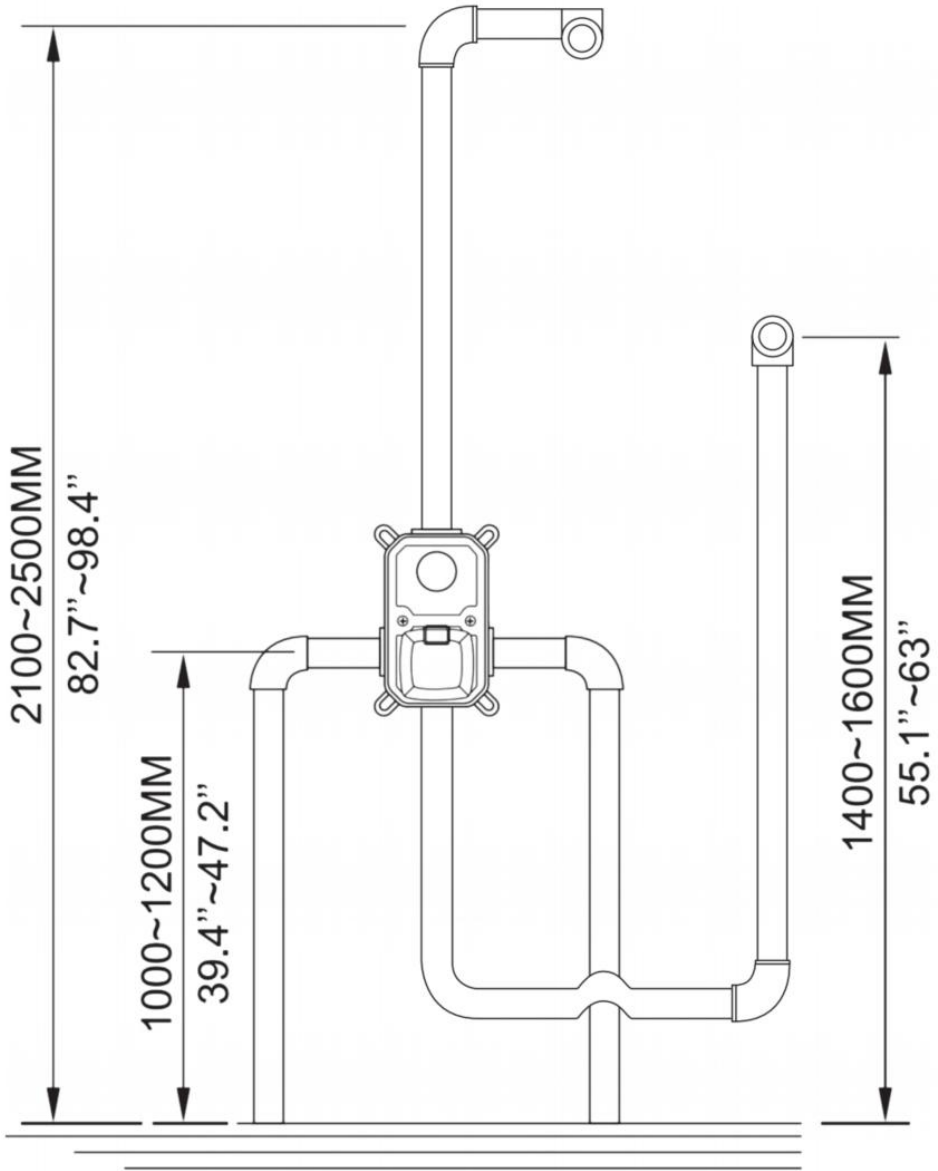

56. Rozmiar podany jest orientacyjnie, proszę dopasować go do posiadanej przestrzeni.

57. Podłącz rury wlotowe i wylotowe wody zimnej i ciepłej.

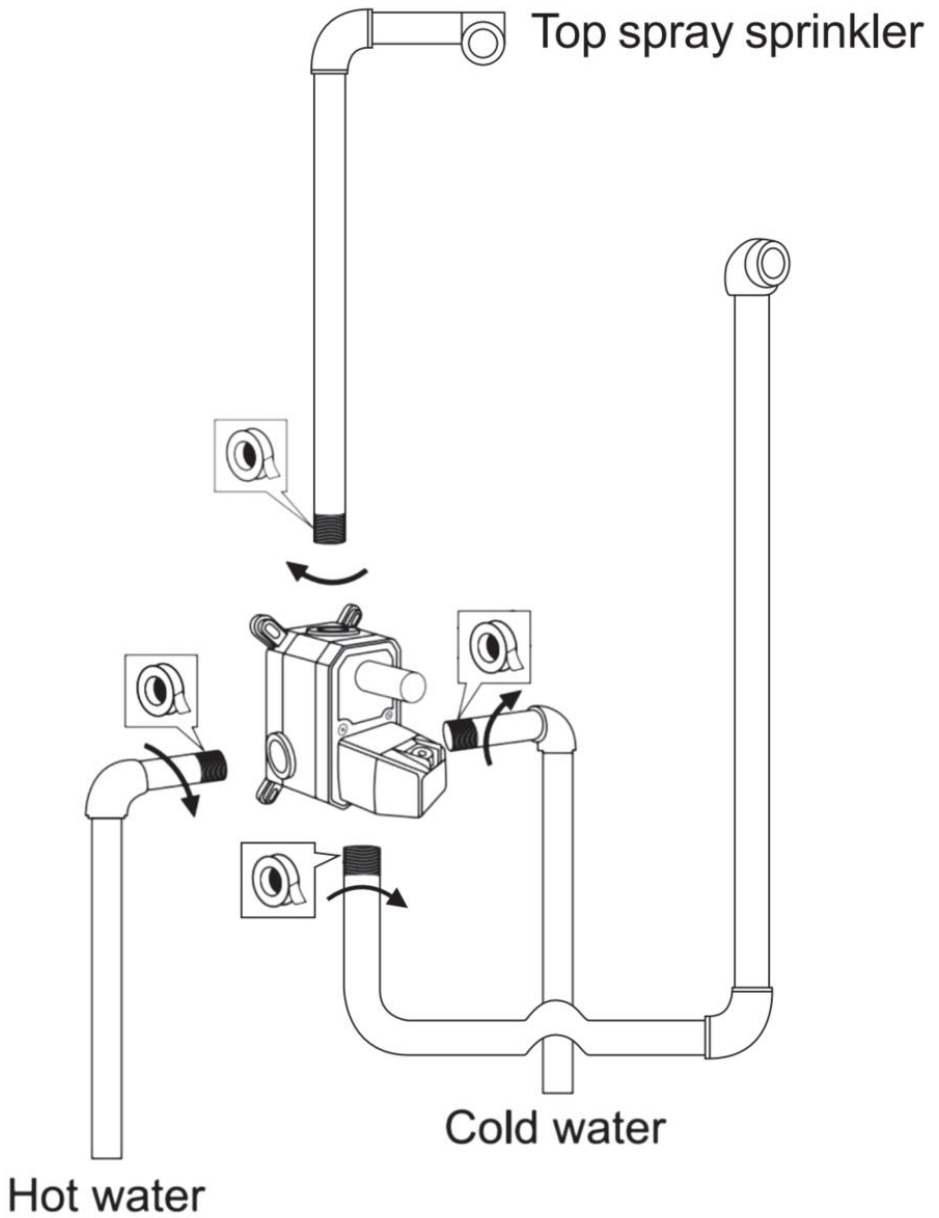

58. Sprawdź położenie kranu i zamontuj go na desce.

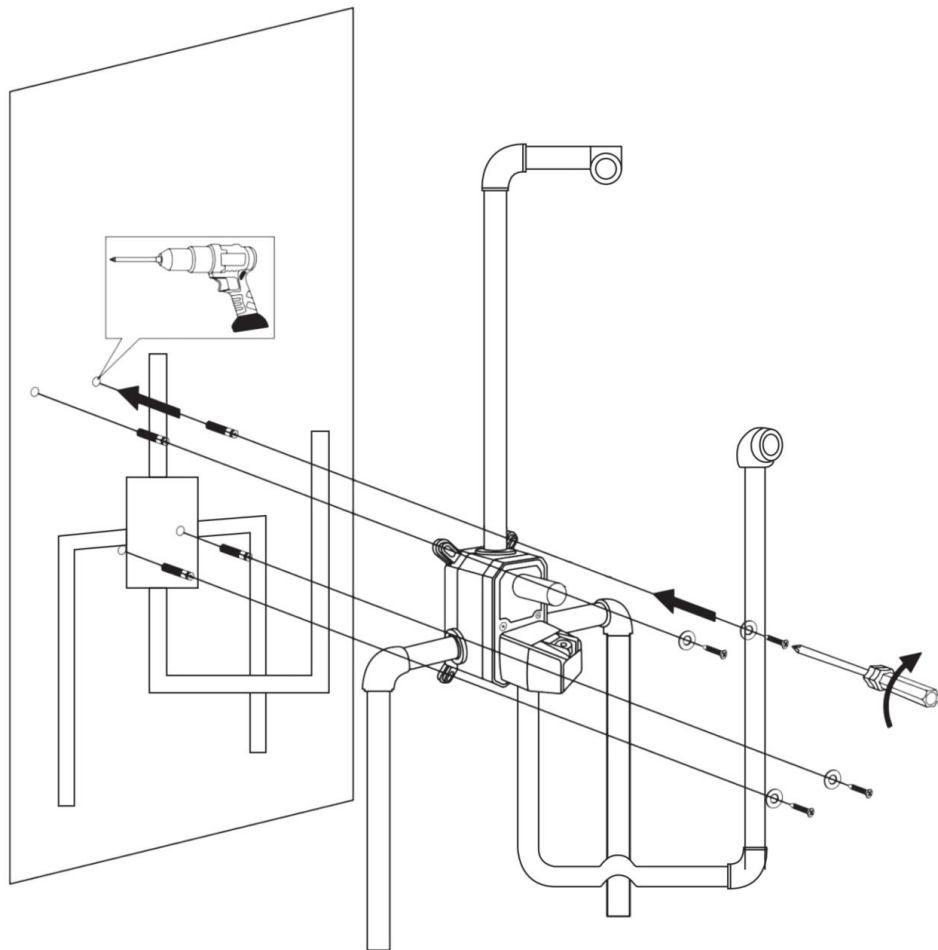

59. Odkręć śruby i usuń zabezpieczenia.

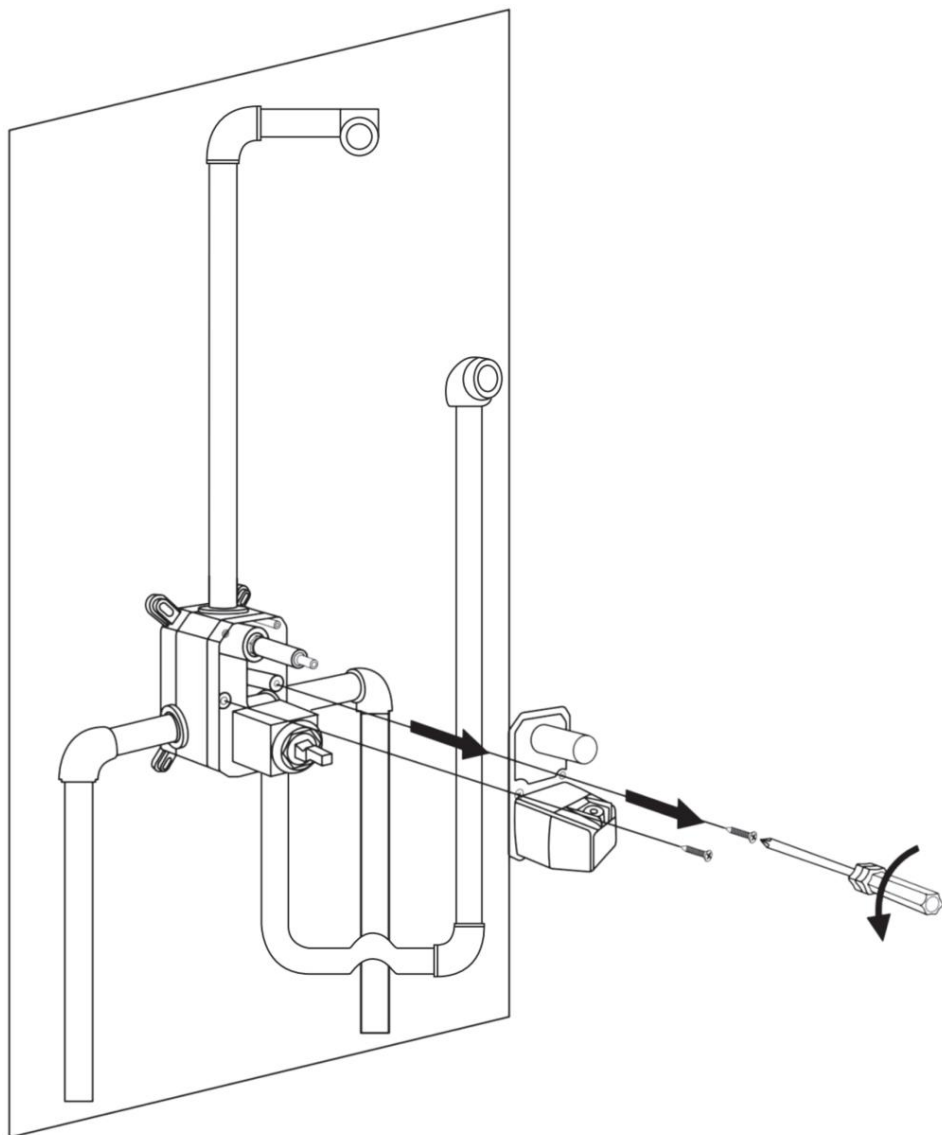

60. Zatkaj rurę z wodą i sprawdź, czy nie ma wycieków.

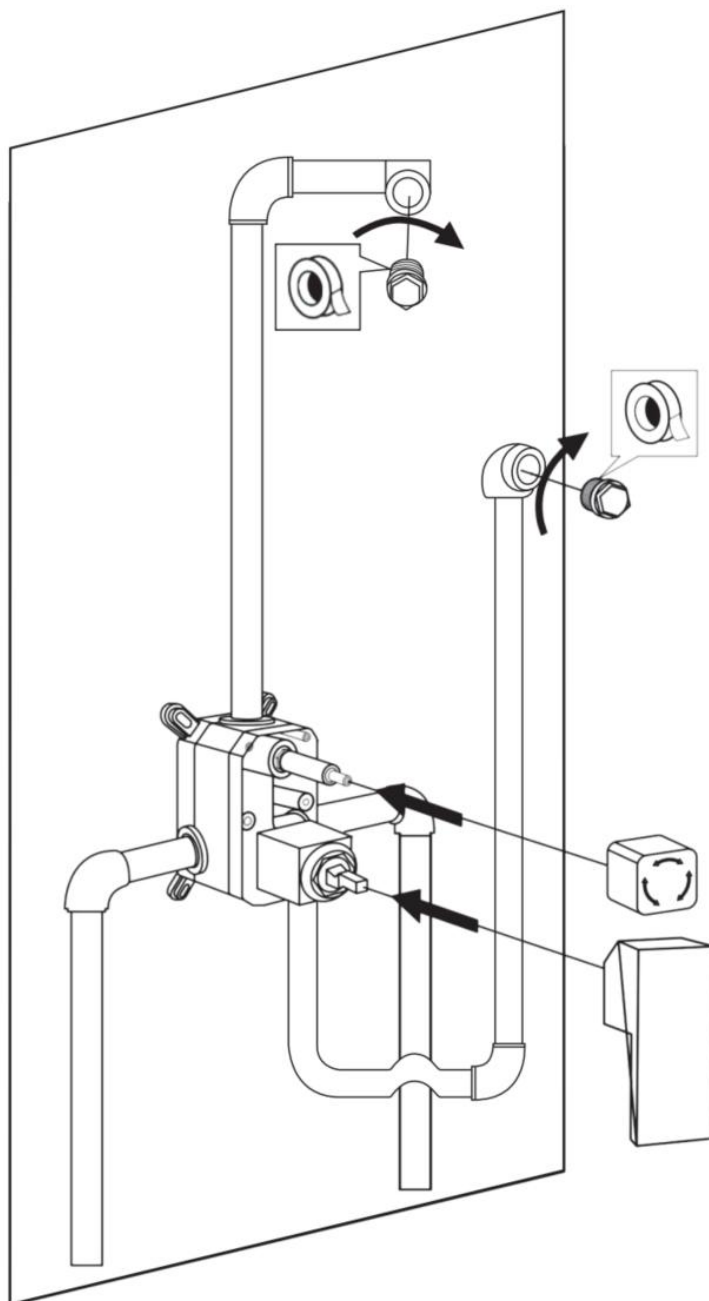

61. Otwórz zawór i wyreguluj przełącznik każdego kanału wodnego (prysznic ręczny, natrysk górny), aby upewnić się, że każdy interfejs jest wodoszczelny.

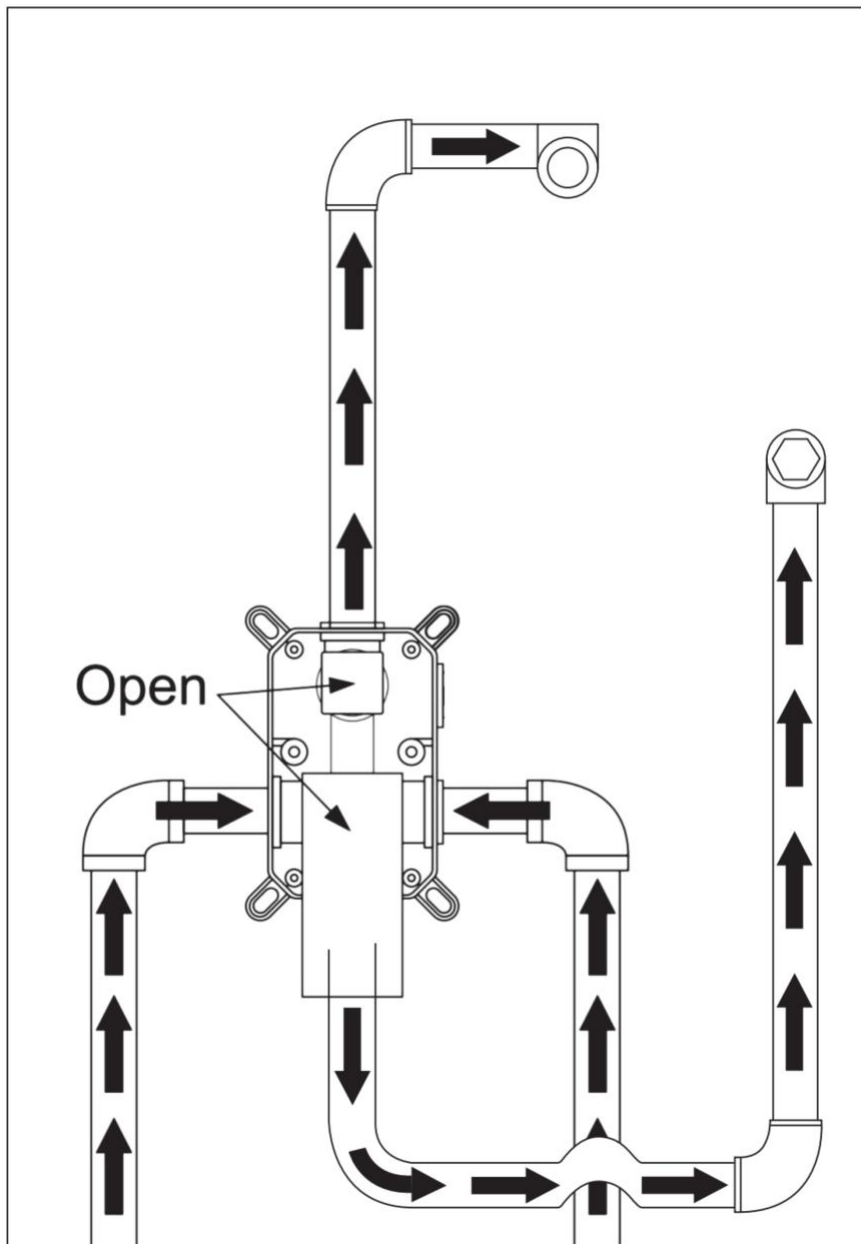

62. Zamontuj osłonę ochronną na korpusie zaworu, a następnie rozpocznij konstrukcję ściany.

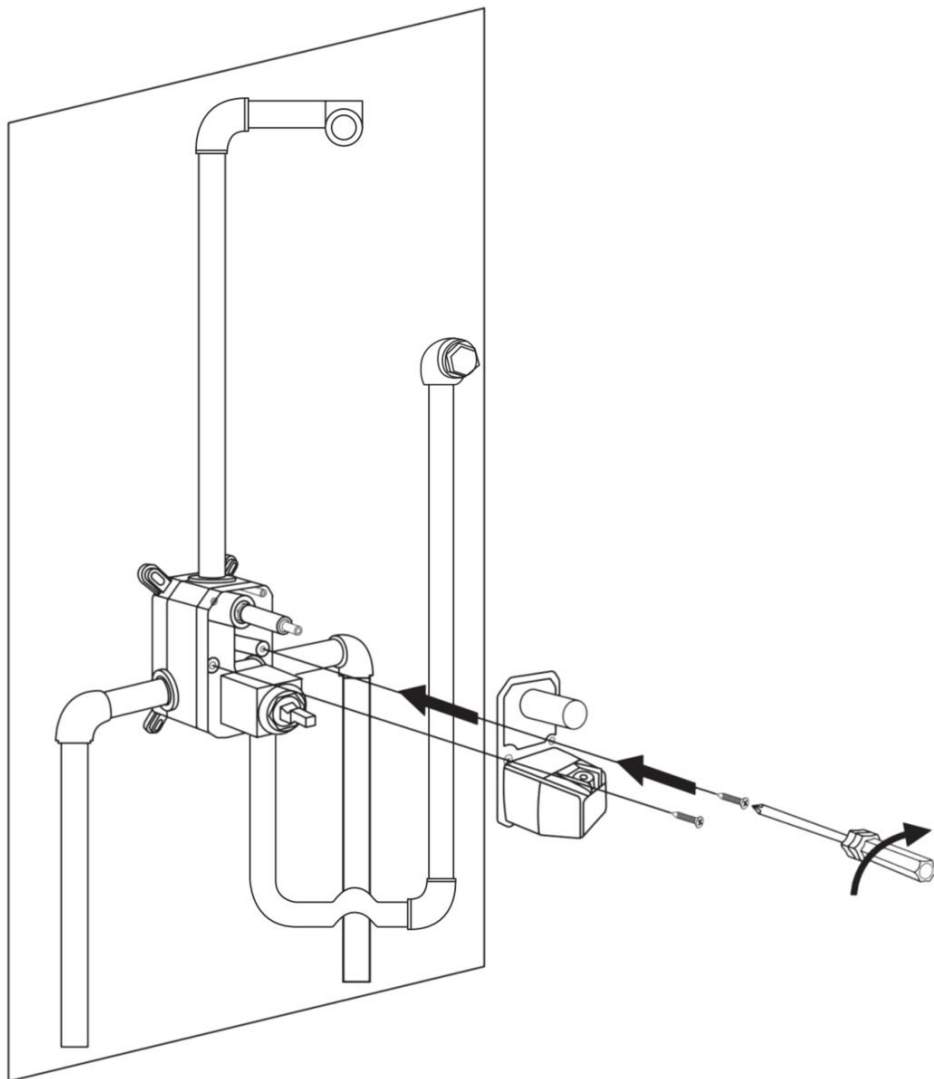

63. Po zakończeniu budowy ściany można nałożyć osłonę ochronną
można zdjąć i zamontować osłonę płyty na ścianie .

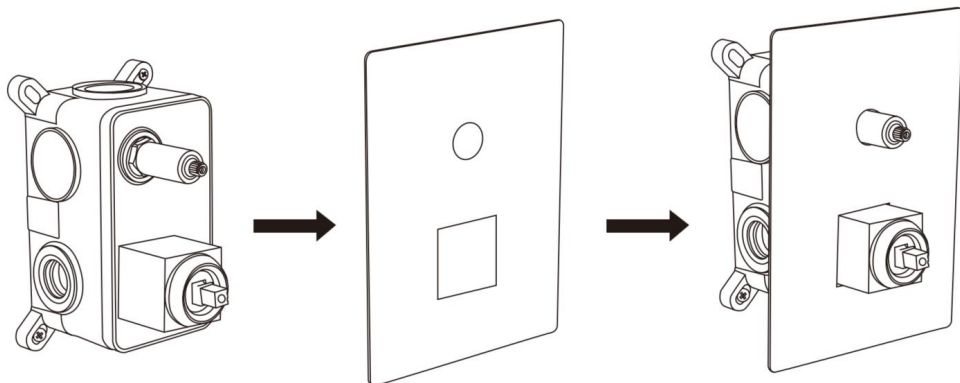

64. Za pomocą klucza imbusowego zamontuj gałkę i uchwyt .

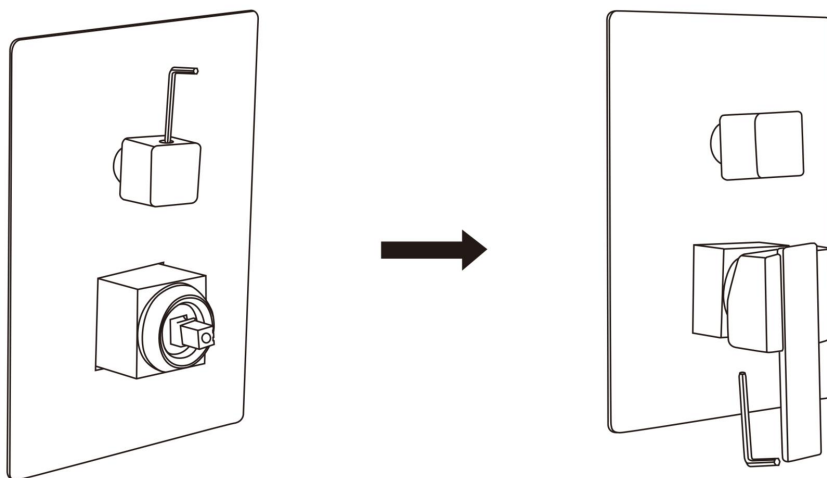

65. Zamontuj ramię i głowicę prysznicową.

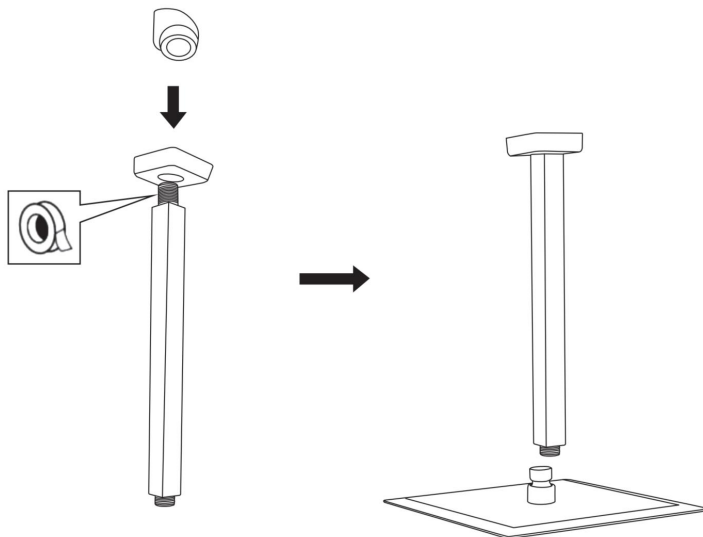

66. Zamontuj uchwyt prysznicowy i podłącz wąż

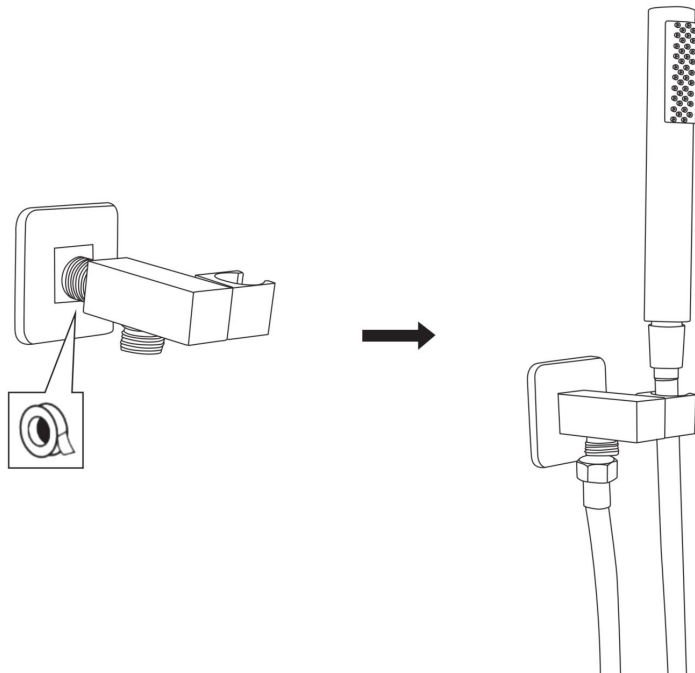

12. Zakończ instalację .

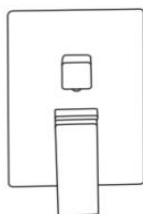
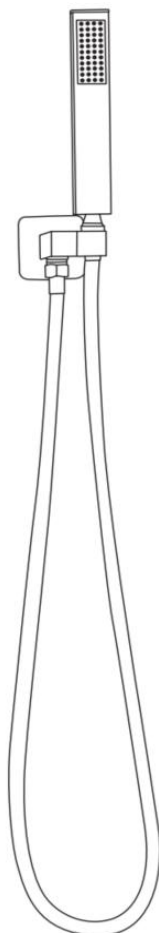
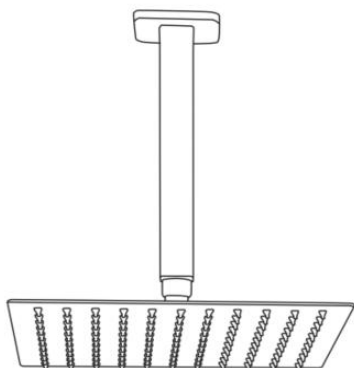

Producent: Shanghaimuxinmuyeyouxiangongsi

Adres: Shuangchenglu 803nong11hao1602A-1609shi, baoshanqu,
Szanghaj 200000 CN.

Importowane do AUS: SIHAO PTY LTD. 1 ROKEVA
STREETEASTWOOD

NSW 2122 Australia

Importowane do USA: Sanven Technology Ltd. Suite 250, 9166 Anaheim
Miejsce, Rancho Cucamonga, CA 91730

UK	REP
-----------	------------

YH CONSULTING LIMITED. C/O YH Consulting
Limited Office 147, Centurion House, London
Road, Staines-upon-Thames, Surrey, TW18 4AX

EC	REP
-----------	------------

E-CrossStu GmbH
Mainzer Landstr.69,
60329 Frankfurt am Main.



VEVOR

Affordable. Reliable. Home Improvement.

PLAFONDGEMONTEERD DOUCHESYSTEEM

MODEL: DF X - abcd

Tip : X is 10/12 a / b / c is 1/2 d is N/G

VEVOR

Affordable. Reliable. Home Improvement.

CEILING MOUNTED SHOWER SYSTEM

MODEL: DF X - abcd

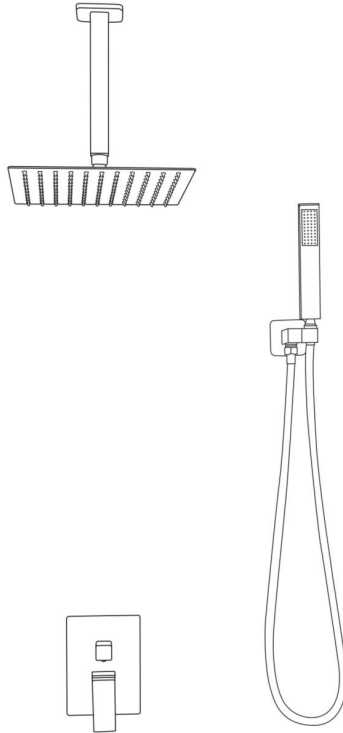

Dit is de originele handleiding. Lees alle instructies zorgvuldig door voordat u het product gebruikt. VEVOR behoudt zich het recht voor om de gebruiksaanwijzing duidelijk te interpreteren. Het uiterlijk van het product is afhankelijk van het product dat u hebt ontvangen. Neemt u het ons niet kwalijk dat we u niet meer op de hoogte stellen van eventuele



Waarschuwing: om het risico op letsel te verminderen, dient de gebruiker de gebruiksaanwijzing zorgvuldig te lezen.

technologische of software-updates voor ons product.

INSTRUCTIONS

Waarschuwingstips :

49. Tijdens de installatie kunt u het beste handschoenen dragen om te voorkomen dat scherpe hoeken van het paneel uw handpalm beschadigen.
50. Zorg er bij het plaatsen van de douche voor dat alle verbindingen goed vastgedraaid zijn om waterlekage te voorkomen.
51. Wanneer u de douche niet gebruikt, sluit u de hoofdkraan van de douche.
52. Niet aansprakelijk zijn voor een van de volgende claims : 1. Schade en/of defecten veroorzaakt door onjuist gebruik en/of onderhoud; of elke ongeoorloofde herbouw; inclusief schade veroorzaakt door misbruik (bijv. vallen, laten vallen, etc.) 2. Schakel een professionele loodgieter in. Wij zijn niet verantwoordelijk voor schade en/of storingen veroorzaakt door een onjuiste installatie. 3. Schade en/of defecten veroorzaakt door verwijdering na installatie of andere factoren.
53. Schade en/of storingen veroorzaakt door toepassingen die buiten het gebruiksbereik vallen.
54. Schade en/of defecten veroorzaakt door zand, stof en andere onzuiverheden
55. Schade en/of defecten veroorzaakt door onjuist/onvoldoende onderhoud; roestbehandeling van het oppervlak, etc.
56. Schade en/of defecten veroorzaakt door brand, aardbevingen, overstromingen, blikseminslagen en andere natuurrampen, vervuiling, schadelijk gas, zout, afwijkende spanning en andere factoren.

Voorzorgsmaatregelen bij de installatie.

1. Verwijder vóór het installeren van de spoel het vuile water, resten, zand en andere onzuiverheden uit de leiding. Open de beschermkap niet voordat u de spoel installeert om onzuiverheden te voorkomen.
2. Kranen en warm- en koudwaterleidingen moeten correct worden geïnstalleerd. Sluit, tegenover de kraan, warm water aan de linkerkant en koud water aan de rechterkant aan.
3. Controleer de installatiemaat. Forceer de installatie van het product niet om beschadiging van de onderdelen te voorkomen. Hoe een douchekop te reinigen: Om de helderheid van de buitenkant en de goede prestaties van de douche te

behouden, dient u de douche als volgt te onderhouden:

s. Alleen afspoelen met water en drogen met een zachte katoenen doek.

t. Plaats de douchekop in een pan en vul de pan met zoveel witte azijn dat de douchekop helemaal onder staat. Het zuur in de azijn helpt de afzettingen op de witte minerale sproeikop op te lossen. Laat de douchekop 30 minuten in azijn weken. Hoe vuiler de douchekop, hoe langer je hem in azijn moet laten weken.

u. Een milde vloeibare en kleurloze glasreiniger kan worden gebruikt om oppervlaktevuil en vuilfilm te verwijderen, geen schurend polijstmiddel. Gebruik geen zure reinigingsmiddelen, onoplosbare korrelige reinigingsmiddelen, zeep, enz.

BEWAAR DEZE INSTRUCTIES

INSTALLATION INSTRUCTIONS

Model	DF <u>X</u> - <u>abcd</u>
Installatietype	Plafondgemonteerd
Douchevorm	Vierkant
Hoofdmaat (X)	10/12 inch
Armmaat(a)	1=7,87 inch / 2=12 inch
Slanglengte (b)	1=59 inch / 2=71 inch
Hoofddouche(c)	1 Modi-instelling
Pijpschroefdraad (d)	N=NPT1/2" / G=G1/2"
Kleur	Matzwart Geborsteld nikkel
Materiaal	ABS-kunststof/ Messing/ roestvrij staal
Montagetype	Ingebed
Beschrijving van de stroomsnelheid	1,78 GPM (6,7 l/min)

PARTS LIST

①

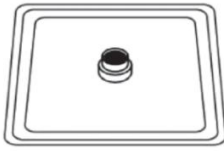

③

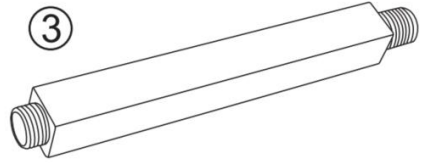

②

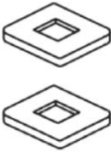

④

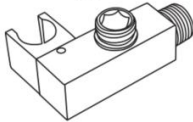

⑤

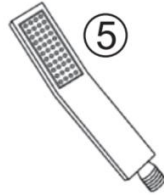

⑥



⑦

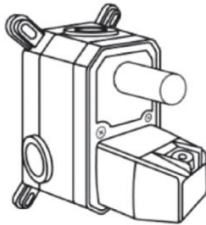

⑧

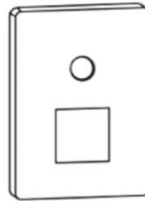

⑨



⑩



⑪



⑫

⑬



⑭



① Douchekop

⑥ Slang

⑪ PTFE Tope

② Flens

⑦ Kleplichaam

⑫ Schroef

③ Douchearm

⑧ Plaatdeksel

⑬ Inbussleutel

④ Douchebeugel

⑨ Knop

⑭ Bout

⑤ Handdouche

⑩ Hendel

WAARSCHUWING: Verstikkingsgevaar. De verpakking Bevat kleine onderdelen. Bewaar alle onderdelen en plastic Bewaar de tassen buiten het bereik van kinderen.

INSTALLATION STEPS

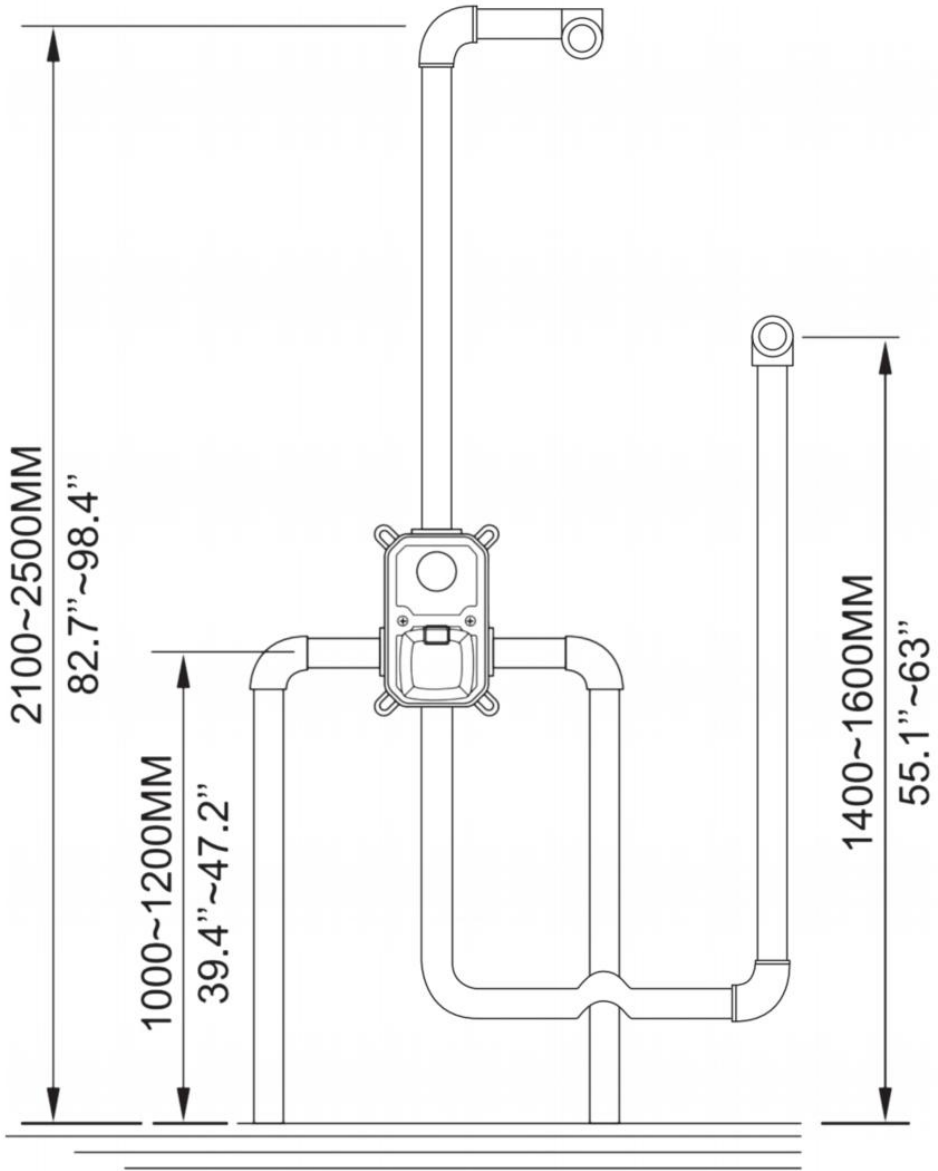

67. Afmetingen ter referentie, pas deze aan op basis van de werkelijke ruimte.

68. Sluit de koude en warme in- en uitlaatleidingen aan.

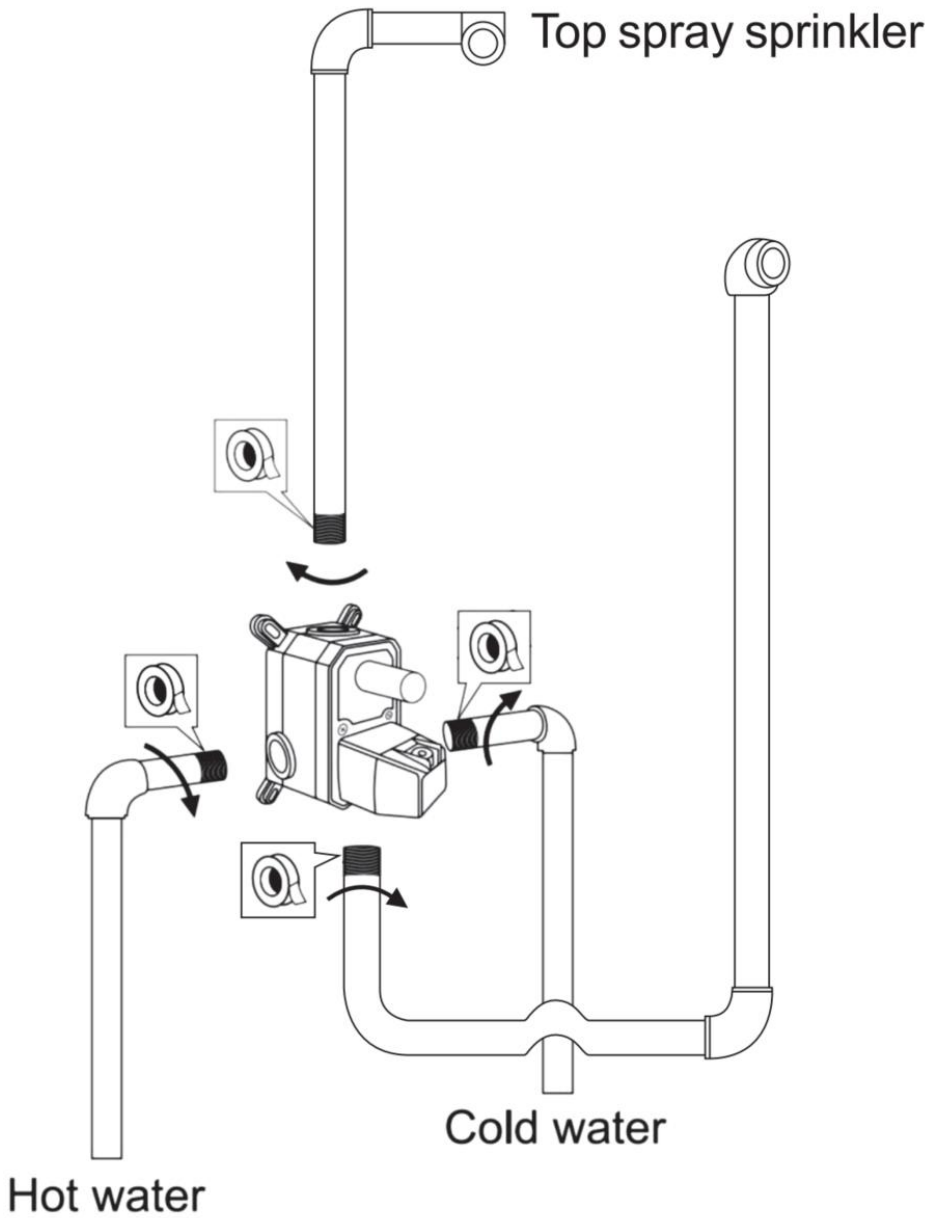

69. Controleer de positie van de kraan en monteer deze op het bord.

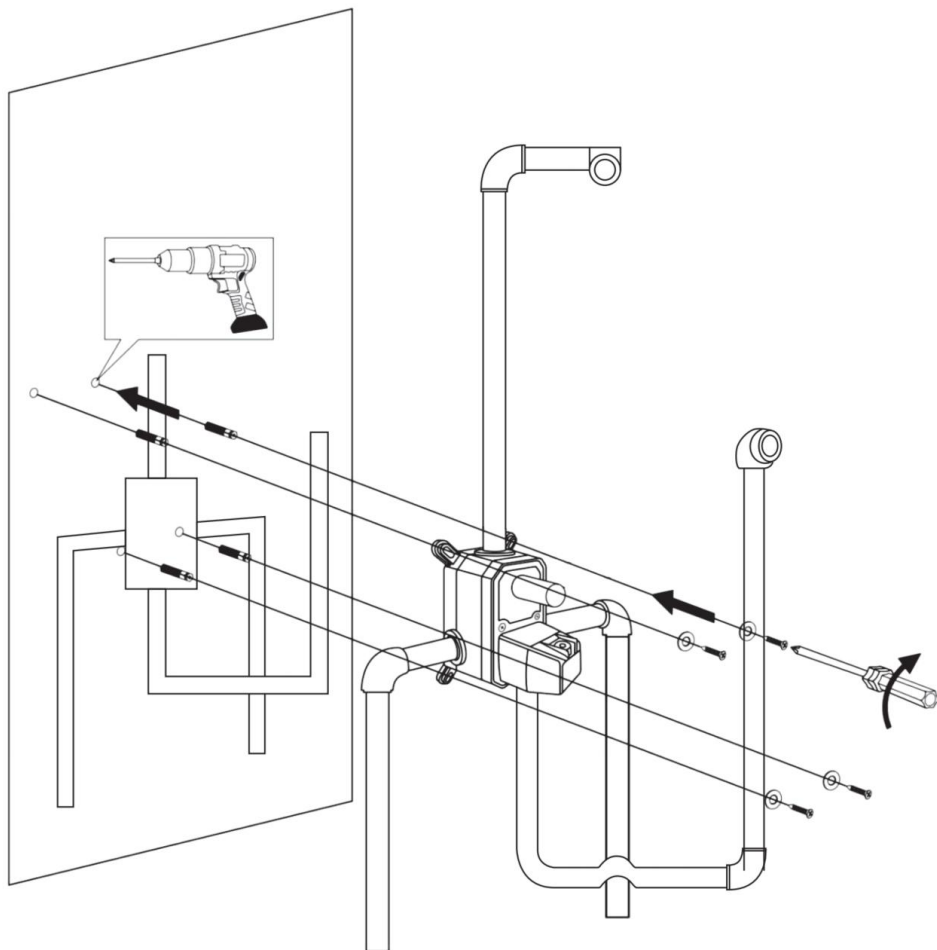

70. Draai de schroeven los en verwijder de beschermkappen.

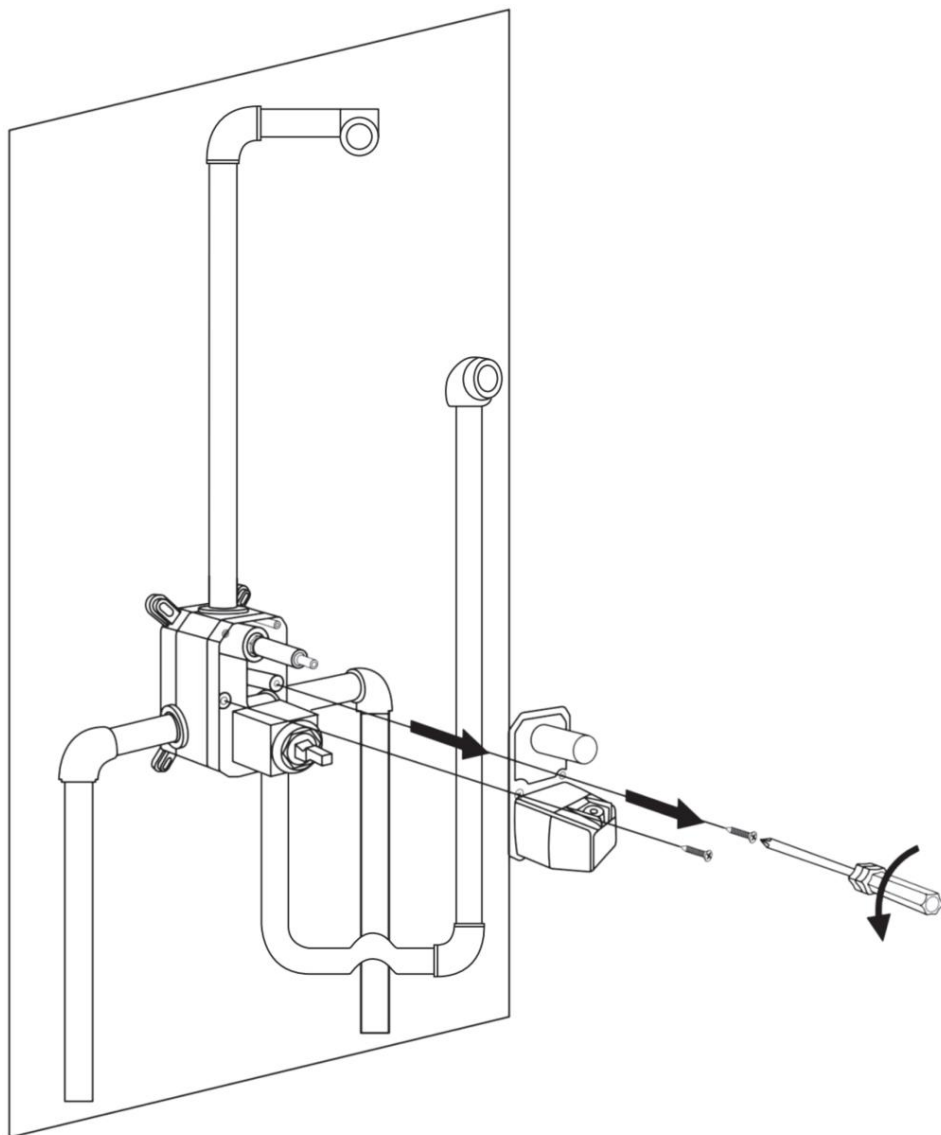

71. Sluit de waterleiding af om te controleren op lekkage.

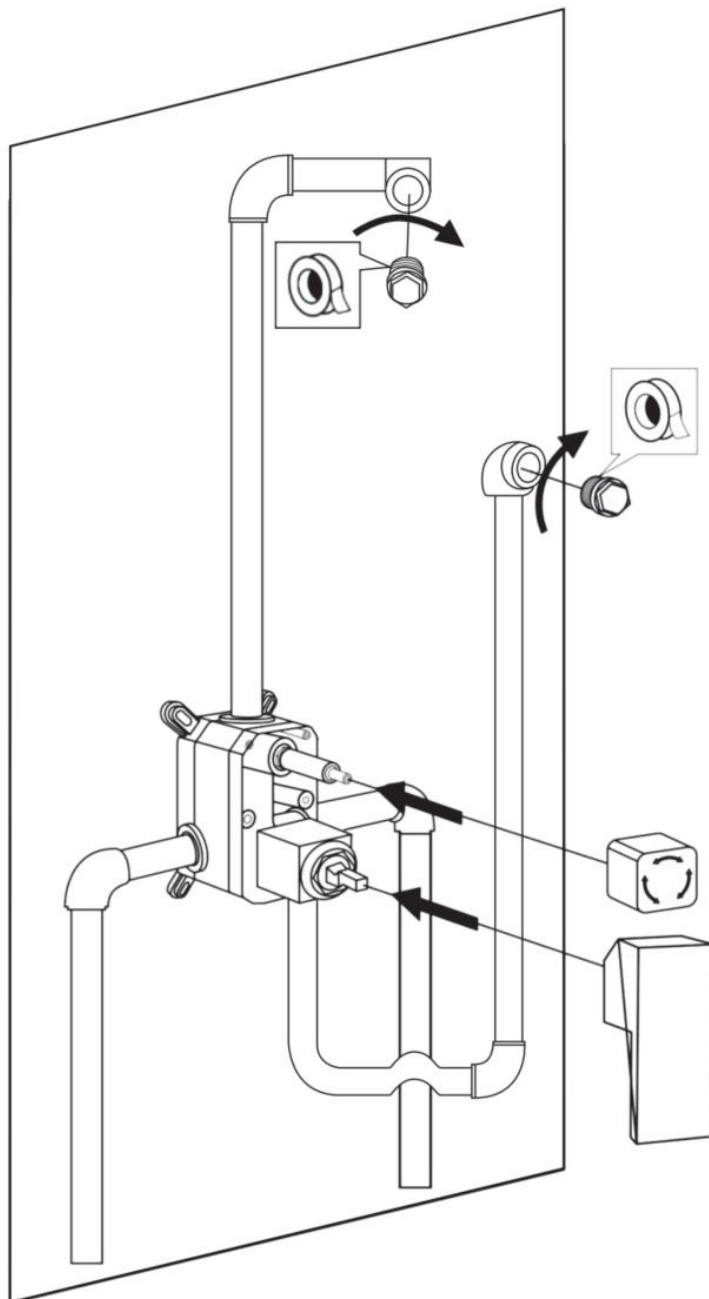

72. Open de klep en stel de schakelaar van elk waterkanaal (handdouche, bovenste sproeier) zo in dat alle aansluitingen waterdicht zijn.

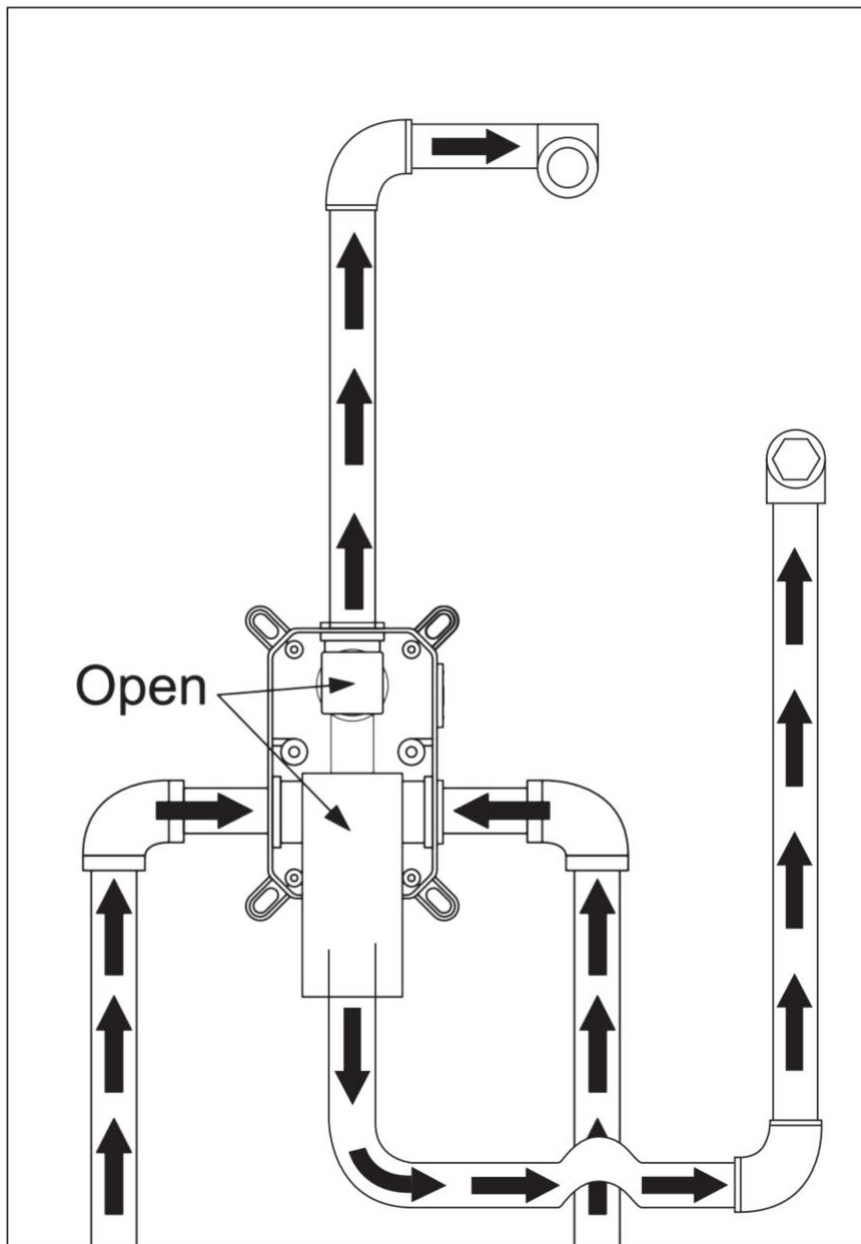

73. Plaats de beschermkap op het klephuis en begin vervolgens de muurconstructie.

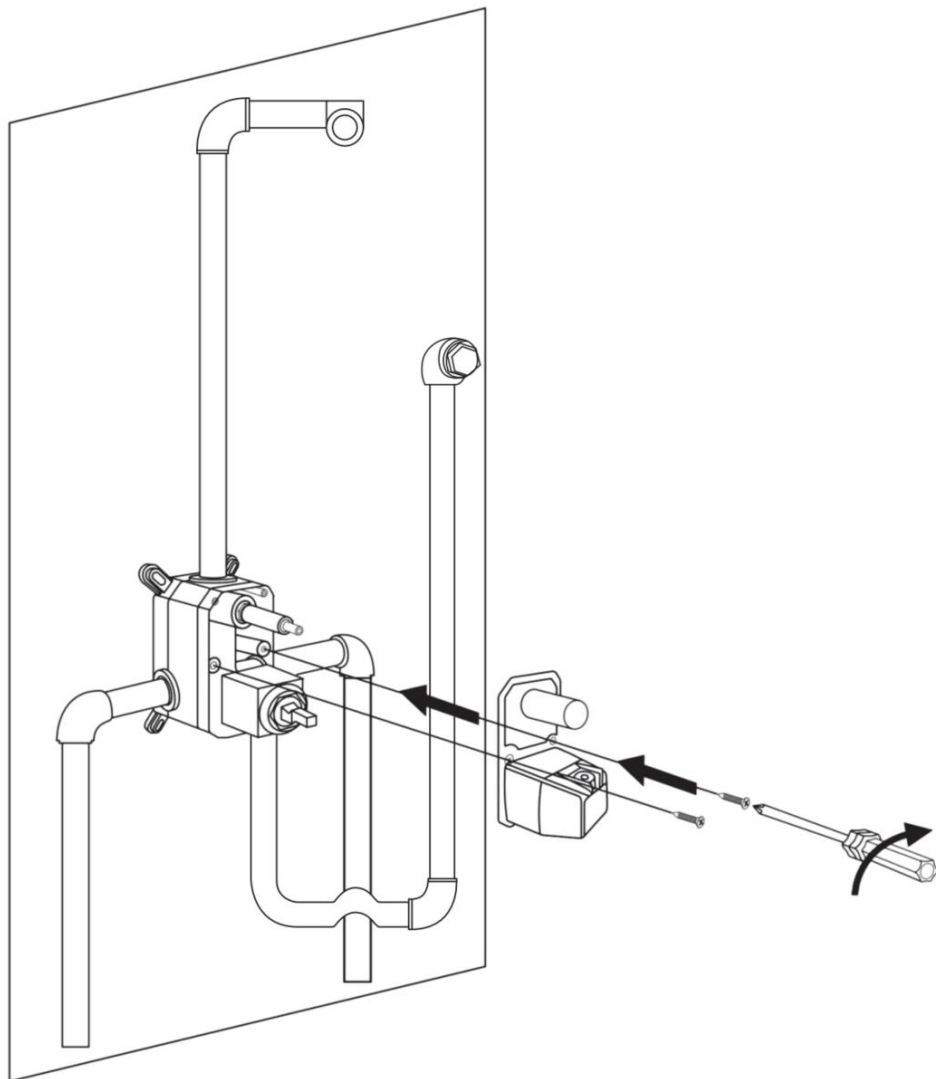

74. Nadat de wandconstructie is voltooid, kan de beschermkap worden aangebracht. worden verwijderd en de plaatafdekking kan op de muur worden geïnstalleerd .

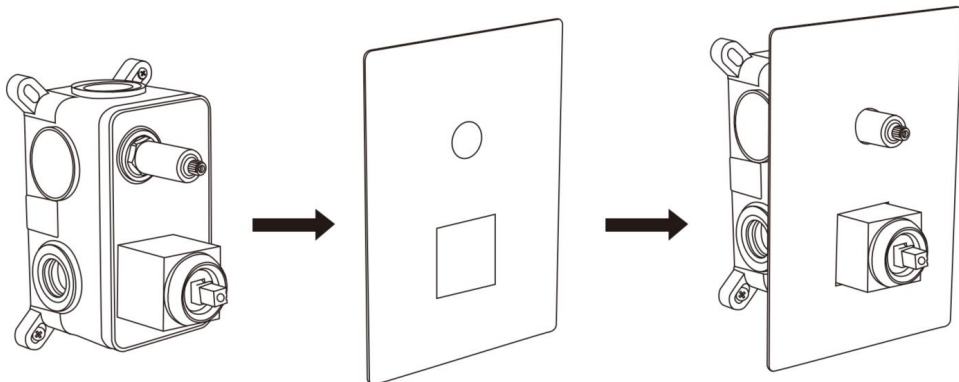

75. Gebruik de inbusleutel om de knop en de handgreep te monteren .

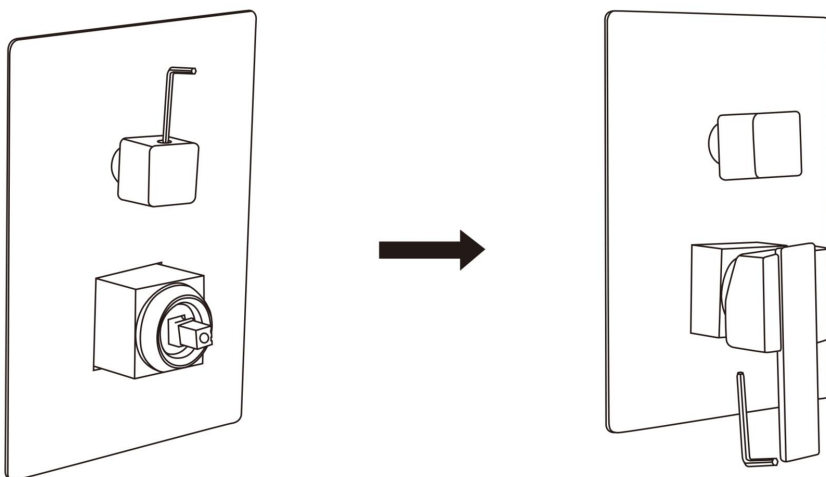

76. Installeer de douchearm en douchekop.

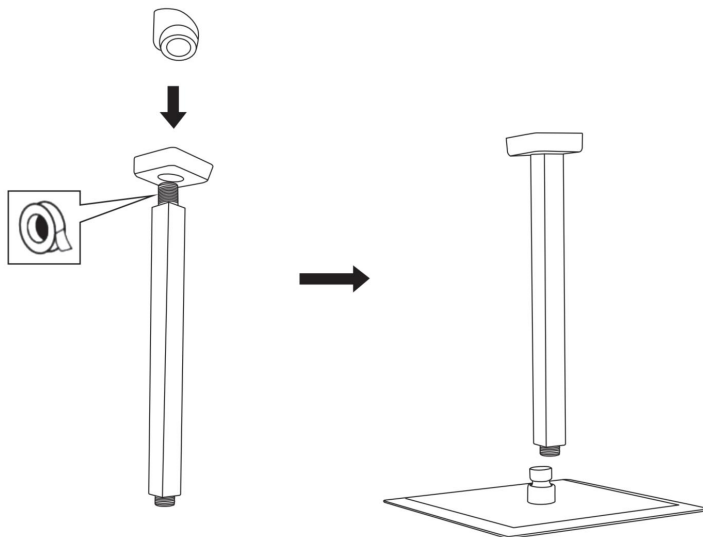

77. Douchebeugel monteren en aansluiten de slang

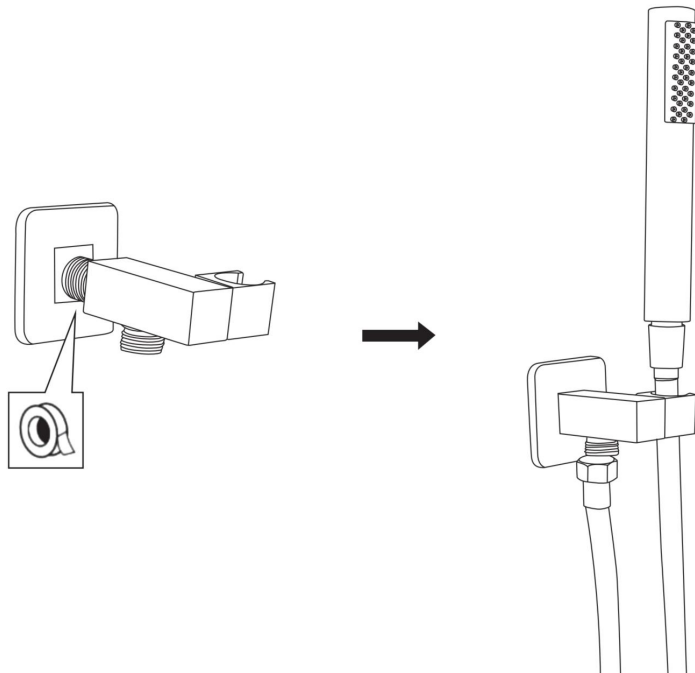

12. Voltooi de installatie .

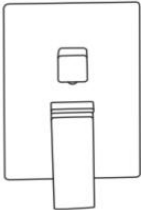
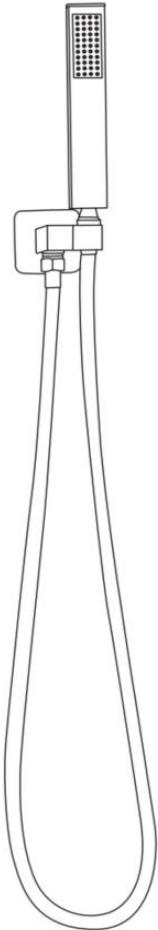
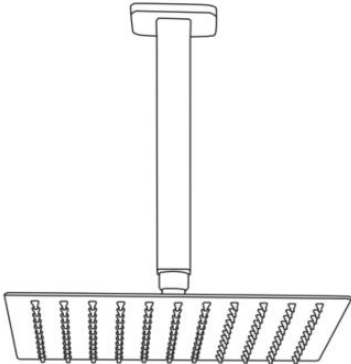

Fabrikant: Shanghaimuxinmuyeyouxiangongsi

Adres: Shuangchenglu 803nong11hao1602A-1609shi, baoshanqu, shanghai 200000 CN.

Geïmporteerd naar AUS: SIHAO PTY LTD. 1 ROKEVA STREETEASTWOOD

NSW 2122 Australië

Geïmporteerd naar de VS: Sanven Technology Ltd. Suite 250, 9166 Anaheim

Plaats, Rancho Cucamonga, CA 91730

UK	REP
-----------	------------

YH CONSULTING LIMITED. C/O YH Consulting Limited Office 147, Centurion House, London Road, Staines-upon-Thames, Surrey, TW18 4AX

EC	REP
-----------	------------

E-CrossStu GmbH
Mainzer Landstr.69,
60329 Frankfurt am Main.



VEVOR

Affordable. Reliable. Home Improvement.

TAKMONTERAT DUSCHSYSTEM

MODELL: DF X - abcd

Tips : X är 10/12 a / b / c är 1/2 d är N/G

VEVOR

Affordable. Reliable. Home Improvement.

CEILING MOUNTED SHOWER SYSTEM

MODELL: DF X - abcd

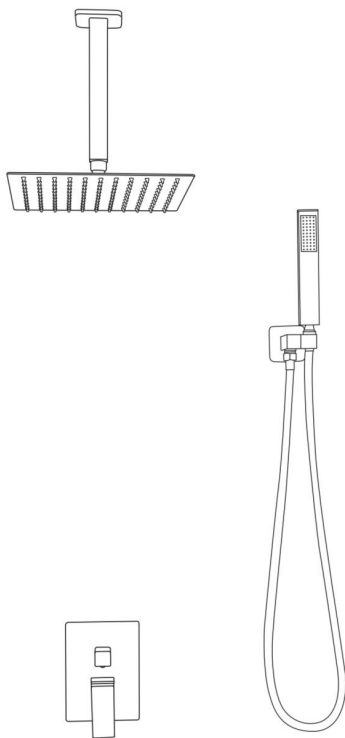

Detta är originalinstruktionerna, vänligen läs alla instruktioner noggrant innan du använder produkten. VEVOR förbehåller sig en tydlig tolkning av vår användarmanual. Produktens utseende ska vara beroende av den produkt du mottagit. Vi ber om ursäkt för att vi inte kommer att informera dig igen om det finns några teknik- eller programuppdateringar för vår



Varning – För att minska risken för skador måste användaren läsa instruktionsmanualen noggrant.

produkt.

INSTRUCTIONS

Varningstips :

57. Under installationsprocessen är det bäst att bära handskar för att förhindra att vassa hörn på panelen repar handflatan.

58. När du installerar duschen, se till att alla skarvar är ordentligt åtdragna för att undvika vattenläckage.

59. När duschen inte används, stäng duschens omkopplingsventil.

60. Inte ansvarig för något av följande anspråk : 1. Skador och/eller haverier orsakade av felaktig användning och/eller underhåll; Eller obehörig ombyggnad; inklusive skador orsakade av missbruk (t.ex. fall, dropp etc.) 2. Anlita en professionell rörmokare. Vi ansvarar inte för skador och/eller fel orsakade av felaktig installation. 3. Skador och/eller fel orsakade av borttagning efter installation eller andra faktorer.

61. Skador och/eller fel orsakade av tillämpningar utanför användningsområdet.

62. Skador och/eller fel orsakade av sand, damm och andra föroreningar

63. Skador och/eller fel orsakade av felaktigt/otillräckligt underhåll; Rostbehandling av ytor etc.

64. Skador och/eller fel orsakade av brand, jordbävning, översvämning, blixtnedslag och andra naturkatastrofer, föroreningar, skadlig gas, salt, onormal spänning och andra faktorer.

Installationsförsiktighetsåtgärder.

1. Innan du monterar spolen, rengör röret från smutsvatten, rester, sand och föroreningar. Öppna inte skyddskåpan innan du monterar spolen för att undvika föroreningar.

2. Kranar och varm- och kallvattenrör måste installeras korrekt. Vänd mot kranen, anslut varmvatten till vänster och kallvatten till höger.

3. Kontrollera installationsstorleken. Installera inte produkten med våld, annars kan delarna skadas. Så här rengör du ett duschmunstycke: För att bibehålla duschens ljusstyrka och goda prestanda, sköt om duschen på följande sätt:

v. Skölj endast med vatten och torka med en mjuk bomullstrasa.

w. Placera duschmunstycket i en kastrull och fyll kastrullen med tillräckligt med vit

vinäger för att täcka duschmunstycket. Syran i vinägern hjälper till att lösa upp avlagringarna på det vita mineralmunstycket. Låt duschmunstycket ligga i blöt i vinäger i 30 minuter. Ju smutsigare duschmunstycket är, desto längre tid behöver du låta det ligga i blöt i vinäger.

x. Mild flytande och färglös glasrengöring kan användas för att ta bort ytsmuts och smutsfilm, inte slipande polermedel.⁴ Använd inte sura rengöringsmedel, olösliga granulära rengöringsmedel, tvål etc.

SPARA DESSA INSTRUKTIONER

INSTALLATION INSTRUCTIONS

Modell	DF <u>X</u> - <u>abcd</u>
Installationstyp	Takmonterad
Duschform	Kvadrat
Huvudstorlek (X)	10/12 tum
Armstorlek (a)	1=7,87 tum / 2=12 tum
Slanglängd (b)	1=59 tum / 2=71 tum
Huvuddusch (c)	1 Lägesinställning
Rörgångor (d)	N=NPT1/2" / G=G1/2"
Färg	Matt svart Borstad nickel
Material	ABS-plast/ Mässing/ Rostfritt stål
Monteringstyp	Inbäddad
Flödes hastighet Beskrivning	1,78 GPM (6,7 l/min)

PARTS LIST

①

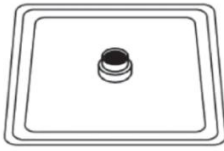

③

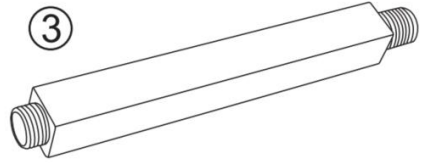

②

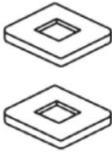

④

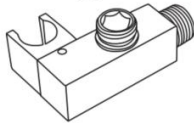

⑤

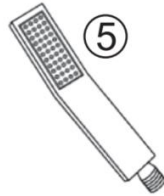

⑥



⑦

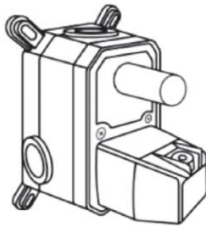

⑧

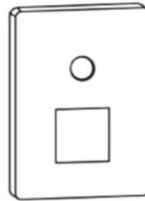

⑨



⑩



⑪



⑫

⑬



⑭



① Duschkunstycke

⑥ Slang

⑪ PTFE-tope

② Fläns

⑦ Ventilhus

⑫ Skruva

③ Duscharm

⑧ Plattskydd

⑬ Sexkantsnyckel

④ DusCHFäste

⑨ Knopp

⑭ Bult

⑤ Handdusch

⑩ Hantera

WARNING: Det finns kvävningsrisk. Förpackningen innehåller smådelar. Vänligen förvara alla delar och plast påsar utom räckhåll för barn.

INSTALLATION STEPS

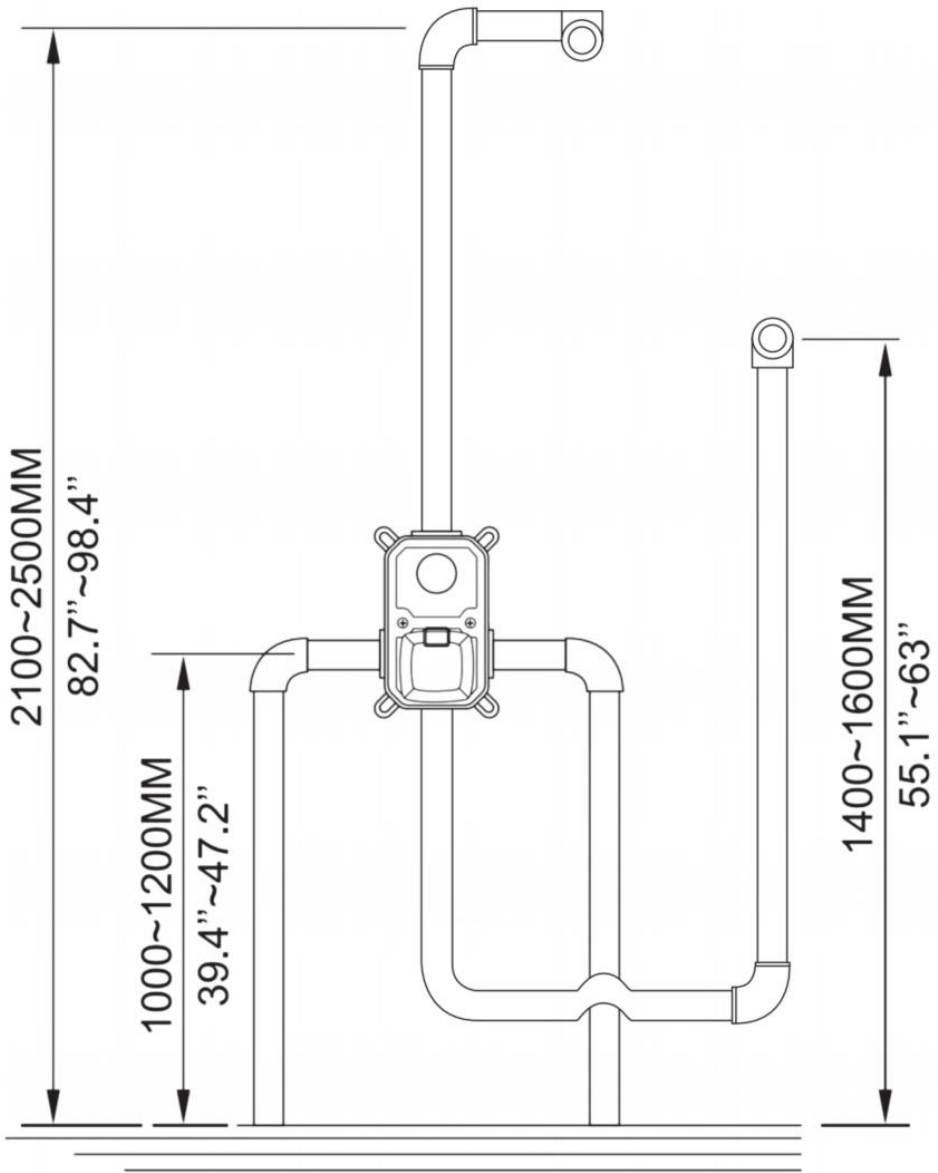

78. Storlek för referens, justera efter ditt faktiska utrymme.

79. Anslut inlopps- och utloppsrören för kallt och varmt vatten.

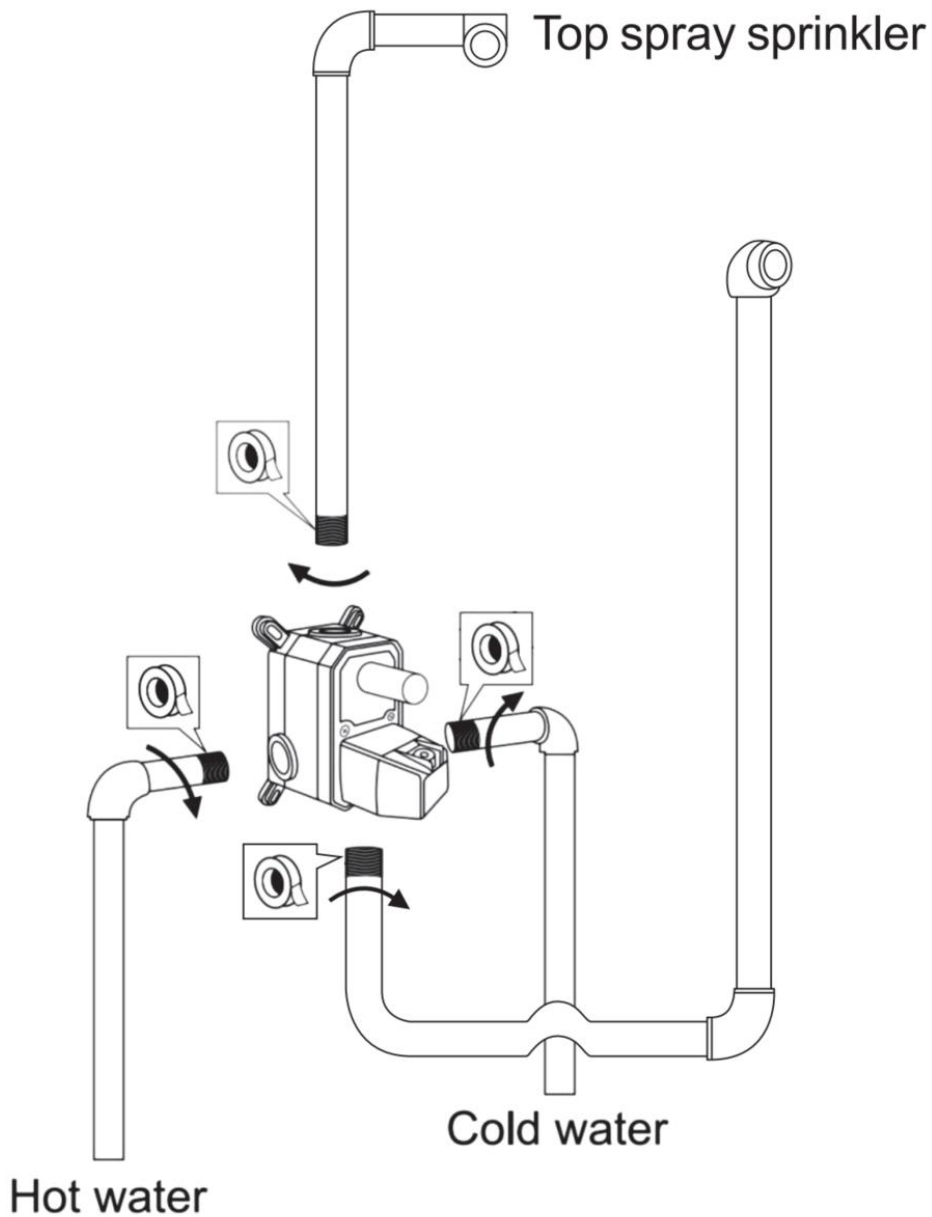

80. Bekräfta kranens position och installera den på brädet.

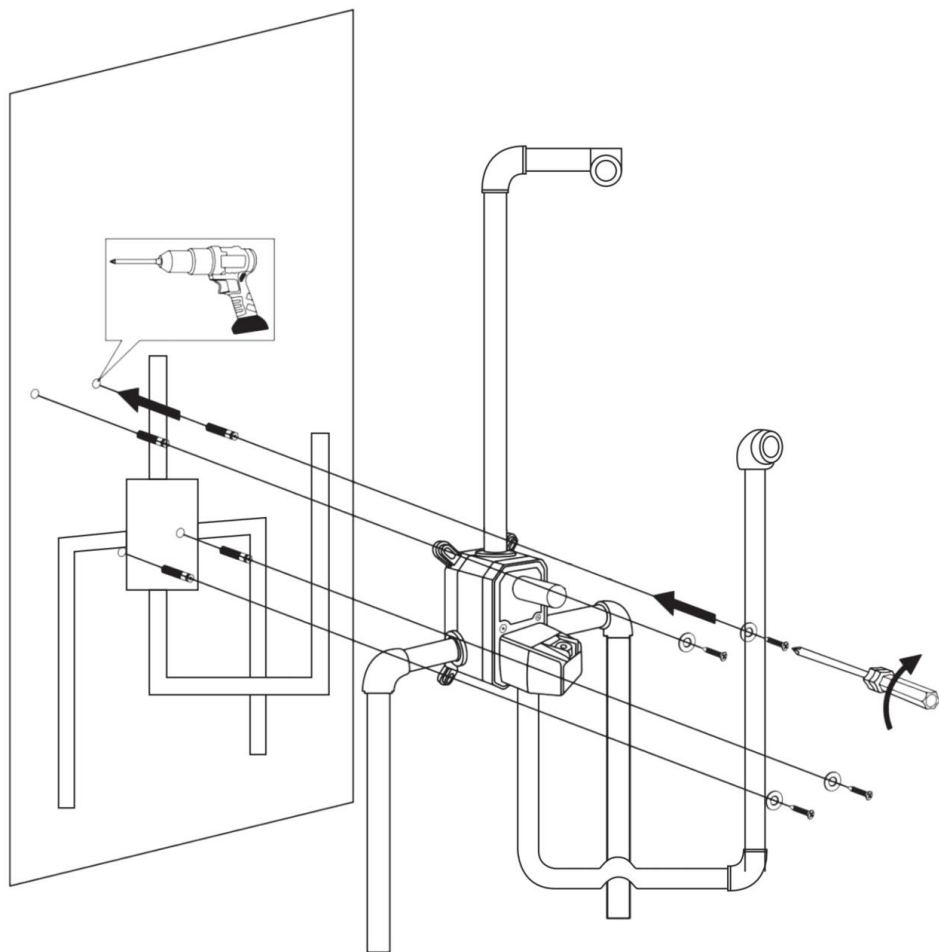

81. Skruva loss skruvarna och ta bort skyddsläckorna.

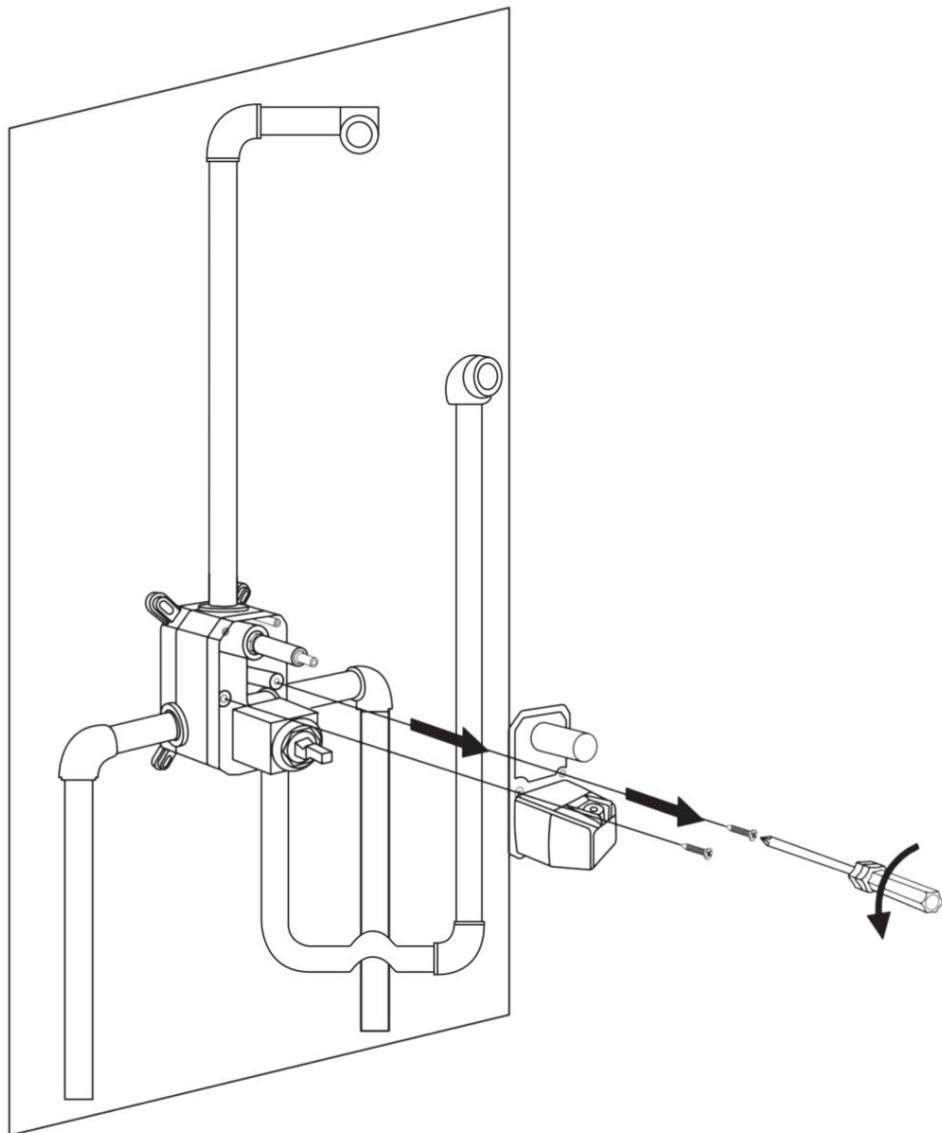

82. Plugga vattenröret för att kontrollera om det finns läckage.

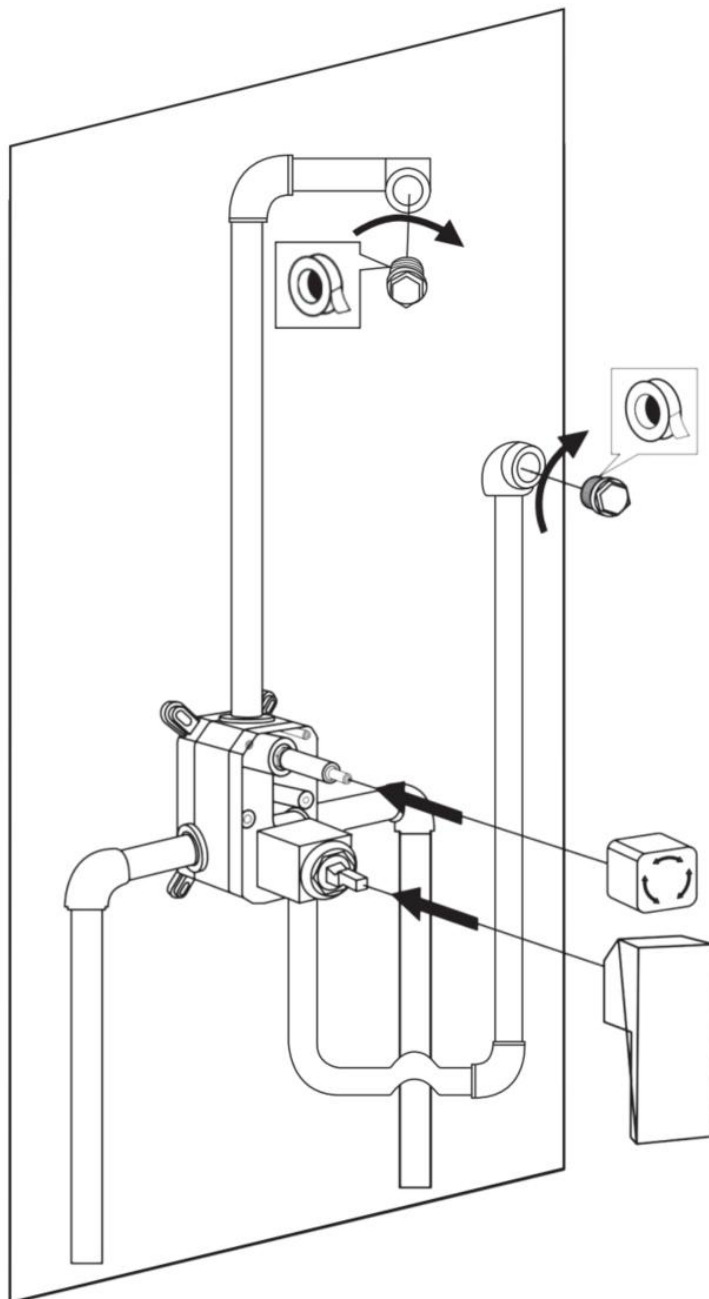

83. Öppna ventilen och justera omkopplaren för varje vattenkanal (handdusch, toppdusch) för att säkerställa att varje gränssnitt är vattentätt.

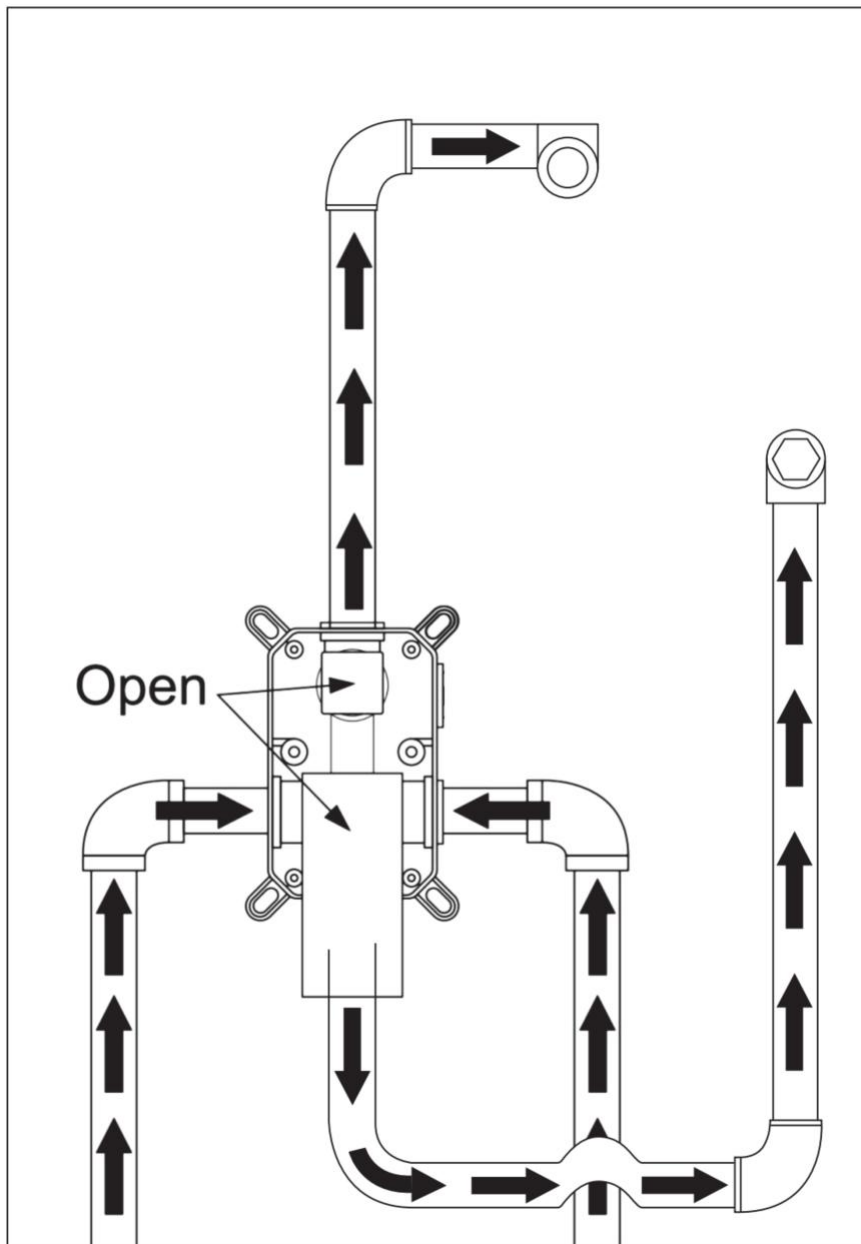

84. Montera skyddskåpan på ventilhuset och starta sedan väggkonstruktionen.

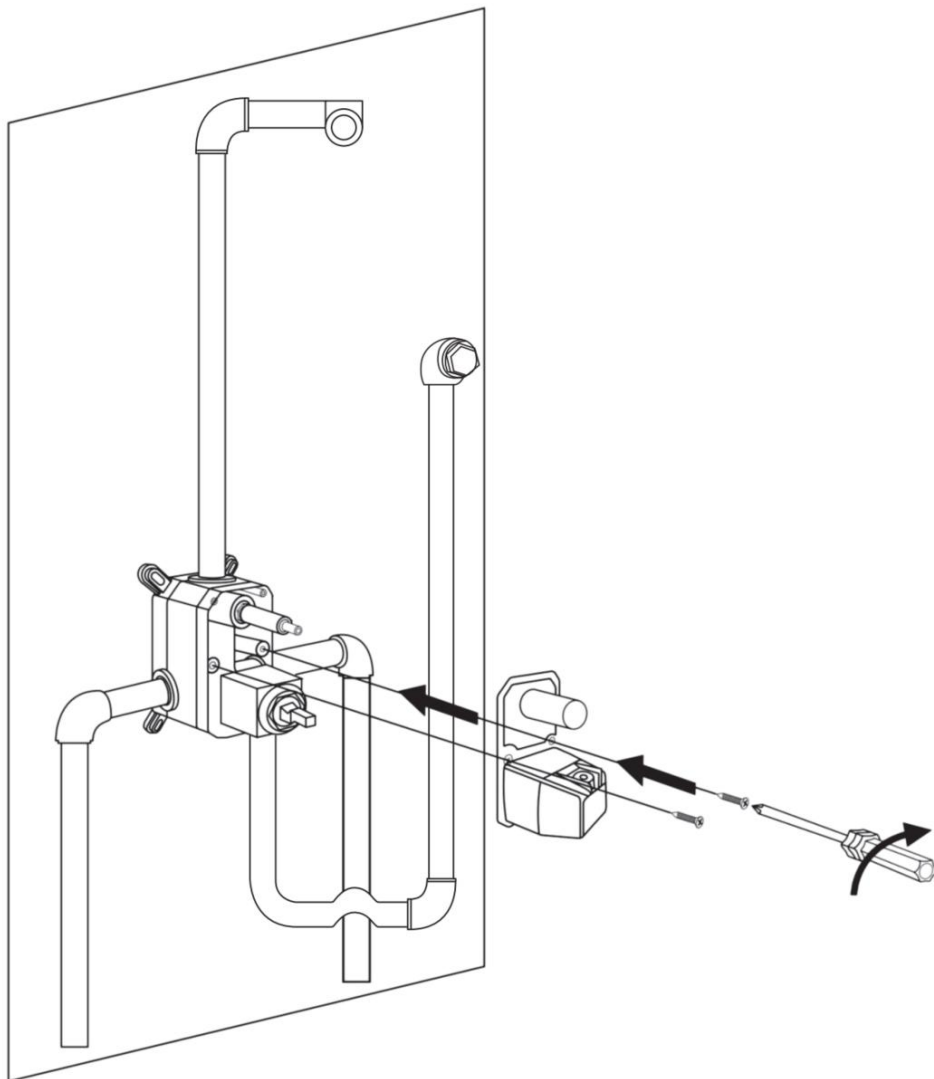

85. Efter att väggkonstruktionen är klar kan skyddslocket tas bort och plattans skydd kan monteras på väggen .

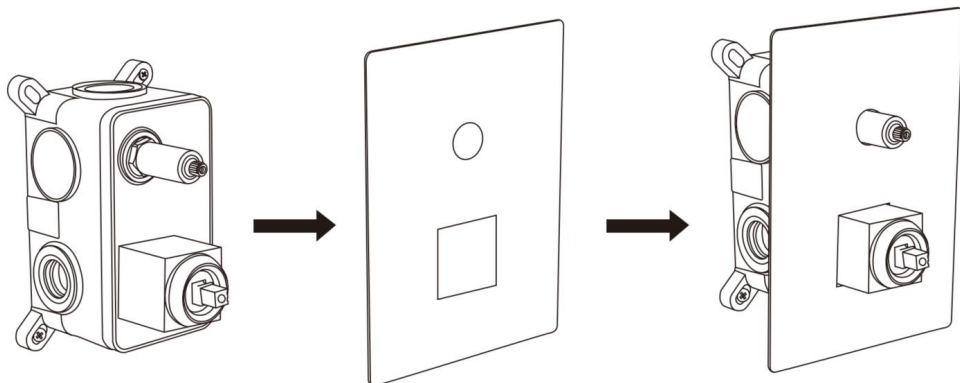

86. Använd insexnyckeln för att montera knoppen och handtaget .

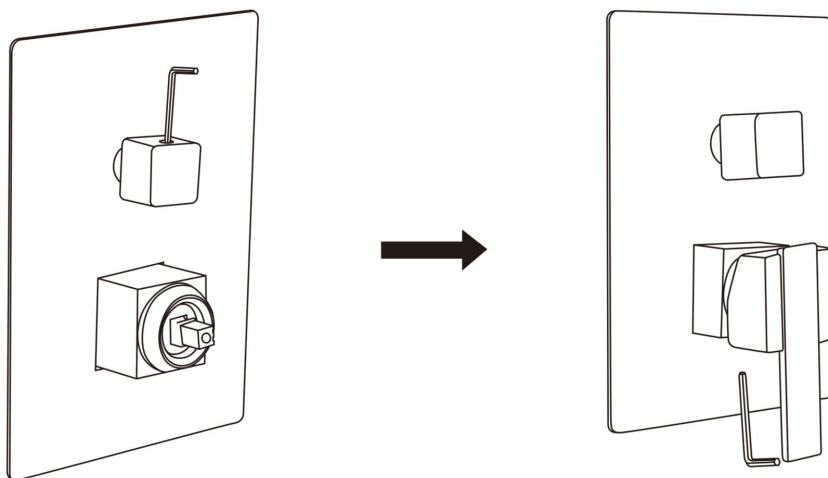

87. Montera duscharmnen och duschmunstycket.

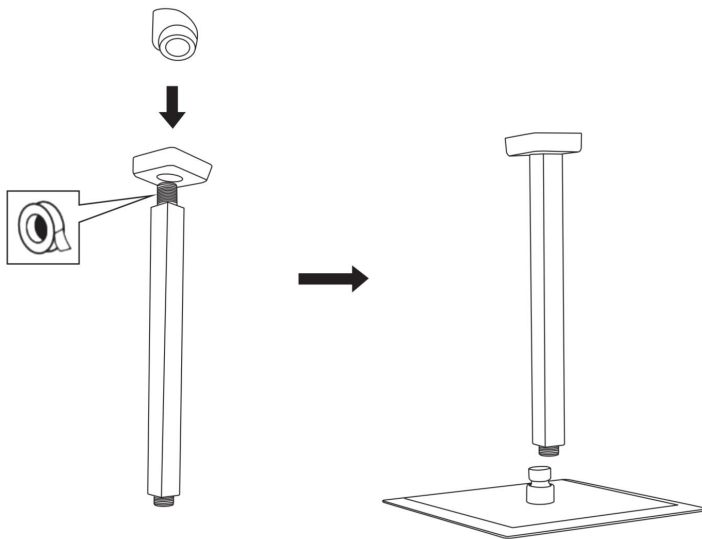

88. Montera duschfästet och anslut slangen

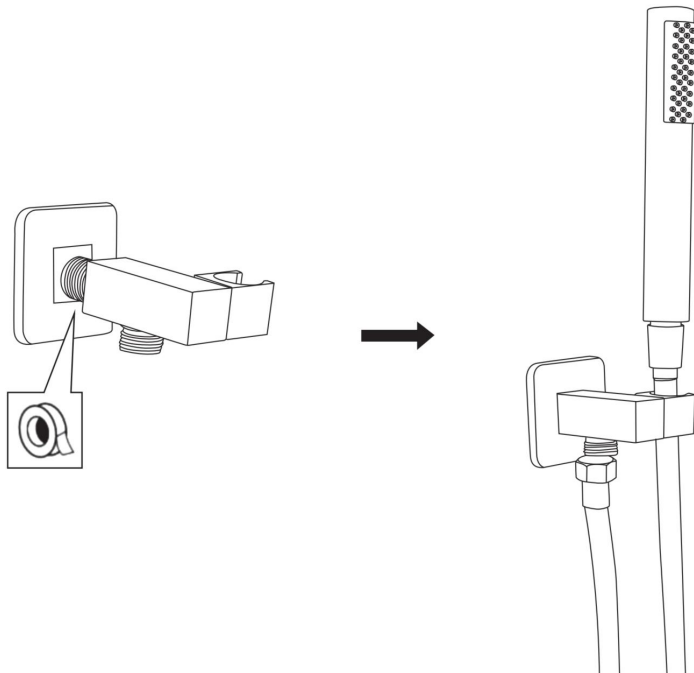

12. Slutför installationen .

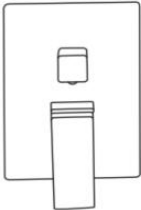
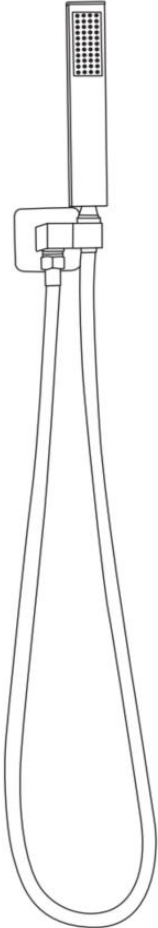
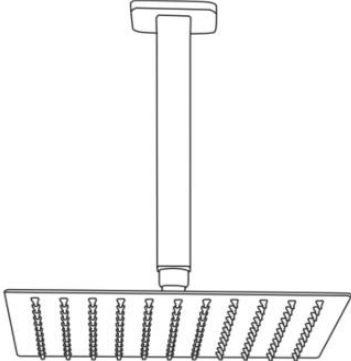

Tillverkare: Shanghaimuxinmuyeyouxiangongsi

Adress: Shuangchenglu 803nong11hao1602A-1609shi, baoshanqu,
Shanghai 200 000 kanadensiska republiken.

Importerad till Australien: SIHAO PTY LTD. 1 ROKEVA
STREETEASTWOOD

NSW 2122 Australien

Importerad till USA: Sanven Technology Ltd. Suite 250, 9166 Anaheim
Plats, Rancho Cucamonga, Kalifornien 91730



YH CONSULTING LIMITED. C/O YH Consulting
Limited Office 147, Centurion House, London
Road, Staines-upon-Thames, Surrey, TW18 4AX



E-CrossStu GmbH
Mainzer Landstr.69,
60329 Frankfurt am Main.



