

# **VEVOR**

**Affordable. Reliable. Home Improvement.**

**HANDHELD THERMAL IMAGER**

**MODEL:YXI96 PRO**

# VEVOR

Affordable. Reliable. Home Improvement.

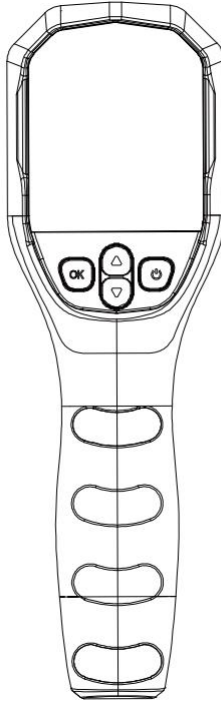

## HANDHELD THERMAL IMAGER



This is the original instruction, please read all manual instructions carefully before operating. VEVOR reserves a clear interpretation of our user manual. The appearance of the product shall be subject to the product you received. Please forgive us that we won't inform you again if there are any technology or software updates on our product.



Warning-To reduce the risk of injury, user must read instructions manual carefully.

	<p><b>CORRECT DISPOSAL</b></p> <p>This product is subject to the provision of European Directive 2012/19/EU. The symbol showing a wheeled bin crossed through indicates that the product requires separate refuse collection in the European Union. This applies to the product and all accessories marked with this symbol. Products marked as such may not be discarded with normal domestic waste, but must be taken to a collection point for recycling electrical and electronic devices.</p>
	<p>FCC Information:</p> <p>CAUTION: Changes or modifications not expressly approved by the party responsible for compliance could void the user's authority to operate the equipment!</p> <p>This device complies with Part 15 of the FCC Rules. Operation is subject to the following two conditions:</p> <ol style="list-style-type: none"> <li>1) This product may cause harmful interference.</li> <li>2) This product must accept any interference received, including interference that may cause undesired operation.</li> </ol> <p>WARNING: Changes or modifications to this product not expressly approved by the party responsible for compliance could void the user's authority to operate the product.</p> <p>Note: This product has been tested and found to comply with the limits for a Class B digital device pursuant to Part 15 of the FCC Rules, These limits are designed to provide reasonable protection against harmful interference in a residential installation.</p> <p>This product generates, uses and can radiate radio frequency energy, and if not installed and used in accordance with the instructions, may cause harmful interference to radio communications. However, there is no guarantee that interference will not occur in a particular installation. If this product does cause harmful interference to radio or television reception, which can be determined by turning the product off and on, the user is encouraged to try to correct the interference by one or more of the following measures.</p>

- |  |
|--|
| <ul style="list-style-type: none"><li>· Reorient or relocate the receiving antenna.</li><li>· Increase the distance between the product and receiver.</li><li>· Connect the product to an outlet on a circuit different from that to which the receiver is connected.</li><li>· Consult the dealer or an experienced radio/TV technician for assistance.</li></ul> |
|--|

## **SAFETY INSTRUCTIONS**

### **WARNING:**

Read this material before using this product. Failure to do so can result in serious injury.

### **Safety instruction**

To protect yourself and others from injury or to protect your device from damage, please read all the information below before using your device.

#### **Notes**

1. Do not direct the equipment at very high intensity thermal radiation sources, such as the sun, lasers, spot welders, etc., which may cause damage to the equipment.
2. Do not use or store the instrument in an environment that exceeds the permitted operating temperature or storage temperature of the equipment, which may cause damage to the equipment.
3. Do not knock, throw or vibrate instruments and accessories to avoid damage.
4. Do not touch the device or USB port with your wet hand to avoid damage.
5. Do not use dissolved or similar liquids on equipment and cables, as this may cause damage to the equipment.
6. Please follow the below instructions when you wipe the device:
  - a. Non-optical surface: the user could use the clean and soft cloth to wipe it.
  - b. Optical surface: When using the thermal camera, please avoid staining the optical surface of the lens, especially touching the lens with your hands, because the sweat on your hands will leave traces on the lens glass and may corrode the optical coating layer on the glass surface. When the surface of the optical lens is contaminated, carefully wipe it with professional lens paper.

7. When using the equipment, please try to keep it stable and avoid violent shaking.

8. This product will emit a slight "click" sound when working, which is the "shutter refresh" sound of the lens, which is a normal phenomenon in the operation of the equipment.

## Warnings

1. If you find that the product has smoke, sparks, burnt odor during use, please stop using immediately; To ensure personal safety, power off the device.

2. Do not charge the device with wet hands; Charging with wet hands poses a risk of electric shock.

3. When not charging, please unplug the adapter from the power socket; After the adapter is powered on for a long time, it is possible to overheat, deformation, and even fire.

4. If the adapter or USB cable is damaged, stop using it immediately. A damaged adapter or USB cable may cause a fire due to overheating or short circuit.

5. If the device is not used for a long time, please store it in a cool and dry environment and charge the device regularly, otherwise the power will be exhausted and the battery life will be shortened.

**Do not disassemble the equipment, which may cause damage to the equipment and forfeit the warranty rights; If there is a fault, please contact the company, by professional maintenance.**

## product specifications

Model	YXI96 Pro
Detector type	VOX
IR resolution	96*96
IR wavelength	8~14μm
Pixel spacing	12μm
Pixel spacing	1.35mm
IFOV	8.89mrad
Image frame rate	25Hz
NETD	≤60 mK(@25 °C,F#1.0)
Field angle	50°× 50°
Temperature measured range	-20°C~550°C
Temp accuracy	±2°C or±2% of the reading, whichever is greater
Minimum scale	0.1°C
Temp measurement mode	Industrial temp measurement
Temp unit	°C/°F/K
Temp measurement display	Center point/Max temp/Minimum temp
Image mode	IR/Visible/Fusion/PIP
Visible light camera	200 万
LED	supported
Image/Video format	JPEG/MP4

Temp analysis	PC Analysis tool
TISR	Support, Resolution: 240*240
Photo/Video	Support
Language	Supports 10 Languages
Storage memory	External SD card
Data port	Type-C
Battery	3200mAh ( Non-removable )
Charge time	≤4h
Power of device	≤1.4W
Duration of use	≥7h
Working temperature	-10~50℃
Work humidity	10%~90%RH
Storage temperature	-20~60℃
IP rating	IP54
Drop level	1.5m

## Product structure

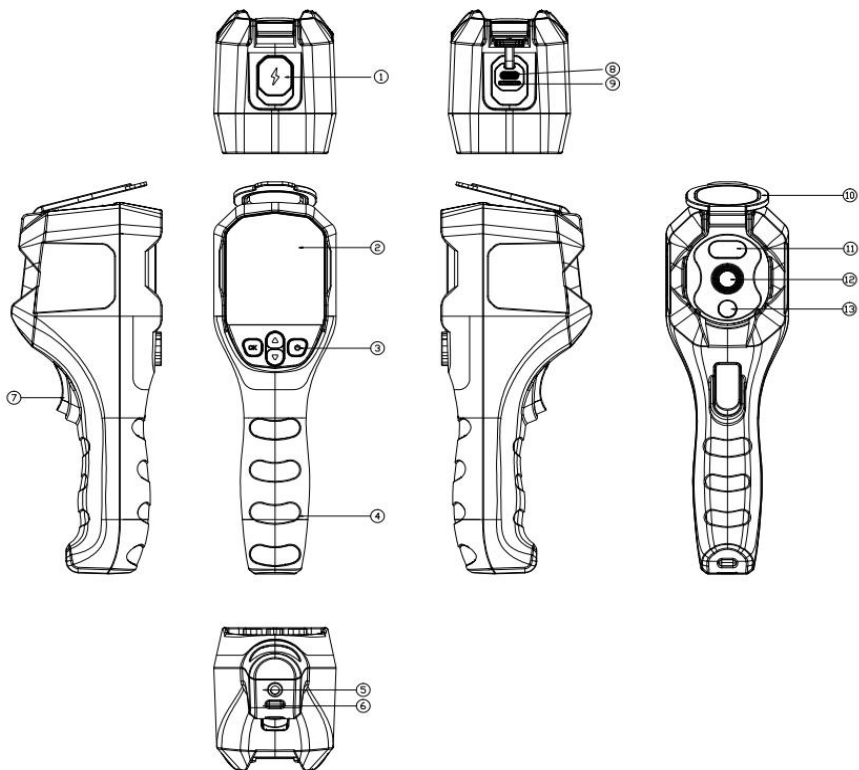

## Parts Introduction

1. USB stopper
2. LCD
3. Button
4. Handheld area
5. Tripod fixing screw holes
6. Hang hole
7. Trigger button
8. Type-C
9. SD card
10. Protect cover
11. LED
12. IR detector
13. Visible camera

## Display illustration

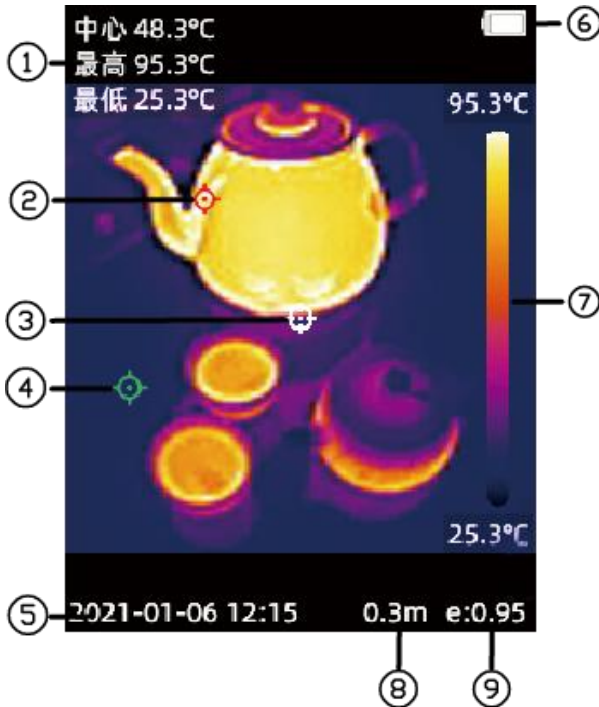

1. Center/ Highest / Minimum temperature value
2. Tracking the highest temperature point on the observation screen
3. Observing the center point of the image
4. Tracking the lowest temperature point on the observation screen
5. Date and Time
6. Quantity of electricity
7. Pseudo color bar
8. Temperature measurement distance
9. Emissivity

## Button illustration

Button	Current status of device	Short press	Long press
Power button	Power off	/	Power on
	Main interface	Sleep screen/ wake up	Power off
	Menu interface	Go back	10s forced power off
OK button	Main interface	Enter menu	Turn on/Off the fill light
	MENU	OK	Delete photo/video files
Page UP	Main interface	Switch pseudo color	Shutter calibration
	MENU	Upward	Continuous upward
Page down	main interface	Switch image mode	Switch fusion ratio
	MENU	downward	Continuous downward
Trigger key	Main interface	Take pictures	Picture recording
	MENU	/	/

# Menu

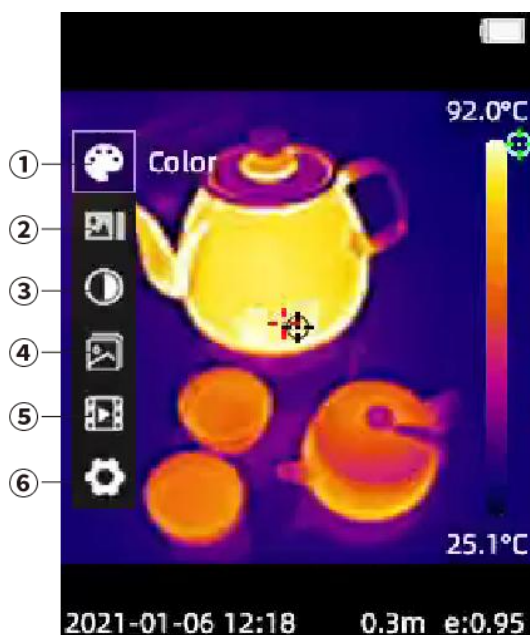

Settings		Settings	
Auto power off	Off	Time setting	>
Brightness	Medium	Display setting	>
Language Selection	>	TISR	<input checked="" type="checkbox"/>
Unit	>	LED	<input type="checkbox"/>
Measure parameter	>	Fusion correction	>
Temp range	-20~150°C	Restore factory settings	
Temp alarm	>	Format	
Time setting	>	About equipment	>

Item#	Functions	Fescription
1	Color palette	Switching between pseudo colors, you can switch between "white hot/ black hot/ rainbow/ Iron/red hot/ fusion".
2	Image	Switch image mode to "thermal imaging/fusion/picture in picture/visible light" mode.
3	Image parameter	Switch between "Enhanced/Standard/Soft" mode.
4	Photo	View and delete photo files.
5	Video	Play and delete video files.
6	Setting	<b>Auto power off:</b> Set 'Off/5 minutes/10 minutes/20 minutes/30 minutes'.
		<b>Brightness:</b> You can set "low light/medium light/high light".
		<b>Language Selection:</b> switch "Simplified Chinese, Traditional Chinese, English, Russian, Japanese, German, French, Italian, Korean, Polish"
		<b>Unit:</b> Switch between Celsius (°C)/Fahrenheit (°F)/Kelvin (K).
		<b>Measue parameter:</b> 1) <b>Atmos.Temp.:</b> Can be set within the range of -10 °C to 50 °C. 2) <b>Distance:</b> Can be set within a range of 0.3~3m. 3) <b>Emissivity:</b> Can be set within the range of 0.01 to 1; Reference for emissivity values: "Common Reflectance Table".

		<p><b>Temp range:</b> Switch between "low range (-20 °C~150 °C)/high range (100 °C~550 °C)".</p>
		<p><b>Temp alarm:</b></p> <ol style="list-style-type: none"> <li>1) <b>High Temp alarm:</b> Turn on/off, set range -20 °C~550 °C.</li> <li>2) <b>Low Temp alarm:</b> Turn on/off, set range -20 °C~550 °C.</li> <li>3) <b>Alarm auto photo:</b> Turn on/off, automatic photography. <ol style="list-style-type: none"> <li>a. <b>Capture Interval:</b> Set the range from 5s to 30s.</li> <li>b. <b>Captures Num:</b> Set the range from 1 to 50.</li> </ol> </li> </ol>
		<p><b>Time settings:</b> Set the date, time, and time format.</p>
		<p><b>Display setting:</b> Turn on/off the display of "highest/ lowest temperature/ center point/ emissivity / temperature measurement distance/date/pseudo color bar".</p>
		<p><b>TISR:</b> Turn on/off.</p>
		<p><b>LED:</b> Turn on/off.</p>
		<p><b>Fusion correction:</b> Adjust the overlap of the fused images.</p>
		<p><b>Restore factory settings:</b> Restore to default settings.</p>
		<p><b>Format:</b> Format the device disk.</p>
		<p><b>About equipment:</b> View 'model/ firmware version/ application version/ SN/disk capacity'</p>

## Common emissivity

Material	Emissivity
Wet dusty	0.95
Glass	0.94
Red brick	0.95
Skin	0.98
Water surface	0.95
White paper	0.93
Black cloth	0.98
Wood	0.87

**Manufacturer:** Shanghaimuxinmuyeyouxiangongsi

**Address:** Shuangchenglu 803nong11hao1602A-1609shi, baoshanqu, shanghai  
200000 CN.

**Imported to AUS:** SIHAO PTY LTD. 1 ROKEVA STREETEASTWOOD NSW 2122  
Australia

**Imported to USA:** Sanven Technology Ltd. Suite 250, 9166 Anaheim Place,  
Rancho Cucamonga, CA 91730

<b>UK</b>	<b>REP</b>
-----------	------------

YH CONSULTING LIMITED. C/O YH Consulting  
Limited Office 147, Centurion House, London  
Road, Staines-upon-Thames, Surrey, TW18 4AX

<b>EC</b>	<b>REP</b>
-----------	------------

E-CrossStu GmbH  
Mainzer Landstr.69,  
60329 Frankfurt am Main.



# **VEVOR**

**Affordable. Reliable. Home Improvement.**

**IMAGEUR THERMIQUE PORTABLE**

**MODÈLE : YXI96 PRO**

# VEVOR

Affordable. Reliable. Home Improvement.

## HANDHELD THERMAL IMAGER

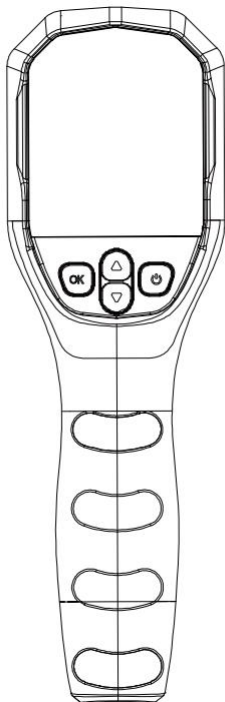

Ceci est le mode d'emploi d'origine. Veuillez lire attentivement l'intégralité du manuel avant utilisation. VEVOR se réserve le droit d'interpréter clairement ce manuel d'utilisation. L'apparence du produit dépend du produit que vous avez reçu. Veuillez nous excuser pour les éventuelles mises à jour technologiques ou logicielles.



Avertissement - Pour réduire le risque de blessure, l'utilisateur doit lire attentivement le manuel d'instructions.

## ÉLIMINATION CORRECTE



Ce produit est soumis aux dispositions de la directive européenne 2012/19/UE. Le symbole représentant une poubelle barrée indique que le produit doit faire l'objet d'une collecte sélective dans l'Union européenne. Ceci s'applique au produit et à tous les accessoires marqués de ce symbole. Les produits ainsi marqués ne doivent pas être jetés avec les ordures ménagères, mais doivent être déposés dans un point de collecte pour le recyclage des appareils électriques et électroniques.

Informations FCC :

**ATTENTION** : Les changements ou modifications non expressément approuvés par la partie responsable de la conformité pourraient annuler le droit de l'utilisateur à utiliser l'équipement !

Cet appareil est conforme à la partie 15 de la réglementation FCC.

Son utilisation est soumise aux deux conditions suivantes :

- 1) Ce produit peut provoquer des interférences nuisibles.
- 2) Ce produit doit accepter toute interférence reçue, y compris celles qui peuvent provoquer un fonctionnement indésirable.

**AVERTISSEMENT** : Les changements ou modifications apportés à ce produit non expressément approuvés par la partie responsable de la conformité pourraient annuler le droit de l'utilisateur à utiliser le produit.



Remarque : ce produit a été testé et jugé conforme aux limites d'un appareil numérique de classe B conformément à la partie 15 des règles de la FCC. Ces limites sont conçues pour fournir une protection raisonnable contre les interférences nuisibles dans une installation résidentielle.

Ce produit génère, utilise et peut émettre des radiofréquences. S'il n'est pas installé et utilisé conformément aux instructions, il peut provoquer des interférences nuisibles aux communications radio.

Cependant, rien ne garantit l'absence d'interférences dans une installation donnée. Si ce produit provoque des interférences nuisibles à la réception radio ou télévision, ce qui peut être vérifié en éteignant

et en rallumant l'appareil, l'utilisateur est encouragé à essayer de corriger ces interférences en appliquant une ou plusieurs des mesures suivantes.

- Réorienter ou déplacer l'antenne de réception.
- Augmenter la distance entre le produit et le récepteur.
- Branchez le produit sur une prise d'un circuit différent de celui sur lequel le récepteur est branché.
- Consultez le revendeur ou un technicien radio/TV expérimenté pour obtenir de l'aide.

## CONSIGNES DE SÉCURITÉ

### AVERTISSEMENT :

Veuillez lire attentivement ce document avant d'utiliser ce produit. Le non-respect de ces instructions peut entraîner des blessures graves.

### Consignes de sécurité

Pour vous protéger et protéger les autres contre les blessures ou pour protéger votre appareil contre les dommages, veuillez lire toutes les informations ci-dessous avant d'utiliser votre appareil.

#### Remarques

9. Ne dirigez pas l'équipement vers des sources de rayonnement thermique de très haute intensité, telles que le soleil, les lasers, les soudeuses par points, etc., qui pourraient endommager l'équipement.
10. N'utilisez pas et ne stockez pas l'instrument dans un environnement dépassant la température de fonctionnement ou de stockage autorisée de l'équipement, ce qui pourrait endommager l'équipement.
11. Ne pas cogner, jeter ou faire vibrer les instruments et accessoires pour éviter de les endommager.
12. Ne touchez pas l'appareil ou le port USB avec vos mains mouillées pour éviter tout dommage.
13. N'utilisez pas de liquides dissous ou similaires sur l'équipement et les câbles, car cela pourrait endommager l'équipement.

14. Veuillez suivre les instructions ci-dessous lorsque vous essayez l'appareil :
- c. Surface non optique : l'utilisateur peut utiliser un chiffon propre et doux pour l'essuyer.
  - d. Surface optique : Lors de l'utilisation de la caméra thermique, évitez de tacher la surface optique de l'objectif, notamment en le touchant avec les mains. La transpiration laisserait des traces sur le verre de l'objectif et pourrait corroder le revêtement optique. En cas de contamination de la surface de l'objectif, essuyez-la soigneusement avec du papier spécial pour lentilles.
15. Lors de l'utilisation de l'équipement, essayez de le maintenir stable et d'éviter les secousses violentes.
16. Ce produit émettra un léger son de « clic » lors du fonctionnement, qui est le son de « rafraîchissement de l'obturateur » de l'objectif, ce qui est un phénomène normal dans le fonctionnement de l'équipement.

## **Avvertissements**

- 6. Si vous constatez que le produit dégage de la fumée, des étincelles ou une odeur de brûlé pendant son utilisation, veuillez cesser immédiatement de l'utiliser. Pour assurer votre sécurité personnelle, éteignez l'appareil.
  - 7. Ne chargez pas l'appareil avec les mains mouillées ; le chargement avec les mains mouillées présente un risque de choc électrique.
  - 8. Lorsque vous ne chargez pas, veuillez débrancher l'adaptateur de la prise de courant ; une fois que l'adaptateur est sous tension pendant une longue période, il est possible qu'il surchauffe, se déforme et même prenne feu.
  - 9. Si l'adaptateur ou le câble USB est endommagé, cessez immédiatement de l'utiliser. Un adaptateur ou un câble USB endommagé peut provoquer un incendie dû à une surchauffe ou un court-circuit.
  - 10. Si l'appareil n'est pas utilisé pendant une longue période, veuillez le stocker dans un environnement frais et sec et charger l'appareil régulièrement, sinon l'alimentation sera épuisée et la durée de vie de la batterie sera raccourcie.
- Ne démontez pas l'équipement, cela pourrait endommager l'équipement et entraîner la perte des droits de garantie ; en cas de défaut, veuillez contacter l'entreprise, par un professionnel de la maintenance.**

## product specifications

Modèle	YXI96 Pro
Type de détecteur	VOX
résolution IR	96*96
longueur d'onde IR	8~14 $\mu\text{m}$
Espacement des pixels	12 $\mu\text{m}$
Espacement des pixels	1,35 mm
IFOV	8,89 mrad
Fréquence d'images	25 Hz
NETD	$\leq 60$ mK (à 25 °C, F#1,0)
Angle de champ	50° × 50°
Plage de température mesurée	-20°C~550°C
Précision de la température	$\pm 2^\circ\text{C}$ ou $\pm 2\%$ de la lecture, selon la valeur la plus élevée
Échelle minimale	0,1°C

Mode de mesure de la température	Mesure de température industrielle
Unité de température	°C/°F/K
Affichage de la mesure de la température	Point central/Température maximale/Température minimale
Mode image	IR/Visible/Fusion/PIP
Caméra à lumière visible	200€
DIRIGÉ	soutenu
Format image/vidéo	JPEG/MP4
Analyse de température	Outil d'analyse PC
TISR	Prise en charge, résolution : 240*240
Photo/Vidéo	Soutien
Langue	Prend en charge 10 langues
Mémoire de stockage	Carte SD externe
Port de données	Type C
Batterie	3200mAh (non amovible)
Temps de charge	≤4h
Puissance de l'appareil	≤1,4 W
Durée d'utilisation	≥7h
Température de fonctionnement	-10~50°C
Humidité de travail	10%~90% HR
Température de stockage	-20~60°C
Indice de protection IP	IP54

## Structure du produit

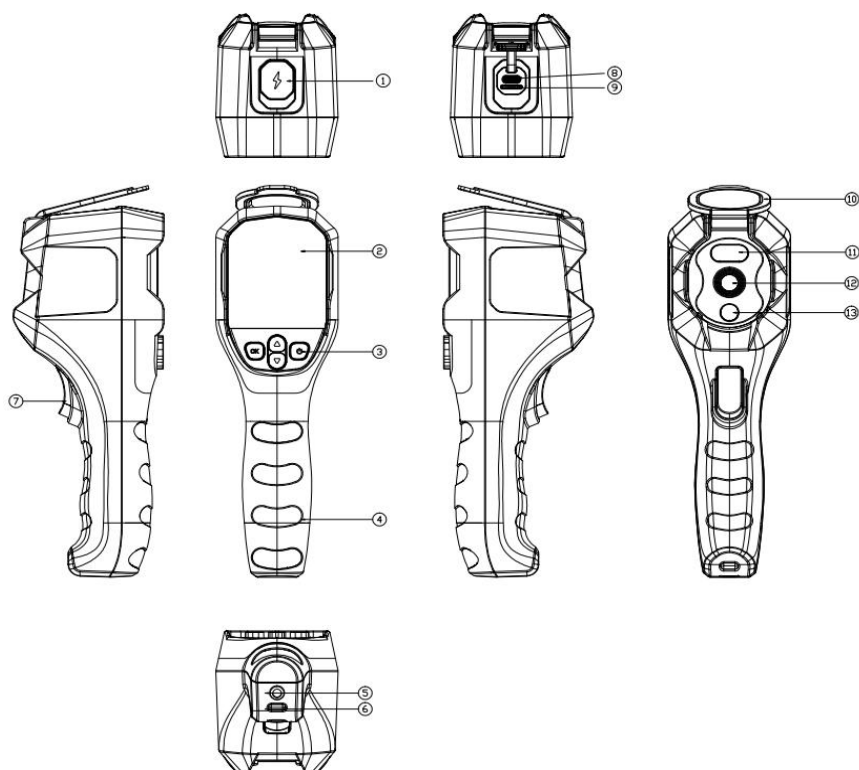

## Présentation des pièces

- 14. Bouchon USB
- 15. écran LCD
- 16. Bouton
- 17. Zone portable
- 18. Trous de vis de fixation du trépied
- 19. Trou de suspension
- 20. Bouton de déclenchement
- 21. Type C

- 22. carte SD
- 23. Housse de protection
- 24. DIRIGÉ
- 25. détecteur IR
- 26. Caméra visible

## Illustration d'affichage

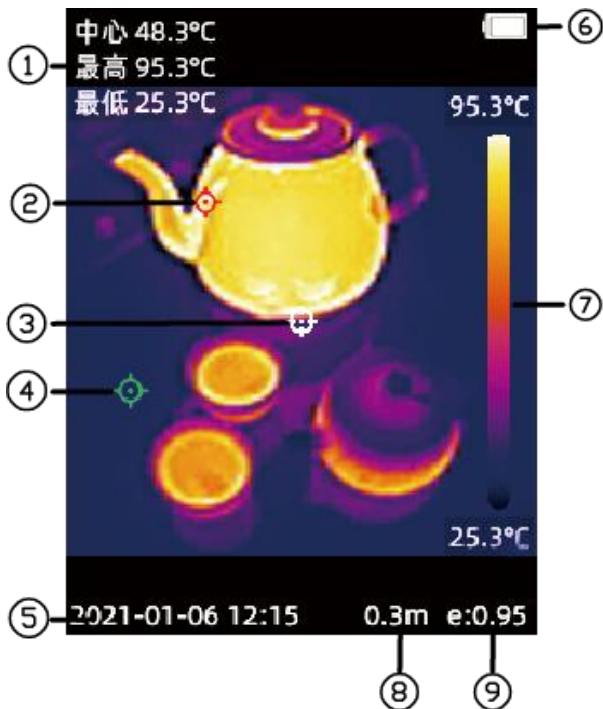

- 10. Valeur de température centrale/la plus élevée/minimale
- 11. Suivi du point de température le plus élevé sur l'écran d'observation
- 12. Observation du point central de l'image
- 13. Suivi du point de température le plus bas sur l'écran d'observation
- 14. Date et heure
- 15. Quantité d'électricité

16.Pseudo-barre de couleurs

17.Distance de mesure de la température

18.Émissivité

## Illustration du bouton

Bouton	État actuel de l'appareil	Appui court	Appui long
Bouton d'alimentation	Éteindre	/	Allumer
	Interface principale	Écran de veille/réveil	Éteindre
	Interface de menu	Retour	10 secondes d'arrêt forcé
bouton OK	Interface principale	Entrer dans le menu	Allumer/éteindre la lumière de remplissage
	MENU	D'ACCORD	Supprimer les fichiers photo/vidéo
Page précédente	Interface principale	Changer de pseudo couleur	Calibrage de l'obturateur
	MENU	Vers le haut	Continu vers le haut
Page suivante	interface principale	Changer le mode d'image	Rapport de fusion des commutateurs
	MENU	vers le bas	Descente continue
Touche de déclenchement	Interface principale	Prendre des photos	Enregistrement d'images
	MENU	/	/

## Menu

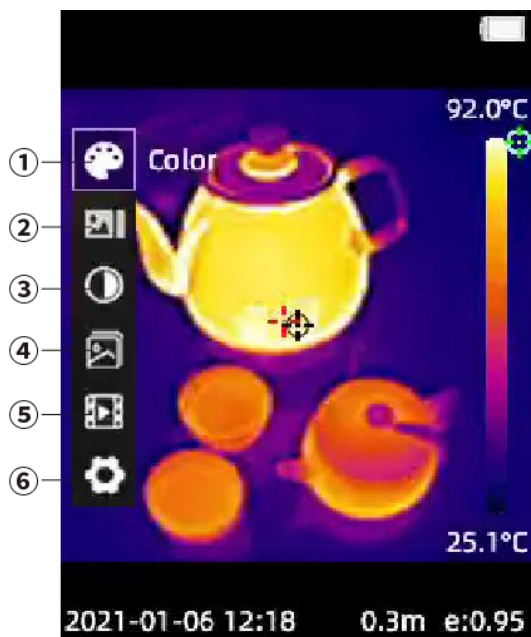

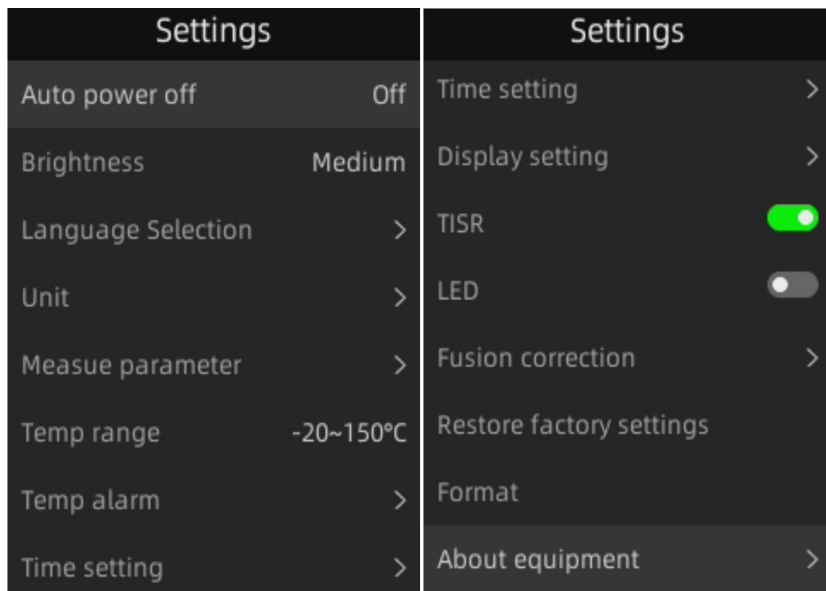

Article #	Fonctions	Description
1	Palette de couleurs	En basculant entre les pseudo-couleurs, vous pouvez basculer entre « blanc chaud/ noir chaud/ arc-en-ciel/ Fer/rouge ardent/ fusion ».
2	Image	Basculez le mode d'image en mode « imagerie thermique/fusion/image dans l'image/lumière visible ».
3	Paramètre d'image	Basculez entre le mode « Amélioré/Standard/Doux ».
4	Photo	Afficher et supprimer des fichiers photo.
5	Vidéo	Lire et supprimer des fichiers vidéo.
6	Paramètre	<b>Arrêt automatique</b> : Réglez sur « Arrêt/5 minutes/10 minutes/20 minutes/30 minutes ».

		<p><b>Luminosité</b> : Vous pouvez régler « faible luminosité/moyenne luminosité/forte luminosité ».</p> <p><b>Sélection de la langue</b> : sélectionnez « Chinois simplifié, chinois traditionnel, anglais, russe, japonais, allemand, français, italien, coréen, polonais »</p> <p><b>Unité</b> : Basculez entre Celsius (°C)/Fahrenheit (°F)/Kelvin (K).</p> <p><b>Paramètre de mesure</b> :</p> <p>4) <b>Atmos.Temp.</b> : Peut être réglé dans la plage de -10 °C à 50 °C.</p> <p>5) <b>Distance</b> : peut être réglée dans une plage de 0,3 à 3 m.</p> <p>6) <b>Émissivité</b> : Peut être réglée dans la plage de 0,01 à 1 ; Référence pour les valeurs d'émissivité : « Tableau de réflectance commun ».</p> <p><b>Plage de température</b> : basculez entre « plage basse (-20 °C~150 °C)/plage haute (100 °C~550 °C) ».</p> <p><b>Alarme de température</b> :</p> <p>4) <b>Alarme de température élevée</b> : activer/désactiver, régler la plage -20 °C~550 °C.</p> <p>5) <b>Alarme de basse température</b> : activer/désactiver, régler la plage -20 °C~550 °C.</p> <p>6) <b>Alarme photo auto</b> : Activer/désactiver, photographie automatique.</p> <p>c. <b>Intervalle de capture</b> : définissez la plage de 5 s à 30 s.</p> <p>d. <b>Captures Num</b> : Définissez la plage de 1 à 50.</p> <p><b>Paramètres de l'heure</b> : définissez la date, l'heure et le format de l'heure.</p>
--	--	--

	<p><b>Paramètre d'affichage</b> : Activer/désactiver l'affichage du « plus élevé/ température la plus basse/ point central/ émissivité / distance/date/pseudo-barre de couleur de mesure de température".</p>
	<p><b>TISR</b> : Allumer/éteindre.</p>
	<p><b>LED</b> : Allumer/éteindre.</p>
	<p><b>Correction de fusion</b> : Ajustez le chevauchement des images fusionnées.</p>
	<p><b>Restaurer les paramètres d'usine</b> : Restaurer les paramètres par défaut.</p>
	<p><b>Format</b> : Formater le disque de l'appareil.</p>
	<p><b>À propos de l'équipement</b> : Voir 'modèle/ version du micrologiciel/ version de l'application/ SN/capacité du disque</p>

## Émissivité commune

Matériel	Émissivité
Humide et poussiéreux	0,95
Verre	0,94
En brique rouge	0,95
Peau	0,98
Surface de l'eau	0,95
Livre blanc	0,93
Tissu noir	0,98
Bois	0,87

**Fabricant** : Shanghaimuxinmuyeyouxiangongsi

**Adresse** : Shuangchenglu 803nong11hao1602A-1609shi, baoshanqu, shanghai  
200000 CN.

**Importé en Australie** : SIHAO PTY LTD. 1 ROKEVA STREET, ASTWOOD NSW  
2122, Australie

**Importé aux États-Unis** : Sanven Technology Ltd. Suite 250, 9166 Anaheim  
Place, Rancho Cucamonga, CA 91730

<b>UK</b>	<b>REP</b>
-----------	------------

YH CONSULTING LIMITED. C/O YH Consulting  
Limited Office 147, Centurion House, London  
Road, Staines-upon-Thames, Surrey, TW18 4AX

<b>EC</b>	<b>REP</b>
-----------	------------

E-CrossStu GmbH  
Mainzer Landstr.69,  
60329 Frankfurt am Main.



# **VEVOR**

**Affordable. Reliable. Home Improvement.**

**TRAGBARE WÄRMEBILDKAMERA**

**MODELL: YXI96 PRO**

# VEVOR

Affordable. Reliable. Home Improvement.

## HANDHELD THERMAL IMAGER

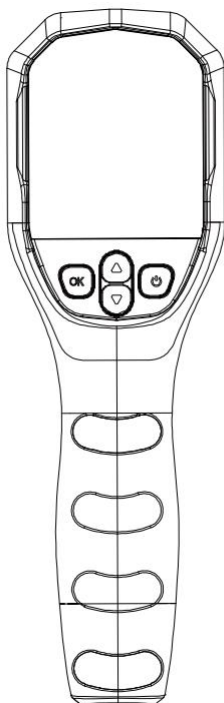

Dies ist die Originalanleitung. Bitte lesen Sie alle Anweisungen sorgfältig durch, bevor Sie das Gerät in Betrieb nehmen. VEVOR behält sich das Recht vor, die Bedienungsanleitung klar und deutlich zu interpretieren. Das Aussehen des Produkts hängt vom gelieferten Produkt ab. Bitte haben Sie Verständnis dafür, dass wir Sie nicht erneut über Technologie- oder Software-Updates informieren.



**Warnung:** Um das Verletzungsrisiko zu verringern, muss der Benutzer die Bedienungsanleitung sorgfältig lesen.

## RICHTIGE ENTSORGUNG



Dieses Produkt unterliegt der europäischen Richtlinie 2012/19/EU. Das Symbol einer durchgestrichenen Mülltonne weist darauf hin, dass dieses Produkt in der Europäischen Union einer getrennten Müllentsorgung unterliegt. Dies gilt für das Produkt und alle mit diesem Symbol gekennzeichneten Zubehörteile. Entsprechend gekennzeichnete Produkte dürfen nicht im Hausmüll entsorgt werden, sondern müssen an einer Sammelstelle für das Recycling von elektrischen und elektronischen Geräten abgegeben werden.

FCC-Informationen:

VORSICHT: Änderungen oder Modifikationen, die nicht ausdrücklich von der für die Konformität verantwortlichen Partei genehmigt wurden, können zum Erlöschen der Berechtigung des Benutzers zum Betrieb des Geräts führen!

Dieses Gerät entspricht Teil 15 der FCC-Bestimmungen. Der Betrieb unterliegt den folgenden zwei Bedingungen:

- 1) Dieses Produkt kann schädliche Störungen verursachen.
- 2) Dieses Produkt muss alle empfangenen Störungen tolerieren, einschließlich Störungen, die einen unerwünschten Betrieb verursachen können.



WARNUNG: Änderungen oder Modifikationen an diesem Produkt, die nicht ausdrücklich von der für die Konformität verantwortlichen Partei genehmigt wurden, können zum Erlöschen der Berechtigung des Benutzers zum Betrieb des Produkts führen.

Hinweis: Dieses Produkt wurde getestet und entspricht den Grenzwerten für digitale Geräte der Klasse B gemäß Teil 15 der FCC-Bestimmungen. Diese Grenzwerte sollen einen angemessenen Schutz vor schädlichen Störungen bei der Installation in Wohngebieten bieten.

Dieses Produkt erzeugt, verwendet und strahlt Hochfrequenzenergie ab. Bei unsachgemäßer Installation und Verwendung kann es zu Störungen des Funkverkehrs kommen. Es besteht jedoch keine Garantie dafür, dass bei einer bestimmten Installation keine

Störungen auftreten. Sollte dieses Produkt Störungen des Radio- oder Fernsehempfangs verursachen (was durch Ein- und Ausschalten des Produkts überprüft werden kann), wird dem Benutzer empfohlen, die Störungen durch eine oder mehrere der folgenden Maßnahmen zu beheben.

- Richten Sie die Empfangsantenne neu aus oder verlegen Sie den Standort.
- Vergrößern Sie den Abstand zwischen Produkt und Empfänger.
- Schließen Sie das Produkt an eine Steckdose eines anderen Stromkreises an als den Empfänger.
- Wenden Sie sich an den Händler oder einen erfahrenen Radio-/Fernsehtechniker, um Hilfe zu erhalten.

## **SICHERHEITSHINWEISE**

### **WARNUNG :**

Lesen Sie dieses Material, bevor Sie dieses Produkt verwenden. Andernfalls kann es zu schweren Verletzungen kommen.

## **Sicherheitshinweise**

Um sich selbst und andere vor Verletzungen zu schützen oder Ihr Gerät vor Schäden zu bewahren, lesen Sie bitte alle folgenden Informationen, bevor Sie Ihr Gerät verwenden.

### **Hinweise**

17. Richten Sie das Gerät nicht auf Wärmestrahlungsquellen mit sehr hoher Intensität, wie etwa Sonne, Laser, Punktschweißgeräte usw., da dies zu Schäden am Gerät führen kann.

18. Verwenden oder lagern Sie das Instrument nicht in einer Umgebung, in der die zulässige Betriebs- oder Lagertemperatur des Geräts überschritten wird, da dies zu Schäden am Gerät führen kann.

19. Um Schäden zu vermeiden, dürfen Instrumente und Zubehör nicht gestoßen, geworfen oder vibriert werden.

20. Berühren Sie das Gerät oder den USB-Anschluss nicht mit nassen Händen, um Schäden zu vermeiden.
21. Verwenden Sie keine gelösten oder ähnlichen Flüssigkeiten auf Geräten und Kabeln, da dies zu Schäden an den Geräten führen kann.
22. Bitte befolgen Sie die folgenden Anweisungen, wenn Sie das Gerät löschen:
- e. Nicht optische Oberfläche: Der Benutzer kann sie mit einem sauberen, weichen Tuch abwischen.
  - f. Optische Oberfläche: Achten Sie beim Einsatz der Wärmebildkamera darauf, die optische Oberfläche des Objektivs nicht zu verschmutzen, insbesondere nicht mit den Händen zu berühren. Handschweiß hinterlässt Spuren auf dem Linsenglas und kann die optische Beschichtung auf der Glasoberfläche angreifen. Wischen Sie verschmutzte Linsenoberflächen vorsichtig mit professionellem Linsenpapier ab.
23. Achten Sie bei der Verwendung des Geräts auf einen stabilen Stand und vermeiden Sie heftige Erschütterungen.
24. Dieses Produkt gibt beim Betrieb ein leises „Klick“-Geräusch von sich. Dabei handelt es sich um das „Shutter Refresh“-Geräusch des Objektivs, das beim Betrieb des Geräts ein normales Phänomen ist.

## **Warnhinweise**

11. Wenn Sie während der Verwendung Rauch, Funken oder Brandgeruch feststellen, stellen Sie die Verwendung des Produkts bitte sofort ein. Schalten Sie das Gerät aus Sicherheitsgründen aus.
12. Laden Sie das Gerät nicht mit nassen Händen auf. Beim Laden mit nassen Händen besteht die Gefahr eines Stromschlags.
13. Wenn der Adapter nicht geladen wird, ziehen Sie bitte den Stecker aus der Steckdose. Wenn der Adapter längere Zeit eingeschaltet ist, kann es zu Überhitzung, Verformung oder sogar Brand kommen.
14. Wenn der Adapter oder das USB-Kabel beschädigt ist, verwenden Sie es nicht weiter. Ein beschädigter Adapter oder ein beschädigtes USB-Kabel kann aufgrund von Überhitzung oder Kurzschluss einen Brand verursachen.

15. Wenn das Gerät längere Zeit nicht verwendet wird, bewahren Sie es bitte in einer kühlen und trockenen Umgebung auf und laden Sie das Gerät regelmäßig auf, da sonst der Strom verbraucht wird und sich die Lebensdauer des Akkus verkürzt.

**Zerlegen Sie das Gerät nicht, da dies zu Schäden am Gerät und zum Verlust der Garantierechte führen kann. Wenn ein Fehler auftritt, wenden Sie sich bitte an das Unternehmen, das das Gerät professionell warten lässt.**

### product specifications

Modell	YXI96 Pro
Detektortyp	VOX
IR-Auflösung	96*96
IR-Wellenlänge	8~14µm
Pixelabstand	12 µm
Pixelabstand	1,35 mm
IFOV	8,89 mrad
Bildbildrate	25 Hz
NETD	≤60 mK (bei 25 °C, F#1,0)

Bildwinkel	50° × 50°
Temperaturmessbereich	-20°C ~ 550°C
Temperaturgenauigkeit	±2°C oder ±2% des Messwerts, je nachdem, welcher Wert größer ist
Mindestmaßstab	0,1 °C
Temperaturmessmodus	Industrielle Temperaturmessung
Temperatureinheit	°C/°F/K
Temperaturmessanzeige	Mittelpunkt/Maximale Temperatur/Minimale Temperatur
Bildmodus	IR/Sichtbar/Fusion/PIP
Kamera für sichtbares Licht	200 万
LED	unterstützt
Bild-/Videoformat	JPEG/MP4
Temperaturanalyse	PC-Analysetool
TISR	Unterstützung, Auflösung: 240*240
Foto/Video	Unterstützung
Sprache	Unterstützt 10 Sprachen
Speicher	Externe SD-Karte
Datenport	Typ C
Batterie	3200 mAh (nicht entfernbar)
Ladezeit	≤4 Stunden
Leistung des Geräts	≤1,4 W
Dauer der Anwendung	≥7 Stunden

Arbeitstemperatur	-10~50 °C
Arbeitsfeuchtigkeit	10 % bis 90 % relative Luftfeuchtigkeit
Lagertemperatur	-20~60 °C
IP-Schutzart	IP54
Abwurfebene	1,5 m

## Produktstruktur

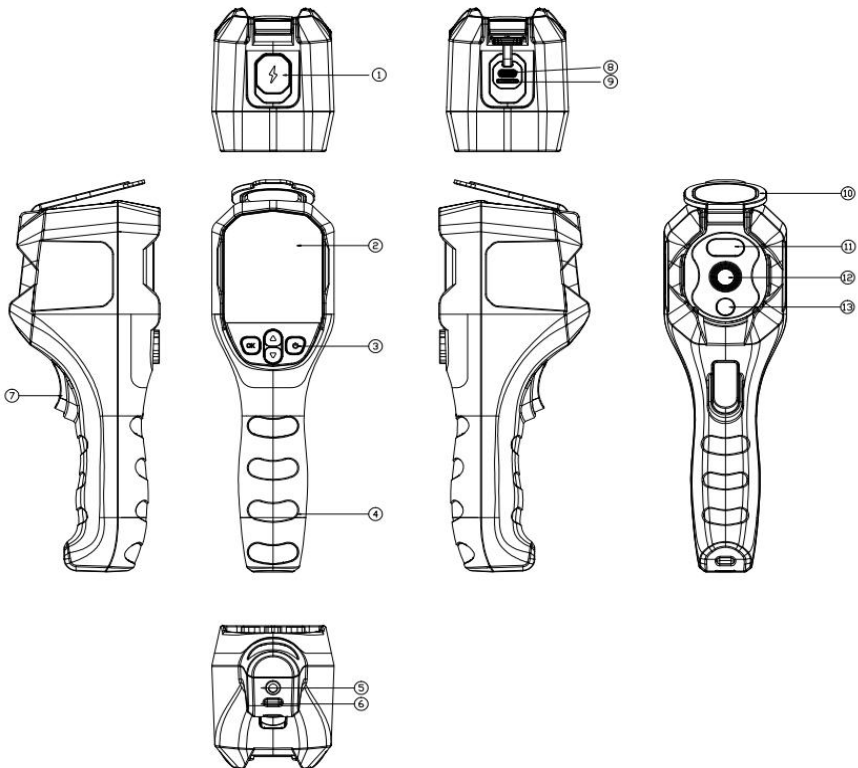

## Teileeinführung

27. USB-Stopper

28. LCD

- 29. Taste
- 30. Handheld-Bereich
- 31. Löcher für Stativbefestigungsschrauben
- 32. Aufhängeloch
- 33. Auslösetaste
- 34. Typ C
- 35. SD-Karte
- 36. Schutzabdeckung
- 37. LED
- 38. IR-Detektor
- 39. Sichtbare Kamera

## Abbildung anzeigen

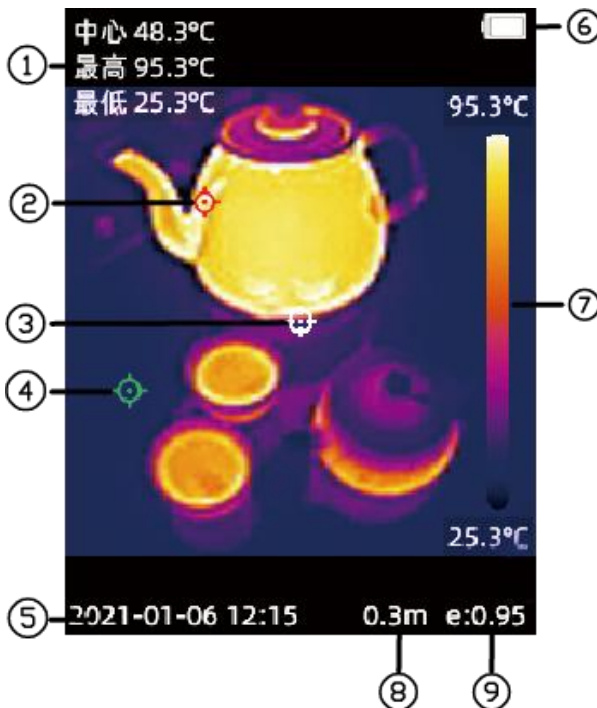

19. Mittlerer/Höchster/Minimaler Temperaturwert

20. Verfolgung des höchsten Temperaturpunkts auf dem Beobachtungsbildschirm

21. Beobachten des Bildmittelpunkts

22. Verfolgung des niedrigsten Temperaturpunkts auf dem Beobachtungsbildschirm

23. Datum und Uhrzeit

24. Strommenge

25. Pseudo-Farbbalken

26. Temperaturmessdistanz

27. Emissionsgrad

## Schaltflächenabbildung

<b>Taste</b>	<b>Aktueller Status des Geräts</b>	<b>Kurz drücken</b>	<b>Langes Drücken</b>
Netzschaalter	Ausschalten	/	Einschalten
	Hauptschnittstelle	Schlafbildschirm/Aufwachen	Ausschalten
	Menüoberfläche	Geh zurück	10 s erzwungenes Ausschalten
OK-Taste	Hauptschnittstelle	Menü aufrufen	Fülllicht ein-/ausschalten
	SPEISEKARTE	OK	Foto-/Videodateien löschen
Bild nach oben	Hauptschnittstelle	Pseudofarbe wechseln	Verschlusskalibrierung

	SPEISEKART E	Nach oben	Kontinuierlich aufwärts
Bild ab	Hauptschnittst elle	Bildmodus wechseln	Fusionsverhältnis wechseln
	SPEISEKART E	nach unten	Kontinuierlich nach unten
Auslöseta ste	Hauptschnittst elle	Fotos machen	Bildaufnahme
	SPEISEKART E	/	/

## Speisekarte

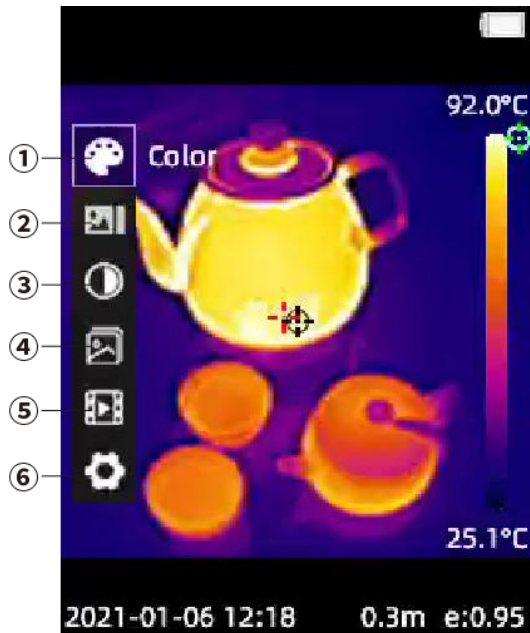

Settings		Settings	
Auto power off	Off	Time setting	>
Brightness	Medium	Display setting	>
Language Selection	>	TISR	<input checked="" type="checkbox"/>
Unit	>	LED	<input type="checkbox"/>
Measue parameter	>	Fusion correction	>
Temp range	-20~150°C	Restore factory settings	
Temp alarm	>	Format	
Time setting	>	About equipment	>

Artikel #	Funktionen	Beschreibung
-----------	------------	--------------

1	Farbpalette	Durch Umschalten zwischen Pseudofarben können Sie zwischen "weiß heiß/ schwarz heiß/ Regenbogen/ Eisen/glühend heiß/ Fusion".
2	Bild	Schalten Sie den Bildmodus in den Modus „Wärmebild/Fusion/Bild im Bild/sichtbares Licht“.
3	Bildparameter	Wechseln Sie zwischen dem Modus „Erweitert/Standard/Soft“.
4	Foto	Fotodateien anzeigen und löschen.
5	Video	Videodateien abspielen und löschen.
6	Einstellung	<b>Automatische Abschaltung</b> : Stellen Sie „Aus/5 Minuten/10 Minuten/20 Minuten/30 Minuten“ ein.
		<b>Helligkeit</b> : Sie können „schwaches Licht/mittleres Licht/starkes Licht“ einstellen.
		<b>Sprachauswahl</b> : Schalter „Vereinfachtes Chinesisch, Traditionelles Chinesisch, Englisch, Russisch, Japanisch, Deutsch, Französisch, Italienisch, Koreanisch, Polnisch“
		<b>Einheit</b> : Wechseln Sie zwischen Celsius (°C)/Fahrenheit (°F)/Kelvin (K).
		<b>Messparameter :</b> 7) <b>Atmosphärische Temp.:</b> Kann im Bereich von -10 °C bis 50 °C eingestellt werden. 8) <b>Entfernung</b> : Kann in einem Bereich von 0,3 bis 3 m eingestellt werden. 9) <b>Emissionsgrad</b> : Kann im Bereich von 0,01 bis 1 eingestellt werden; Referenz für Emissionsgradwerte: „Common Reflectance Table“.

		<p><b>Temperaturbereich</b> : Wechseln Sie zwischen „niedriger Bereich (-20 °C~150 °C)/hoher Bereich (100 °C~550 °C)“.</p>
		<p><b>Temperaturalarm</b> :</p> <p>7) <b>Hochtemperaturalarm</b> : Ein-/Ausschalten, Bereich einstellen: -20 °C bis 550 °C.</p> <p>8) <b>Niedrigtemperaturalarm</b> : Ein-/Ausschalten, Bereich einstellen: -20 °C bis 550 °C.</p> <p>9) <b>Alarm für automatisches Foto</b> : Automatisches Fotografieren ein-/ausschalten.</p> <p>e. <b>Aufnahmeintervall</b> : Stellen Sie den Bereich von 5 s bis 30 s ein.</p> <p>f. <b>Anzahl der Aufnahmen</b> : Legen Sie den Bereich von 1 bis 50 fest.</p>
		<p><b>Zeiteinstellungen</b> : Stellen Sie Datum, Uhrzeit und Zeitformat ein.</p>
		<p><b>AnzeigeEinstellung</b> : Schaltet die Anzeige der „höchsten/ niedrigste Temperatur/ Mittelpunkt/ Emissionsgrad / Temperaturmessung Entfernung/Datum/Pseudo-Farbbalken“.</p>
		<p><b>TISR</b>: Ein-/Ausschalten.</p>
		<p><b>LED</b> : Ein-/Ausschalten.</p>
		<p><b>Fusionskorrektur</b> : Passen Sie die Überlappung der fusionierten Bilder an.</p>
		<p><b>Werkseinstellungen wiederherstellen</b> : Auf Standardeinstellungen zurücksetzen.</p>
		<p><b>Formatieren</b> : Formatieren Sie die Gerätefestplatte.</p>
		<p><b>Informationen zur Ausrüstung</b> : Ansicht „Modell/ Firmware-Version/ Anwendungsversion/ SN/Festplattenkapazität“</p>

## Gemeinsamer Emissionsgrad

Material	Emissionsgrad
Nass staubig	0,95
Glas	0,94
Roter Backstein	0,95
Haut	0,98
Wasseroberfläche	0,95
Whitepaper	0,93
Schwarzes Tuch	0,98
Holz	0,87

**Hersteller:** Shanghai muxinmuyeyouxiangongsi

**Adresse:** Shuangchenglu 803nong11hao1602A-1609shi, baoshanqu, Shanghai 200000 CN.

**Importiert nach AUS:** SIHAO PTY LTD. 1 ROKEVA STREET EASTWOOD NSW 2122 Australien

**Importiert in die USA:** Sanven Technology Ltd. Suite 250, 9166 Anaheim Place, Rancho Cucamonga, CA 91730

<b>UK</b>	<b>REP</b>
-----------	------------

YH CONSULTING LIMITED. C/O YH Consulting Limited Office 147, Centurion House, London Road, Staines-upon-Thames, Surrey, TW18 4AX

<b>EC</b>	<b>REP</b>
-----------	------------

E-CrossStu GmbH  
Mainzer Landstr.69,  
60329 Frankfurt am Main.



# **VEVOR**

**Affordable. Reliable. Home Improvement.**

**TERMOCAMERA PORTATILE**

**MODELLO: YXI96 PRO**

# VEVOR

Affordable. Reliable. Home Improvement.

## HANDHELD THERMAL IMAGER

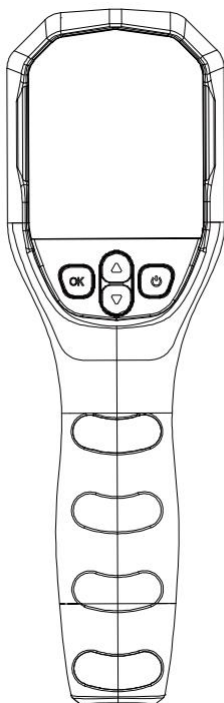

Queste sono le istruzioni originali, si prega di leggere attentamente tutte le istruzioni del manuale prima di utilizzare il prodotto. VEVOR si riserva la piena interpretazione del manuale utente. L'aspetto del prodotto dipenderà dal prodotto ricevuto. Vi preghiamo di non informarvi ulteriormente in caso di aggiornamenti tecnologici o software relativi al nostro prodotto.



Avvertenza: per ridurre il rischio di lesioni, l'utente deve leggere attentamente il manuale di istruzioni.

## SMALTIMENTO CORRETTO



Questo prodotto è soggetto alle disposizioni della Direttiva Europea 2012/19/UE. Il simbolo raffigurante un bidone della spazzatura barrato indica che il prodotto richiede la raccolta differenziata nell'Unione Europea. Questo vale per il prodotto e tutti gli accessori contrassegnati da questo simbolo. I prodotti contrassegnati come tali non possono essere smaltiti con i normali rifiuti domestici, ma devono essere consegnati a un punto di raccolta per il riciclaggio di apparecchiature elettriche ed elettroniche.

Informazioni FCC:

**ATTENZIONE:** Cambiamenti o modifiche non espressamente approvati dalla parte responsabile della conformità potrebbero invalidare il diritto dell'utente a utilizzare l'apparecchiatura!

Questo dispositivo è conforme alla Parte 15 delle Norme FCC. Il funzionamento è soggetto alle seguenti due condizioni:

- 1) Questo prodotto potrebbe causare interferenze dannose.
- 2) Questo prodotto deve accettare qualsiasi interferenza ricevuta, comprese quelle che potrebbero causare un funzionamento indesiderato.

**ATTENZIONE:** eventuali modifiche o alterazioni apportate al prodotto non espressamente approvate dalla parte responsabile della conformità potrebbero invalidare il diritto dell'utente a utilizzare il prodotto.

Nota: questo prodotto è stato testato e ritenuto conforme ai limiti per i dispositivi digitali di Classe B, ai sensi della Parte 15 delle Norme FCC. Tali limiti sono concepiti per fornire una protezione ragionevole contro interferenze dannose in un'installazione residenziale.

Questo prodotto genera, utilizza e può irradiare energia a radiofrequenza e, se non installato e utilizzato in conformità con le istruzioni, può causare interferenze dannose alle comunicazioni radio. Tuttavia, non vi è alcuna garanzia che non si verifichino interferenze in una particolare installazione. Se questo prodotto causa interferenze dannose alla ricezione radiofonica o televisiva, verificabili spegnendo



<p>e riaccendendo il prodotto, si consiglia all'utente di provare a correggere l'interferenza adottando una o più delle seguenti misure.</p> <ul style="list-style-type: none"><li>· Riorientare o riposizionare l'antenna ricevente.</li><li>· Aumentare la distanza tra il prodotto e il ricevitore.</li><li>· Collegare il prodotto a una presa di corrente appartenente a un circuito diverso da quello a cui è collegato il ricevitore.</li><li>· Per assistenza, rivolgersi al rivenditore o a un tecnico radio/TV esperto.</li></ul>
---

## **ISTRUZIONI DI SICUREZZA**

### **AVVERTIMENTO :**

Leggere attentamente questo materiale prima di utilizzare il prodotto. La mancata osservanza di queste istruzioni può causare gravi lesioni.

### **Istruzioni di sicurezza**

Per proteggere te stesso e gli altri da eventuali lesioni o per proteggere il tuo dispositivo da eventuali danni, leggi tutte le informazioni riportate di seguito prima di utilizzarlo.

#### **Note**

25. Non dirigere l'apparecchiatura verso fonti di radiazioni termiche ad altissima intensità, come il sole, i laser, i saldatori a punti, ecc., che potrebbero danneggiarla.

26. Non utilizzare o conservare lo strumento in un ambiente in cui la temperatura di esercizio o di conservazione dell'apparecchiatura superi quella consentita, poiché potrebbe danneggiarla.

27. Per evitare danni, non urtare, lanciare o far vibrare strumenti e accessori.

28. Per evitare danni, non toccare il dispositivo o la porta USB con le mani bagnate.

29. Non utilizzare liquidi disciolti o simili su apparecchiature e cavi, poiché potrebbero danneggiare le apparecchiature.

30. Si prega di seguire le istruzioni riportate di seguito quando si pulisce il dispositivo:

g. Superficie non ottica: l'utente può utilizzare un panno pulito e morbido per pulirla.

h. Superficie ottica: quando si utilizza la termocamera, evitare di macchiare la superficie ottica dell'obiettivo, in particolare toccandola con le mani, poiché il sudore delle mani lascerà tracce sul vetro dell'obiettivo e potrebbe corrodere lo strato di rivestimento ottico sulla superficie del vetro. Se la superficie dell'obiettivo è contaminata, pulirla accuratamente con carta per lenti professionale.

31. Durante l'uso dell'attrezzatura, cercare di mantenerla stabile ed evitare scosse violente.

32. Questo prodotto emetterà un leggero "clic" durante il funzionamento, che è il suono di "aggiornamento dell'otturatore" dell'obiettivo, un fenomeno normale nel funzionamento dell'apparecchiatura.

## Avvertenze

16. Se durante l'uso si nota che il prodotto emette fumo, scintille o odore di bruciato, interromperne immediatamente l'uso. Per garantire la sicurezza personale, spegnere il dispositivo.

17. Non caricare il dispositivo con le mani bagnate. La carica con le mani bagnate comporta il rischio di scosse elettriche.

18. Quando non è in carica, scollegare l'adattatore dalla presa di corrente. Se l'adattatore rimane acceso per un lungo periodo, potrebbe surriscaldarsi, deformarsi e persino incendiarsi.

19. Se l'adattatore o il cavo USB sono danneggiati, interromperne immediatamente l'uso. Un adattatore o un cavo USB danneggiato potrebbe causare un incendio dovuto a surriscaldamento o cortocircuito.

20. Se il dispositivo non viene utilizzato per un lungo periodo, conservarlo in un ambiente fresco e asciutto e caricarlo regolarmente, altrimenti la batteria si scaricherà e la sua durata sarà ridotta.

**Non smontare l'apparecchiatura, poiché ciò potrebbe danneggiarla e far decadere i diritti di garanzia; in caso di guasto, contattare l'azienda, tramite manutenzione professionale.**

## product specifications

Modello	YXI96 Pro
Tipo di rilevatore	VOX
Risoluzione IR	96*96
lunghezza d'onda IR	8~14 $\mu$ m
Spaziatura dei pixel	12 $\mu$ m
Spaziatura dei pixel	1,35 mm
IFOV	8,89 mrad
Frequenza dei fotogrammi dell'immagine	25 Hz
NETD	$\leq 60$ mK (@25 °C, F#1.0)
Angolo di campo	50° × 50°
Intervallo di temperatura misurata	-20°C~550°C
Precisione della temperatura	$\pm 2^\circ\text{C}$ o $\pm 2\%$ della lettura, a seconda di quale sia maggiore
Scala minima	0,1°C

Modalità di misurazione della temperatura	Misurazione della temperatura industriale
Unità di temperatura	°C/°F/K
Visualizzazione della misurazione della temperatura	Punto centrale/Temperatura massima/Temperatura minima
Modalità immagine	IR/Visibile/Fusione/PIP
Fotocamera a luce visibile	200 万
GUIDATO	supportato
Formato immagine/video	Formato JPEG/MP4
Analisi della temperatura	Strumento di analisi del PC
TISR	Supporto, risoluzione: 240*240
Foto/Video	Supporto
Lingua	Supporta 10 lingue
Memoria di archiviazione	Scheda SD esterna
Porta dati	Tipo C
Batteria	3200 mAh (non rimovibile)
Tempo di carica	≤4 ore
Potenza del dispositivo	≤1,4 W
Durata dell'uso	≥7 ore
Temperatura di lavoro	-10~50°C
Umidità di lavoro	10%~90%UR
Temperatura di conservazione	-20~60°C
Grado di protezione IP	IP54

Livello di caduta

1,5 metri

## Struttura del prodotto

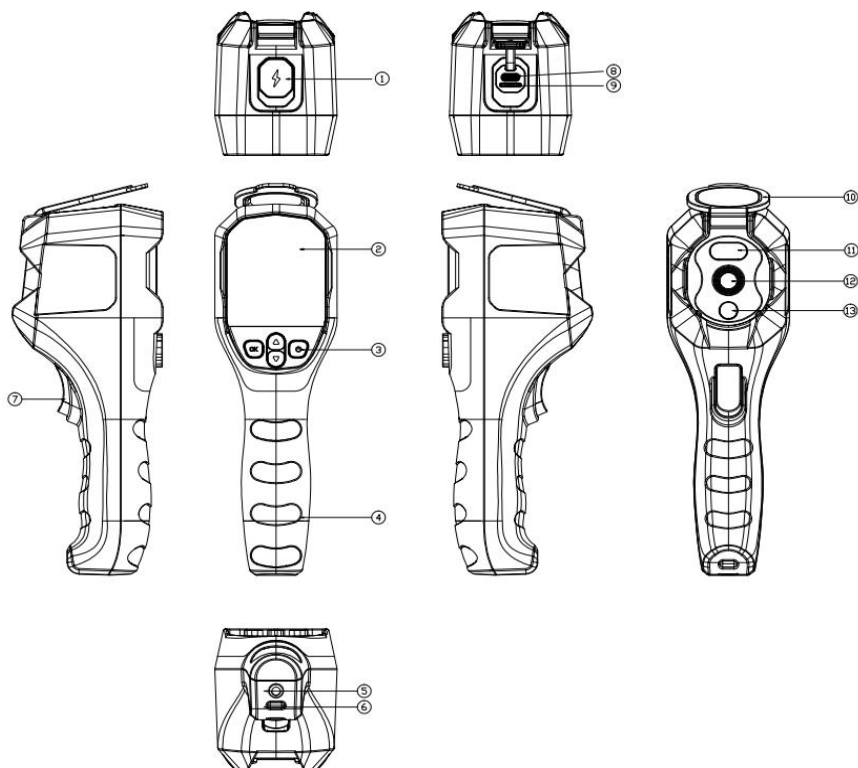

## Introduzione alle parti

40. Tappo USB

41. LCD

42. Pulsante

43. Area palmare

44. Fori per le viti di fissaggio del treppiede

45. Foro per appendere

46. Pulsante di attivazione

47. Tipo C

- 48. Scheda SD
- 49. Proteggi la copertura
- 50. GUIDATO
- 51. Rilevatore IR
- 52. Telecamera visibile

## Mostra illustrazione

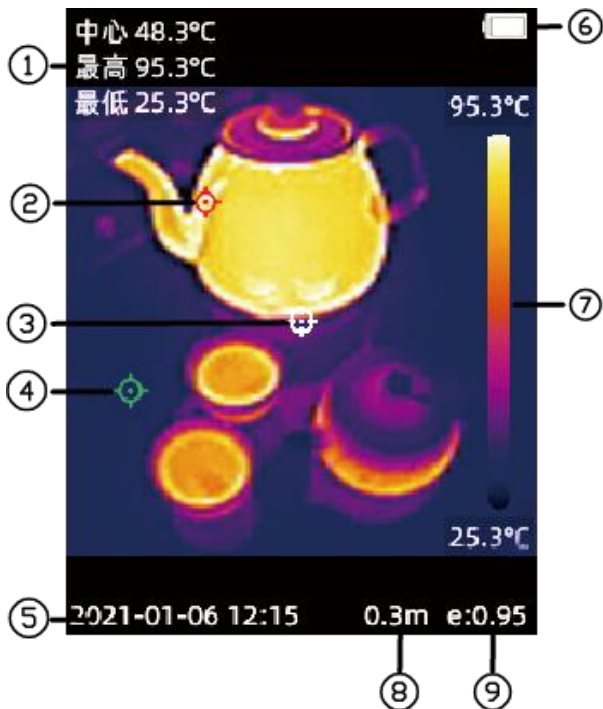

- 28. Valore di temperatura centrale/massimo/minimo
- 29. Tracciamento del punto di temperatura più alta sullo schermo di osservazione
- 30. Osservando il punto centrale dell'immagine
- 31. Tracciamento del punto di temperatura più bassa sullo schermo di osservazione

32.Data e ora

33.Quantità di elettricità

34.Barra di colori pseudo

35.Distanza di misurazione della temperatura

36.Emissività

## Illustrazione del pulsante

<b>Pulsante</b>	<b>Stato attuale del dispositivo</b>	<b>Pressione breve</b>	<b>Premere a lungo</b>
Pulsante di accensione	Spegnimento	/	Accendere
	Interfaccia principale	Schermo di sospensione/riattivazione	Spegnimento
	Interfaccia del menu	Torna indietro	Spegnimento forzato per 10 secondi
Pulsante OK	Interfaccia principale	Entra nel menu	Accendi/spegni la luce di riempimento
	MENU	OK	Elimina file foto/video
Pagina SU	Interfaccia principale	Cambia il colore pseudo	Calibrazione dell'otturatore
	MENU	Verso l'alto	Continuo verso l'alto
Pagina giù	interfaccia principale	Cambia modalità immagine	Rapporto di fusione dell'interruttore

	MENU	verso il basso	Discesa continua
Tasto di attivazione	Interfaccia principale	Scattare foto	Registrazione delle immagini
	MENU	/	/

## Menu

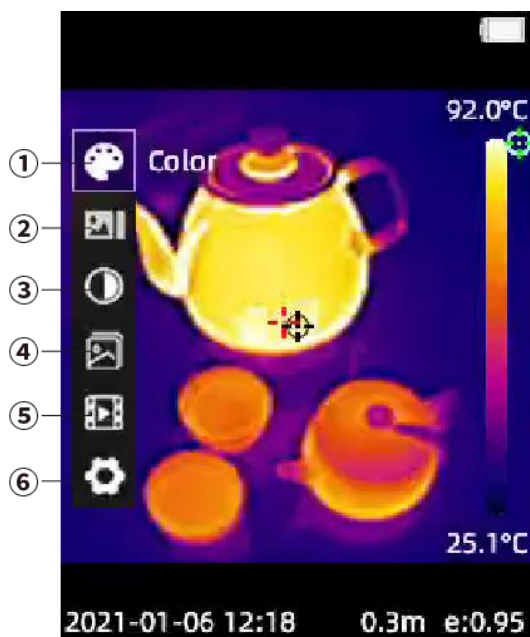

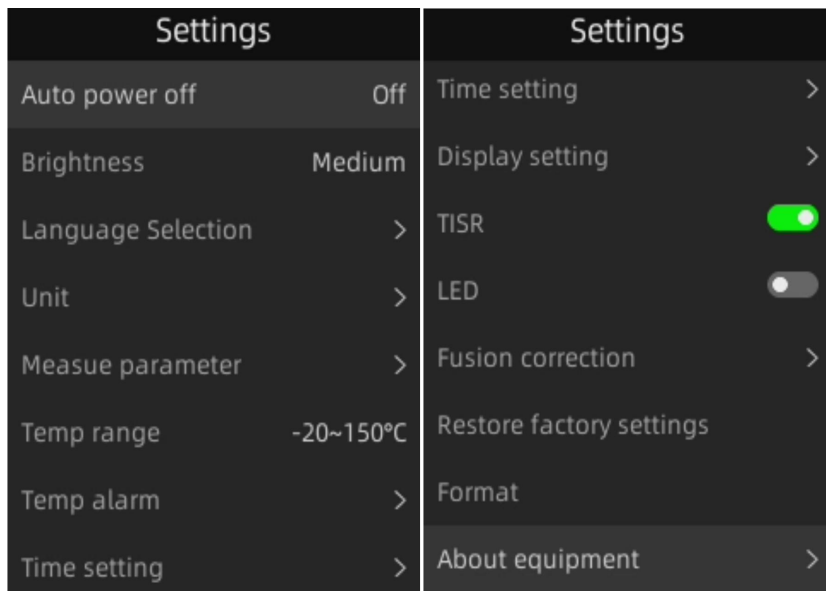

Articolo#	Funzioni	Descrizione
1	tavolozza dei colori	Passando tra i colori pseudo, è possibile passare tra "bianco caldo/ nero caldo/ arcobaleno/ Ferro/rovente/ fusione".
2	Immagine	Passare alla modalità "termografia/fusione/immagine nell'immagine/luce visibile".
3	Parametro immagine	Passare dalla modalità "Avanzata/Standard/Soft".
4	Foto	Visualizza ed elimina i file delle foto.
5	Video	Riproduci ed elimina file video.
6	Collocaamento	<b>Spegnimento automatico</b> : impostare 'Off/5 minuti/10 minuti/20 minuti/30 minuti'.

		<p><b>Luminosità</b> : è possibile impostare "luce bassa/luce media/luce alta".</p>
		<p><b>Selezione lingua:</b> seleziona “Cinese semplificato, Cinese tradizionale, Inglese, Russo, Giapponese, Tedesco, Francese, Italiano, Coreano, Polacco”</p>
		<p><b>Unità</b> : passa tra Celsius (°C)/Fahrenheit (°F)/Kelvin (K).</p>
		<p><b>Parametro di misura :</b></p> <p>10) <b>Atmos.Temp.:</b> può essere impostata nell'intervallo da -10 °C a 50 °C.</p> <p>11) <b>Distanza</b> : può essere impostata entro un intervallo di 0,3~3 m.</p> <p>12) <b>Emissività</b> : può essere impostata su un intervallo compreso tra 0,01 e 1; riferimento per i valori di emissività: "Tabella di riflessione comune".</p>
		<p><b>Intervallo di temperatura</b> : consente di passare da "intervallo basso (-20 °C~150 °C) a intervallo alto (100 °C~550 °C)".</p>
		<p><b>Allarme temperatura :</b></p> <p>10) <b>Allarme alta temperatura</b> : attiva/disattiva, imposta l'intervallo su -20 °C~550 °C.</p> <p>11) <b>Allarme bassa temperatura</b> : attiva/disattiva, imposta l'intervallo su -20 °C~550 °C.</p> <p>12) <b>Allarme foto automatica</b> : attiva/disattiva la fotografia automatica.</p> <p>g. <b>Intervallo di acquisizione</b> : imposta l'intervallo da 5 a 30 secondi.</p> <p>h. <b>Cattura Num</b> : imposta l'intervallo da 1 a 50.</p>
		<p><b>Impostazioni ora</b> : imposta la data, l'ora e il formato dell'ora.</p>

	<p><b>Impostazione display</b> : attiva/disattiva la visualizzazione del valore "più alto/ temperatura più bassa/ punto centrale/ emissività / "misurazione della temperatura distanza/data/barra colore fittizia".</p>
	<p><b>TISR</b>: Accendi/spegni.</p>
	<p><b>LED</b> : Accensione/spegnimento.</p>
	<p><b>Correzione fusione</b> : regola la sovrapposizione delle immagini fuse.</p>
	<p><b>Ripristina impostazioni di fabbrica</b> : ripristina le impostazioni predefinite.</p>
	<p><b>Formato</b> : formatta il disco del dispositivo.</p>
	<p><b>Informazioni sull'attrezzatura</b> : Visualizza 'modello/ versione del firmware/ versione dell'applicazione/ Capacità SN/disco</p>

## Emissività comune

Materiale	Emissività
Bagnato e polveroso	0,95
Bicchiere	0,94
Mattoni rossi	0,95
Pelle	0,98
superficie dell'acqua	0,95
Libro bianco	0,93
panno nero	0,98
Legna	0,87

**Produttore:** Shanghaimuxinmuyeyouxiangongsi

**Indirizzo:** Shuangchenglu 803nong11hao1602A-1609shi, baoshanqu, shanghai  
200000 CN.

**Importato in AUS:** SIHAO PTY LTD. 1 ROKEVA STREETEASTWOOD NSW  
2122 Australia

**Importato negli USA:** Sanven Technology Ltd. Suite 250, 9166 Anaheim Place,  
Rancho Cucamonga, CA 91730

<b>UK</b>	<b>REP</b>
-----------	------------

YH CONSULTING LIMITED. C/O YH Consulting  
Limited Office 147, Centurion House, London  
Road, Staines-upon-Thames, Surrey, TW18 4AX

<b>EC</b>	<b>REP</b>
-----------	------------

E-CrossStu GmbH  
Mainzer Landstr.69,  
60329 Frankfurt am Main.



# **VEVOR**

**Affordable. Reliable. Home Improvement.**

**CÁMARA TERMOGRÁFICA PORTÁTIL**

**MODELO: YXI96 PRO**

# VEVOR

Affordable. Reliable. Home Improvement.

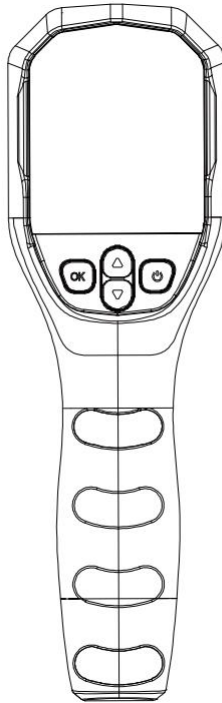

## HANDHELD THERMAL IMAGER



Estas son las instrucciones originales; lea atentamente todas las instrucciones del manual antes de utilizarlo. VEVOR se reserva el derecho de interpretar su manual de usuario. La apariencia del producto dependerá del producto que haya recibido. Le rogamos que nos disculpe si no le informamos de nuevo si hay actualizaciones tecnológicas o de software en nuestro producto.



Advertencia: Para reducir el riesgo de lesiones, el usuario debe leer atentamente el manual de instrucciones.

	<p><b>ELIMINACIÓN CORRECTA</b></p> <p>Este producto está sujeto a la Directiva europea 2012/19/UE. El símbolo de un contenedor de basura tachado indica que el producto requiere recogida selectiva en la Unión Europea. Esto aplica al producto y a todos los accesorios marcados con este símbolo. Los productos marcados con este símbolo no pueden desecharse con la basura doméstica normal, sino que deben llevarse a un punto limpio para el reciclaje de aparatos eléctricos y electrónicos.</p>
	<p>Información de la FCC:</p> <p><b>PRECAUCIÓN:</b> ¡Los cambios o modificaciones no aprobados expresamente por la parte responsable del cumplimiento podrían anular la autoridad del usuario para operar el equipo!</p> <p>Este dispositivo cumple con la Parte 15 de las Normas de la FCC. Su funcionamiento está sujeto a las dos condiciones siguientes:</p> <ol style="list-style-type: none"> <li>1) Este producto puede causar interferencias dañinas.</li> <li>2) Este producto debe aceptar cualquier interferencia recibida, incluida aquella que pueda provocar un funcionamiento no deseado.</li> </ol> <p><b>ADVERTENCIA:</b> Los cambios o modificaciones a este producto no aprobados expresamente por la parte responsable del cumplimiento podrían anular la autoridad del usuario para operar el producto.</p> <p><b>Nota:</b> Este producto ha sido probado y se ha comprobado que cumple con los límites para un dispositivo digital de Clase B según la Parte 15 de las Normas de la FCC. Estos límites están diseñados para brindar protección razonable contra interferencias dañinas en una instalación residencial.</p> <p>Este producto genera, utiliza y puede radiar energía de radiofrecuencia. Si no se instala y utiliza según las instrucciones, puede causar interferencias perjudiciales en las comunicaciones por radio. Sin embargo, no se garantiza que no se produzcan interferencias en una instalación específica. Si este producto causa interferencias perjudiciales en la recepción de radio o televisión, lo cual puede determinarse encendiéndolo y apagándolo, se</p>

<p>recomienda al usuario que intente corregir la interferencia mediante una o más de las siguientes medidas.</p> <ul style="list-style-type: none"><li>· Reorientar o reubicar la antena receptora.</li><li>· Aumentar la distancia entre el producto y el receptor.</li><li>· Conecte el producto a una toma de corriente de un circuito diferente a aquel al que está conectado el receptor.</li><li>· Consulte al distribuidor o a un técnico de radio/TV experimentado para obtener ayuda.</li></ul>
--

## **INSTRUCCIONES DE SEGURIDAD**

### **ADVERTENCIA :**

Lea este material antes de usar este producto. De lo contrario, podría sufrir lesiones graves.

### **Instrucciones de seguridad**

Para protegerse y proteger a otras personas de lesiones o para proteger su dispositivo de daños, lea toda la información a continuación antes de usar su dispositivo.

#### **Notas**

33. No dirija el equipo a fuentes de radiación térmica de muy alta intensidad, como el sol, láseres, soldadores por puntos, etc., que pueden provocar daños en el equipo.

34. No utilice ni almacene el instrumento en un entorno que exceda la temperatura de funcionamiento o la temperatura de almacenamiento permitidas del equipo, ya que puede provocar daños al equipo.

35. No golpee, arroje ni vibre los instrumentos y accesorios para evitar daños.

36. No toque el dispositivo ni el puerto USB con las manos mojadas para evitar daños.

37. No utilice líquidos disueltos o similares en equipos y cables, ya que esto puede causar daños al equipo.

38. Siga las siguientes instrucciones al limpiar el dispositivo:

- i. Superficie no óptica: el usuario puede utilizar un paño limpio y suave para limpiarla.
  - j. Superficie óptica: Al utilizar la cámara térmica, evite manchar la superficie óptica de la lente, especialmente tocarla con las manos, ya que el sudor deja marcas en el cristal y puede corroer el recubrimiento óptico. Si la superficie de la lente se contamina, límpiela cuidadosamente con papel de limpieza profesional para lentes.
39. Al utilizar el equipo, intente mantenerlo estable y evite sacudidas violentas.
40. Este producto emitirá un ligero sonido de "clic" cuando esté funcionando, que es el sonido de "actualización del obturador" de la lente, lo cual es un fenómeno normal en el funcionamiento del equipo.

## Advertencias

21. Si nota que el producto tiene humo, chispas u olor a quemado durante el uso, deje de usarlo inmediatamente; para garantizar la seguridad personal, apague el dispositivo.
22. No cargue el dispositivo con las manos mojadas; cargarlo con las manos mojadas supone un riesgo de descarga eléctrica.
23. Cuando no esté cargando, desconecte el adaptador de la toma de corriente; después de que el adaptador esté encendido durante mucho tiempo, es posible que se sobrecaliente, se deforme e incluso se incendie.
24. Si el adaptador o el cable USB están dañados, deje de usarlos inmediatamente. Un adaptador o cable USB dañado podría provocar un incendio por sobrecalentamiento o cortocircuito.
25. Si el dispositivo no se utiliza durante un tiempo prolongado, guárdelo en un ambiente fresco y seco y cárguelo periódicamente; de lo contrario, se agotará la energía y se acortará la vida útil de la batería.
- No desmonte el equipo, ya que puede causar daños al equipo y perder los derechos de garantía; si hay alguna falla, comuníquese con la empresa para obtener mantenimiento profesional.**

## product specifications

Modelo	YXI96 Pro
Tipo de detector	VOX
Resolución IR	96*96
longitud de onda IR	8~14 $\mu\text{m}$
Espaciado de píxeles	12 $\mu\text{m}$
Espaciado de píxeles	1,35 mm
Campo de visión (IFOV)	8,89 mrad
Velocidad de fotogramas de la imagen	25 Hz
NETD	$\leq 60 \text{ mK}$ (a 25 °C,F#1.0)
ángulo de campo	50°× 50°
Rango de temperatura medido	-20°C~550°C
Precisión de temperatura	$\pm 2^\circ\text{C}$ o $\pm 2\%$ de la lectura, lo que sea mayor
Escala mínima	0,1°C
Modo de medición de temperatura	Medición de temperatura industrial

Unidad de temperatura	°C/°F/K
Visualización de medición de temperatura	Punto central/Temperatura máxima/Temperatura mínima
Modo de imagen	IR/Visible/Fusión/PIP
Cámara de luz visible	200 万
CONDUJO	apoyado
Formato de imagen/vídeo	JPEG/MP4
Análisis de temperatura	Herramienta de análisis de PC
TISR	Soporte, Resolución: 240*240
Foto/Video	Apoyo
Idioma	Admite 10 idiomas
Memoria de almacenamiento	Tarjeta SD externa
Puerto de datos	Tipo C
Batería	3200 mAh (no extraíble)
Tiempo de carga	≤4 horas
Potencia del dispositivo	≤1,4 W
Duración del uso	≥7 h
Temperatura de trabajo	-10~50°C
Humedad de trabajo	10%~90% de humedad relativa
Temperatura de almacenamiento	-20~60°C
Clasificación IP	IP54
Nivel de caída	1,5 m

## Estructura del producto

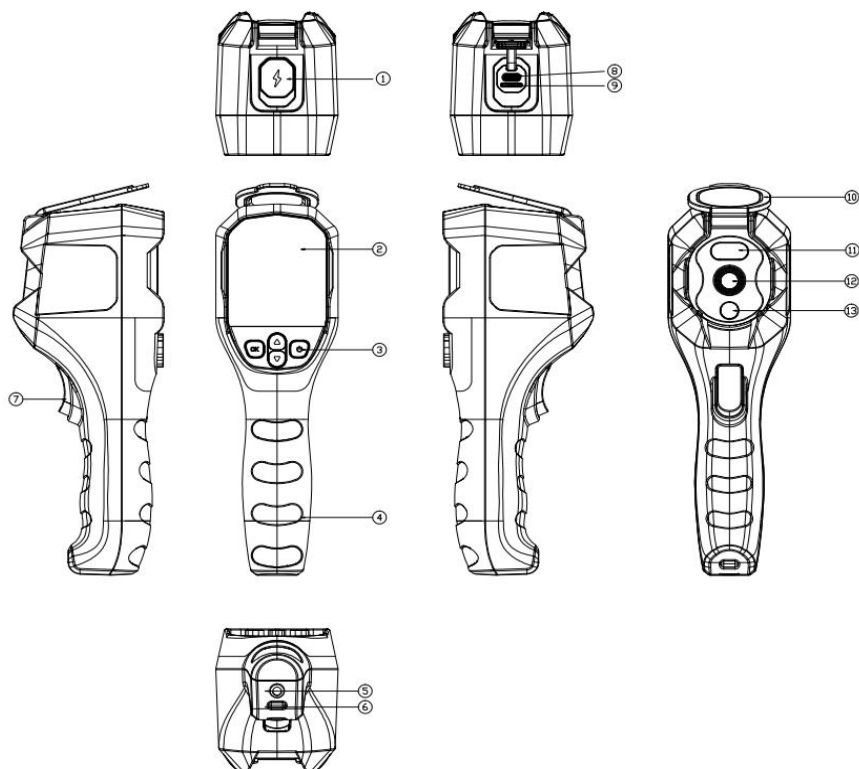

## Introducción de las piezas

- 53. tapón USB
- 54. Pantalla LCD
- 55. Botón
- 56. Área de mano
- 57. Orificios para tornillos de fijación del trípode
- 58. Agujero para colgar
- 59. Botón de disparo
- 60. Tipo C
- 61. tarjeta SD
- 62. Proteger la cubierta

63. CONDUJO

64. Detector de infrarrojos

65. Cámara visible

## Ilustración de la pantalla

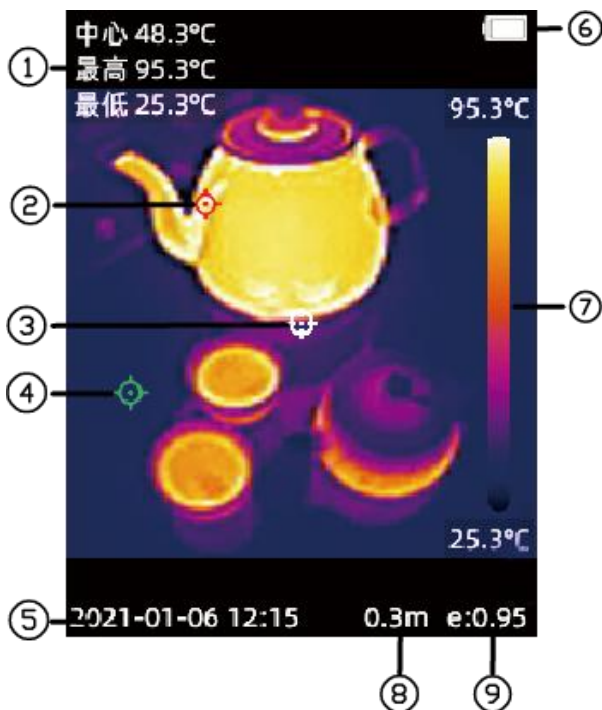

37. Centro/Valor de temperatura más alto/mínimo

38. Seguimiento del punto de temperatura más alto en la pantalla de observación

39. Observando el punto central de la imagen

40. Seguimiento del punto de temperatura más bajo en la pantalla de observación

41. Fecha y hora

42. Cantidad de electricidad

43.Barra de color pseudo

44.Distancia de medición de temperatura

45.Emisividad

## Ilustración de botón

<b>Botón</b>	<b>Estado actual del dispositivo</b>	<b>Pulsación corta</b>	<b>Pulsación larga</b>
Botón de encendido	Apagado	/	Encender
	Interfaz principal	Pantalla de sueño/activación	Apagado
	Interfaz de menú	Volver	Apagado forzado durante 10 segundos
Botón OK	Interfaz principal	Entrar al menú	Encender/apagar la luz de relleno
	MENÚ	DE ACUERDO	Eliminar archivos de fotos y vídeos
Página arriba	Interfaz principal	Cambiar pseudo color	Calibración del obturador
	MENÚ	Hacia arriba	Continuo ascendente
Página abajo	interfaz principal	Cambiar el modo de imagen	Relación de fusión de interruptores
	MENÚ	hacia abajo	Continua descendente
Tecla de activación	Interfaz principal	Tomar fotografías	Grabación de imágenes
	MENÚ	/	/

## Menú

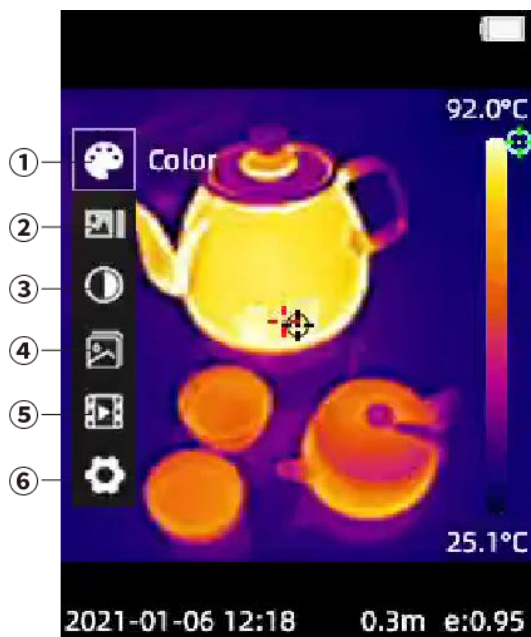

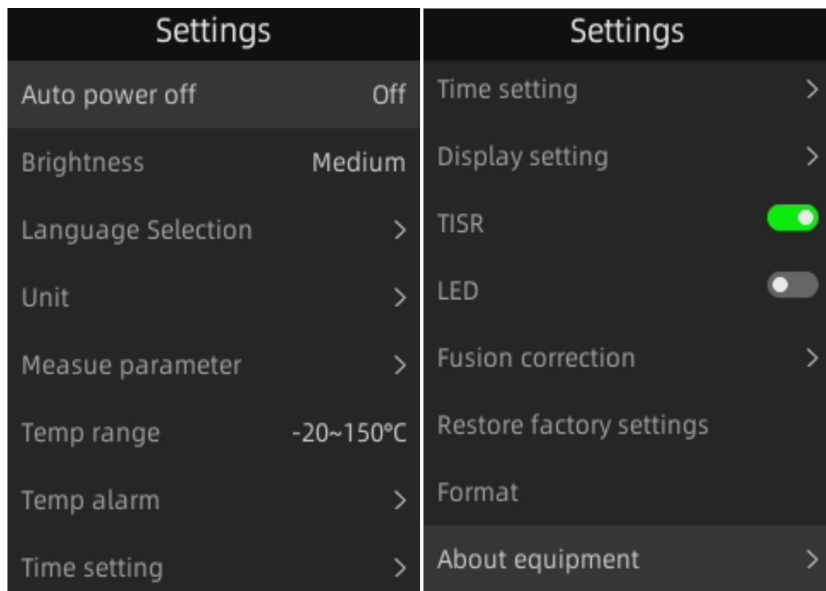

Artículo#	Funciones	Descripción
1	Paleta de colores	Al cambiar entre pseudo colores, puede cambiar entre "blanco caliente/ negro caliente/ arcoíris/ Hierro/al rojo vivo/ fusión".
2	Imagen	Cambie el modo de imagen al modo "imagen térmica/fusión/imagen en imagen/luz visible".
3	Parámetro de imagen	Cambiar entre el modo "Mejorado/Estándar/Suave".
4	Foto	Ver y eliminar archivos de fotos.
5	Video	Reproducir y eliminar archivos de vídeo.
6	Configuración	<b>Apagado automático</b> : configure 'Apagado/5 minutos/10 minutos/20 minutos/30 minutos'.

		<p><b>Brillo</b> : puedes configurarlo en "luz baja/luz media/luz alta".</p>
		<p><b>Selección de idioma:</b> seleccione “Chino simplificado, Chino tradicional, Inglés, Ruso, Japonés, Alemán, Francés, Italiano, Coreano, Polaco”</p>
		<p><b>Unidad</b> : cambia entre Celsius (°C)/Fahrenheit (°F)/Kelvin (K).</p>
		<p><b>Parámetro de medida :</b></p> <p>13) <b>Atmos.Temp.:</b> Se puede configurar dentro del rango de -10 °C a 50 °C.</p> <p>14) <b>Distancia</b> : se puede configurar dentro de un rango de 0,3 a 3 m.</p> <p>15) <b>Emisividad</b> : Se puede configurar dentro del rango de 0,01 a 1; Referencia para valores de emisividad: "Tabla de reflectancia común".</p>
		<p><b>Rango de temperatura</b> : cambia entre "rango bajo (-20 °C~150 °C)/rango alto (100 °C~550 °C)".</p>
		<p><b>Alarma de temperatura :</b></p> <p>13) <b>Alarma de alta temperatura</b> : encender/apagar, establecer rango -20 °C ~ 550 °C.</p> <p>14) <b>Alarma de baja temperatura</b> : encender/apagar, establecer rango -20 °C ~ 550 °C.</p> <p>15) <b>Alarma de fotografía automática</b> : activa o desactiva la fotografía automática.</p> <p>i. <b>Intervalo de captura</b> : establezca el rango de 5 s a 30 s.</p> <p>j. <b>Capturas Num</b> : Establezca el rango de 1 a 50.</p>
		<p><b>Configuración de hora</b> : establece la fecha, la hora y el formato de hora.</p>

	<p><b>Configuración de pantalla</b> : activa o desactiva la visualización de "más alto/ temperatura más baja/ punto central/ emisividad / Distancia de medición de temperatura/fecha/barra de color pseudo".</p>
	<p><b>TISR</b>: Encender/apagar.</p>
	<p><b>LED</b> : Encender/apagar.</p>
	<p><b>Corrección de fusión</b> : ajusta la superposición de las imágenes fusionadas.</p>
	<p><b>Restaurar configuración de fábrica</b> : Restaurar a la configuración predeterminada.</p>
	<p><b>Formato</b> : formatea el disco del dispositivo.</p>
	<p><b>Acerca del equipo</b> : Ver 'modelo/ versión de firmware/ versión de la aplicación/ Capacidad de SN/disco</p>

## Emisividad común

Material	Emisividad
Mojado y polvoriento	0,95
Vaso	0,94
ladrillo rojo	0,95
Piel	0,98
Superficie del agua	0,95
Libro blanco	0,93
Tela negra	0,98
Madera	0.87

**Fabricante:** Shanghaimuxinmuyeyouxiangongsi

**Dirección:** Shuangchenglu 803nong11hao1602A-1609shi, baoshanqu, shanghai 200000 CN.

**Importado a AUS:** SIHAO PTY LTD. 1 ROKEVA STREET, EASTWOOD, NSW 2122, Australia

**Importado a EE. UU.:** Sanven Technology Ltd. Suite 250, 9166 Anaheim Place, Rancho Cucamonga, CA 91730

<b>UK</b>	<b>REP</b>
-----------	------------

YH CONSULTING LIMITED. C/O YH Consulting  
Limited Office 147, Centurion House, London  
Road, Staines-upon-Thames, Surrey, TW18 4AX

<b>EC</b>	<b>REP</b>
-----------	------------

E-CrossStu GmbH  
Mainzer Landstr.69,  
60329 Frankfurt am Main.



# **VEVOR**

**Affordable. Reliable. Home Improvement.**

**PRZENOŚNY TERMOWIZOR**

**MODEL:YXI96 PRO**

# VEVOR

Affordable. Reliable. Home Improvement.

## HANDHELD THERMAL IMAGER

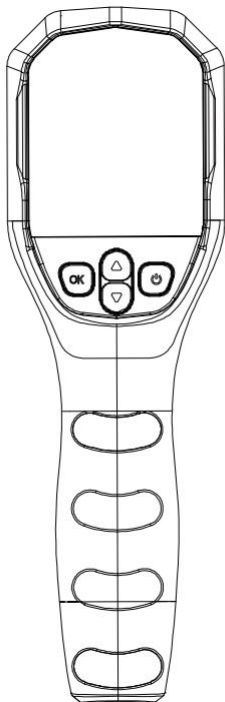

To jest oryginalna instrukcja obsługi. Przed użyciem prosimy o dokładne zapoznanie się z treścią instrukcji. Firma VEVOR zastrzega sobie prawo do jednoznacznej interpretacji niniejszej instrukcji obsługi. Wygląd produktu zależy od stanu, w jakim go otrzymali Państwo. Prosimy o wyrozumiałość, ale nie będziemy Państwa ponownie informować o aktualizacjach technologicznych lub oprogramowania naszego produktu.



**Ostrzeżenie:** Aby zminimalizować ryzyko obrażeń, użytkownik powinien uważnie przeczytać instrukcję obsługi.

## PRAWIDŁOWA UTYLIZACJA



Niniejszy produkt podlega przepisom dyrektywy europejskiej 2012/19/UE. Symbol przekreślonego kosza na śmieci na kółkach oznacza, że produkt wymaga selektywnej zbiórki odpadów w Unii Europejskiej. Dotyczy to produktu i wszystkich akcesoriów oznaczonych tym symbolem. Produktów oznaczonych tym symbolem nie wolno wyrzucać razem z normalnymi odpadami domowymi, lecz należy je oddać do punktu zbiórki urządzeń elektrycznych i elektronicznych przeznaczonych do recyklingu.

Informacje FCC:

UWAGA: Zmiany lub modyfikacje, na które nie wyraziła wyraźnej zgody strona odpowiedzialna za zgodność, mogą spowodować unieważnienie prawa użytkownika do korzystania ze sprzętu! To urządzenie jest zgodne z częścią 15 przepisów FCC. Jego eksploatacja podlega dwóm następującym warunkom:

- 1) Ten produkt może powodować szkodliwe zakłócenia.
- 2) Produkt ten musi być odporny na wszelkie zakłócenia, w tym zakłócenia mogące powodować niepożądane działanie.

OSTRZEŻENIE: Wszelkie zmiany lub modyfikacje tego produktu, które nie zostały wyraźnie zatwierdzone przez stronę odpowiedzialną za zgodność, mogą spowodować unieważnienie prawa użytkownika do korzystania z produktu.

Uwaga: Produkt ten został przetestowany i uznany za zgodny z ograniczeniami dla urządzeń cyfrowych klasy B zgodnie z częścią 15 przepisów FCC. Ograniczenia te mają na celu zapewnienie odpowiedniej ochrony przed szkodliwymi zakłóceniami w instalacjach domowych.

Ten produkt generuje, wykorzystuje i może emitować energię o częstotliwości radiowej i jeśli nie zostanie zainstalowany i używany zgodnie z instrukcją, może powodować szkodliwe zakłócenia w komunikacji radiowej. Nie ma jednak gwarancji, że zakłócenia nie wystąpią w danej instalacji. Jeśli ten produkt powoduje szkodliwe zakłócenia w odbiorze sygnału radiowego lub telewizyjnego, co



można sprawdzić, wyłączając i włączając urządzenie, zaleca się, aby użytkownik spróbował skorygować zakłócenia, stosując jeden lub kilka z poniższych środków.

- Zmiana orientacji lub położenia anteny odbiorczej.
- Zwiększ odległość między produktem i odbiornikiem.
- Podłączyć produkt do gniazdka w innym obwodzie niż ten, do którego podłączony jest odbiornik.
- Aby uzyskać pomoc, skontaktuj się ze sprzedawcą lub doświadczonym technikiem radiowo-telewizyjnym.

## **INSTRUKCJE BEZPIECZEŃSTWA**

### **OSTRZEŻENIE :**

Przeczytaj ten materiał przed użyciem produktu. Nieprzestrzeganie tego zalecenia może spowodować poważne obrażenia.

## **Instrukcja bezpieczeństwa**

Aby chronić siebie i innych przed obrażeniami lub chronić urządzenie przed uszkodzeniem, przed użyciem urządzenia należy przeczytać wszystkie informacje podane poniżej.

### **Notatki**

41. Nie należy kierować urządzenia na źródła promieniowania cieplnego o bardzo dużym natężeniu, takie jak słońce, lasery, spawarki punktowe itp., gdyż może to spowodować uszkodzenie urządzenia.

42. Nie należy używać ani przechowywać urządzenia w środowisku, w którym temperatura przekracza dopuszczalną temperaturę pracy lub przechowywania urządzenia, ponieważ może to spowodować uszkodzenie urządzenia.

43. Aby uniknąć uszkodzeń, nie należy uderzać, rzucać ani wibrować instrumentów i akcesoriów.

44. Aby uniknąć uszkodzenia, nie dotykaj urządzenia ani portu USB mokrymi rękami.

45. Nie należy stosować na sprzęcie i kablach płynów rozpuszczonych lub podobnych, gdyż może to spowodować uszkodzenie sprzętu.

46. Podczas czyszczenia urządzenia należy postępować zgodnie z poniższymi instrukcjami:

k. Powierzchnia nieoptyczna: użytkownik może przetrzeć ją czystą i miękką szmatką.

l. Powierzchnia optyczna: Podczas korzystania z kamery termowizyjnej należy unikać zabrudzenia powierzchni optycznej obiektywu, a zwłaszcza dotykania go dłońmi, ponieważ pot na dłoniach pozostawia ślady na szkle obiektywu i może uszkodzić powłokę optyczną na powierzchni szkła. W przypadku zanieczyszczenia powierzchni soczewki optycznej należy ją ostrożnie przetrzeć profesjonalnym papierem do czyszczenia soczewek.

47. Podczas korzystania ze sprzętu należy zadbać o jego stabilność i unikać gwałtownych wstrząsów.

48. Podczas pracy produktu słychać cichy dźwięk „kliknięcia”. Jest to dźwięk „odświeżania migawki” obiektywu i jest to normalne zjawisko podczas pracy urządzenia.

## Ostrzeżenia

26. Jeśli podczas użytkowania zauważysz, że z produktu wydobywa się dym, iskry lub czuć zapach spalenizny, natychmiast przerwij korzystanie z niego. Aby zapewnić bezpieczeństwo osobiste, wyłącz urządzenie.

27. Nie ładuj urządzenia mokrymi rękami. Ładowanie mokrymi rękami stwarza ryzyko porażenia prądem.

28. Jeśli nie używasz zasilacza, odłącz go od gniazdka elektrycznego.

Długotrwałe używanie zasilacza może skutkować jego przegrzaniem, odkształceniem, a nawet pożarem.

29. Jeśli adapter lub kabel USB jest uszkodzony, należy natychmiast zaprzestać jego używania. Uszkodzony adapter lub kabel USB może spowodować pożar w wyniku przegrzania lub zwarcia.

30. Jeśli urządzenie nie będzie używane przez dłuższy czas, należy przechowywać je w chłodnym i suchym miejscu oraz regularnie ładować. W przeciwnym razie bateria rozładuje się, a czas jej działania ulegnie skróceniu.

Nie należy demontować urządzenia, gdyż może to spowodować jego uszkodzenie i utratę praw gwarancyjnych. W przypadku stwierdzenia usterki należy skontaktować się z firmą, która przeprowadzi profesjonalną konserwację.

### product specifications

Model	YXI96 Pro
Typ detektora	VOX
Rozdzielczość IR	96*96
Długość fali IR	8~14μm
Odstępy między pikselami	12μm
Odstępy między pikselami	1,35 mm
IFOV	8,89 mrad
Częstotliwość klatek obrazu	25 Hz
NETD	≤60 mK(@25 °C,F#1.0)
Kąt pola	50°× 50°
Zakres pomiaru temperatury	-20°C~550°C

Dokładność temperatury	$\pm 2^{\circ}\text{C}$ lub $\pm 2\%$ odczytu, w zależności od tego, która wartość jest większa
Minimalna skala	$0,1^{\circ}\text{C}$
Tryb pomiaru temperatury	Pomiar temperatury przemysłowej
Jednostka temp.	$^{\circ}\text{C}/^{\circ}\text{F}/\text{K}$
Wyświetlacz pomiaru temperatury	Punkt środkowy/Maksymalna temperatura/Minimalna temperatura
Tryb obrazu	IR/Widzialne/Fuzja/PIP
Kamera światła widzialnego	200 万
PROWADZONY	utrzymany
Format obrazu/wideo	JPEG/MP4
Analiza temperatury	Narzędzie do analizy komputerów
TISR	Wsparcie, rozdzielczość: $240 \times 240$
Zdjęcie/wideo	Wsparcie
Język	Obsługuje 10 języków
Pamięć masowa	Zewnętrzna karta SD
Port danych	Typ C
Bateria	3200mAh (niewyjmowany)
Czas ładowania	$\leq 4$ godziny
Moc urządzenia	$\leq 1,4$ W
Czas użytkowania	$\geq 7$ godzin
Temperatura pracy	$-10 \sim 50^{\circ}\text{C}$
Wilgotność w miejscu pracy	10%~90% wilgotności względnej

Temperatura przechowywania	-20~60°C
Stopień ochrony IP	IP54
Poziom zrzutu	1,5 m

## Struktura produktu

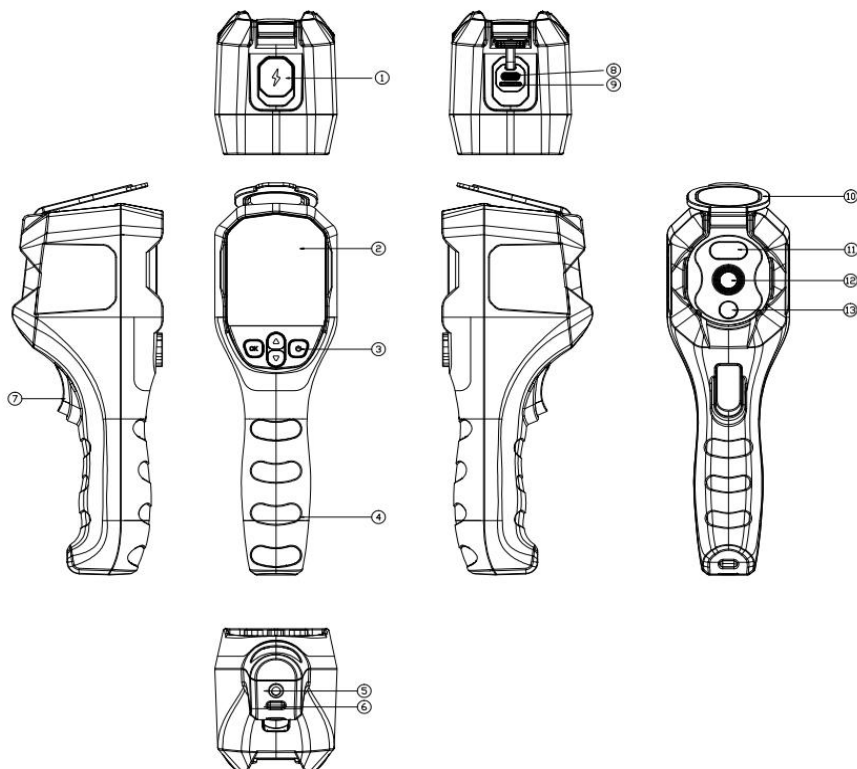

## Wprowadzenie do części

66. Zatyczka USB

67. LCD

68. Przycisk

69. Obszar przenośny

70. Otwory na śruby mocujące statyw

- 71. Otwór do zawieszania
- 72. Przycisk wyzwalacza
- 73. Typ C
- 74. karta SD
- 75. Ochronna osłona
- 76. PROWADZONY
- 77. Detektor podczerwieni
- 78. Kamera widzialna

## Wyświetl ilustrację

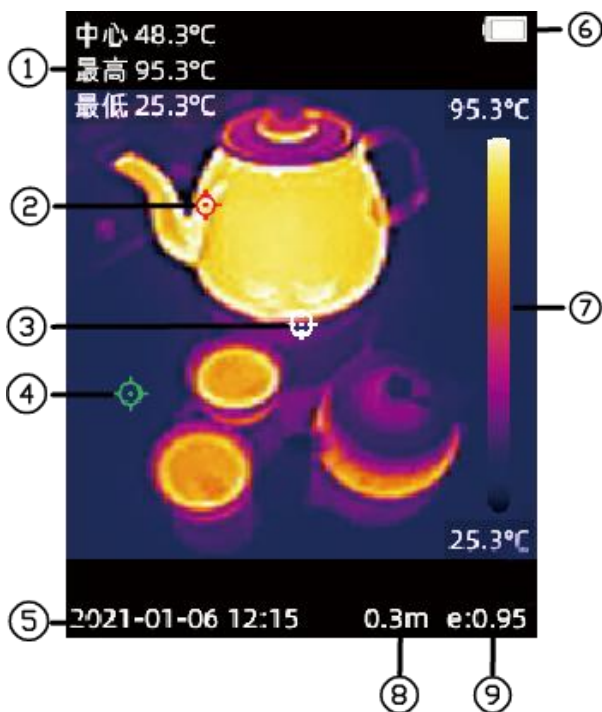

- 46. Wartość temperatury środkowej/najwyższej/minimalnej
- 47. Śledzenie punktu o najwyższej temperaturze na ekranie obserwacyjnym
- 48. Obserwacja centralnego punktu obrazu

49. Śledzenie najniższego punktu temperatury na ekranie obserwacyjnym

50. Data i godzina

51. Ilość energii elektrycznej

52. Pseudo pasek kolorów

53. Odległość pomiaru temperatury

54. Emisyjność

## Ilustracja przycisku

<b>Przycisk</b>	<b>Aktualny stan urządzenia</b>	<b>Krótkie naciśnięcie</b>	<b>Długie naciśnięcie</b>
Przycisk zasilania	Wyłącz zasilanie	/	Włącz zasilanie
	Główny interfejs	Ekran snu/wybudzania	Wyłącz zasilanie
	Interfejs menu	Wracać	10s wymuszone wyłączenie zasilania
Przycisk OK	Główny interfejs	Wejdz do menu	Włącz/wyłącz światło wypełniające
	MENU	OK	Usuń pliki zdjęć/wideo
Strona w górę	Główny interfejs	Zmień pseudo kolor	Kalibracja migawki
	MENU	W górę	Ciągły wzrost
Strona w dół	główny interfejs	Zmień tryb obrazu	Współczynnik fuzji przełącznika
	MENU	zniżkowy	Ciągły spadek
Klawisz spustowy	Główny interfejs	Zrób zdjęcia	Nagrywanie obrazu

	MENU	/	/
--	------	---	---

## Menu

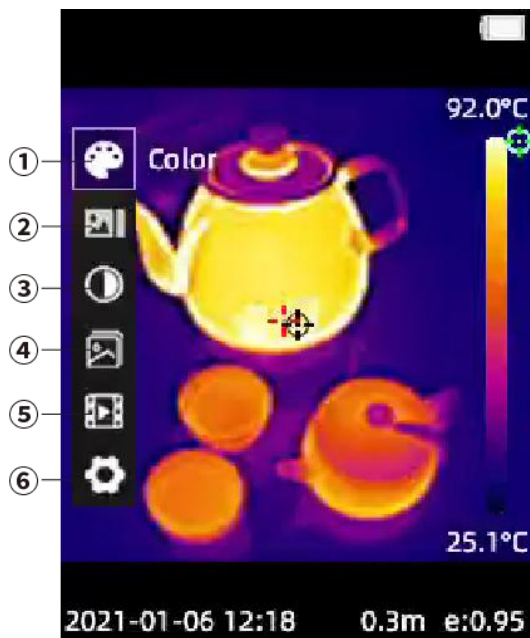

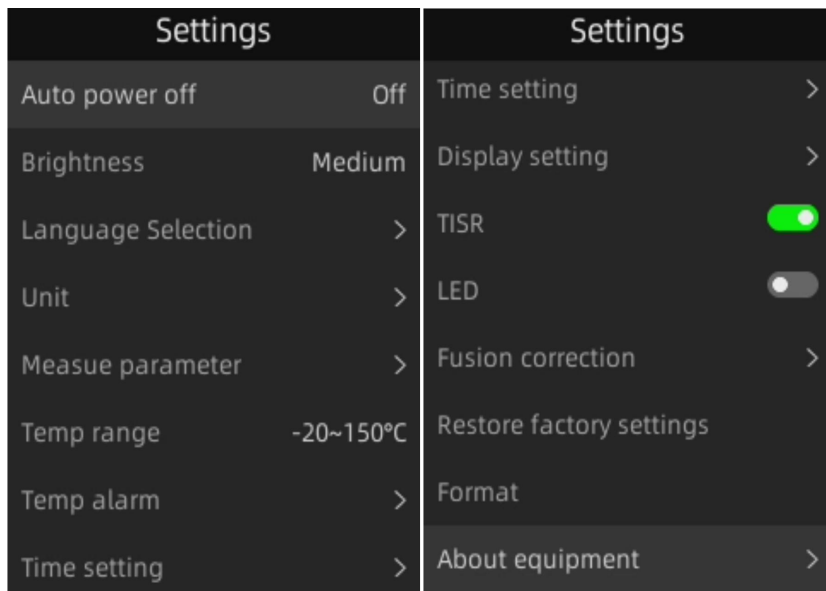

Przedmiot#	Funkcje	Opis
1	Paleta kolorów	Przełączając się między pseudo kolorami, możesz przełączać się między „białym gorącym/ czarny gorący/ tęcza/ Żelazo/rozgrzane do czerwoności/ połączenie”.
2	Obraz	Przełącz tryb obrazu na tryb „obrazowanie termiczne/fuzja/obraz w obrazie/światło widzialne”.
3	Parametr obrazu	Przełączaj się pomiędzy trybami „Rozszerzony/Standardowy/Łagodny”.
4	Zdjęcie	Przeoglądaj i usuwaj pliki zdjęć.
5	Wideo	Odtwarzaj i usuwaj pliki wideo.
6	Ustawienie	<b>Automatyczne wyłączenie</b> : Ustaw „Wył./5 minut/10 minut/20 minut/30 minut”.

		<p><b>Jasność</b> : Można ustawić „słabe światło/średnie światło/duże światło”.</p> <p><b>Wybór języka</b>: przełącz „chiński uproszczony, chiński tradycyjny, angielski, rosyjski, japoński, niemiecki, francuski, włoski, koreański, polski”</p> <p><b>Jednostka</b> : przełączanie między stopniami Celsjusza (°C)/Fahrenheita (°F)/Kelwina (K).</p> <p><b>Parametr mierzony</b> :</p> <p>16) <b>Temperatura atmosferyczna</b> : Można ustawić w zakresie od -10 °C do 50 °C.</p> <p>17) <b>Odległość</b> : Można ustawić w zakresie 0,3~3 m.</p> <p>18) <b>Emisyjność</b> : Można ustawić w zakresie od 0,01 do 1. Informacje o wartościach emisyjności można znaleźć w „Tabeli typowych współczynników odbicia”.</p> <p><b>Zakres temperatur</b> : Przełączanie między „niskim zakresem (-20 °C~150 °C)/wysokim zakresem (100 °C~550 °C)”.</p> <p><b>Alarm temperatury</b> :</p> <p>16) <b>Alarm wysokiej temperatury</b> : włączanie/wyłączanie, zakres ustawień -20 °C~550 °C.</p> <p>17) <b>Alarm niskiej temperatury</b> : włącz/wyłącz, ustaw zakres -20 °C~550 °C.</p> <p>18) <b>Alarm automatycznego fotografowania</b> : włączanie/wyłączanie, automatyczne fotografowanie.</p> <p>k. <b>Interwał przechwytywania</b> : Ustaw zakres od 5 sekund do 30 sekund.</p> <p>l. <b>Przechwytuje numer</b> : Ustaw zakres od 1 do 50.</p>
--	--	--

	<p><b>Ustawienia czasu :</b> Ustaw datę, godzinę i format godziny.</p>
	<p><b>Ustawienia wyświetlania :</b> Włącz/wyłącz wyświetlanie „najwyższej/ najniższa temperatura/ punkt środkowy/ emisyjność / odległość pomiaru temperatury/data/pseudopasek kolorów”.</p>
	<p><b>TISR:</b> Włącz/wyłącz.</p>
	<p><b>LED :</b> Włącz/wyłącz.</p>
	<p><b>Korekcja fuzji :</b> Dostosuj nakładanie się połączonych obrazów.</p>
	<p><b>Przywróć ustawienia fabryczne :</b> Przywróć ustawienia domyślne.</p>
	<p><b>Format :</b> Formatowanie dysku urządzenia.</p>
	<p><b>O sprzęcie :</b> Zobacz 'model/ wersja oprogramowania sprzętowego/ wersja aplikacji/ SN/pojemność dysku</p>

## Wspólna emisyjność

Tworzywo	Emisyjność
Mokro i zakurzone	0,95
Szkło	0,94
Czerwona cegła	0,95
Skóra	0,98
Powierzchnia wody	0,95
Biała księga	0,93

Czarna tkanina	0,98
Drewno	0,87

**Producent:** Shanghaimuxinmuyeyouxiangongsi

**Adres:** Shuangchenglu 803nong11hao1602A-1609shi, baoshanqu, szanghaj  
200000 CN.

**Importowane do Australii:** SIHAO PTY LTD. 1 ROKEVA STREETEASTWOOD  
NSW 2122 Australia

**Importowane do USA:** Sanven Technology Ltd. Suite 250, 9166 Anaheim Place,  
Rancho Cucamonga, CA 91730

<b>UK</b>	<b>REP</b>
-----------	------------

YH CONSULTING LIMITED. C/O YH Consulting  
Limited Office 147, Centurion House, London  
Road, Staines-upon-Thames, Surrey, TW18 4AX

<b>EC</b>	<b>REP</b>
-----------	------------

E-CrossStu GmbH  
Mainzer Landstr.69,  
60329 Frankfurt am Main.



# **VEVOR**

**Affordable. Reliable. Home Improvement.**

**DRAAGBARE WARMTEBEELDCAMERA**

**MODEL: YXI96 PRO**

# VEVOR

Affordable. Reliable. Home Improvement.

## HANDHELD THERMAL IMAGER

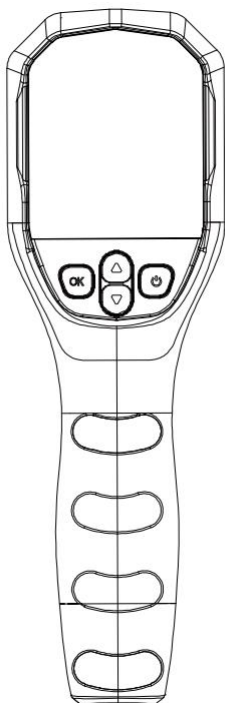

Dit is de originele handleiding. Lees alle instructies zorgvuldig door voordat u het product gebruikt. VEVOR behoudt zich het recht voor om de gebruiksaanwijzing duidelijk te interpreteren. Het uiterlijk van het product is afhankelijk van het product dat u hebt ontvangen. Neemt u het ons niet kwalijk dat we u niet meer op de hoogte stellen van eventuele technologische of software-updates voor ons product.



Waarschuwing: om het risico op letsel te verminderen, dient de gebruiker de gebruiksaanwijzing zorgvuldig te lezen.

## **CORRECTE VERWIJDERING**



Dit product valt onder de bepalingen van de Europese Richtlijn 2012/19/EU. Het symbool met een doorgekruiste vuilnisbak geeft aan dat het product in de Europese Unie gescheiden afvalinzameling vereist. Dit geldt voor het product en alle accessoires die met dit symbool zijn gemarkeerd. Producten die als zodanig zijn gemarkeerd, mogen niet met het normale huisvuil worden weggegooid, maar moeten worden ingeleverd bij een inzamelpunt voor recycling van elektrische en elektronische apparaten.

FCC-informatie:

LET OP: Wijzigingen of aanpassingen die niet uitdrukkelijk zijn goedgekeurd door de partij die verantwoordelijk is voor de naleving, kunnen de bevoegdheid van de gebruiker om het apparaat te bedienen ongeldig maken!

Dit apparaat voldoet aan Deel 15 van de FCC-regels. Gebruik is onderworpen aan de volgende twee voorwaarden:

- 1) Dit product kan schadelijke interferentie veroorzaken.
- 2) Dit product moet alle ontvangen interferentie accepteren, inclusief interferentie die een ongewenste werking kan veroorzaken.

**WAARSCHUWING:** Wijzigingen of aanpassingen aan dit product die niet uitdrukkelijk zijn goedgekeurd door de partij die verantwoordelijk is voor de naleving, kunnen de bevoegdheid van de gebruiker om het product te bedienen ongeldig maken.

Let op: Dit product is getest en voldoet aan de limieten voor een digitaal apparaat van klasse B, conform Deel 15 van de FCC-regels. Deze limieten zijn bedoeld om een redelijke bescherming te bieden tegen schadelijke interferentie in een woonomgeving.

Dit product genereert, gebruikt en kan radiofrequentie-energie uitstralen. Indien niet geïnstalleerd en gebruikt volgens de instructies, kan het schadelijke interferentie veroorzaken in radiocommunicatie.

Er is echter geen garantie dat er in een bepaalde installatie geen interferentie zal optreden. Als dit product schadelijke interferentie veroorzaakt in radio- of televisieontvangst, wat kan worden



<p>vastgesteld door het product uit en weer in te schakelen, wordt de gebruiker aangeraden de interferentie te verhelpen door een of meer van de volgende maatregelen te nemen.</p> <ul style="list-style-type: none"><li>· De ontvangstantenne opnieuw richten of verplaatsen.</li><li>· Vergroot de afstand tussen het product en de ontvanger.</li><li>· Sluit het product aan op een stopcontact van een ander circuit dan dat waarop de ontvanger is aangesloten.</li><li>· Raadpleeg de dealer of een ervaren radio-/tv-technicus voor hulp.</li></ul>
--

## **VEILIGHEIDSINSTRUCTIES**

### **WAARSCHUWING :**

Lees dit materiaal voordat u dit product gebruikt. Het niet naleven hiervan kan ernstig letsel tot gevolg hebben.

### **Veiligheidsinstructie**

Om uzelf en anderen tegen letsel te beschermen en om uw apparaat tegen schade te beschermen, leest u de onderstaande informatie aandachtig door voordat u het apparaat gebruikt.

#### **Notities**

49. Richt de apparatuur niet op bronnen met zeer sterke thermische straling, zoals de zon, lasers, puntlasapparaten, enz. Deze kunnen schade aan de apparatuur veroorzaken.

50. Gebruik of bewaar het instrument niet in een omgeving waarin de toegestane bedrijfstemperatuur of opslagtemperatuur van het apparaat wordt overschreden. Dit kan schade aan het apparaat veroorzaken.

51. Sla, gooi en laat instrumenten en accessoires niet trillen om schade te voorkomen.

52. Raak het apparaat en de USB-poort niet aan met uw natte handen om schade te voorkomen.

53. Gebruik geen opgeloste of vergelijkbare vloeistoffen op de apparatuur en kabels, aangezien dit schade aan de apparatuur kan veroorzaken.

54. Volg de onderstaande instructies wanneer u het apparaat wist:

m. Niet-optisch oppervlak: de gebruiker kan het oppervlak afnemen met een schone, zachte doek.

n. Optisch oppervlak: Vermijd bij gebruik van de warmtecamera vlekken op het optische oppervlak van de lens, vooral als u de lens met uw handen aanraakt. Het zweet op uw handen laat namelijk sporen achter op het lensglas en kan de optische coatinglaag op het glas aantasten. Veeg het oppervlak van de optische lens voorzichtig schoon met professioneel lenspapier.

55. Zorg ervoor dat het apparaat stabiel staat en dat het niet heftig schudt wanneer u het gebruikt.

56. Dit product produceert een zacht klikgeluid tijdens gebruik. Dit is het geluid dat de lens maakt als de sluiters ververst wordt. Dit is een normaal verschijnsel bij de werking van het apparaat.

## Waarschuwingen

31. Als u merkt dat er rook, vonken of een verbrande geur uit het product komt tijdens gebruik, stop dan onmiddellijk met het gebruik. Schakel het apparaat uit om uw eigen veiligheid te garanderen.

32. Laad het apparaat niet op met natte handen. Als u het apparaat oplaadt met natte handen, bestaat het risico op een elektrische schok.

33. Wanneer u de adapter niet oplaadt, dient u deze uit het stopcontact te halen. Als de adapter langere tijd aan staat, kan deze oververhit raken, vervormen of zelfs ontbranden.

34. Als de adapter of USB-kabel beschadigd is, stop dan onmiddellijk met het gebruik ervan. Een beschadigde adapter of USB-kabel kan brand veroorzaken door oververhitting of kortsluiting.

35. Als het apparaat gedurende een langere periode niet wordt gebruikt, bewaar het dan op een koele, droge plaats en laad het regelmatig op. Anders raakt de batterij leeg en wordt de levensduur ervan verkort.

**Demonteer het apparaat niet, dit kan schade aan het apparaat veroorzaken en ervoor zorgen dat de garantie vervalt. Mocht er een defect optreden, neem dan contact op met het bedrijf voor professioneel onderhoud.**

## product specifications

Model	YXI96 Pro
Detector type	VOX
IR-resolutie	96*96
IR-golflengte	8~14µm
Pixelafstand	12 µm
Pixelafstand	1,35 mm
IFOV	8,89mrad
Beeldframesnelheid	25 Hz
NETTO	≤60 mK (@25 °C,F#1.0)
Veldhoek	50° × 50°
Meetbereik temperatuur	-20°C~550°C
Temperatuurnauwkeurigheid	±2°C of ±2% van de meting, afhankelijk van welke het grootst is
Minimale schaal	0,1°C
Temperatuurmeetmodus	Industriële temperatuurmeting

Temp-eenheid	°C/°F/K
Temperatuurmeting weergave	Middelpunt/Maximale temperatuur/Minimale temperatuur
Afbeeldingsmodus	IR/Zichtbaar/Fusie/PIP
Zichtbaar lichtcamera	200€
LED	ondersteund
Afbeelding/Videoformaat	JPEG/MP4
Temp-analyse	PC-analysetool
TISR	Ondersteuning, resolutie: 240*240
Foto/Video	Steun
Taal	Ondersteunt 10 talen
Opslaggeheugen	Externe SD-kaart
Gegevenspoort	Type-C
Batterij	3200 mAh (niet verwijderbaar)
Oplaadtijd	≤4 uur
Vermogen van het apparaat	≤1,4W
Gebruiksduur	≥7 uur
Werktemperatuur	-10~50°C
Werkvochtigheid	10%~90%RV
Opslagtemperatuur	-20~60°C
IP-classificatie	IP54
Niveau laten vallen	1,5m

# Productstructuur

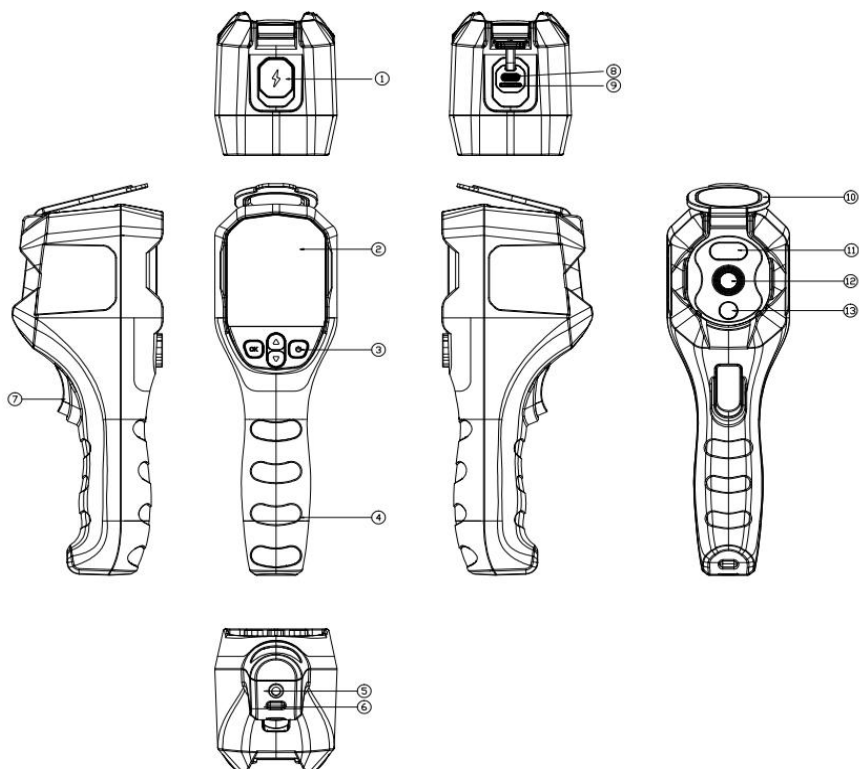

## Onderdelen Inleiding

79. USB-stopper

80. LCD

81. Knop

82. Handheld-gebied

83. Schroefgaten voor bevestiging van het statief

84. Hanggat

85. Triggerknop

86. Type-C

87. SD-kaart

88. Beschermhoes

89. LED

90. IR-detector

91. Zichtbare camera

## Weergave-illustratie

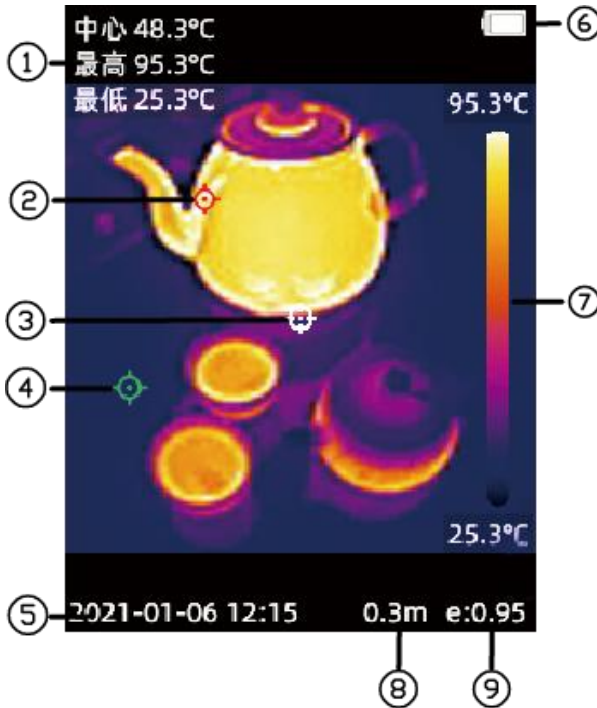

55. Midden-/hoogste/minimale temperatuurwaarde

56. Het hoogste temperatuurpunt op het observatiescherm volgen

57. Het middelpunt van de afbeelding observeren

58. Het laagste temperatuurpunt op het observatiescherm volgen

59. Datum en tijd

60. Hoeveelheid elektriciteit

61. Pseudo-kleurenbalk

62. Temperatuurmeetafstand

## Knopillustratie

Knop	Huidige status van het apparaat	Kort indrukken	Lang indrukken
Aan/uit-knop	Uitschakelen	/	Inschakelen
	Hoofdinterfac e	Slaapscherm/wekk en	Uitschakelen
	Menu-interfa ce	Ga terug	10s gedwongen uitschakeling
OK-knop	Hoofdinterfac e	Menu openen	Het vullicht in-/uitschakelen
	MENU	OK	Foto-/videobestanden verwijderen
Pagina omhoog	Hoofdinterfac e	Pseudokleur wisselen	Sluiterkalibratie
	MENU	Omhoog	Continue opwaartse beweging
Pagina omlaag	hoofdinterfac e	Schakel de afbeeldingmodus	Schakelfusieverhoudi ng
	MENU	naar beneden	Continue neerwaartse beweging
Triggersleut el	Hoofdinterfac e	Maak foto's	Beeldopname
	MENU	/	/

## Menu

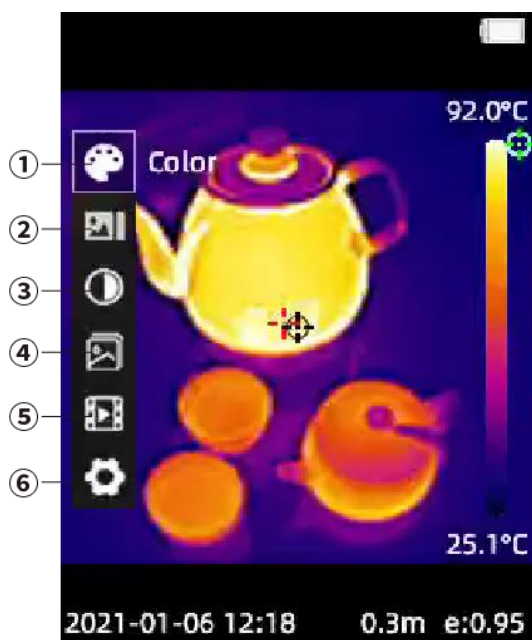

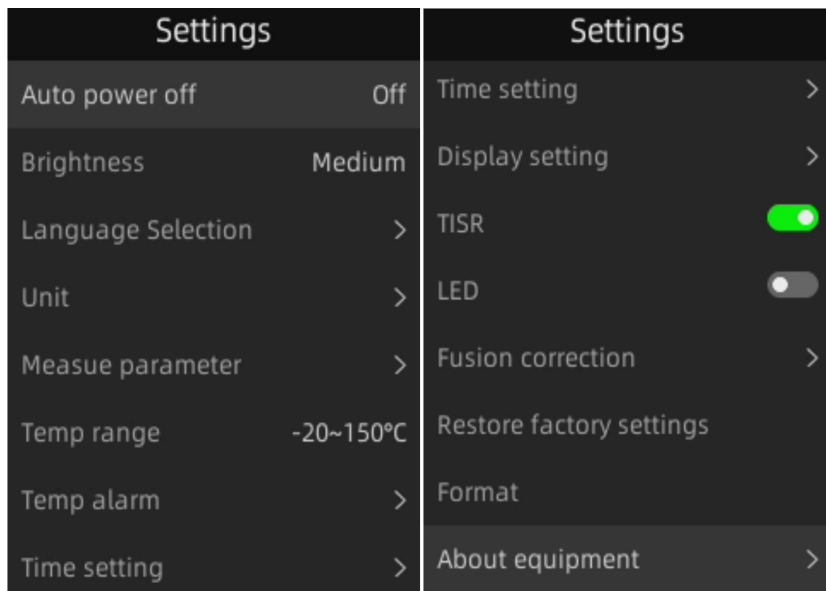

Item#	Funcities	Beschrijving
1	Kleurenpalet	Door te schakelen tussen pseudokleuren kunt u wisselen tussen "witgloeiend/ zwart heet/ regenboog/ IJzer/roodgloeiend/ fusie".
2	Afbeelding	Schakel de afbeeldingsmodus naar de modus 'thermische beeldvorming/fusie/beeld-in-beeld/zichtbaar licht'.
3	Afbeeldingsparameter	Schakelen tussen de modus 'Verbeterd/Standaard/Zacht'.
4	Foto	Fotobestanden bekijken en verwijderen.
5	Video	Videobestanden afspelen en verwijderen.
6	Instelling	<b>Automatisch uitschakelen</b> : Kies 'Uit/5 minuten/10 minuten/20 minuten/30 minuten'.

		<p><b>Helderheid</b> : U kunt de helderheid instellen op 'weinig licht/gemiddeld licht/veel licht'.</p>
		<p><b>Taalselectie</b>: schakel “Vereenvoudigd Chinees, Traditioneel Chinees, Engels, Russisch, Japans, Duits, Frans, Italiaans, Koreaans, Pools”</p>
		<p><b>Eenheid</b> : Schakelen tussen Celsius (°C)/Fahrenheit (°F)/Kelvin (K).</p>
		<p><b>Meetparameter</b> :</p> <p>19) <b>Atmos.Temp</b> .: Kan worden ingesteld binnen het bereik van -10 °C tot 50 °C .</p> <p>20) <b>Afstand</b> : Kan worden ingesteld binnen een bereik van 0,3~3 m.</p> <p>21) <b>Emissiviteit</b> : Kan worden ingesteld binnen het bereik van 0,01 tot 1. Referentie voor emissiviteitswaarden: "Common Reflectance Table".</p>
		<p><b>Temperatuurbereik</b> : schakel tussen "laag bereik (-20 °C~150 °C)/hoog bereik (100 °C~550 °C)".</p>
		<p><b>Temperatuuralarm</b> :</p> <p>19) <b>Alarm hoge temperatuur</b> : Aan/uit, bereik instellen -20 °C~550 °C .</p> <p>20) <b>Alarm lage temperatuur</b> : Aan/uit, bereik instellen -20 °C~550 °C .</p> <p>21) <b>Alarm automatisch fotograferen</b> : Automatische fotografie in-/uitschakelen.</p> <p>m. <b>Vastleginterval</b> : Stel het bereik in van 5 seconden tot 30 seconden.</p> <p>n. <b>Captures Num</b> : Stel het bereik in van 1 tot 50.</p>
		<p><b>Tijdstellingen</b> : Stel de datum, tijd en tijdnootatie in.</p>

	<p><b>Weergave-instelling</b> : Schakel de weergave van "hoogste/ laagste temperatuur/ middelpunt/ emissiviteit / temperatuurmeetafstand/datum/pseudo-kleurenbalk".</p>
	<p><b>TISR</b>: Aan/uit zetten.</p>
	<p><b>LED</b> : Aan/uit.</p>
	<p><b>Fusiecorrectie</b> : pas de overlapping van de samengevoegde afbeeldingen aan.</p>
	<p><b>Fabrieksinstellingen herstellen</b> : Herstel de standaardinstellingen.</p>
	<p><b>Formatteren</b> : Formateer de schijf van het apparaat.</p>
	<p><b>Over apparatuur</b> : Bekijk 'model/ firmwareversie/ applicatieversie/ SN/schijfcapaciteit</p>

## Gemeenschappelijke emissiviteit

Materiaal	Emissiviteit
Nat stoffig	0,95
Glas	0,94
Rode baksteen	0,95
Huid	0,98
Wateroppervlak	0,95
Witboek	0,93
Zwarte stof	0,98
Hout	0,87

**Fabrikant:** Shanghaimuxinmuyeyouxiangongsi

**Adres:** Shuangchenglu 803nong11hao1602A-1609shi, baoshanqu, shanghai  
200000 CN.

**Geïmporteerd naar AUS:** SIHAO PTY LTD. 1 ROKEVA STREETEASTWOOD  
NSW 2122 Australië

**Geïmporteerd naar de VS:** Sanven Technology Ltd. Suite 250, 9166 Anaheim  
Place, Rancho Cucamonga, CA 91730

<b>UK</b>	<b>REP</b>
-----------	------------

YH CONSULTING LIMITED. C/O YH Consulting  
Limited Office 147, Centurion House, London  
Road, Staines-upon-Thames, Surrey, TW18 4AX

<b>EC</b>	<b>REP</b>
-----------	------------

E-CrossStu GmbH  
Mainzer Landstr.69,  
60329 Frankfurt am Main.



# **VEVOR**

**Affordable. Reliable. Home Improvement.**

**HANDHÅLLEN VÄRMEKAMERA**

**MODELL: YXI96 PRO**

# VEVOR

Affordable. Reliable. Home Improvement.

## HANDHELD THERMAL IMAGER

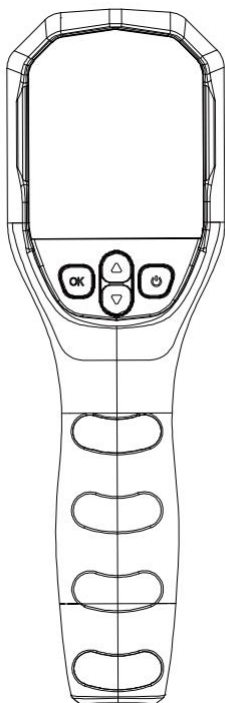

Detta är originalinstruktionerna, vänligen läs alla instruktioner noggrant innan du använder produkten. VEVOR förbehåller sig en tydlig tolkning av vår användarmanual. Produktens utseende ska vara beroende av den produkt du mottagit. Vi ber om ursäkt för att vi inte kommer att informera dig igen om det finns några teknik- eller programuppdateringar för vår produkt.



Varning – För att minska risken för skador måste användaren läsa instruktionsmanualen noggrant.



## KORREKT AVFALLSHANTERING

Denna produkt omfattas av bestämmelserna i EU-direktiv 2012/19/EU. Symbolen som visar en överstruken soptunna indikerar att produkten kräver separat sophämtning inom Europeiska unionen. Detta gäller produkten och alla tillbehör som är märkta med denna symbol. Produkter som är märkta som sådana får inte kasseras med vanligt hushållsavfall, utan måste lämnas till en samlingsplats för återvinning av elektriska och elektroniska apparater.

### FCC-information:

**WARNING:** Ändringar eller modifieringar som inte uttryckligen godkänts av den part som ansvarar för efterlevnaden kan upphäva användarens rätt att använda utrustningen!

Denna enhet uppfyller del 15 i FCC-reglerna. Användning är underkastad följande två villkor:

- 1) Denna produkt kan orsaka skadliga störningar.
- 2) Denna produkt måste acceptera alla mottagna störningar, inklusive störningar som kan orsaka oönskad drift.

**WARNING:** Ändringar eller modifieringar av denna produkt som inte uttryckligen godkänts av den part som ansvarar för efterlevnaden kan ogiltigförklara användarens rätt att använda produkten.



Obs! Denna produkt har testats och befunnits uppfylla gränserna för en digital enhet av klass B i enlighet med del 15 i FCC-reglerna. Dessa gränser är utformade för att ge rimligt skydd mot skadlig störning i en bostadsinstallation.

Denna produkt genererar, använder och kan utstråla radiofrekvensenergi, och om den inte installeras och används i enlighet med instruktionerna kan den orsaka skadliga störningar på radiokommunikation. Det finns dock ingen garanti för att störningar inte kommer att uppstå i en viss installation. Om denna produkt orsakar skadliga störningar på radio- eller tv-mottagning, vilket kan fastställas genom att stänga av och slå på produkten, uppmanas användaren att försöka korrigera störningen med en eller flera av

följande åtgärder.

- Rikta om eller flytta mottagarantennen.
- Öka avståndet mellan produkten och mottagaren.
- Anslut produkten till ett uttag på en annan krets än den som mottagaren är ansluten till.
- Kontakta återförsäljaren eller en erfaren radio-/TV-tekniker för hjälp.

## SÄKERHETSINSTRUKTIONER

### **VARNING :**

Läs detta material innan du använder produkten. Underlåtenhet att göra det kan leda till allvarliga skador.

## Säkerhetsinstruktioner

För att skydda dig själv och andra från skador eller för att skydda din enhet från skador, läs all information nedan innan du använder din enhet.

### **Anteckningar**

57. Rikta inte utrustningen mot värmestrålningskällor med mycket hög intensitet, såsom solen, lasrar, punktsvetsar etc., eftersom det kan orsaka skador på utrustningen.

58. Använd eller förvara inte instrumentet i en miljö som överskrider utrustningens tillåtna driftstemperatur eller förvaringstemperatur, vilket kan orsaka skador på utrustningen.

59. Instrument och tillbehör får inte slås, kastas eller vibreras. Detta för att undvika skador.

60. Rör inte enheten eller USB-porten med våta händer för att undvika skador.

61. Använd inte upplösta eller liknande vätskor på utrustning och kablar, eftersom det kan orsaka skador på utrustningen.

62. Följ instruktionerna nedan när du torkar av enheten:

o. Icke-optisk yta: användaren kan använda en ren och mjuk trasa för att torka av den.

p. Optisk yta: När du använder värmekameran, undvik att fläcka linsens optiska yta, särskilt inte om du rör vid linsen med händerna, eftersom svett på händerna

kommer att lämna spår på linsglaset och kan korrodera det optiska beläggningsskiktet på glasytan. Om den optiska linsens yta är förorenad, torka försiktigt av den med professionellt linspapper.

63. När du använder utrustningen, försök att hålla den stabil och undvika våldsamma skakningar.

64. Denna produkt avger ett svagt "klick"-ljud när den används, vilket är objektivetts "slutaruppdateringsljud", vilket är ett normalt fenomen vid användning av utrustningen.

## Varningar

36. Om du upptäcker att produkten avger rök, gnistor eller luktar bränt under användning, sluta använda den omedelbart. Stäng av enheten för att garantera din personliga säkerhet.

37. Ladda inte enheten med våta händer; laddning med våta händer utgör en risk för elektrisk stöt.

38. När den inte laddar, dra ur adaptern ur eluttaget. Om adaptern har varit påslagen under en längre tid kan den överhettas, deformeras och till och med orsaka brand.

39. Om adaptern eller USB-kabeln är skadad, sluta använda den omedelbart. En skadad adapter eller USB-kabel kan orsaka brand på grund av överhettning eller kortslutning.

40. Om enheten inte används under en längre tid, förvara den på en sval och torr plats och ladda den regelbundet, annars kommer strömmen att ta slut och batteriets livslängd förkortas.

**Demontera inte utrustningen, det kan orsaka skador på utrustningen och förlora garantin. Om det uppstår ett fel, vänligen kontakta företaget för professionell underhåll.**

## product specifications

Modell	YXI96 Pro
Detektortyp	VOX
IR-upplösning	96*96
IR-våglängd	8~14 $\mu\text{m}$
Pixelavstånd	12 $\mu\text{m}$
Pixelavstånd	1,35 mm
IFOV	8,89 mrad
Bildfrekvens	25Hz
NETD	$\leq 60$ mK (vid 25 °C, F#1.0)
Fältvinkel	50° × 50°
Temperaturmätningssområde	-20°C~550°C
Temperaturnoggrannhet	$\pm 2$ °C eller $\pm 2$ % av avläsningen, beroende på vilket som är störst
Minsta skala	0,1 °C
Temperaturmätningssläge	Industriell temperaturmätning
Temp-enhet	°C/°F/K
Temperaturmätningssdisplay	Mittpunkt/Maxtemperatur/Minimumtemperatur

Bildläge	IR/Synlig/Fusion/PIP
Kamera för synligt ljus	200 万
LED-lampa	stöds
Bild-/videoformat	JPEG/MP4
Tempanalys	PC-analysverktyg
TISR	Stöd, Upplösning: 240*240
Foto/Video	Stöd
Språk	Stöder 10 språk
Lagringsminne	Externt SD-kort
Dataport	Typ-C
Batteri	3200mAh (ej avtagbar)
Laddningstid	≤4 timmar
Enhetens strömförsörjning	≤1,4W
Användningstid	≥7 timmar
Arbetstemperatur	-10~50°C
Arbetsfuktighet	10%~90% RF
Förvaringstemperatur	-20~60°C
IP-klassning	IP54
Fallnivå	1,5 m

## Produktstruktur

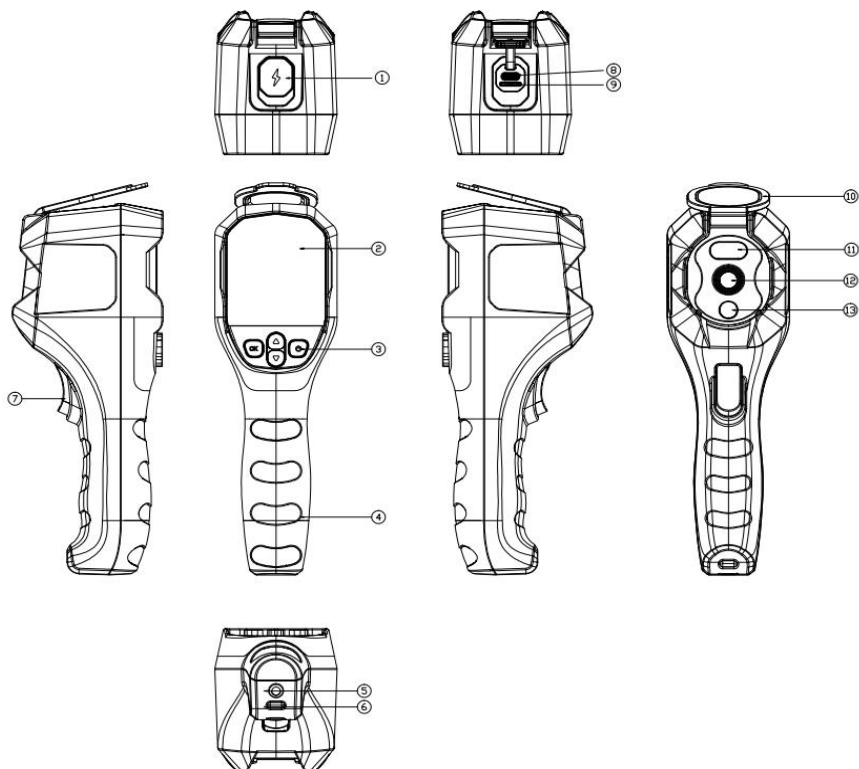

## Introduktion av delar

- 92. USB-propp
- 93. LCD-skärm
- 94. Knapp
- 95. Handhållet område
- 96. Skruvhål för stativfäste
- 97. Hål för upphängning
- 98. Avtryckarknapp
- 99. Typ-C
- 100. SD-kort
- 101. Skydda skyddet
- 102. LED-lampa
- 103. IR-detektor

## Bildskärmsillustration

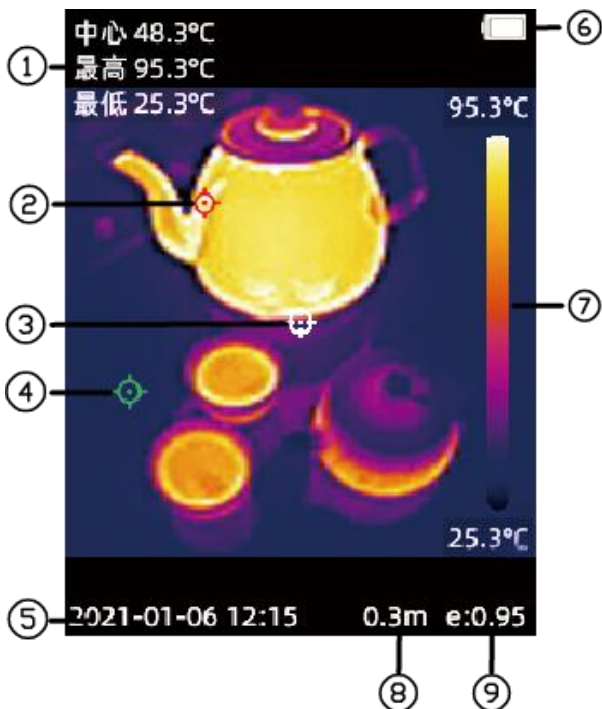

64. Mitt-/högsta/lägsta temperaturvärde

65. Spåra den högsta temperaturpunkten på observationsskärmen

66. Observera bildens mittpunkt

67. Spåra den lägsta temperaturpunkten på observationsskärmen

68. Datum och tid

69. Mängd elektricitet

70. Pseudofärgstång

71. Temperaturmätningssavstånd

72. Emissivitet

## Knappillustration

Knapp	Enhetens nuvarande status	Kort tryckning	Långt tryck
Strömbrytare	Stäng av	/	Slå på
	Huvudgränssnitt	Sömskärm/väckning	Stäng av
	Menygränssnitt	Gå tillbaka	10 sekunders forcerat avstängning
OK-knapp	Huvudgränssnitt	Ange meny	Slå på/av påfyllningslampan
	MENY	OK	Radera foto-/videofiler
Sida UPP	Huvudgränssnitt	Byt pseudofärg	Slutarkalibrering
	MENY	Uppåt	Kontinuerligt uppåt
Sida ner	huvudgränssnitt	Växla bildläge	Växla fusionsförhållande
	MENY	nedåt	Kontinuerligt nedåt
Utlösarnyckel	Huvudgränssnitt	Ta bilder	Bildinspelning
	MENY	/	/

# Meny

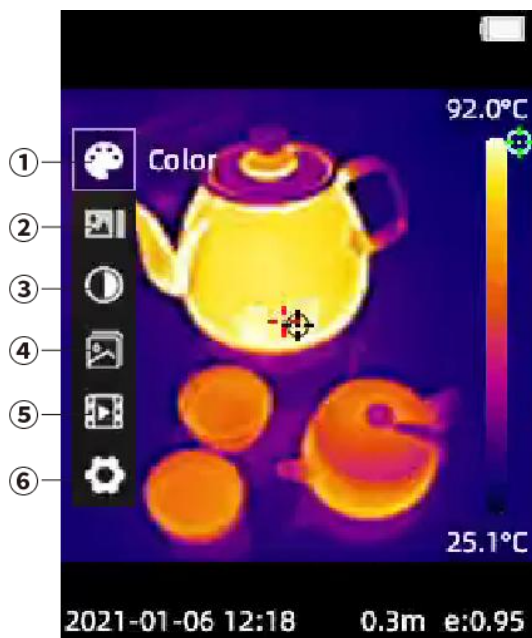

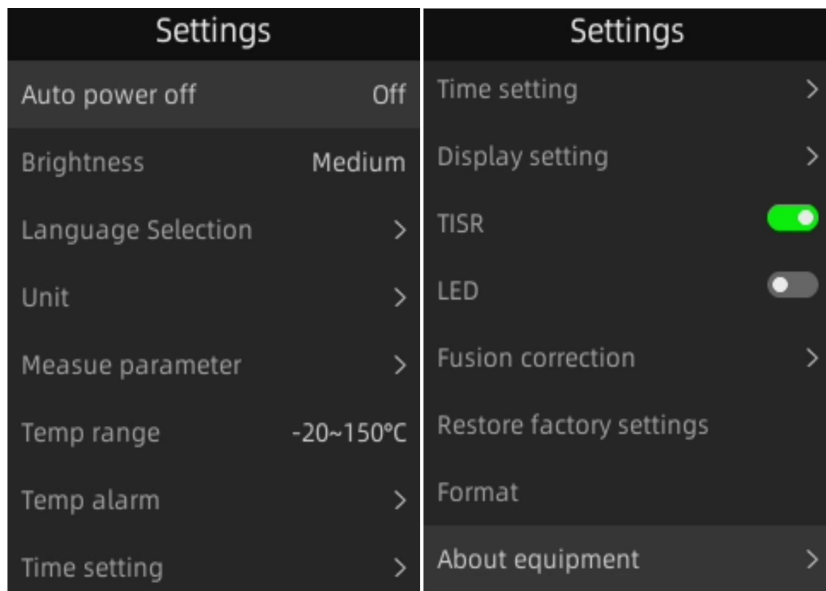

Punkt #	Funktioner	Beskrivning
1	Färgpalett	Växla mellan pseudofärger, du kan växla mellan "vit het/ svart het/ regnbåge/ Järn/glödhet/ fusion".
2	Bild	Växla bildläge till "värmeavbildning/fusion/bild-i-bild/synligt ljus".
3	Bildparamet er	Växla mellan lägena "Förbättrat/Standard/Mjukt".
4	Bild	Visa och radera fotofiler.
5	Video	Spela upp och radera videofiler.
6	Miljö	<b>Automatisk avstängning</b> : Ställ in 'Av/5 minuter/10 minuter/20 minuter/30 minuter'.

		<p><b>Ljusstyrka</b> : Du kan ställa in "svagt ljus/medelljus/starkt ljus".</p> <p><b>Språkval</b>: växla mellan "Förenklad kinesiska, traditionell kinesiska, engelska, ryska, japanska, tyska, franska, italienska, koreanska, polska"</p> <p><b>Enhet</b> : Växla mellan Celsius (°C)/Fahrenheit (°F)/Kelvin (K).</p> <p><b>Mätparameter</b> :</p> <p>22) <b>Atmos.Temp</b> .: Kan ställas in inom intervallet -10 °C till 50 °C.</p> <p>23) <b>Avstånd</b> : Kan ställas in inom ett intervall på 0,3~3 m.</p> <p>24) <b>Emissivitet</b> : Kan ställas in inom intervallet 0,01 till 1; Referens för emissivitetsvärden: "Gemensam reflektanstabell".</p> <p><b>Temperaturområde</b> : Växla mellan "lågt område (-20 °C~150 °C)/högt område (100 °C~550 °C)".</p> <p><b>Templarm</b> :</p> <p>22) <b>Högtemperaturlarm</b> : Slå på/av, ställ in intervallet -20 °C~550 °C.</p> <p>23) <b>Lågtemperaturlarm</b> : Slå på/av, ställ in intervallet -20 °C~550 °C.</p> <p>24) <b>Larm autofoto</b> : Slå på/av, automatisk fotografering.</p> <p>o. <b>Inspelningsintervall</b> : Ställ in intervallet från 5 sekunder till 30 sekunder.</p> <p>p. <b>Antal bilder</b> : Ställ in intervallet från 1 till 50.</p> <p><b>Tidsinställningar</b> : Ställ in datum, tid och tidsformat.</p>
--	--	--

	<p><b>Displayinställning</b> : Slå på/av visningen av "högsta/ lägsta temperatur/ mittpunkt/ emissivitet / temperaturmätningssavstånd/datum/pseudofärgstapel".</p>
	<p><b>TISR</b>: Slå på/av.</p>
	<p><b>LED</b> : Slå på/av.</p>
	<p><b>Fusionskorrigering</b> : Justera överlappningen av de sammanslagna bilderna.</p>
	<p><b>Återställ fabriksinställningar</b> : Återställ till standardinställningarna.</p>
	<p><b>Formatera</b> : Formatera enhetens disk.</p>
	<p><b>Om utrustning</b> : Visa 'modell/ firmwareversion/ applikationsversion/ SN/diskkapacitet</p>

## Vanlig emissivitet

Material	Emissivitet
Vått dammigt	0,95
Glas	0,94
Röd tegelsten	0,95
Hud	0,98
Vattenytan	0,95
Vitbok	0,93
Svart tyg	0,98
Trä	0,87

**Tillverkare:** Shanghaimuxinmuyeyouxiangongsi

**Adress:** Shuangchenglu 803nong11hao1602A-1609shi, baoshanqu, shanghai  
200000 CN.

**Importerad till Australien:** SIHAO PTY LTD. 1 ROKEVA STREETEASTWOOD  
NSW 2122 Australien

**Importerad till USA:** Sanven Technology Ltd. Suite 250, 9166 Anaheim Place,  
Rancho Cucamonga, CA 91730

<b>UK</b>	<b>REP</b>
-----------	------------

YH CONSULTING LIMITED. C/O YH Consulting  
Limited Office 147, Centurion House, London  
Road, Staines-upon-Thames, Surrey, TW18 4AX

<b>EC</b>	<b>REP</b>
-----------	------------

E-CrossStu GmbH  
Mainzer Landstr.69,  
60329 Frankfurt am Main.

