

VEVOR

Affordable. Reliable. Home Improvement.

BOAT TRAILER GUIDE

MODEL:XC2181

MODEL: XC2181

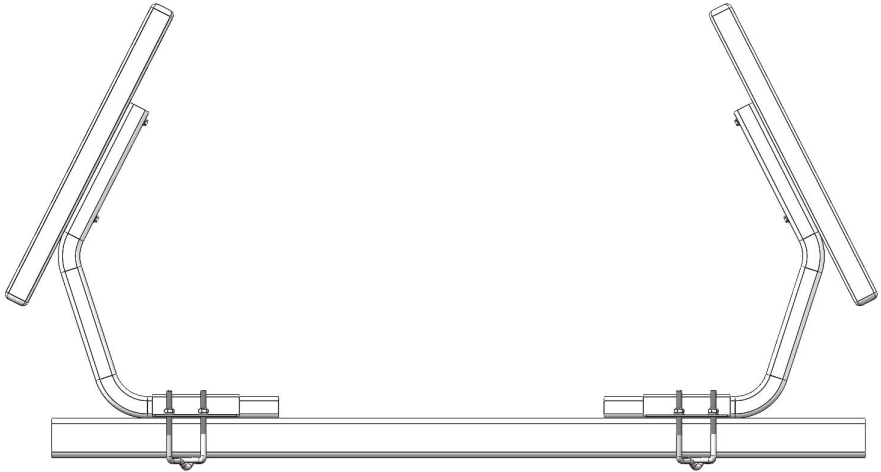

<Picture Only For Reference >

This is the original instruction, please read all manual instructions carefully before operating. VEVOR reserves a clear interpretation of our user manual. The appearance of the product shall be subject to the product you received. Please forgive us that we won't inform you again if there are any technology or software updates on our product.

IMPORTANT SAFEGUARDS



WARNING: Read and understand this entire manual before operating or servicing this product. Failure to follow these warnings and instructions can cause personal injury or damage to valuable property.

1. Assemble only according to these instructions. Improper assembly can create hazards. The manufacturer declines all responsibility in case of damages due to a bad installation.
2. Caution with the risks of pinching or cuts during assembly.
3. Avoid children using the product. And this product is not a toy. Do not allow children to play.
4. Wear ANSI-approved safety goggles and heavy-duty work gloves during assembly and use.
5. Keep the assembly area clean and well-lit.
6. Keep bystanders out of the area during assembly.
7. Do not assemble when tired or when under the influence of alcohol, drugs or medication.
8. Product capabilities apply to properly and completely assembled product only.
9. The product complies with SAE J684 standards and relevant regulations. Installation of this device must comply with all applicable regulations, and it should only be operated in well-ventilated areas.
10. This product is not intended for use by persons (including children) with reduced physical, sensory or mental capabilities or lack of experience and knowledge, unless they have been given supervision or instruction concerning use of the appliance by a person responsible for their safety.
11. Please properly keep product. Check whether the product is abnormal before use. If it is abnormal, please stop using it.
12. Please use the product according to the intended use, warn of potential injury from misuse.
13. For additional information regarding the parts listed in the following pages, please refer to the Assembly Diagram of this manual. Unwrap and separate all parts in a clean work area. Please keep small spare parts out of children's reach.

SAVE THESE INSTRUCTIONS



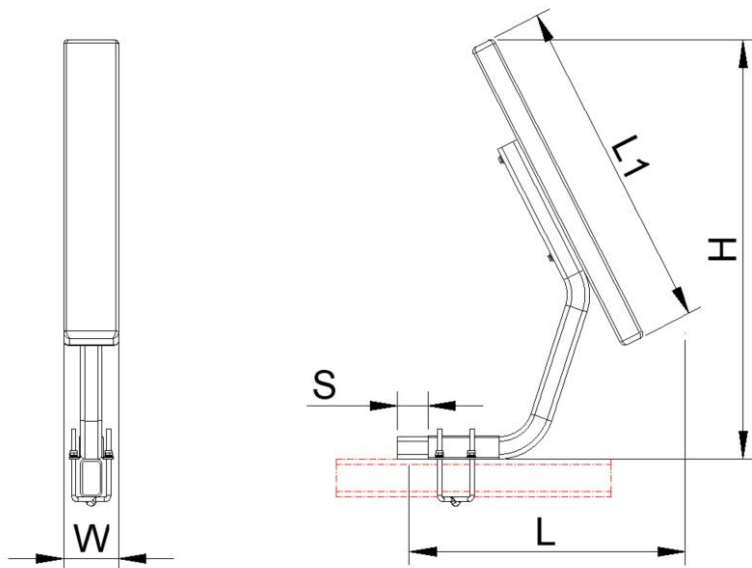



PRODUCT SPECIFICATIONS:

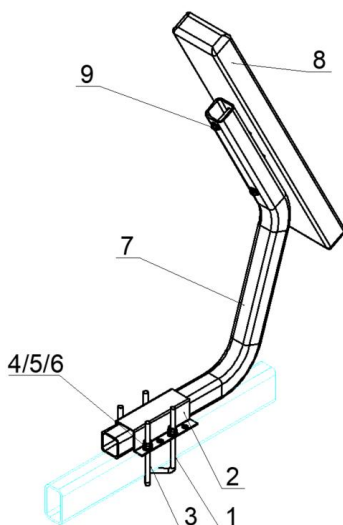

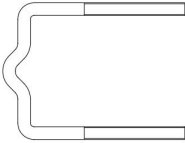
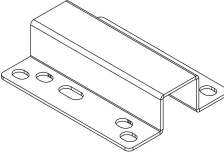
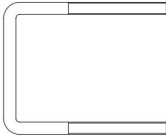
Model	L (mm)	H (mm)	W (mm)	L1 (mm)	S (mm)
XC2181	500	795	125	620	30

PACKAGE INCLUDE

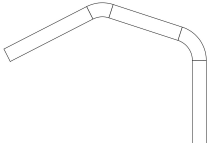
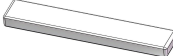

No	Components	Picture	QTY
1	U-bolt-2		2pcs
2	U-shaped slot plate		2pcs
3	U-bolt-1		2pcs
4	Flat washer (10)		8pcs
5	Spring washer (10)		8pcs
6	Lock nut (M10)		8pcs
7	Bracket		2pcs
8	Cushion		2pcs
9	Tapping screw		4pcs
10	Wrench		1pc
11	Manual	/	1pc

SIMPLE INSTRUCTION

Step1: Fix the component carrier frame to the beam frame of the carrier with U-shaped bolts.

It has an adjustment distance of 30mm on one side depending on where the rail needs to be installed for the width of your boat.

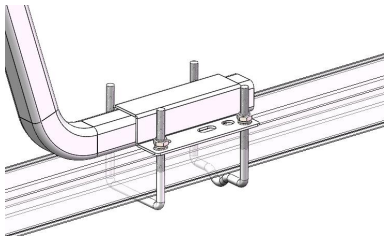
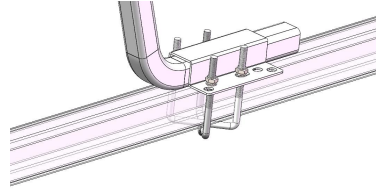

You can also install the U-bolts and brackets using the method shown in the left figure.

Step2: Use part 9 to lock the cushion 8 to bracket 7, taking care to install the pad in the middle as much as possible.

Note that when installing cushion (8), first determine the installation position and mark the holes. Then, use a 6-7mm drill bit (not included) to pre-drill holes. After that, screw the Tapping screw into the already drilled position in cushion for fixation.

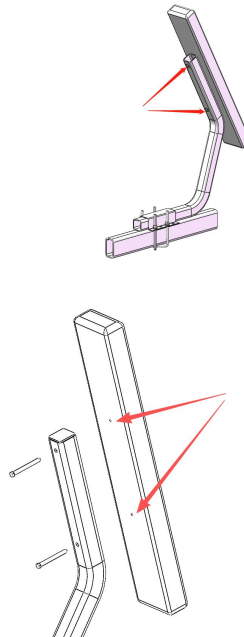

When installed on both sides, it can effectively protect your love boat.

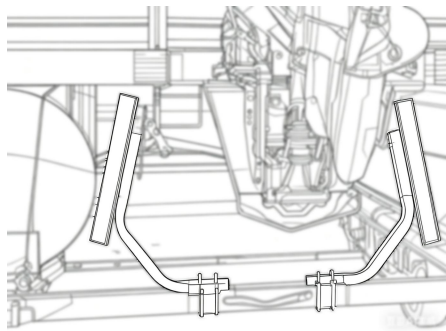

ATTENTION:

- It is recommended to find someone to assist with the installation.
- Ensure that the guide is installed in the correct position, and finally tighten the screws with the plate handle.

Manufacturer: Shanghaimuxinmuyeyouxiangongsi

Address: Shuangchenglu 803nong11hao1602A-1609shi, baoshanqu, shanghai 200000 P.R. China

E-mail: support@vevor.com

Imported to AUS: SIHAO PTY LTD. 1 ROKEVA STREET EASTWOOD NSW 2122 Australia

Imported to USA: Sanven Technology Ltd. Suite 250, 9166 Anaheim Place, Rancho Cucamonga, CA 91730



YH CONSULTING LIMITED.

C/O YH Consulting Limited Office 147,
Centurion House, London Road,
Staines-upon-Thames, Surrey, TW18 4AX



E-CrossStu GmbH

Mainzer Landstr.69,
60329 Frankfurt am Main.

e-crossstu@outlook.com +4969332967674



VEVOR

Affordable. Reliable. Home Improvement.

GUIDE DES REMORQUES À BATEAUX

MODÈLE : XC2181

MODÈLE : XC2181

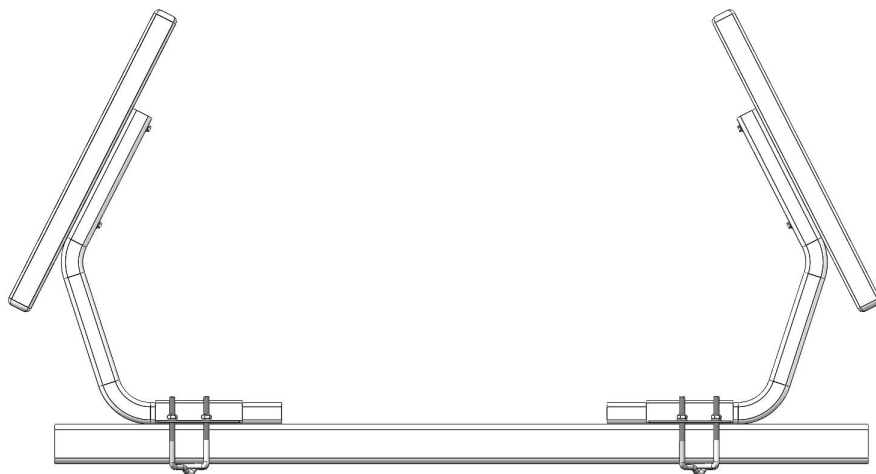

< Image à titre indicatif uniquement >

Voici le mode d'emploi original. Veuillez lire attentivement toutes les instructions du manuel avant utilisation. VEVOR se réserve le droit d'interpréter ce manuel à sa guise. L'apparence du produit que vous recevrez peut différer. Nous vous prions de nous excuser si nous ne vous informons pas des mises à jour techniques ou logicielles concernant notre produit.

MESURES DE PROTECTION IMPORTANTES



AVERTISSEMENT : Veuillez lire et comprendre l'intégralité de ce manuel avant d'utiliser ou d'entretenir ce produit. Le non-respect de ces avertissements et instructions peut entraîner des blessures ou des dommages matériels.

14. Assembler uniquement selon ces instructions. Un assemblage incorrect peut engendrer des risques. Le fabricant décline toute responsabilité en cas de dommages dus à une mauvaise installation.
15. Attention aux risques de pincement ou de coupure lors du montage.
16. Évitez que les enfants utilisent ce produit. Ce produit n'est pas un jouet. Ne laissez pas les enfants jouer avec .
17. Portez des lunettes de sécurité homologuées ANSI et des gants de travail robustes pendant l'assemblage et l' utilisation.
18. Maintenez la zone de rassemblement propre et bien éclairée.
19. Tenir les curieux à l'écart de la zone pendant le rassemblement.
20. Ne pas assembler en cas de fatigue ou sous l'influence de l'alcool, de drogues ou de médicaments.
21. Les capacités du produit ne s'appliquent qu'au produit correctement et entièrement assemblé.
22. Le produit est conforme aux normes SAE J684 et aux réglementations applicables. L'installation de cet appareil doit être conforme à toutes les réglementations applicables et son utilisation doit se faire uniquement dans des zones bien ventilées.
23. Ce produit n'est pas destiné à être utilisé par des personnes (y compris les enfants) dont les capacités physiques, sensorielles ou mentales sont réduites ou qui manquent d'expérience et de connaissances, à moins qu'elles n'aient été supervisées ou qu'elles n'aient reçu des instructions concernant l'utilisation de l'appareil de la part d'une personne responsable de leur sécurité.
24. Veuillez conserver le produit correctement. Vérifiez son état avant utilisation. En cas d'anomalie, cessez immédiatement l'utilisation.
25. Veuillez utiliser le produit conformément à son usage prévu et prendre connaissance des risques de blessures liés à une mauvaise utilisation.
26. Pour plus d'informations concernant les pièces mentionnées dans les pages suivantes, veuillez vous référer au schéma de montage de ce manuel. Déballez et

séparez toutes les pièces dans un espace de travail propre. Veuillez tenir les petites pièces détachées hors de portée des enfants.

CONSERVEZ CES INSTRUCTIONS

SPÉCIFICATIONS DU PRODUIT :

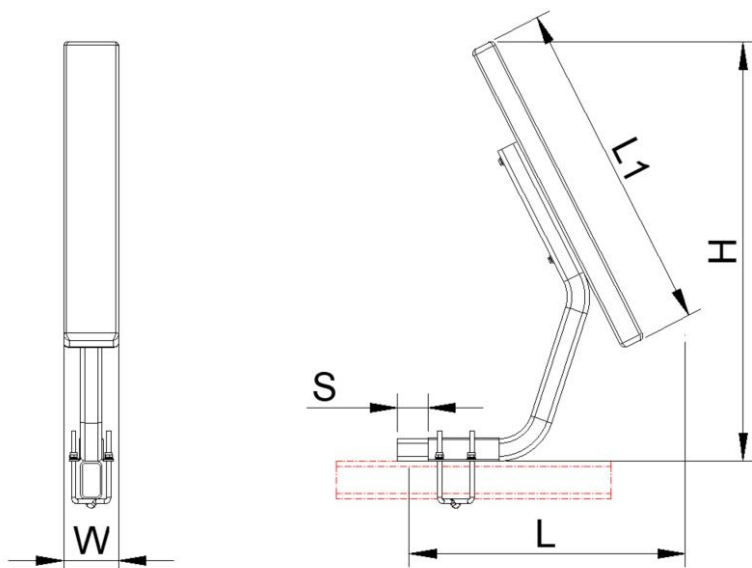

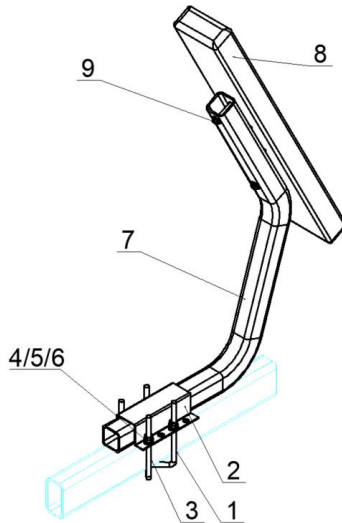

<u>Modèle</u>	<u>L</u> <u>(mm)</u>	<u>H</u> <u>(mm)</u>	<u>W</u> <u>(mm)</u>	<u>L1</u> <u>(mm)</u>	<u>S</u> <u>(mm)</u>
<u>XC2181</u>	<u>500</u>	<u>795</u>	<u>125</u>	<u>620</u>	<u>30</u>

L'EMBALLAGE COMPREND

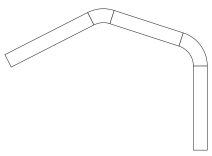
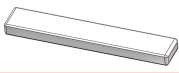

<u>Non</u>	<u>Composants</u>	<u>Image</u>	<u>Qté</u>
<u>1</u>	<u>Boulon en U-2</u>	 <hr/>	<u>2 pièces</u>
<u>2</u>	<u>plaque à fente en forme de U</u>	 <hr/>	<u>2 pièces</u>
<u>3</u>	<u>Boulon en U-1</u>	 <hr/>	<u>2 pièces</u>
<u>4</u>	<u>Rondelle plate F (10)</u>	 <hr/>	<u>8 pièces</u>
<u>5</u>	<u>rondelle élastique (10)</u>	 <hr/>	<u>8 pièces</u>
<u>6</u>	<u>Écrou de blocage (M10)</u>	 <hr/>	<u>8 pièces</u>

<u>7</u>	<u>Support</u>		<u>2 pièces</u>
<u>8</u>	<u>Coussin</u>		<u>2 pièces</u>
<u>9</u>	<u>Vis taraudeuse</u>		<u>4 pièces</u>
<u>10</u>	<u>Clé</u>		<u>1 pièce</u>
<u>11</u>	<u>Manuel</u>	<i>l</i>	<u>1 pièce</u>

INSTRUCTIONS SIMPLES

Étape 1 : Fixez le cadre porte-composants au cadre de poutre du porte-composants à l'aide de boulons en forme de U.

Il possède une distance de réglage de 30 mm sur un du côté en fonction de l'endroit où le rail doit être installé pour la largeur de votre bateau .

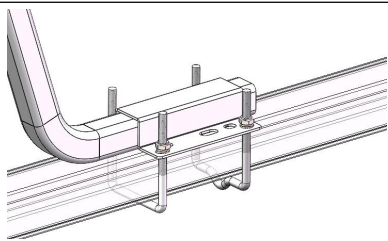
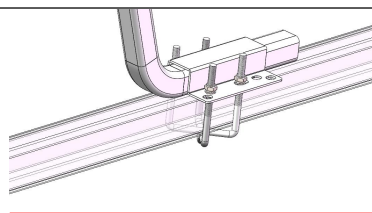

Vous pouvez également installer les boulons en U et les supports en utilisant la méthode illustrée dans la figure de gauche.

Étape 2 : Utilisez la pièce 9 pour verrouiller le coussin 8 sur le support 7, en veillant à installer le coussin au milieu autant que possible.

Lors de l'installation du coussin (8), commencez par déterminer son emplacement et marquez les trous. Percez ensuite les avant-trous à l'aide d'un foret de 6 à 7 mm (non fourni). Enfin, vissez la vis autotaraudeuse dans les avant-trous du coussin pour le fixer.

Installé des deux côtés, il peut protéger efficacement votre bateau .

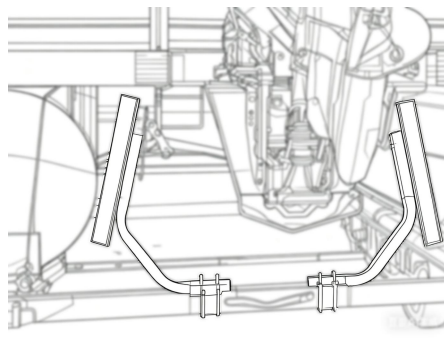
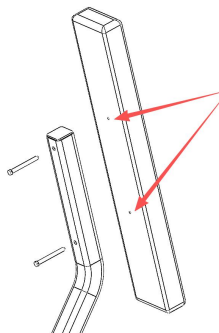
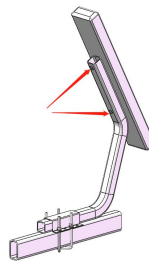

ATTENTION :

- Il est recommandé de trouver quelqu'un pour vous aider lors de l'installation .
- Assurez-vous que le guide est installé dans la bonne position, puis serrez les vis à l'aide de la poignée de la plaque.

Fabricant: Shanghaimuxinmuyeyouxiangongsi

Adresse : Shuangchenglu 803nong11hao1602A-1609shi, baoshanqu, shanghai
200000 RP Chine

Courriel : support@vevor.com

Importé en Australie : SIHAO PTY LTD. 1 ROKEVA STREET, ESTWOOD NSW
2122, Australie

Importé aux États-Unis : Sanven Technology Ltd., Suite 250, 9166 Anaheim
Place, Rancho Cucamonga, CA 91730



YH CONSULTING LIMITED.

C/O YH Consulting Limited Office 147,
Centurion House, London Road,
Staines-upon-Thames, Surrey, TW18 4AX



E-CrossStu GmbH
Mainzer Landstr.69,
60329 Frankfurt am Main.

e-crossstu@outlook.com +4969332967674



VEVOR

Affordable. Reliable. Home Improvement.

BOOTSTRAHN-LEITFADEN

MODELL: XC2181

MODELL: XC2181

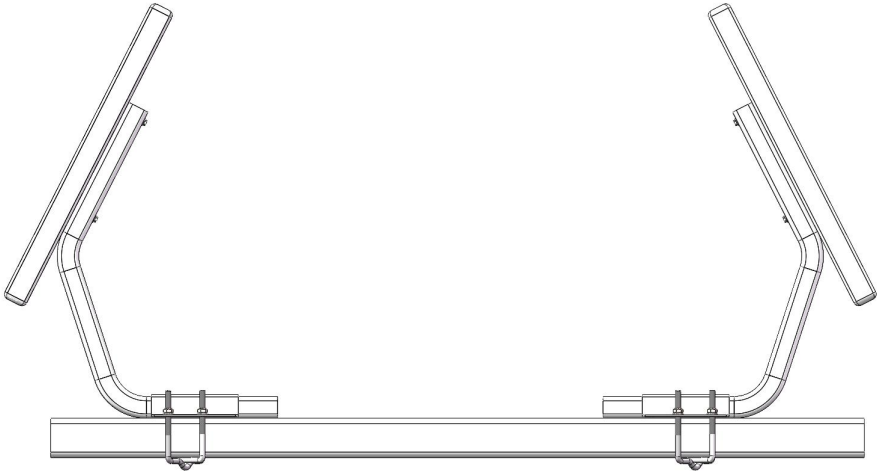

< Abbildung dient nur als Referenz >

Dies ist die Originalanleitung. Bitte lesen Sie die gesamte Bedienungsanleitung vor der Inbetriebnahme sorgfältig durch. VEVOR behält sich die Auslegung der Bedienungsanleitung vor. Das Aussehen des Produkts kann von dem gelieferten Produkt abweichen. Wir bitten um Verständnis, dass wir Sie nicht erneut über etwaige Technologie- oder Software-Updates informieren werden.

WICHTIGE SICHERHEITSVORKEHRUNGEN



WARNUNG: Lesen und verstehen Sie diese Bedienungsanleitung vollständig, bevor Sie dieses Produkt in Betrieb nehmen oder warten. Die Nichtbeachtung dieser Warnungen und Anweisungen kann zu Verletzungen oder Sachschäden führen.

27. Bitte montieren Sie das Gerät ausschließlich gemäß dieser Anleitung. Unsachgemäße Montage kann Gefahren bergen. Der Hersteller übernimmt keine Haftung für Schäden, die durch unsachgemäße Montage entstehen.
28. Vorsicht vor Quetsch- und Schnittverletzungen beim Zusammenbau.
29. Vermeiden Sie die Benutzung des Produkts durch Kinder. Dieses Produkt ist kein Spielzeug. Lassen Sie Kinder nicht damit spielen .
30. und Benutzung eine ANSI-geprüfte Schutzbrille und robuste Arbeitshandschuhe .
31. Halten Sie den Montagebereich sauber und gut beleuchtet.
32. Halten Sie Umstehende während der Versammlung vom Versammlungsort fern.
33. Die Montage sollte nicht erfolgen, wenn man müde ist oder unter dem Einfluss von Alkohol, Drogen oder Medikamenten steht.
34. Die Produkteigenschaften gelten nur für ordnungsgemäß und vollständig montierte Produkte.
35. Das Produkt entspricht den SAE J684-Normen und relevanten Normen. Vorschriften. Die Installation dieses Geräts muss allen geltenden Vorschriften entsprechen und es darf nur in gut belüfteten Bereichen betrieben werden.
36. Dieses Produkt ist nicht für die Verwendung durch Personen (einschließlich Kinder) mit eingeschränkten physischen, sensorischen oder geistigen Fähigkeiten oder mangelnder Erfahrung und Kenntnis bestimmt, es sei denn, sie werden von einer für ihre Sicherheit verantwortlichen Person beaufsichtigt oder in die Verwendung des Geräts eingewiesen.
37. Bitte bewahren Sie das Produkt ordnungsgemäß auf. Prüfen Sie vor Gebrauch, ob das Produkt Mängel aufweist. Sollte es Mängel aufweisen, stellen Sie die Verwendung bitte ein.
38. Bitte verwenden Sie das Produkt gemäß dem vorgesehenen Verwendungszweck. Wir weisen auf mögliche Verletzungen durch unsachgemäße

Verwendung hin.

39. Weitere Informationen zu den auf den folgenden Seiten aufgeführten Teilen finden Sie in der Montagezeichnung dieser Anleitung. Packen Sie alle Teile in einem sauberen Arbeitsbereich aus und trennen Sie sie. Bewahren Sie Kleinteile bitte außerhalb der Reichweite von Kindern auf.



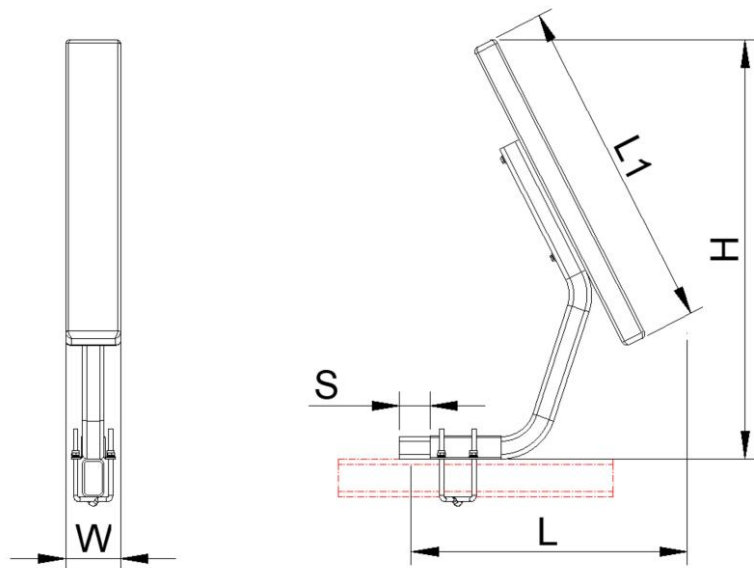

BEWAHREN SIE DIESE ANWEISUNGEN AUF PRODUKTSPEZIFIKATIONEN:



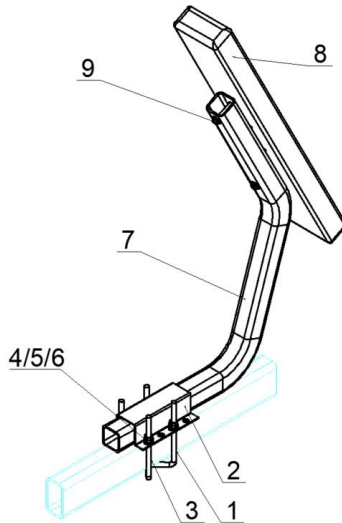

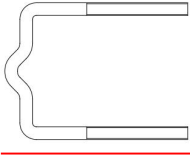
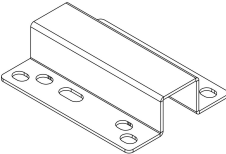
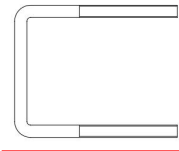
<u>Modell</u>	<u>L</u> <u>(mm)</u>	<u>H</u> <u>(mm)</u>	<u>W</u> <u>(mm)</u>	<u>L1</u> <u>(mm)</u>	<u>S</u> <u>(mm)</u>
<u>XC2181</u>	<u>500</u>	<u>795</u>	<u>125</u>	<u>620</u>	<u>30</u>

DAS PAKET BEINHALTET

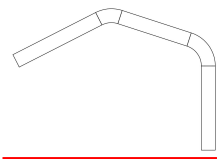
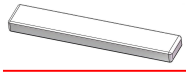
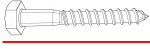

<u>NEI</u> <u>N</u>	<u>Komponenten</u>	<u>Bild</u>	<u>MENGE</u> <u>TY</u>
<u>1</u>	<u>U-Bolzen-2</u>		<u>2 Stück</u>
<u>2</u>	<u>U-förmige Schlitzplatte</u>		<u>2 Stück</u>
<u>3</u>	<u>U-Bolzen-1</u>		<u>2 Stück</u>
<u>4</u>	<u>Flache Unterlegscheibe</u> <u>(10)</u>		<u>8 Stück</u>
<u>5</u>	<u>Federscheibe (10)</u>		<u>8 Stück</u>
<u>6</u>	<u>Kontermutter (M10)</u>		<u>8 Stück</u>

<u>7</u>	<u>Halterung</u>		<u>2 Stück</u>
<u>8</u>	<u>Kissen</u>		<u>2 Stück</u>
<u>9</u>	<u>Blechschraube</u>		<u>4 Stück</u>
<u>10</u>	<u>Schlüssel</u>		<u>1 Stück</u>
<u>11</u>	<u>Handbuch</u>	<u>/</u>	<u>1 Stück</u>

EINFACHE ANLEITUNG

Schritt 1 : Befestigen Sie den Komponententrägerahmen mit U-förmigen Schrauben am Trägerrahmen.
Es hat einen Verstellbereich von 30 mm auf einer Seite Die Seite hängt davon ab, wo die Reling aufgrund der Breite Ihres Bootes montiert werden muss.

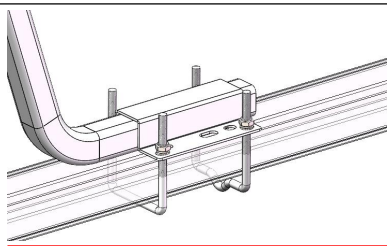
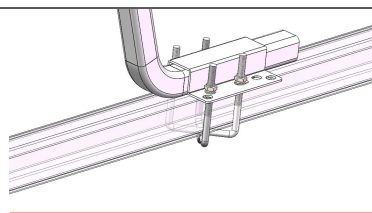

Alternativ können Sie die U-Bügel und Halterungen auch mit der in der linken Abbildung gezeigten Methode montieren.

Schritt 2 : Verwenden Sie Teil 9,
um das Kissen 8 an der Halterung 7
zu befestigen. Achten Sie dabei
darauf, das Kissen möglichst mittig zu
montieren.

Beachten Sie beim Einbau des
Kissens (8), dass Sie zuerst die
Einbauposition festlegen und die
Bohrlöcher markieren müssen.
Bohren Sie anschließend mit einem
6–7 mm Bohrer (nicht im
Lieferumfang enthalten) vor.
Schrauben Sie danach die
Blechschaube zur Befestigung in die
vorgebohrten Löcher im Kissen.
Bei beidseitiger Montage bietet es
einen wirksamen Schutz für Ihr
Liebesboot.

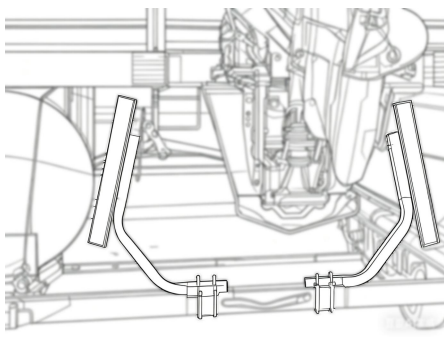
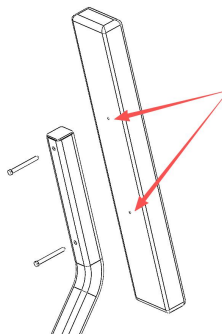
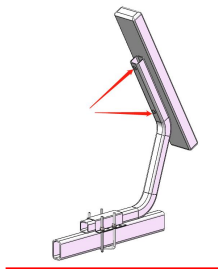

AUFMERKSAMKEIT :

- Es wird empfohlen, sich für die Installation Hilfe zu suchen .
- Stellen Sie sicher, dass die Führung in der richtigen Position montiert ist,
und ziehen Sie abschließend die Schrauben mit dem Plattengriff fest.

Hersteller: Shanghaimuxinmuyeyouxiangongsi

Adresse: Shuangchenglu 803nong11hao1602A-1609shi, Baoshanqu, Shanghai
200000 VR China

E-Mail: support@vevor.com

Importiert nach Australien: SIHAO PTY LTD. 1 ROKEVA STREET, EASTWOOD
NSW 2122, Australien

Importiert in die USA: Sanven Technology Ltd. Suite 250, 9166 Anaheim Place,
Rancho Cucamonga, CA 91730



YH CONSULTING LIMITED.

C/O YH Consulting Limited Office 147,
Centurion House, London Road,
Staines-upon-Thames, Surrey, TW18 4AX



E-CrossStu GmbH
Mainzer Landstr.69,
60329 Frankfurt am Main.

e-crossstu@outlook.com +4969332967674



VEVOR

Affordable. Reliable. Home Improvement.

GUIDA AL RIMORCHIO DELLA BARCA

MODELLO: XC2181

MODELLO: XC2181

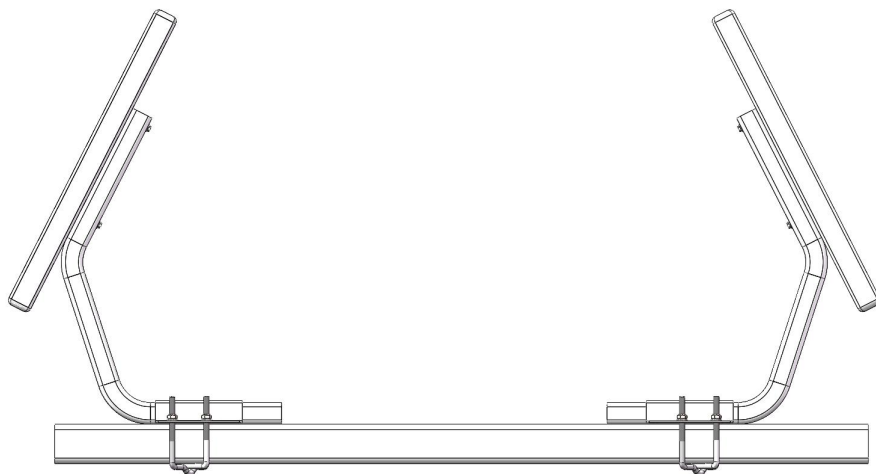

< Immagine solo per riferimento >

Queste sono le istruzioni originali, si prega di leggere attentamente tutte le istruzioni del manuale prima dell'uso. VEVOR si riserva la piena interpretazione del proprio manuale utente. L'aspetto del prodotto dipenderà dal prodotto ricevuto. Vi preghiamo di scusarci se non vi informeremo più in caso di aggiornamenti tecnologici o software sul nostro prodotto.

IMPORTANTI MISURE DI SICUREZZA



AVVERTENZA: Leggere attentamente l'intero manuale prima di utilizzare o effettuare la manutenzione del prodotto. La mancata osservanza di queste avvertenze e istruzioni può causare lesioni personali o danni a beni di valore.

40. Montare solo secondo queste istruzioni. Un montaggio improprio può comportare pericoli. Il produttore declina ogni responsabilità in caso di danni dovuti a un'installazione non corretta.

41. Attenzione ai rischi di pizzicamento o taglio durante il montaggio.

42. Evitare che i bambini utilizzino il prodotto. Questo prodotto non è un giocattolo. Non permettere ai bambini di giocarci .

43. e l' uso , indossare occhiali di sicurezza approvati ANSI e guanti da lavoro resistenti .

44. Mantenere l'area di assemblaggio pulita e ben illuminata.

45. Durante l'assemblea, tenere gli astanti lontani dall'area.

46. Non riunirsi quando si è stanchi o sotto l'effetto di alcol, droghe o medicinali.

47. Le capacità del prodotto si applicano solo al prodotto correttamente e completamente assemblato.

48. Il prodotto è conforme agli standard SAE J684 e pertinenti normative.

L'installazione di questo dispositivo deve essere conforme a tutte le normative applicabili e deve essere utilizzato solo in aree ben ventilate.

49. Questo prodotto non è destinato all'uso da parte di persone (bambini compresi) con ridotte capacità fisiche, sensoriali o mentali o prive di esperienza e conoscenza, a meno che non siano supervisionate o abbiano ricevuto istruzioni sull'uso dell'apparecchio da una persona responsabile della loro sicurezza.

50. Conservare il prodotto in modo appropriato. Verificare che il prodotto non presenti anomalie prima dell'uso. In caso contrario, interrompere l'uso.

51. Utilizzare il prodotto secondo l'uso previsto, avvisando di possibili lesioni derivanti da un uso improprio.

52. Per ulteriori informazioni sui componenti elencati nelle pagine seguenti, fare riferimento allo schema di montaggio di questo manuale. Disimballare e separare tutti i componenti in un'area di lavoro pulita. Tenere i ricambi di piccole dimensioni fuori dalla portata dei bambini.

CONSERVARE QUESTE ISTRUZIONI

SPECIFICHE DEL PRODOTTO:

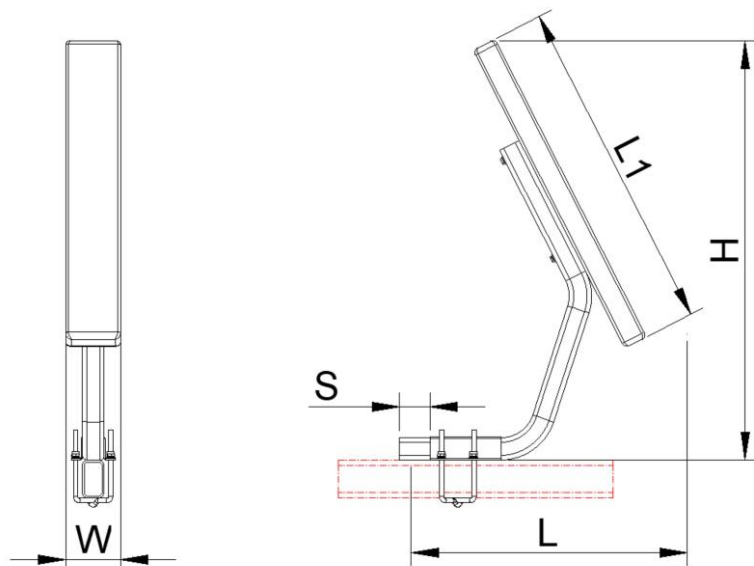

<u>Modello</u>	<u>L</u> <u>(mm)</u>	<u>H</u> <u>(mm)</u>	<u>Ø</u> <u>(mm)</u>	<u>L1</u> <u>(mm)</u>	<u>S</u> <u>(mm)</u>
<u>XC2181</u>	<u>500</u>	<u>795</u>	<u>125</u>	<u>620</u>	<u>30</u>

IL PACCHETTO INCLUDE

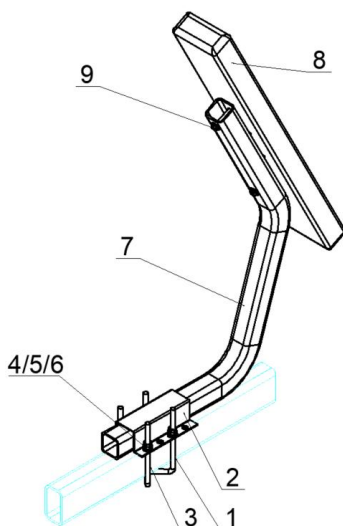

<u>NO</u>	<u>Componenti</u>	<u>Immagine</u>	<u>Q TY</u>
<u>1</u>	<u>Bullone a U-2</u>		<u>2 pezzi</u>
<u>2</u>	<u>Piastra a fessura a forma di U</u>		<u>2 pezzi</u>
<u>3</u>	<u>Bullone a U-1</u>		<u>2 pezzi</u>
<u>4</u>	<u>Rondella piatta (10)</u>		<u>8 pezzi</u>
<u>5</u>	<u>Rondella elastica (10)</u>		<u>8 pezzi</u>
<u>6</u>	<u>Controdado (M10)</u>		<u>8 pezzi</u>
<u>7</u>	<u>Staffa</u>		<u>2 pezzi</u>
<u>8</u>	<u>Cuscino</u>		<u>2 pezzi</u>
<u>9</u>	<u>vite autofilettante</u>		<u>4 pezzi</u>
<u>10</u>	<u>Chiave</u>		<u>1 pz</u>
<u>11</u>	<u>Manuale</u>	<u>/</u>	<u>1 pz</u>

ISTRUZIONI SEMPLICI

P assaggio 1 : Fissare il telaio portante dei componenti al telaio della trave del supporto con bulloni a U. Ha una distanza di regolazione di 30 mm su uno lato a seconda di dove deve essere installata la rotaia in base alla larghezza della tua barca .

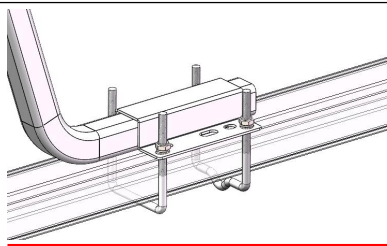
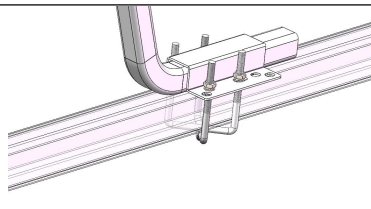

È anche possibile installare i bulloni a U e le staffe utilizzando il metodo mostrato nella figura a sinistra.

PASSO 2 : Utilizzare la parte 9 per bloccare il cuscinetto 8 alla staffa 7, avendo cura di installare il cuscinetto il più possibile al centro.

Si prega di notare che quando si installa il cuscinio (8), bisogna prima determinare la posizione di installazione e segnare i fori. Quindi, utilizzare una punta da trapano da 6-7 mm (non inclusa) per preforare i fori. Dopodiché, avvitare la vite autofilettante nella posizione già forata nel cuscinio per il fissaggio.

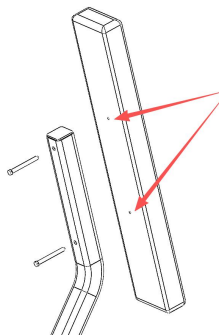
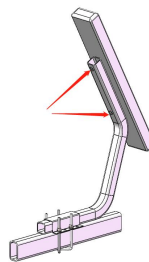

Se installato su entrambi i lati, può proteggere efficacemente la tua barca dell'amore .

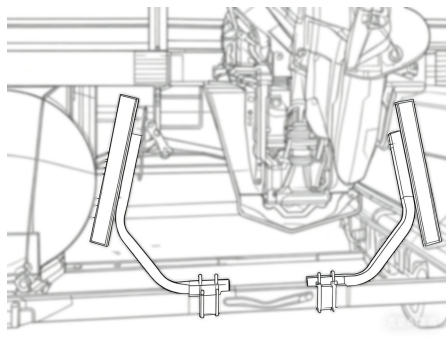

ATTENZIONE :

- Si consiglia di trovare qualcuno che vi assista durante l'installazione .
- Assicurarsi che la guida sia installata nella posizione corretta e infine serrare le viti con la maniglia della piastra.

Produttore: Shanghaimuxinmuyeyouxiangongsi

Indirizzo: Shuangchenglu 803nong11hao1602A-1609shi, baoshanqu, shanghai 200000 PR Cina

E-mail: support@vevor.com

Importato in AUS: SIHAO PTY LTD. 1 ROKEVA STREETEASTWOOD NSW 2122 Australia

Importato negli USA: Sanven Technology Ltd. Suite 250, 9166 Anaheim Place, Rancho Cucamonga, CA 91730



YH CONSULTING LIMITED.

C/O YH Consulting Limited Office 147,
Centurion House, London Road,
Staines-upon-Thames, Surrey, TW18 4AX



E-CrossStu GmbH

Mainzer Landstr.69,
60329 Frankfurt am Main.

e-crossstu@outlook.com +4969332967674



VEVOR

Affordable. Reliable. Home Improvement.

GUÍA DE REMOLQUES PARA BARCOS

MODELO: XC2181

MODELO: XC2181

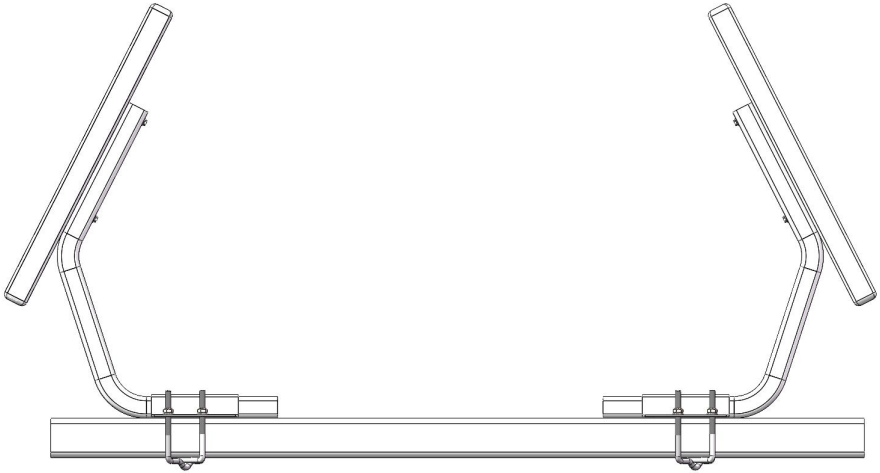

< Imagen solo como referencia >

Estas son las instrucciones originales; lea atentamente todas las instrucciones del manual antes de utilizarlo. VEVOR se reserva el derecho de interpretar este manual de usuario. La apariencia del producto dependerá del producto que haya recibido. Le rogamos que nos disculpe si no le informamos de nuevo si hay actualizaciones tecnológicas o de software en nuestro producto.

MEDIDAS DE SEGURIDAD IMPORTANTES



ADVERTENCIA: Lea y comprenda completamente este manual antes de operar o realizar tareas de mantenimiento en este producto. El incumplimiento de estas advertencias e instrucciones puede causar lesiones personales o daños a

bienes valiosos.

53. Ensamble únicamente según estas instrucciones. Un montaje incorrecto puede causar peligros. El fabricante declina toda responsabilidad en caso de daños debidos a una instalación incorrecta.

54. Precaución con los riesgos de pinchazos o cortes durante el montaje.

55. Evite que los niños utilicen este producto. Este producto no es un juguete. No permita que los niños jueguen con él .

56. Use gafas de seguridad aprobadas por ANSI y guantes de trabajo resistentes durante el montaje y el uso.

57. Mantenga el área de reunión limpia y bien iluminada.

58. Mantenga a los transeúntes fuera del área durante el montaje.

59. No se reúna cuando esté cansado o bajo la influencia del alcohol, drogas o medicamentos.

60. Las capacidades del producto se aplican únicamente a productos ensamblados de manera correcta y completa.

61. El producto cumple con las normas SAE J684 y las normas pertinentes. La instalación de este dispositivo debe cumplir con todas las regulaciones aplicables y solo debe utilizarse en áreas bien ventiladas.

62. Este producto no está diseñado para ser utilizado por personas (incluidos niños) con capacidades físicas, sensoriales o mentales reducidas o con falta de experiencia y conocimientos, a menos que hayan recibido supervisión o instrucciones sobre el uso del aparato por parte de una persona responsable de su seguridad.

63. Conserve el producto correctamente. Compruebe si presenta alguna anomalía antes de usarlo. Si presenta alguna anomalía, deje de usarlo.

64. Utilice el producto según el uso previsto y advierta de posibles lesiones por mal uso.

65. Para obtener más información sobre las piezas que se enumeran en las siguientes páginas, consulte el diagrama de montaje de este manual. Desembale

y separe todas las piezas en un área de trabajo limpia. Mantenga las piezas de repuesto pequeñas fuera del alcance de los niños.

GUARDE ESTAS INSTRUCCIONES

ESPECIFICACIONES DEL PRODUCTO:

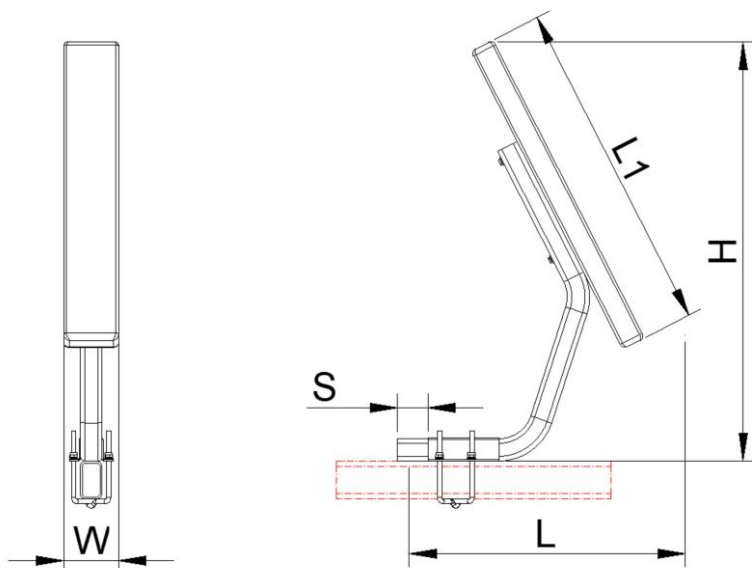

<u>Modelo</u>	<u>L</u> <u>-</u> <u>(milímetros)</u>	<u>H</u> <u>(milímetros)</u>	<u>O</u> <u>(milímetros)</u>	<u>L1</u> <u>(milímetros)</u>	<u>S</u> <u>(milímetros)</u>
<u>XC2181</u>	<u>500</u>	<u>795</u>	<u>125</u>	<u>620</u>	<u>30</u>

EL PAQUETE INCLUYE

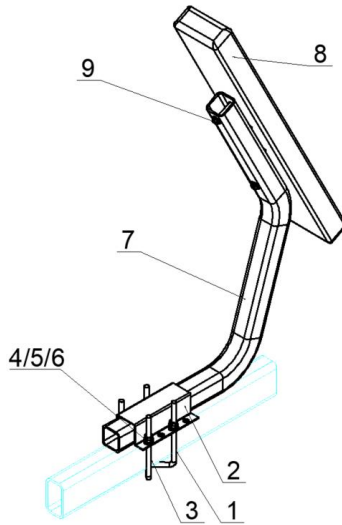

<u>No</u>	<u>Componentes</u>	<u>Imagen</u>	<u>Cantidad</u>
<u>1</u>	<u>Perno en U-2</u>		<u>2 piezas</u>
<u>2</u>	<u>Placa ranurada en forma de U</u>		<u>2 piezas</u>
<u>3</u>	<u>Perno en U-1</u>		<u>2 piezas</u>
<u>4</u>	<u>Arandela plana (10)</u>		<u>8 piezas</u>
<u>5</u>	<u>Arandela elástica (10)</u>		<u>8 piezas</u>
<u>6</u>	<u>Tuerca de seguridad (M10)</u>		<u>8 piezas</u>

<u>7</u>	<u>Soporte</u>		<u>2 piezas</u>
<u>8</u>	<u>Almohadón</u>		<u>2 piezas</u>
<u>9</u>	<u>Tornillo de rosca</u>		<u>4 piezas</u>
<u>10</u>	<u>Llave inglesa</u>		<u>1 pieza</u>
<u>11</u>	<u>Manual</u>	<i>l</i>	<u>1 pieza</u>

INSTRUCCIÓN SIMPLE

Paso 1 : Fije el marco portador del componente al marco de la viga del soporte con pernos en forma de U. Tiene una distancia de ajuste de 30 mm en un lado dependiendo de dónde se necesite instalar el riel para el ancho de su embarcación .

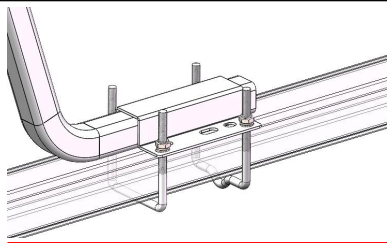
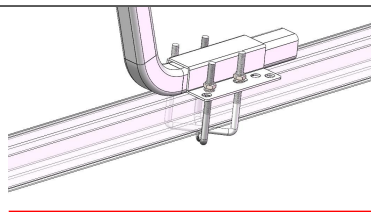

También puede instalar los pernos en U y los soportes utilizando el método que se muestra en la figura de la izquierda.

Paso 2 : Utilice la pieza 9 para bloquear el cojín 8 al soporte 7, teniendo cuidado de instalar la almohadilla lo más en el medio posible.

Tenga en cuenta que al instalar el cojín (8), primero determine la posición de instalación y marque los orificios. A continuación, utilice una broca de 6-7 mm (no incluida) para perforar previamente los orificios. Después, atornille el tornillo autorroscante en la posición ya perforada del cojín para fijarlo. Cuando se instala en ambos lados, puede proteger eficazmente su barco del amor .

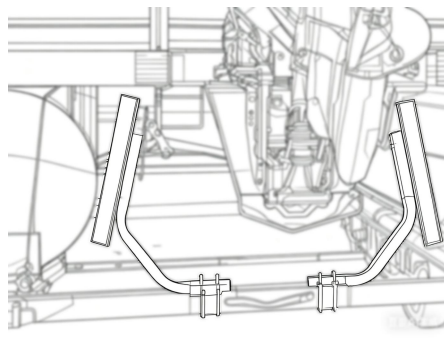
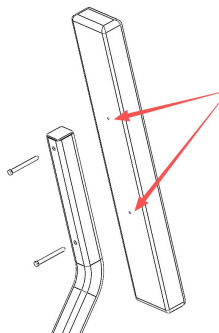
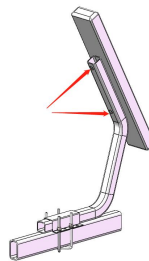

ATENCIÓN :

- Se recomienda buscar a alguien que ayude con la instalación .
- Asegúrese de que la guía esté instalada en la posición correcta y finalmente apriete los tornillos con el mango de la placa.

Fabricante: Shanghaimuxinmuyeyouxiangongsi

Dirección: Shuangchenglu 803nong11hao1602A-1609shi, baoshanqu, shanghai

200000 PR China

Correo electrónico: support@vevor.com

Importado a AUS: SIHAO PTY LTD. 1 ROKEVA STREET, EASTWOOD, NSW
2122, Australia

Importado a EE. UU.: Sanven Technology Ltd. Suite 250, 9166 Anaheim Place,
Rancho Cucamonga, CA 91730



YH CONSULTING LIMITED.

C/O YH Consulting Limited Office 147,
Centurion House, London Road,
Staines-upon-Thames, Surrey, TW18 4AX



E-CrossStu GmbH

Mainzer Landstr.69,
60329 Frankfurt am Main.

e-crossstu@outlook.com +4969332967674



VEVOR

Affordable. Reliable. Home Improvement.

PRZEWODNIK PO PRZYCZEPACH DO

ŁODZI

MODEL: XC2181

MODEL: XC2181

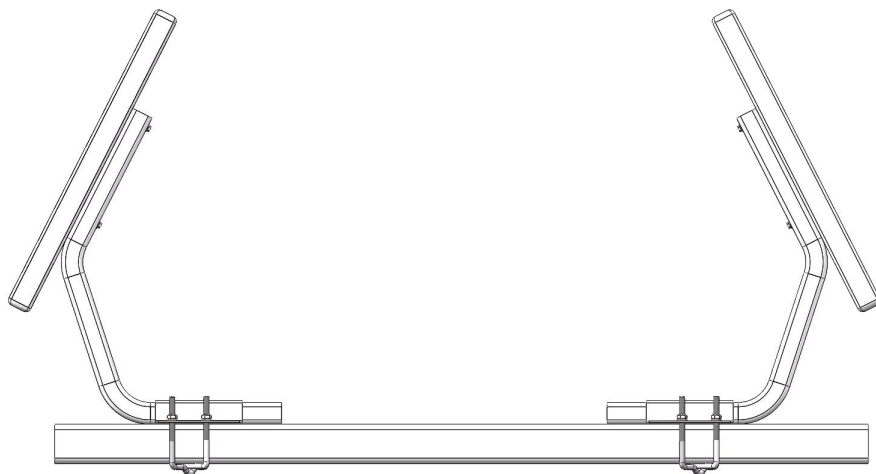

< Zdjęcie tylko w celach informacyjnych >

To jest oryginalna instrukcja obsługi. Przed użyciem prosimy o dokładne zapoznanie się z treścią instrukcji. Firma VEVOR zastrzega sobie prawo do jednoznacznej interpretacji niniejszej instrukcji obsługi. Wygląd produktu zależy od stanu, w jakim go otrzymali Państwo. Prosimy o wyrozumiałość, ale nie będziemy Państwa ponownie informować o aktualizacjach technologicznych lub oprogramowania naszego produktu.

WAŻNE ZABEZPIECZENIA



OSTRZEŻENIE: Przed rozpoczęciem użytkowania lub serwisowania produktu należy przeczytać i zrozumieć całą instrukcję. Nieprzestrzeganie tych ostrzeżeń i instrukcji może spowodować obrażenia ciała lub uszkodzenie cennego

mienia.

66. Montaż należy wykonywać wyłącznie zgodnie z niniejszą instrukcją.

Nieprawidłowy montaż może stwarzać zagrożenie. Producent nie ponosi odpowiedzialności za szkody powstałe w wyniku nieprawidłowej instalacji.

67. Zachowaj ostrożność ze względu na ryzyko przytraśnięcia lub skaleczenia podczas montażu.

68. Unikaj używania produktu przez dzieci. Produkt nie jest zabawką. Nie pozwalaj dzieciom bawić się nim .

69. i użytkowania należy nosić okulary ochronne zatwierdzone przez ANSI oraz wytrzymałe rękawice robocze .

70. Utrzymuj miejsce zgromadzenia w czystości i zapewnij dobre oświetlenie.

71. Nie dopuszczać osób postronnych na teren montażu w trakcie jego trwania.

72. Nie należy gromadzić się, gdy jest się zmęczonym lub pod wpływem alkoholu, narkotyków lub leków.

73. Możliwości produktu odnoszą się wyłącznie do produktu prawidłowo i całkowicie zmontowanego.

74. Produkt jest zgodny z normami SAE J684 i odpowiednimi przepisami. Instalacja tego urządzenia musi być zgodna ze wszystkimi obowiązującymi przepisami.

Urządzenie powinno być używane wyłącznie w dobrze wentylowanych pomieszczeniach.

75. Produkt ten nie jest przeznaczony do użytku przez osoby (w tym dzieci) o ograniczonej sprawności fizycznej, sensorycznej lub umysłowej, a także osoby nieposiadające odpowiedniego doświadczenia i wiedzy, chyba że znajdują się pod nadzorem osoby odpowiedzialnej za ich bezpieczeństwo lub otrzymały od niej instrukcje dotyczące korzystania z urządzenia.

76. Prosimy o prawidłowe przechowywanie produktu. Przed użyciem należy sprawdzić, czy produkt nie wykazuje oznak nieprawidłowości. W przypadku stwierdzenia nieprawidłowości, należy zaprzestać jego używania.

77. Używaj produktu zgodnie z jego przeznaczeniem, ostrzegając przed

potencjalnymi obrażeniami na skutek niewłaściwego użycia.

78. Aby uzyskać dodatkowe informacje dotyczące części wymienionych na kolejnych stronach, zapoznaj się ze schematem montażu w niniejszej instrukcji.

Rozpakuj i rozdziel wszystkie części w czystym miejscu pracy. Małe części zamienne przechowuj poza zasięgiem dzieci.

ZACHOWAJ TE INSTRUKCJE

DANE TECHNICZNE PRODUKTU:

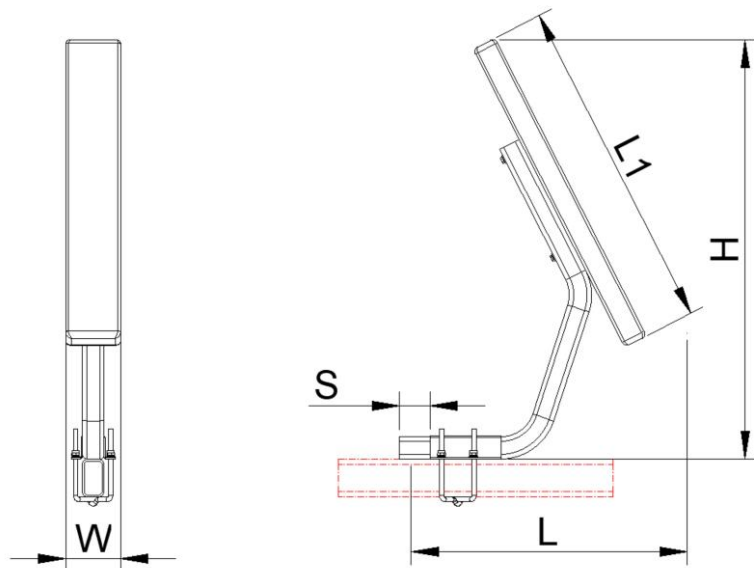

<u>Model</u>	<u>L</u> <u>(mm)</u>	<u>H</u> <u>(mm)</u>	<u>W</u> <u>(mm)</u>	<u>L1</u> <u>(mm)</u>	<u>S</u> <u>(mm)</u>
<u>XC2181</u>	<u>500</u>	<u>795</u>	<u>125</u>	<u>620</u>	<u>30</u>

PAKIET ZAWIERA

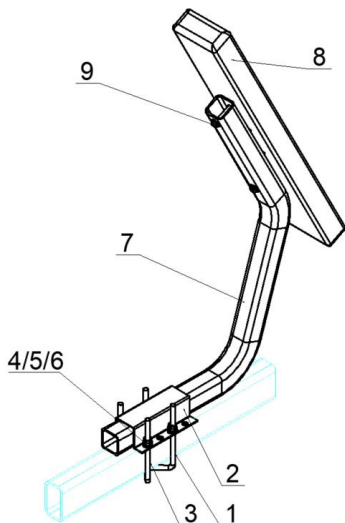

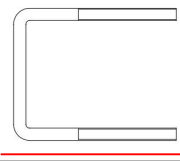
<u>NIE</u>	<u>Komponenty</u>	<u>Zdjęcie</u>	<u>Ilość TY</u>
<u>1</u>	<u>Śruba U-2</u>		<u>2 szt.</u>
<u>2</u>	<u>Płyta szczelinowa w kształcie litery U</u>		<u>2 szt.</u>
<u>3</u>	<u>Śruba U-1</u>		<u>2 szt.</u>
<u>4</u>	<u>Podkładka płaska (10)</u>		<u>8 szt.</u>
<u>5</u>	<u>Podkładka sprężysta (10)</u>		<u>8 szt.</u>
<u>6</u>	<u>Nakrętka zabezpieczająca (M10)</u>		<u>8 szt.</u>

<u>7</u>	<u>Nawias</u>		<u>2 szt.</u>
<u>8</u>	<u>Poduszka</u>		<u>2 szt.</u>
<u>9</u>	<u>Wkręt samogwintujący</u>		<u>4 sztuki</u>
<u>10</u>	<u>Klucz</u>		<u>1 szt.</u>
<u>11</u>	<u>Podręcznik</u>	<i>l</i>	<u>1 szt.</u>

PROSTA INSTRUKCJA

Krok 1 : Przymocuj ramę nośną podzespołów do ramy nośnej nośnika za pomocą śrub w kształcie litery U. Posiada regulację odległości 30mm na jednym z boku, w zależności od tego, gdzie szyna musi zostać zainstalowana w zależności od szerokości łodzi .

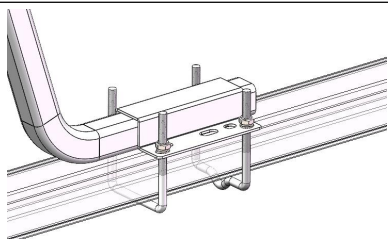
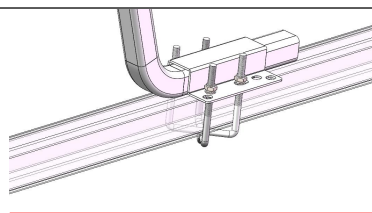

Można również zamontować śruby w kształcie litery U i wsporniki, korzystając z metody pokazanej na lewym rysunku.

Krok 2 : Za pomocą części 9
zablokuj poduszkę 8 na wsporniku 7,
starając się umieścić podkładkę jak
najdalej na środku.

Należy pamiętać, że podczas
montażu poduszki (8) należy najpierw
określić miejsce montażu i zaznaczyć
otwory. Następnie należy użyć wiertła
6-7 mm (brak w zestawie) do
wstępnego nawiercenia otworów.
Następnie wkręcić wkręt
samogwintujący w wywiercone
wcześniej otwory w poduszce, aby ją
zamocować.

Zamontowany po obu stronach
skutecznie ochroni Twoją łódź .

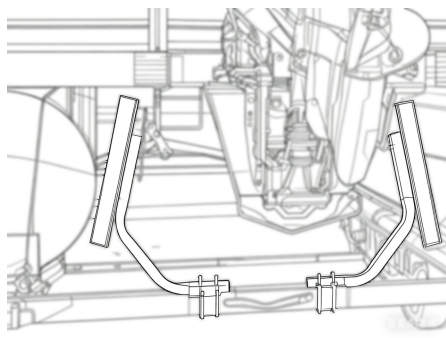
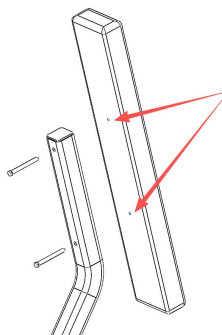
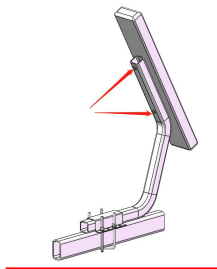

UWAGA :

- Zaleca się znalezienie kogoś, kto pomoże przy instalacji .
- Upewnij się, że prowadnica jest zamontowana w prawidłowej pozycji i
na koniec dokręć śruby za pomocą uchwytu płytki.

Producent: Shanghaimuxinmuyeyouxiangongsi

Adres: Shuangchenglu 803nong11hao1602A-1609shi, baoshangu, szanghai
200000 PR Chiny

Adres e-mail: support@vevor.com

Importowane do Australii: SIHAO PTY LTD. 1 ROKEVA STREETEASTWOOD
NSW 2122 Australia

Importowane do USA: Sanven Technology Ltd. Suite 250, 9166 Anaheim Place,
Rancho Cucamonga, CA 91730



YH CONSULTING LIMITED.

C/O YH Consulting Limited Office 147,
Centurion House, London Road,
Staines-upon-Thames, Surrey, TW18 4AX



E-CrossStu GmbH
Mainzer Landstr.69,
60329 Frankfurt am Main.

e-crossstu@outlook.com +4969332967674



VEVOR

Affordable. Reliable. Home Improvement.

GIDS VOOR BOOTTRAILERS

MODEL: XC2181

MODEL: XC2181

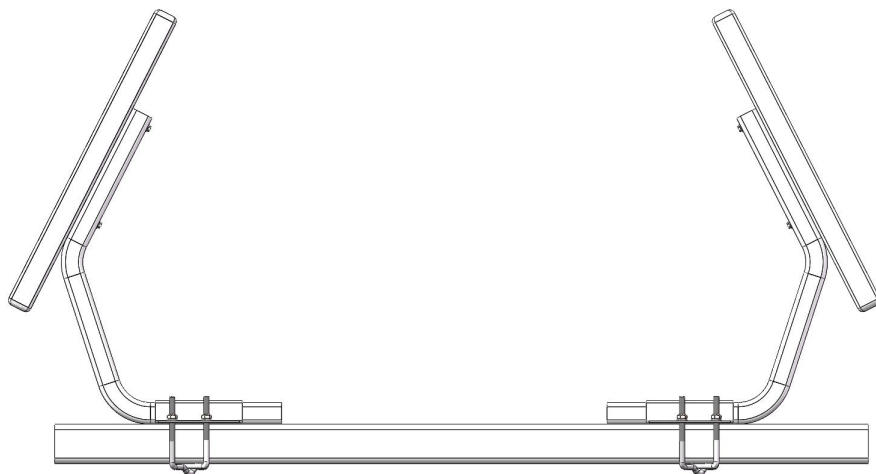

< Afbeelding dient alleen ter referentie >

Dit is de originele handleiding. Lees alle instructies in de handleiding zorgvuldig door voordat u het product in gebruik neemt. VEVOR behoudt zich het recht voor om de gebruikershandleiding anders te interpreteren. Het uiterlijk van het product kan afwijken van het product dat u ontvangt. Wij zullen u niet opnieuw informeren over eventuele technologische of software-updates voor ons product.

BELANGRIJKE VEILIGHEIDSMATREGELEN



WAARSCHUWING: Lees en begrijp deze volledige handleiding voordat u dit product gebruikt of onderhoudt. Het niet opvolgen van deze waarschuwingen en instructies kan leiden tot persoonlijk letsel of schade aan waardevolle

eigendommen.

79. Monteer het product uitsluitend volgens deze instructies. Onjuiste montage kan gevaarlijke situaties veroorzaken. De fabrikant aanvaardt geen enkele aansprakelijkheid voor schade als gevolg van een onjuiste installatie.

80. Wees voorzichtig met het risico op beknelling of snijwonden tijdens de montage.

81. Voorkom dat kinderen dit product gebruiken. Dit product is geen speelgoed. Laat kinderen er niet mee spelen .

82. en het gebruik een ANSI-goedgekeurde veiligheidsbril en stevige werkhandschoenen .

83. Zorg ervoor dat de montageruimte schoon en goed verlicht is.

84. Houd omstanders uit de buurt tijdens de bijeenkomst.

85. Monteer de onderdelen niet wanneer u moe bent of onder invloed bent van alcohol, drugs of medicijnen.

86. De producteigenschappen gelden alleen voor een correct en volledig geassembleerd product.

87. Het product voldoet aan de SAE J684-normen en relevante voorschriften. Voorschriften. De installatie van dit apparaat moet voldoen aan alle geldende voorschriften en het mag alleen worden gebruikt in goed geventileerde ruimtes.

88. Dit product is niet bedoeld voor gebruik door personen (inclusief kinderen) met beperkte fysieke, zintuiglijke of mentale vermogens of gebrek aan ervaring en kennis, tenzij zij onder toezicht staan van een persoon die verantwoordelijk is voor hun veiligheid en instructies hebben gekregen over het gebruik van het apparaat.

89. Bewaar het product op de juiste manier. Controleer vóór gebruik of het product niet defect is. Stop het gebruik als er een defect is.

90. Gebruik het product volgens het beoogde doel; wij waarschuwen voor mogelijk letsel door verkeerd gebruik.

91. Raadpleeg voor meer informatie over de onderdelen die op de volgende pagina's worden vermeld, het montageschema in deze handleiding. Pak alle

onderdelen uit en sorteer ze in een schone werkruimte. Houd kleine reserveonderdelen buiten het bereik van kinderen.

BEWAAR DEZE INSTRUCTIES



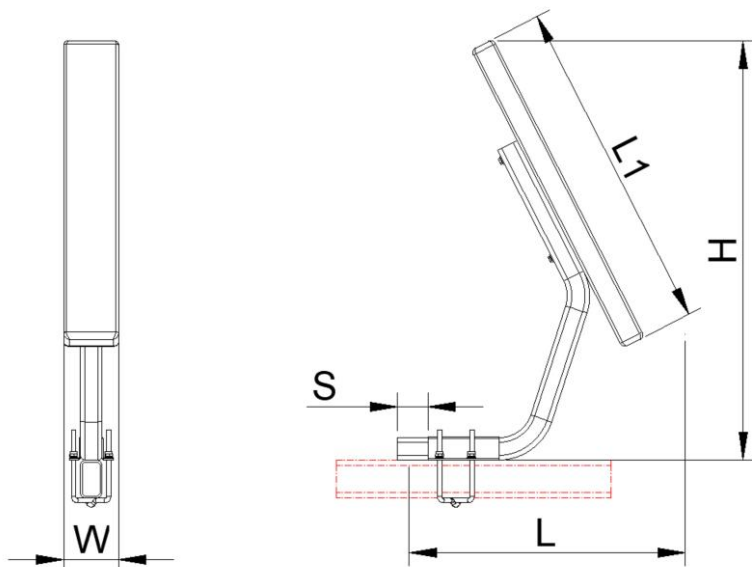

PRODUCTSPECIFICATIES:



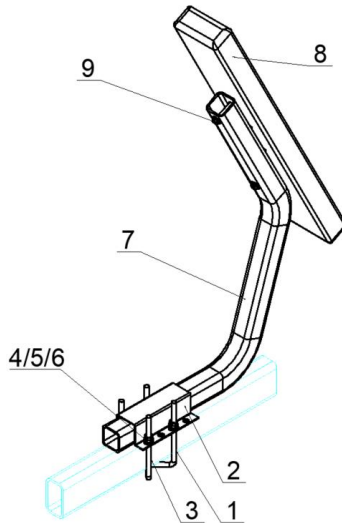

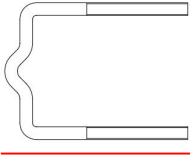
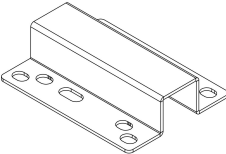
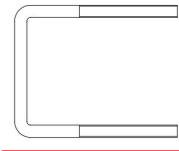
<u>Model</u>	<u>L</u> <u>(mm)</u>	<u>H</u> <u>(mm)</u>	<u>W</u> <u>(mm)</u>	<u>L1</u> <u>(mm)</u>	<u>S</u> <u>(mm)</u>
<u>XC2181</u>	<u>500</u>	<u>795</u>	<u>125</u>	<u>620</u>	<u>3.0</u>

PAKKET OMVAT

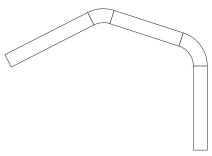
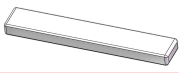

<u>Nee</u>	<u>Onderdelen</u>	<u>Afbeelding</u>	<u>AANTAL</u>
<u>1</u>	<u>U-bout-2</u>		<u>2 stuks</u>
<u>2</u>	<u>U-vormige sleufplaat</u>		<u>2 stuks</u>
<u>3</u>	<u>U-bout-1</u>		<u>2 stuks</u>
<u>4</u>	<u>Platte ring (10)</u>		<u>8 stuks</u>
<u>5</u>	<u>Veerring (10)</u>		<u>8 stuks</u>
<u>6</u>	<u>Borgmoer (M10)</u>		<u>8 stuks</u>

<u>7</u>	<u>Beugel</u>		<u>2 stuks</u>
<u>8</u>	<u>Kussen</u>		<u>2 stuks</u>
<u>9</u>	<u>Zelftappende schroef</u>		<u>4 stuks</u>
<u>10</u>	<u>Moersleutel</u>		<u>1 stuk</u>
<u>11</u>	<u>Handmatig</u>	<u>/</u>	<u>1 stuk</u>

EENVOUDIGE INSTRUCTIES

Stap 1 : Bevestig het frame van de componentdrager aan het balkframe van de drager met U-vormige bouten.
Het heeft een verstelafstand van 30 mm aan één kant. aan de zijkant, afhankelijk van waar de railing geïnstalleerd moet worden, rekening houdend met de breedte van uw boot.

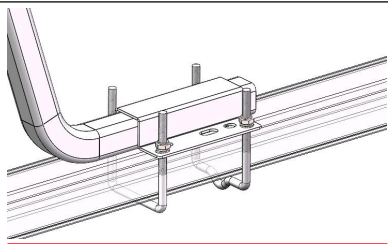
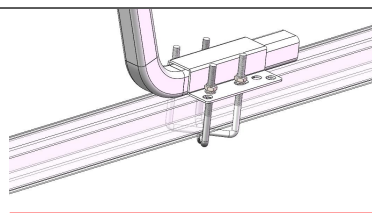

Je kunt de U-bouten en beugels ook installeren volgens de methode die in de linker afbeelding wordt getoond.

Stap 2 : Gebruik onderdeel 9 om het kussen 8 aan beugel 7 vast te zetten, en zorg ervoor dat u het kussen zoveel mogelijk in het midden plaatst.

Let op: bij het installeren van kussen (8) moet u eerst de installatiepositie bepalen en de gaten markeren. Gebruik vervolgens een boortje van 6-7 mm (niet meegeleverd) om de gaten voor te boren. Draai daarna de zelftappende schroef in de voorgeboorde gaten in het kussen om het te bevestigen.

Als het aan beide zijden is gemonteerd, kan het uw boot effectief beschermen .

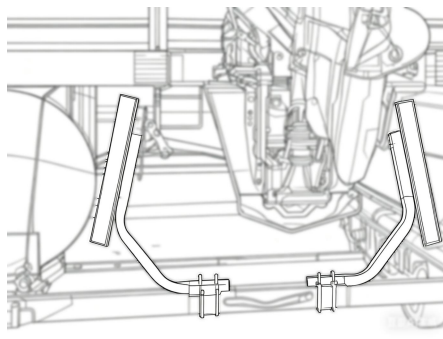
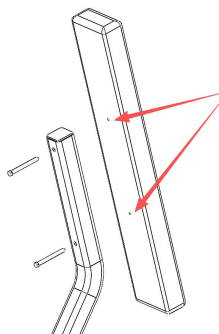
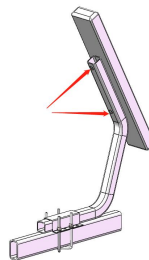

AANDACHT :

- Het is aan te raden iemand te zoeken die kan helpen bij de installatie .
- Zorg ervoor dat de geleider op de juiste positie is geplaatst en draai tot slot de schroeven vast met de plaatgreep.

Fabrikant: Shanghai muxin muyeyouxiangongsi

Adres: Shuangchenglu 803nong11hao1602A-1609shi, baoshanqu, shanghai

200000 PR China

E-mail: support@vevor.com

Geïmporteerd naar Australië: SIHAO PTY LTD. 1 ROKEVA STREET,
EASTWOOD NSW 2122 Australië

Geïmporteerd naar de VS: Sanven Technology Ltd. Suite 250, 9166 Anaheim
Place, Rancho Cucamonga, CA 91730



YH CONSULTING LIMITED.

C/O YH Consulting Limited Office 147,
Centurion House, London Road,
Staines-upon-Thames, Surrey, TW18 4AX



E-CrossStu GmbH

Mainzer Landstr.69,
60329 Frankfurt am Main.

e-crossstu@outlook.com +4969332967674



VEVOR

Affordable. Reliable. Home Improvement.

GUIDE FÖR BÅTSLÄPPARE

MODELL: XC2181

MODELL: XC2181

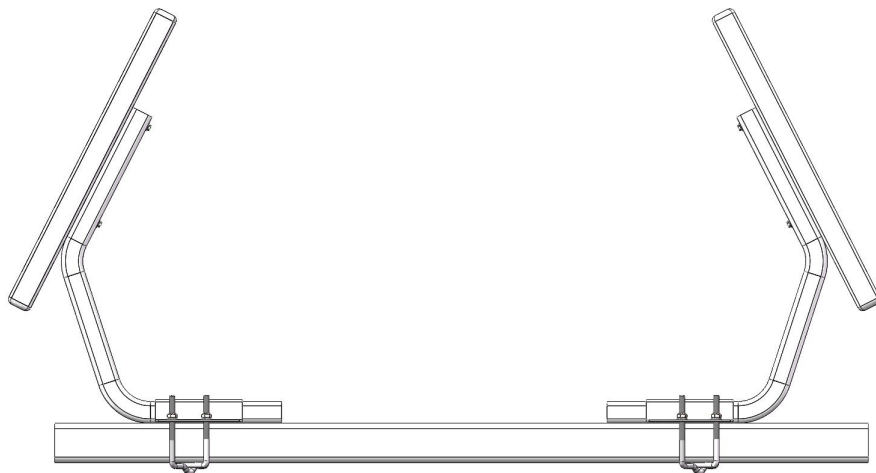

< Bild endast för referens >

Detta är originalinstruktionerna, vänligen läs alla instruktioner noggrant innan du använder produkten. VEVOR förbehåller sig en tydlig tolkning av vår användarmanual. Produktens utseende ska vara beroende av den produkt du mottagit. Vi ber om ursäkt för att vi inte kommer att informera dig igen om det finns några teknik- eller programuppdateringar för vår produkt.

VIKTIGA SÄKERHETSÅTGÄRDER



WARNING: Läs och förstå hela denna manual innan du använder eller utför service på denna produkt. Underlåtenhet att följa dessa varningar och instruktioner kan orsaka personskador eller skador på värdefull egendom.

92. Montera endast enligt dessa instruktioner. Felaktig montering kan skapa risker. Tillverkaren fransäger sig allt ansvar vid skador på grund av felaktig installation.

93. Var försiktig med risken för klämskador eller skärskador under monteringen.

94. Undvik att barn använder produkten. Produkten är inte en leksak. Låt inte barn leka.

95. Använd ANSI-godkända skyddsglasögon och kraftiga arbetshandskar under montering och användning.

96. Håll samlingsområdet rent och väl upplyst.

97. Håll åskådare borta från området under monteringen.

98. Montera inte när du är trött eller påverkad av alkohol, droger eller mediciner.

99. Produktegenskaperna gäller endast korrekt och fullständigt monterade produkter.

100. Produkten uppfyller SAE J684-standarder och relevanta föreskrifter. Installationen av denna enhet måste uppfylla alla tillämpliga föreskrifter och den bör endast användas i välventilerade utrymmen.

101. Denna produkt är inte avsedd att användas av personer (inklusive barn) med nedsatt fysisk, sensorisk eller mental förmåga eller bristande erfarenhet och kunskap, såvida de inte har övervakats eller fått instruktioner om användningen av apparaten av en person som ansvarar för deras säkerhet.

102. Förvara produkten ordentligt. Kontrollera om produkten är avvikande före användning. Om den är avvikande, sluta använda den.

103. Använd produkten enligt avsett ändamål. Varna för potentiella skador vid felaktig användning.

104. För ytterligare information om delarna som listas på följande sidor, se monterings-schemat i denna manual. Packa upp och separera alla delar på en ren arbetsyta. Förvara små reservdelar utom räckhåll för barn.

SPARA DESSA INSTRUKTIONER



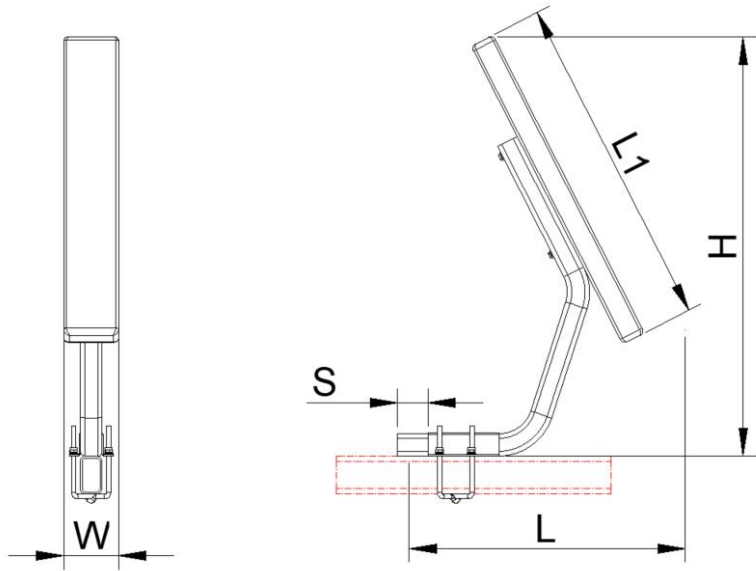

PRODUKTSPECIFIKATIONER:

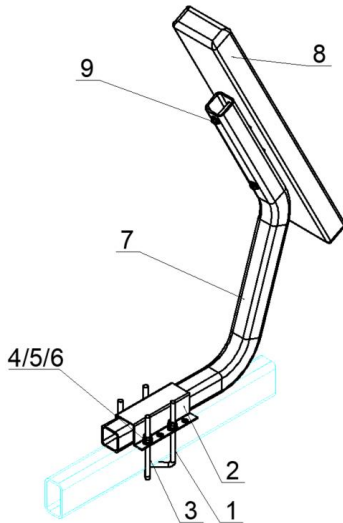

<u>Modell</u>	<u>L</u> <u>(mm)</u>	<u>H</u> <u>(mm)</u>	<u>V</u> <u>(mm)</u>	<u>L1</u> <u>(mm)</u>	<u>S</u> <u>(mm)</u>
<u>XC2181</u>	<u>500</u>	<u>795</u>	<u>125</u>	<u>620</u>	<u>30</u>

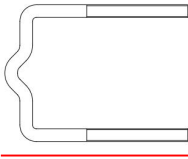
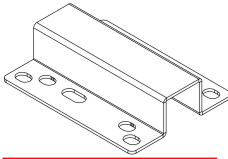
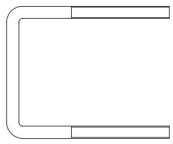
PAKETET INKLUDERAR

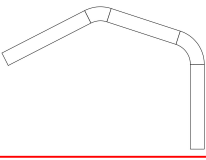
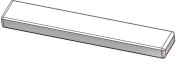
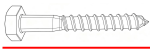
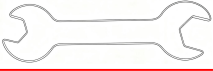

<u>Inga</u>	<u>Komponenter</u>	<u>Bild</u>	<u>Q TY</u>
<u>1</u>	<u>U-bult-2</u>		<u>2 st</u>
<u>2</u>	<u>U-formad slitsplatta</u>		<u>2 st</u>
<u>3</u>	<u>U-bult-1</u>		<u>2 st</u>
<u>4</u>	<u>Plattbricka (10)</u>		<u>8 st</u>
<u>5</u>	<u>Fjäderbricka (10)</u>		<u>8 st</u>
<u>6</u>	<u>Låsmutter (M10)</u>		<u>8 st</u>
<u>7</u>	<u>Konsol</u>		<u>2 st</u>
<u>8</u>	<u>Dämpa</u>		<u>2 st</u>
<u>9</u>	<u>Gängskruv</u>		<u>4 st</u>
<u>10</u>	<u>Rycka</u>		<u>1 st</u>
<u>11</u>	<u>Manuell</u>	<u>/</u>	<u>1 st</u>

ENKEL INSTRUKTION

Steg 1 : Fäst komponentbäraren på bärarens balkram med U-formade bultar.

Den har ett justeringsavstånd på 30 mm på ena sidan sida beroende på var relingen behöver installeras för båtens bredd .

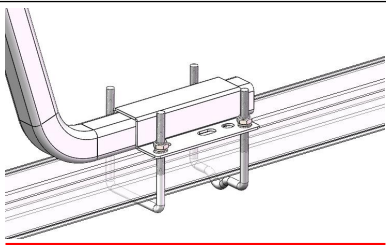
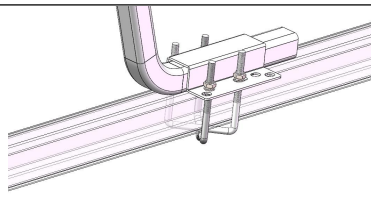

Du kan också montera U-bultarna och fästena med hjälp av metoden som visas i den vänstra bilden.

Steg 2 : Använd del 9 för att låsa fast dynan 8 på fästet 7 och var noga med att placera dynan i mitten så mycket som möjligt.

Observera att när du installerar dynan (8), bestäm först installationspositionen och markera hålen. Använd sedan ett 6-7 mm borr (ingår ej) för att förborra hålen. Skruva sedan fast gängskruven i den redan borrade positionen i dynan för fixering.

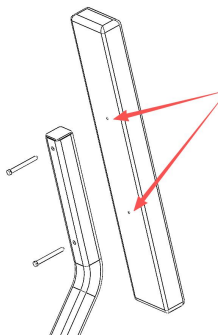
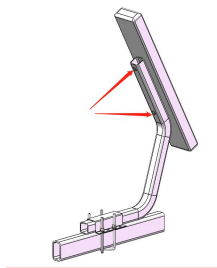

När den är installerad på båda sidor
kan den effektivt skydda din
kärleksbåt .

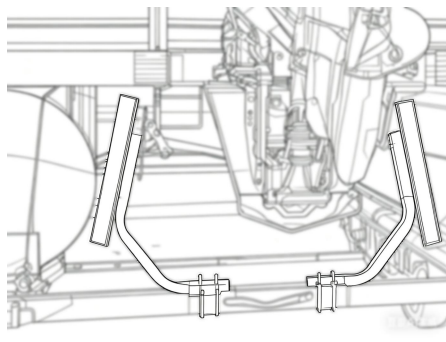

OBS !:

- Det rekommenderas att hitta någon som kan hjälpa till med installationen .
- Se till att styrningen är monterad i rätt position och dra slutligen åt skruvarna med platthandtaget.

Tillverkare: Shanghaimuxinmuyeyouxiangongsi

Adress: Shuangchenglu 803nong11hao1602A-1609shi, baoshangu, shanghai 200000 PR Kina

E-post: support@vevor.com

Importerad till Australien: SIHAO PTY LTD. 1 ROKEVA STREETEASTWOOD NSW 2122 Australien

Importerad till USA: Sanven Technology Ltd. Suite 250, 9166 Anaheim Place, Rancho Cucamonga, CA 91730



YH CONSULTING LIMITED.

C/O YH Consulting Limited Office 147,
Centurion House, London Road,
Staines-upon-Thames, Surrey, TW18 4AX



E-CrossStu GmbH

Mainzer Landstr.69,
60329 Frankfurt am Main.

e-crossstu@outlook.com +4969332967674

