

VEVOR

Affordable. Reliable. Home Improvement.

GARAGE WALL CABINET

MODEL:WC3030A

VEVOR

Affordable. Reliable. Home Improvement.

GARAGE WALL CABINET

MODEL: WC3030A

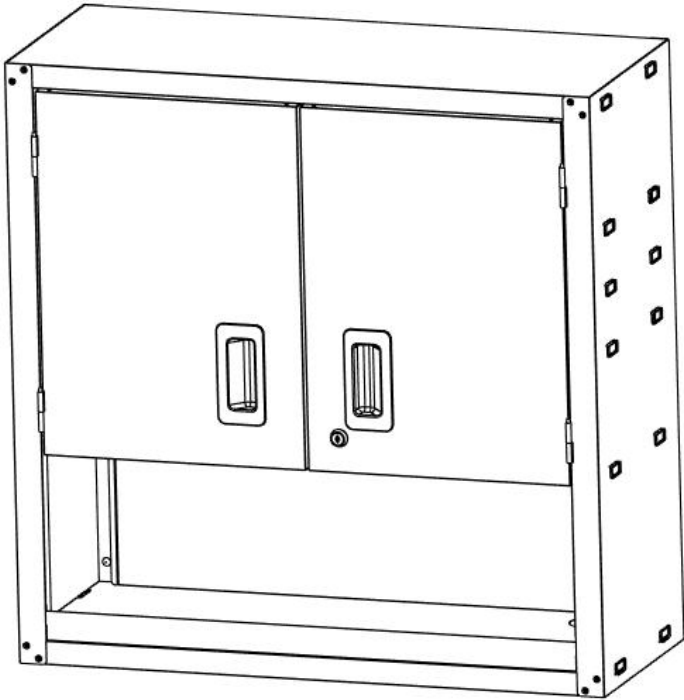

This is the original instruction, please read all manual instructions carefully before operating. VEVOR reserves a clear interpretation of our user manual. The appearance of the product shall be subject to the product you received. Please forgive us that we won't inform you again if there are any technology or software updates on our product.

WARNING!

1. Do not allow children to climb on the unit. -Serious or fatal crushing injuries can occur from furniture tip-over. To prevent this, furniture must be permanently fixed to the wall.
2. Keep children and pets away during assembly.
3. To avoid the danger of suffocation, always keep plastic bags away from children and pets.

ASSEMBLY PRECAUTIONS

1. Please assemble the product in strict accordance with the instructions. Incorrect assembly could be hazardous.
2. Please wear safety goggles and work gloves properly during assembly.
3. Do not try to assemble the product when feeling tired or when under the influence of alcohol, drugs or medication.
4. Load bearing capacity and other product parameters are applied to the properly and completely assembled product only.
5. Separate and count all parts and hardware.
6. Prepare the following tool: Philips Head Screwdriver.
7. If using power tools, please be careful to slow down and stop when needed.
8. Two people are required for assembly.
9. Follow the intended uses only. Do not sit or stand on the above.









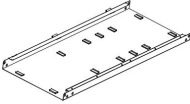
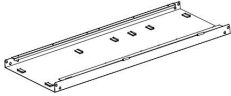
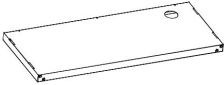
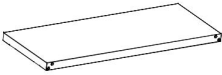
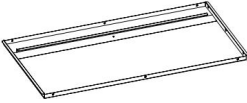
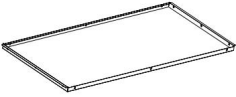

PRODUCT PARAMETERS

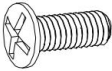

Model	WC3030A
G.W.:	16.8kg
Package Size	820x410x235mm
Product Size	762x305x762mm
Total Load Limit	360lbs
Load Limit for Each Shelf	120lbs

INSTRUCTIONS

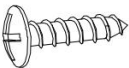
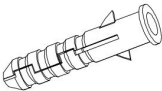
Thank you very much for choosing this garage wall cabinet. Please read all of the instructions before using it. The information will help you achieve the best possible results.

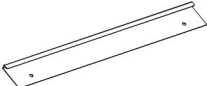
Part list

<p>A</p>  <p>Left side panel x1</p>	<p>B</p>  <p>Right side panel x1</p>	<p>C</p>  <p>Bottom panel x1</p>
<p>D</p>  <p>Top panel x1</p>	<p>E</p>  <p>Upper back panel x1</p>	<p>F</p>  <p>Lower back panel x1</p>
<p>G</p>  <p>Left door panel x1</p>	<p>H</p>  <p>Right door panel x1</p>	<p>I</p>  <p>Shelf x1</p>
<p>J</p>  <p>Magnet x2</p>	<p>K</p>  <p>Supporting pad x2</p>	<p>L</p>  <p>Screw-M6*15 x16</p>
<p>M</p>  <p>Screw-ST4.2*10 x21</p>	<p>N</p>  <p>Screw-ST3.9*16 x1</p>	<p>O</p>  <p>Rubber plug x2</p>
<p>P</p>  <p>Screw-ST6.3*38 x2</p>	<p>Q</p>  <p>Flat washer x2</p>	<p>R</p>  <p>Wall hand panel x1</p>

<p>S</p>  <p>Long board x1</p>	<p>T</p>  <p>Bottom shelf x1</p>	
--	--	--

Installation

1. Attach the Part C to the tabs on the Part A and Part B, then pull the Part A and Part B toward the front to secure them in place. Insert the latch pins at both ends of part S into the extension sections of parts A and B. Then fix Part C with screws L.

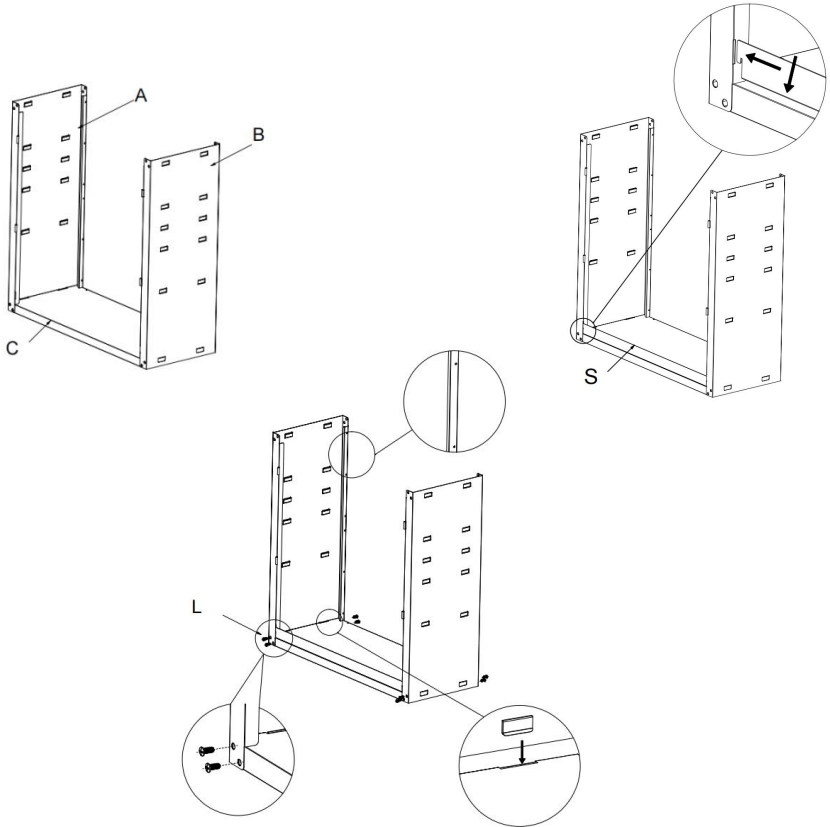

2. Attach the Part D to the tabs on the Part A and Part B, then pull the Part A and Part B toward the front to secure them in place. Then fix Parts D with screws.

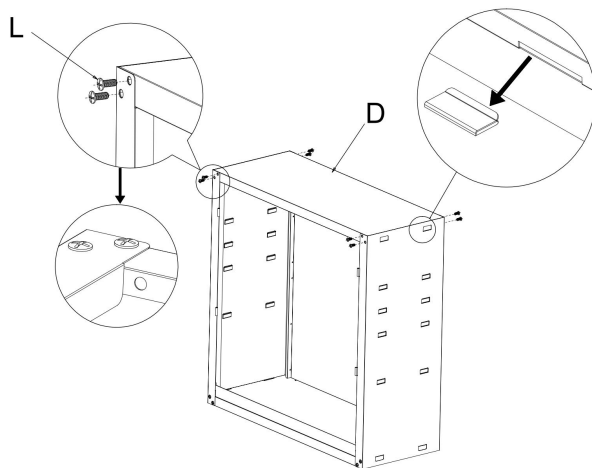

3. Fix parts E and F with screws.

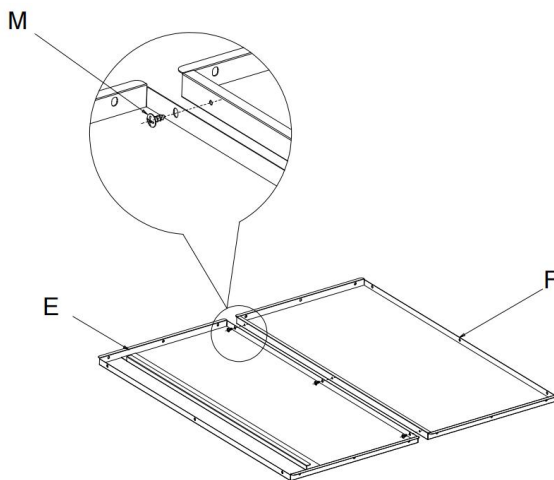

4. Fix the entire back panel with screws.

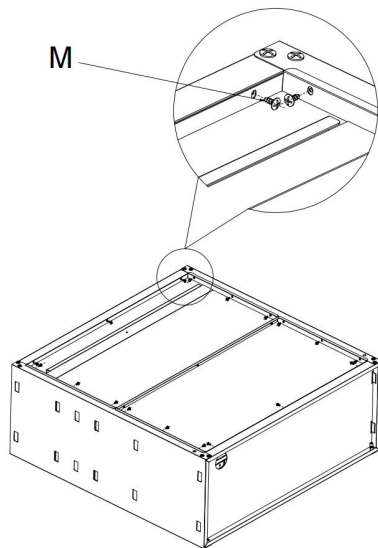

5. Install the magnet on the Part I.

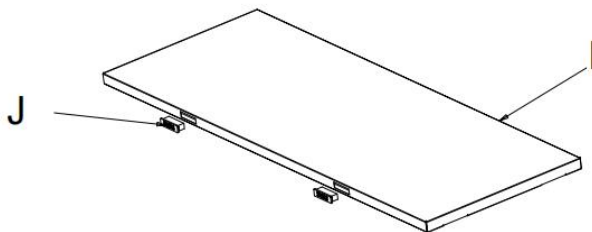

6. Attach the Part I and Part T to the tabs on the left side panel and right side panel.

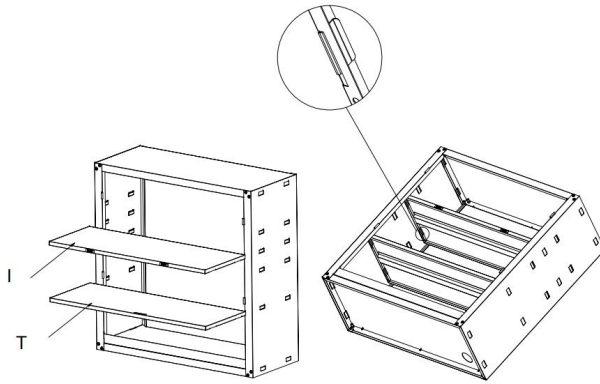

7. Align the Part G hinge pins over the matching hinges on the Left side panel. Once all hinge pins are aligned and in corresponding hinges, swing the door inwards while applying mild downward pressure, until the door is fully seated. Repeat this process for the Part H on right side panel.

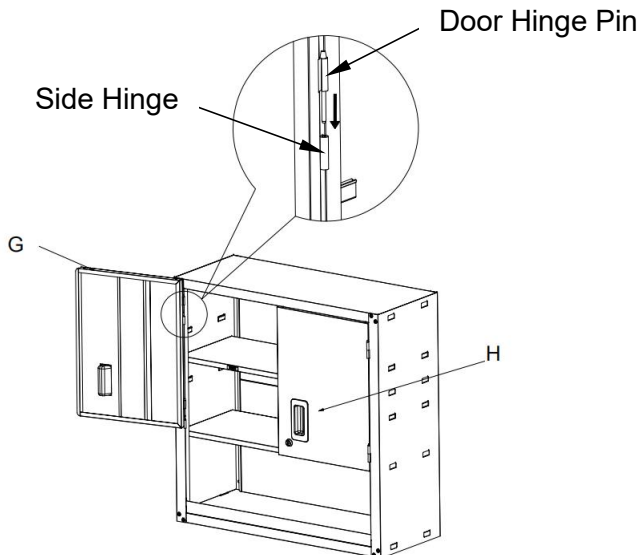

8. Install the Part K.

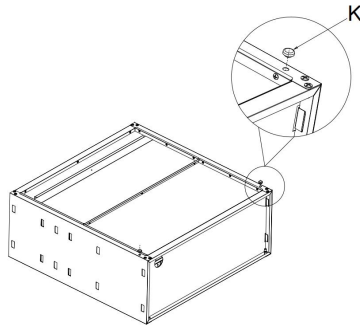

9. Punch two suitable holes in the cement wall in accordance with the position of the two hanging holes in the back of the Part R, making sure that the upper two holes are on a horizontal line. The two horizontal holes are 16 inches apart. Tap the two expansion tubes completely into the holes. Then put in the Part Q and screws P to hold it in place.

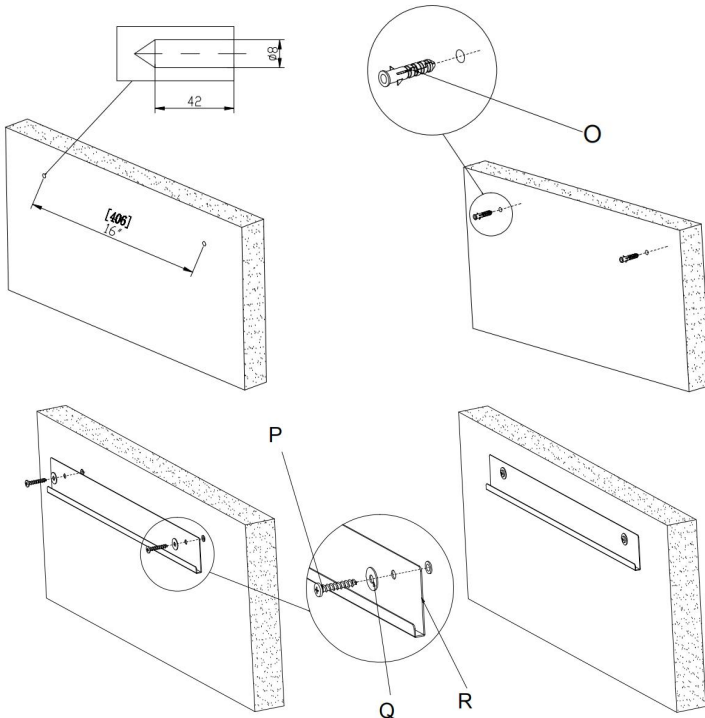

10. Punch two suitable holes in the wooden board wall in accordance with the position of the two hanging holes in the back of the Part R, making sure that the upper two holes are on a horizontal line. The two horizontal holes are 16 inches apart. Then put in the Part Q and screws P to hold it in place.

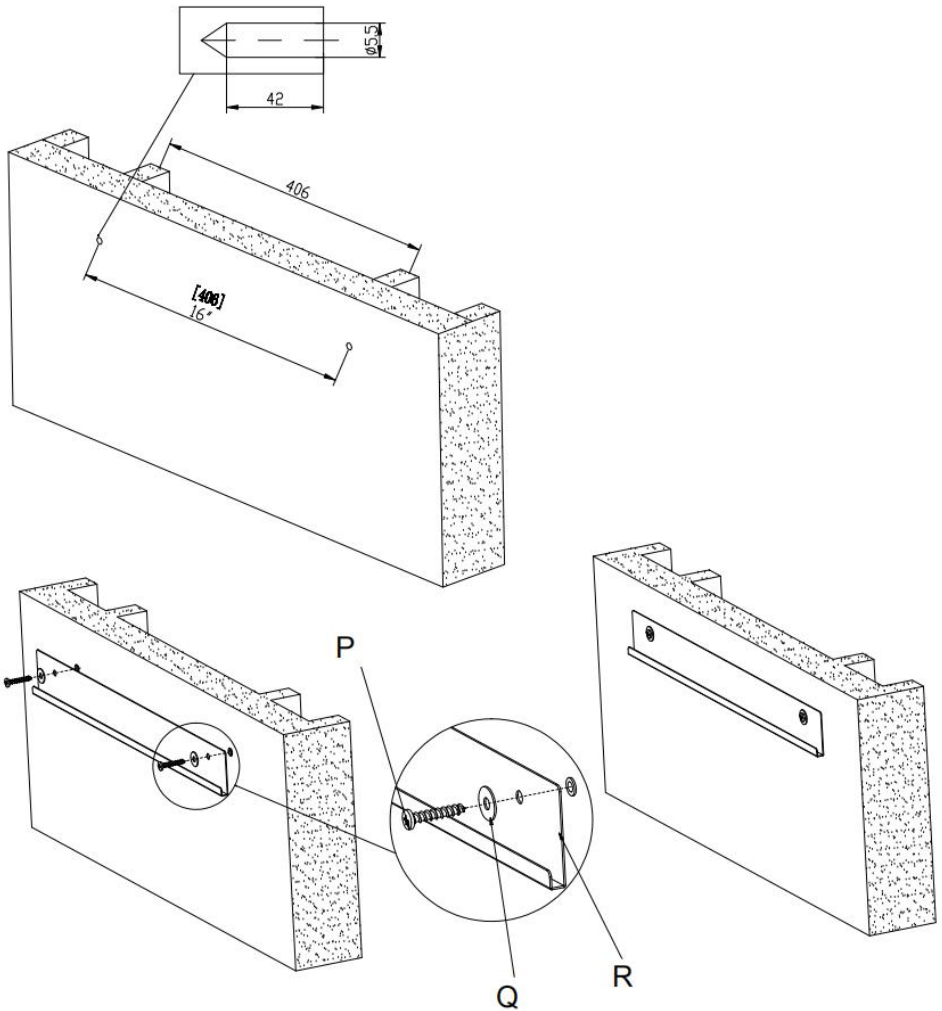

11. slowly lift the cabinet. Then place the cabinet flush against the wall and slowly lower the cabinet. When it is fully hung, slowly release your hands. According to the requirements, the installation position of the cabinet can be adjusted in the horizontal direction. The adjustment distance on the left and right is approximately 120mm each.

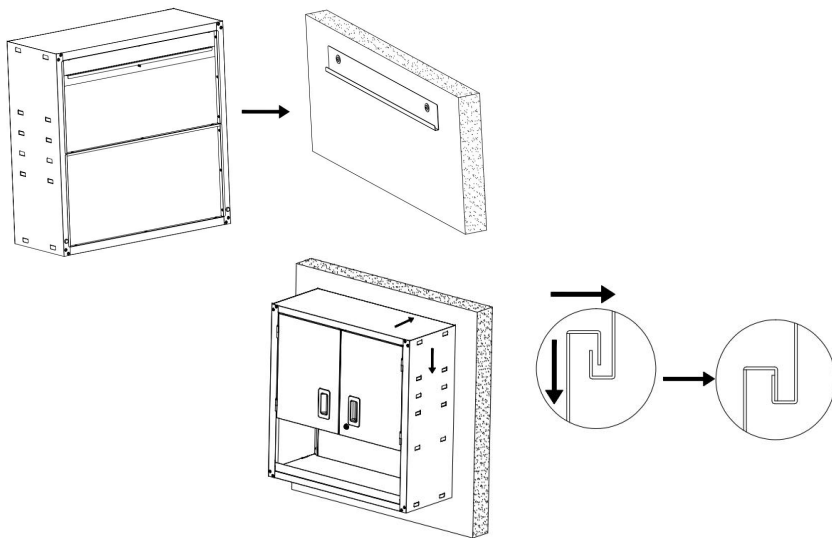

12. After the installation position of the cabinet has been adjusted and determined, fix it with screws.

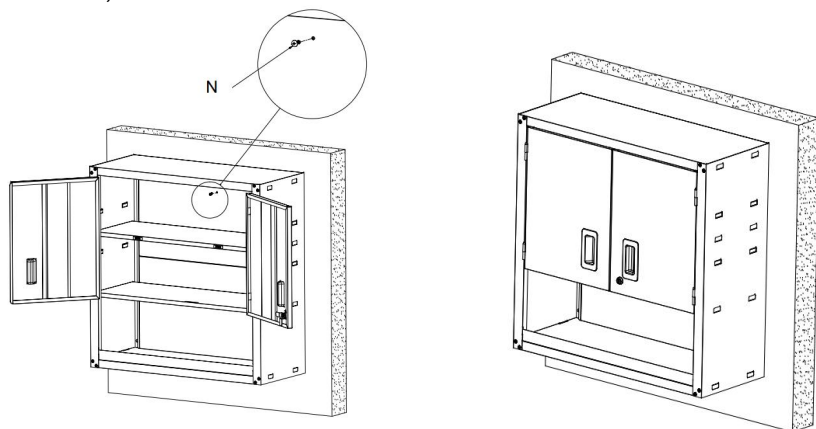

Manufacturer: Shanghaimuxinmuyeyouxiangongsi

Address: Shuangchenglu 803nong11hao1602A-1609shi, baoshanqu, shanghai 200000 CN.

Imported to AUS: SIHAO PTY LTD. 1 ROKEVA STREETEASTWOOD NSW 2122 Australia

Imported to USA: Sanven Technology Ltd. Suite 250, 9166 Anaheim Place, Rancho Cucamonga, CA 91730

UK	REP
-----------	------------

YH CONSULTING LIMITED. C/O YH Consulting Limited Office 147, Centurion House, London Road, Staines-upon-Thames, Surrey, TW18 4AX

EC	REP
-----------	------------

E-CrossStu GmbH
Mainzer Landstr.69,
60329 Frankfurt am Main.



VEVOR

Affordable. Reliable. Home Improvement.

ARMOIRE MURALE DE GARAGE

MODÈLE : WC3030A

VEVOR

Affordable. Reliable. Home Improvement.

GARAGE WALL CABINET

MODÈLE: WC3030A

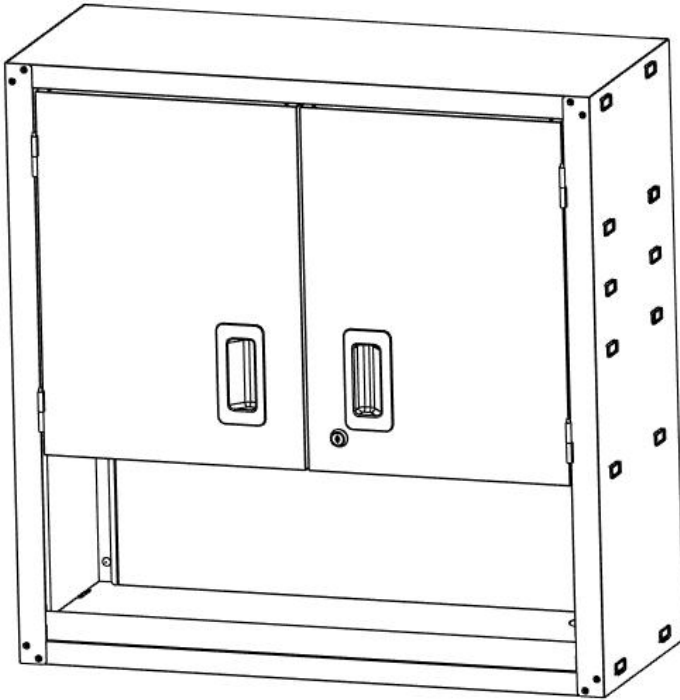

Ceci est le mode d'emploi d'origine. Veuillez lire attentivement l'intégralité du manuel avant utilisation. VEVOR se réserve le droit d'interpréter clairement ce manuel d'utilisation. L'apparence du produit dépend du produit que vous avez reçu. Veuillez nous excuser pour les éventuelles mises à jour technologiques ou logicielles.

WARNING!

1. Ne laissez pas les enfants grimper sur l'appareil. Le renversement d'un meuble peut entraîner des blessures graves, voire mortelles. Pour éviter cela, fixez-le au mur.
2. Tenir les enfants et les animaux domestiques éloignés pendant le montage.
3. Pour éviter tout risque d'étouffement, gardez toujours les sacs en plastique hors de portée des enfants et des animaux domestiques.

PRÉCAUTIONS DE MONTAGE

1. Veuillez assembler le produit en respectant scrupuleusement les instructions. Un assemblage incorrect peut être dangereux.
2. Veuillez porter des lunettes de sécurité et des gants de travail correctement pendant l'assemblage.
3. N'essayez pas d'assembler le produit lorsque vous vous sentez fatigué ou sous l'influence de l'alcool, de drogues ou de médicaments.
4. La capacité de charge et les autres paramètres du produit s'appliquent uniquement au produit correctement et complètement assemblé.
5. Séparez et comptez toutes les pièces et le matériel.
6. Préparez l'outil suivant : tournevis cruciforme.
7. Si vous utilisez des outils électriques, veillez à ralentir et à vous arrêter lorsque cela est nécessaire.
8. Deux personnes sont nécessaires pour le montage.
9. Respecter uniquement les usages prévus. Ne pas s'asseoir ni se tenir debout sur ce qui précède .











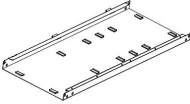
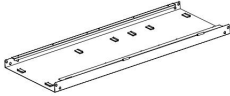
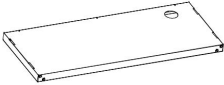
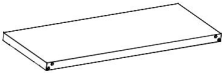

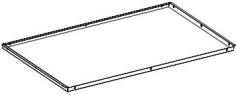
PRODUCT PARAMETERS

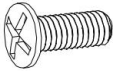

Modèle	WC3030A
GW:	16,8 kg
Taille du paquet	820 x 410 x 235 mm
Taille du produit	762 x 305 x 762 mm
Limite de charge totale	360 livres
charge pour chaque Étagère	120 livres

INSTRUCTIONS

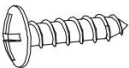
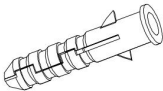
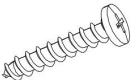
Merci d'avoir choisi cette armoire murale de garage. Veuillez lire attentivement les instructions avant utilisation. Ces informations vous aideront à obtenir les meilleurs résultats possibles.

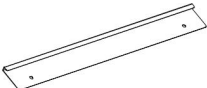
Part list

<p>UN</p>  <p>Left side panel x1</p>	<p>B</p>  <p>Right side panel x1</p>	<p>C</p>  <p>Bottom panel x1</p>
<p>D</p>  <p>Top panel x1</p>	<p>E</p>  <p>Upper back panel x1</p>	<p>F</p>  <p>Lower back panel x1</p>
<p>G</p>  <p>Left door panel x1</p>	<p>H</p>  <p>Right door panel x1</p>	<p>je</p>  <p>Shelf x1</p>
<p>J</p>  <p>Magnet x2</p>	<p>K</p>  <p>Supporting pad x2</p>	<p>L</p>  <p>Screw-M6*15 x16</p>
<p>M</p>  <p>Screw-ST4.2*10 x21</p>	<p>N</p>  <p>Screw-ST3.9*16 x1</p>	<p>O</p>  <p>Rubber plug x2</p>
<p>P</p>  <p>Screw-ST6.3*38 x2</p>	<p>Q</p>  <p>Flat washer x2</p>	<p>R</p>  <p>Wall hand panel x1</p>

<p>S</p>  <p>Long board x1</p>	<p>T</p>  <p>Bottom shelf x1</p>	
--	--	--

Installation

1. Fixez la partie C aux languettes des parties A et B , puis tirez sur les parties A et B vers l'avant pour les fixer en place. J'insère les goupilles de verrouillage aux deux extrémités de la pièce S dans les sections d'extension des pièces A et B. Fixez ensuite la pièce C avec les vis L.

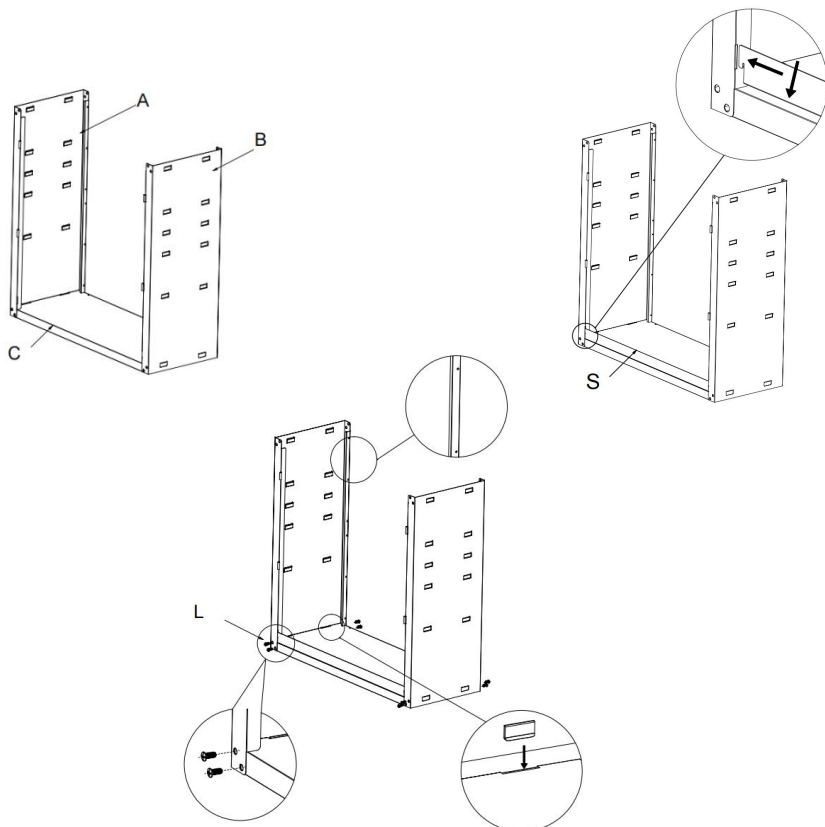

2. Fixez la partie D aux languettes des parties A et B , puis tirez sur les parties A et B vers l'avant pour les fixer en place. Fixez ensuite les pièces D avec des vis.

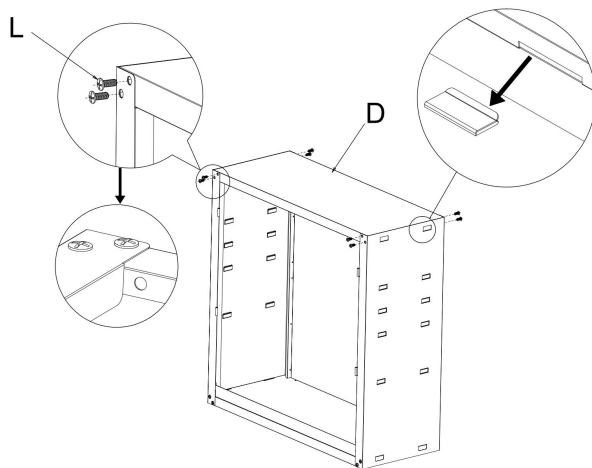

3. Fixez les pièces E et F avec des vis .

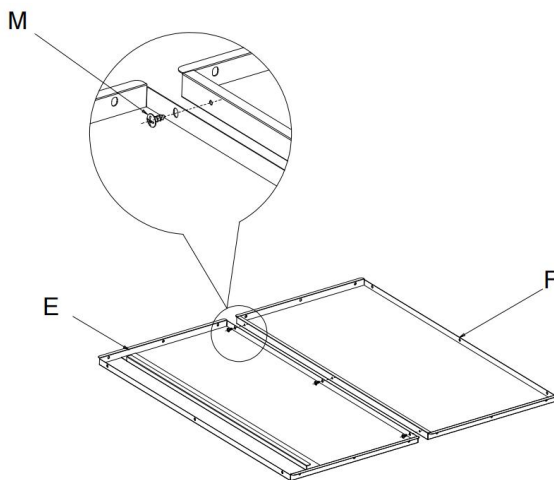

4. Fixez l'ensemble du panneau arrière avec des vis.

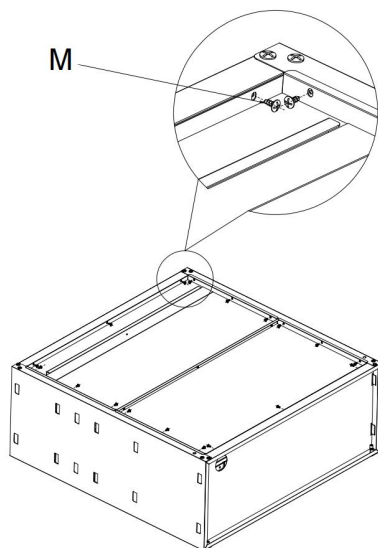

5. Installez l'aimant sur la partie I.

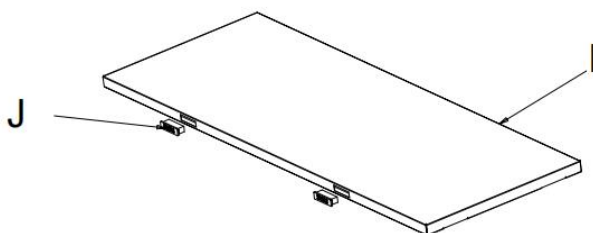

6. Joignez la partie I et la partie T aux onglets du panneau latéral gauche et du panneau latéral droit.

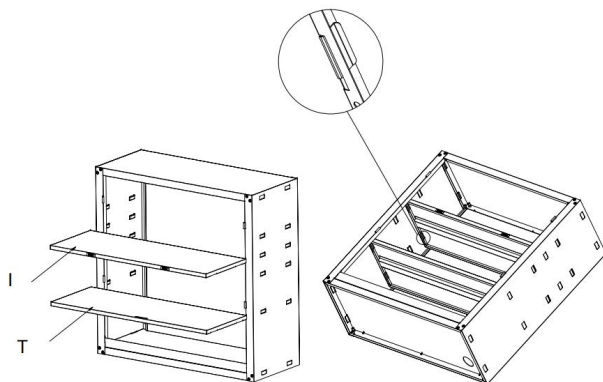

7. Alignez la pièce G Placez les axes de charnière sur les charnières correspondantes du panneau latéral gauche. Une fois tous les axes alignés et insérés dans les charnières correspondantes, faites pivoter la porte vers l'intérieur en exerçant une légère pression vers le bas, jusqu'à ce qu'elle soit bien en place. Répétez cette opération pour la partie H du panneau latéral droit.

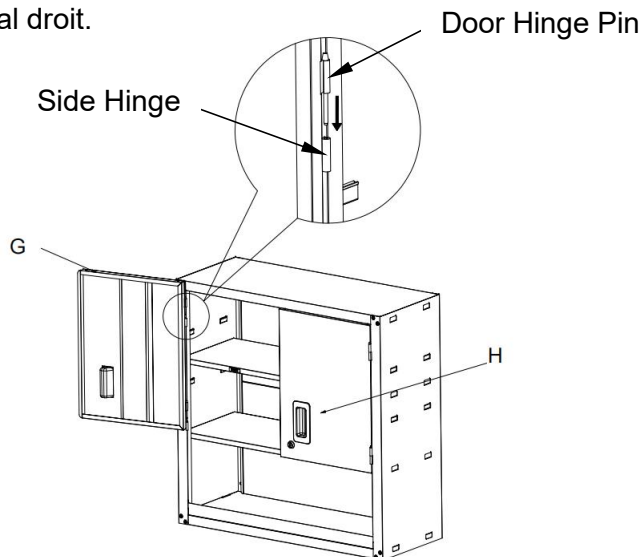

8. Installez la pièce K.

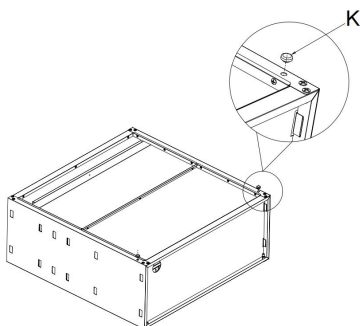

9. Percez deux trous appropriés dans le mur en ciment, en respectant l'emplacement des deux trous de suspension situés à l'arrière de la pièce R, en veillant à ce que les deux trous supérieurs soient horizontaux. Ces trous horizontaux sont espacés de 40 cm. Enfoncez les deux tubes d'expansion à fond dans les trous. Insérez ensuite la pièce Q et les vis P pour la maintenir en place.

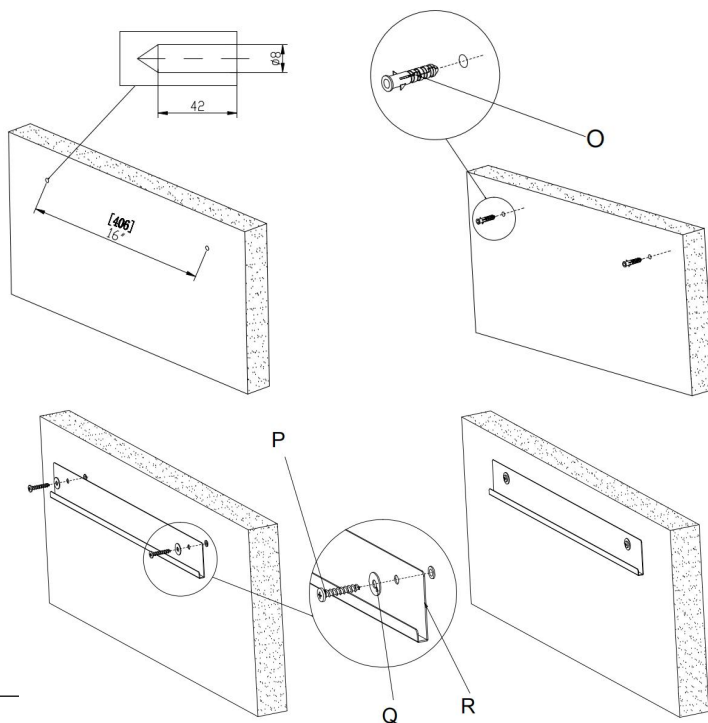

10. Percez deux trous appropriés dans le mur en bois, en respectant l'emplacement des deux trous de suspension situés à l'arrière de la pièce R, en veillant à ce que les deux trous supérieurs soient horizontaux. Ces deux trous horizontaux sont espacés de 40 cm. Insérez ensuite la pièce Q et les vis P pour la maintenir en place.

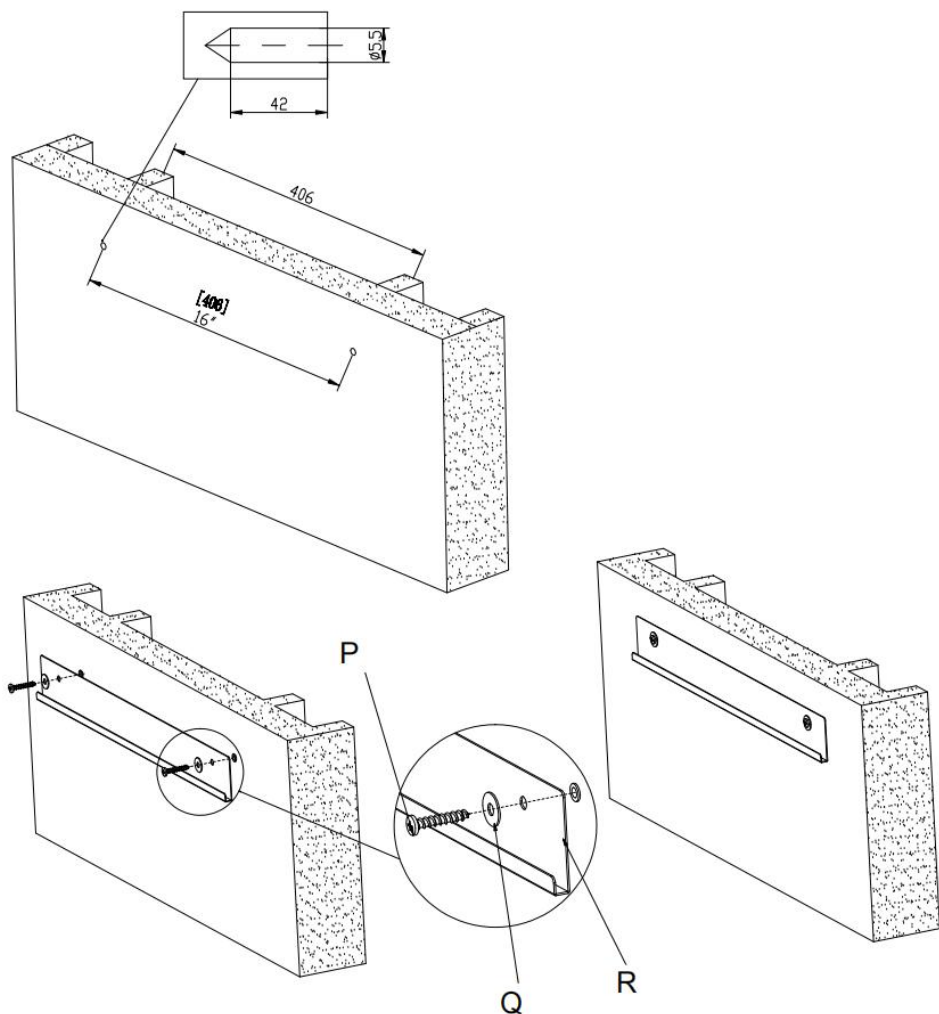

11. Soulevez lentement le meuble. Placez-le ensuite contre le mur et abaissez-le lentement. Une fois complètement accroché, relâchez lentement vos mains. Selon les besoins, la position d'installation de l'armoire peut être ajustée horizontalement. La distance de réglage à gauche et à droite est d'environ 120 mm.

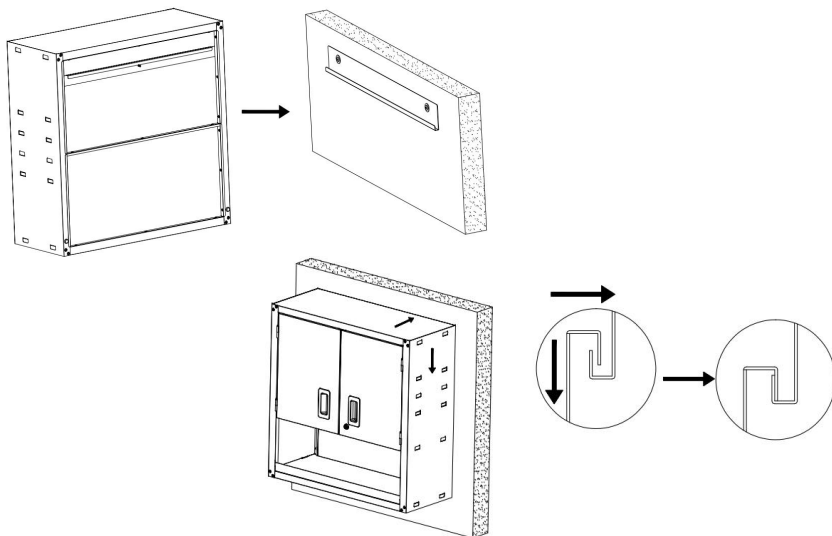

12. Une fois la position d'installation de l'armoire ajustée et déterminée, fixez-la avec des vis.

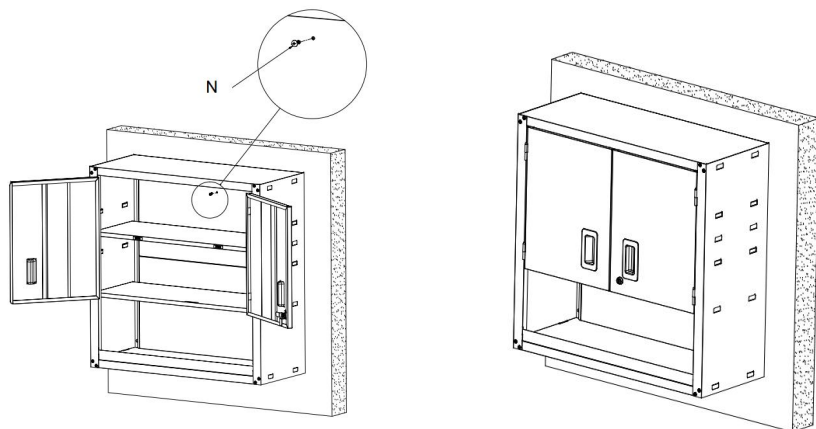

Fabricant : Shanghaimuxinmuyeyouxiangongsi

Adresse : Shuangchenglu 803nong11hao1602A-1609shi, baoshanqu, shanghai 200000 CN.

Importé en Australie : SIHAO PTY LTD. 1 ROKEVA STREET, ASTWOOD NSW 2122 Australie

Importé aux États-Unis : Sanven Technology Ltd. Suite 250, 9166 Anaheim

Lieu, Rancho Cucamonga, CA 91730

UK	REP
-----------	------------

YH CONSULTING LIMITED. C/O YH Consulting Limited Office 147, Centurion House, London Road, Staines-upon-Thames, Surrey, TW18 4AX

EC	REP
-----------	------------

E-CrossStu GmbH
Mainzer Landstr.69,
60329 Frankfurt am Main.



VEVOR

Affordable. Reliable. Home Improvement.

GARAGENWANDSCHRANK

MODELL:WC3030A

VEVOR

Affordable. Reliable. Home Improvement.

GARAGE WALL CABINET

MODELL: WC3030A

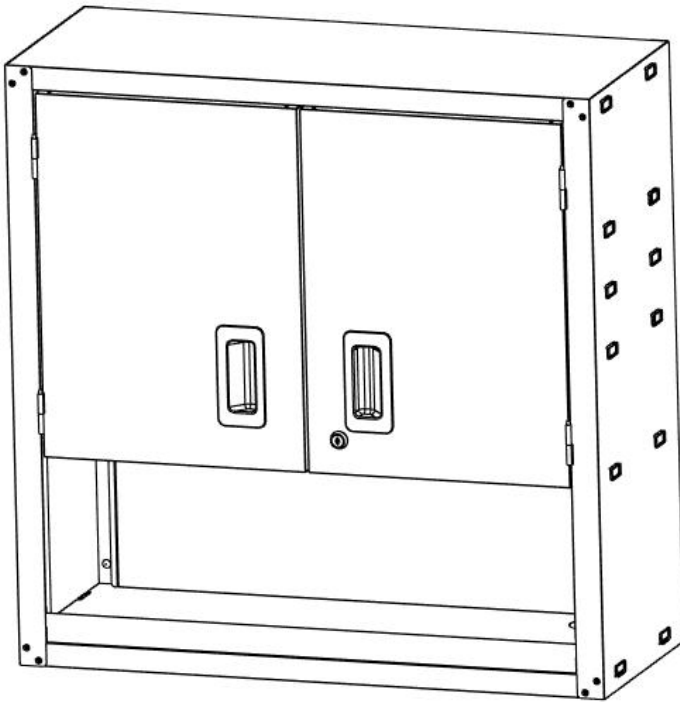

Dies ist die Originalanleitung. Bitte lesen Sie alle Anweisungen sorgfältig durch, bevor Sie das Gerät in Betrieb nehmen. VEVOR behält sich das Recht vor, die Bedienungsanleitung klar und deutlich zu interpretieren. Das Aussehen des Produkts hängt vom gelieferten Produkt ab. Bitte haben Sie Verständnis dafür, dass wir Sie nicht erneut über Technologie- oder Software-Updates informieren.

WARNING!

1. Erlauben Sie Kindern nicht, auf das Gerät zu klettern. Umkippende Möbel können schwere oder tödliche Quetschverletzungen verursachen. Um dies zu verhindern, müssen Möbel dauerhaft an der Wand befestigt werden.
2. Halten Sie Kinder und Haustiere während der Montage fern.
3. Um Erstickungsgefahr zu vermeiden, halten Sie Plastiktüten stets von Kindern und Haustieren fern.

VORSICHTSMASSNAHMEN BEI DER MONTAGE

1. Bitte montieren Sie das Produkt genau gemäß der Anleitung. Eine falsche Montage kann gefährlich sein.
2. Bitte tragen Sie bei der Montage unbedingt eine Schutzbrille und Arbeitshandschuhe.
3. Versuchen Sie nicht, das Produkt zusammenzubauen, wenn Sie müde sind oder unter dem Einfluss von Alkohol, Drogen oder Medikamenten stehen.
4. Die Tragfähigkeit und andere Produktparameter gelten nur für das ordnungsgemäß und vollständig montierte Produkt.
5. Trennen und zählen Sie alle Teile und die Hardware.
6. Bereiten Sie das folgende Werkzeug vor: Kreuzschlitzschraubendreher.
7. Achten Sie beim Einsatz von Elektrowerkzeugen darauf, langsamer zu werden und bei Bedarf anzuhalten.
8. Für die Montage sind zwei Personen erforderlich.
9. Befolgen Sie nur die vorgesehenen Verwendungszwecke. Setzen oder stellen Sie sich nicht auf die oben genannten Gegenstände .











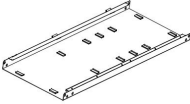
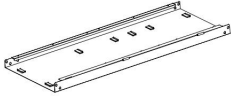
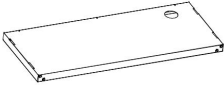
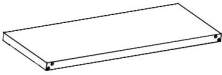

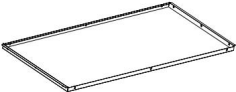
PRODUCT PARAMETERS

Modell	WC3030A
GW:	16,8 kg
Paketgröße	820 x 410 x 235 mm
Produktgröße	762 x 305 x 762 mm
Gesamtbelastungsgrenze	360 Pfund
Belastungsgrenze für jeden Regal	120 Pfund

INSTRUCTIONS

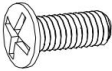
Vielen Dank, dass Sie sich für diesen Garagenwandschrank entschieden haben. Bitte lesen Sie vor der Verwendung alle Anweisungen sorgfältig durch. Die Informationen helfen Ihnen, die bestmöglichen Ergebnisse zu erzielen.

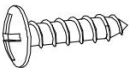
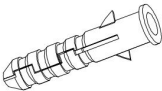
Part list

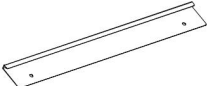
<p>A</p>  <p>Left side panel x1</p>	<p>B</p>  <p>Right side panel x1</p>	<p>C</p>  <p>Bottom panel x1</p>
<p>D</p>  <p>Top panel x1</p>	<p>E</p>  <p>Upper back panel x1</p>	<p>F</p>  <p>Lower back panel x1</p>
<p>G</p>  <p>Left door panel x1</p>	<p>H</p>  <p>Right door panel x1</p>	<p>ICH</p>  <p>Shelf x1</p>
<p>J</p>  <p>Magnet x2</p>	<p>K</p>  <p>Supporting pad x2</p>	<p>L</p>  <p>Screw-M6*15 x16</p>
<p>M</p>  <p>Screw-ST4.2*10 x21</p>	<p>N</p>  <p>Screw-ST3.9*16 x1</p>	<p>O</p>  <p>Rubber plug x2</p>
<p>P</p>  <p>Screw-ST6.3*38 x2</p>	<p>Q</p>  <p>Flat washer x2</p>	<p>R</p>  <p>Wall hand panel x1</p>

S

Long board x1

T

Bottom shelf x1

Installation

1. Befestigen Sie Teil C an den Laschen von Teil A und Teil B und ziehen Sie dann Teil A und Teil B nach vorne, um sie zu fixieren. Stecken Sie die Verriegelungsstifte an beiden Enden von Teil S in die Verlängerungsabschnitte der Teile A und B. Befestigen Sie anschließend Teil C mit den Schrauben L.

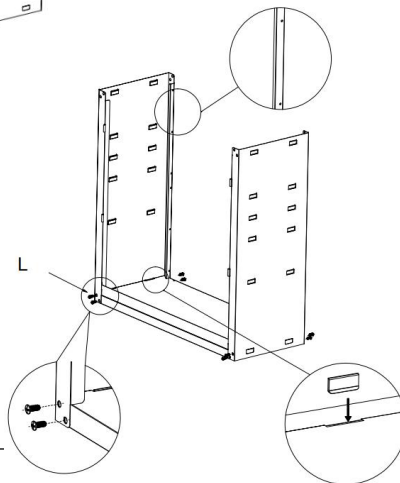
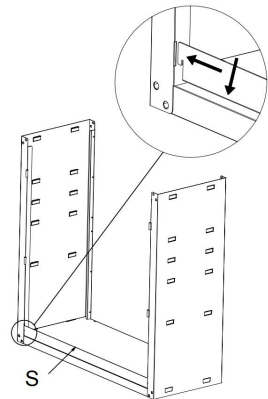
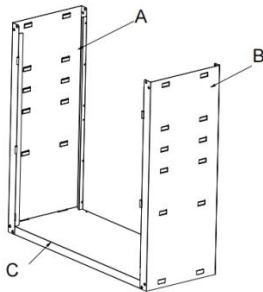

2. Befestigen Sie Teil D an den Laschen von Teil A und Teil B und ziehen Sie dann Teil A und Teil B nach vorne, um sie an ihrem Platz zu befestigen. Befestigen Sie dann die Teile D mit Schrauben.

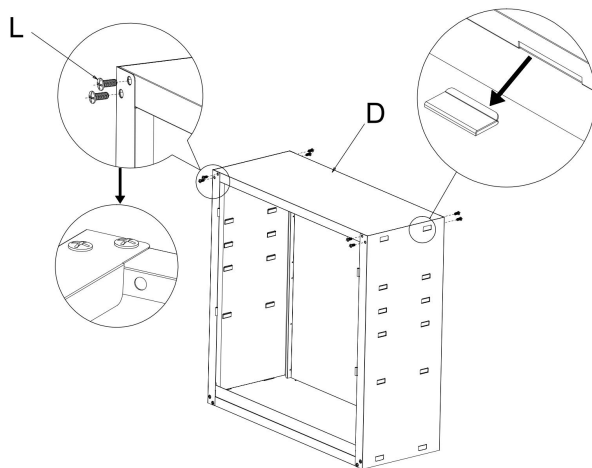

3. Teile E und F mit Schrauben befestigen .

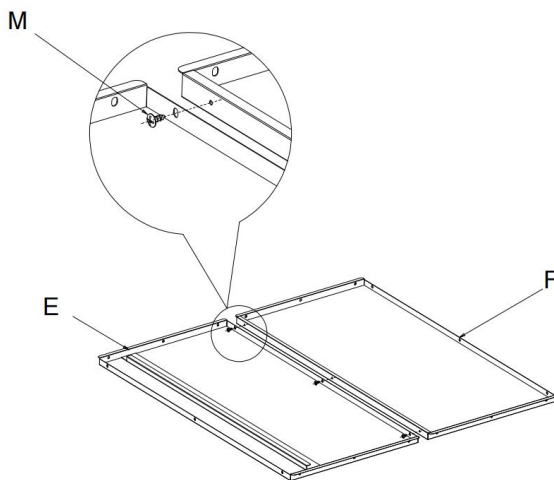

4. Befestigen Sie die gesamte Rückwand mit Schrauben.

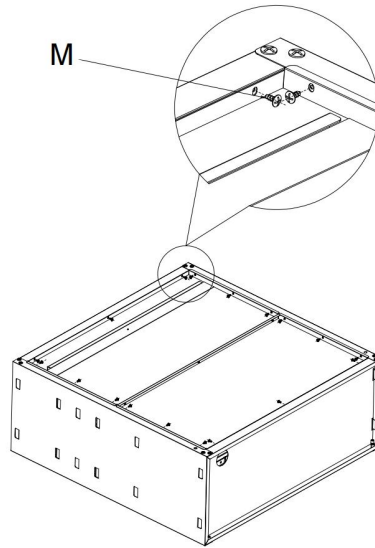

5. Installieren Sie den Magneten an Teil I.

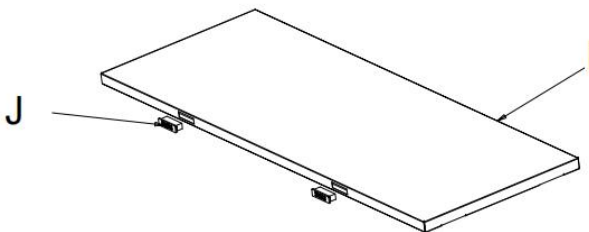

6. Befestigen Sie Teil I und Teil T zu den Registerkarten auf der linken und rechten Seitenwand.

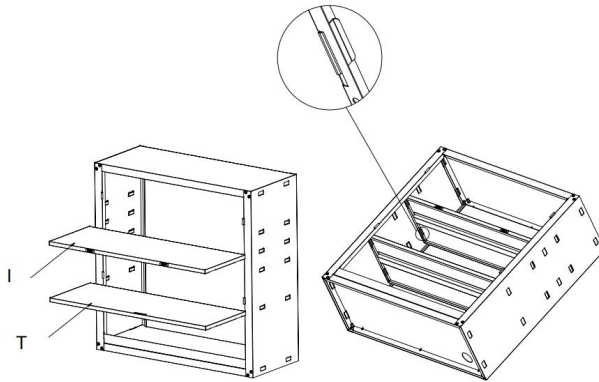

7. Richten Sie Teil G aus. Setzen Sie die Scharnierstifte über die entsprechenden Scharniere am linken Seitenteil. Sobald alle Scharnierstifte ausgerichtet und in den entsprechenden Scharnieren sitzen, schwenken Sie die Tür mit leichtem Druck nach innen, bis sie fest sitzt. Wiederholen Sie diesen Vorgang für Teil H am rechten Seitenteil.

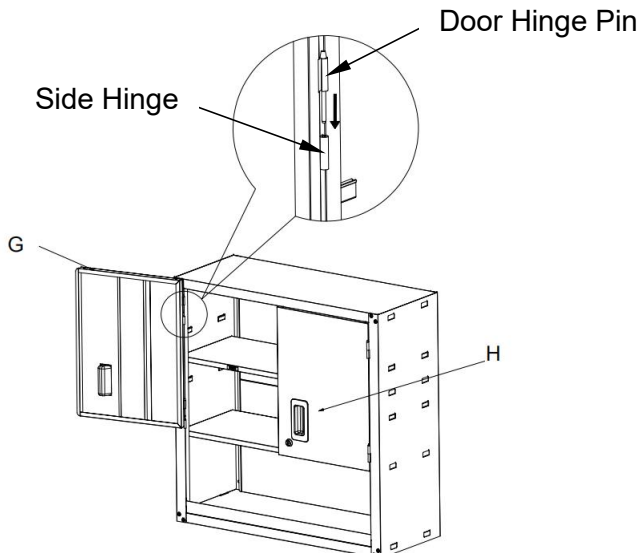

8. Bauen Sie Teil K ein .

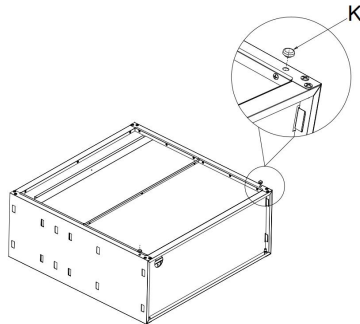

9. Bohren Sie zwei passende Löcher in die Betonwand, entsprechend der Position der beiden Aufhängelöcher auf der Rückseite von Teil R. Achten Sie darauf, dass die oberen beiden Löcher horizontal verlaufen. Die beiden horizontalen Löcher sind 40 cm voneinander entfernt. Klopfen Sie die beiden Dehnrohre vollständig in die Löcher. Setzen Sie anschließend Teil Q ein und befestigen Sie es mit den Schrauben P.

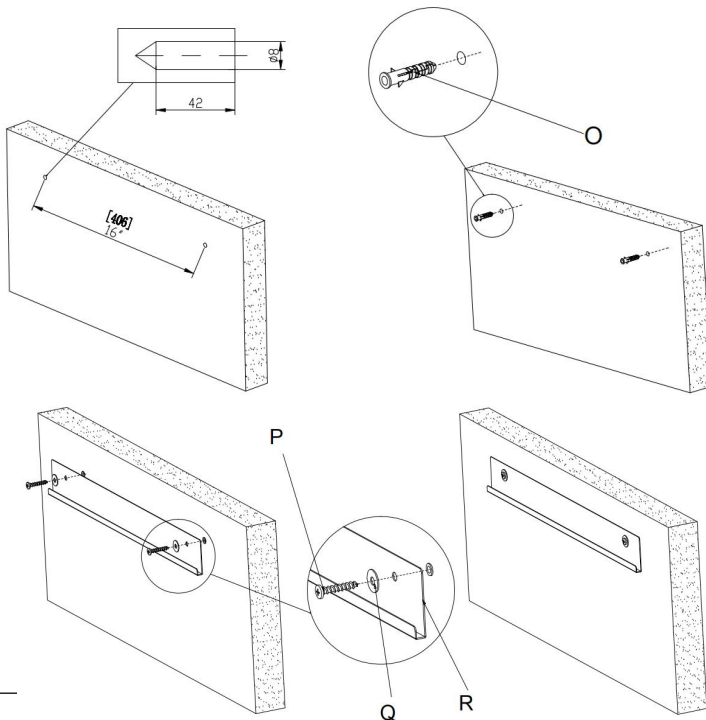

10. Bohren Sie zwei passende Löcher in die Holzwand, passend zu den beiden Aufhängelöchern auf der Rückseite von Teil R. Achten Sie darauf, dass die oberen beiden Löcher horizontal verlaufen. Die beiden horizontalen Löcher sind 40 cm voneinander entfernt. Setzen Sie anschließend Teil Q ein und befestigen Sie es mit den Schrauben P.

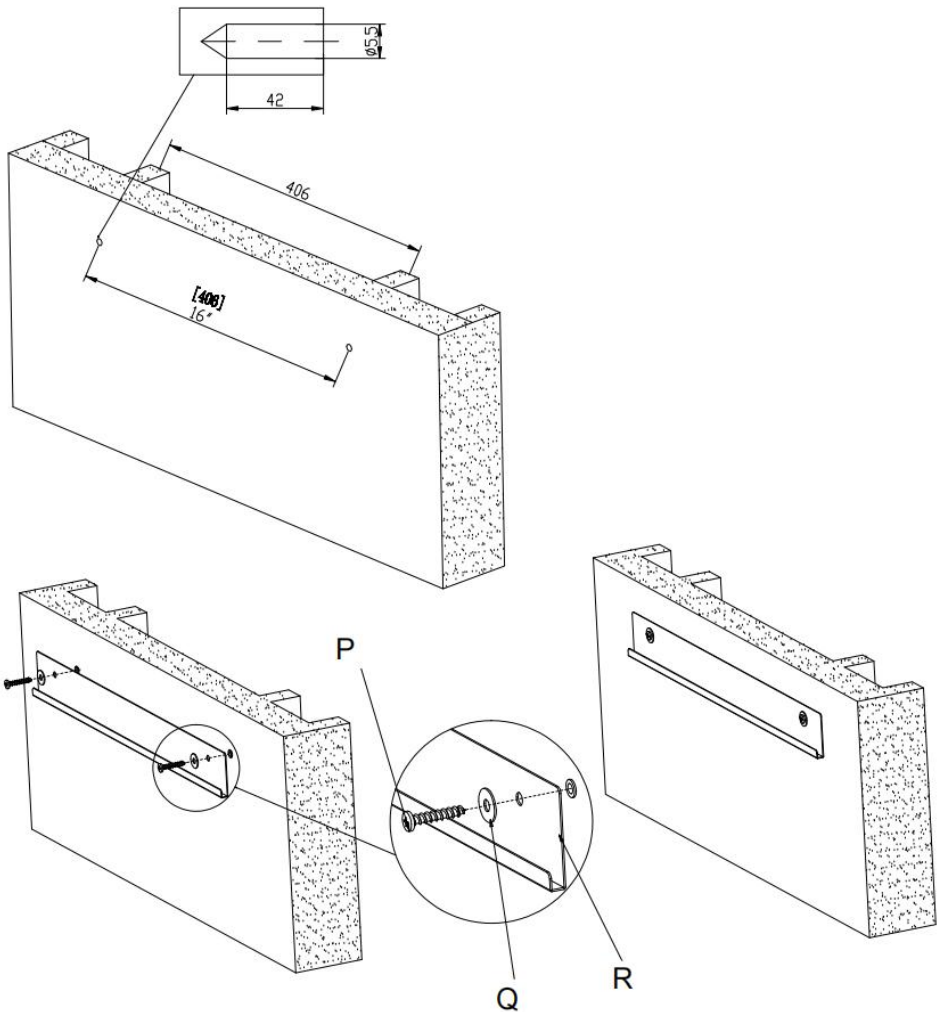

11. Heben Sie den Schrank langsam an. Stellen Sie ihn dann bündig an die Wand und senken Sie ihn langsam ab. Wenn er vollständig hängt, lassen Sie Ihre Hände langsam los. Je nach Bedarf kann die Einbaulage des Schrankes in horizontaler Richtung verstellt werden. Der Verstellweg beträgt links und rechts jeweils ca. 120mm.

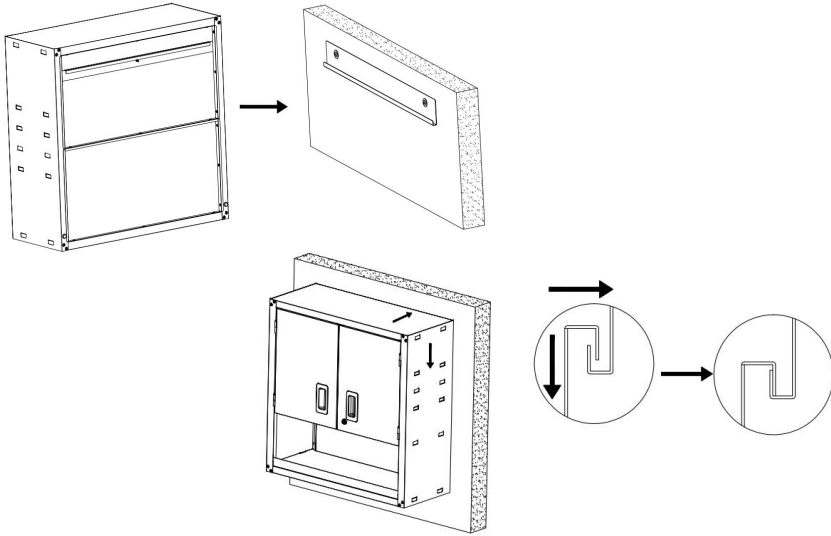

12. Nachdem die Einbauposition des Schrankes eingestellt und festgelegt wurde, fixieren Sie diesen mit Schrauben.

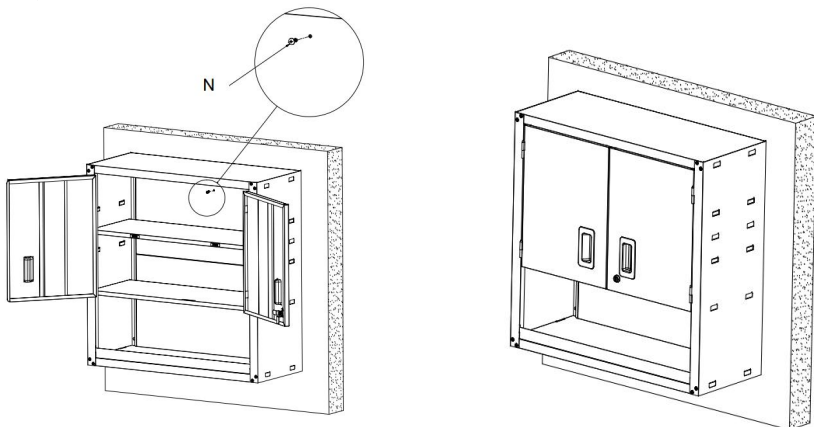

Hersteller: Shanghaimuxinmuyeyouxiangongsi

Adresse: Shuangchenglu 803nong11hao1602A-1609shi, baoshanqu, Shanghai 200000 CN.

Importiert nach AUS: SIHAO PTY LTD. 1 ROKEVA STREETEASTWOOD NSW 2122 Australien

Importiert in die USA: Sanven Technology Ltd. Suite 250, 9166 Anaheim Place, Rancho Cucamonga, CA 91730

UK	REP
-----------	------------

YH CONSULTING LIMITED. C/O YH Consulting Limited Office 147, Centurion House, London Road, Staines-upon-Thames, Surrey, TW18 4AX

EC	REP
-----------	------------

E-CrossStu GmbH
Mainzer Landstr.69,
60329 Frankfurt am Main.



VEVOR

Affordable. Reliable. Home Improvement.

MOBILETTO DA PARETE PER GARAGE

MODELLO:WC3030A

VEVOR

Affordable. Reliable. Home Improvement.

GARAGE WALL CABINET

MODELLO: WC3030A

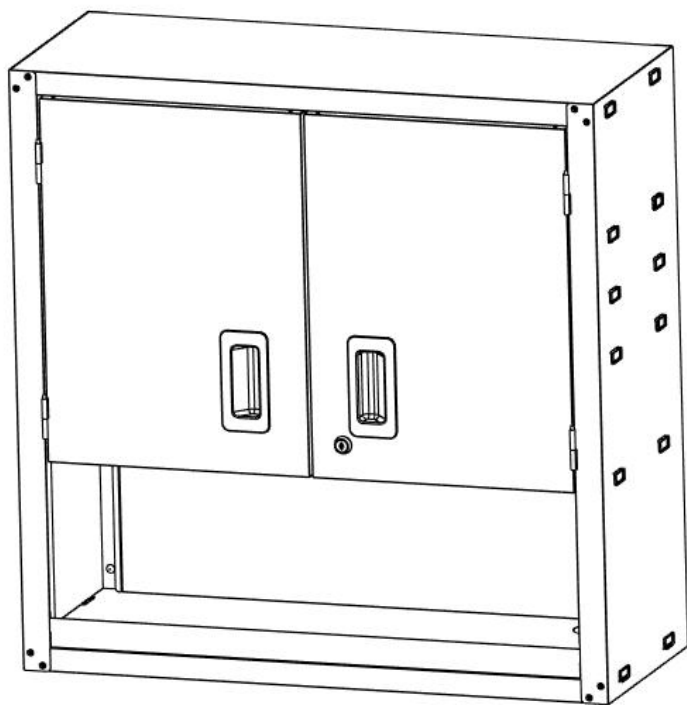

Queste sono le istruzioni originali, si prega di leggere attentamente tutte le istruzioni del manuale prima di utilizzare il prodotto. VEVOR si riserva la piena interpretazione del manuale utente. L'aspetto del prodotto dipenderà dal prodotto ricevuto. Vi preghiamo di non informarvi ulteriormente in caso di aggiornamenti tecnologici o software relativi al nostro prodotto.

WARNING!

1. Non permettere ai bambini di arrampicarsi sull'unità. - Il ribaltamento dei mobili può causare lesioni da schiacciamento gravi o mortali. Per evitare ciò, i mobili devono essere fissati in modo permanente alla parete.
2. Tenere lontani bambini e animali domestici durante il montaggio.
3. Per evitare il pericolo di soffocamento, tenere sempre i sacchetti di plastica lontano dalla portata dei bambini e degli animali domestici.

PRECAUZIONI DI MONTAGGIO

1. Si prega di montare il prodotto seguendo scrupolosamente le istruzioni. Un montaggio non corretto potrebbe essere pericoloso.
2. Si prega di indossare occhiali di sicurezza e guanti da lavoro durante il montaggio.
3. Non provare a montare il prodotto quando ci si sente stanchi o sotto l'effetto di alcol, droghe o farmaci.
4. La capacità di carico e gli altri parametri del prodotto si applicano solo al prodotto correttamente e completamente assemblato.
5. Separare e contare tutte le parti e l'hardware.
6. Preparare il seguente utensile: cacciavite a croce.
7. Se si utilizzano utensili elettrici, fare attenzione a rallentare e fermarsi quando necessario.
8. Per il montaggio sono necessarie due persone.
9. Attenersi esclusivamente alle istruzioni per l'uso. Non sedersi o salire in piedi sui punti sopra indicati .











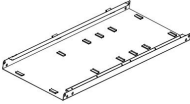
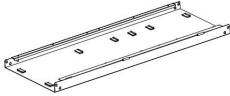
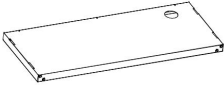
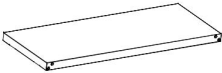

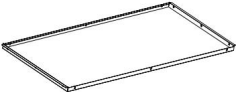
PRODUCT PARAMETERS

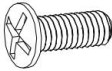

Modello	WC3030A
GW:	16,8 kg
Dimensioni del pacchetto	820 x 410 x 235 mm
Dimensioni del prodotto	762 x 305 x 762 mm
Limite di carico totale	360 libbre
di carico per ciascuno Mensola	120 libbre

INSTRUCTIONS

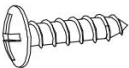
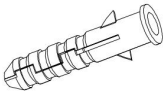
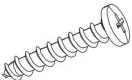
Grazie mille per aver scelto questo mobiletto da garage. Si prega di leggere attentamente le istruzioni prima di utilizzarlo. Le informazioni ti aiuteranno a raggiungere i migliori risultati possibili.

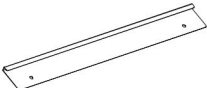
Part list

<p>UN</p>  <p>Left side panel x1</p>	<p>B</p>  <p>Right side panel x1</p>	<p>C</p>  <p>Bottom panel x1</p>
<p>D</p>  <p>Top panel x1</p>	<p>E</p>  <p>Upper back panel x1</p>	<p>F</p>  <p>Lower back panel x1</p>
<p>G</p>  <p>Left door panel x1</p>	<p>H</p>  <p>Right door panel x1</p>	<p>IO</p>  <p>Shelf x1</p>
<p>J</p>  <p>Magnet x2</p>	<p>K</p>  <p>Supporting pad x2</p>	<p>L</p>  <p>Screw-M6*15 x16</p>
<p>M</p>  <p>Screw-ST4.2*10 x21</p>	<p>N</p>  <p>Screw-ST3.9*16 x1</p>	<p>O</p>  <p>Rubber plug x2</p>
<p>P</p>  <p>Screw-ST6.3*38 x2</p>	<p>Q</p>  <p>Flat washer x2</p>	<p>R</p>  <p>Wall hand panel x1</p>

<p>S</p>  <p>Long board x1</p>	<p>T</p>  <p>Bottom shelf x1</p>	
---	---	--

Installation

1. Collegare la Parte C alle linguette sulla Parte A e sulla Parte B , quindi tirare la Parte A e la Parte B verso la parte anteriore per fissarli in posizione. Inserisco i perni di chiusura su entrambe le estremità della parte S nelle sezioni di estensione delle parti A e B. Quindi fisso la parte C con le viti L.

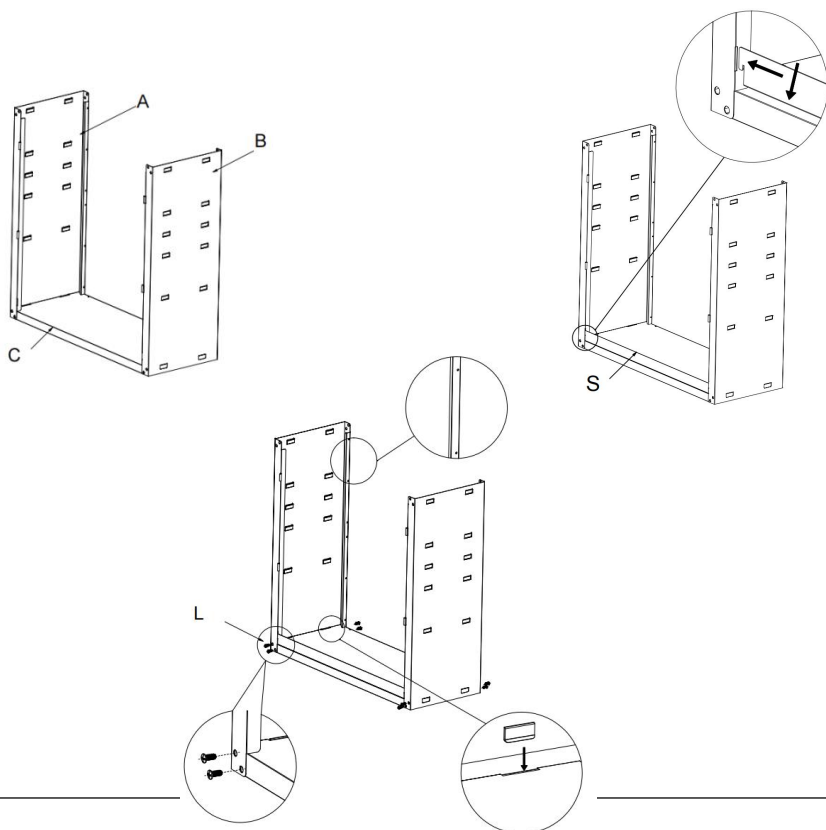

2. Collegare la parte D alle linguette sulla parte A e sulla parte B , quindi tirare la parte A e la parte B verso la parte anteriore per fissarli in posizione. Quindi fissare le parti D con le viti.

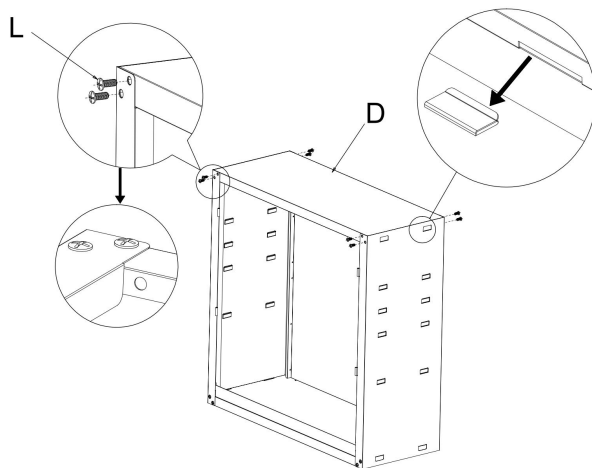

3. Fissare le parti E ed F con le viti .

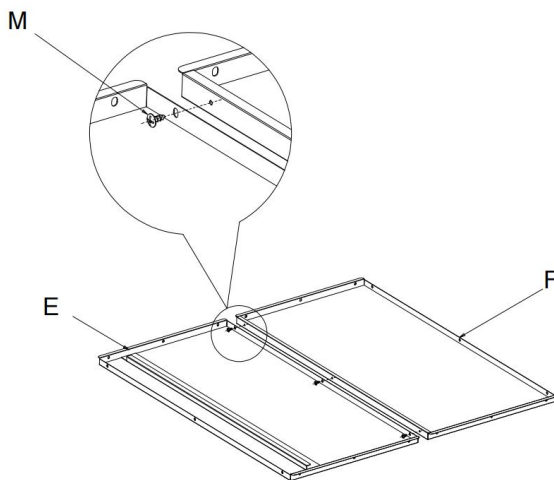

4. Fissare l'intero pannello posteriore con le viti.

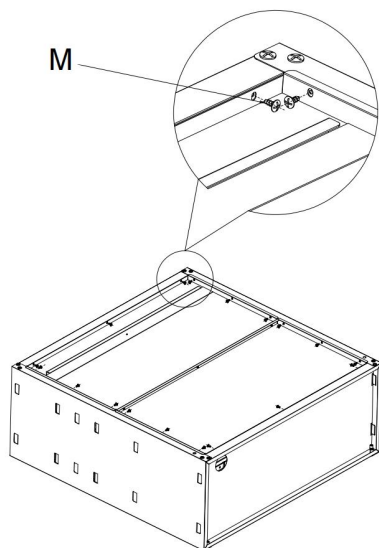

5. Installare il magnete sulla Parte I.

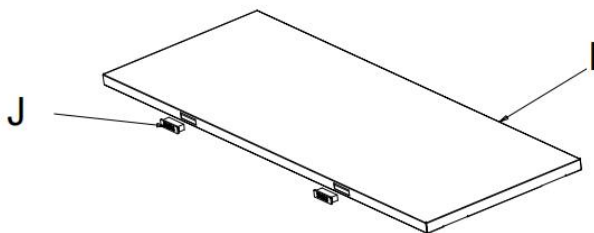

6. Allegare la Parte I e la Parte T alle linguette sul pannello laterale sinistro e sul pannello laterale destro.

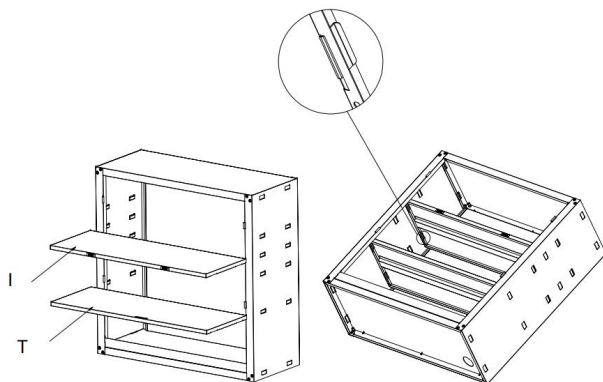

7. Allinea la parte G Parni delle cerniere sopra le cerniere corrispondenti sul pannello laterale sinistro. Una volta che tutti i perni delle cerniere sono allineati e nelle cerniere corrispondenti, ruotare la porta verso l'interno applicando una leggera pressione verso il basso, fino a quando la porta non è completamente in posizione. Ripetere questa procedura per la parte H sul pannello laterale destro.

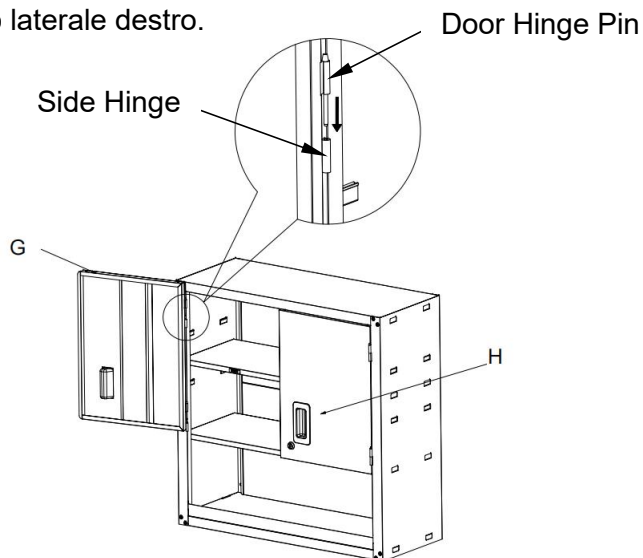

8. Installare la Parte K.

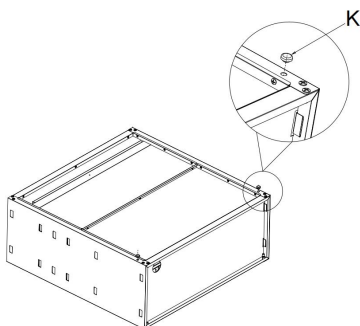

9. Praticare due fori adatti nel muro di cemento in base alla posizione dei due fori di sospensione sul retro del componente R , assicurandosi che i due fori superiori siano orizzontali. I due fori orizzontali distano 40 cm l'uno dall'altro. Inserire completamente i due tubi di espansione nei fori. Quindi inserire il componente Q e le viti P per fissarlo in posizione.

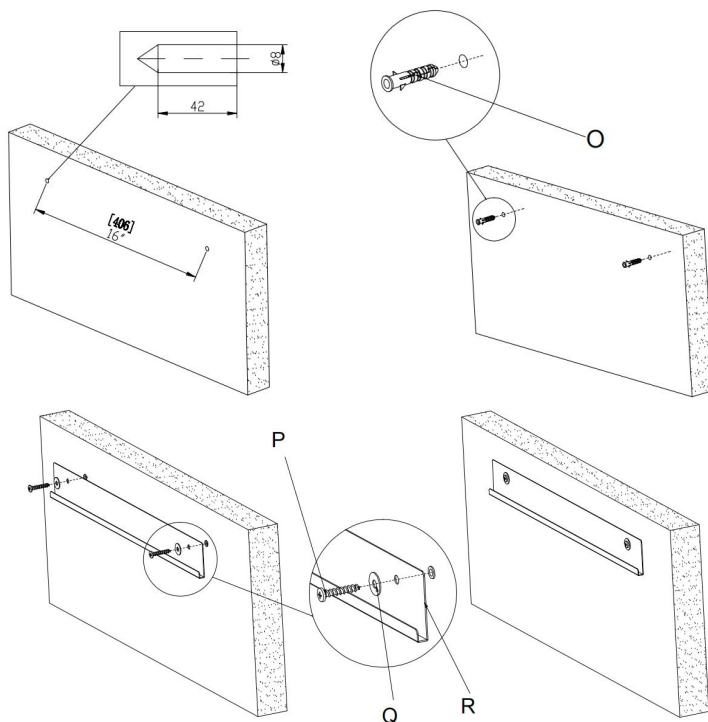

10. Praticare due fori adatti nella parete della tavola di legno, in base alla posizione dei due fori di sospensione sul retro della Parte R , assicurandosi che i due fori superiori siano su una linea orizzontale. I due fori orizzontali distano 40 cm l'uno dall'altro. Quindi inserire la Parte Q e le viti P per fissarla in posizione.

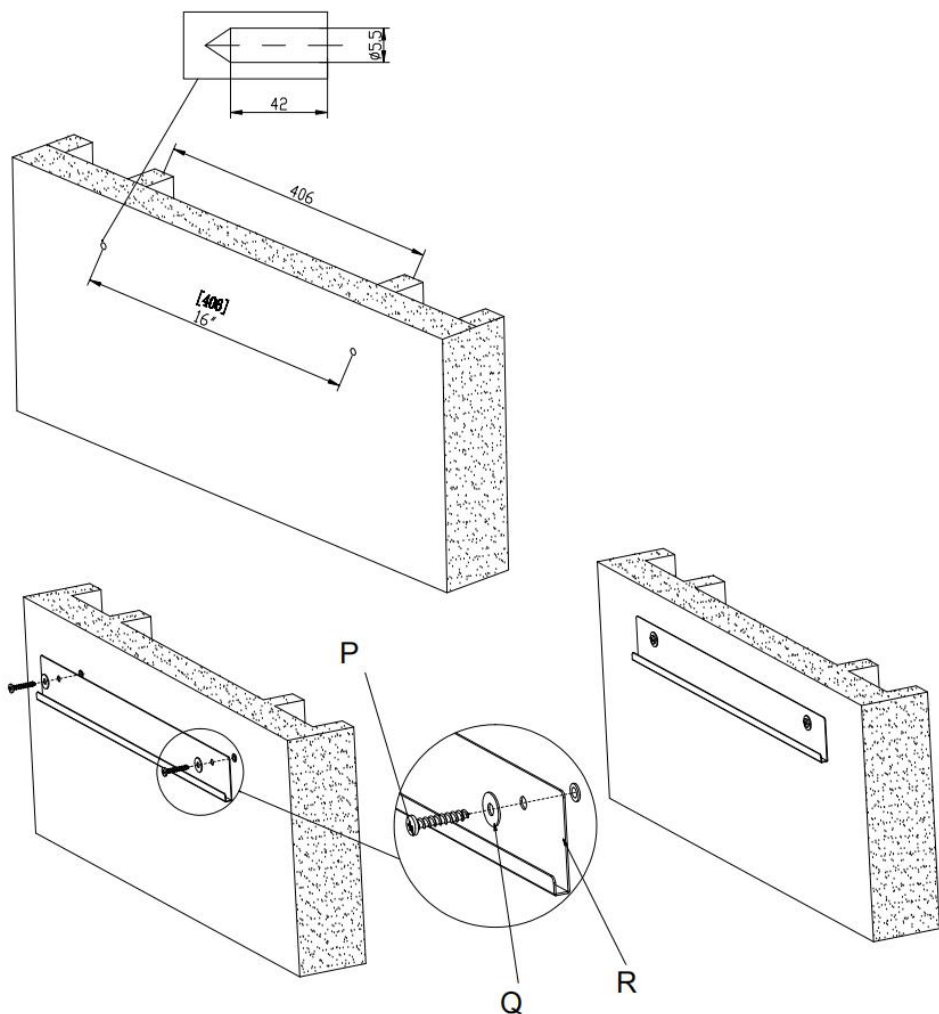

11. Sollevare lentamente il mobile. Quindi posizionarlo a filo contro la parete e abbassarlo lentamente. Una volta appeso completamente, rilasciare lentamente le mani. A seconda delle esigenze, la posizione di installazione del mobile può essere regolata in orizzontale. La distanza di regolazione a sinistra e a destra è di circa 120 mm.

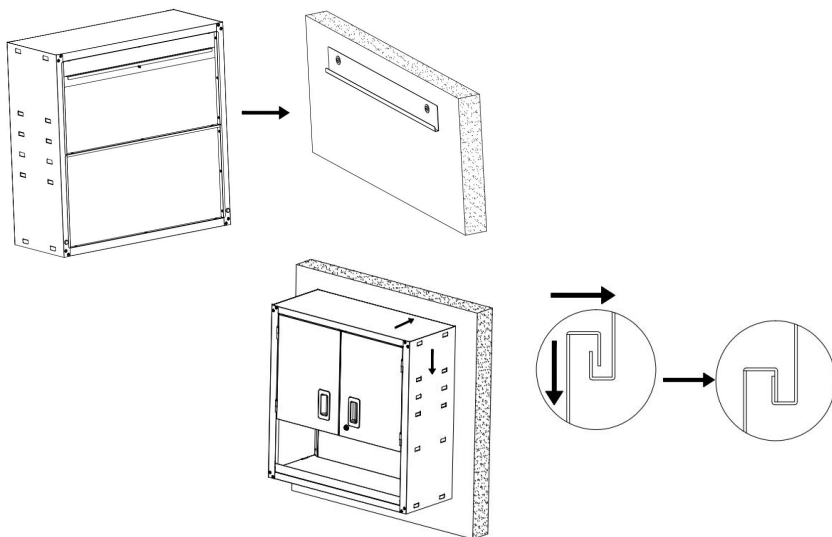

12. Dopo aver regolato e determinato la posizione di installazione del mobile, fissarlo con le viti.

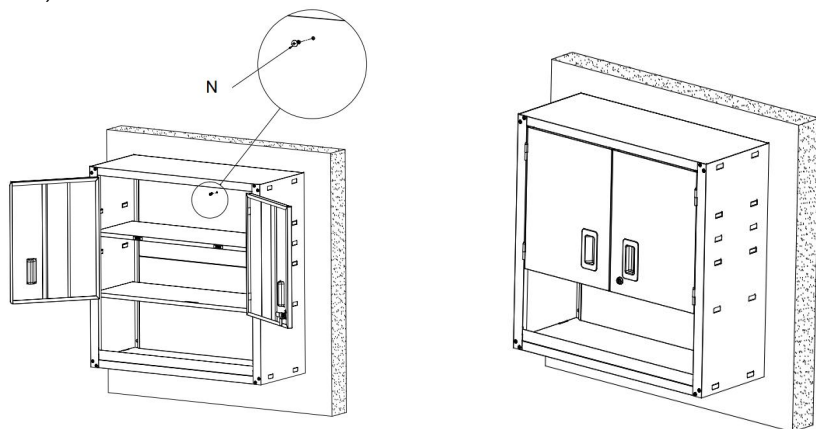

Produttore: Shanghaimuxinmuyeyouxiangongsi

Indirizzo: Shuangchenglu 803nong11hao1602A-1609shi, baoshanqu, shanghai 200000 CN.

Importato in AUS: SIHAO PTY LTD. 1 ROKEVA STREETEASTWOOD
Nuovo Galles del Sud 2122 Australia

Importato negli USA: Sanven Technology Ltd. Suite 250, 9166 Anaheim
Luogo, Rancho Cucamonga, CA 91730

UK	REP
-----------	------------

YH CONSULTING LIMITED. C/O YH Consulting
Limited Office 147, Centurion House, London
Road, Staines-upon-Thames, Surrey, TW18 4AX

EC	REP
-----------	------------

E-CrossStu GmbH
Mainzer Landstr.69,
60329 Frankfurt am Main.



VEVOR

Affordable. Reliable. Home Improvement.

ARMARIO DE PARED PARA GARAJE

MODELO: WC3030A

VEVOR

Affordable. Reliable. Home Improvement.

GARAGE WALL CABINET

MODELO: WC3030A

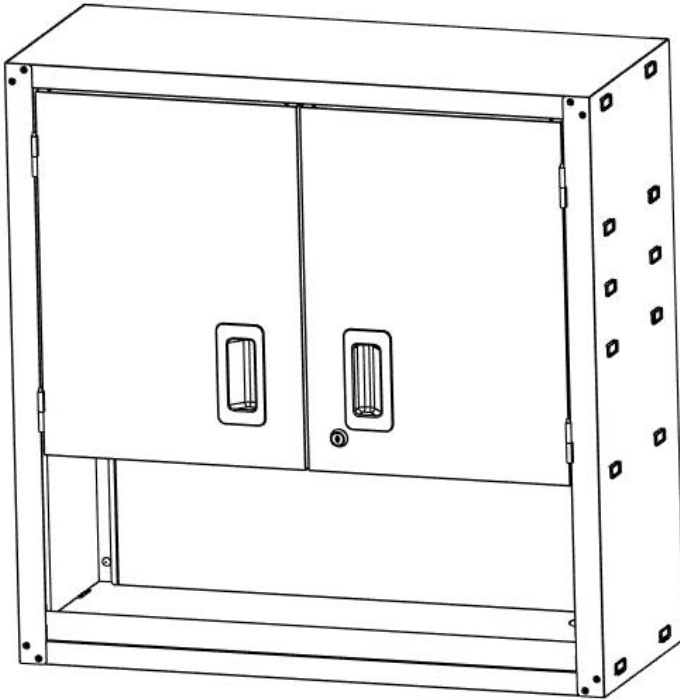

Estas son las instrucciones originales; lea atentamente todas las instrucciones del manual antes de utilizarlo. VEVOR se reserva el derecho de interpretar su manual de usuario. La apariencia del producto dependerá del producto que haya recibido. Le rogamos que no le informemos si hay actualizaciones tecnológicas o de software en nuestro producto.

WARNING!

1. No permita que los niños se suban a la unidad. - El vuelco de los muebles puede causar lesiones por aplastamiento graves o mortales. Para evitarlo, los muebles deben estar fijados permanentemente a la pared.
2. Mantenga a los niños y las mascotas alejados durante el montaje.
3. Para evitar el peligro de asfixia, mantenga siempre las bolsas de plástico fuera del alcance de los niños y las mascotas.

PRECAUCIONES DE MONTAJE

1. Por favor, monte el producto siguiendo estrictamente las instrucciones. Un montaje incorrecto podría ser peligroso.
2. Utilice gafas de seguridad y guantes de trabajo adecuadamente durante el montaje.
3. No intente ensamblar el producto cuando se sienta cansado o bajo la influencia de alcohol, drogas o medicamentos.
4. La capacidad de carga y otros parámetros del producto se aplican únicamente al producto ensamblado de forma correcta y completa.
5. Separar y contar todas las piezas y el hardware.
6. Prepare la siguiente herramienta: destornillador de cabeza Philips.
7. Si utiliza herramientas eléctricas, tenga cuidado de reducir la velocidad y detenerse cuando sea necesario.
8. Se necesitan dos personas para el montaje.
9. Siga únicamente los usos previstos. No se sienta ni se pare sobre lo anterior .











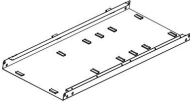
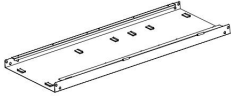
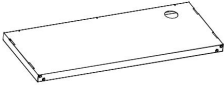
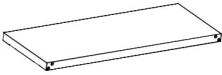

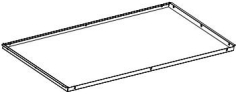
PRODUCT PARAMETERS

Modelo	WC3030A
GW:	16,8 kilogramos
Tamaño del paquete	820 x 410 x 235 mm
Tamaño del producto	762 x 305 x 762 mm
Límite de carga total	360 libras
carga para cada uno Estante	120 libras

INSTRUCTIONS

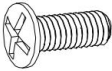
Muchas gracias por elegir este armario de pared para garaje. Lea todas las instrucciones antes de usarlo. La información le ayudará a conseguir los mejores resultados posibles.

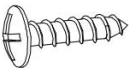
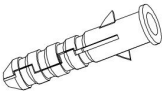
Part list

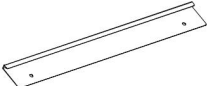
<p>A</p>  <p>Left side panel x1</p>	<p>B</p>  <p>Right side panel x1</p>	<p>do</p>  <p>Bottom panel x1</p>
<p>D</p>  <p>Top panel x1</p>	<p>mi</p>  <p>Upper back panel x1</p>	<p>F</p>  <p>Lower back panel x1</p>
<p>GRAMO</p>  <p>Left door panel x1</p>	<p>H</p>  <p>Right door panel x1</p>	<p>I</p>  <p>Shelf x1</p>
<p>Yo</p>  <p>Magnet x2</p>	<p>K</p>  <p>Supporting pad x2</p>	<p>Yo</p>  <p>Screw-M6*15 x16</p>
<p>METRO</p>  <p>Screw-ST4.2*10 x21</p>	<p>norte</p>  <p>Screw-ST3.9*16 x1</p>	<p>Oh</p>  <p>Rubber plug x2</p>
<p>PAG</p>  <p>Screw-ST6.3*38 x2</p>	<p>Q</p>  <p>Flat washer x2</p>	<p>R</p>  <p>Wall hand panel x1</p>

S

Long board x1

T

Bottom shelf x1

Installation

1. Conecte la Parte C a las pestañas de la Parte A y la Parte B , luego tire de la Parte A y la Parte B Hacia adelante para asegurarlos en su lugar. Inserte los pasadores de cierre de ambos extremos de la pieza S en las extensiones de las piezas A y B. Luego, fije la pieza C con los tornillos L.

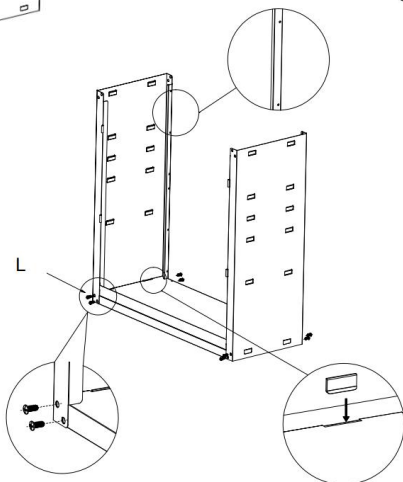
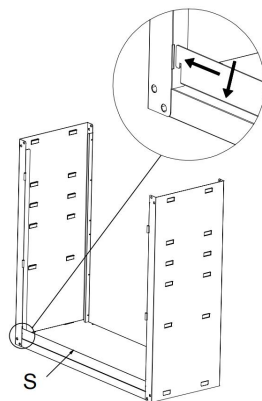
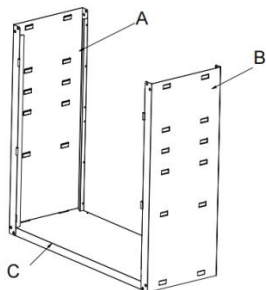

2. Conecte la Parte D a las pestañas de la Parte A y la Parte B , luego tire de la Parte A y la Parte B hacia el frente para asegurarlos en su lugar. Luego fije las piezas D con tornillos.

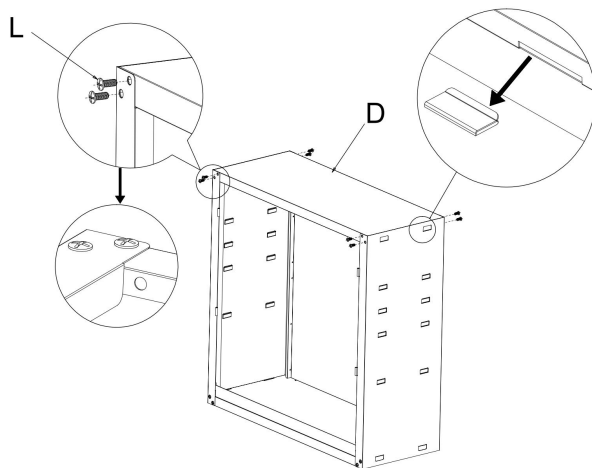

3. Fije las piezas E y F con tornillos .

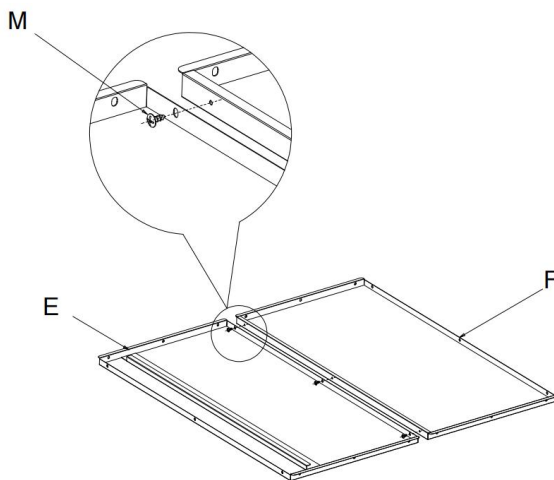

4. Fije todo el panel posterior con tornillos.

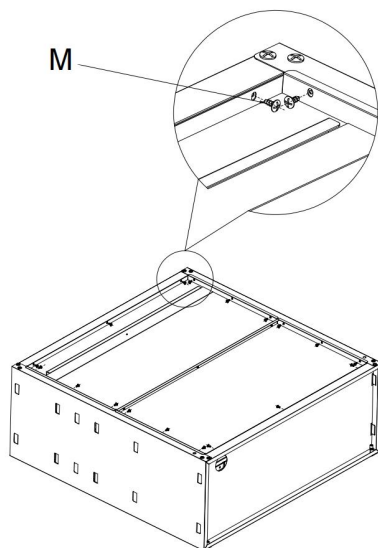

5. Instale el imán en la Parte I .

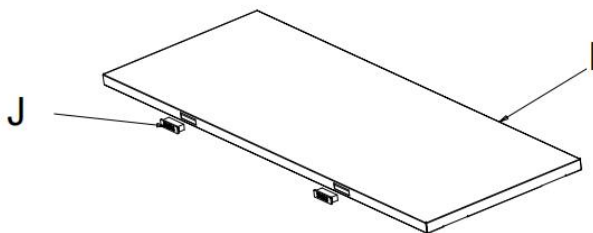

6. Adjunte la Parte I y la Parte T a las pestañas del panel lateral izquierdo y del panel lateral derecho.

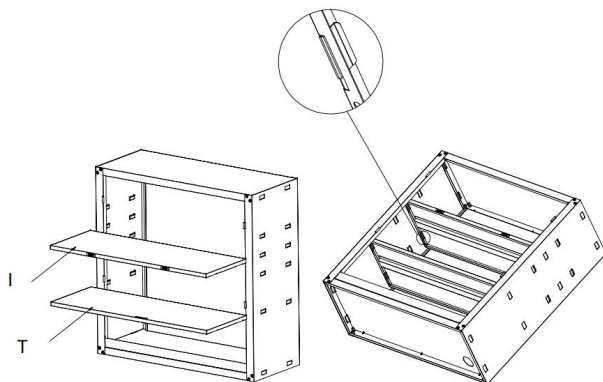

7. Alinee la pieza G Coloque los pasadores de las bisagras sobre las bisagras correspondientes en el panel izquierdo. Una vez alineados todos los pasadores y en las bisagras correspondientes, gire la puerta hacia adentro, aplicando una ligera presión hacia abajo, hasta que quede completamente asentada. Repita este proceso para la pieza H del panel derecho.

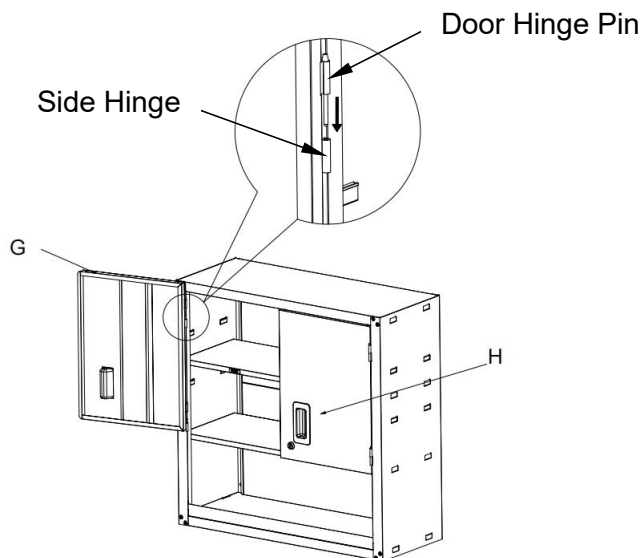

8. Instale la pieza K.

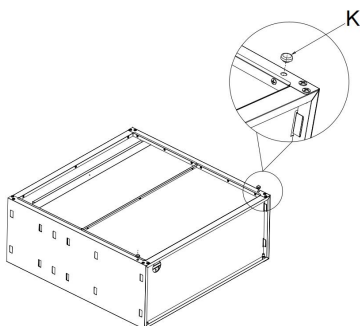

9. Perfore dos agujeros adecuados en la pared de cemento, de acuerdo con la posición de los dos agujeros para colgar en la parte posterior de la Pieza R , asegurándose de que los dos agujeros superiores estén en línea horizontal. Los dos agujeros horizontales están separados por 40 cm. Introduzca los dos tubos de expansión completamente en los agujeros. Luego, coloque la Pieza Q y los tornillos P para fijarla en su lugar.

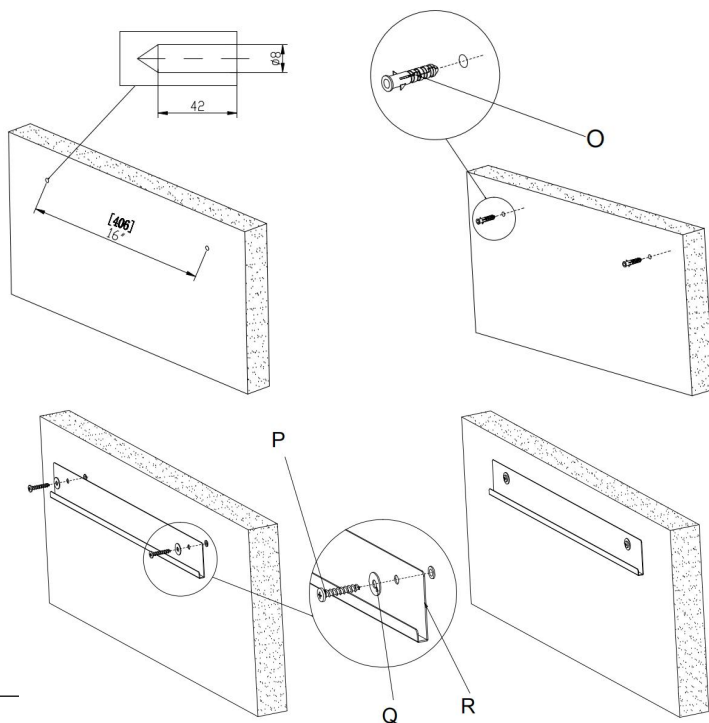

10. Perfore dos agujeros adecuados en la pared de madera, de acuerdo con la posición de los dos agujeros para colgar en la parte posterior de la Pieza R , asegurándose de que los dos agujeros superiores estén en línea horizontal. Los dos agujeros horizontales están separados por 40 cm. Luego, coloque la Pieza Q y los tornillos P para fijarla.

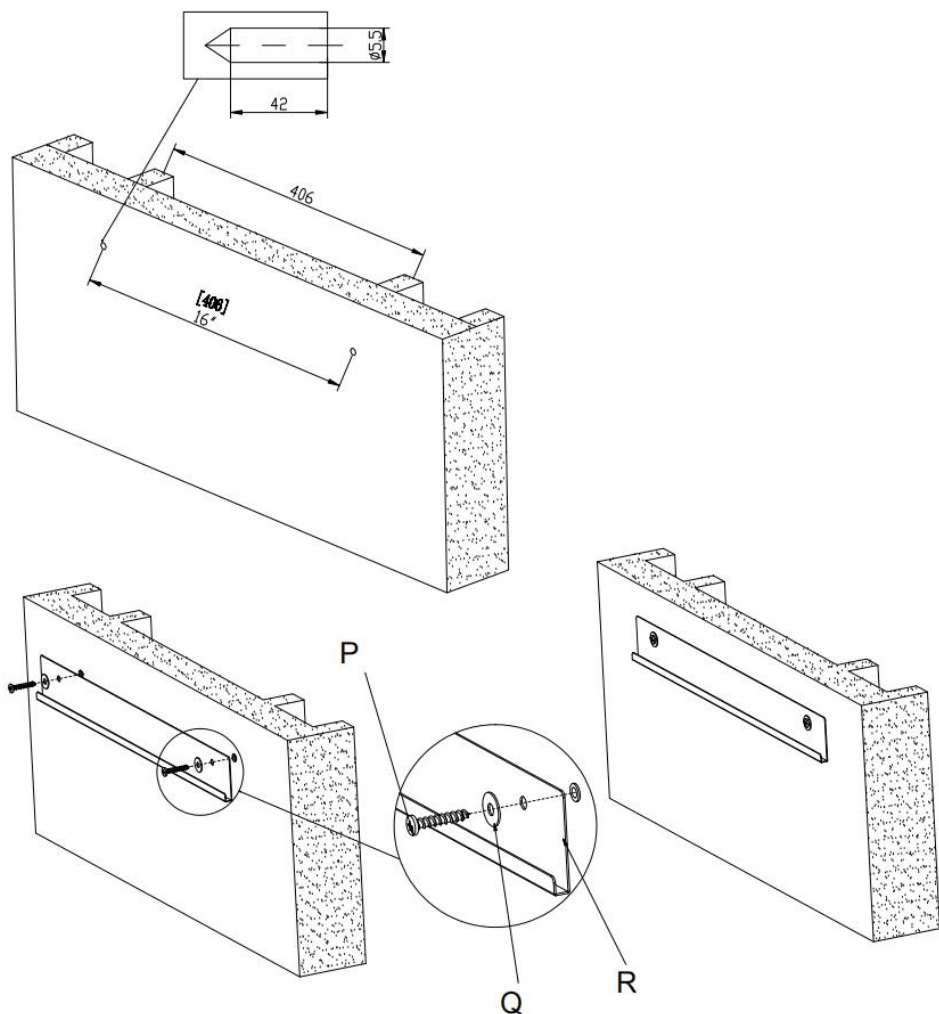

11. Levante lentamente el gabinete. Luego, colóquelo a ras de la pared y bájelo lentamente. Cuando esté completamente colgado, suelte las manos lentamente. Según las necesidades, la posición de instalación del gabinete se puede ajustar horizontalmente. La distancia de ajuste a la izquierda y a la derecha es de aproximadamente 120 mm.

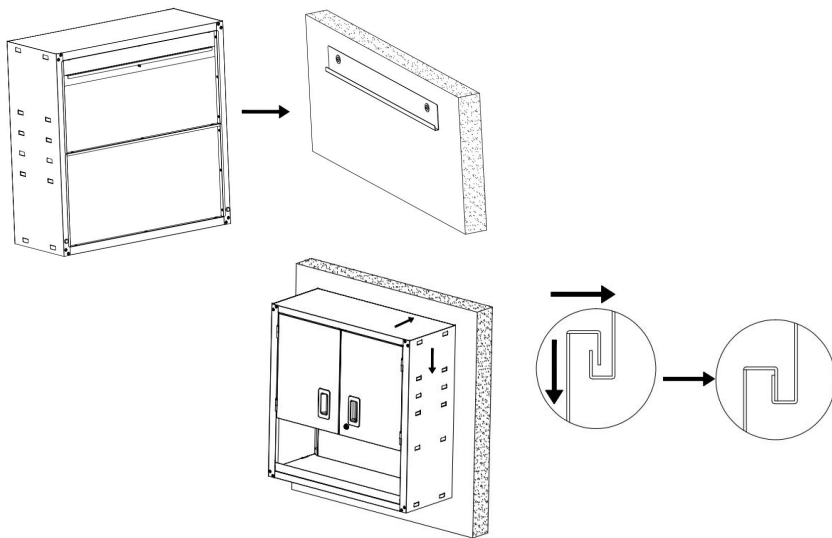

12. Una vez ajustada y determinada la posición de instalación del gabinete, fíjelo con tornillos.

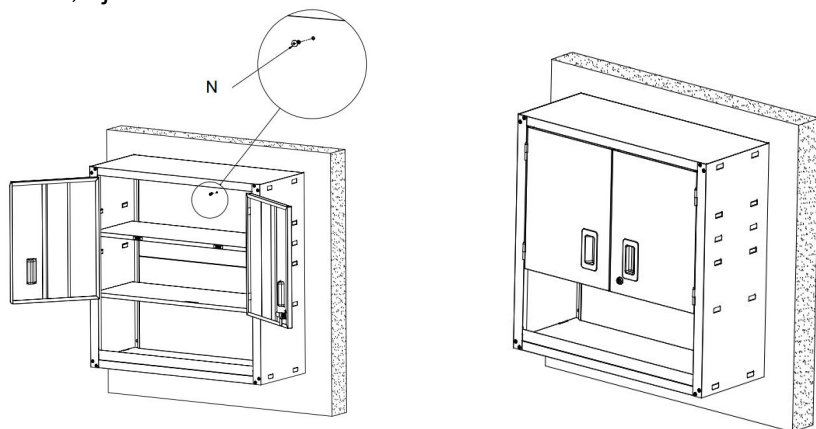

Fabricante: Shanghaimuxinmuyeyouxiangongsi

Dirección: Shuangchenglu 803nong11hao1602A-1609shi, baoshanqu, shanghai 200000 CN.

Importado a AUS: SIHAO PTY LTD. 1 ROKEVA STREET, EASTWOOD NSW 2122 Australia

Importado a EE. UU.: Sanven Technology Ltd. Suite 250, 9166 Anaheim Lugar, Rancho Cucamonga, CA 91730

UK	REP
-----------	------------

YH CONSULTING LIMITED. C/O YH Consulting Limited Office 147, Centurion House, London Road, Staines-upon-Thames, Surrey, TW18 4AX

EC	REP
-----------	------------

E-CrossStu GmbH
Mainzer Landstr.69,
60329 Frankfurt am Main.



VEVOR

Affordable. Reliable. Home Improvement.

SZAFKA ŚCIENNA DO GARAŻU

MODEL:WC3030A

VEVOR

Affordable. Reliable. Home Improvement.

GARAGE WALL CABINET

MODEL: WC3030A

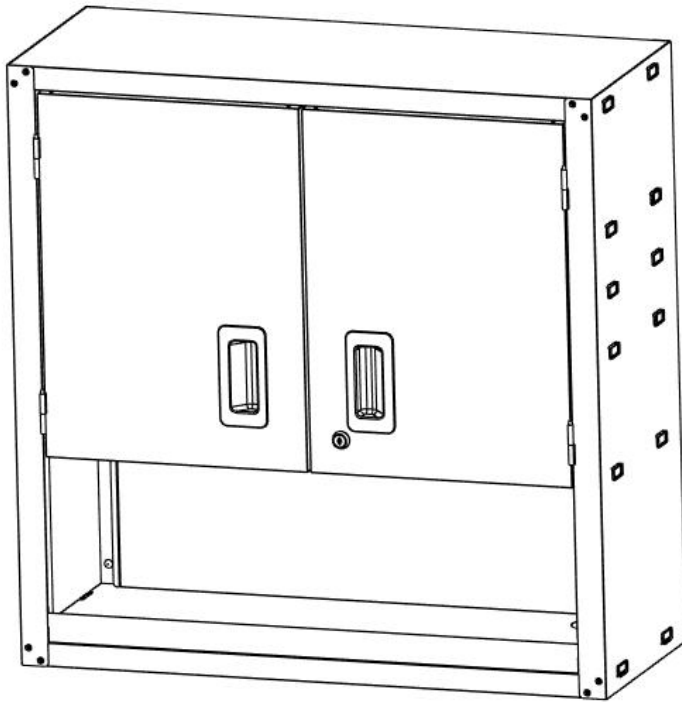

To jest oryginalna instrukcja obsługi. Przed użyciem prosimy o dokładne zapoznanie się z treścią instrukcji. Firma VEVOR zastrzega sobie prawo do jednoznacznej interpretacji niniejszej instrukcji obsługi. Wygląd produktu zależy od stanu, w jakim go otrzymali Państwo. Prosimy o wyrozumiałość, ale nie będziemy Państwa ponownie informować o aktualizacjach technologicznych lub oprogramowania naszego produktu.

WARNING!

1. Nie pozwalaj dzieciom wspinać się na urządzenie. - Przewrócenie się mebli może spowodować poważne lub śmiertelne obrażenia w wyniku zmiążdżenia. Aby temu zapobiec, meble muszą być trwale przymocowane do ściany.
2. Podczas montażu należy trzymać dzieci i zwierzęta z dala od miejsca montażu.
3. Aby uniknąć niebezpieczeństwa uduszenia, zawsze trzymaj plastikowe torby poza zasięgiem dzieci i zwierząt domowych.

ŚRODKI OSTROŻNOŚCI PODCZAS MONTAŻU

1. Prosimy o montaż produktu ściśle według instrukcji. Nieprawidłowy montaż może być niebezpieczny.
2. Podczas montażu należy prawidłowo nosić okulary ochronne i rękawice robocze.
3. Nie należy podejmować prób montażu produktu, jeśli jesteś zmęczony lub pod wpływem alkoholu, narkotyków lub leków.
4. Nośność i inne parametry produktu odnoszą się wyłącznie do produktu prawidłowo i kompletnie zmontowanego.
5. Oddziel i policz wszystkie części i elementy sprzętowe.
6. Przygotuj następujące narzędzie: śrubokręt krzyżakowy.
7. W przypadku korzystania z elektronarzędzi należy pamiętać o zwolnieniu i zatrzymaniu się, gdy jest to konieczne.
8. Do montażu potrzebne są dwie osoby.
9. Stosuj wyłącznie zgodnie z przeznaczeniem. Nie siadaj ani nie stawaj na powyższych przedmiotach .











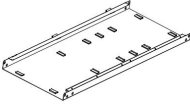
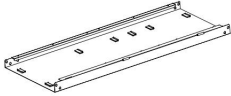
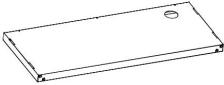
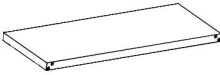

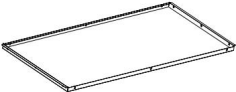
PRODUCT PARAMETERS

Model	WC3030A
GW:	16,8 kg
Rozmiar opakowania	820 x 410 x 235 mm
Rozmiar produktu	762 x 305 x 762 mm
Całkowity limit obciążenia	360 funtów
obciążenia dla każdego Półka	120 funtów

INSTRUCTIONS

Dziękujemy bardzo za wybór tej szafki ściennej do garażu. Przed użyciem prosimy o zapoznanie się z instrukcją. Informacje te pomogą Ci osiągnąć najlepsze możliwe rezultaty.

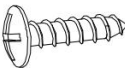
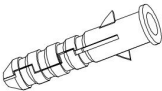
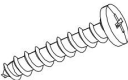
Part list

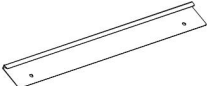
<p>A</p>  <p>Left side panel x1</p>	<p>B</p>  <p>Right side panel x1</p>	<p>C</p>  <p>Bottom panel x1</p>
<p>D</p>  <p>Top panel x1</p>	<p>mi</p>  <p>Upper back panel x1</p>	<p>F</p>  <p>Lower back panel x1</p>
<p>G</p>  <p>Left door panel x1</p>	<p>H</p>  <p>Right door panel x1</p>	<p>I</p>  <p>Shelf x1</p>
<p>J</p>  <p>Magnet x2</p>	<p>K</p>  <p>Supporting pad x2</p>	<p>L</p>  <p>Screw-M6*15 x16</p>
<p>M</p>  <p>Screw-ST4.2*10 x21</p>	<p>N</p>  <p>Screw-ST3.9*16 x1</p>	<p>O</p>  <p>Rubber plug x2</p>
<p>P</p>  <p>Screw-ST6.3*38 x2</p>	<p>Q</p>  <p>Flat washer x2</p>	<p>R</p>  <p>Wall hand panel x1</p>

S

Long board x1

T

Bottom shelf x1

Installation

1. Przymocuj część C do zaczepów na części A i części B , a następnie pociągnij część A i część B do przodu, aby je zabezpieczyć. Włóż kołki zatrzaskowe na obu końcach części S w sekcje przedłużające części A i B. Następnie przymocuj część C za pomocą śrub L.

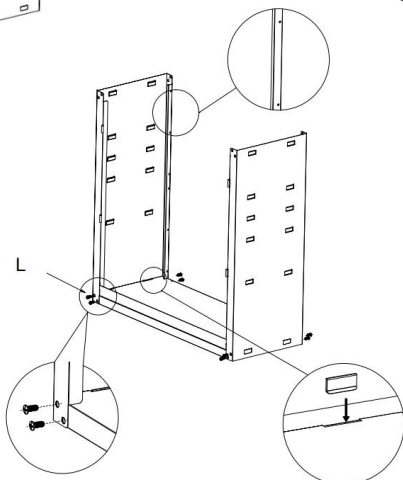
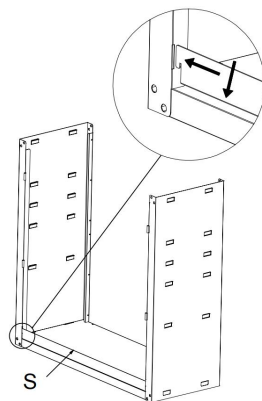
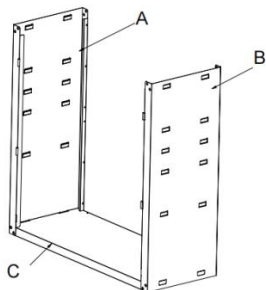

2. Przymocuj część D do zaczepów na części A i części B , a następnie pociągnij część A i część B do przodu, aby je zabezpieczyć. Następnie przymocuj części D za pomocą śrub.

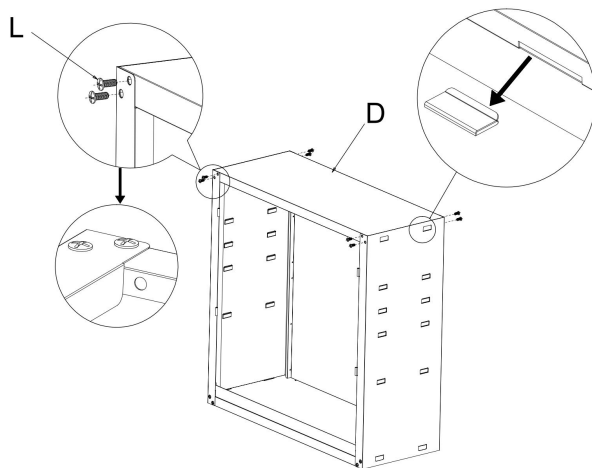

3. Przymocuj części E i F za pomocą śrub .

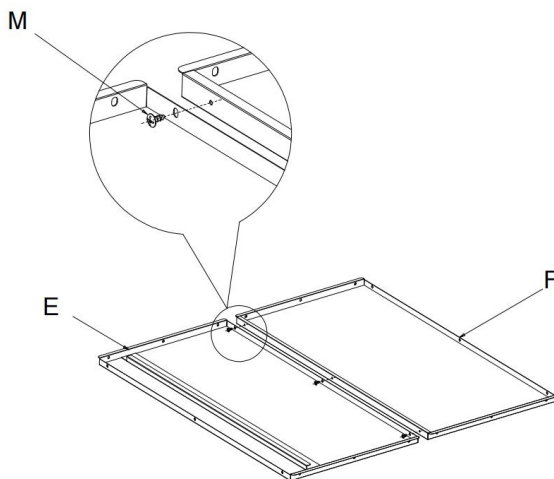

4. Przymocuj cały tylny panel za pomocą śrub.

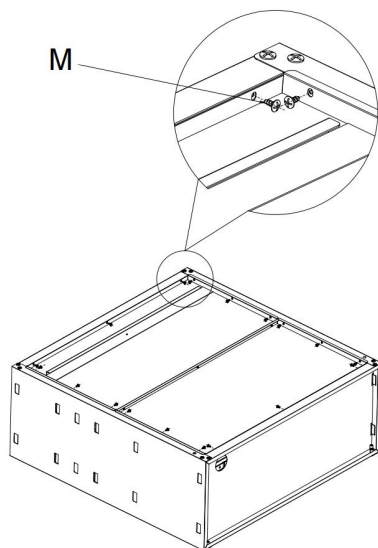

5. Zamontuj magnes na Części I.

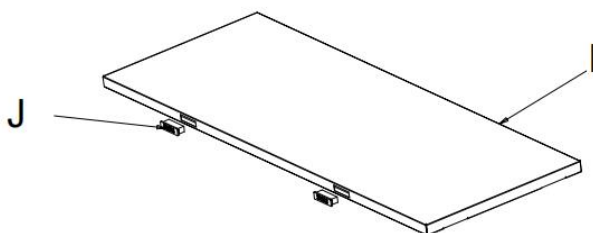

6. Zamontuj część I i część T do zakładek na lewym i prawym panelu bocznym.

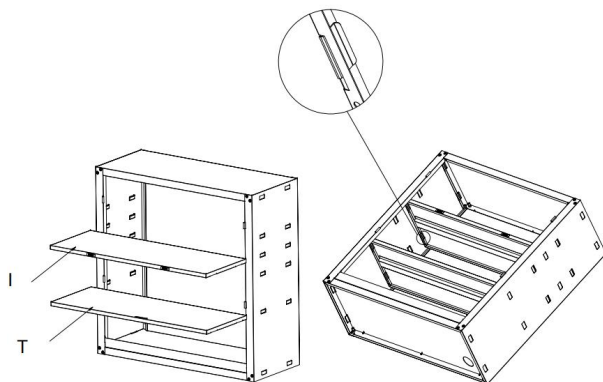

7. Wyrównaj część G. Załóż sworznie zawiasów na pasujące zawiasy na lewym panelu bocznym. Gdy wszystkie sworznie zawiasów będą wyrównane i osadzone w odpowiednich zawiasach, odchyl drzwi do wewnątrz, delikatnie dociskając je w dół, aż do całkowitego osadzenia. Powtórz tę procedurę dla części H na prawym panelu bocznym.

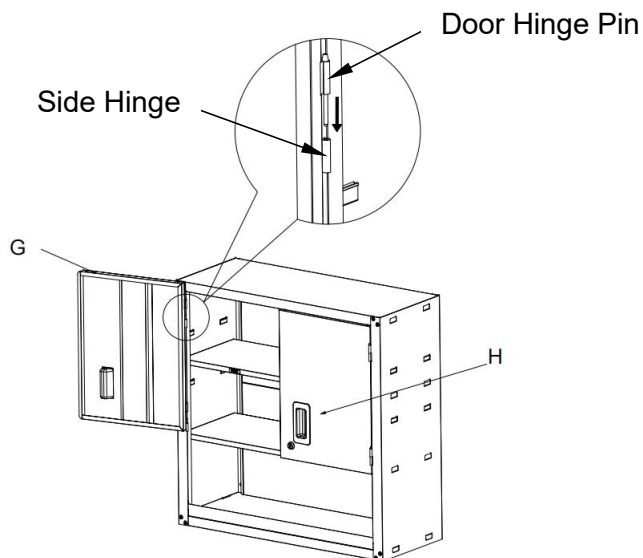

8. Zainstaluj część K.

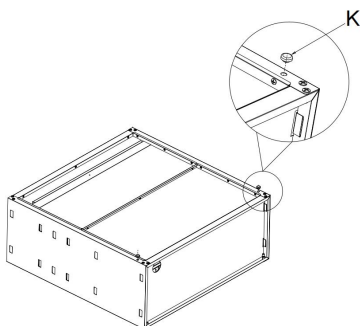

9. Wywierć dwa odpowiednie otwory w ścianie cementowej, zgodnie z położeniem dwóch otworów do zawieszania z tyłu elementu R , upewniając się, że dwa górne otwory znajdują się w linii poziomej. Dwa otwory poziome są oddalone od siebie o 16 cali (40 cm). Wbij dwie tuleje rozporowe do końca w otwory. Następnie włóż element Q i przykręć go śrubami P , aby go zamocować.

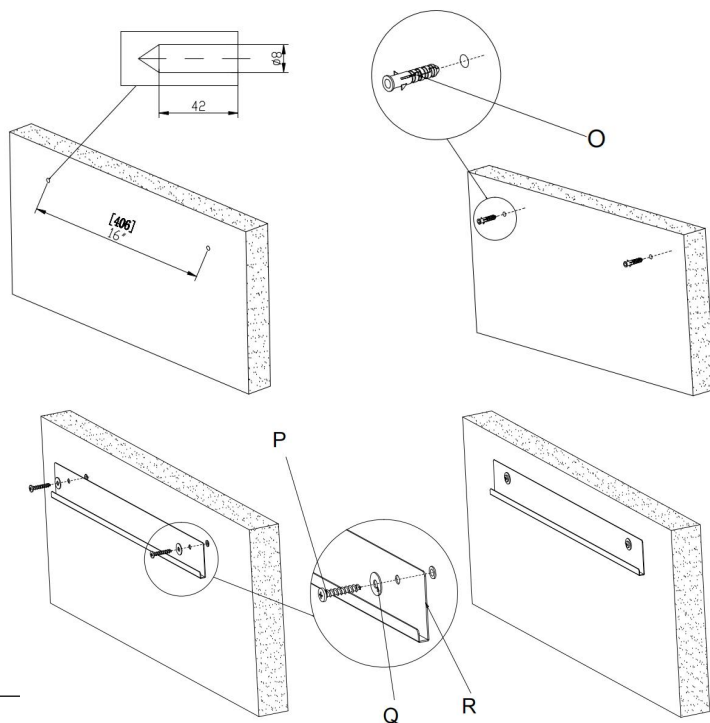

10. Wywierć dwa odpowiednie otwory w drewnianej ścianie, zgodnie z położeniem dwóch otworów do zawieszania z tyłu Części R , upewniając się, że dwa górne otwory znajdują się w linii poziomej. Dwa otwory poziome są oddalone od siebie o 16 cali (40 cm). Następnie włóż Część Q i przykręć ją śrubami P , aby ją zamocować.

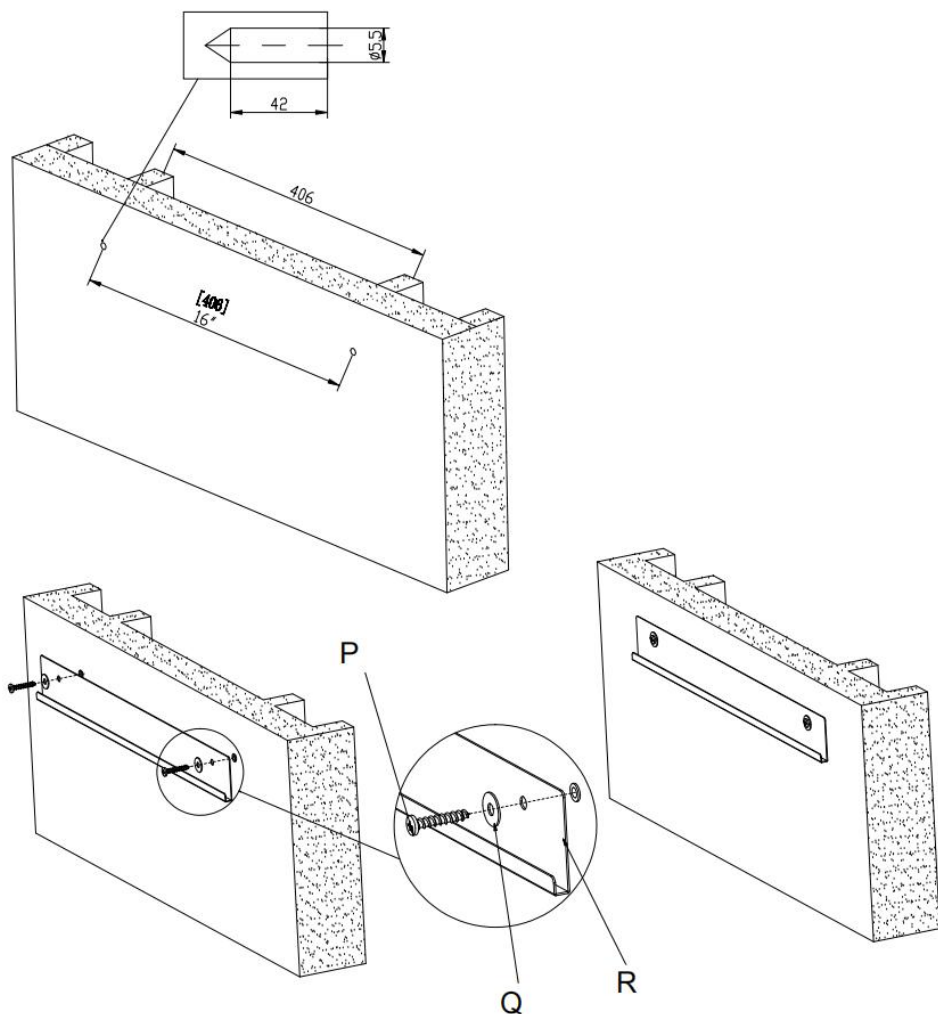

11. Powoli unieś szafkę. Następnie dosuń ją do ściany i powoli opuść. Po całkowitym zawieszeniu powoli puść ręce. W zależności od wymagań, położenie szafy można regulować w poziomie. Zakres regulacji po lewej i prawej stronie wynosi około 120 mm.

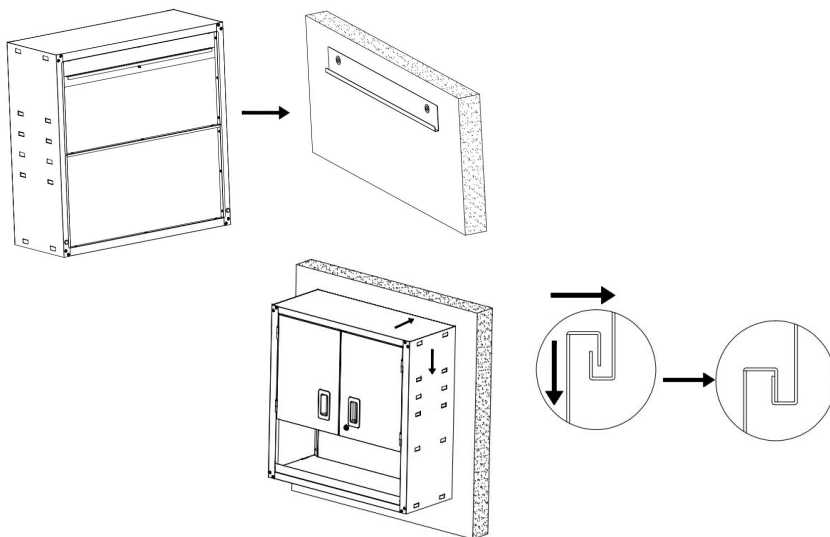

12. Po ustaleniu i dopasowaniu miejsca montażu szafki należy ją przykręcić.

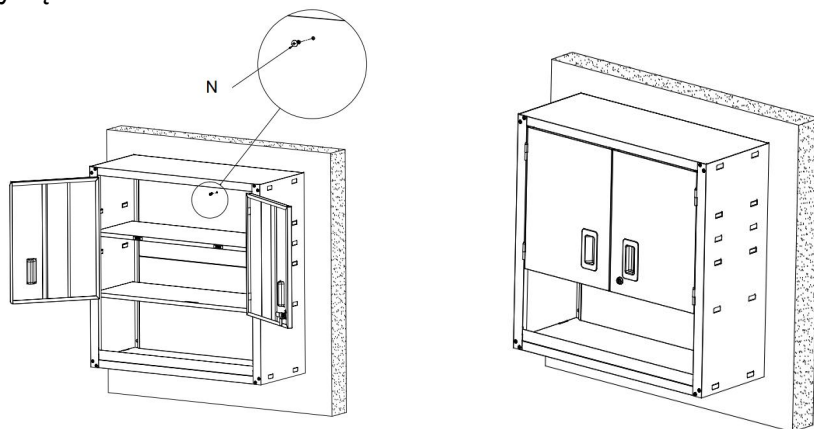

Producent: Shanghai muxin muyeyouxiangongsi

Adres: Shuangchenglu 803nong11hao1602A-1609shi, baoshanqu, szanghaj 200000 CN.

Importowane do AUS: SIHAO PTY LTD. 1 ROKEVA
STREETEASTWOOD
NSW 2122 Australia

Importowane do USA: Sanven Technology Ltd. Suite 250, 9166 Anaheim
Miejsce, Rancho Cucamonga, CA 91730

UK	REP
-----------	------------

YH CONSULTING LIMITED. C/O YH Consulting
Limited Office 147, Centurion House, London
Road, Staines-upon-Thames, Surrey, TW18 4AX

EC	REP
-----------	------------

E-CrossStu GmbH
Mainzer Landstr.69,
60329 Frankfurt am Main.



VEVOR

Affordable. Reliable. Home Improvement.

GARAGE WANDKAST

MODEL: WC3030A

VEVOR

Affordable. Reliable. Home Improvement.

GARAGE WALL CABINET

MODEL: WC3030A

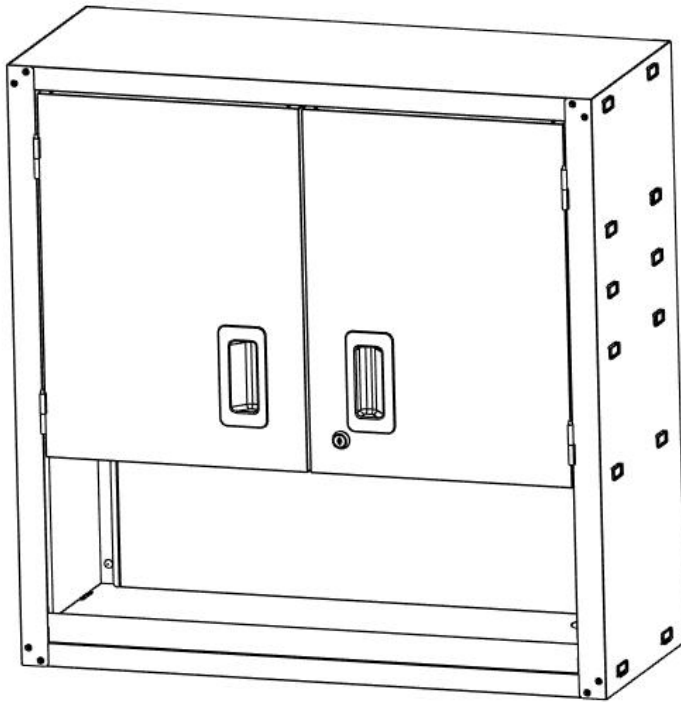

Dit is de originele handleiding. Lees alle instructies zorgvuldig door voordat u het product gebruikt. VEVOR behoudt zich het recht voor om de gebruiksaanwijzing duidelijk te interpreteren. Het uiterlijk van het product is afhankelijk van het product dat u hebt ontvangen. Neemt u het ons niet kwalijk dat we u niet meer op de hoogte stellen van eventuele technologische of software-updates voor ons product.

WARNING!

1. Laat kinderen niet op het apparaat klimmen. - Omvallende meubels kunnen ernstige of dodelijke verwondingen door beknelling veroorzaken. Om dit te voorkomen, moeten meubels permanent aan de muur worden bevestigd.
2. Houd kinderen en huisdieren uit de buurt tijdens de montage.
3. Om verstikkingsgevaar te voorkomen, dient u plastic zakken altijd buiten bereik van kinderen en huisdieren te houden.

MONTAGEVOORZORGSMAATREGELEN

1. Monteer het product strikt volgens de instructies. Onjuiste montage kan gevaarlijk zijn.
2. Draag tijdens de montage een veiligheidsbril en werkhandschoenen.
3. Probeer het product niet in elkaar te zetten als u zich moe voelt of onder invloed bent van alcohol, drugs of medicijnen.
4. Het draagvermogen en andere productparameters worden uitsluitend toegepast op een product dat correct en volledig is gemonteerd.
5. Scheid alle onderdelen en hardware en tel ze.
6. Houd het volgende gereedschap bij de hand: kruiskopschroevendraaier.
7. Als u elektrisch gereedschap gebruikt, zorg er dan voor dat u uw snelheid vermindert en stopt wanneer dat nodig is.
8. Voor de montage zijn twee personen nodig.
9. Volg alleen het beoogde gebruik. Ga niet op de bovenstaande plaatsen zitten of staan .











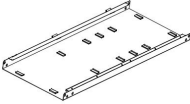
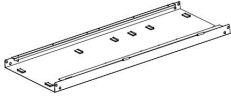
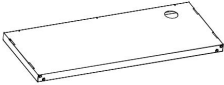
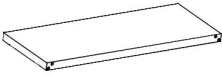

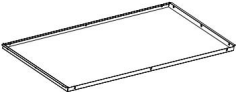
PRODUCT PARAMETERS

Model	WC3030A
GW:	16,8 kg
Pakketgrootte	820 x 410 x 235 mm
Productgrootte	762 x 305 x 762 mm
Totale belastinglimiet	360 pond
Belastinglimiet voor elk Plank	120 pond

INSTRUCTIONS

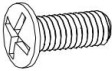
Hartelijk dank voor uw keuze voor deze garagekast. Lees de instructies aandachtig door voordat u hem gebruikt. Met deze informatie kunt u de best mogelijke resultaten behalen.

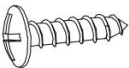
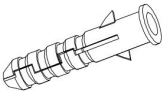
Part list

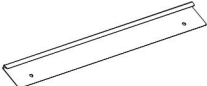
<p>A</p>  <p>Left side panel x1</p>	<p>B</p>  <p>Right side panel x1</p>	<p>C</p>  <p>Bottom panel x1</p>
<p>D</p>  <p>Top panel x1</p>	<p>E</p>  <p>Upper back panel x1</p>	<p>F</p>  <p>Lower back panel x1</p>
<p>G</p>  <p>Left door panel x1</p>	<p>H</p>  <p>Right door panel x1</p>	<p>I</p>  <p>Shelf x1</p>
<p>J</p>  <p>Magnet x2</p>	<p>K</p>  <p>Supporting pad x2</p>	<p>L</p>  <p>Screw-M6*15 x16</p>
<p>M</p>  <p>Screw-ST4.2*10 x21</p>	<p>N</p>  <p>Screw-ST3.9*16 x1</p>	<p>O</p>  <p>Rubber plug x2</p>
<p>P</p>  <p>Screw-ST6.3*38 x2</p>	<p>Q</p>  <p>Flat washer x2</p>	<p>R</p>  <p>Wall hand panel x1</p>

S

Long board x1

T

Bottom shelf x1

Installation

1. Bevestig onderdeel C aan de lipjes op onderdeel A en onderdeel B en trek vervolgens onderdeel A en onderdeel B los. naar voren om ze vast te zetten. Steek de borgpennen aan beide uiteinden van onderdeel S in de verlengstukken van onderdelen A en B. Bevestig vervolgens onderdeel C met schroeven L.

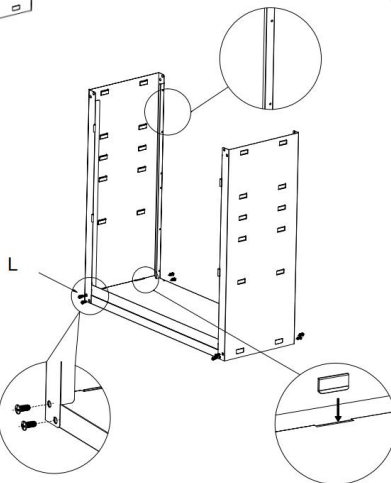
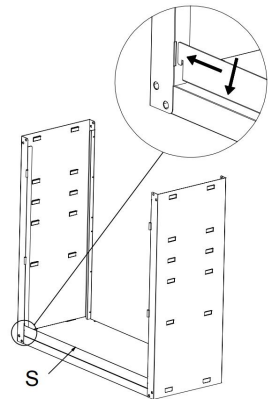
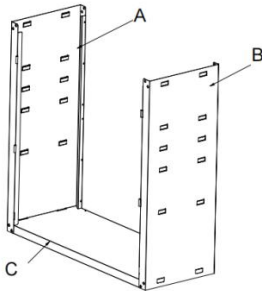

2. Bevestig onderdeel D aan de lipjes op onderdeel A en onderdeel B en trek vervolgens onderdeel A en onderdeel B los. naar voren om ze vast te zetten. Bevestig vervolgens onderdeel D met schroeven.

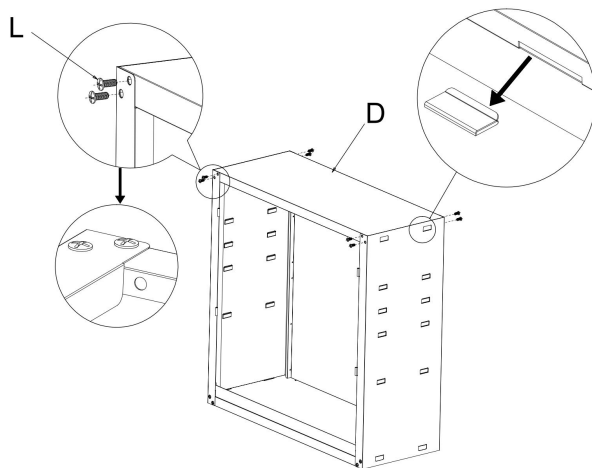

3. Bevestig de onderdelen E en F met schroeven .

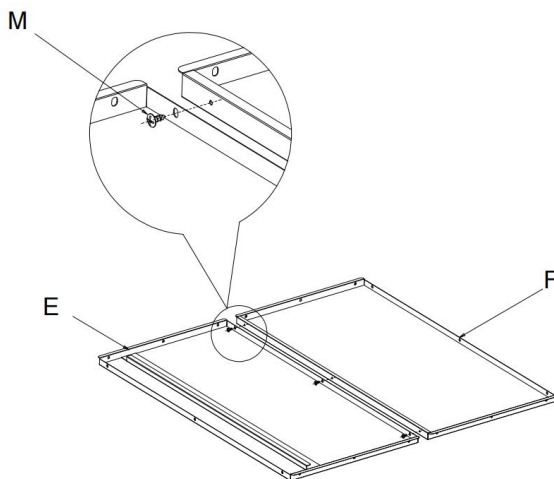

4. Bevestig het gehele achterpaneel met schroeven.

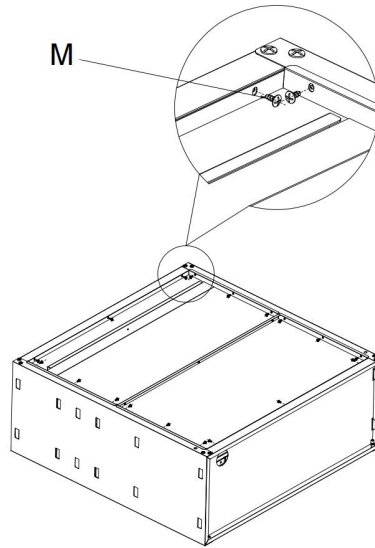

5. Installeer de magneet op Deel I.

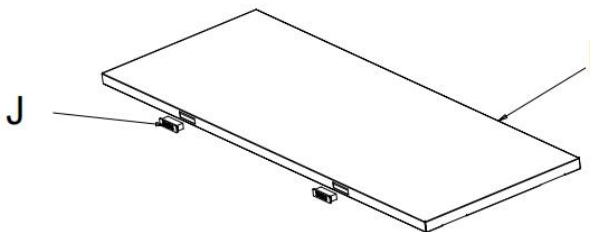

6. Bevestig deel I en deel T naar de tabbladen op het linker- en rechterzijpaneel.

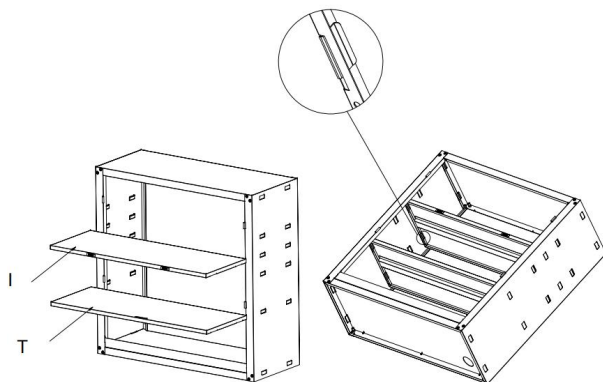

7. Lijn het onderdeel G uit Plaats de scharnierpennen over de bijpassende scharnieren op het linker zijpaneel. Zodra alle scharnierpennen uitgelijnd zijn en in de bijbehorende scharnieren zitten, draait u de deur naar binnen terwijl u lichte neerwaartse druk uitoefent, totdat de deur volledig vastzit. Herhaal dit proces voor onderdeel H op het rechter zijpaneel.

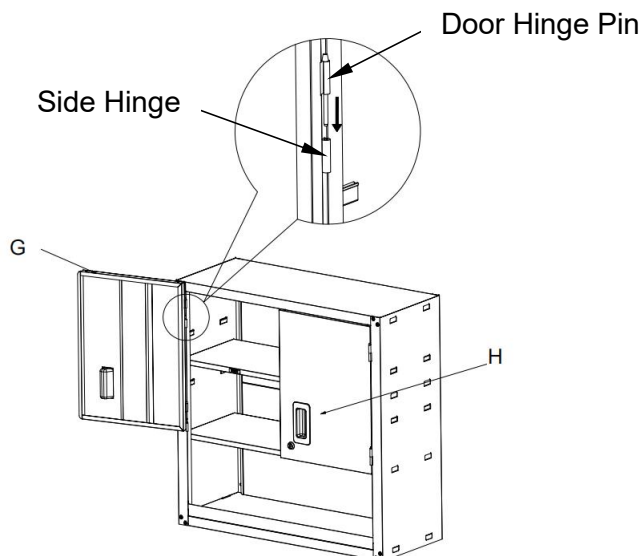

8. Installeer onderdeel K.

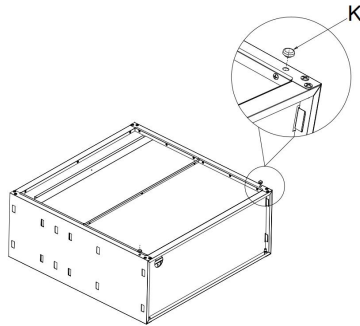

9. Prik twee geschikte gaten in de cementmuur, overeenkomstig de positie van de twee ophanggaten aan de achterkant van onderdeel R. Zorg ervoor dat de bovenste twee gaten horizontaal liggen. De twee horizontale gaten bevinden zich 40 cm uit elkaar. Tik de twee expansiebuizen volledig in de gaten. Plaats vervolgens onderdeel Q en schroef P vast om het op zijn plaats te houden.

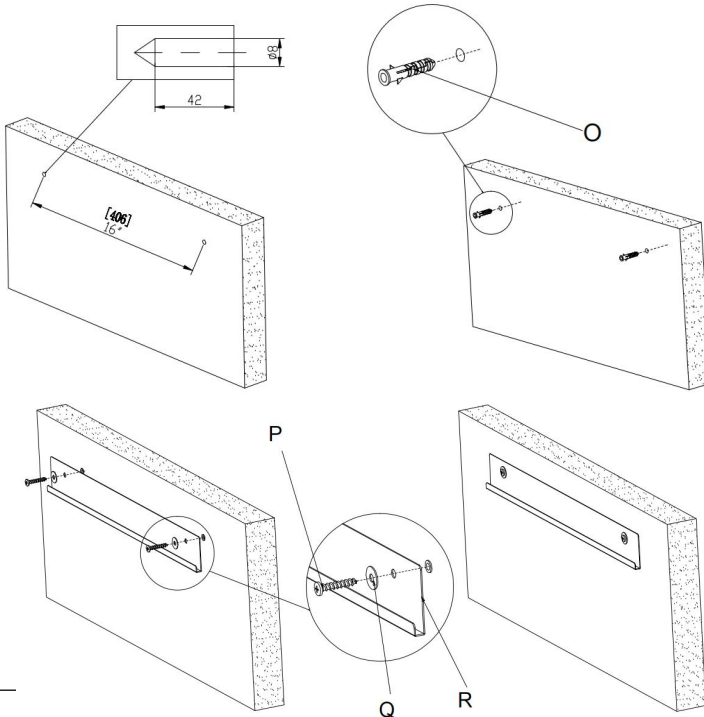

10. Prik twee geschikte gaten in de houten plankwand, overeenkomstig de positie van de twee ophanggaten aan de achterkant van onderdeel R. Zorg ervoor dat de bovenste twee gaten horizontaal op één lijn liggen. De twee horizontale gaten bevinden zich 40 cm uit elkaar. Plaats vervolgens onderdeel Q en schroef P vast om het op zijn plaats te houden.

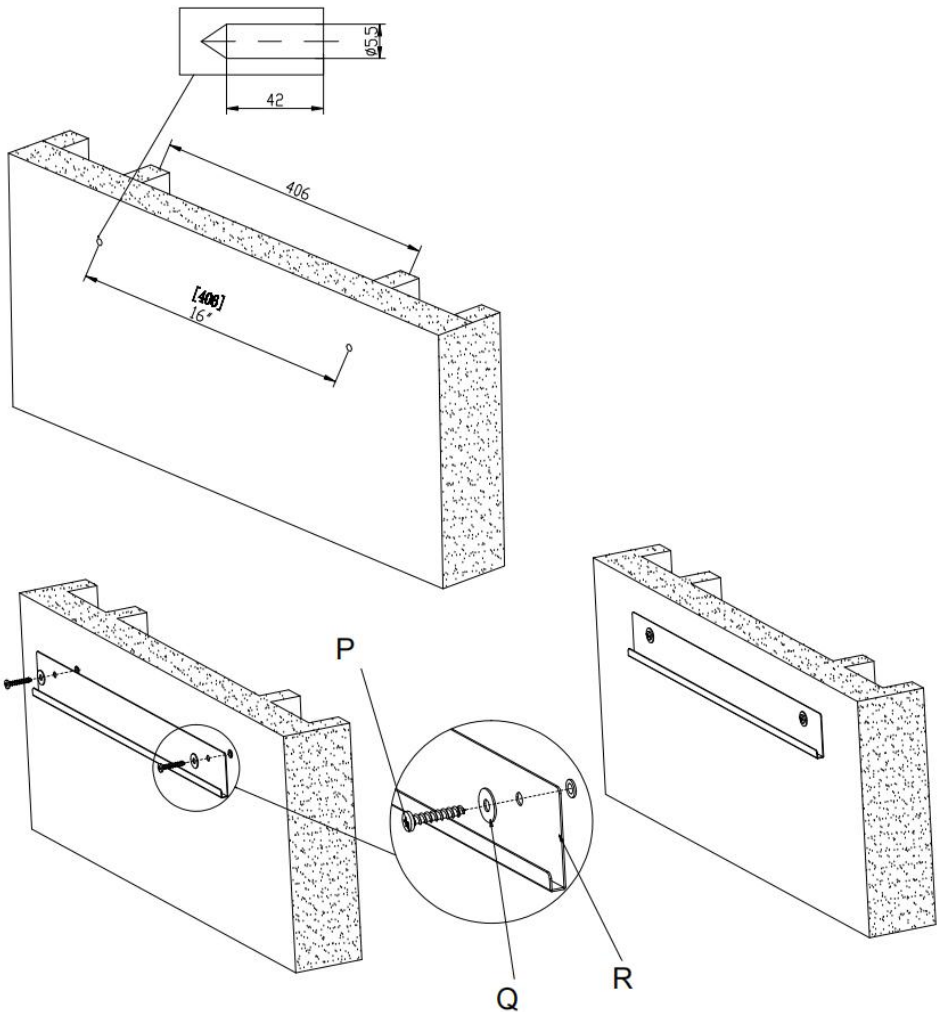

11. Til de kast langzaam op. Plaats de kast vervolgens vlak tegen de muur en laat hem langzaam zakken. Laat uw handen langzaam los wanneer de kast volledig is opgehangen. De inbouwpositie van de kast kan, afhankelijk van de eisen, horizontaal worden versteld. De verstelafstand links en rechts bedraagt ongeveer 120 mm.

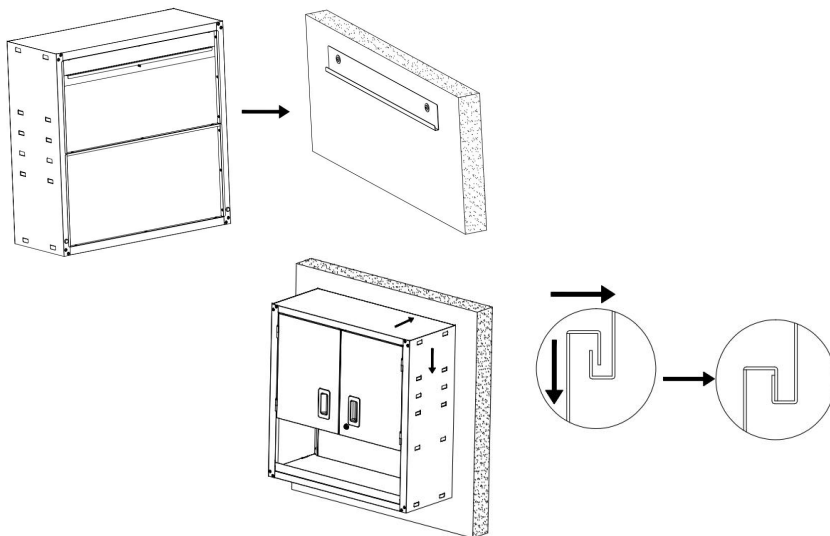

12. Nadat de installatiepositie van de kast is afgesteld en bepaald, bevestigt u deze met schroeven.

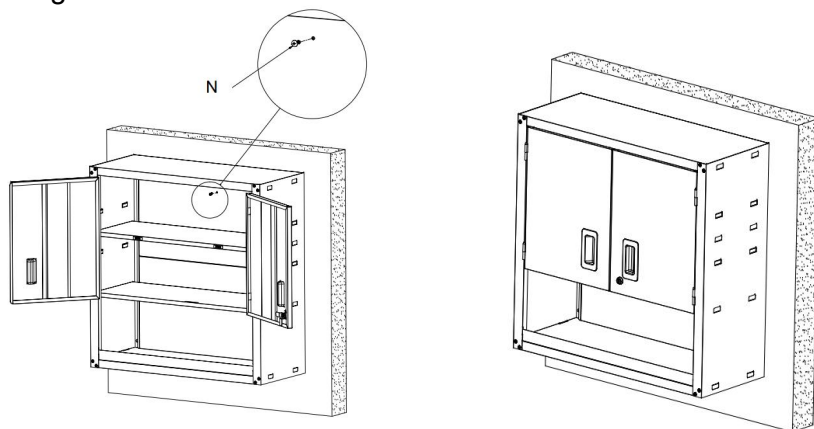

Fabrikant: Shanghaimuxinmuyeyouxiangongsi

Adres: Shuangchenglu 803nong11hao1602A-1609shi, baoshanqu, shanghai 200000 CN.

Geïmporteerd naar AUS: SIHAO PTY LTD. 1 ROKEVA
STREETEASTWOOD
NSW 2122 Australië

Geïmporteerd naar de VS: Sanven Technology Ltd. Suite 250, 9166
Anaheim
Plaats, Rancho Cucamonga, CA 91730

UK	REP
-----------	------------

YH CONSULTING LIMITED. C/O YH Consulting
Limited Office 147, Centurion House, London
Road, Staines-upon-Thames, Surrey, TW18 4AX

EC	REP
-----------	------------

E-CrossStu GmbH
Mainzer Landstr.69,
60329 Frankfurt am Main.



VEVOR

Affordable. Reliable. Home Improvement.

GARAGEVÄGGSKÅP

MODELL: WC3030A

VEVOR

Affordable. Reliable. Home Improvement.

GARAGE WALL CABINET

MODELL: WC3030A

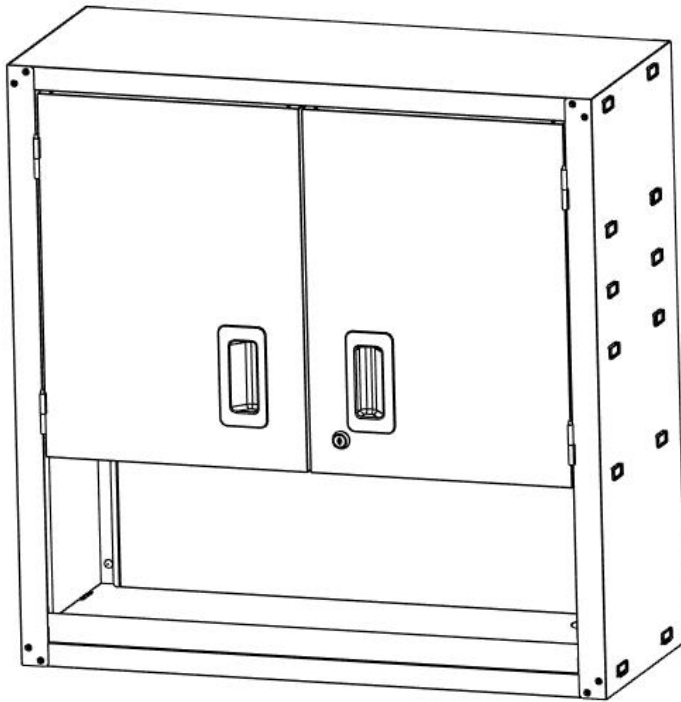

Detta är originalinstruktionerna, vänligen läs alla instruktioner noggrant innan du använder produkten. VEVOR förbehåller sig en tydlig tolkning av vår användarmanual. Produktens utseende ska vara beroende av den produkt du mottagit. Vi ber om ursäkt för att vi inte kommer att informera dig igen om det finns några teknik- eller programuppdateringar för vår produkt.

WARNING!

1. Låt inte barn klättra på enheten. - Möbeln kan orsaka allvarliga eller dödliga klämskador om den välter. För att förhindra detta måste möblerna vara permanent fästa i väggen.
2. Håll barn och husdjur borta under monteringen.
3. För att undvika kvävningsrisk, håll alltid plastpåsar utom räckhåll för barn och husdjur.

FÖRSIKTIGHETSÅTGÄRDER VID MONTERING

1. Montera produkten noggrant enligt instruktionerna. Felaktig montering kan vara farlig.
2. Använd skyddsglasögon och arbetshandskar på lämpligt sätt under monteringen.
3. Försök inte montera produkten när du känner dig trött eller påverkad av alkohol, droger eller mediciner.
4. Bärförmåga och andra produktparametrar tillämpas endast på den korrekt och fullständigt monterade produkten.
5. Separera och räkna alla delar och hårdvara.
6. Förbered följande verktyg: Stjärnskruvmejsel.
7. Om du använder elverktyg, var noga med att sakta ner och stanna vid behov.
8. Två personer krävs för montering.
9. Följ endast avsedd användning. Sitt eller stå inte på ovanstående .









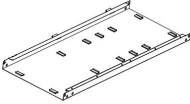
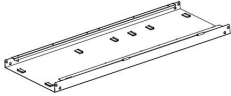
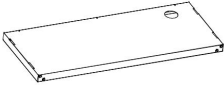
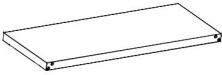
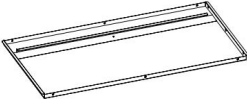
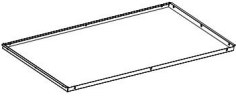

PRODUCT PARAMETERS

Modell	WC3030A
GW:	16,8 kg
Paketstorlek	820 x 4,10 x 235 mm
Produktstorlek	762 x 305 x 762 mm
Total lastgräns	360 pund
Lastgräns för varje S -hylla	120 pund

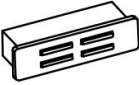
INSTRUCTIONS

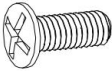
Tack så mycket för att du valde detta garageväggskåp. Läs alla instruktioner innan du använder det. Informationen kommer att hjälpa dig att uppnå bästa möjliga resultat.

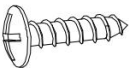
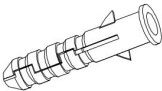
Part list

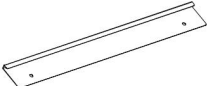
<p>En</p>  <p>Left side panel x1</p>	<p>B</p>  <p>Right side panel x1</p>	<p>C</p>  <p>Bottom panel x1</p>
<p>D</p>  <p>Top panel x1</p>	<p>E</p>  <p>Upper back panel x1</p>	<p>F</p>  <p>Lower back panel x1</p>
<p>G</p>  <p>Left door panel x1</p>	<p>H</p>  <p>Right door panel x1</p>	<p>Ja</p>  <p>Shelf x1</p>
<p>J</p>  <p>Magnet x2</p>	<p>K</p>  <p>Supporting pad x2</p>	<p>L</p>  <p>Screw-M6*15 x16</p>
<p>M</p>  <p>Screw-ST4.2*10 x21</p>	<p>N</p>  <p>Screw-ST3.9*16 x1</p>	<p>O</p>  <p>Rubber plug x2</p>
<p>P</p>  <p>Screw-ST6.3*38 x2</p>	<p>Q</p>  <p>Flat washer x2</p>	<p>R</p>  <p>Wall hand panel x1</p>

S

Long board x1

T

Bottom shelf x1

Installation

1. Fäst del C på flikarna på del A och del B och dra sedan del A och del B framåt för att fästa dem på plats. Sätt in spärstiften i båda ändar av del S i förlängningssektionerna på delarna A och B. Fäst sedan del C med skruvar L.

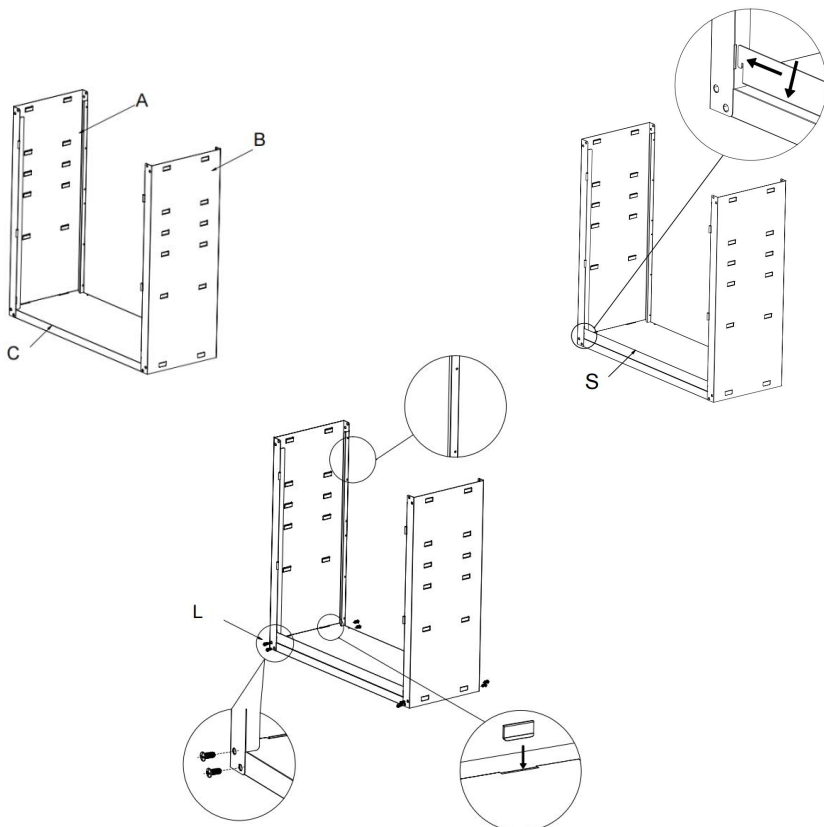

2. Fäst del D på flikarna på del A och del B och dra sedan del A och del B framåt för att fästa dem på plats. Fäst sedan delarna D med skruvar.

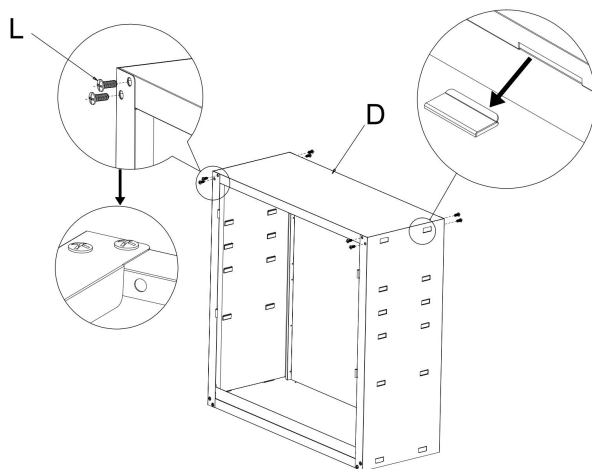

3. Fäst delarna E och F med skruvar .

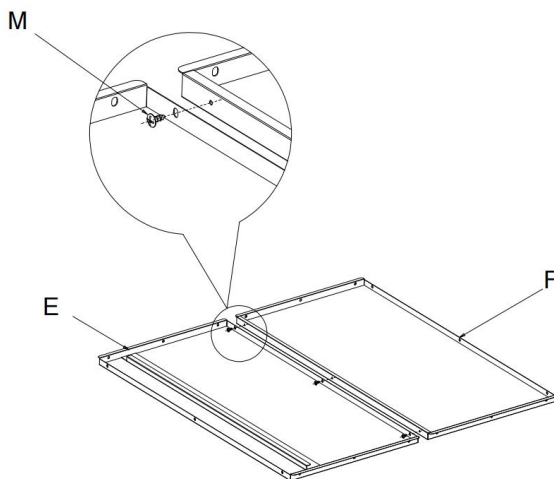

4. Fäst hela bakpanelen med skruvar.

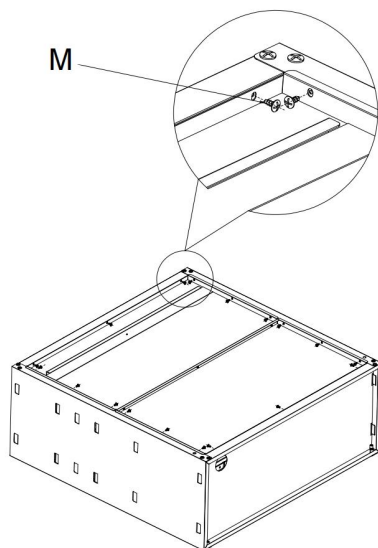

5. Montera magneten på del I.

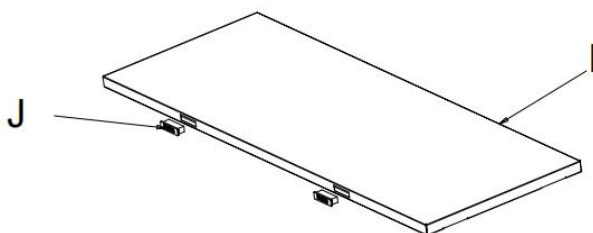

6. Fäst del I och del T till flikarna på vänster och höger sidopanel.

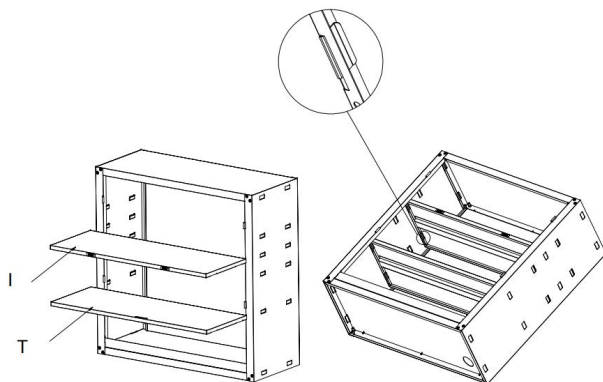

7. Rikta in del G gångjärnsstiften över matchande gångjärn på vänster sidopanel. När alla gångjärnsstift är i linje och i motsvarande gångjärn, sväng dörren inåt medan du applicerar ett lätt nedåtriktat tryck tills dörren sitter helt på plats. Upprepa denna process för del H på höger sidopanel.

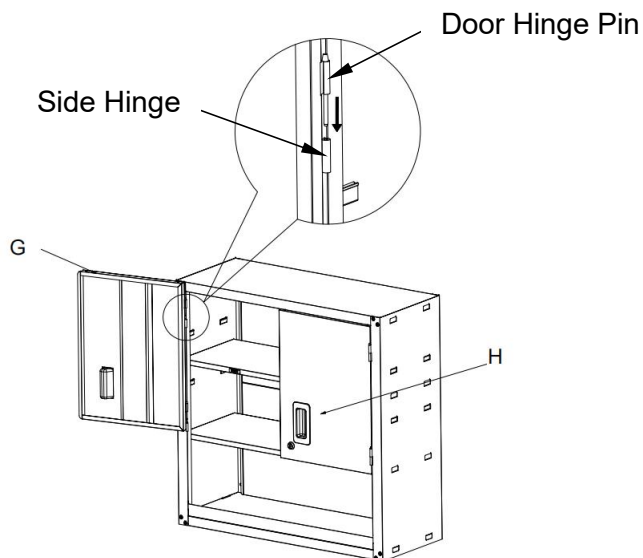

8. Montera del K.

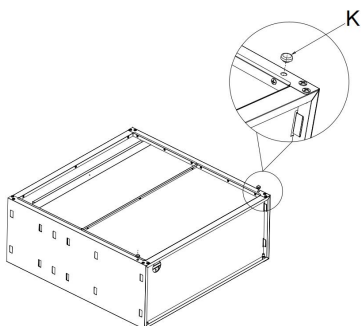

9. Gör två lämpliga hål i cementväggen i enlighet med positionen för de två upphängningshålerna på baksidan av Del R , och se till att de två övre hålen är i en horisontell linje. De två horisontella hålen är 35 cm från varandra. Knacka in de två expansionsrören helt i hålen. Sätt sedan in Del Q och skruvarna P för att hålla den på plats.

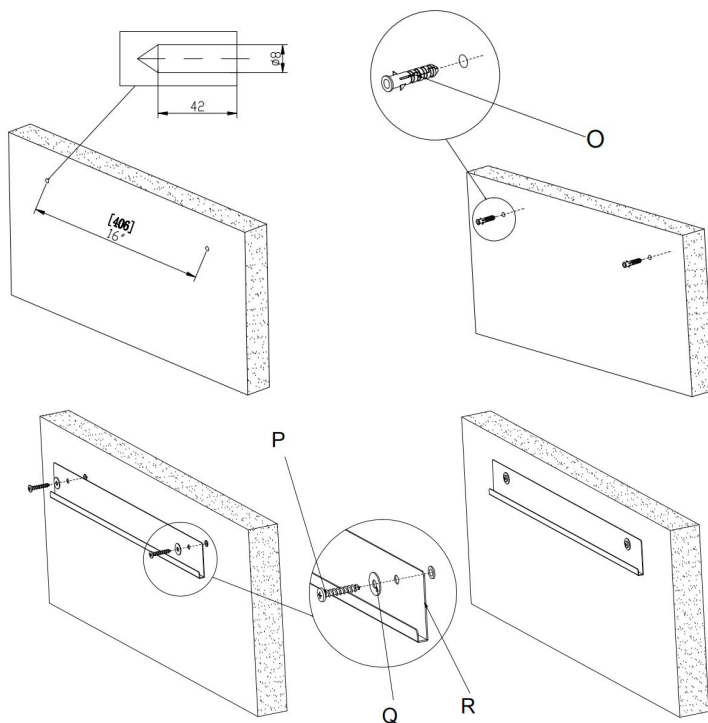

10. Gör två lämpliga hål i träskivans vägg i enlighet med positionen för de två upphängningshålen på baksidan av del R , och se till att de två övre hålen är i en horisontell linje. De två horisontella hålen är 35 cm från varandra. Sätt sedan i del Q och skruvarna P för att hålla den på plats.

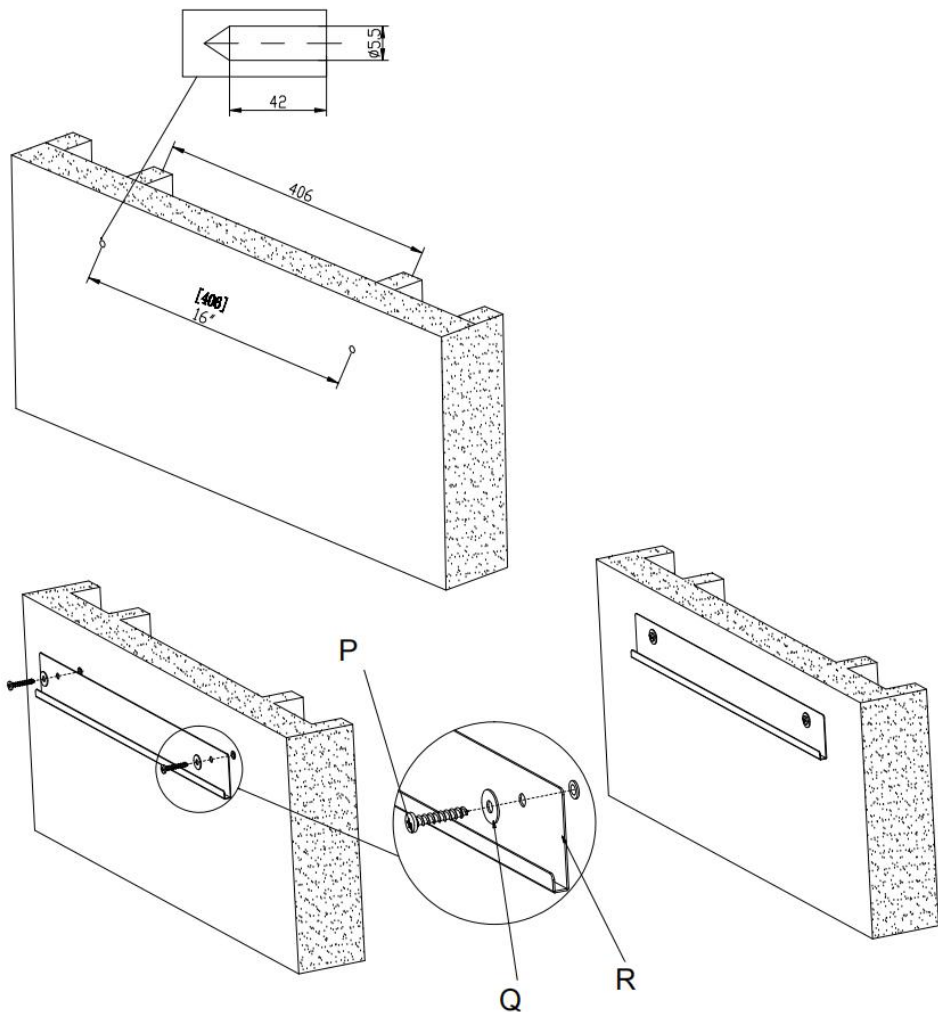

11. Lyft skåpet långsamt. Placera sedan skåpet tätt mot väggen och sänk det långsamt. När det är helt upphängt, släpp långsamt händerna. Enligt kraven kan skåpets installationsposition justeras i horisontell riktning. Justeringsavståndet till vänster och höger är cirka 120 mm vardera.

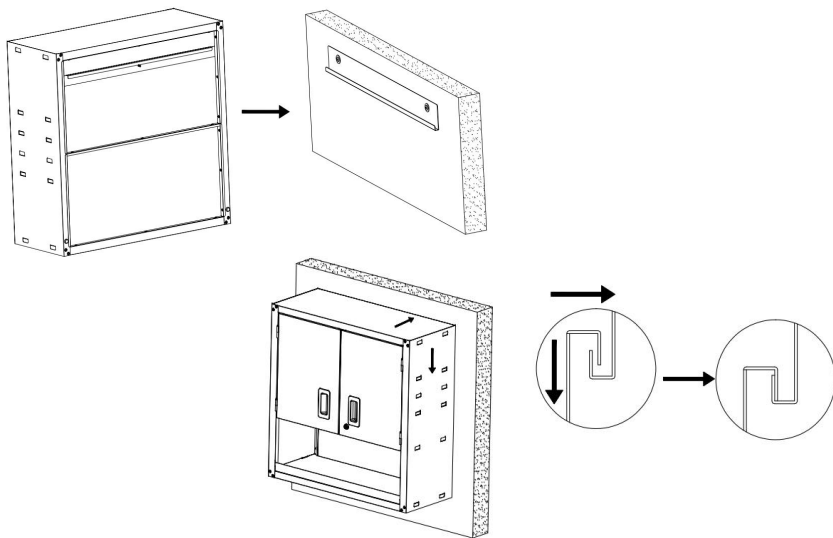

12. När skåpets installationsposition har justerats och bestämts, fäst det med skruvar.

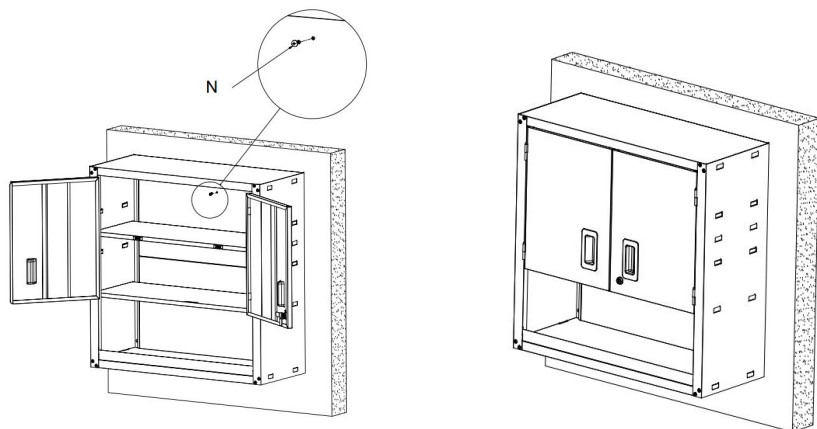

Tillverkare: Shanghai muxinmuyeyouxiangongsi

Adress: Shuangchenglu 803nong11hao1602A-1609shi, baoshanqu, shanghai 200000 CN.

Importerad till Australien: SIHAO PTY LTD. 1 ROKEVA
STREETEASTWOOD
NSW 2122 Australien

Importerad till USA: Sanven Technology Ltd. Suite 250, 9166 Anaheim
Plats, Rancho Cucamonga, Kalifornien 91730



YH CONSULTING LIMITED. C/O YH Consulting
Limited Office 147, Centurion House, London
Road, Staines-upon-Thames, Surrey, TW18 4AX



E-CrossStu GmbH
Mainzer Landstr.69,
60329 Frankfurt am Main.

