

VEVOR

Affordable. Reliable. Home Improvement.



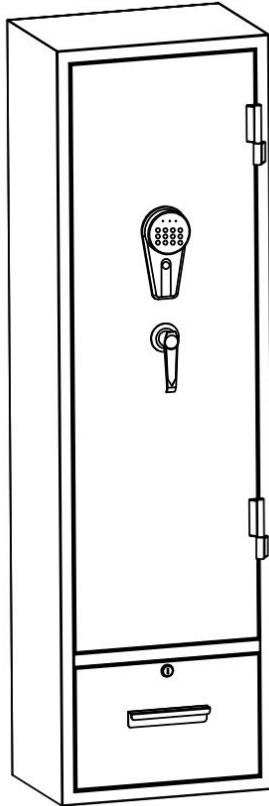

RIFLE GUN SAFES

MODEL:SS-204QG

MODEL:SS-204QG



This is the original instruction, please read all manual instructions carefully before operating. VEVOR reserves a clear interpretation of our user manual. The appearance of the product shall be subject to the product you received. Please forgive us that we won't inform you again if there are any technology or software updates on our product.

	<p>Warning-To reduce the risk of injury, user must read instructions manual carefully.</p>
	<p>Compliance is a CE security certification.</p>
	<p>This device complies with Part 15 of the FCC Rules. Operation is subject to the following two conditions:(1)This device may not cause harmful interference, and (2)this device must accept any interference received, including interference that may cause undesired operation.</p>
	<p>This product is subject to the provision of European Directive 2012/19/EC. The symbol showing a wheeled bin crossed through indicates that the product requires separate refuse collection in the European Union. This applies to the product and all accessories marked with this symbol. Products marked as such may not be discarded with normal domestic waste, but must be taken to a collection point for recycling electrical and electronic devices</p>

SAFETY INSTRUCTIONS

WARNING:

Read this material before using this product. Failure to do so may result in serious injury.

Assembly precautions

1. Assemble only according to these instructions. Improper assembly may create hazards.
2. Wear ANSI-approved safety goggles and heavy-duty work gloves during assembly.
3. Keep the assembly area clean and well-lit.
4. Keep bystanders out of the area during assembly.

5. Do not assemble if tired or when under the influence of alcohol, drugs or medication.
6. The product capabilities apply to properly and completely assembled products only.
7. Assemble on a flat, level, hard and smooth surface capable of safely supporting the Rifle Gun Safes.
8. If possible, you can use power tools to make assembly easier.
9. For additional information regarding the parts listed in the following pages, please refer to the Assembly Diagram of this manual. Unwrap and separate all parts in a clean work area.

Use precautions

1. Use only on a flat, level, hard, and smooth surface that can safely support a fully loaded Rifle Gun Safes.
2. Use as intended only.

SAVE THIS MANUAL

INSTRUCTIONS

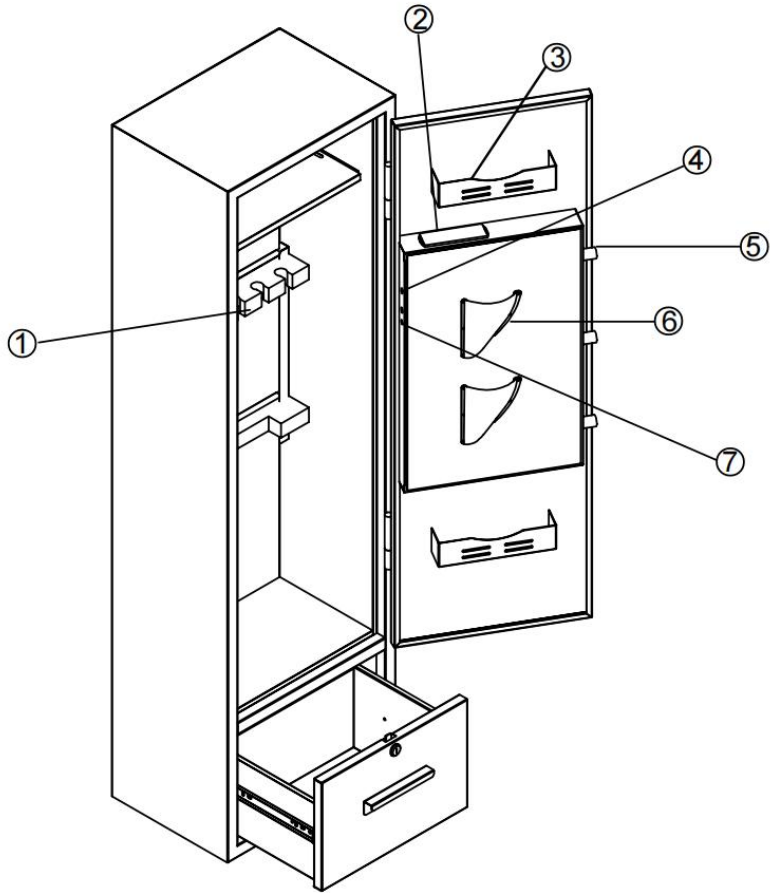

NO.	Name	NO.	Name
1	Gun Rest	5	Bolt
2	Built - in Battery Box	6	Gun Bag
3	Bullet Magazine	7	Setting Button
4	LED Light		

NO.	Name	NO.	Name
8	Indicator Light	9	Key Cover
10	Keyhole		

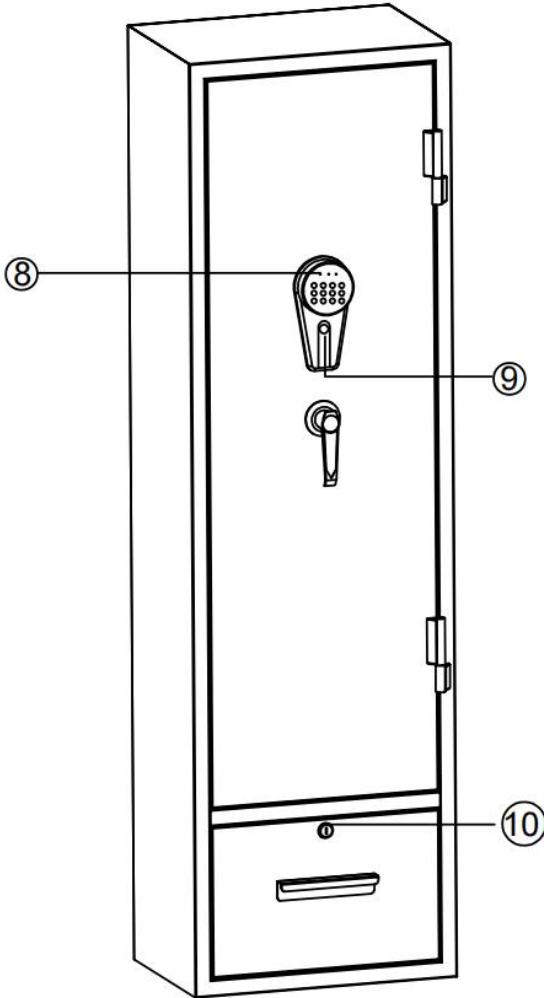

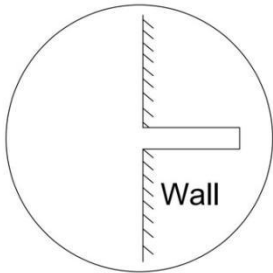
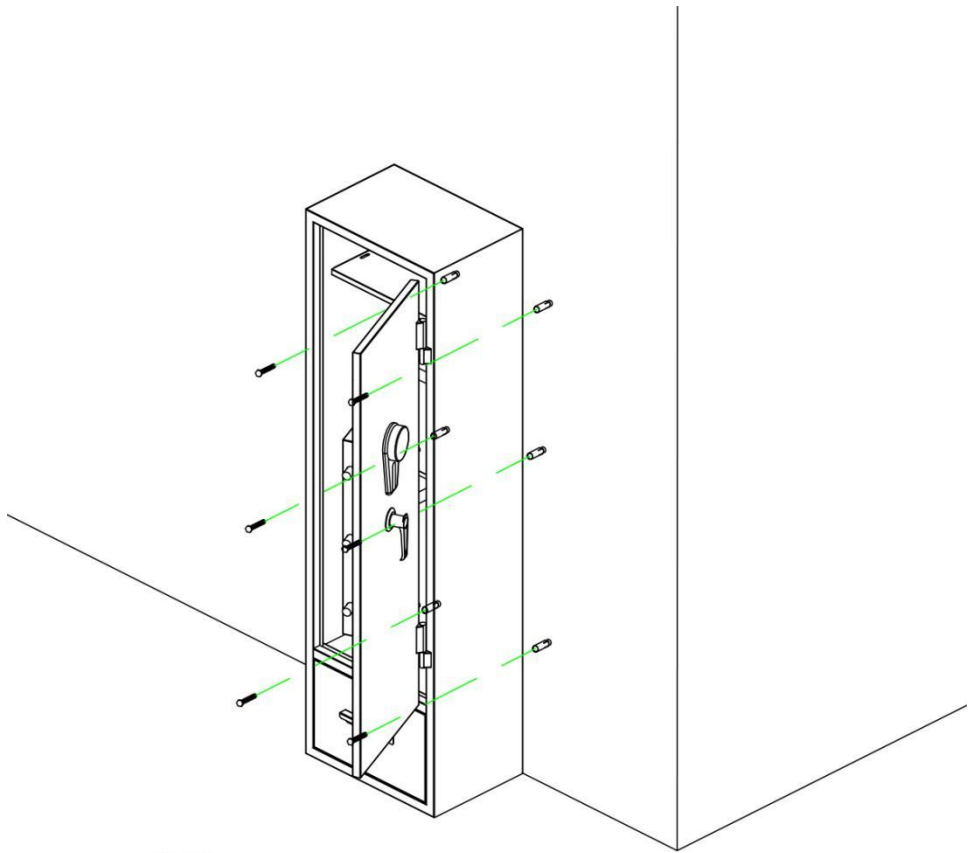

1

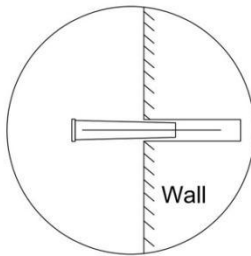

2

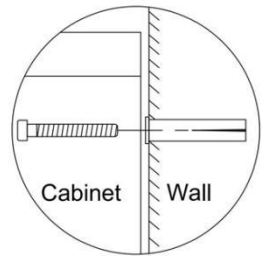





3

1. Drill holes in the corresponding positions on the wall

2. Install D in the hole

3. Install D, fasten the cabinet to the wall

PARTS LIST

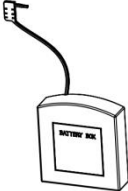
<p>A</p>  <p>1PCS</p>	<p>B</p>  <p>2PCS</p>	<p>C</p>  <p>2PCS</p>
<p>D</p>  <p>6PCS</p>	<p>E</p>  <p>1PCS</p>	

WARNING

1. Danger of Tipping Over
 - A child or adult can tip the safe and be killed or seriously injured.
 - Serious injury may occur to children and adults if the safe is not secured before installation.
 - Children should not play with or around the safe at any time.
2. Please Do Not Put the Emergency Key, the External Power Box In The Safe BOX.
3. The default factory password for the electronic lock is "123456".

PASSWORD SETTING AND CHANGE

1. Press the green button (code change switch) inside the box briefly. The buzzer will beep once, and the touch light will turn on.

2. Enter your desired password, which should be 3 to 12 digits in length.
3. Press the "#" key to confirm. The buzzer will sound a long beep, and the light will turn off, indicating that the password setting or change is successful.

SETTING THE SECOND GROUP OF PASSWORD

Wake up the touchscreen, press 00, then press the green button (code change switch) inside the box, and then enter the new password and confirm it by pressing the "#" key.

OPENING THE SAFE

1. First, wake up the touchscreen by touching it and enter the password you set.
2. Press the "#" key to confirm. The door opening indicator light will turn on, and the buzzer will beep twice, indicating that the password is entered correctly.

VIBRATION ALARM SETTING

1. The vibration alarm of the electronic lock has the functions of setting alert and canceling alert.
2. Method for setting alert: Wake up the touchscreen by touching it, press the "*" key, and the computer board will automatically enter the alert state. The safe will alarm immediately when it vibrates.
3. Method for canceling alert: After the safe alarms, enter the set password, press the "#" key to open the door, and the alert will be canceled.

UNDER-VOLTAGE INDICATION

1. The system uses four 1.5V alkaline batteries. If the voltage is insufficient, it will continuously alert "Di, Di, Di" after opening the door. Two times of "Di, Di, Di" remind users to replace the batteries in time.
2. In case of insufficient battery voltage, emergency power supply or a mechanical emergency key can be used for operation.
3. This electronic lock has a power-off protection function, and the password will never be lost.

ALARM OPERATION

This electronic lock will automatically alarm for 30 seconds or 1 minute if the password is entered incorrectly 3 (5) times. Entering the correct password can eliminate the alarm sound.

SOUND ON AND OFF

Wake up the touchscreen by touching it, enter "11#", and the buzzer will sound a long "Di~", indicating that all sounds are turned on or off successfully.

SYSTEM INITIALIZATION

Press and hold the green button on the mechanism for 5 seconds, and the system will be restored to the initial settings, clearing all passwords.

MOUNTING INSTRUCTIONS

- The safe can be installed on the wall.
- Drill the appropriate size holes for the anchors you are using.
- Mount the safe by running screws from the safe inside and securing to anchors.
- Ensure the safe is mounted securely on the wall.

TECHNICAL PARAMETERS

Model	SS-204QG
Working Voltage Range	4.2-7Vdc
Working Power	4 AA (1.5V) Alkaline Batteries
Product Size	280*405*1400mm
Net Weight	29.45kg

Manufacturer: Shanghaimuxinmuyeyouxiangongsi

Address: Shuangchenglu 803nong11hao1602A-1609shi, baoshanqu, shanghai 200000 CN.

Imported to AUS: SIHAO PTY LTD. 1 ROKEVA STREETEASTWOOD NSW 2122 Australia

Imported to USA: Sanven Technology Ltd. Suite 250, 9166 Anaheim Place, Rancho Cucamonga, CA 91730

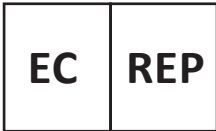

E-CrossStu GmbH
Mainzer Landstr.69, 60329 Frankfurt am Main.



YH CONSULTING LIMITED.
C/O YH Consulting Limited Office 147, Centurion House, London Road, Staines-upon-Thames, Surrey, TW18 4AX



VEVOR

Affordable. Reliable. Home Improvement.



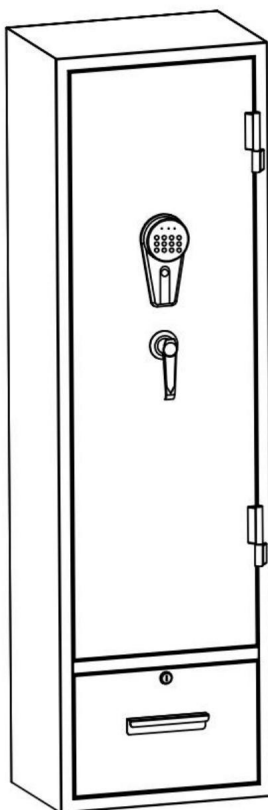

COFFRES-FORTS POUR ARMES À FUSILS

MODÈLE : SS-204QG

MODÈLE : SS-204QG



Ceci est le mode d'emploi d'origine. Veuillez lire attentivement l'intégralité du manuel avant utilisation. VEVOR se réserve le droit d'interpréter clairement ce manuel d'utilisation. L'apparence du produit dépend du produit que vous avez reçu. Veuillez nous excuser pour les éventuelles mises à jour technologiques ou logicielles.

	<p>Avertissement - Pour réduire le risque de blessure, l'utilisateur doit lire Lisez attentivement le manuel d'instructions.</p>
	<p>La conformité est une certification de sécurité CE.</p>
	<p>Cet appareil est conforme à la partie 15 des règles de la FCC. Son fonctionnement est sous réserve des deux conditions suivantes : (1) Cet appareil ne doit pas provoquer interférences nuisibles, et (2) cet appareil doit accepter toute interférence reçus, y compris les interférences susceptibles de provoquer un fonctionnement indésirable.</p>
	<p>Ce produit est soumis aux dispositions de la directive européenne 2012/19/CE. Le symbole représentant une poubelle barrée indique que le produit nécessite une collecte séparée des déchets dans le Union européenne. Ceci s'applique au produit et à tous ses accessoires. marqués de ce symbole. Les produits ainsi marqués peuvent ne pas être jeté avec les ordures ménagères normales, mais doit être apporté à un point de collecte pour le recyclage des appareils électriques et électroniques</p>

CONSIGNES DE SÉCURITÉ

AVERTISSEMENT:

Veillez lire ce document avant d'utiliser ce produit. Le non-respect de cette consigne peut entraîner entraîner des blessures graves.

Précautions de montage

1. Assemblez uniquement conformément à ces instructions. Tout assemblage incorrect peut créer des dangers.
2. Portez des lunettes de sécurité homologuées ANSI et des gants de travail robustes pendant le montage.
3. Gardez la zone de montage propre et bien éclairée.
4. Gardez les spectateurs hors de la zone pendant le montage.

5. Ne vous rassemblez pas si vous êtes fatigué ou sous l'influence de l'alcool, de drogues ou des médicaments.
6. Les capacités du produit s'appliquent à un produit correctement et complètement assemblé.
produits uniquement.
7. Assemblez sur une surface plane, de niveau, dure et lisse, capable de supporter en toute sécurité soutenir les coffres-forts pour fusils.
8. Si possible, vous pouvez utiliser des outils électriques pour faciliter l'assemblage.
9. Pour plus d'informations sur les pièces répertoriées ci-dessous
pages, veuillez vous référer au schéma d'assemblage de ce manuel. Déballer
et séparer toutes les pièces dans une zone de travail propre.

Précautions d'emploi

1. Utiliser uniquement sur une surface plane, de niveau, dure et lisse qui peut être utilisée en toute sécurité soutenir un coffre-fort pour fusil entièrement chargé.
2. Utiliser uniquement comme prévu.

CONSERVEZ CE MANUEL

INSTRUCTIONS

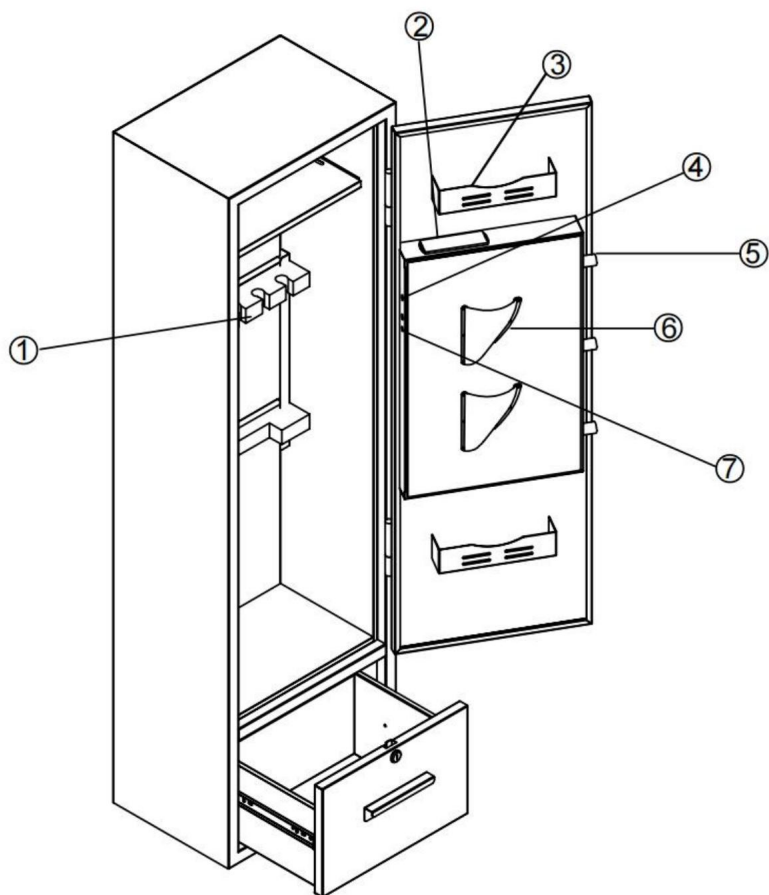

NON.	Nom	NON.	Nom
1	Repose-fusil	5	Boulon
2	Boîtier de batterie intégré	6	Sac à fusil
3	Chargeur Bullet	7	Bouton de réglage
4	Lumière LED		

NON.	Nom	NON.	Nom
8	Voyant lumineux	9	Couverture de clé
10	Trou de serrure		

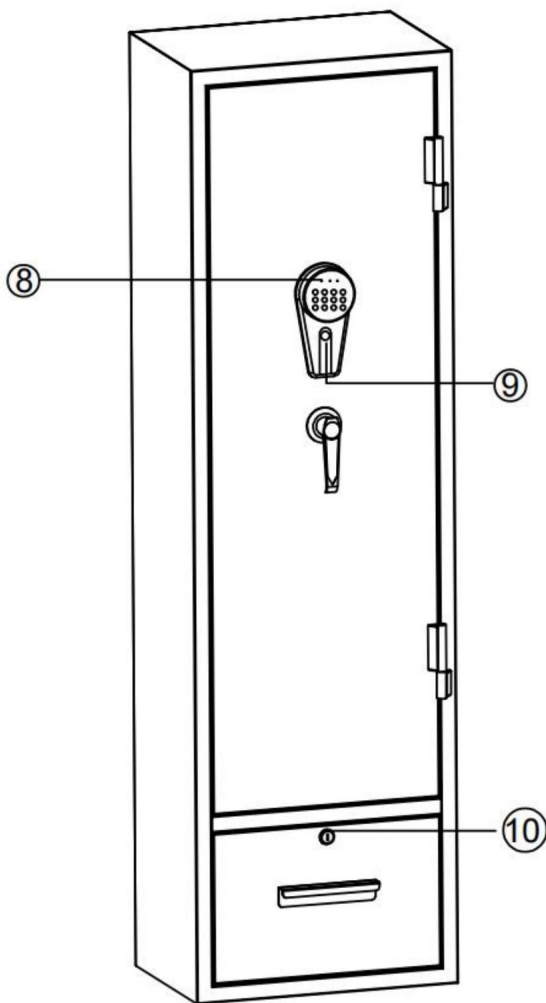

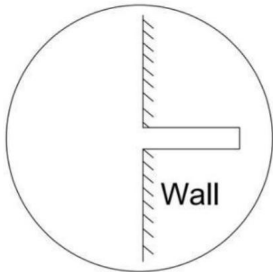
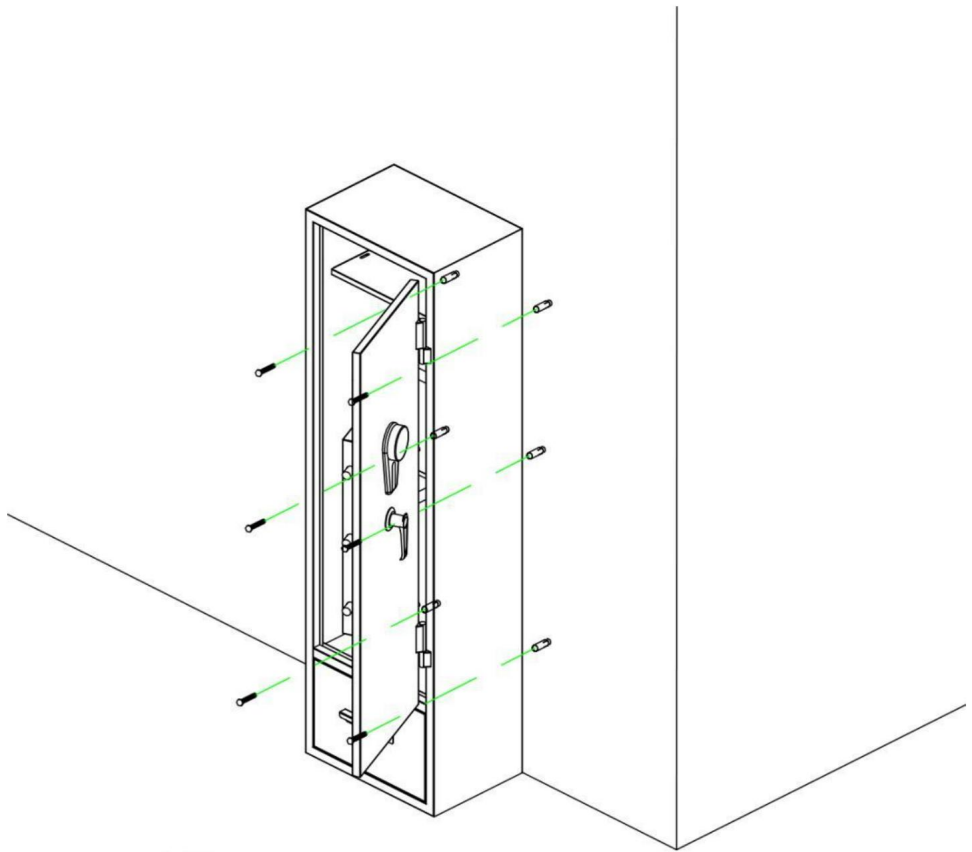

1

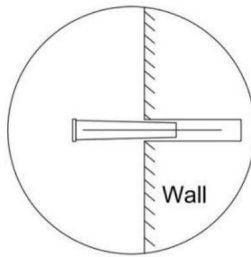

2

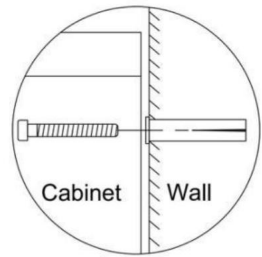





3

1. Drill holes in the corresponding positions on the wall

2. Install D in the hole

3. Install D, fasten the cabinet to the wall

LISTE DES PIÈCES

UN  1 pièce	B  2 pièces	C  2 pièces
D  6 pièces	ET  1 pièce	

AVERTISSEMENT

1. Risque de basculement

- Un enfant ou un adulte peut faire basculer le coffre-fort et être tué ou gravement blessé. •

Des blessures graves peuvent survenir aux enfants et aux adultes si le coffre-fort n'est pas sécurisé avant l'installation.

- Les enfants ne doivent à aucun moment jouer avec ou à proximité du coffre-fort.

2. Veuillez ne pas mettre la clé d'urgence, le boîtier d'alimentation externe dans le Coffre-fort.

3. Le mot de passe d'usine par défaut pour la serrure électronique est « 123456 ».

PARAMÈTRES ET MODIFICATIONS DU MOT DE PASSE

1. Appuyez brièvement sur le bouton vert (interrupteur de changement de code) à l'intérieur du boîtier.

Le buzzer émettra un bip et la lumière tactile s'allumera.

2. Saisissez le mot de passe souhaité, qui doit comporter entre 3 et 12 chiffres.
3. Appuyez sur la touche « # » pour confirmer. Le buzzer émettra un long bip, puis le voyant s'éteindra, indiquant que le réglage ou la modification du mot de passe est terminé réussi.

DÉFINITION DU DEUXIÈME GROUPE DE MOTS DE PASSE

Réveillez l'écran tactile, appuyez sur 00, puis appuyez sur le bouton vert (code changer le commutateur) à l'intérieur de la boîte, puis entrez le nouveau mot de passe et confirmez-le en appuyant sur la touche "#".

OUVERTURE DU COFFRE-FORT

1. Tout d'abord, réveillez l'écran tactile en le touchant et entrez le mot de passe tu as défini.
2. Appuyez sur la touche « # » pour confirmer. Le voyant d'ouverture de porte s'allumera, allumé, et le buzzer émettra deux bips, indiquant que le mot de passe est entré correctement.

RÉGLAGE DE L'ALARME DE VIBRATION

1. L'alarme vibrante de la serrure électronique a pour fonctions de régler alerte et annulation d'alerte.
2. Méthode de réglage de l'alerte : Réveillez l'écran tactile en le touchant, appuyez sur le ^{«*»} clé, et la carte informatique entrera automatiquement en alerte État. Le coffre-fort émettra une alarme immédiatement lorsqu'il vibrera.
3. Méthode d'annulation de l'alerte : Après les alarmes de sécurité, entrez dans l'ensemble mot de passe, appuyez sur la touche « # » pour ouvrir la porte et l'alerte sera annulé.

INDICATION DE SOUS-TENSION

1. Le système utilise quatre piles alcalines de 1,5 V. Si la tension est insuffisante, il alertera en continu « Di, Di, Di » après l'ouverture de la porte. Deux fois « Di, Di, Di » rappellent aux utilisateurs de remplacer les piles à temps.
2. En cas de tension de batterie insuffisante, une alimentation de secours ou un clé d'urgence mécanique peut être utilisée pour le fonctionnement.
3. Cette serrure électronique dispose d'une fonction de protection contre les coupures de courant et le mot de passe ne sera jamais perdu.

FONCTIONNEMENT DE L'ALARME

Cette serrure électronique déclenchera automatiquement une alarme pendant 30 secondes ou 1 minute si le mot de passe est incorrectement saisi 3 (5) fois. Saisir le bon le mot de passe peut éliminer le son de l'alarme.

SON ACTIVÉ ET DÉACTIVÉ

Réveillez l'écran tactile en le touchant, entrez « 11# » et le buzzer retentira. émet un long « Di~ », indiquant que tous les sons sont activés ou désactivés avec succès.

INITIALISATION DU SYSTÈME

Appuyez sur le bouton vert du mécanisme et maintenez-le enfoncé pendant 5 secondes, puis le système sera restauré aux paramètres initiaux, effaçant tous les mots de passe.

INSTRUCTIONS DE MONTAGE

Le coffre-fort peut être installé au mur. Percez des trous de taille appropriée pour les chevilles que vous utilisez. Montez le coffre-fort en insérant des vis depuis l'intérieur du coffre-fort et en les fixant à ancrés.

Assurez-vous que le coffre-fort est solidement fixé au mur.

PARAMÈTRES TECHNIQUES

Modèle	SS-204QG
Plage de tension de fonctionnement	4,2-7 Vcc
Puissance de travail	4 piles alcalines AA (1,5 V)
Taille du produit	280*405*1400mm
Poids net	29,45 kg

Fabricant : Shanghaimuxinmuyeyouxiangongsi

Adresse : Shuangchenglu 803nong11hao1602A-1609shi, Baoshanqu, Shanghai
200000 CN.

Importé en Australie : SIHAO PTY LTD. 1 ROKEVA STREET, ASTWOOD
NSW 2122 Australie

Importé aux États-Unis : Sanven Technology Ltd. Suite 250, 9166 Anaheim
Lieu, Rancho Cucamonga, CA 91730

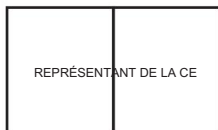

E-CrossStu GmbH

Mainzer Landstr.69, 60329 Francfort-sur-le-Main.

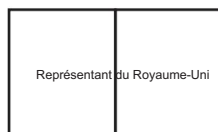

YH CONSULTING LIMITÉE.

A/S YH Consulting Limited Bureau 147, Centurion
Maison, London Road, Staines-upon-Thames, Surrey,
TW18 4AX



VEVOR

Affordable. Reliable. Home Improvement.



GEWEHR- UND WAFFENSCHRÄNKE

MODELL: SS-204QG

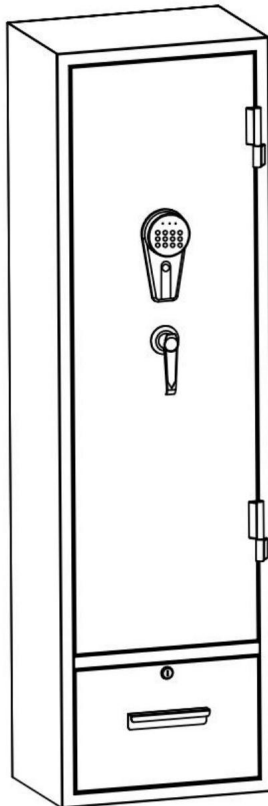
MODELL: SS-204QG



Dies ist die Originalanleitung. Bitte lesen Sie alle Anweisungen sorgfältig durch, bevor Sie das Gerät in Betrieb nehmen. VEVOR behält sich das Recht vor, die Bedienungsanleitung klar und deutlich zu interpretieren. Das Aussehen des Produkts hängt vom gelieferten Produkt ab. Bitte haben Sie Verständnis dafür, dass wir Sie nicht erneut über Technologie- oder Software-Updates informieren.

	<p>Warnung - Um das Verletzungsrisiko zu verringern, muss der Benutzer Lesen Sie die Bedienungsanleitung sorgfältig durch.</p>
	<p>Die Konformität erfolgt durch eine CE-Sicherheitszertifizierung.</p>
	<p>Dieses Gerät entspricht Teil 15 der FCC-Regeln. Der Betrieb ist unter den folgenden zwei Bedingungen:(1)Dieses Gerät darf nicht verursachen schädliche Störungen, und (2) dieses Gerät muss jegliche Störungen akzeptieren empfangen werden, einschließlich Störungen, die einen unerwünschten Betrieb verursachen können.</p>
	<p>Dieses Produkt unterliegt den Bestimmungen der Europäischen Richtlinie 2012/19/EG. Das Symbol einer durchgestrichenen Mülltonne weist darauf hin, dass das Produkt einer getrennten Müllentsorgung im Europäischen Union. Dies gilt für das Produkt und alle Zubehörteile gekennzeichnet. Produkte, die mit diesem Symbol gekennzeichnet sind, dürfen nicht nicht mit dem normalen Hausmüll entsorgt werden, sondern müssen Sammelstelle für das Recycling von Elektro- und Elektronikgeräten</p>

SICHERHEITSHINWEISE

WARNUNG:

Lesen Sie dieses Material, bevor Sie dieses Produkt verwenden. Die Nichtbeachtung kann zu schweren Verletzungen führen.

Vorsichtsmaßnahmen bei der Montage

1. Die Montage muss gemäß dieser Anleitung erfolgen. Unsachgemäße Montage kann Gefahren verursachen.
2. Tragen Sie eine ANSI-zugelassene Schutzbrille und robuste Arbeitshandschuhe während der Montage.
3. Halten Sie den Versammlungsbereich sauber und gut beleuchtet.
4. Halten Sie während der Montage unbeteiligte Personen vom Bereich fern.

5. Montieren Sie nicht, wenn Sie müde sind oder unter dem Einfluss von Alkohol, Drogen oder
oder Medikamente.
6. Die Produkteigenschaften gelten für ordnungsgemäß und vollständig montierte
nur Produkte.
7. Auf einer flachen, ebenen, harten und glatten Oberfläche montieren, die sicher
Unterstützung der Gewehr- und Waffenschränke.
8. Wenn möglich, können Sie Elektrowerkzeuge verwenden, um die Montage zu erleichtern.
9. Weitere Informationen zu den im Folgenden aufgeführten Teilen finden Sie
Seiten finden Sie im Montagediagramm dieses Handbuchs. Auspacken
und trennen Sie alle Teile in einem sauberen Arbeitsbereich.

Vorsichtsmaßnahmen treffen

1. Nur auf einer flachen, ebenen, harten und glatten Oberfläche verwenden, die sicher
unterstützt einen voll beladenen Gewehr-/Waffenschrank.
2. Nur bestimmungsgemäß verwenden.

BEWAHREN SIE DIESES HANDBUCH AUF

ANWEISUNGEN

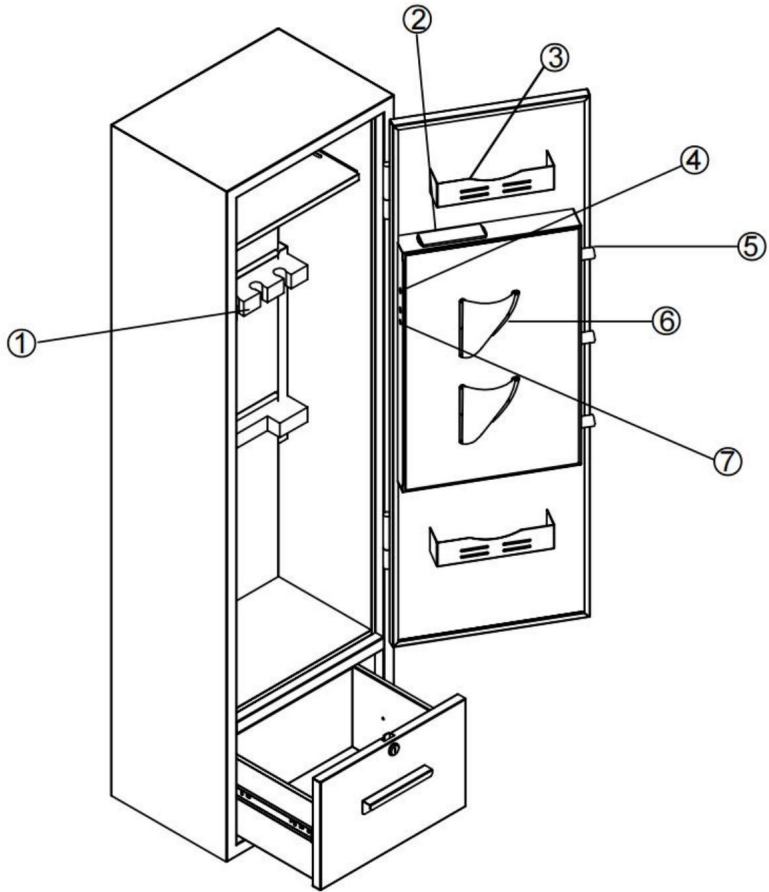

NEIN.	Name	NEIN.	Name
1	Waffenauflage	5	Bolzen
2	Eingebautes Batteriefach	6	Waffentasche
3	Bullet Magazin	7	Einstellungstaste
4	LED-Licht		

NEIN.	Name	NEIN.	Name
8	Kontrollleuchte	9	Tastenabdeckung
10	Schlüsselloch		

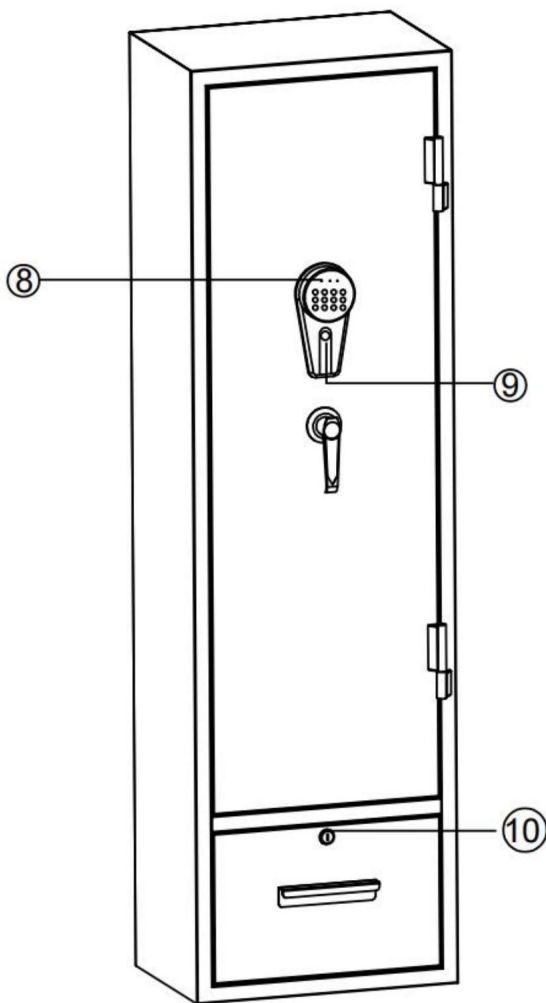

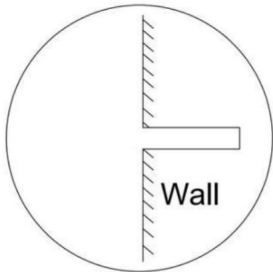
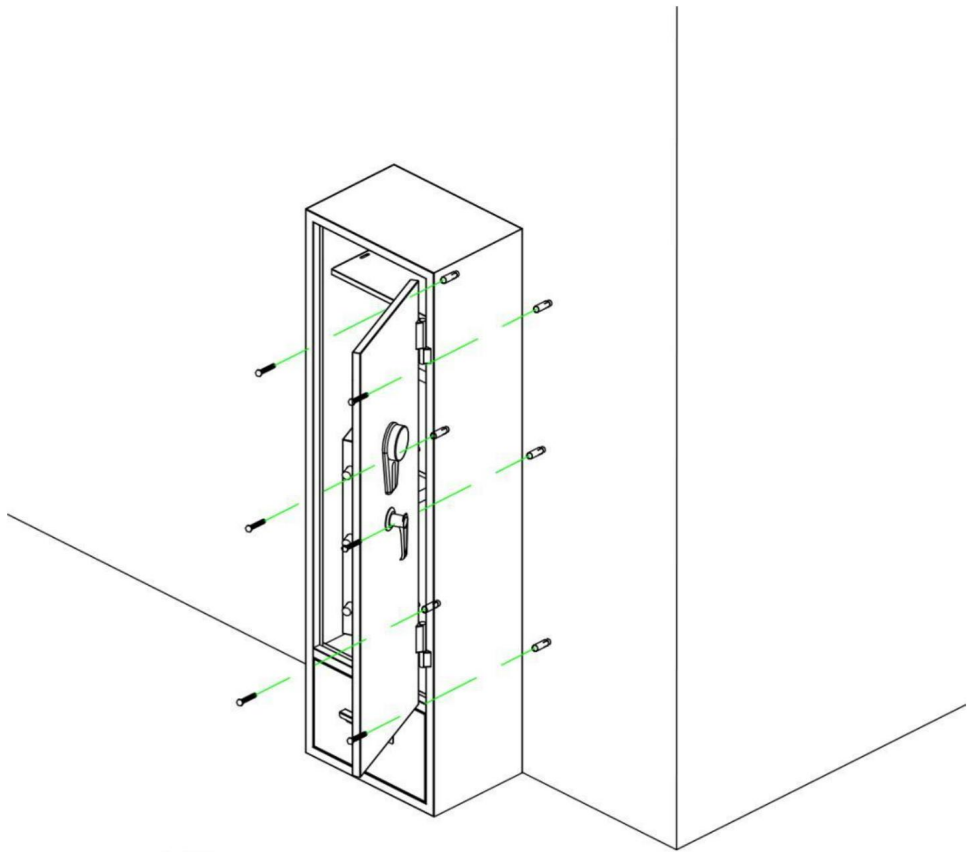

1

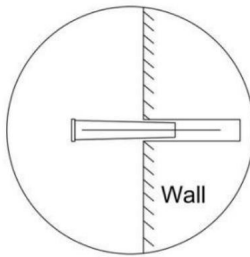

2

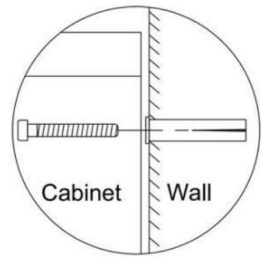





3

1. Drill holes in the corresponding positions on the wall

2. Install D in the hole

3. Install D, fasten the cabinet to the wall

TEILELISTE

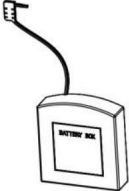
<p>A</p>  <p>1 STÜCK</p>	<p>B</p>  <p>2 STÜCK</p>	<p>C</p>  <p>2 STÜCK</p>
<p>D</p>  <p>6 Stück</p>	<p>UND</p>  <p>1 STÜCK</p>	

WARNUNG

1. Kippgefahr

- Ein Kind oder Erwachsener kann den Safe umkippen und dabei getötet oder schwer verletzt werden.
- Es können schwere Verletzungen bei Kindern und Erwachsenen auftreten, wenn der Safe nicht vor der Installation gesichert.

- Kinder sollten zu keiner Zeit mit dem Safe oder in dessen Nähe spielen.

2. Bitte legen Sie den Notschlüssel, die externe Power Box nicht in die Sichere BOX.

3. Das werkseitig voreingestellte Passwort für das elektronische Schloss lautet „123456“.

PASSWORT EINSTELLEN UND ÄNDERN

1. Drücken Sie kurz die grüne Taste (Codeänderungsschalter) im Inneren der Box.

Der Summer piept einmal und das Touch-Licht schaltet sich ein.

2. Geben Sie Ihr gewünschtes Passwort ein, das 3 bis 12 Ziffern lang sein sollte.
3. Drücken Sie zur Bestätigung die Taste „#“. Der Summer ertönt ein langer Piepton, und Das Licht erlischt und zeigt damit an, dass die Kennworteinstellung bzw. -änderung erfolgreich.

EINSTELLEN DER ZWEITEN PASSWORTGRUPPE

Aktivieren Sie den Touchscreen, drücken Sie 00 und dann die grüne Taste (Code Wechselschalter) in der Box, und geben Sie dann das neue Passwort ein und Bestätigen Sie dies durch Drücken der Taste „#“.

ÖFFNEN DES SAFES

1. Aktivieren Sie zunächst den Touchscreen durch Berühren und geben Sie das Passwort ein Sie setzen.
2. Drücken Sie zur Bestätigung die Taste „#“. Die Türöffnungsanzeige leuchtet eingeschaltet und der Summer piept zweimal, was darauf hinweist, dass das Passwort korrekt eingegeben.

EINSTELLUNG DES VIBRATIONSALARMS

1. Der Vibrationsalarm des elektronischen Schlosses hat die Funktionen der Einstellung Alarm und Alarm abbrechen.
2. Methode zum Einstellen des Alarms: Aktivieren Sie den Touchscreen durch Berühren, drücken Sie Die ^{“**“} Taste, und die Computerplatine wird automatisch in den Alarmzustand versetzt Zustand. Der Safe löst sofort einen Alarm aus, wenn er vibriert.
3. Methode zum Abbrechen des Alarms: Nach den sicheren Alarmen geben Sie die eingestellte Passwort, drücken Sie die Taste "#", um die Tür zu öffnen, und der Alarm wird abgesagt.

UNTERSpannungsanzeige

1. Das System verwendet vier 1,5V Alkaline-Batterien. Wenn die Spannung nicht ausreichend, ertönt nach dem Öffnen der Tür kontinuierlich der Alarm „Di, Di, Di“. Zweimaliges „Di, Di, Di“ erinnert den Benutzer daran, die Batterien rechtzeitig auszutauschen.
2. Bei unzureichender Batteriespannung, Notstromversorgung oder einem Zur Bedienung kann ein mechanischer Notschlüssel verwendet werden.
3. Dieses elektronische Schloss verfügt über eine Ausschaltenschutzfunktion, und die Das Passwort geht nie verloren.

ALARMBetrieb

Dieses elektronische Schloss gibt automatisch einen Alarm für 30 Sekunden oder 1 Minute aus, wenn das Passwort 3 (5) Mal falsch eingegeben wird. Die Eingabe des richtigen

Durch die Eingabe eines Passworts kann der Alarmton ausgeschaltet werden.

TON EIN UND AUS

Aktivieren Sie den Touchscreen durch Berühren, geben Sie "11#" ein und der Summer ertönt ertönt ein langes „Di-“, das anzeigt, dass alle Töne ein- oder ausgeschaltet sind erfolgreich.

SYSTEMINITIALISIERUNG

Halten Sie die grüne Taste am Mechanismus 5 Sekunden lang gedrückt.

Das System wird auf die ursprünglichen Einstellungen zurückgesetzt und alle Passwörter werden gelöscht.

MONTAGEANLEITUNG

• Der Tresor kann an der Wand montiert werden. •

Bohren Sie die passenden Löcher für die verwendeten Dübel. • Befestigen Sie den Tresor, indem Sie Schrauben von der Innenseite des Tresors eindrehen und an Anker.

• Stellen Sie sicher, dass der Safe sicher an der Wand montiert ist.

TECHNISCHE PARAMETER

Modell	SS-204QG
Betriebsspannungsbereich	4,2–7 VDC
Arbeitsleistung	4 AA (1,5 V) Alkaline-Batterien
Produktgröße	280*405*1400 mm
Nettogewicht	29,45 kg

Hersteller: Shanghaimuxinmuyeyouxiangongsi

Adresse: Shuangchenglu 803nong11hao1602A-1609shi, Baoshanqu,
Shanghai 200000 CN.

Importiert nach AUS: SIHAO PTY LTD. 1 ROKEVA STREETEASTWOOD
NSW 2122 Australien

Importiert in die USA: Sanven Technology Ltd. Suite 250, 9166 Anaheim
Place, Rancho Cucamonga, CA 91730

EG-Vertreter	
--------------	--

E-CrossStu GmbH

Mainzer Landstr.69, 60329 Frankfurt am Main.

Britische Republik	
--------------------	--

YH CONSULTING LIMITED.

C/O YH Consulting Limited, Büro 147, Centurion
Haus, London Road, Staines-upon-Thames, Surrey,
TW18 4AX



VEVOR

Affordable. Reliable. Home Improvement.



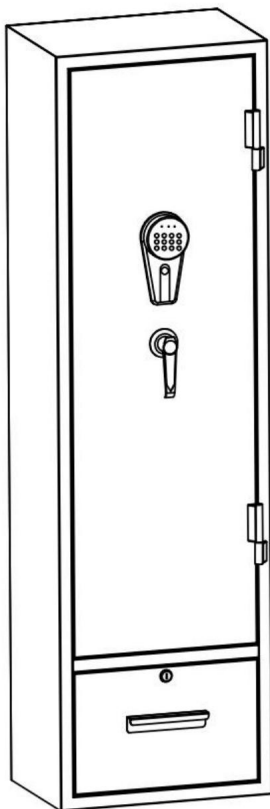

CASSEFORTI PER FUCILI

MODELLO: SS-204QG

MODELLO: SS-204QG



Queste sono le istruzioni originali, si prega di leggere attentamente tutte le istruzioni del manuale prima di utilizzare il prodotto. VEVOR si riserva la piena interpretazione del manuale utente. L'aspetto del prodotto dipenderà dal prodotto ricevuto. Vi preghiamo di non informarvi ulteriormente in caso di aggiornamenti tecnologici o software relativi al nostro prodotto.

	<p>Avvertenza - Per ridurre il rischio di lesioni, l'utente deve leggere attentamente il manuale di istruzioni.</p>
	<p>La conformità è una certificazione di sicurezza CE.</p>
	<p>Questo dispositivo è conforme alla Parte 15 delle Norme FCC. Il funzionamento è soggetto alle due condizioni seguenti: (1) Questo dispositivo non può causare interferenze dannose e (2) questo dispositivo deve accettare qualsiasi interferenza ricevuti, comprese le interferenze che potrebbero causare un funzionamento indesiderato.</p>
	<p>Questo prodotto è soggetto alle disposizioni della Direttiva Europea 2012/19/CE. Il simbolo raffigurante un bidone della spazzatura barrato indica che il prodotto richiede una raccolta differenziata dei rifiuti Unione Europea. Questo vale per il prodotto e tutti gli accessori contrassegnati con questo simbolo. I prodotti contrassegnati come tali potrebbero non essere smaltiti con i normali rifiuti domestici, ma deve essere portato in un punto di raccolta per il riciclaggio di apparecchi elettrici ed elettronici</p>

ISTRUZIONI DI SICUREZZA

AVVERTIMENTO:

Leggere attentamente questo materiale prima di utilizzare il prodotto. In caso contrario, si potrebbe provocare lesioni gravi.

Precauzioni di montaggio

1. Montare solo secondo queste istruzioni. Montaggio non corretto può creare pericoli.
2. Indossare occhiali di sicurezza approvati ANSI e guanti da lavoro resistenti durante l'assemblaggio.
3. Mantenere l'area di assemblaggio pulita e ben illuminata.
4. Tenere gli astanti fuori dall'area durante l'assemblea.

5. Non riunirsi se stanchi o sotto l'effetto di alcol o droghe o farmaci.
6. Le capacità del prodotto si applicano a prodotti correttamente e completamente assemblati solo prodotti.
7. Montare su una superficie piana, livellata, dura e liscia in grado di sopportare in modo sicuro a supporto delle casseforti per fucili.
8. Se possibile, utilizzare utensili elettrici per facilitare il montaggio.
9. Per ulteriori informazioni sulle parti elencate di seguito pagine, fare riferimento allo schema di montaggio di questo manuale. Disimballare e separare tutte le parti in un'area di lavoro pulita.

Usare precauzioni

1. Utilizzare solo su una superficie piana, livellata, dura e liscia che possa essere utilizzata in sicurezza supportare una cassaforte per fucili completamente carica.
2. Utilizzare solo come previsto.

CONSERVARE QUESTO MANUALE

ISTRUZIONI

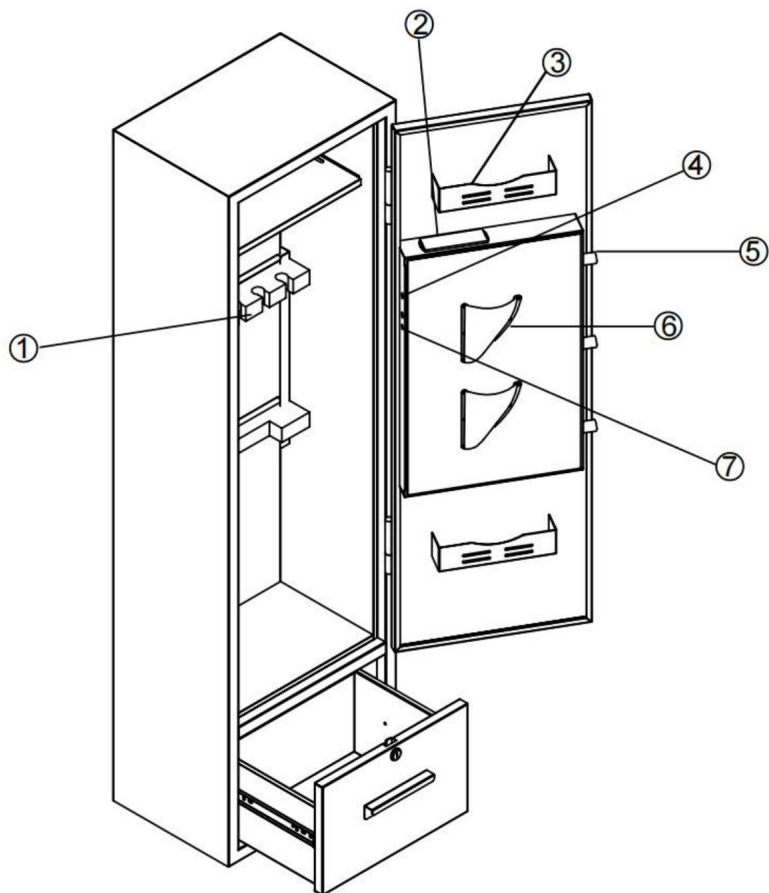

NO.	Nome	NO.	Nome
1	Supporto per pistola	5	Bullone
2	Scatola batteria integrata	6	Borsa per pistola
3	Rivista Bullet	7	Pulsante di impostazione
4	Luce LED		

NO.	Nome	NO.	Nome
8	Spia luminosa	9	Copritastiera
10	Buco della serratura		

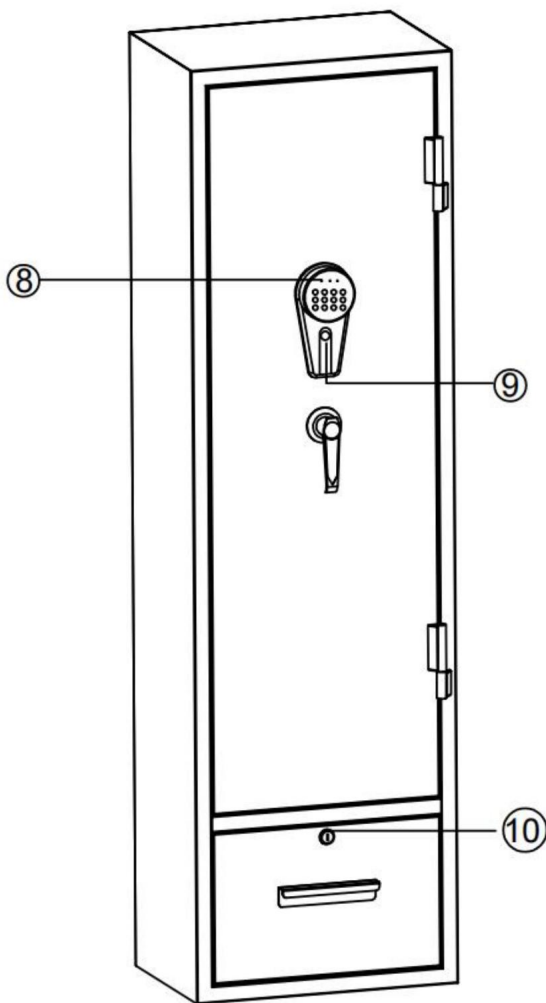

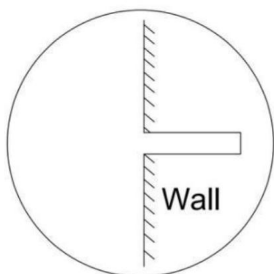
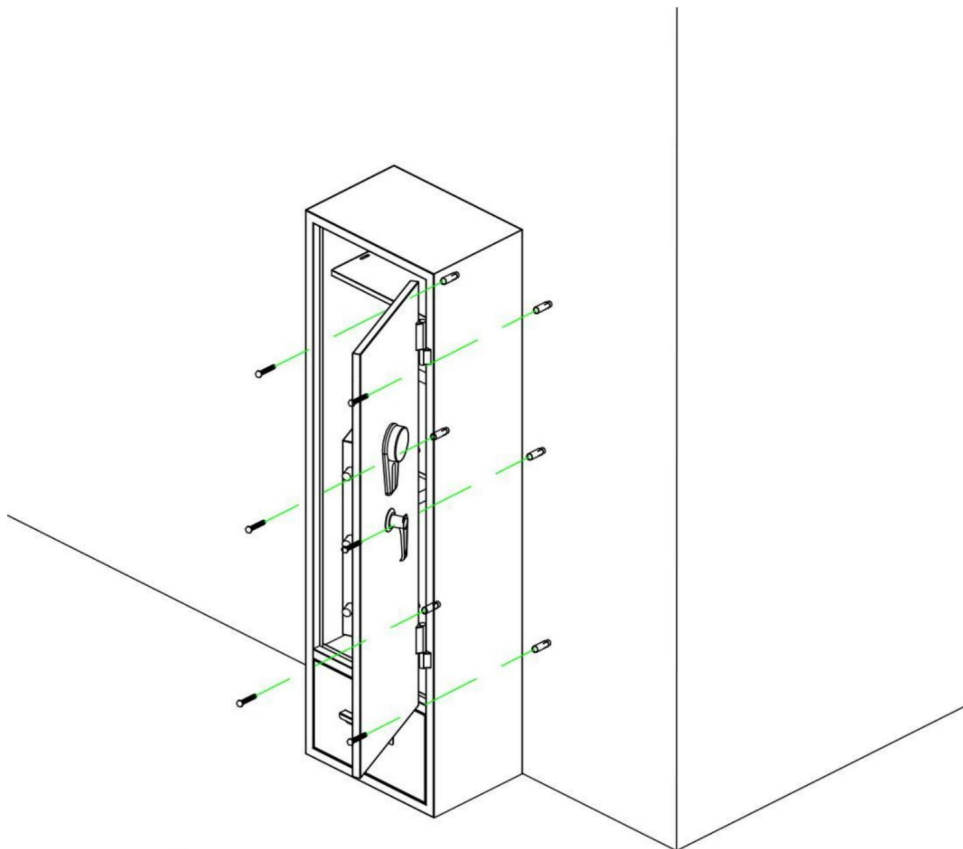

1

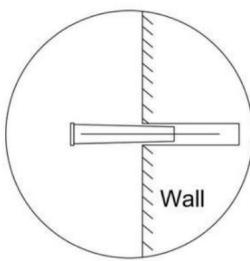

2

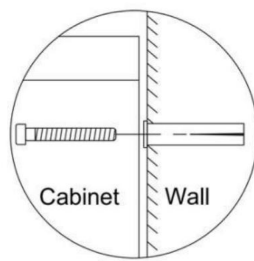





3

1. Drill holes in the corresponding positions on the wall

2. Install D in the hole

3. Install D, fasten the cabinet to the wall

ELENCO DEI PEZZI

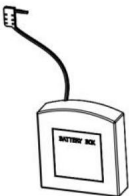
<p>UN</p>  <p>1 pz</p>	<p>B</p>  <p>2 pezzi</p>	<p>C</p>  <p>2 pezzi</p>
<p>D</p>  <p>6 pezzi</p>	<p>E</p>  <p>1 pz</p>	

AVVERTIMENTO

1. Pericolo di ribaltamento

- Un bambino o un adulto può ribaltare la cassaforte e rimanere ucciso o gravemente ferito.
- Bambini e adulti possono subire gravi lesioni se la cassaforte non è fissata prima dell'installazione.
- I bambini non devono mai giocare con la cassaforte o nei suoi pressi.

2. Si prega di non inserire la chiave di emergenza o la scatola di alimentazione esterna nel CASSAFORTE.

3. La password predefinita di fabbrica per la serratura elettronica è "123456".

IMPOSTAZIONE E MODIFICA DELLA PASSWORD

1. Premere brevemente il pulsante verde (interruttore di cambio codice) all'interno della scatola. Il cicalino emetterà un segnale acustico e la luce touch si accenderà.

2. Inserisci la password desiderata, che dovrebbe essere lunga da 3 a 12 cifre.
3. Premere il tasto "#" per confermare. Il buzzer emetterà un segnale acustico prolungato e la luce si spegnerà, indicando che l'impostazione o la modifica della password è avvenuta riuscito.

IMPOSTAZIONE DEL SECONDO GRUPPO DI PASSWORD

Riattivare il touchscreen, premere 00, quindi premere il pulsante verde (codice cambiare l'interruttore) all'interno della casella, quindi immettere la nuova password e confermare premendo il tasto "#".

APERTURA DELLA CASSAFORTE

1. Per prima cosa, riattiva il touchscreen toccandolo e inserisci la password hai impostato.
2. Premere il tasto "#" per confermare. La spia di apertura della porta si accenderà acceso e il cicalino emetterà due segnali acustici, indicando che la password è inseriti correttamente.

IMPOSTAZIONE ALLARME VIBRAZIONE

1. L'allarme a vibrazione della serratura elettronica ha le funzioni di impostazione avviso e annullamento dell'avviso.
2. Metodo per impostare l'avviso: riattivare il touchscreen toccandolo, premere IL ^{"*"} tasto e la scheda del computer entrerà automaticamente nell'avviso stato. La cassaforte emetterà immediatamente un allarme quando vibra.
3. Metodo per annullare l'avviso: dopo gli allarmi di sicurezza, immettere il set password, premere il tasto "#" per aprire la porta e l'avviso verrà emesso annullato.

INDICAZIONE DI SOTTOTENSIONE

1. Il sistema utilizza quattro batterie alcaline da 1,5 V. Se la tensione è insufficiente, emetterà continuamente l'avviso "Di, Di, Di" dopo l'apertura della porta. Ripetuti "Di, Di, Di" ricordano agli utenti di sostituire le batterie in tempo.
2. In caso di tensione insufficiente della batteria, alimentazione di emergenza o un Per l'azionamento è possibile utilizzare una chiave meccanica di emergenza.
3. Questa serratura elettronica ha una funzione di protezione contro lo spegnimento e la la password non andrà mai persa.

FUNZIONAMENTO DELL'ALLARME

Questa serratura elettronica emetterà automaticamente un allarme per 30 secondi o 1 minuto se la password è stata inserita in modo errato 3 (5) volte. L'inserimento della password corretta la password può eliminare il suono dell'allarme.

SUONO ATTIVATO E DISATTIVATO

Riattiva il touchscreen toccandolo, digita "11#" e il cicalino suonerà emettere un lungo "Di~", indicando che tutti i suoni sono attivati o disattivati con successo.

INIZIALIZZAZIONE DEL SISTEMA

Premere e tenere premuto il pulsante verde sul meccanismo per 5 secondi e il sistema verrà ripristinato alle impostazioni iniziali, cancellando tutte le password.

ISTRUZIONI DI MONTAGGIO

ÿ La cassaforte può essere installata a parete. ÿ

Praticare fori delle dimensioni appropriate per gli ancoraggi che si stanno

utilizzando. ÿ Montare la cassaforte facendo passare le viti dall'interno della cassaforte e fissandole a
ancore.

ÿ Assicurarsi che la cassaforte sia montata saldamente sulla parete.

PARAMETRI TECNICI

Modello	SS-204QG
Gamma di tensione di lavoro	4,2-7 Vcc
Potenza di lavoro	4 batterie alcaline AA (1,5 V)
Dimensioni del prodotto	280*405*1400mm
Peso netto	29,45 kg

Produttore: Shanghaimuxinmuyeyouxiangongsi

Indirizzo: Shuangchenglu 803nong11hao1602A-1609shi, Baoshanqu,
Shanghai 200000 CN.

Importato in AUS: SIHAO PTY LTD. 1 ROKEVA STREETEASTWOOD

Nuovo Galles del Sud 2122 Australia

Importato negli USA: Sanven Technology Ltd. Suite 250, 9166 Anaheim
Luogo, Rancho Cucamonga, CA 91730



E-CrossStu GmbH

Mainzer Landstr.69, 60329 Francoforte sul Meno.



YH CONSULTING LIMITED.

C/O YH Consulting Limited Ufficio 147, Centurion
Casa, London Road, Staines-upon-Thames, Surrey,
TW18 4AX



VEVOR

Affordable. Reliable. Home Improvement.



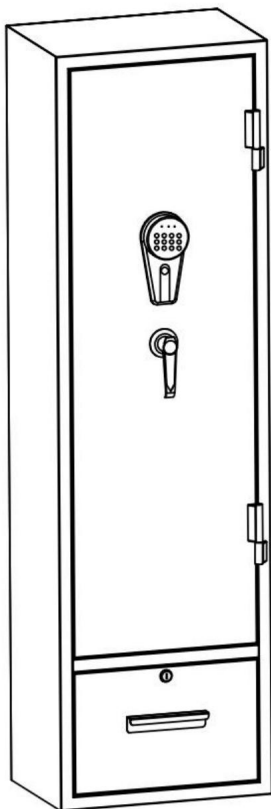

CAJAS FUERTES PARA RIFLES

MODELO:SS-204QG

MODELO:SS-204QG



Estas son las instrucciones originales; lea atentamente todas las instrucciones del manual antes de utilizarlo. VEVOR se reserva el derecho de interpretar su manual de usuario. La apariencia del producto dependerá del producto que haya recibido. Le rogamos que nos disculpe si no le informamos de nuevo si hay actualizaciones tecnológicas o de software en nuestro producto.

	<p>Advertencia: Para reducir el riesgo de lesiones, el usuario debe leer Lea atentamente el manual de instrucciones.</p>
	<p>Compliance es una certificación de seguridad CE.</p>
	<p>Este dispositivo cumple con la Parte 15 de las Normas de la FCC. Su funcionamiento es sujeto a las dos condiciones siguientes: (1) Este dispositivo no puede causar interferencia dañina, y (2) este dispositivo debe aceptar cualquier interferencia recibidas, incluidas las interferencias que puedan provocar un funcionamiento no deseado.</p>
	<p>Este producto está sujeto a las disposiciones de la Directiva Europea 2012/19/CE. El símbolo que muestra un contenedor de basura con ruedas tachado Indica que el producto requiere recogida de residuos separada en el Unión Europea. Esto aplica al producto y a todos sus accesorios. marcados con este símbolo. Los productos marcados como tal no pueden desecharse con la basura doméstica normal, sino que deben llevarse a un punto de recogida para el reciclaje de aparatos eléctricos y electrónicos</p>

INSTRUCCIONES DE SEGURIDAD

ADVERTENCIA:

Lea este material antes de usar este producto. De lo contrario, podría...
provocar lesiones graves.

Precauciones de montaje

1. Ensamble únicamente según estas instrucciones. Montaje incorrecto.
Puede crear peligros.
2. Use gafas de seguridad aprobadas por ANSI y guantes de trabajo resistentes.
Durante el montaje.
3. Mantenga el área de montaje limpia y bien iluminada.
4. Mantenga a los transeúntes fuera del área durante el montaje.

5. No se reúna si está cansado o bajo la influencia del alcohol o drogas.
o medicación.
6. Las capacidades del producto se aplican a productos ensamblados correctamente y completamente.
Sólo productos.
7. Montar sobre una superficie plana, nivelada, dura y lisa capaz de soportar condiciones de seguridad.
Apoyando las cajas fuertes para armas de rifle.
8. Si es posible, puedes utilizar herramientas eléctricas para facilitar el montaje.
9. Para obtener información adicional sobre las piezas enumeradas a continuación,
páginas, consulte el diagrama de montaje de este manual. Desenvuelva
y separe todas las piezas en un área de trabajo limpia.

Precauciones de uso

1. Úselo únicamente sobre una superficie plana, nivelada, dura y lisa que pueda
Admite cajas fuertes para rifles y armas completamente cargadas.
2. Úselo únicamente según lo previsto.

GUARDE ESTE MANUAL

INSTRUCCIONES

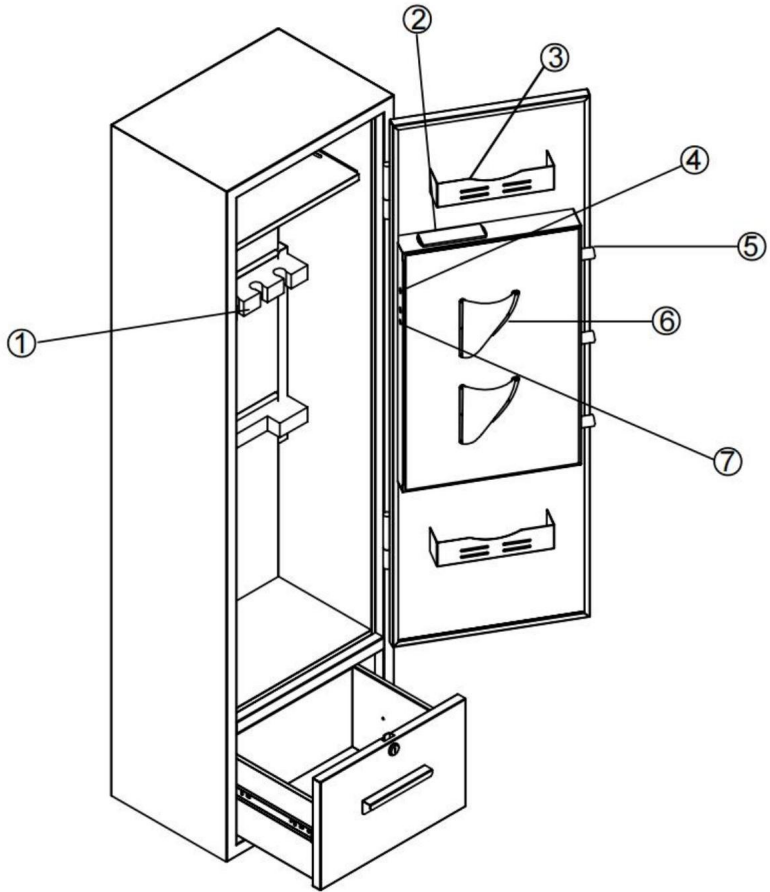

NO.	Nombre	NO.	Nombre
1	Reposabrazos	5	Tornillo
2	Caja de batería incorporada	6	Bolsa para armas
3	Revista Bullet	7	Botón de configuración
4	Luz LED		

NO.	Nombre	NO.	Nombre
8	Luz indicadora	9	Cubierta de llave
10	Ojo de cerradura		

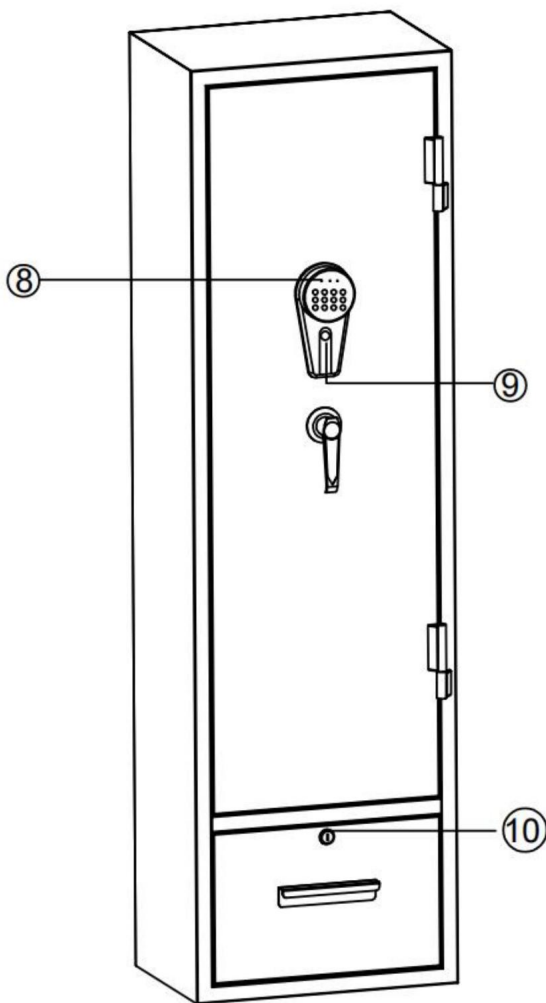

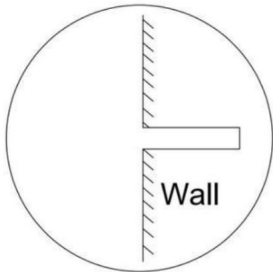
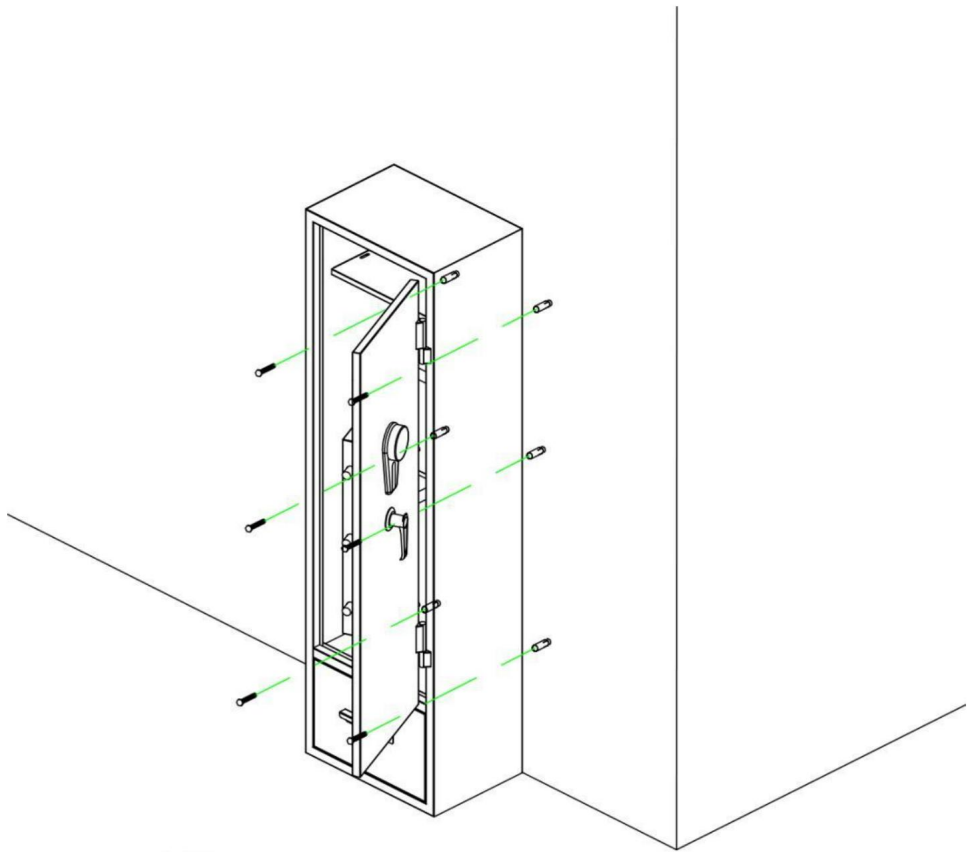

1

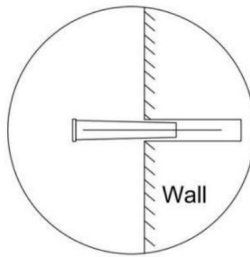

2

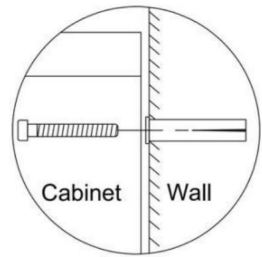





3

1. Drill holes in the corresponding positions on the wall

2. Install D in the hole

3. Install D, fasten the cabinet to the wall

LISTA DE PIEZAS

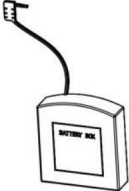
<p>A</p>  <p>1 pieza</p>	<p>B</p>  <p>2 piezas</p>	<p>do</p>  <p>2 piezas</p>
<p>D</p>  <p>6 piezas</p>	<p>Y</p>  <p>1 pieza</p>	

ADVERTENCIA

1. Peligro de vuelco

• Un niño o un adulto puede volcar la caja fuerte y morir o sufrir lesiones graves. • Niños y adultos pueden sufrir lesiones graves si la caja fuerte no está asegurado antes de la instalación.

• Los niños no deben jugar con la caja fuerte ni cerca de ella en ningún momento.

2. No coloque la llave de emergencia ni la caja de alimentación externa en el

CAJA DE SEGURIDAD.

3. La contraseña de fábrica predeterminada para la cerradura electrónica es "123456".

CONFIGURACIÓN Y CAMBIO DE CONTRASEÑA

1. Presione brevemente el botón verde (interruptor de cambio de código) dentro del cuadro.

El timbre sonará una vez y la luz táctil se encenderá.

2. Ingrese la contraseña deseada, que debe tener entre 3 y 12 dígitos.
3. Presione la tecla "#" para confirmar. El timbre emitirá un pitido largo y La luz se apagará, indicando que la configuración o el cambio de contraseña están hechos. exitoso.

CONFIGURACIÓN DEL SEGUNDO GRUPO DE CONTRASEÑAS

Active la pantalla táctil, presione 00, luego presione el botón verde (código interruptor de cambio) dentro del cuadro y luego ingrese la nueva contraseña y Confírmelo presionando la tecla "#".

APERTURA DE LA CAJA FUERTE

1. Primero, active la pantalla táctil tocándola e ingrese la contraseña tú lo estableces.
2. Pulse la tecla "#" para confirmar. La luz indicadora de apertura de la puerta se encenderá. encendido, y el timbre sonará dos veces, indicando que la contraseña es ingresado correctamente

AJUSTE DE LA ALARMA DE VIBRACIÓN

1. La alarma de vibración de la cerradura electrónica tiene las funciones de configuración alerta y cancelación de alerta.
2. Método para configurar la alerta: Active la pantalla táctil tocándola, presione el "##" tecla, y la placa de la computadora ingresará automáticamente a la alerta estado. La caja fuerte emitirá una alarma inmediatamente cuando vibre.
3. Método para cancelar alerta: Después de las alarmas seguras, ingrese al conjunto contraseña, presione la tecla "#" para abrir la puerta y la alerta será cancelado.

INDICACIÓN DE BAJO VOLTAJE

1. El sistema utiliza cuatro baterías alcalinas de 1,5 V. Si el voltaje es insuficiente, alertará continuamente "Di, Di, Di" después de abrir la puerta.
Dos veces "Di, Di, Di" recuerdan a los usuarios que deben reemplazar las baterías a tiempo.
2. En caso de voltaje insuficiente de la batería, fuente de alimentación de emergencia o una Se puede utilizar una llave de emergencia mecánica para su funcionamiento.
3. Esta cerradura electrónica tiene una función de protección de apagado y la La contraseña nunca se perderá.

FUNCIONAMIENTO DE LA ALARMA

Esta cerradura electrónica emitirá una alarma automáticamente durante 30 segundos o 1 minuto si La contraseña se ha ingresado incorrectamente 3 (5) veces. Ingresar la correcta La contraseña puede eliminar el sonido de la alarma.

SONIDO ENCENDIDO Y APAGADO

Active la pantalla táctil tocándola, ingrese "11#" y sonará el timbre.
suena un largo "Di~", indicando que todos los sonidos están activados o desactivados exitosamente.

INICIALIZACIÓN DEL SISTEMA

Mantenga presionado el botón verde en el mecanismo durante 5 segundos y el El sistema se restaurará a la configuración inicial, borrando todas las contraseñas.

INSTRUCCIONES DE MONTAJE

La caja fuerte se puede instalar en la pared.

Taladre los agujeros del tamaño adecuado para los anclajes que esté utilizando.

Monte la caja fuerte colocando los tornillos desde el interior de la caja fuerte y asegurándolos a la pared.
anclas.

Asegúrese de que la caja fuerte esté montada de forma segura en la pared.

PARÁMETROS TÉCNICOS

Modelo	SS-204QG
Rango de voltaje de trabajo	4,2-7 VCC
Poder de trabajo	4 pilas alcalinas AA (1,5 V)
Tamaño del producto	280*405*1400 mm
Peso neto	29,45 kilos

Fabricante: Shanghaimuxinmuyeyouxiangongsi

Dirección: Shuangchenglu 803nong11hao1602A-1609shi, Baoshanqu,
Shanghai 200000 CN.

Importado a AUS: SIHAO PTY LTD. 1 ROKEVA STREET, EASTWOOD
NSW 2122 Australia

Importado a EE. UU.: Sanven Technology Ltd. Suite 250, 9166 Anaheim
Lugar, Rancho Cucamonga, CA 91730

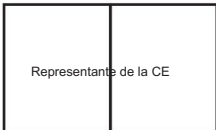

E-CrossStu GmbH

Mainzer Landstr.69, 60329 Fráncfort del Meno.

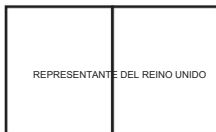

YH CONSULTING LIMITADA.

C/O YH Consulting Limited Oficina 147, Centurión
Casa, London Road, Staines-upon-Thames, Surrey,
TW18 4AX



VEVOR

Affordable. Reliable. Home Improvement.

SEJFY NA BROŃ KARABIN

MODEL:SS-204QG

VEVOR



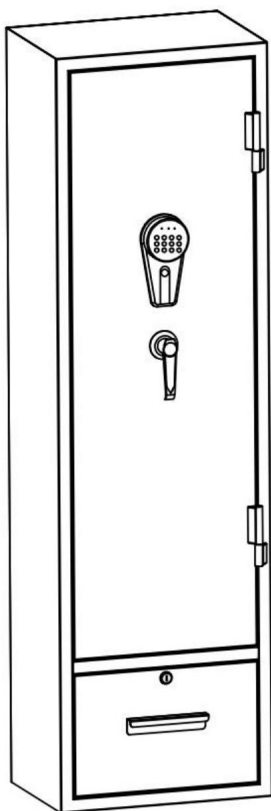

Affordable. Reliable. Home Improvement.

SEJFY NA BROŃ KARABIN

MODEL:SS-204QG



To jest oryginalna instrukcja, przed użyciem należy uważnie przeczytać wszystkie instrukcje. VEVOR zastrzega sobie jasną interpretację naszej instrukcji obsługi. Wygląd produktu będzie zależał od produktu, który otrzymałeś. Prosimy o wybaczenie, że nie poinformujemy Cię ponownie, jeśli w naszym produkcie pojawią się jakiegokolwiek aktualizacje technologiczne lub oprogramowania.

	<p>Ostrzeżenie – aby zmniejszyć ryzyko obrażeń, użytkownik musi przeczytać Przeczytaj uważnie instrukcję obsługi.</p>
	<p>Zgodność oznacza certyfikat bezpieczeństwa CE.</p>
	<p>To urządzenie jest zgodne z częścią 15 przepisów FCC. Działanie jest z zastrzeżeniem następujących dwóch warunków: (1) Urządzenie to nie może powodować szkodliwe zakłócenia, a (2) urządzenie to musi akceptować wszelkie zakłócenia odebrane, w tym zakłócenia, które mogą powodować niepożądane działania.</p>
	<p>Niniejszy produkt podlega postanowieniom dyrektywy UE 2012/19/WE. Symbol przedstawiający przekreślony kosz na śmieci na kółkach oznacza, że produkt wymaga oddzielnej zbiórki odpadów w Unia Europejska. Dotyczy produktu i wszystkich akcesoriów oznaczone tym symbolem. Produkty oznaczone w ten sposób nie mogą być wyrzucać razem z normalnymi odpadami domowymi, lecz należy je oddać do punktu zbiórki odpadów. punkt zbiórki sprzętu elektrycznego i elektronicznego do recyklingu</p>

INSTRUKCJE BEZPIECZEŃSTWA

OSTRZEŻENIE:

Przeczytaj ten materiał przed użyciem tego produktu. Nieprzestrzeganie tego może spowodować poważne obrażenia.

Środki ostrożności podczas montażu

1. Montaż należy wykonywać wyłącznie zgodnie z niniejszą instrukcją. Nieprawidłowy montaż może stwarzać zagrożenie.
2. Noś okulary ochronne zatwierdzone przez ANSI i wytrzymałe rękawice robocze. w trakcie montażu.
3. Utrzymuj miejsce zgromadzenia w czystości i zapewnij dobre oświetlenie.
4. Podczas montażu nie dopuszczaj osób postronnych na teren montażu.

5. Nie wchodź na zebranie, jeśli jesteś zmęczony lub znajdujesz się pod wpływem alkoholu, narkotyków lub narkotyków.
lub leków.
6. Możliwości produktu dotyczą prawidłowego i kompletnego montażu.
tylko produkty.
7. Montaż należy wykonać na płaskiej, równej, twardej i gładkiej powierzchni, która będzie bezpieczna.
wspieranie sejfów na broń palną.
8. Jeśli to możliwe, możesz użyć elektronarzędzi, aby ułatwić sobie montaż.
9. Aby uzyskać dodatkowe informacje dotyczące części wymienionych poniżej,
strony, zapoznaj się ze schematem montażu w tym podręczniku. Rozpakuj
i oddziel wszystkie części w czystym miejscu pracy.

Stosuj środki ostrożności

1. Używać wyłącznie na płaskiej, równej, twardej i gładkiej powierzchni, która może być bezpiecznie używana.
podtrzymuje w pełni załadowany sejf na broń palną.
2. Używać wyłącznie zgodnie z przeznaczeniem.

ZAPISZ TĘ INSTRUKCJĘ

INSTRUKCJE

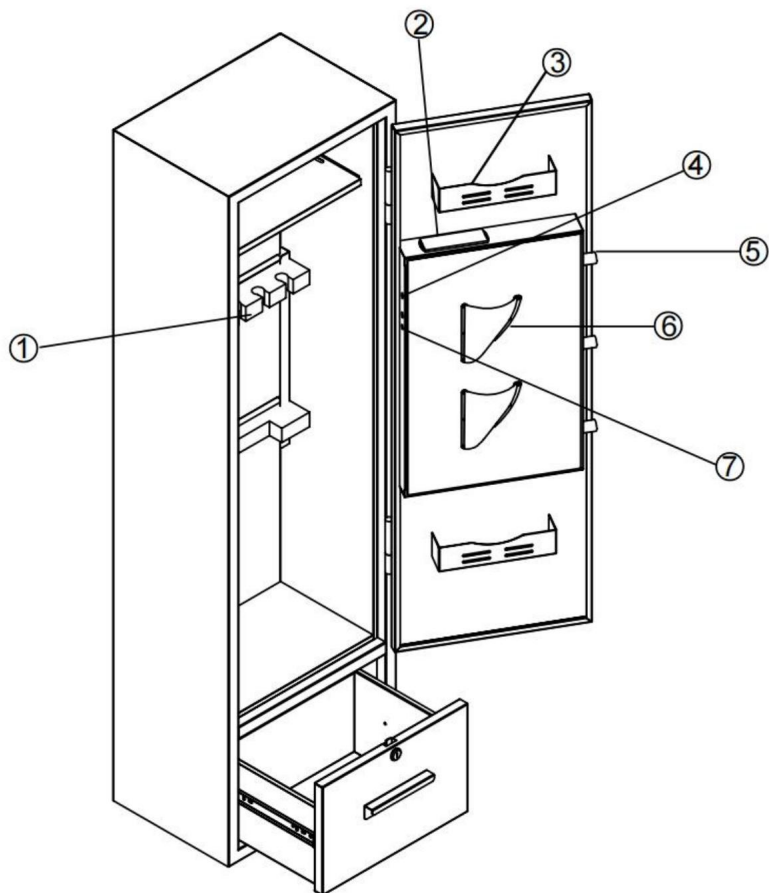

NIE.	Nazwa	NIE.	Nazwa
1	Podpórka pod broń	5	Śruba
2	Wbudowana obudowa baterii	6	Torba na broń
3	Magazynek Bullet	7	Przycisk ustawień
4	Światło LED		

NIE.	Nazwa	NIE.	Nazwa
8	Kontrolka świetlna	9	Pokrowiec na klucze
10	Dziurka		

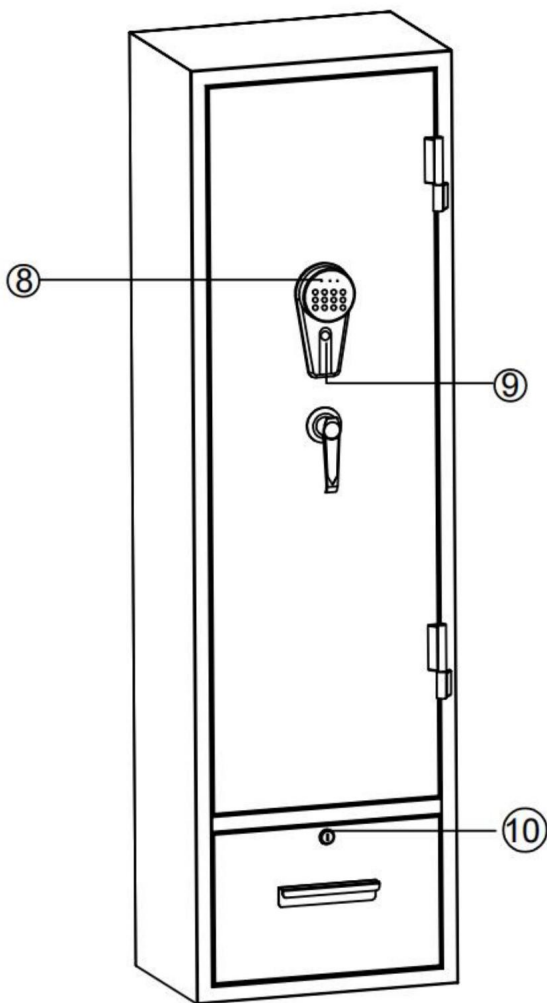

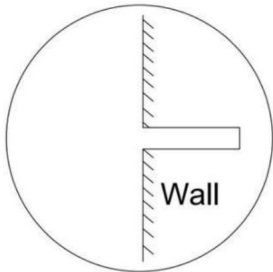
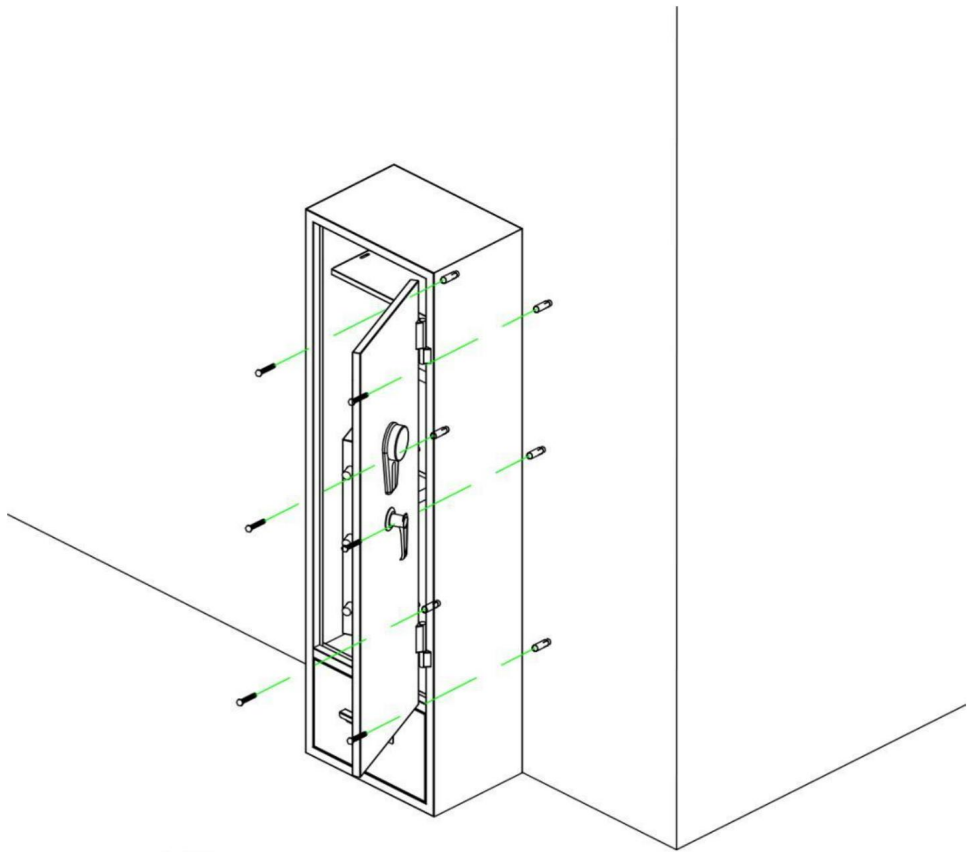

1

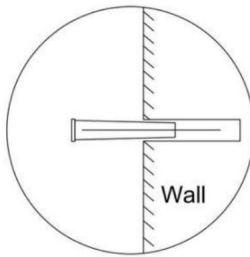

2

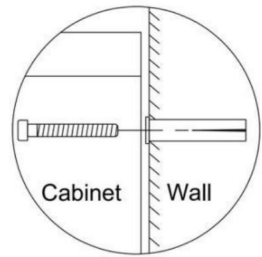





3

1. Drill holes in the corresponding positions on the wall

2. Install D in the hole

3. Install D, fasten the cabinet to the wall

LISTA CZĘŚCI

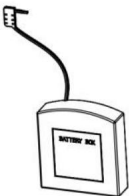
<p>A</p>  <p>1 SZT.</p>	<p>B</p>  <p>2 SZT.</p>	<p>C</p>  <p>2 SZT.</p>
<p>D</p>  <p>6 SZT.</p>	<p>I</p>  <p>1 SZT.</p>	

OSTRZEŻENIE

1. Niebezpieczeństwo wywrócenia

• Dziecko lub osoba dorosła może przewrócić sejf i zginąć lub doznać poważnych obrażeń. • Dzieci i dorośli mogą doznać poważnych obrażeń, jeśli sejf nie jest otwarty, zabezpieczony przed instalacją.

• Dzieci nie powinny bawić się sejfem ani przebywać w jego pobliżu.

2. Nie wkładaj kluczyka awaryjnego ani zewnętrznego zasilacza do Bezpieczne BOX.

3. Domyślne hasło fabryczne zamka elektronicznego to „123456”.

USTAWIANIE I ZMIANA HASŁA

1. Naciśnij krótko zielony przycisk (przełącznik zmiany kodu) wewnątrz skrzynki.

Brzęczyk wyda jeden sygnał dźwiękowy i zaświeci się światło dotykowe.

2. Wprowadź żądane hasło, które powinno mieć długość od 3 do 12 cyfr.
3. Naciśnij przycisk „#”, aby potwierdzić. Brzęczyk wyda długi sygnał dźwiękowy, a światło zgaśnie, co oznacza, że ustawienie lub zmiana hasła jest zakończona udany.

USTAWIANIE DRUGIEJ GRUPY HASŁA

Wybudź ekran dotykowy, naciśnij 00, a następnie naciśnij zielony przycisk (kod zmień przełącznik) wewnątrz pola, a następnie wprowadź nowe hasło i potwierdź naciskając klawisz "#”.

OTWIERANIE SEJFU

1. Najpierw należy obudzić ekran dotykowy, dotykając go i wprowadzając hasło Ty ustawiłeś.
2. Naciśnij przycisk „#”, aby potwierdzić. Zapali się kontrolka otwarcia drzwi. włącz, a brzęczyk wyda dwa sygnały dźwiękowe, wskazując, że hasło zostało wprowadzone wpisano poprawnie.

USTAWIENIE ALARMU WIBRACYJNEGO

1. Alarm wibracyjny zamka elektronicznego ma funkcje ustawiania alert i anulowanie alertu.
2. Metoda ustawiania alertu: Wybudź ekran dotykowy, dotykając go, naciśnij ten "*" klawisz, a komputer automatycznie wprowadzi alert stan. Sejf natychmiast włączy alarm, gdy zawibruje.
3. Metoda anulowania alarmu: Po bezpiecznym alarmie wprowadź ustawienia hasło, naciśnij klawisz „#”, aby otworzyć drzwi, a alarm zostanie uruchomiony odwołany.

WSKAŹNIK ZA NISKIEGO NAPIĘCIA

1. System wykorzystuje cztery baterie alkaliczne 1,5 V. Jeśli napięcie wynosi niewystarczające, będzie stale ostrzegać "Di, Di, Di" po otwarciu drzwi.
Dwukrotne wyświetlenie komunikatu „Di, Di, Di” przypomina użytkownikowi o konieczności wymiany baterii na czas.
2. W przypadku niewystarczającego napięcia akumulatora należy skorzystać z zasilania awaryjnego lub
Do obsługi można użyć mechanicznego klucza awaryjnego.
3. Ten zamek elektroniczny ma funkcję ochrony przed wyłączeniem zasilania, a
Hasło nigdy nie zostanie utracone.

DZIAŁANIE ALARMU

Ten elektroniczny zamek automatycznie uruchomi alarm trwający 30 sekund lub 1 minutę, jeśli hasło jest wpisane niepoprawnie 3 (5) razy. Wpisanie poprawnego hasła może wyłączyć dźwięk alarmu.

WŁĄCZANIE I WYŁĄCZANIE DŹWIĘKU

Aby obudzić ekran dotykowy, dotknij go i wprowadź „11#”, a brzęczyk się włączy. Wydaje dźwięk „Di-”, wskazujący, że wszystkie dźwięki są włączone lub wyłączone skutecznie.

INICJALIZACJA SYSTEMU

Naciśnij i przytrzymaj zielony przycisk na mechanizmie przez 5 sekund, a system zostanie przywrócony do ustawień początkowych, a wszystkie hasła zostaną usunięte.

INSTRUKCJA MONTAŻU

Sejf można zamontować na ścianie. Wywierć otwory o odpowiedniej średnicy dla używanych kotew. Zamontuj sejf, wkręcając śruby od wewnątrz sejfu i przykręcając je do kotwice.

Upewnij się, że sejf jest solidnie zamontowany na ścianie.

PARAMETRY TECHNICZNE

Model	SS-204QG
Zakres napięcia roboczego	4,2-7 V prądu stałego
Moc robocza	4 baterie alkaliczne AA (1,5 V)
Rozmiar produktu	280*405*1400 mm
Masa netto	29,45 kg

Producent: Shanghaimuxinmuyeyouxiangongsi

Adres: Shuangchenglu 803nong11hao1602A-1609shi, Baoshanqu, Szanghaj
200000 CN.

Importowane do AUS: SIHAO PTY LTD. 1 ROKEVA STREETEASTWOOD
NSW 2122 Australia

Importowane do USA: Sanven Technology Ltd. Suite 250, 9166 Anaheim
Miejsce, Rancho Cucamonga, CA 91730



E-CrossStu GmbH

Mainzer Landstr.69, 60329 Frankfurt nad Menem.



YH CONSULTING LIMITED.

C/O YH Consulting Limited Biuro 147, Centurion
Dom, London Road, Staines-upon-Thames, Surrey,
TW18 4AX



VEVOR

Affordable. Reliable. Home Improvement.



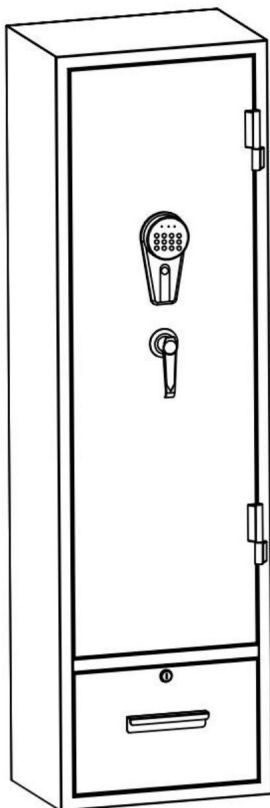

KLUISJES VOOR GEWEERWAPEN

MODEL: SS-204QG

MODEL: SS-204QG



Dit is de originele handleiding. Lees alle instructies zorgvuldig door voordat u het product gebruikt. VEVOR behoudt zich het recht voor om de gebruiksaanwijzing duidelijk te interpreteren. Het uiterlijk van het product is afhankelijk van het product dat u hebt ontvangen. Neemt u het ons niet kwalijk dat we u niet meer op de hoogte stellen van eventuele technologische of software-updates voor ons product.

	<p>Waarschuwing - Om het risico op letsel te verminderen, moet de gebruiker de gebruiksaanwijzing lezen</p> <p>Lees de gebruiksaanwijzing zorgvuldig door.</p>
	<p>Compliance is een CE-beveiligingscertificering.</p>
	<p>Dit apparaat voldoet aan Deel 15 van de FCC-regels. De bediening is onder de volgende twee voorwaarden: (1) Dit apparaat mag geen schadelijke interferentie, en (2) dit apparaat moet elke interferentie accepteren ontvangen, met inbegrip van storingen die een ongewenste werking kunnen veroorzaken.</p>
	<p>Dit product is onderworpen aan de bepalingen van de Europese richtlijn 2012/19/EG. Het symbool met een doorgestreepte afvalcontainer geeft aan dat het product gescheiden afvalinzameling vereist in de Europese Unie. Dit geldt voor het product en alle accessoires. Producten die als zodanig gemarkeerd zijn, zijn mogelijk niet weggegooid met het normale huisvuil, maar moet naar een inzamelpunt worden gebracht. Inzamelpunt voor het recyclen van elektrische en elektronische apparaten</p>

VEILIGHEIDSINSTRUCTIES

WAARSCHUWING:

Lees dit materiaal voordat u dit product gebruikt. Als u dit niet doet, kan dit leiden tot: ernstig letsel tot gevolg hebben.

Voorzorgsmaatregelen voor montage

1. Monteer uitsluitend volgens deze instructies. Onjuiste montage kan gevaren opleveren.
2. Draag een ANSI-goedgekeurde veiligheidsbril en stevige werkhandschoenen tijdens de montage.
3. Zorg ervoor dat de verzamelplaats schoon en goed verlicht is.
4. Houd omstanders uit de buurt tijdens de montage.

5. Niet instappen als u moe bent of onder invloed van alcohol of drugs.
of medicijnen.
6. De producteigenschappen gelden voor correct en volledig gemonteerde producten.
alleen producten.
7. Monteer op een vlak, vlak, hard en glad oppervlak waarop u veilig kunt
ter ondersteuning van de Rifle Gun Safes.
8. Indien mogelijk kunt u elektrisch gereedschap gebruiken om de montage te vergemakkelijken.
9. Voor aanvullende informatie over de onderdelen die in de volgende lijst staan vermeld,
Voor meer informatie over de montage, zie het montageschema van deze handleiding. Uitpakken
en scheid alle onderdelen in een schone werkruimte.

Gebruik voorzorgsmaatregelen

1. Gebruik het alleen op een vlak, egaal, hard en glad oppervlak dat veilig kan worden gebruikt.
ondersteunen een volledig geladen Rifle Gun Safes.
2. Gebruik het product alleen zoals bedoeld.

BEWAAR DEZE HANDLEIDING

INSTRUCTIES

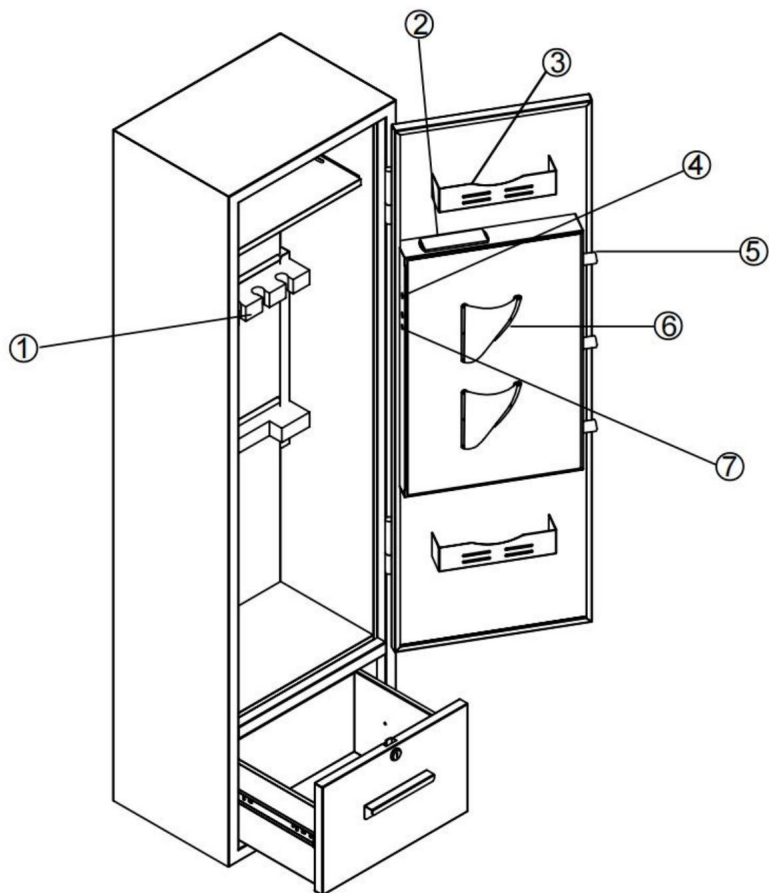

NEE.	Naam	NEE.	Naam
1	Wapenrust	5	Bout
2	Ingebouwde batterijdoos	6	Wapentas
3	Bullet Magazine	7	Instelknop
4	LED-lamp		

NEE.	Naam	NEE.	Naam
8	Indicatielampje	9	Sleutelhoesje
10	Sleutelgat		

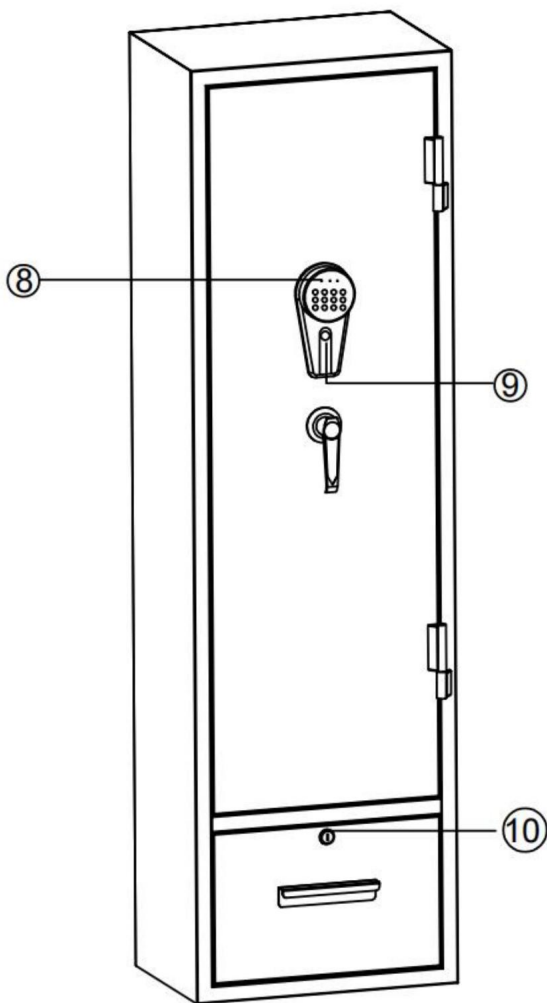

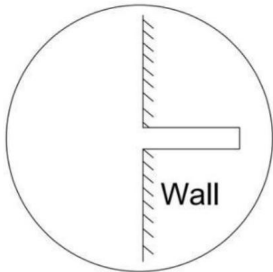
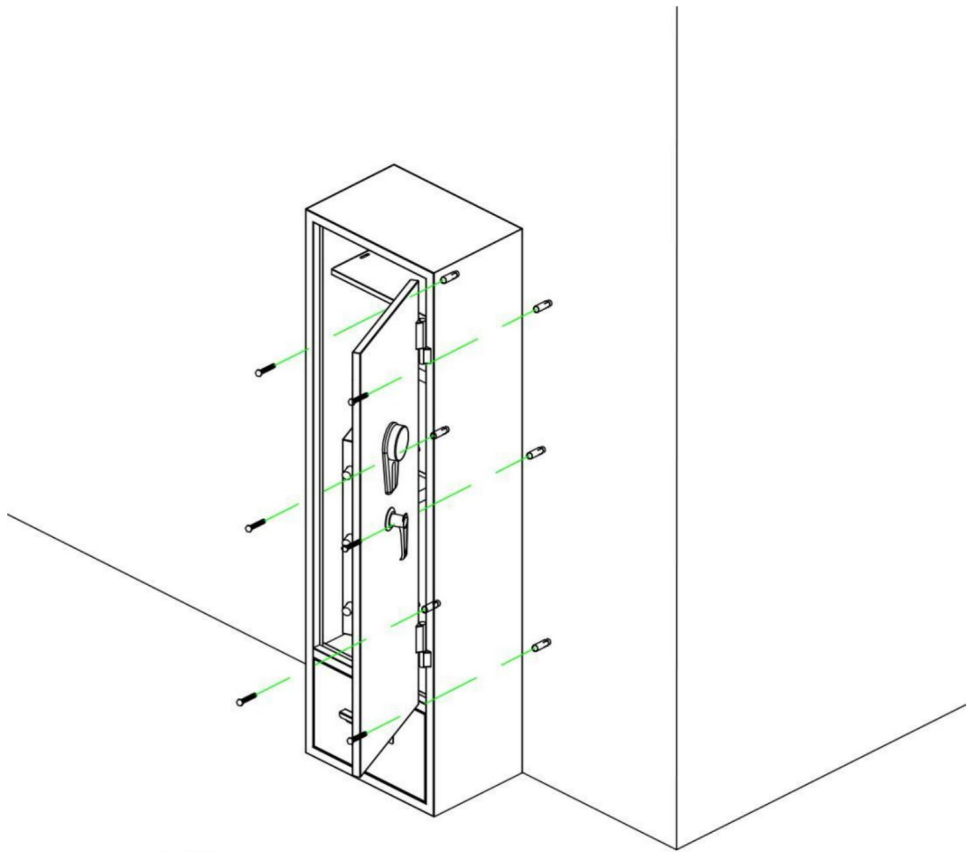

1

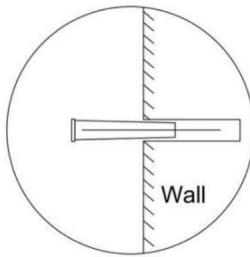

2

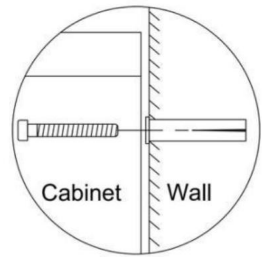





3

1. Drill holes in the corresponding positions on the wall

2. Install D in the hole

3. Install D, fasten the cabinet to the wall

ONDERDELENLIJST

<p>A</p>  <p>1 STUKS</p>	<p>B</p>  <p>2 stuks</p>	<p>C</p>  <p>2 stuks</p>
<p>D</p>  <p>6 stuks</p>	<p>EN</p>  <p>1 STUKS</p>	

WAARSCHUWING

1. Kantelgevaar

- Een kind of volwassene kan de kluis omvallen en gedood of ernstig gewond raken. •

Kinderen en volwassenen kunnen ernstig gewond raken als de kluis niet goed is afgesloten. vastgezet vóór de installatie.

- Kinderen mogen nooit met of in de buurt van de kluis spelen.

2. Plaats de nood sleutel en de externe stroomdoos niet in de Kluis.

3. Het standaard fabriekswachtwoord voor het elektronische slot is "123456".

WACHTWOORDINSTELLING EN WIJZIGING

1. Druk kort op de groene knop (codewijzigingsschakelaar) in het doosje. De zoemer piept één keer en het aanraaklampje gaat aan.

2. Voer het gewenste wachtwoord in. Dit wachtwoord moet uit 3 tot 12 cijfers bestaan.
3. Druk op de "#"-toets om te bevestigen. De zoemer laat een lange pieptoon horen en het lampje gaat uit, wat aangeeft dat de wachtwoordinstelling of -wijziging is voltooid succesvol.

DE TWEDE GROEP WACHTWOORDEN INSTELLEN

Activeer het touchscreen, druk op 00 en druk vervolgens op de groene knop (code (verander schakelaar) in het vak en voer vervolgens het nieuwe wachtwoord in en Bevestig dit door op de "#"-toets te drukken.

HET OPENEN VAN DE KLUIS

1. Maak eerst het touchscreen wakker door het aan te raken en voer het wachtwoord in jij stelt in.
2. Druk op de "#"-toets om te bevestigen. Het indicatielampje voor het openen van de deur gaat branden. aan en de zoemer piept twee keer, wat aangeeft dat het wachtwoord is ingevoerd correct ingevoerd.

INSTELLING VIBRATIEALARM

1. Het trilalarm van het elektronische slot heeft de volgende functies:
waarschuwing en waarschuwing annuleren.
2. Methode voor het instellen van een waarschuwing: Activeer het touchscreen door het aan te raken, druk op de ^{"**"} sleutel, en het computerbord zal automatisch de waarschuwing invoeren staat. De kluis zal onmiddellijk alarmeren wanneer deze trilt.
3. Methode voor het annuleren van een waarschuwing: Voer na de veilige alarmen de set in wachtwoord, druk op de "#"-toets om de deur te openen, en het alarm zal klinken geannuleerd.

ONDERSPANNINGSINDICATIE

1. Het systeem gebruikt vier 1,5V-alkalinebatterijen. Als de spanning onvoldoende is, zal het na het openen van de deur continu de melding "Di, Di, Di" geven. Twee keer "Di, Di, Di" herinnert gebruikers eraan de batterijen op tijd te vervangen.
2. Bij onvoldoende accuspanning, noodstroomvoorziening of een Voor de bediening kan een mechanische nood sleutel worden gebruikt.
3. Dit elektronische slot heeft een uitschakelbeveiligingsfunctie en de wachtwoord nooit verloren gaat.

ALARMWERKING

Dit elektronische slot geeft automatisch een alarm gedurende 30 seconden of 1 minuut als Het wachtwoord is 3 (5) keer verkeerd ingevoerd. Het invoeren van het juiste wachtwoord wachtwoord kan het alarmgeluid uitschakelen.

GELUID AAN EN UIT

Raak het touchscreen aan, activeer "11#" en de zoemer gaat af. een lange "Di~" laten klinken, wat aangeeft dat alle geluiden aan of uit staan succesvol.

SYSTEEMINITIALISATIE

Houd de groene knop op het mechanisme 5 seconden ingedrukt en de Het systeem wordt teruggezet naar de oorspronkelijke instellingen, waarbij alle wachtwoorden worden gewist.

MONTAGE-INSTRUCTIES

- De kluis kan aan de muur worden geïnstalleerd.
- Boor gaten van de juiste maat voor de ankers die u gebruikt. • Monteer de kluis door schroeven van binnenuit de kluis te draaien en deze vast te zetten aan ankers.
- Zorg ervoor dat de kluis stevig aan de muur is bevestigd.

TECHNISCHE PARAMETERS

Model	SS-204QG
Werkspanningsbereik	4,2-7Vdc
Werkvermogen	4 AA (1,5V) alkalinebatterijen
Productgrootte	280*405*1400mm
Nettogewicht	29,45 kg

Fabrikant: Shanghaimuxinmuyeyouxiangongsi

Adres: Shuangchenglu 803nong11hao1602A-1609shi, Baoshanqu, Shanghai
200000 CN.

Geïmporteerd naar AUS: SIHAO PTY LTD. 1 ROKEVA STREETEASTWOOD
NSW 2122 Australië

Geïmporteerd naar de VS: Sanven Technology Ltd. Suite 250, 9166 Anaheim
Plaats, Rancho Cucamonga, CA 91730



E-CrossStu GmbH

Mainzer Landstr.69, 60329 Frankfurt am Main.



YH CONSULTING LIMITED.

C/O YH Consulting Limited Kantoor 147, Centurion
Huis, London Road, Staines-upon-Thames, Surrey,
TW18 4AX



VEVOR

Affordable. Reliable. Home Improvement.



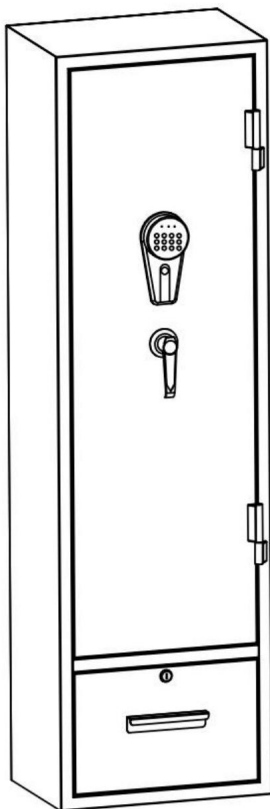

VAPENSKÅP

MODELL: SS-204QG

MODELL: SS-204QG



Detta är originalinstruktionerna, vänligen läs alla instruktioner noggrant innan du använder produkten. VEVOR förbehåller sig en tydlig tolkning av vår användarmanual. Produktens utseende ska vara beroende av den produkt du mottagit. Vi ber om ursäkt för att vi inte kommer att informera dig igen om det finns några teknik- eller programuppdateringar för vår produkt.

	<p>Varning – För att minska risken för skador måste användaren läsa bruksanvisningen noggrant.</p>
	<p>Efterlevnad är en CE-säkerhetscertifiering.</p>
	<p>Denna enhet uppfyller del 15 av FCC-reglerna. Användningen är med förbehåll för följande två villkor: (1) Denna enhet får inte orsaka skadlig störning, och (2) den här enheten måste acceptera all störning mottagen, inklusive störningar som kan orsaka oönskad funktion.</p>
	<p>Denna produkt omfattas av bestämmelserna i EU-direktivet 2012/19/EG. Symbolen som visar en överstruken soptunna indikerar att produkten kräver separat sophämtning i Europeiska unionen. Detta gäller produkten och alla tillbehör märkta med denna symbol. Produkter som är märkta som sådana kanske inte är kasserade med vanligt hushållsavfall, utan måste lämnas till en återvinningscentral insamlingsplats för återvinning av elektriska och elektroniska apparater</p>

SÄKERHETSINSTRUKTIONER

VARNING:

Läs detta material innan du använder produkten. Underlåtenhet att göra det kan resultera i allvarliga skador.

Monteringsförsiktighetsåtgärder

1. Montera endast enligt dessa instruktioner. Felaktig montering kan skapa faror.
2. Använd ANSI-godkända skyddsglasögon och kraftiga arbetshandskar under monteringen.
3. Håll samlingsområdet rent och väl upplyst.
4. Håll åskådare borta från området under monteringen.

5. Montera inte om du är trött eller påverkad av alkohol eller droger eller medicinering.
6. Produktens egenskaper gäller för korrekt och fullständigt monterade endast produkter.
7. Montera på en plan, jämn, hård och slät yta som säkert kan användas stödjer vapensåpen.
8. Om möjligt kan du använda elverktyg för att underlätta monteringen.
9. För ytterligare information om de delar som listas i följande sidor, vänligen se monterings schemat i denna manual. Packa upp och separera alla delar på en ren arbetsyta.

Använd försiktighetsåtgärder

1. Använd endast på en plan, jämn, hård och slät yta som säkert kan stödja ett fullt laddat vapensåp för gevär.
2. Använd endast enligt avsikten.

SPARA DENNA HANDBOK

INSTRUKTIONER

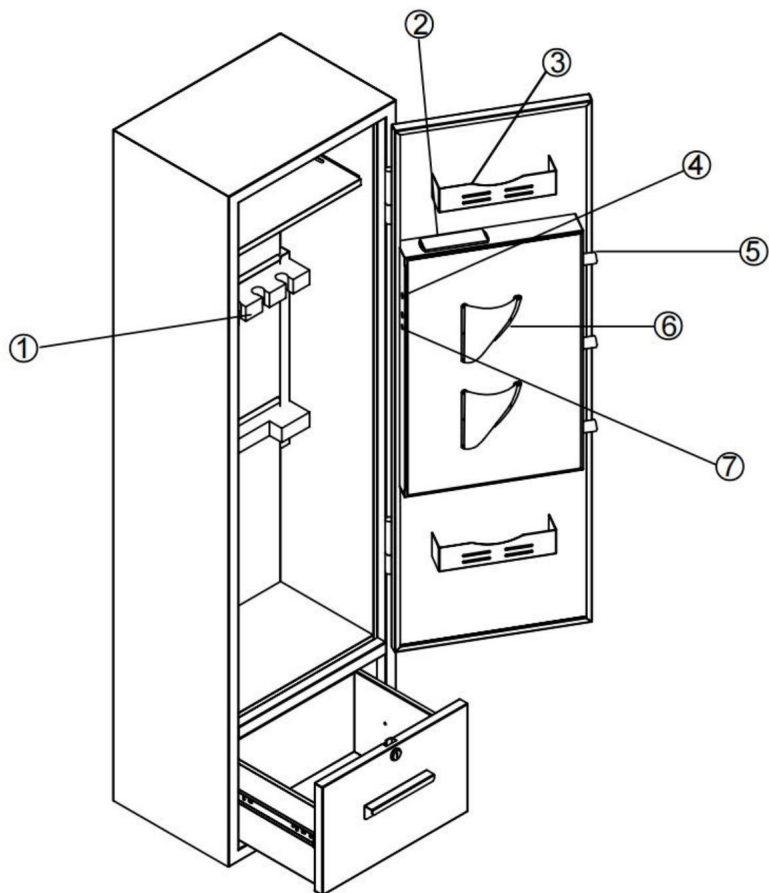

INGA.	Namn	INGA.	Namn
1	Vapenstöd	5	Bult
2	Inbyggd batterilåda	6	Vapenväska
3	Bullet Magazine	7	Inställningsknapp
4	LED-ljus		

INGA.	Namn	INGA.	Namn
8	Indikatorlampa	9	Nyckelskydd
10	Nyckelhål		

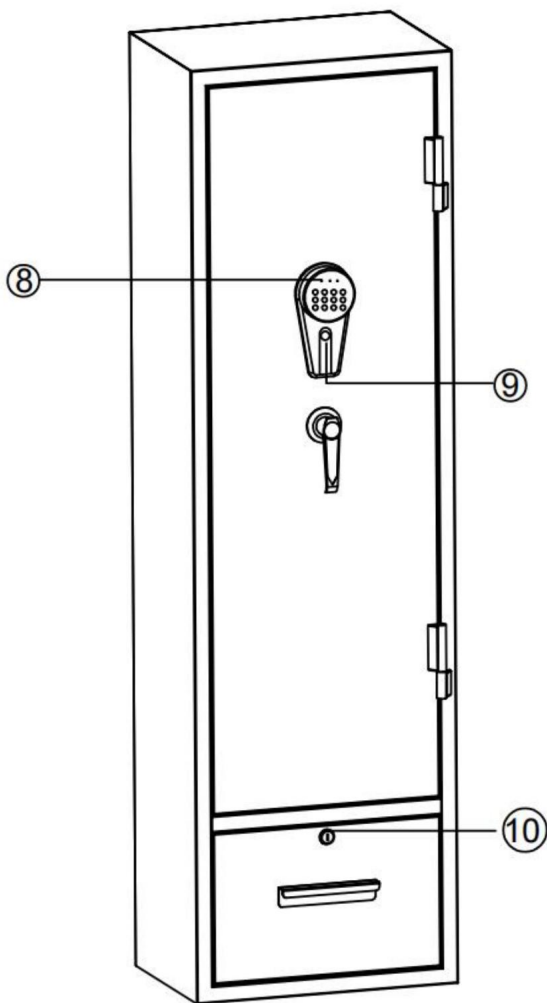

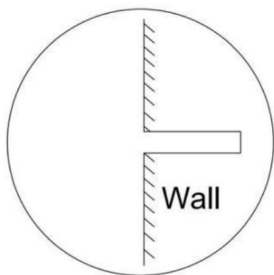
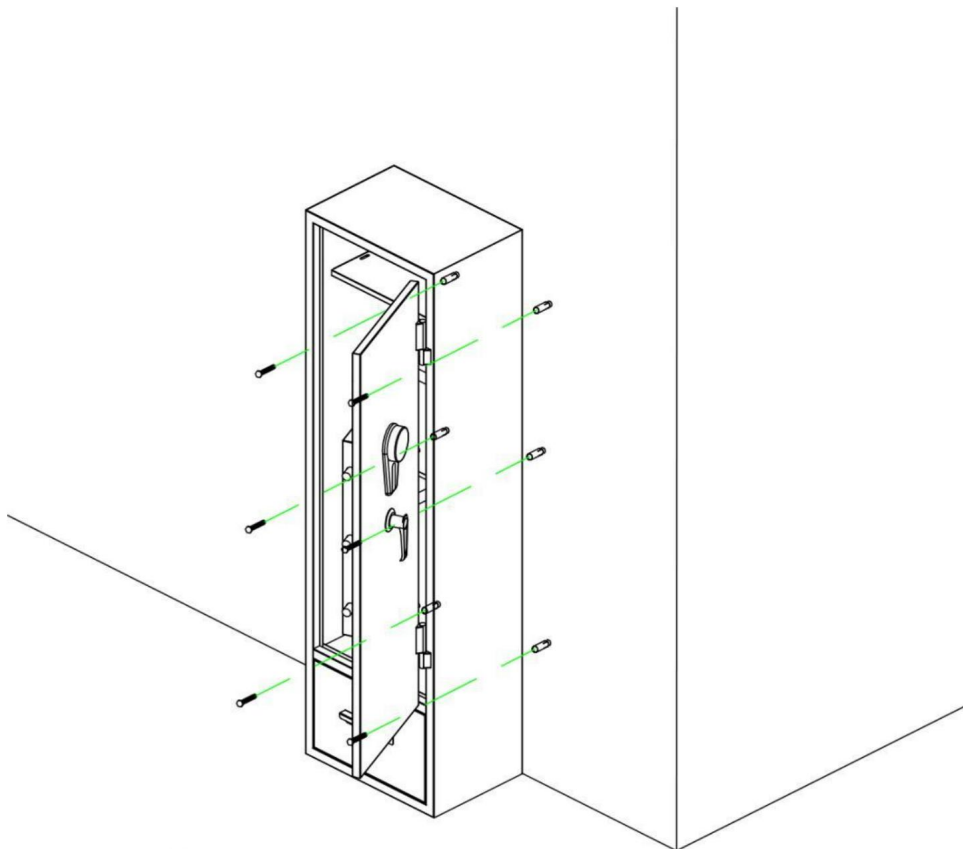

1

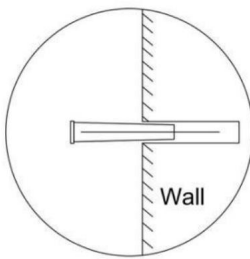

2

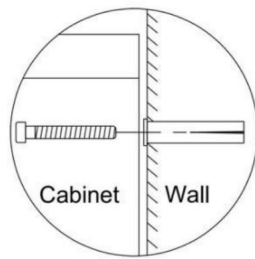





3

1. Drill holes in the corresponding positions on the wall

2. Install D in the hole

3. Install D, fasten the cabinet to the wall

DELLISTA

En  1 ST	B  2 st	C  2 st
D  6 st	OCH  1 ST	

VARNING

1. Risk för att välta

• Ett barn eller en vuxen kan välta kassaskåpet och dödas eller skadas allvarligt. • Allvarliga skador kan uppstå för barn och vuxna om kassaskåpet inte är säkras före installation.

• Barn ska inte leka med eller runt kassaskåpet.

2. Lägg inte nödnyckeln eller den externa strömförsörjningsboxen i Säkerhetsbox.

3. Det fabriksinställda lösenordet för det elektroniska låset är "123456".

LÖSENORDSINSTÄLLNING OCH ÄNDRING

1. Tryck kort på den gröna knappen (kodbytesbrytaren) inuti lådan. Summern piper en gång och peklampen tänds.

2. Ange ditt önskade lösenord, som bör vara 3 till 12 siffror långt.
3. Tryck på "#"-knappen för att bekräfta. Summern avger en lång signal och Lampan släcks, vilket indikerar att lösenordsinställningen eller ändringen är klar. framgångsrik.

STÄLLA IN DEN ANDRA GRUPPEN AV LÖSENORD

Väck pekskärmen, tryck på 00 och tryck sedan på den gröna knappen (kod (ändra omkopplaren) inuti rutan och ange sedan det nya lösenordet och bekräfta det genom att trycka på "#"-tangenter.

ÖPPNING AV KASSASKÅPET

1. Aktivera först pekskärmen genom att trycka på den och ange lösenordet du ställer in.
2. Tryck på "#"-knappen för att bekräfta. Dörröppningsindikatorn tänds. på, och summern piper två gånger, vilket indikerar att lösenordet är korrekt inmatad.

INSTÄLLNING AV VIBRATIONSLARM

1. Vibrationslarmet på det elektroniska låset har funktionerna att ställa in varning och avbrytande varning.
2. Metod för att ställa in avisering: Väck pekskärmen genom att röra vid den, tryck på de ^{""*"} tangenter, och datorkortet kommer automatiskt att gå in i varningsläge. Skåpet larmar omedelbart när det vibrerar.
3. Metod för att avbryta larm: Efter säkerhetslarmen, gå in i inställningsläget lösenordet, tryck på "#"-tangenter för att öppna dörren, så kommer larmet att avbrytas.

INDIKATION FÖR UNDERSPÄNNING

1. Systemet använder fyra 1,5 V alkaliska batterier. Om spänningen är otillräcklig, kommer den kontinuerligt att avge ett meddelande "Di, Di, Di" efter att dörren öppnats. Två gånger "Di, Di, Di" påminner användarna om att byta batterier i tid.
2. Vid otillräcklig batterispänning, nödströmförsörjning eller en mekanisk nödnyckel kan användas för manövrering.
3. Detta elektroniska lås har en strömvastängningskyddsfunktion, och lösenordet kommer aldrig att gå förlorat.

LARMFUNKTION

Detta elektroniska lås larmar automatiskt i 30 sekunder eller 1 minut om lösenordet anges fel 3 (5) gånger. Ange rätt lösenord lösenordet kan eliminera larmljudet.

LJUD PÅ OCH AV

Väck pekskärmen genom att trycka på den, ange "11#" så ljuder summern. Ljud ett långt "Di-", vilket indikerar att alla ljud är påslagna eller avslagna framgångsrikt.

SYSTEMINITIALISERING

Tryck och håll den gröna knappen på mekanismen intryckt i 5 sekunder, så Systemet återställs till de ursprungliga inställningarna och alla lösenord raderas.

MONTERINGSANVISNINGAR

- Kassaskåpet kan installeras på väggen. • Borra hål i lämplig storlek för de ankare du använder. • Montera kassaskåpet genom att skruva in skruvarna från kassaskåpets insida och fästa dem på ankare.
- Se till att kassaskåpet är ordentligt monterat på väggen.

TEKNISKA PARAMETRAR

Modell	SS-204QG
Arbetsspänningsområde	4,2–7 V likström
Arbetskraft	4 AA (1,5 V) alkaliska batterier
Produktstorlek	280*405*1400mm
Nettovikt	29,45 kg

Tillverkare: Shanghai muxinmuyeyouxiangongsi

Adress: Shuangchenglu 803nong11hao1602A-1609shi, Baoshanqu, Shanghai 200000 CN.

Importerad till Australien: SIHAO PTY LTD. 1 ROKEVA STREETEASTWOOD NSW 2122 Australien

Importerad till USA: Sanven Technology Ltd. Suite 250, 9166 Anaheim Plats, Rancho Cucamonga, Kalifornien 91730

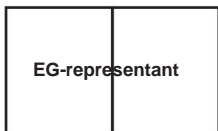

E-CrossStu GmbH

Mainzer Landstr.69, 60329 Frankfurt am Main.

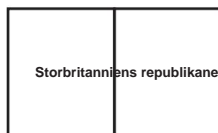

YH CONSULTING LIMITED.

C/O YH Consulting Limited Kontor 147, Centurion Hus, London Road, Staines-upon-Thames, Surrey, TW18 4AX

