

VEVOR

Affordable. Reliable. Home Improvement.



Installation Guide

CLAW MACHINE

MODEL:S-02&S-04&S-03



VEVOR

Affordable. Reliable. Home Improvement.

MODEL:S-02&S-04&S-03



This is the original instruction, please read all manual instructions carefully before operating. VEVOR reserves a clear interpretation of our user manual. The appearance of the product shall be subject to the product you received. Please forgive us that we won't inform you again if there are any technology or software updates on our product.

	<p>Warning -To reduce the risk of injury,user must read instructions manual carefully.</p>
	<p>This device complies with Part 15 of the FCC Rules.Operation is subject to the following two conditions:(1)This device may not cause harmful interference, and (2)this device must accept any interference received, including interference that may cause undesired operation.</p>
	<p>This product is subject to the provision of European Directive2012/ 19/EC. The symbol showing a wheelie bin crossed through indicates that the product requires separate refuse collection in the European Union. This applies to the product and all accessories marked with this symbol, Products markedas such may not be discarded with normal domestic waste.but must be taken to a collection point for recycling electrical and electronic devices.</p>

INSTRUCTIONS

We sincerely thank you for choosing this crane machine product. The crane machine is disassembled and should be handled with care.Please read all instructions carefully before use, this information will help you get the best results.

Warning:

! Do not use the product until it is fully assembled to prevent personal injury caused by the product tipping over.

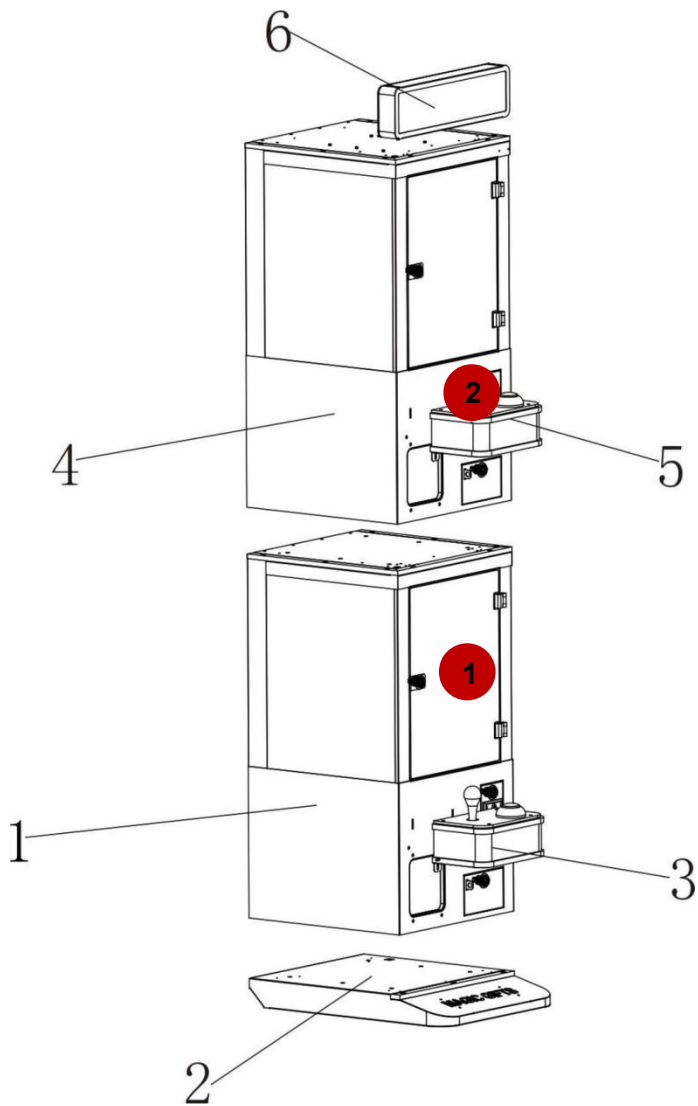

1. Computer case section	2. Base plate	3. Console section
4. Clamping machine housing	5. Clamp control panel section	6. light board

Part List

NO.	Picture	Name	Quantity
1		Host Machine	2
2		Key	4
3		Power Cord	2
4		Coin	100
5		Screw	40

6		U mould Acrylic plate	1
7		L mould Acrylic plate	1
8		Instructions	1
9		Console	2
10		Light Board	1
11		Base Plate	1

Note: S-02 is the clip machine; S-04 is the grabbing clip machine; S-03 is the base plate.

Model	S-02	S-04	S-03
Voltage	AC100-240V 50/60Hz		/
Power	60W	60W	/

Description Of Motherboard Operation(setting)In the normal standby screen,long press the settings key (Attached picture)to enter the settings(main menu).



(Set button)

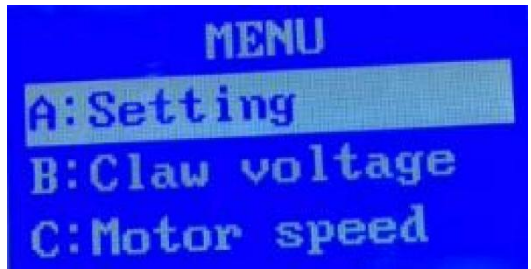

(Main Menu)

Select items to enter through the rocker up and down,press the pick key to enter the settings.

A. Setting

Select items to enter through the rocker up and down,press the pick key to enter the settings.

A1:Plays per Coin (Set how many coins are needed for one play.)

A2:Game Time(10-60S)

A3:Background Music [On] [Off]

A4:Air Grab [On] [Off]

A5:Prize Exit [Front] [Back]

A6:Shake Sorting

Not available on mini models.

A7:Volume

A8:Bonus Coin for N Coins

Note: Bonus coin is given only after inserting N consecutive coins. If set to [Off], no bonus coins are awarded! ! !

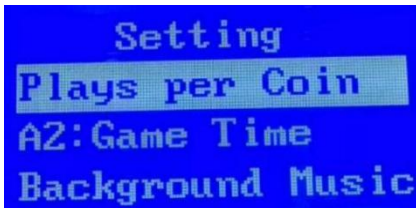

Setting
Plays per Coin
A2:Game Time
Background Music

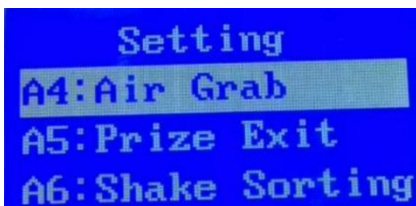

Setting
A4:Air Grab
A5:Prize Exit
A6:Shake Sorting

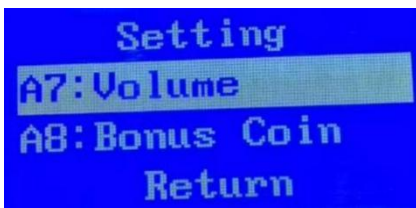

Setting
A7:Volume
A8:Bonus Coin
Return

B. Claw voltage

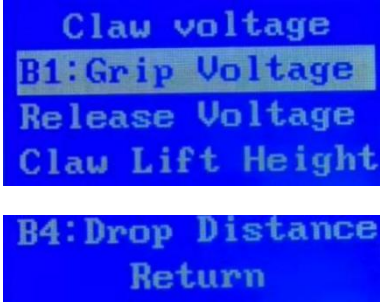
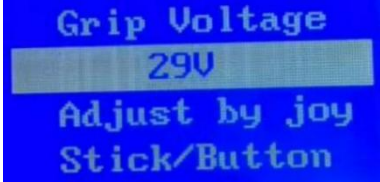
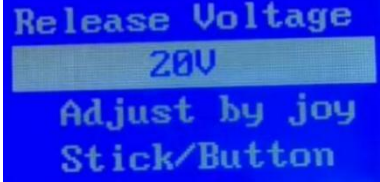
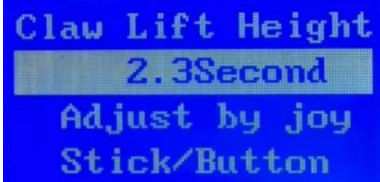
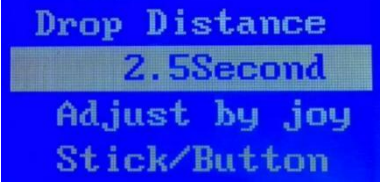
<p>B1: Grip Voltage B2: Release Voltage B3: Claw Lift Height B4: Drop Distance</p>	 <p>Claw voltage B1: Grip Voltage Release Voltage Claw Lift Height B4: Drop Distance Return</p>
<p>B1: Grip Voltage applied after the claw grabs the prize. Higher voltage = stronger grip.</p>	 <p>Grip Voltage 29V Adjust by joy Stick/Button</p>
<p>B2: Release Voltage at which the claw releases the prize. Higher voltage = stronger grip.</p>	 <p>Release Voltage 20V Adjust by joy Stick/Button</p>
<p>B3: Claw Lift Height Measured from the moment the claw grabs the prize. Longer time = higher lift.</p>	 <p>Claw Lift Height 2.3Second Adjust by joy Stick/Button</p>
<p>B4: Drop Distance Controls the claw's descent length by duration.</p>	 <p>Drop Distance 2.5Second Adjust by joy Stick/Button</p>

C. Motor speed

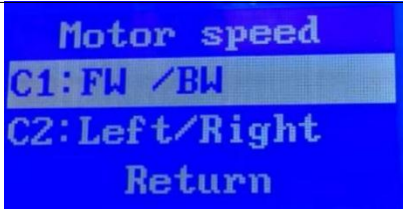
<p>C1: Forward/Backward Motor Speed C2: Left/Right Motor Speed Higher value = faster motor speed.</p>	
---	--

D.Prize setup

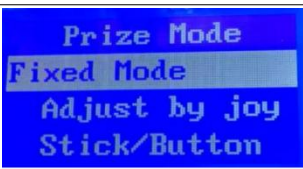
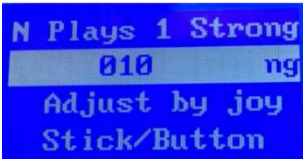
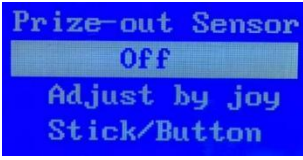
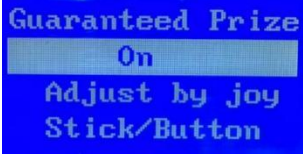
<p>D1 Prize Release Mode [Fixed Mode] [Random Mode] [Vending Mode]</p>	
<p>D2 N Plays for 1 Strong Grab Selectable [1–50], the number of plays before one strong grab occurs.</p>	
<p>D3 Prize-out Sensor Selectable [OFF] or [ON].</p>	
<p>D4 Guaranteed Prize Function Selectable [OFF] or [ON].</p>	
<p>Note: This function requires the machine to have an optical sensor. When enabled, if the prize is not released at the winning chance, inserting coins will continue to trigger strong grabs until a prize is won!</p>	

Machine Failures And Maintenance

ERROR-4 Crane UP-Micro



Actual failure of LCD display on console

Please check if the micro switch is reset . If the micro switch is damaged, it needs to be replaced. Also, check if the wires are broken. If both the micro switch and the circuit are in good condition, replace the main board.

ERROR-5 Crane Left-Micro



Actual failure of LCD display on console

Please check if the micro switch is reset . If the micro switch is damaged, it needs to be replaced. Also, check if the wires are broken. If both the micro switch and the circuit are in good condition, replace the main board.

ERROR-6 MOTOR BACK ERROR



Actual failure of LCD display on console

Please check if the micro switch is reset . If the micro switch is damaged, it needs to be replaced. Also, check if the wires are broken. If both the micro

switch and the circuit are in good condition, replace the main board.

ERROR-7 Crane Front-Micro



Actual failure of LCD display on console

Please check if the micro switch is reset . If the micro switch is damaged, it needs to be replaced. Also, check if the wires are broken. If both the micro switch and the circuit are in good condition, replace the main board.

ERROR-8 Ray eyes of the gift exit



Actual failure of LCD display on console

Repair:the indicator lights are normally off,and it will turn on when sensing the prize out.if this failure happened,pls turn off the sensor and re-boost the machine.Also, check if the wires are broken. If both the sensor and the circuit are in good condition, replace the main board.

Clip machine setup instructions

Description Of Motherboard Operation(setting)In the normal standby screen,long press the settings key (Attached picture)to enter the settings(main menu).

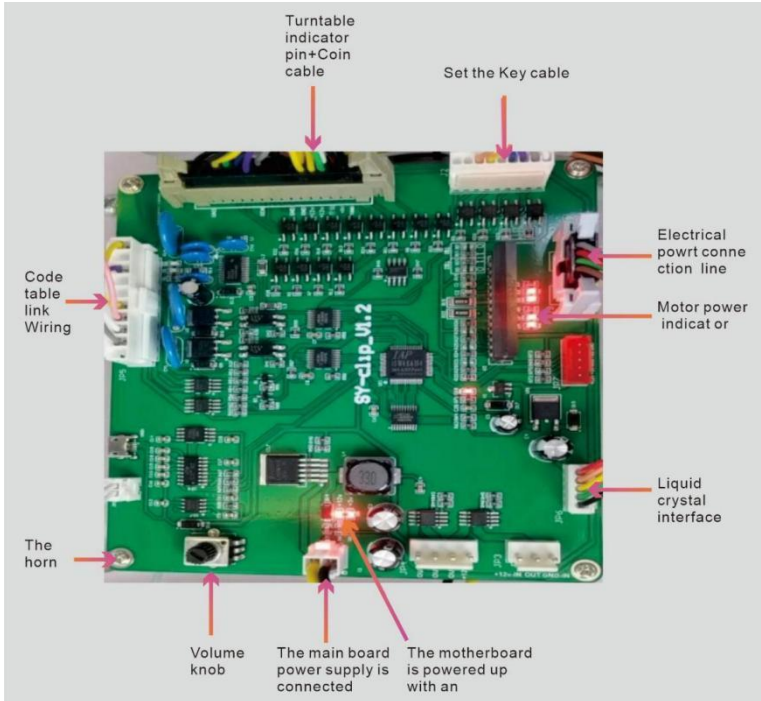

The setting button is located inside the coin door, as shown in the figure. Press and hold the setting button for 5 seconds on the standby screen to enter the settings



(Set button)

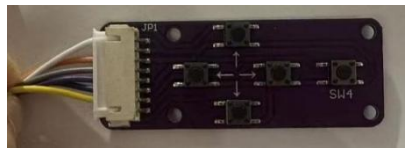

(Set button)

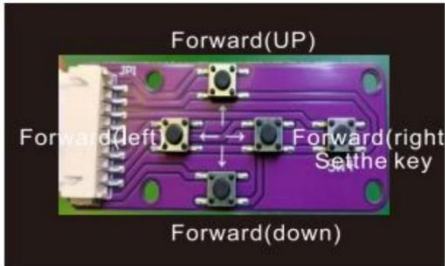
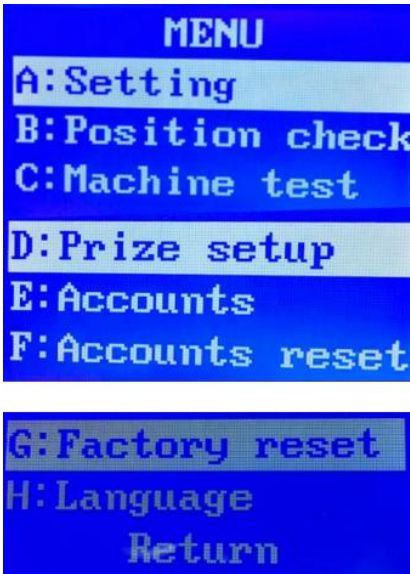
<p>In the normal standby screen, long-press the [Setting] button to enter the settings (main menu).</p>	
<p>Use the up/down buttons to select the desired item, then press the [Setting] button to enter the setting.</p>	
<p>MENU A:Setting B:Position check C:Machine test D:Prize setup E:Accounts F:Accounts reset G:Factory reset H:Language Return</p>	

Main menu

Motherboard operation(setting)instructions

Use the setting button to scroll up or down to the desired option, then press the prize button to enter the setting.

A1: Coins per Play: Selectable [1–10].

A2: Plays per Coin: Selectable [1–10].

A3: Game Time: Selectable [10–60 seconds].

A4: Background Music: Selectable [On] or [Off].

A5: Volume

A6: Motor Descent Height

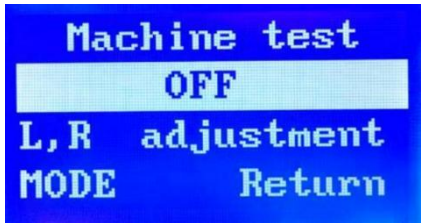
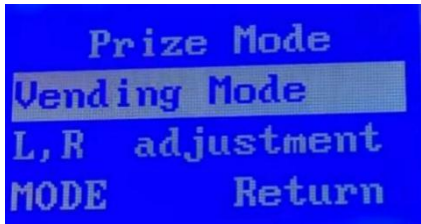
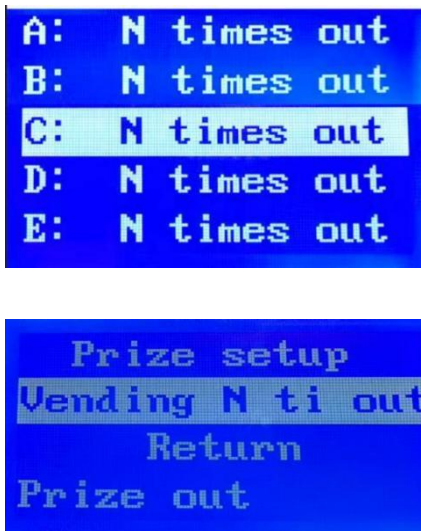

<p>B: Position Calibration Press [Confirm] to locate Position 1. Use left/right buttons to adjust pointer accuracy.</p>	 <p>Position check 20893 + TEST MODE Return</p>
<p>C: Factory Test Test if the machine is functioning normally. Select [OFF] or [ON].</p>	 <p>Machine test OFF L,R adjustment MODE Return</p>
<p>D: Prize Release Adjustment [Fixed Mode] [Random Mode] [Vending Mode]</p>	 <p>Prize Mode Vending Mode L,R adjustment MODE Return</p>
<p>Out of the gift adjustment Probability A: N plays for 1 grab B: N plays for 1 grab C: N plays for 1 grab D: N plays for 1 grab E: N plays for 1 grab F: N plays for 1 grab Probability: [1-99]</p>	 <p>A: N times out B: N times out C: N times out D: N times out E: N times out Prize setup Vending N ti out Return Prize out</p>

E: Accounting

1: Total In – Total revenue (cannot be reset)

2: Total Out – Total prizes released (cannot be reset)

3: Current Round Coins – Coins inserted since last reset

4: Current Round Revenue – Revenue since last reset

5: Prizes Released – Number of plays since last prize release



```
Accounts
T income00000012
T payout00000001
C income 000012
```



```
Accounts
C payout 000000
Total plays 007
Return
```

F: Reset Accounting

Select [ON] to clear accounting.
Select [OFF] to cancel.

Current round coins, current round prizes, plays, and total account cannot be cleared.

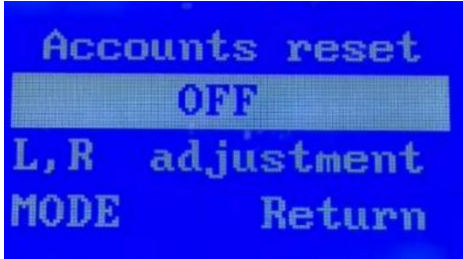
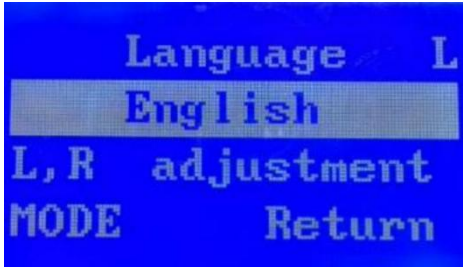

```
Accounts reset
OFF
L,R adjustment
MODE Return
```

<p>G: Restore Factory Settings</p>	
<p>H:Language: Chinese / English</p>	

Whenever you encounter any failures ,pls do the following actions first:Check if the machine is powered on ,whether the power indicator light is on.Whether the fuse indicator is on or not .Whether the wiring is connected well.

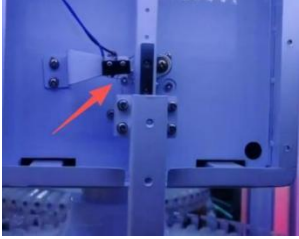
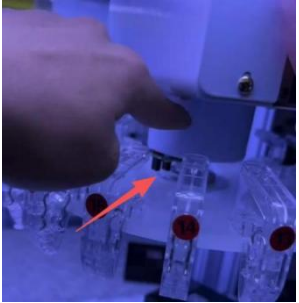

Error code	Error reason	Solutions	Image
Error 4	Micro-motion fault	Check the circuits of the upper and lower motors or change the optical	
Error5	Stepper motor location fault	Check the circuit of the rotary table motor, or change the optical eye	

Manufacturer: Shanghai muxinmuyeyouxiangongsi

Address: Shuangchenglu 803nong11hao1602A-1609shi, baoshanqu, shanghai 200000 CN.

Imported to AUS: SIHAO PTY LTD. 1 ROKEVA STREET EASTWOOD NSW 2122 Australia

Imported to USA: Sanven Technology Ltd. Suite 250, 9166 Anaheim Place, Rancho Cucamonga, CA 91730

UK	REP
-----------	------------

YH CONSULTING LIMITED. C/O YH Consulting Limited Office 147, Centurion House, London Road, Staines-upon-Thames, Surrey, TW18 4AX

EC	REP
-----------	------------

E-CrossStu GmbH
Mainzer Landstr.69,
60329 Frankfurt am Main.



VEVOR

Affordable. Reliable. Home Improvement.



Guide d'installation

GRIFFE MACHINE

MODÈLE : S-02, S-04 et S-03



VEVOR

Affordable. Reliable. Home Improvement.

MODÈLE : S-02, S-04 et S-03



Ce est l'original instruction, s'il te plaît lire tout Veuillez lire attentivement les instructions du manuel avant utilisation. VEVOR se réserve le droit d'interpréter clairement ce manuel d'utilisation. L'apparence du produit dépend du produit que vous avez reçu. Veuillez nous excuser. nous que nous ne vous informerons plus s'il y a sont n'importe lequel technologie ou logiciel mises à jour sur notre produit.

	<p>Avertissement - Pour réduire la risque de blessure, utilisateur doit lire instructions</p> <p style="text-align: center;">Lisez attentivement le manuel.</p>
	<p>Cet appareil est conforme aux Partie 15 des FCC Règles.Fonctionnement est sous réserve des deux conditions suivantes :(1)Cet appareil peut pas provoquer des interférences nuisibles, et (2) ceci appareil doit accepter n'importe lequel ingérence reçu, y compris interférence qui peut causer opération indésirable.</p>
	<p>Ce produit est soumis à la fourniture de européen Directive 2012/ 19/ CE . Le symbole montrant un roue arrière poubelle croisé à travers indique que le le produit nécessite un refuser collection dans le européen Union. Ceci s'applique à la produit et tous les accessoires marqué de ce symbole, Produits marqué comme tel peut-être pas être jeté avec h déchets ménagers normaux.mais doit être emmené à une collecte point de recyclage électrique et électronique appareils.</p>

INSTRUCTIONS

Nous vous remercions sincèrement d'avoir choisi cette grue produit. Le machine à grue est démonté et doit être traité avec attention. S'il vous plaît lire tout instructions attentivement avant utilisation, ces informations seront vous aider obtenir le meilleurs résultats.

Avertissement:

! N'utilisez pas le produit tant qu'il n'est pas entièrement assemblé.

prévenir personnel blessure causé par le basculement de produit sur.

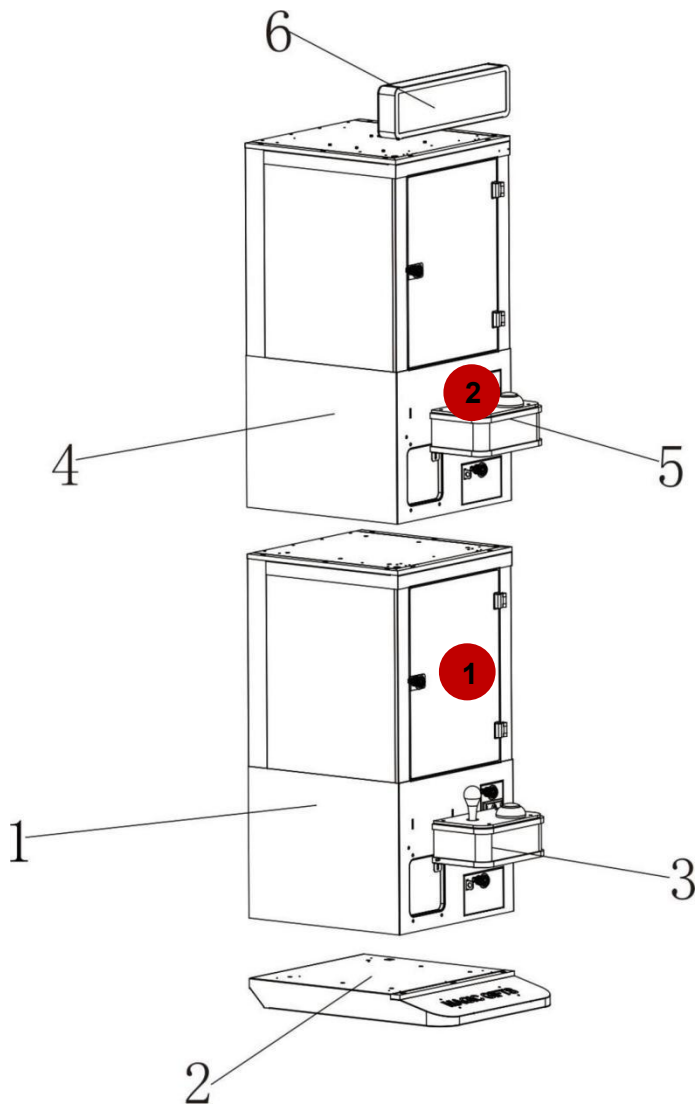

1.Boîtier d'ordinateur section	2.Base plaque	3. Section console
4. Serrage machine logement	5. Contrôle de la pince panneau	6.lumière conseil

section

6

4

5

1

3

2

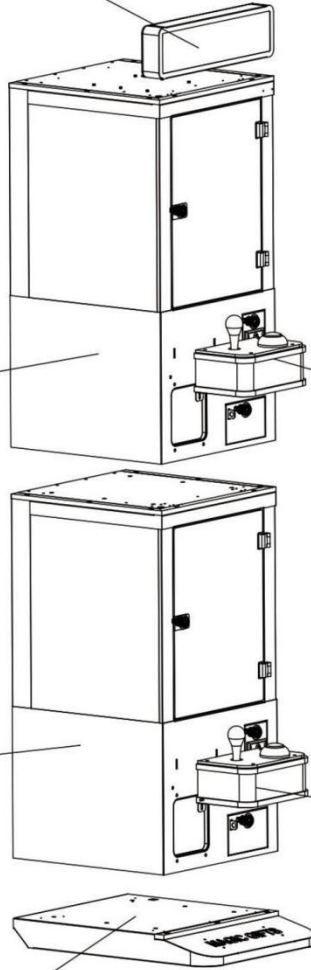

Partie Liste

NON .	Image	Nom	Quantité
1		Hôte Machine	2
2		Clé	4
3		Pouvoir Corde	2
4		Pièce de monnaie	100
5		Vis	40

6		Moule en U en acrylique plaque	1
7		Moule en L en acrylique plaque	1
8		Instructions	1
9		Console	2
10		Lumière Conseil	1
11		Base Plaque	1

Remarque : S-02 est la machine à clipser ; S-04 est le saisir agrafe machine; S-03 est la base plaque.

Modèle	S-02	S-04	S-03
Tension	CA 100-240 V 50/60 Hz		/
Pouvoir	60 W	60 W	/

Description du fonctionnement de la carte mère (paramètres) Dans l' écran de veille normal , appuyez longuement sur la touche Paramètres (jointe) photo) pour entrer dans le paramètres (principal menu).



(Ensemble bouton)

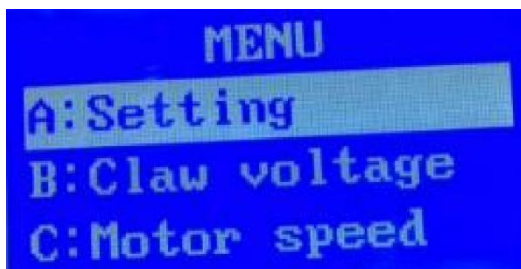

(Principal Menu)

Sélectionner éléments à entrer via la bascule de haut en bas, appuyez sur la prendre touche pour accéder aux paramètres.

UN. Paramètre

Sélectionner éléments à entrer via la bascule de haut en bas, appuyez sur la prendre touche pour accéder aux paramètres.

A1 : Pièces de théâtre par pièce (Ensemble combien des pièces sont nécessaires pour un jouer .)

A2 : Durée du jeu (10-60 s)

A3 : Musique de fond [Sur] [Désactivé]

A4 : Prise d'air [Sur] [Désactivé]

A5 : Prix Sortie [Avant] [Arrière]

**A6 : Tri par secousses
Non disponible sur mini modèles.**

A7 : Volume

A8 : Pièce bonus pour Pièces N

Note: Pièce bonus est donné uniquement après insertion N pièces consécutives. Si défini à [Désactivé], non pièces bonus sont récompensé ! ! !

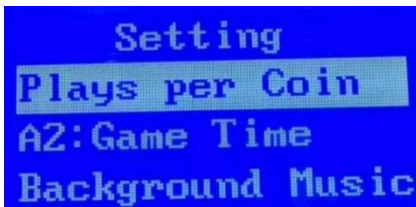

Setting
Plays per Coin
A2: Game Time
Background Music

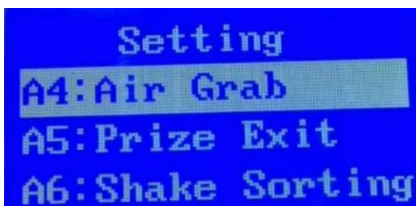

Setting
A4: Air Grab
A5: Prize Exit
A6: Shake Sorting

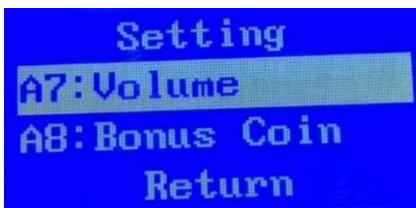

Setting
A7: Volume
A8: Bonus Coin
Return

B. Tension des griffes

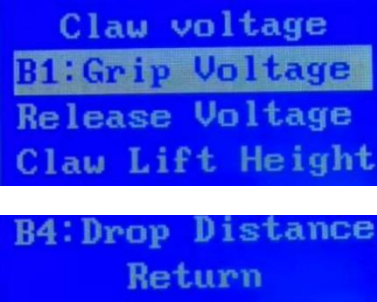
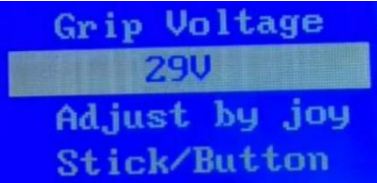
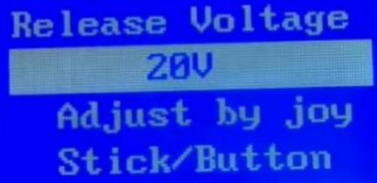
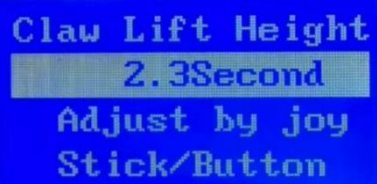
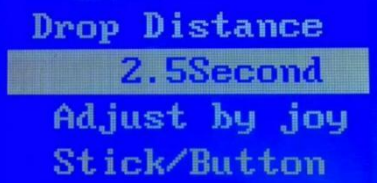
<p>B1 : Tension de préhension B2: Tension de libération B3 : Griffes Ascenseur Hauteur B4: Baisse Distance</p>	 <p>Claw voltage B1: Grip Voltage Release Voltage Claw Lift Height B4: Drop Distance Return</p>
<p>B1 : Tension de préhension appliqué après la griffe gr abs le prix. Une tension plus élevée = plus fort poignée.</p>	 <p>Grip Voltage 29V Adjust by joy Stick/Button</p>
<p>B2 : Tension de libération à laquelle la griffe libère le prix. Une tension plus élevée = plus fort poignée.</p>	 <p>Release Voltage 20V Adjust by joy Stick/Button</p>
<p>B3 : Griffes Ascenseur Hauteur Mesuré à partir du moment où le la griffe remporte le prix. Temps plus long = plus haut ascenseur.</p>	 <p>Claw Lift Height 2.3Second Adjust by joy Stick/Button</p>
<p>B4 : Distance de chute Contrôle la descente de la griffe longueur par durée.</p>	 <p>Drop Distance 2.5Second Adjust by joy Stick/Button</p>

C. Vitesse du moteur

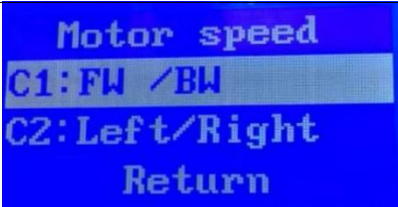
<p>C1: Moteur avant/arrière Vitesse C2: Vitesse du moteur gauche/droite Valeur plus élevée = moteur plus rapide vitesse.</p>	 <p>Motor speed C1:FW /BW C2:Left/Right Return</p>
--	--

Configuration du prix D.Prize

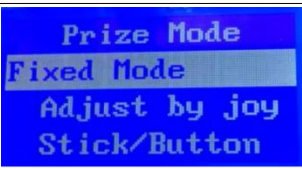
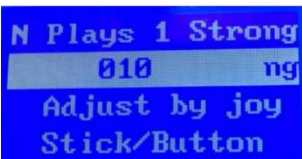
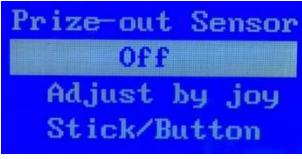
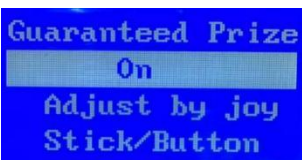
<p>D1 Prix Libérer Mode [Fixé Mode] [Aléatoire Mode] [Vente Mode]</p>	 <p>Prize Mode Fixed Mode Adjust by joy Stick/Button</p>
<p>D2 N Pièces pour 1 Fort Saisir Sélectionnable [1–50], le nombre de pièces de théâtre avant une prise forte se produit.</p>	 <p>N Plays 1 Strong 010 ng Adjust by joy Stick/Button</p>
<p>D3 Capteur de prix Sélectionnable [OFF] ou [SUR].</p>	 <p>Prize-out Sensor Off Adjust by joy Stick/Button</p>
<p>D4 garanti Prix Fonction Sélectionnable [OFF] ou [SUR].</p>	 <p>Guaranteed Prize On Adjust by joy Stick/Button</p>
<p>Remarque : Cette fonction nécessite que la machine soit équipée un optique capteur. Lorsqu'il est activé, si le prix est pas publié à le gagnant chance, l'insertion de pièces continuera à déclencher de fortes saisies</p>	

jusqu'à ce qu'un prix c'est gagné !

Machine Échecs et Entretien

ERROR-4 Crane UP-Micro



Panne réelle de l'écran LCD allumé console
Veuillez vérifier si le micro-interrupteur est réinitialisé . Si le micro changer est endommagé, il doit être remplacé. Vérifiez également si les fils sont cassé. Si les deux micro l'interrupteur et le circuit sont en bon état condition, remplacer le principal conseil.

ERROR-5 Crane Left-Micro



Panne réelle de l'écran LCD allumé console
Veuillez vérifier si le micro-interrupteur est réinitialisé . Si le micro changer est endommagé, il doit être remplacé. Vérifiez également si les fils sont cassé. Si les deux micro l'interrupteur et le circuit sont en bon état condition, remplacer le principal conseil.

ERROR-6 MOTOR BACK ERROR



Panne réelle de l'écran LCD allumé console

Veillez vérifier si le micro-interrupteur est réinitialisé . Si le micro changer est endommagé, il doit être remplacé. Vérifiez également si les fils sont cassé. Si les deux micro

l'interrupteur et le circuit sont en bon état condition, remplacer le principal conseil.

ERROR-7 Crane Front-Micro



Panne réelle de l'écran LCD allumé console

Veuillez vérifier si le micro-interrupteur est réinitialisé . Si le micro changer est endommagé, il doit être remplacé. Vérifiez également si les fils sont cassé. Si les deux micro l'interrupteur et le circuit sont en bon état condition, remplacer le principal conseil.

ERROR-8 Ray eyes of the gift exit



Panne réelle de l'écran LCD allumé console

Réparation : la les voyants lumineux sont normalement éteints, et il tourner sur quand détection le prix est sorti. Si cet échec se produit, veuillez éteindre le capteur et relancez la machine. Vérifiez également si les fils sont cassés. Si les deux capteurs et les circuits sont en bon état, remplacer le principal conseil.

Instructions d'installation de la machine à clipser

Description du fonctionnement de la carte mère (paramètres) Dans l' écran de veille normal , appuyez longuement sur la touche Paramètres (jointe) photo) pour entrer dans le paramètres (principal menu).

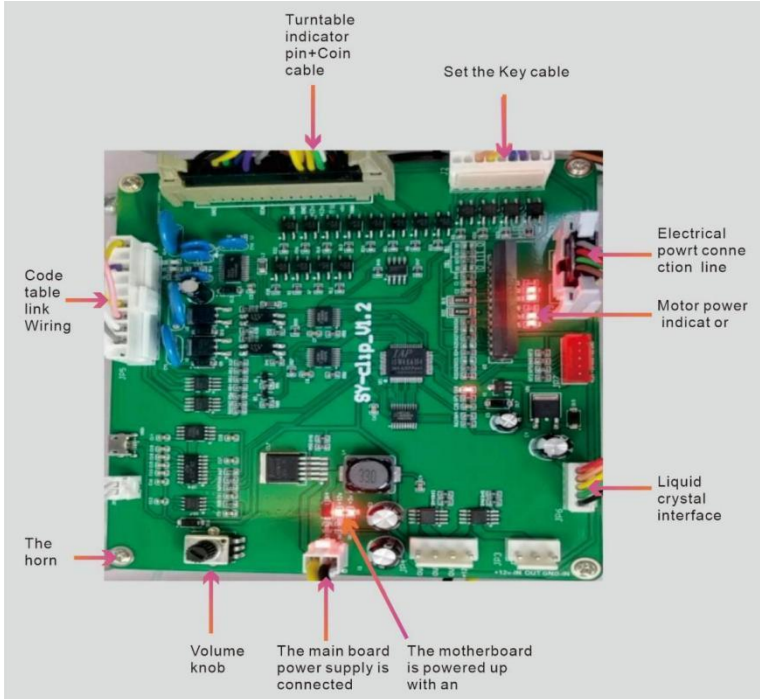

Le bouton de réglage est situé à l'intérieur de la porte à monnaie, comme indiqué dans la figure. Appuyez sur le bouton de réglage et maintenez- le enfoncé pendant 5 secondes. secondes sur le écran de veille pour accéder aux paramètres



(Ensemble bouton)

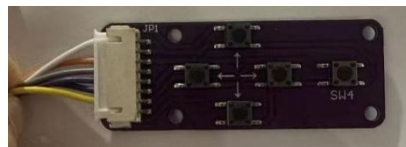

(Ensemble bouton)

Dans l'écran de veille normal, appuyez longuement sur le bouton [Paramètres] entrer le paramètres (principal menu).



Utilisez les touches haut/bas boutons pour sélectionnez le souhaité article, alors appuyez sur le bouton [Paramètres] pour entrer le décor.

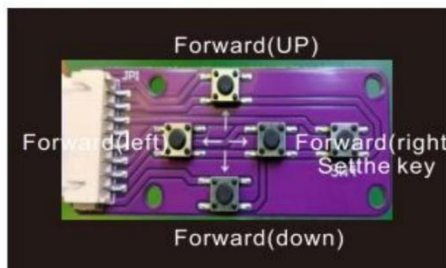

MENU

A : Réglage

B : Vérification de la position

C:Test machine

D :

Configuratio

n des prix

E:Comptes

F:Comptes réinitialiser

G:Usine réinitialiser

H:Retour de langue

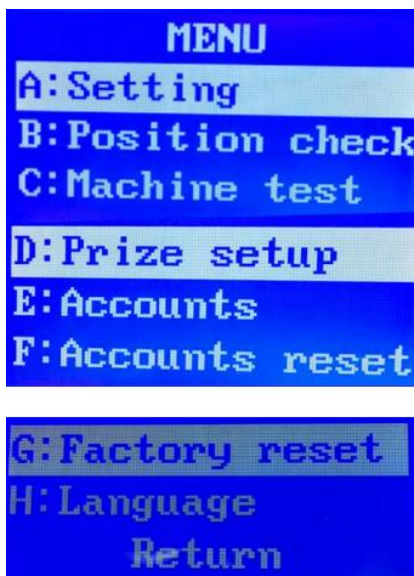

Principal menu

Fonctionnement de la carte mère (paramètres)) instructions

Utiliser le paramètre bouton pour faire défiler vers le haut ou vers le bas jusqu'à l'option souhaitée, puis appuyez sur la touche prix bouton pour entrer dans le réglage.

A1 : Pièces par Jouer:
Sélectionnable [1–10].

A2: Pièces de théâtre par pièce : sélectionnable [1–10].

A3 : Heure de jeu : sélectionnable [10–60 secondes].

A4: Arrière-plan Musique : sélectionnable [Activé] ou [Désactivé].

A5 : Volume

A6: Descente en moteur Hauteur

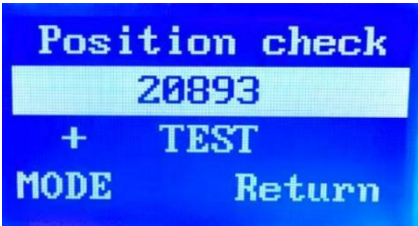
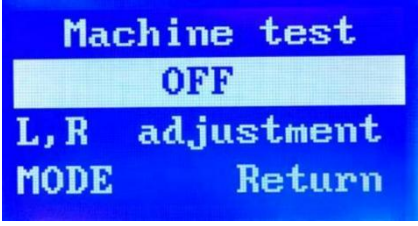
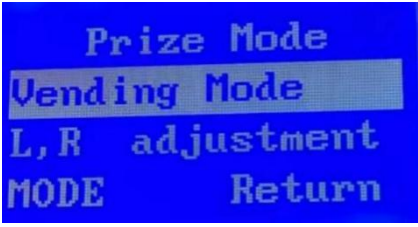
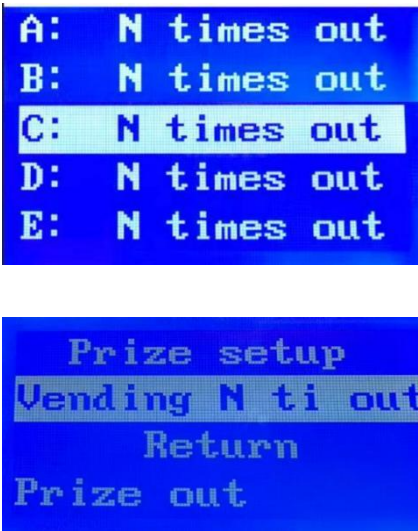

<p>B : Étalonnage de la position Appuyez sur [Confirmer] pour situer Position 1. Utiliser gauche/droite boutons pour régler précision du pointeur.</p>	
<p>C : Test en usine Test si le la machine fonctionne normalement. Sélectionnez [OFF] ou [SUR].</p>	
<p>D: Prix Réglage de la libération [Fixé Mode] [Mode aléatoire] [Vente Mode]</p>	
<p>Hors de l'ajustement du cadeau Probabilité UN: N joue pour 1 prise B: N joue pour 1 saisir C: N joue pour 1 prise D: N joue pour 1 saisir E: N joue pour 1 saisir F: N joue pour 1 saisir Probabilité: [1 -99]</p>	

E : Comptabilité

1 : Total En – Total concernant le lieu (ne peut pas être réinitialiser)

2 : Total Out – Total prix libéré (ne peut pas être réinitialiser)

3 : Actuel Pièces rondes – Pièces inséré depuis la dernière réinitialiser

4 : Actuel Rond Revenu - Chiffre d'affaires depuis la dernière réinitialiser

5: Prix Libéré - Nombre de joue depuis dernier prix libérer



Accounts
T income 00000012
T payout 00000001
C income 000012



Accounts
C payout 000000
Total plays 007
Return

F : Réinitialiser la comptabilité

Sélectionner [ON] pour effacer la comptabilité. Sélectionner [OFF] pour annuler l.

Pièces rondes actuelles, actuel prix ronds, pièces de théâtre, et total le compte ne peut pas être effacé.

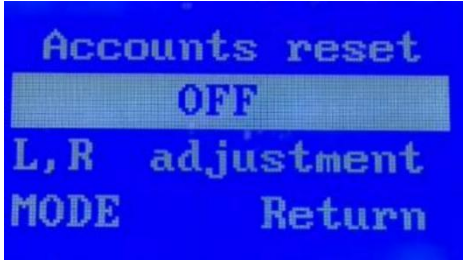
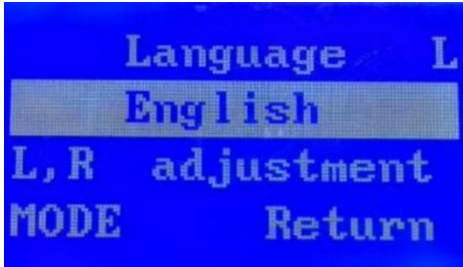

Accounts reset
OFF
L, R adjustment
MODE Return

<p>G : Restaurer les paramètres d'usine</p>	
<p>H:Langue : chinois / Anglais</p>	

Chaque fois que vous rencontrez des échecs, veuillez effectuer les actions suivantes

Premièrement : Vérifiez si la machine est sous tension, si le pouvoir indicateur lumière est allumé. Que le voyant du fusible soit allumé ou pas .Que le câblage est bien connecté.

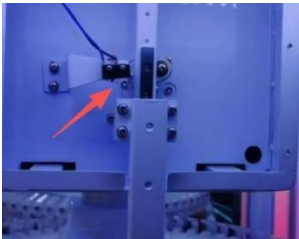
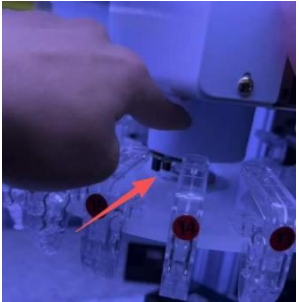

Code d'erreur	Erreur raison	Solutions	Image
Erreur 4	Micro-mouvement faute	Vérifiez le circuits de la supérieur et moteurs inférieurs changer le optique	
Erreur 5	Moteur pas à pas défaut de localisation	Vérifiez le circuit de la table rotative moteur, ou changer le œil optique	

Fabricant : Shanghaimuxi nmuyeyouxiangongsi

Adresse : Shuangchenglu 803nong11hao1602A-16 09shi, baoshanqu, Shanghai 200 000 CN.

Importé en AUS : SIHAO SARL PTY 1 RUE ROKEVA, EASTBOIS NSW 2122 Australie

Importé à États-Unis : Sanven Technology Ltd. Suite 250 , 9166 Anaheim Lieu, Rancho Cucamonga, Californie 91730



YH CONSULTING LIMITÉE. A/S YH Consulting
Bureau limité 147, Centurion Maison, Londres
Route, Staines-upon-Thames, Surrey, TW18 4AX

NTANT

CE	
-----------	--

REPRÉSEN
TANT

E-CrossStu GmbH
Mayence Landstr.69,
60329 Francfort-sur-le-Main Principal.



VEVOR

Affordable. Reliable. Home Improvement.



Installationsanleitung

KLAUE MASCHINE

MODELL: S-02 & S-04 & S-03



VEVOR

Affordable. Reliable. Home Improvement.

MODELL: S-02 & S-04 & S-03



Das ist das Original Anweisung, Bitte alles lesen Lesen Sie die Bedienungsanleitung vor der Inbetriebnahme sorgfältig durch . VEVOR behält sich eine klare Interpretation unserer Bedienungsanleitung vor. Das Aussehen des Produkts hängt vom Produkt ab, das Sie erhalten haben. Bitte verzeihen Sie Wir möchten Sie darauf hinweisen, dass wir Sie nicht erneut informieren, wenn Sind beliebig Technologie oder Software Updates zu unserem Produkt.

	<p>Warnung - Um die Verletzungsgefahr, Benutzer muss lesen Anweisungen</p> <p style="text-align: right;">Lesen Sie das Handbuch sorgfältig durch.</p>
	<p>Dieses Gerät entspricht Teil 15 der FCC Regeln. Betrieb ist unter den folgenden zwei Bedingungen: (1) Dieses Gerät darf nicht schädliche Störungen verursachen und (2) sein Gerät muss akzeptieren beliebige Interferenz erhalten, einschließlich Störungen, die durch unerwünschter Betrieb verursacht werden.</p>
	<p>Das Produkt unterliegt der Bereitstellung von europäischer Richtlinie 2012/19/EG. Das Symbol zeigt ein durchgestrichenes Radlcontainer, was darauf hinweist, dass das Produkt separate Verwertung in der Europäischen Union erfordert. Dies gilt für das Produkt und alle damit verbundenen Zubehörteile, die mit diesem Symbol gekennzeichnet sind. Diese Produkte sind als solche gekennzeichnet und dürfen nicht mit gewöhnlichem Hausmüll entsorgt werden, sondern müssen zu einer Sammelstelle für elektrische und elektronische Geräte gebracht werden.</p>

ANWEISUNGEN

Wir danken Ihnen herzlich für die Wahl dieses Kranmaschinenprodukts. Die Kranmaschine ist zerlegt und sollte vorsichtig behandelt werden. Bitte lesen Sie alle Anweisungen sorgfältig vor der Verwendung. Diese Informationen helfen Ihnen, die besten Ergebnisse zu erzielen.

Warnung:

! Verwenden Sie das Produkt erst, wenn es vollständig zusammengebaut ist. verhindern persönlich Verletzung verursacht durch die Produktkippen über.

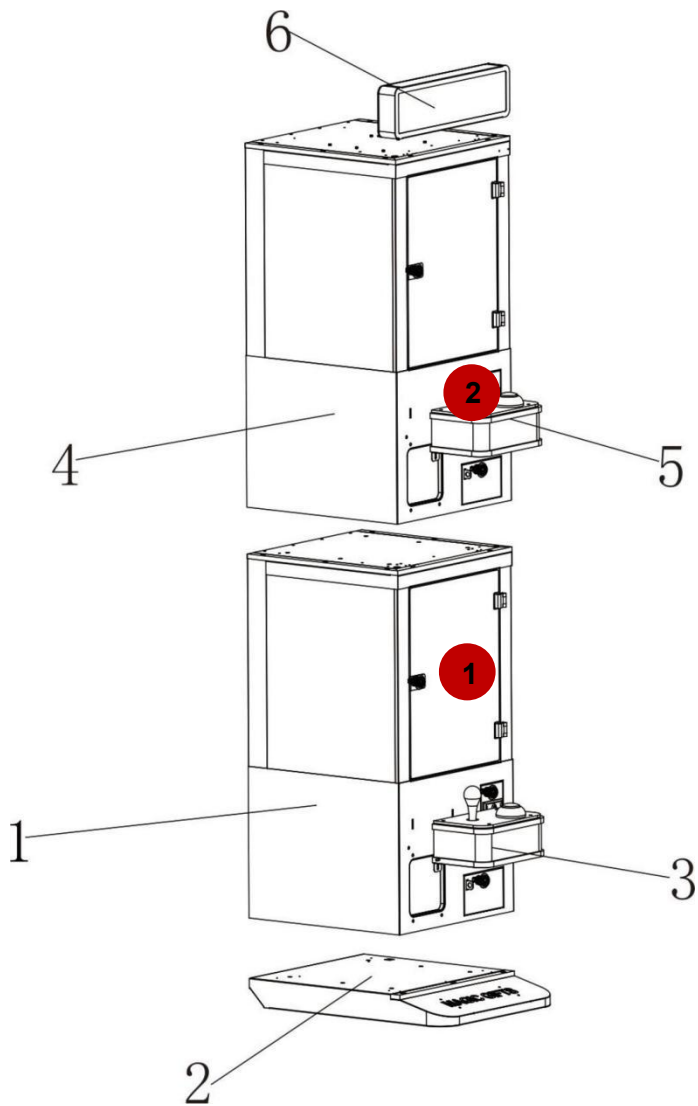

1.Computergehäuse Abschnitt	2.Basis Platte	3.Konsolenabschnitt
4.Klemmen Maschine Gehäuse	5. Klemmsteuerung Bedienfeld Abschnitt	6.Licht Planke

Teil Liste

NEIN .	Bild	Name	Menge
1		Gastgeber Maschine	2
2		Schlüssel	4
3		Leistung Kabel	2
4		Münze	100
5		Schrauben	40

6		U-Form Acryl Platte	1
7		L-Form Acryl Platte	1
8		Anweisungen	1
9		Konsole	2
10		Licht Platte	1
11		Base Platte	1

Hinweis: S-02 ist die Clipmaschine; S-04 ist Die greifen Clip Maschine; S-03 ist die Basis Platte.

Modell	S-02	S-04	S-03
Stromspannung	AC100-240V 50/60Hz		/
Leistung	60 W	60 W	/

Beschreibung der Motherboard-Bedienung (Einstellung) Drücken Sie im normalen Standby- Bildschirm lange auf die Einstellungstaste (angeschlossen Bild), um die Einstellungen (Haupt Speisekarte).



(Satz Taste)

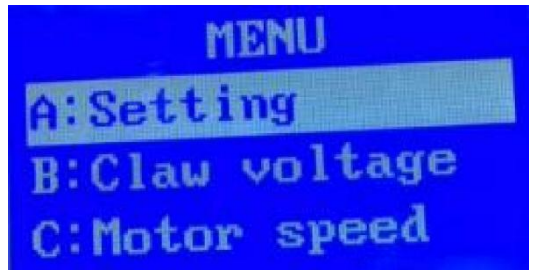

(Hauptsächlich Speisekarte)

Wählen Elemente durch die Wippe nach oben und unten eingeben , drücken Sie die wählen Taste, um die Einstellungen einzugeben.

A. Einstellung

Wählen Elemente durch die Wippe nach oben und unten eingeben , drücken Sie die wählen Taste, um die Einstellungen einzugeben.

A1: Spiele pro Münze (Set Wie viele Münzen werden benötigt für eins spielen .)

A2: Spielzeit (10–60 S)

A3: Hintergrundmusik [An] [Aus]

A4: Luftgriff [An] [Aus]

A5: Preis Ausfahrt [Vorderseite] [Rückseite]

A6: Schüttelsortierung
Nicht verfügbar auf Mini Modelle.

A7: Lautstärke

A8: Bonusmünze für N Münzen
Notiz: Bonusmünze wird nur gegeben nach Einfügen N aufeinanderfolgende Münzen. Wenn eingestellt Zu [Aus], nein Bonusmünzen Sind ausgezeichnet ! ! !

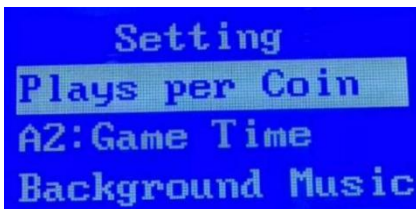

Setting
Plays per Coin
A2: Game Time
Background Music

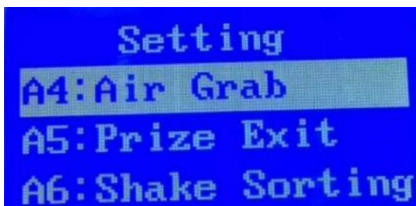

Setting
A4: Air Grab
A5: Prize Exit
A6: Shake Sorting

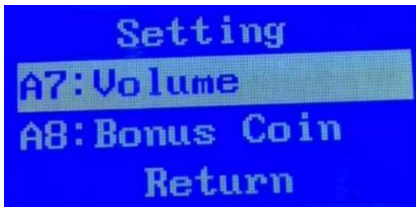

Setting
A7: Volume
A8: Bonus Coin
Return

B. Klauenspannung

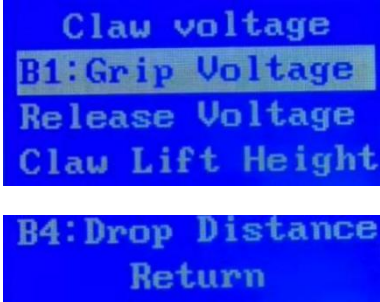
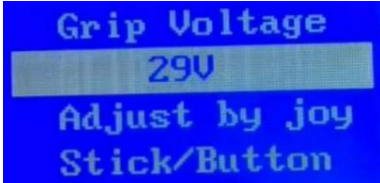
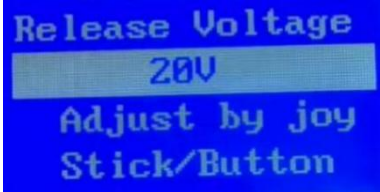
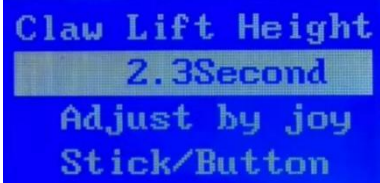
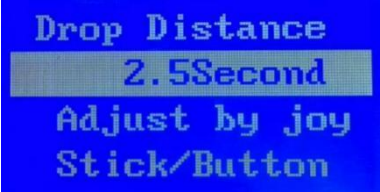
<p>B1: Griffspannung B2: Freigabespannung B3: Klaue Aufzug Höhe B4: Fallen Entfernungh</p>	 <p>Claw voltage B1: Grip Voltage Release Voltage Claw Lift Height B4: Drop Distance Return</p>
<p>B1: Griffspannung angewendet, nachdem die Klaue greift die Preis. Höhere Spannung = stärker Griff.</p>	 <p>Grip Voltage 29V Adjust by joy Stick/Button</p>
<p>B2: Freigabespannung bei dem die Klaue die Preis. Höhere Spannung = stärker Griff.</p>	 <p>Release Voltage 20V Adjust by joy Stick/Button</p>
<p>B3:Klaue Aufzug Höhe Gemessen ab dem Zeitpunkt der Klaue schnappt sich den Preis. Längere Zeit = höher Aufzug.</p>	 <p>Claw Lift Height 2.3Second Adjust by joy Stick/Button</p>
<p>B4: Falldistanz Kontrolliert den Abstieg der Klaue Länge nach Dauer.</p>	 <p>Drop Distance 2.5Second Adjust by joy Stick/Button</p>

C. Motordrehzahl

**C1: Vorwärts-
/Rückwärtsmotor
Geschwindigkeit
C2: Links/Rechts
Motorgeschwindigkeit
Höherer Wert = schnellerer
Motor Geschwindigkeit.**

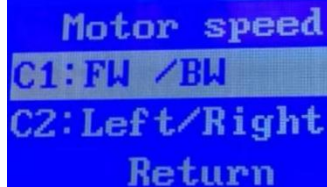

Motor speed
C1: FW /BW
C2: Left/Right
Return

D. Preisaufbau

**D1 Preis Freigeben
Modus [Behoben
Modus]
[Zufällig
Modus]
[Verkauf
Modus]**

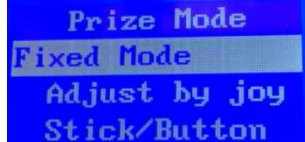

Prize Mode
Fixed Mode
Adjust by joy
Stick/Button

**D2 N Spielt für 1 Stark Greifen
Wählbar [1–50], die Anzahl der
Theaterstücke vor einem
kräftigen Griff
auftritt.**

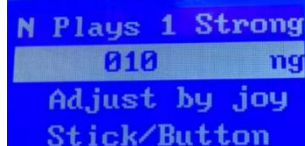

N Plays 1 Strong
010 ng
Adjust by joy
Stick/Button

**T3 Preisauslösesensor
Wählbar [AUS] oder [AN].**

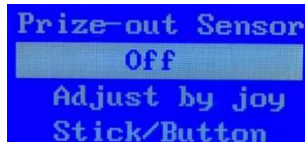

Prize-out Sensor
Off
Adjust by joy
Stick/Button

**D4 Garantiert Preis Funktion
Wählbar [AUS] oder [AN].**

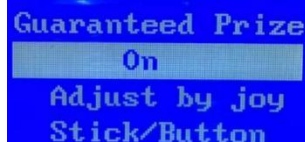

Guaranteed Prize
On
Adjust by joy
Stick/Button

**Hinweis: Für diese Funktion muss die Maschine ein optisch
Sensor. Wenn aktiviert, wenn der Preis ist nicht veröffentlicht am
der Gewinner Chance,**

**Das Einwerfen von Münzen wird weiterhin starke Griffe auslösen,
bis ein Preis ist gewonnen !**

Maschine Fehler und Wartung

ERROR-4 Crane UP-Micro



Tatsächlicher Ausfall der LCD-Anzeige o n Konsole
Bitte prüfen Sie, ob der Mikroschalter wird zurückgesetzt . Wenn die Mikro schalten Ist beschädigt, Es muss ersetzt werden. Überprüfen Sie auch, ob die Kabel Sind gebrochen. Wenn sowohl die Mikro Schalter und Stromkreis in Ordnung sind Zustand, ersetzen Sie die hauptsächlich Planke.



ERROR-5 Crane Left-Micro

Tatsächlicher Ausfall der LCD-Anzeige o n Konsole
Bitte prüfen Sie, ob der Mikroschalter wird zurückgesetzt . Wenn die Mikro schalten Ist beschädigt, Es muss ersetzt werden. Überprüfen Sie auch, ob die Kabel Sind gebrochen. Wenn sowohl die Mikro Schalter und Stromkreis in Ordnung sind Zustand, ersetzen Sie die hauptsächlich Planke.

ERROR-6 MOTOR BACK ERROR



Tatsächlicher Ausfall der LCD-Anzeige o n Konsole

Bitte prüfen Sie, ob der Mikroschalter zurückgesetzt . Wenn die Mikro
schalten Ist beschädigt, Es muss ersetzt werden. Überprüfen Sie auch, ob
die Kabel Sind gebrochen. Wenn sowohl die Mikro

Schalter und Stromkreis in Ordnung sind Zustand, ersetzen Sie die hauptsächlich Planke.

ERROR-7
Crane Front-Micro



Tatsächlicher Ausfall der LCD-Anzeige o n Konsole
Bitte prüfen Sie, ob der Mikroschalter wird zurückgesetzt . Wenn die Mikro schalten Ist beschädigt, Es muss ersetzt werden. Überprüfen Sie auch, ob die Kabel Sind gebrochen. Wenn sowohl die Mikro Schalter und Stromkreis in Ordnung sind Zustand, ersetzen Sie die hauptsächlich Planke.

ERROR-8
Ray eyes of the gift exit



Tatsächlicher Ausfall der LCD-Anzeige o n Konsole
Reparatur: die Kontrollleuchten sind normalerweise aus, und es wird drehen an, wenn Sensorik der Preis raus. Wenn dieser Fehler passiert ist, schalten Sie bitte aus den Sensor und starten Sie die Maschine erneut. Überprüfen Sie auch, ob die Kabel gebrochen sind . Wenn sowohl der Sensor Und Die Schaltung in gutem Zustand sind, ersetzen Sie die hauptsächlich Planke.

Anweisungen zur Einrichtung der Clip-Maschine

Beschreibung der Motherboard-Bedienung (Einstellung) Drücken Sie im normalen Standby- Bildschirm lange auf die Einstellungstaste (angeschlossen Bild), um die Einstellungen (Haupt Speisekarte).

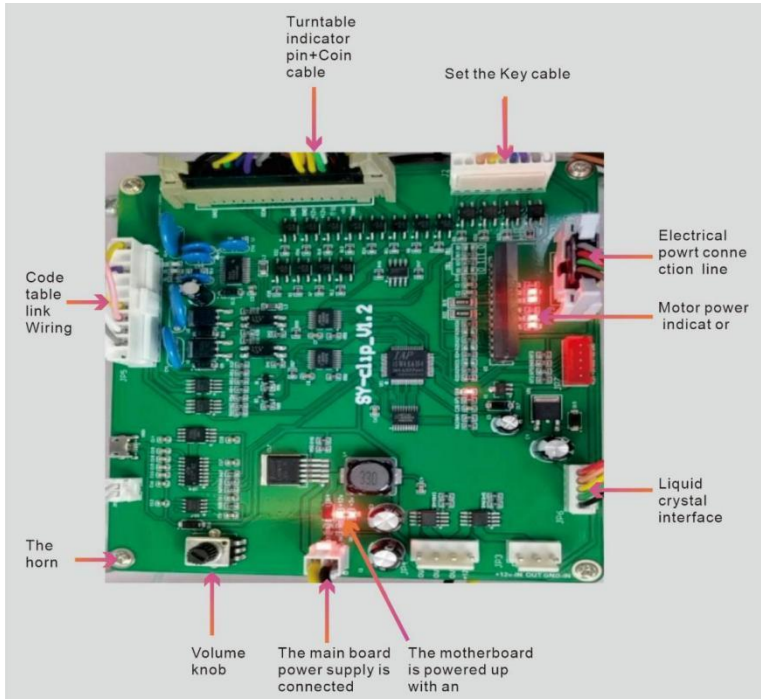

Die Einstellungstaste Ist gelegen in der Münztür, wie sie selbst in der Abbildung. Halten Sie die Einstelltaste 5 Sekunden auf der Einstellungen einzugeben



(Satz Taste)

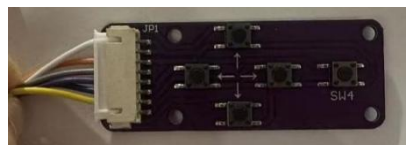

(Satz Taste)

Im normalen Standby-Bildschirm
Drücken Sie lange auf die
Schaltfläche [Setting] eintreten
Die Einstellungen (Haupt
Speisekarte).



Verwenden Sie die Auf-/Ab-Taste
Tasten zum
wählen Sie die gewünschte
Artikel, dann
Drücken Sie die Taste [Setting],
um die Einstellung.

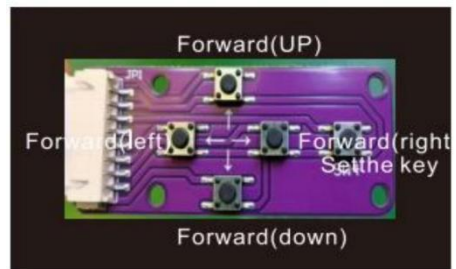

SPEISEKARTE
A:Einstellung
B:Positionskontrolle
C:Maschinentest
D:Preisgestaltung
E:Konten
F:Konten zurücksetzen
G:Fabrik zurücksetzen
H:Sprachrückgabe

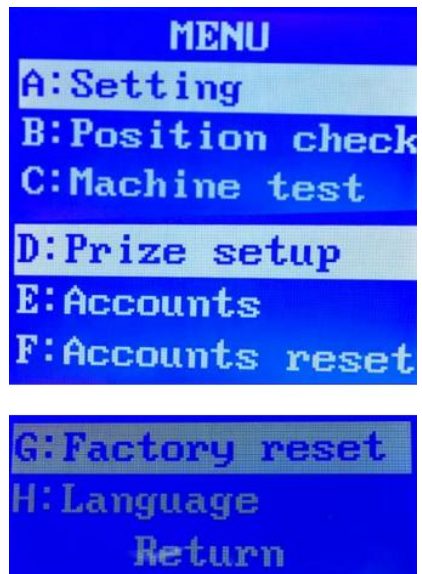

Hauptsächlich Speisekarte

Motherboard-Betrieb (Einstellung) Anweisungen

Verwenden Sie die Einstellung Taste, um nach oben oder unten zur gewünschten Option zu blättern,

Drücken Sie dann die Preis Schaltfläche , um Geben Sie die Einstellung ein.

A1: Münzen pro Spielen:
Wählbar [1–10].

A2: Theaterstücke pro Münze:
Wählbar [1–10].

A3: Spielzeit: Wählbar [10–60 Sekunden].

A4: Hintergrund Musik: Wählbar [Ein] oder [Aus].

A5: Lautstärke

A6: Motorabstieg Höhe

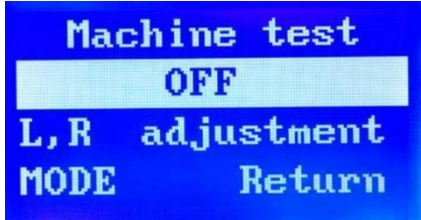
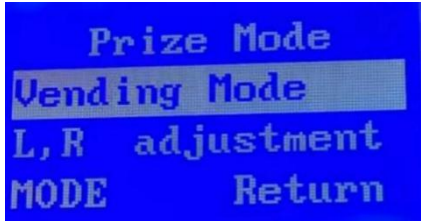
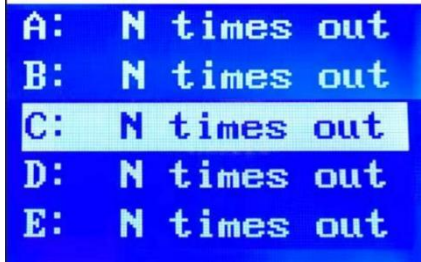
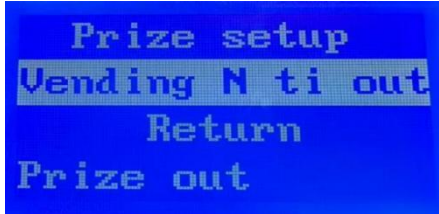

<p>B : Positionskalibrierung Drücken Sie [Bestätigen], um lokalisieren Position 1. Verwenden links rechts Tasten zum Einstellen Zeigergenauigkeit.</p>	
<p>C : Werkstest Prüfen wenn die Maschine funktioniert normalerweise. Wählen Sie [AUS] oder [AN].</p>	
<p>D: Preis Freigabeeinstellung [Behoben Modus] [Zufallsmodus] [Verkauf Modus]</p>	
<p>Aus der Geschenkanpassung Wahrscheinlichkeit</p> <p>A: N spielt für 1 Greifer B: N spielt für 1 greifen C: N spielt für 1 Greifer D: N spielt für 1 greifen E: N spielt für 1 greifen F: N spielt für 1 greifen Wahrscheinlichkeit:</p>	 

[1-99]	
---------------	--

E : Buchhaltung

1: Gesamt In Summe

Veranstaltungsort (kann nicht Sei zurücksetzen)

2: Gesamtaus – Gesamt Preise freigegeben (kann nicht sein zurücksetzen)

3: Strom Runde Münzen – Münzen eingefügt seit dem letzten zurücksetzen

4: Strom Runden Einnahmen - Umsatz seit dem letzten zurücksetzen

5: Preise Freigegeben - Anzahl der spielt seit letzter Preis freigegeben



```
Accounts
T income00000012
T payout00000001
C income 000012
```



```
Accounts
C payout 000000
Total plays 007
Return
```

F : Buchhaltung zurücksetzen

Wählen [ON], um die Abrechnung zu löschen.

Wählen [AUS], um I abzurechnen.

Aktuelle Rundmünzen, aktuell runde Preise, spielt und gesamt Konto kann nicht gelöscht werden.

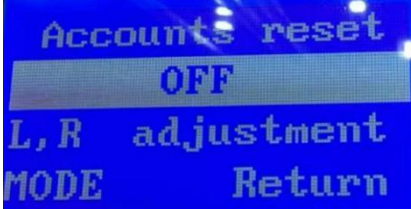

```
Accounts reset
OFF
L, R adjustment
MODE Return
```

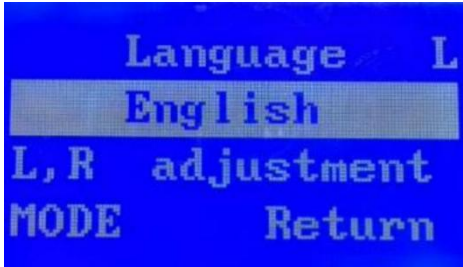
<p>G : Werkseinstellungen wiederherstellen</p>	
<p>H:Sprache: Chinesisch / Englisch</p>	

Wenn Sie auf Fehler stoßen, führen Sie bitte die folgenden Aktionen aus

zuerst: Überprüfen Sie, ob die Maschine eingeschaltet ist, ob die Leistung Indikator Licht leuchtet.Ob die Sicherungsanzeige leuchtet oder nicht .Ob die Verkabelung ist gut verbunden.



Fehlercode	Fehler Grund	Lösungen	Bild
Fehler 4	Mikrobewegung Fehler	Überprüfen Sie die Schaltkreise der oberen und untere Motoren ändern Sie die optisch	
Fehler5	Schrittmotor Standortfehler	Überprüfen Sie die Schaltung des Drehtisch Motor oder ändern Sie die optisches Auge	

Hersteller: Shanghaimuxi nmuyeyouxiangongsi

Adresse: Shuangchenglu 803nong11hao1602A-16 09shi, baoshanqu, Shanghai 200000 CN.

Nach AUS importiert: SIHAO PTY LTD. 1 ROKEVA
STREETEASTWOOD NSW 2122 Australien

Importiert nach USA: Sanven Technology Ltd. Suite 250 , 9166
Anaheim Ort, Rancho Cucamonga, CA 91730



YH-BERATUNG LIMITED. C/O YH Consulting
Eingeschränktes Büro 147, Zenturio Haus,
London

Straße, Staines-upon-Thames, Surrey, TW18

EG	REP
-----------	------------

E-CrossStu GmbH
Mainzer Landstr.69,
60329 Frankfurt am Hauptsächlich.



VEVOR

Affordable. Reliable. Home Improvement.



Guía de instalación

GARRA MÁQUINA

MODELO: S-02 y S-04 y S-03



VEVOR

Affordable. Reliable. Home Improvement.

MODELO: S-02 y S-04 y S-03



Este es el original instrucción, por favor leer todo Lea atentamente las instrucciones del manual antes de utilizarlo. VEVOR se reserva el derecho de interpretar este manual de usuario. La apariencia del producto dependerá del producto que haya recibido. Por favor, disculpe. nosotros que no le informaremos nuevamente si hay son cualquier tecnología o software actualizaciones de nuestro producto.

	<p>Advertencia -Para reducir el riesgo de lesiones, el usuario debe leer las instrucciones.</p> <p style="text-align: center;">Lea el manual con atención.</p>
	<p>Este dispositivo cumple con la Parte 15 de las Reglas de Operación de la Comisión Federal de Comunicaciones (FCC).</p> <p>Sujeto a las dos condiciones siguientes: (1) Este dispositivo puede no causar interferencias perjudiciales y (2) su dispositivo debe aceptar cualquier interferencia recibida, incluida la interferencia que puede causar una operación no deseada.</p>
	<p>Este producto está sujeto a la Directiva Europea 2012/19/CE. El símbolo de un cubo de basura con una X encima indica que el producto requiere un montaje separado y debe ser rechazado para su recuperación en la Unión Europea. Esto se aplica al producto y a todos los accesorios marcados con este símbolo. Los productos marcados como tal pueden no ser descartados con los residuos domésticos normales, pero deben ser llevados a un punto de recogida de residuos eléctricos y electrónicos.</p>

INSTRUCCIONES

Le agradecemos sinceramente por elegir esta máquina grúa. El producto está desmontado y debe ser manejado con cuidado. Por favor, lea todas las instrucciones cuidadosamente. Antes de usar, esta información le será útil para ayudarse a conseguir los mejores resultados.

Advertencia:

! No utilice el producto hasta que esté completamente ensamblado.

prevenir personal lesión causado por la propinas de productos encima.

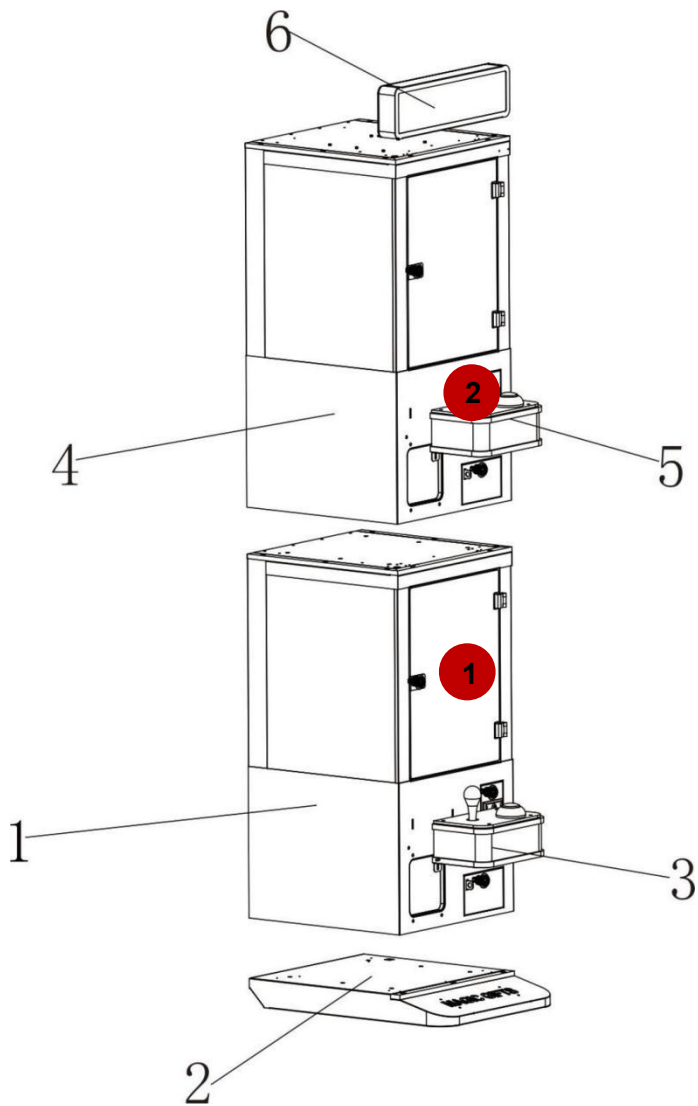

1. Caja de la computador a sección	2. Base lámina	3. Sección de consola
4. Sujeción máquina alojamiento	5. Control de abrazadera panel sección	6. luz junta

Parte Lista

NO .	Imagen	Nombre	Cantidad
1		Anfitrión Máquina	2
2		Llave	4
3		Fuerza Cable	2
4		Acuñar	100
5		Tornillo	40

6		<p>Molde en U de acrílico lámina</p>	1
7		<p>Molde en L Acrílico lámina</p>	1
8		<p>Instrucciones</p>	1
9		<p>Consola</p>	2
10		<p>Luz Junta</p>	1
11		<p>Base Lámina</p>	1

Nota: S-02 es la máquina de clip; S-04 es el agarrando acortar máquina; S-03 es la base lámina.

Modelo	S-02	S-04	S-03
Voltaje	CA 100-240 V 50/60 Hz		/
Fuerza	60 W	60 W	/

Descripción del funcionamiento de la placa base (configuración) En la pantalla de espera normal , mantenga presionada la tecla de configuración (adjunta) imagen) para entrar en la ajustes (principal menú).



(Colocar botón)

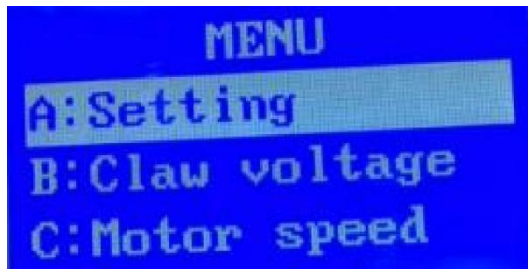

(Principal Menú)

Seleccionar Los elementos se introducen a través del balancín hacia arriba y hacia abajo, presione el elegir Tecla para entrar a la configuración.

A. Configuración

Seleccionar Los elementos se introducen a través del balancín hacia arriba y hacia abajo, presione el elegir Tecla para entrar a la configuración.

A1: Reproducciones por moneda (juego) cuántos Se necesitan monedas para uno jugar .)

A2: Tiempo de juego (10-60 s)

A3: Música de fondo [En] [Apagado]

A4: Agarre de aire [En] [Apagado]

A5: Premio Salida [Anverso] [Reverso]

A6: Clasificación de batidos
No disponible en mini modelos.

A7: Volumen

A8: Moneda de bonificación para Monedas N

Nota: Moneda de bonificación se da solamente después insertando N monedas consecutivas. Si se establece a [Apagado], no monedas de bonificación son

premiado !!!

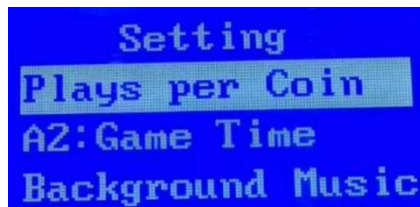

Setting
Plays per Coin
A2: Game Time
Background Music

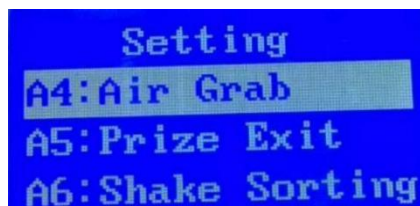

Setting
A4: Air Grab
A5: Prize Exit
A6: Shake Sorting

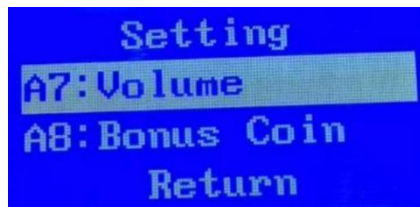

Setting
A7: Volume
A8: Bonus Coin
Return

B. Voltaje de garra

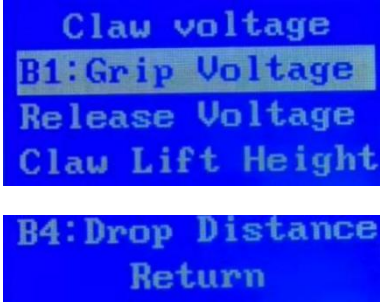
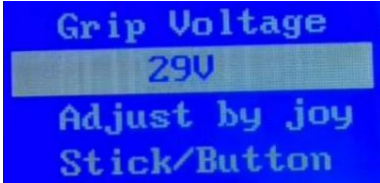
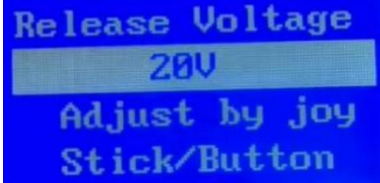
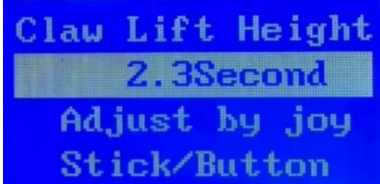
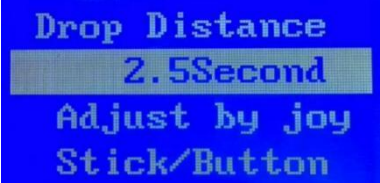
<p>B1: Voltaje de agarre B2: Voltaje de liberación B3: Garra Elevar Altura B4: Gota Distancia</p>	 <p>Claw voltage B1: Grip Voltage Release Voltage Claw Lift Height B4: Drop Distance Return</p>
<p>B1: Voltaje de agarre aplicado después de la garra gr abs el premio. Mayor voltaje = más fuerte agarre.</p>	 <p>Grip Voltage 29V Adjust by joy Stick/Button</p>
<p>B2: Voltaje de liberación en el que la garra suelta el premio. Mayor voltaje = más fuerte agarre.</p>	 <p>Release Voltage 20V Adjust by joy Stick/Button</p>
<p>B3: Garra Elevar Altura Medido desde el momento en que La garra agarra el premio. Más tiempo = más alto elevar.</p>	 <p>Claw Lift Height 2.3Second Adjust by joy Stick/Button</p>
<p>B4: Distancia de caída Controla el descenso de la garra. longitud por duración.</p>	 <p>Drop Distance 2.5Second Adjust by joy Stick/Button</p>

DO. Velocidad del motor

<p>C1: Motor de avance/retroceso Velocidad</p> <p>C2: Velocidad del motor izquierdo/derecho Valor más alto = motor más rápido velocidad.</p>	 <p>Motor speed C1:FW /BW C2:Left/Right Return</p>
--	--

D. Configuración del premio

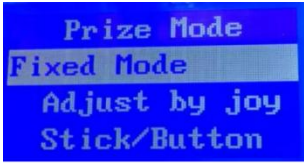
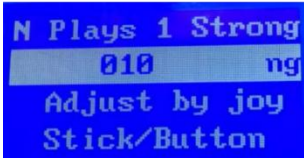
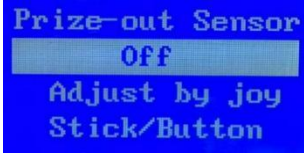
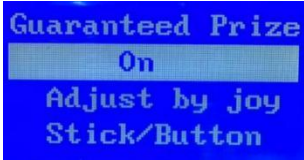
<p>D1 Premio Liberar Modo [Fijado Modo] [Aleatorio Modo] [Venta Modo]</p>	 <p>Prize Mode Fixed Mode Adjust by joy Stick/Button</p>
<p>D2 norte Juega para 1 Fuerte Agarrar Seleccionable [1–50], el número de obras de teatro antes de un fuerte agarre ocurre.</p>	 <p>N Plays 1 Strong 010 ng Adjust by joy Stick/Button</p>
<p>D3 Sensor de premio Seleccionable [OFF] o [EN].</p>	 <p>Prize-out Sensor Off Adjust by joy Stick/Button</p>
<p>D4 Garantizado Premio Función Seleccionable [OFF] o [EN].</p>	 <p>Guaranteed Prize On Adjust by joy Stick/Button</p>

Nota: Esta función requiere que la máquina tenga un óptico sensor. Cuando está habilitado, si el premio es no liberado en el ganador oportunidad,

Insertar monedas continuará provocando agarres fuertes hasta que premio ¡ está ganado !

Máquina Fracasos y Mantenimiento

ERROR-4 Crane UP-Micro



Fallo real de la pantalla LCD en consola
Por favor, compruebe si el microinterruptor se restablece . Si el micro cambiar es dañado, él Necesita ser reemplazado. Además, compruebe si los cables son roto. Si ambos micro El interruptor y el circuito están en buen estado. condición, reemplazar el principal

ERROR-5 Crane Left-Micro

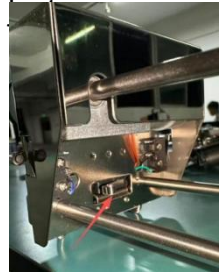

Fallo real de la pantalla LCD en consola
Por favor, compruebe si el microinterruptor se restablece . Si el micro cambiar es dañado, él Necesita ser reemplazado. Además, compruebe si los cables son roto. Si ambos micro El interruptor y el circuito están en buen estado. condición, reemplazar el principal junta.

ERROR-6 MOTOR BACK ERROR



Fallo real de la pantalla LCD en consola

Por favor, compruebe si el microinterruptor se restablece . Si el micro cambiar es dañado, él Necesita ser reemplazado. Además, compruebe si los cables son roto. Si ambos micro

El interruptor y el circuito están en buen estado. condición, reemplazar el principal junta.

ERROR-7 Crane Front-Micro



Fallo real de la pantalla LCD en consola
Por favor, compruebe si el microinterruptor se restablece . Si el micro cambiar es dañado, él Necesita ser reemplazado. Además, compruebe si los cables son roto. Si ambos micro El interruptor y el circuito están en buen estado. condición, reemplazar el principal junta.

ERROR-8 Ray eyes of the gift exit



Fallo real de la pantalla LCD en consola
Reparación:la Las luces indicadoras normalmente están apagadas y doblar sobre cuando detección El premio está fuera. Si ocurre este fallo, por favor apáguelo. el sensor y vuelva a encender la máquina. Además, verifique si los cables están rotos . Si ambos sensores y el Los circuitos están en buenas condiciones, reemplazar el principal junta.

Instrucciones de configuración de la máquina de clip

Descripción del funcionamiento de la placa base (configuración) En

la pantalla de espera normal , mantenga presionada la tecla de configuración (adjunta imagen) para entrar en la ajustes (principal menú).

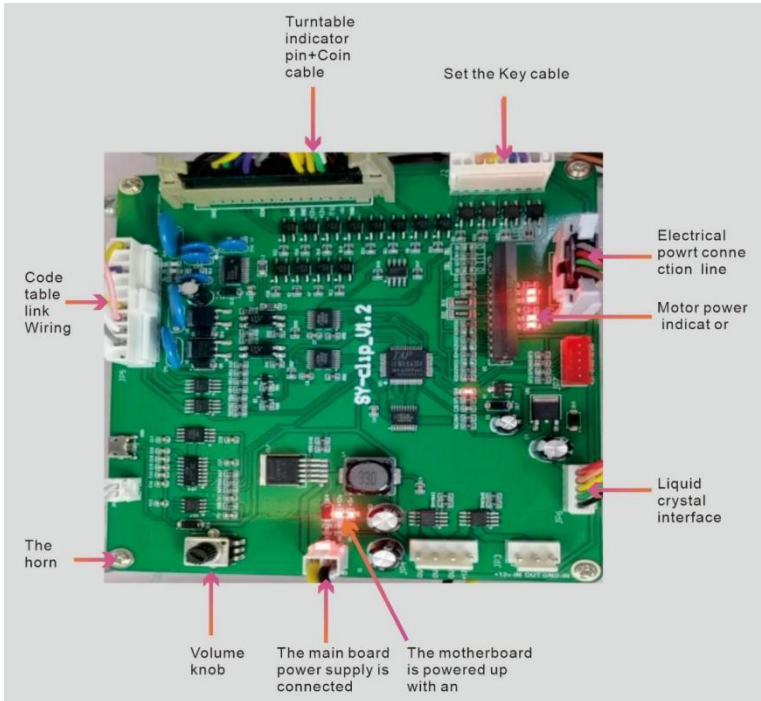

El botón de configuración es situado Dentro de la puerta de la moneda, como muestra la propia imagen. en la figura. Mantenga presionado el botón de configuración durante 5 artículos de segunda clase en el

Pantalla de espera para ingresar a la configuración

(Colocar botón)



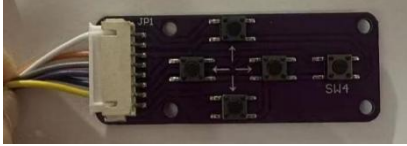

(Colocar botón)

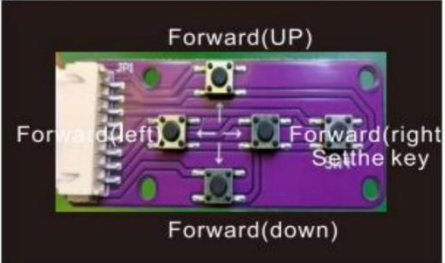
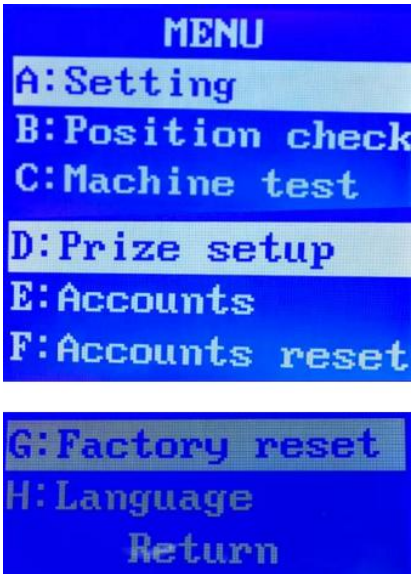
<p>En la pantalla de espera normal, Mantenga presionado el botón [Configuración] para entrar el ajustes (principal menú).</p>	
<p>Utilice las teclas arriba/abajo botones para Seleccione el deseado artículo, entonces Presione el botón [Configuración] para ingresar El escenario.</p>	
<p>MENÚ A:Configuración B:Comprobación de posición C:Prueba de máquina D:Configuración del premio E:Cuentas F:Cuentas reiniciar G:Fábrica reiniciar H:Retorno de idioma</p>	

Principal menú

Operación de la placa base (configuración)) instrucciones

Utilice la configuración Botón para desplazarse hacia arriba o hacia abajo hasta la opción deseada,

Luego presione el premio botón para Ingrese a la configuración.

A1: Monedas por Jugar:
Seleccionable [1–10].

A2: Obras de teatro por moneda: seleccionable [1–10].

A3: Tiempo de juego:
Seleccionable [10–60 segundos].

A4: Fondo Música: Seleccionable [En] o [Apagado].

A5: Volume

A6: Descenso motor Altura

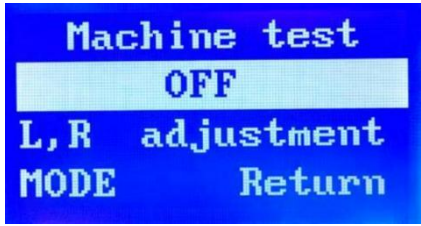
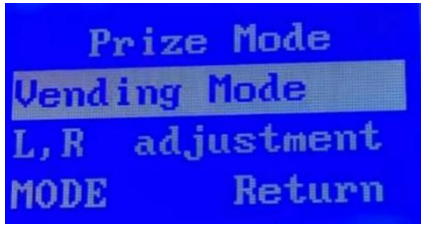
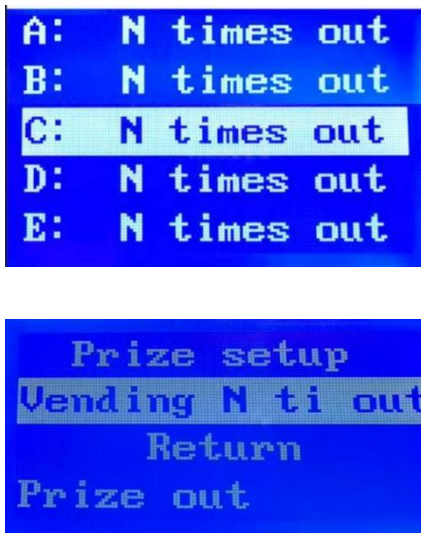

<p>B : Calibración de posición Presione [Confirmar] para localizar Posición 1. Usar izquierda/derecha botones para ajustar precisión del puntero.</p>	 <p>Position check 20893 + TEST MODE Return</p>
<p>C : Prueba de fábrica Prueba Si el La máquina está funcionando normalmente. Seleccione [APAGADO] o [EN].</p>	 <p>Machine test OFF L,R adjustment MODE Return</p>
<p>D: Premio Ajuste de liberación [Fijado Modo] [Modo aleatorio] [Venta Modo]</p>	 <p>Prize Mode Vending Mode L,R adjustment MODE Return</p>
<p>Fuera del ajuste del regalo Probabilidad A: norte juega para 1 agarre B: norte juega para 1 agarrar DO: norte juega para 1 agarre D: norte juega para 1 agarrar MI: norte juega para 1 agarrar F: norte juega para 1 agarrar Probabilidad: [1-99]</p>	 <p>A: N times out B: N times out C: N times out D: N times out E: N times out Prize setup Vending N ti out Return Prize out</p>

E : Contabilidad

1: Total En – Total re lugar (no puede ser reiniciar)

2: Total Fuera – Total premios liberado (no puede ser reiniciar)

3: Actual Monedas Redondas – Monedas insertado desde la última reiniciar

4: Actual Redondo Ganancia - Ingresos desde el último reiniciar

5: Premios Liberado - Número de juego desde último premio liberar



```
Accounts
T income00000012
T payout00000001
C income 000012
```



```
Accounts
C payout 000000
Total plays 007
Return
```

F : Restablecer contabilidad

Seleccionar [ON] para borrar la contabilidad. Seleccionar [OFF] para cancelar l.

Monedas redondas actuales, actual premios redondos, obras de teatro, y total la cuenta no puede ser limpiado.

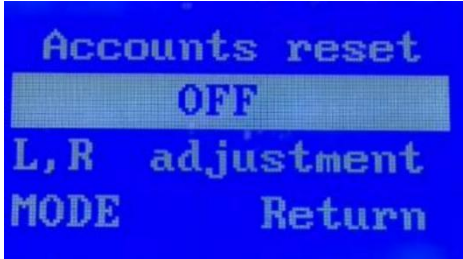
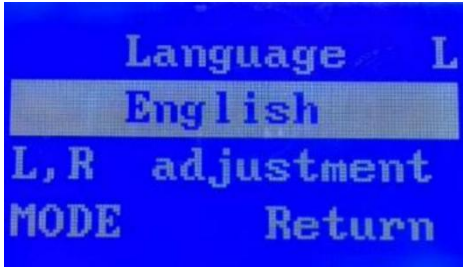

```
Accounts reset
OFF
L,R adjustment
MODE Return
```

<p>G : Restaurar configuración de fábrica</p>	
<p>H:Idioma: Chino / Inglés</p>	

Siempre que encuentre alguna falla, realice las siguientes acciones

Primero: Verifique si la máquina está encendida, si el fuerza indicador luz está encendido.Si el indicador de fusible está encendido o no .Si el cableado Está bien conectado.

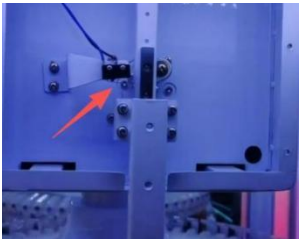
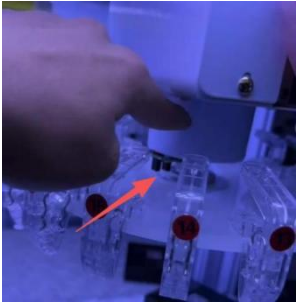

Código de error	Error razón	Soluciones	Imagen
Error 4	Micro-movimiento falla	Comprueba el circuitos de la superior y motores inferiores cambiar el óptico	
Error5	Motor paso a paso falla de ubicación	Comprueba el circuito de la mesa giratoria motor,o cambiar el ojo óptico	

Fabricante: Shanghaimuxi nmuyeyouxiangongsi

Dirección: Shuangchenglu 803nong11hao1602A-16 09shi, baoshanqu, Shanghái 200000 CN.

Importado a AUS: SIHAO Compañía Limitada. 1 CALLE ROKEVA EASTWOOD Nueva Gales del Sur 2122 Australia

Importado a Estados Unidos: Sanven Technology Ltd. Suite 250 , 9166 Anaheim Lugar, Rancho Cucamonga, CA 91730



YH CONSULTING LIMITADA. C/O YH Consulting Oficina limitada 147, Centurión Casa, Londres

Carretera, Staines-upon-Thames, Surrey, TW18 4AX



E-CrossStu GmbH
Maguncia Calle principal 69,
60329 Fráncfort del Meno Principal.



VEVOR

Affordable. Reliable. Home Improvement.



Guida all'installazione

ARTIGLIO MACCHINA

MODELLO: S-02&S-04&S-03



VEVOR

Affordable. Reliable. Home Improvement.

MODELLO: S-02&S-04&S-03



Questo è l'originale istruzione, Per favore leggi tutto Leggere attentamente le istruzioni del manuale prima dell'uso. VEVOR si riserva la piena interpretazione del manuale utente. L'aspetto del prodotto dipenderà dal prodotto ricevuto. Si prega di perdonare noi che non ti informeremo più se ci Sono Qualunque tecnologia o software aggiornamenti sul nostro prodotto.

	<p>Attenzione - Per ridurre il rischio di lesioni, utente dovere Leggere istruzioni manuale con attenzione.</p>
	<p>Questo dispositivo è conforme a Parte 15 del FCC Regole. Operazione È soggetto alle seguenti due condizioni: (1) Questo dispositivo Maggio non causare interferenze dannose e (2) questo dispositivo deve accettare Qualunque interferenza ricevuto, compreso interferenza che può causare operazione indesiderata.</p>
	<p>Questo prodotto è soggetto alla fornitura di europeo Direttiva 2012/ 19/ CE . Il simbolo mostrando UN impennata bidone attraversato Attraverso indica che il il prodotto richiede separato rifiutare collezione nel europeo Unione. Questo vale per l' prodotto e tutti gli accessori contrassegnati con questo simbolo, Prodotti contrassegnato come tale potrebbe non essere scartato con h normali rifiuti domestici.ma dovere Essere portato a una raccolta punto per il riciclaggio elettrico E elettronico dispositivi.</p>

ISTRUZIONI

Vi ringraziamo sinceramente per aver scelto questa macchina gru prodotto. Il macchina gru è smontato e dovrebbe essere gestito con cura. Per favore leggi tutto istruzioni attentamente prima dell'uso, queste informazioni saranno aiutarti Ottenere IL migliori risultati.

Avvertimento:

! Non utilizzare il prodotto finché non è completamente assemblato
impedire personale infortunio causato dal ribaltamento del prodotto

Sopra.

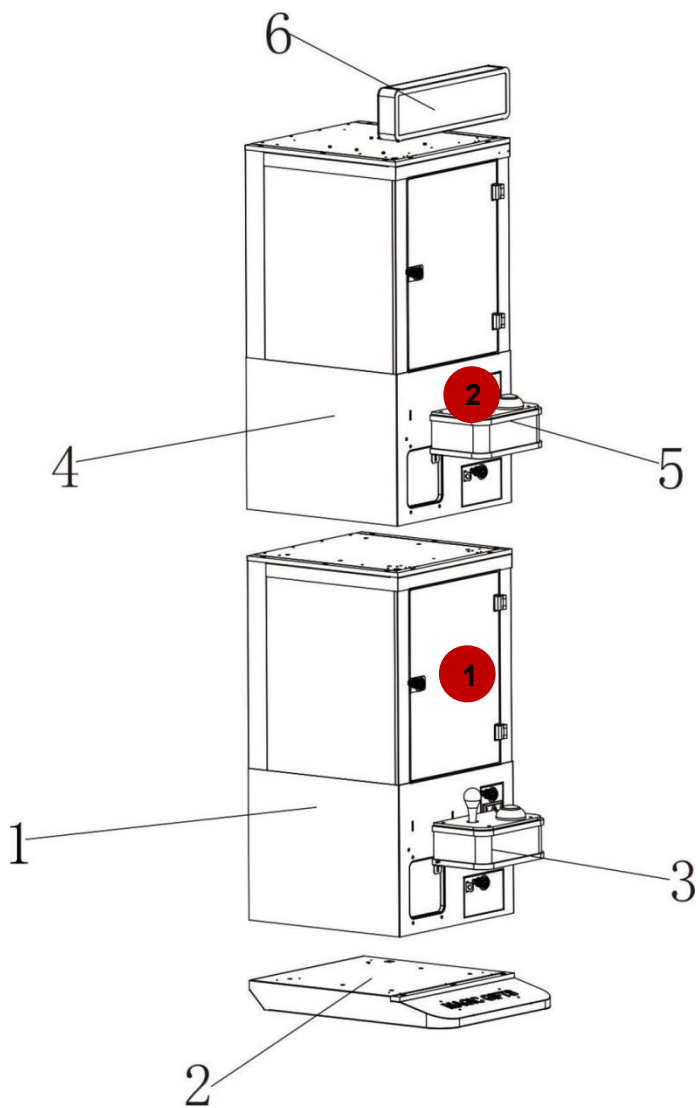

1. Case del computer sezione	2. Base piatto	3. Sezione console
4. Serraggio macchina alloggi	5. Controllo del morsetto pannello	6. luce asse

sezione

6

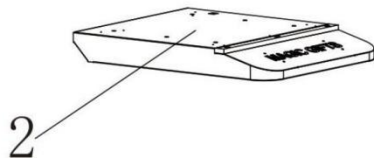
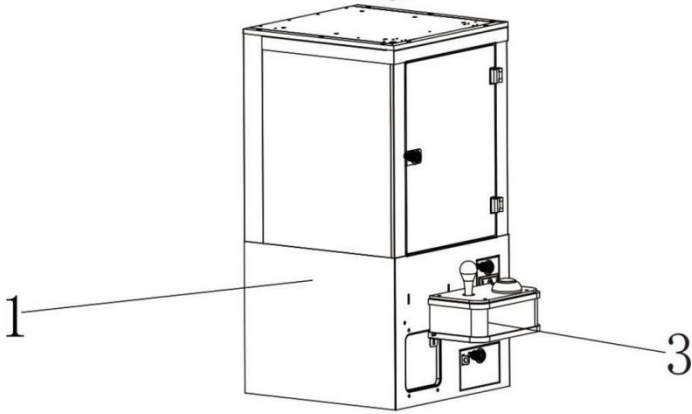
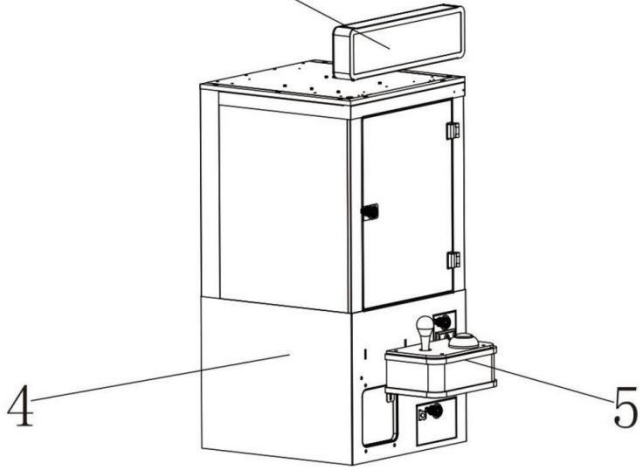

Parte Lista

NO .	Immagine	Nome	Quantità
1		Ospite Macchina	2
2		Chiave	4
3		Energia Cavo	2
4		Coniare	100
5		Vite	40

6		Stampo a U in acrilico piatto	1
7		Stampo a L in acrilico piatto	1
8		Istruzioni	1
9		Consolle	2
10		Leggero Asse	1
11		Base Piatto	1

Nota: S-02 è la macchina clip; S-04 è IL afferrare clip macchina; S-03 è la base piatto.

Modello	S-02	S-04	S-03
Voltaggio	AC100-240V 50/60Hz		/
Energia	60W	60W	/

Descrizione del funzionamento della scheda madre (impostazione)
Nella normale schermata di standby, premere a lungo il tasto delle impostazioni (allegato immagine) per entrare nel impostazioni (principali menù).



(Impostato pulsante)

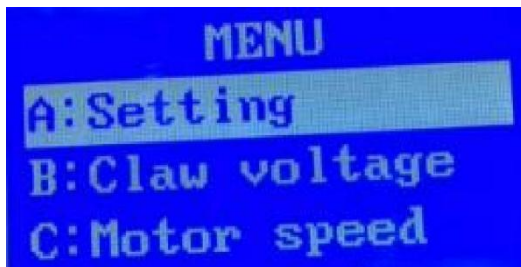

(Principale Menù)

Selezionare elementi da inserire tramite il bilanciere su e giù, premere il scegliere tasto per accedere alle impostazioni.

UN. Collocamento

Selezionare elementi da inserire tramite il bilanciare su e giù, premere il scegliere tasto per accedere alle impostazioni.

**A1: Gioca per moneta (set)
quanti le monete sono
necessarie per uno giocare .)**

A2: Tempo di gioco (10-60 secondi)

**A3: Musica di sottofondo [SU]
[Spento]**

A4: Presa d'aria [SU] [Spento]

A5: Premio Uscita [Fronte] [Retro]

**A6: Ordinamento agitato
Non disponibile su mini modelli.**

A7:Volume

**A8: Moneta bonus per N monete
Nota: Moneta bonus è dato solo
Dopo inserimento N monete
consecutive. Se impostato A
[Spento], no monete bonus Sono
premiato ! ! !**

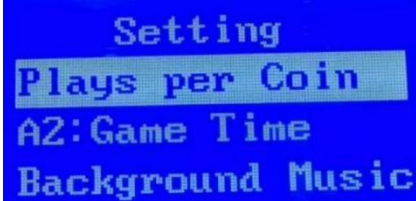

Setting
Plays per Coin
A2:Game Time
Background Music

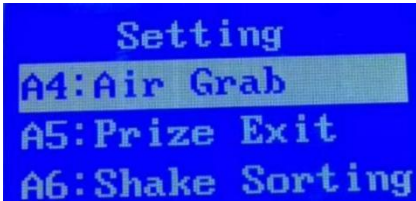

Setting
A4: Air Grab
A5:Prize Exit
A6:Shake Sorting

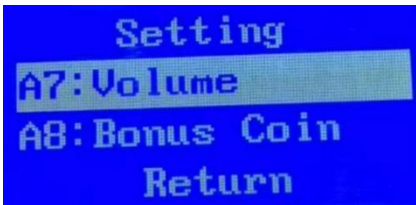

Setting
A7: Volume
A8: Bonus Coin
Return

B. Tensione dell'artiglio

<p>B1: Tensione di presa B2: Tensione di rilascio B3: Artiglio Sollevare Altezza B4: Gocciolare Distanza</p>	<p>Claw voltage B1: Grip Voltage Release Voltage Claw Lift Height</p> <p>B4: Drop Distance Return</p>
<p>B1: Tensione di presa applicato dopo che l'artiglio afferra gli addominali premio. Tensione più alta = più forte presa.</p>	<p>Grip Voltage 29V Adjust by joy Stick/Button</p>
<p>B2: Tensione di rilascio in cui l'artiglio rilascia il premio. Tensione più alta = più forte presa.</p>	<p>Release Voltage 28V Adjust by joy Stick/Button</p>
<p>B3: Artiglio Sollevare Altezza Misurato dal momento in cui il l'artiglio afferra il premio. Tempo più lungo = più alto sollevare.</p>	<p>Claw Lift Height 2.3Second Adjust by joy Stick/Button</p>
<p>B4: Distanza di caduta Controlla la discesa dell'artiglio lunghezza per durata.</p>	<p>Drop Distance 2.5Second Adjust by joy Stick/Button</p>

C. velocità del motore

C1: Motore avanti/indietro

Velocità

**C2: Velocità motore
sinistra/destra** Valore più
alto = motore più veloce
velocità.

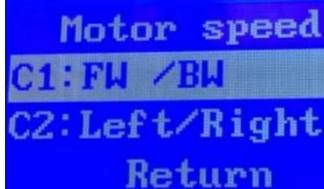

Motor speed
C1: FW /BW
C2: Left/Right
Return

Impostazione del premio D.

D1 Premio

Pubblicazione Modalità

[Fisso Modalità]

**[Casuale
Modalità]**

**[Vendita
Modalità]**

D2 N Gioca per 1 Forte Preda
Selezionabile [1–50], il numero
di opere teatrali prima di una
forte presa
si verifica.

**D3 Sensore di estrazione del
premio**

Selezionabile [OFF] O [SU].

D4 Garantito Premio

Funzione Selezionabile [OFF]
O [SU].

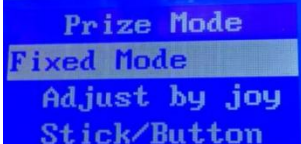

Prize Mode
Fixed Mode
Adjust by joy
Stick/Button

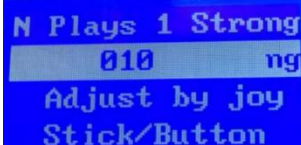

N Plays 1 Strong
010 ng
Adjust by joy
Stick/Button

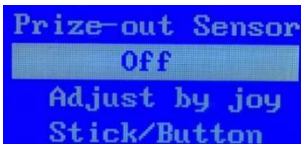

Prize-out Sensor
Off
Adjust by joy
Stick/Button

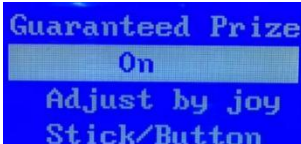

Guaranteed Prize
On
Adjust by joy
Stick/Button

Nota: questa funzione richiede che la macchina abbia UN ottico sensore. Quando abilitato, se il premio è non rilasciato a la vincita opportunità,

l'inserimento di monete continuerà a innescare forti prese fino a quando un premio è vinto !

Macchina Fallimenti e Manutenzione

ERROR-4 Crane UP-Micro



Guasto effettivo del display LCD su consolle
Si prega di controllare se il microinterruttore è ripristinato . Se il micro interruttore È danneggiato, Esso deve essere sostituito. Inoltre, controlla se i fili Sono rotto. Se entrambi i micro l'interruttore e il circuito sono in buone condizioni condizione, sostituire il principale

ERROR-5 Crane Left-Micro

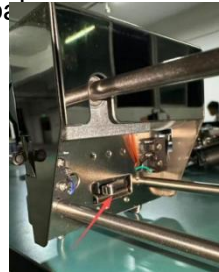

Guasto effettivo del display LCD su consolle
Si prega di controllare se il microinterruttore è ripristinato . Se il micro interruttore È danneggiato, Esso deve essere sostituito. Inoltre, controlla se i fili Sono rotto. Se entrambi i micro l'interruttore e il circuito sono in buone condizioni condizione, sostituire il principale asse.

ERROR-6 MOTOR BACK ERROR



Guasto effettivo del display LCD su consolle

Si prega di controllare se il microinterruttore è ripristinato . Se il micro interruttore È danneggiato, Esso deve essere sostituito. Inoltre, controlla se i fili Sono rotto. Se entrambi i micro

l'interruttore e il circuito sono in buone condizioni condizione, sostituire il principale asse.

ERROR-7 Crane Front-Micro



Guasto effettivo del display LCD su consolle
Si prega di controllare se il microinterruttore è ripristinato . Se il micro interruttore È danneggiato, Esso deve essere sostituito. Inoltre, controlla se i fili Sono rotto. Se entrambi i micro l'interruttore e il circuito sono in buone condizioni condizione, sostituire il principale asse.

ERROR-8 Ray eyes of the gift exit



Guasto effettivo del display LCD su consolle
Riparazione: il le spie luminose sono normalmente spente e lo faranno giro quando rilevamento il premio è fuori. Se si è verificato questo errore, si prega di spegnere il sensore e riavviare la macchina. Inoltre, controllare se i cavi sono rotti . Se entrambi i sensori E IL i circuiti sono in buone condizioni, sostituire il principale asse.

Istruzioni per l'installazione della macchina Clip

Descrizione del funzionamento della scheda madre (impostazione)

Nella normale schermata di standby, premere a lungo il tasto delle impostazioni (allegato immagine) per entrare nel impostazioni (principali menù).

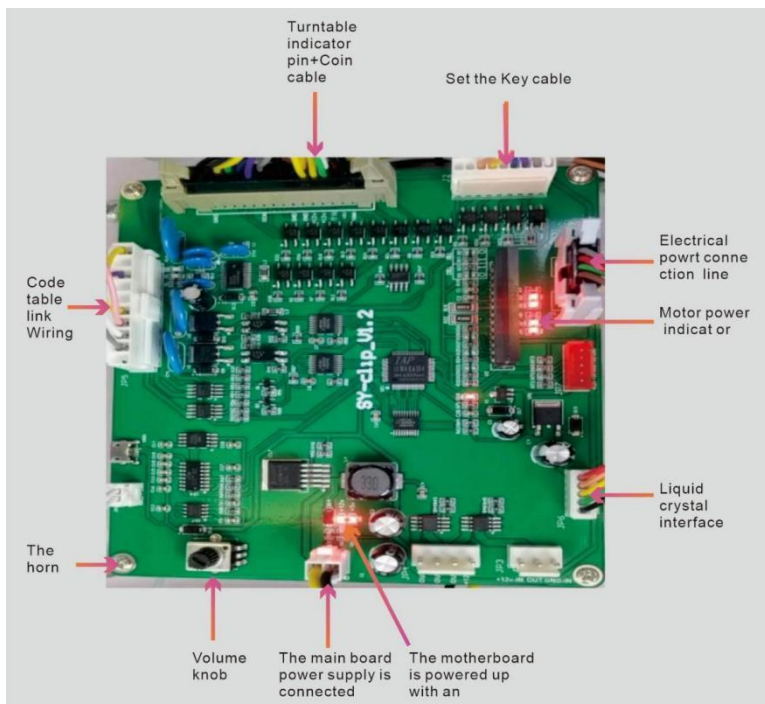

Il pulsante di impostazione È situato all'interno della porta delle monete, come mostrato nella figura. Premere e tenere premuto il pulsante di impostazione per 5 secondi sul schermata di standby per accedere alle impostazioni



(Impostato pulsante)



(Impostato pulsante)

Nella normale schermata di standby,
premere a lungo il pulsante [Impostazioni] entrare IL impostazioni (principali menù).



Usa su/giù pulsanti per seleziona il desiderato elemento, quindi premere il pulsante [Impostazioni] per accedere l'impostazione.

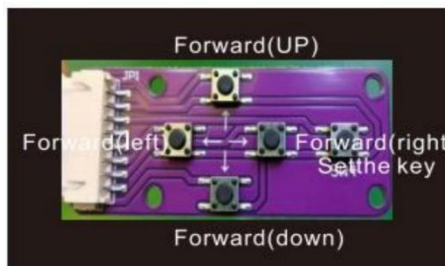

MENU
A:Impostazione
B: Controllo della posizione
C:Test della macchina
D: Impostazione del premio
E:Conti
F:Conti reset
G:Fabbrica reset
H:Ritorno lingua

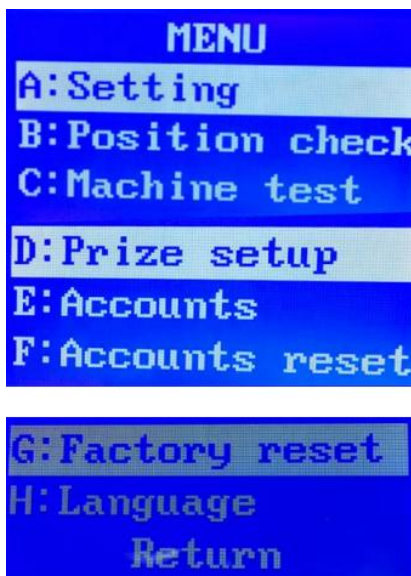

Principale menu

Impostazione dell'operazione della scheda madre) nelle istruzioni

Utilizzare l'impostazione pulsante per scorrere verso l'alto o verso il basso fino all'opzione desiderata

,
quindi premere il premio pulsante per accedere all'impostazione.

A1: Monete per Giocare:
Selezionabile [1–10].

A2: Gioca per moneta:
selezionabile [1–10].

A3: Tempo di gioco: selezionabile
[10–60 secondi].

A4: Sfondo Musica: Selezionabile
[Su] o [Spento].

A5: Volume

A6: Discesa a motore Altezza

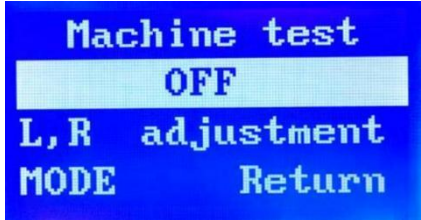
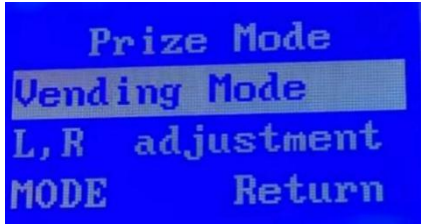
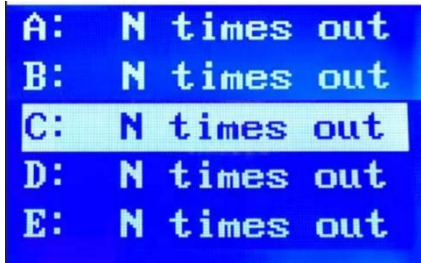

<p>B : Calibrazione della posizione Premere [Conferma] per individuare Posizione 1. Utilizzo sinistra/destra pulsanti per regolare precisione del puntatore.</p>	
<p>C : Test di fabbrica Test se il la macchina è in funzione normalmente. Seleziona [OFF] o [SU].</p>	
<p>D: Premio Regolazione del rilascio [Fisso Modalità] [Modalità casuale] [Vendita Modalità]</p>	
<p>Fuori dalla regolazione del regalo Probabilità UN: N gioca per 1 presa B: N gioca per 1 preda C: N gioca per 1 presa D: N gioca per 1 preda E: N gioca per 1 preda F: N gioca per 1 preda Probabilità: [1</p>	

-99]

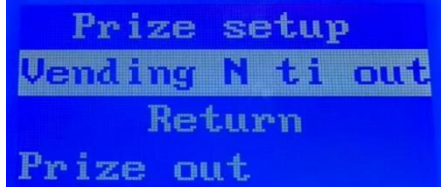

Prize setup
Vending N ti out
Return
Prize out

E : Contabilità

1: Totale In – Totale ri luogo (non può Essere reset)

2: Totale fuori - Totale premi rilasciato (non può essere reset)

3: Corrente Monete rotonde – Monete inserito dall'ultimo reset

4: Corrente Girare Reddito - Ricavi dall'ultimo reset

5: Premi Rilasciato - Numero di suona da allora ultimo premio pubblicazione



```
Accounts
T income00000012
T payout00000001
C income 000012
```



```
Accounts
C payout 000000
Total plays 007
Return
```

F : Reimposta contabilità

Selezionare [ON] per cancellare la contabilità. Selezionare [OFF] per annullare I.

Monete rotonde correnti, attuale premi rotondi, gioca, e totale l'account non può essere cancellato.

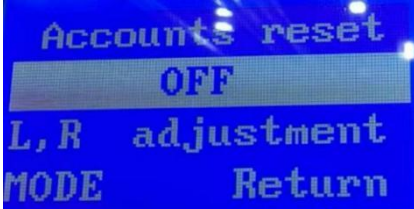

```
Accounts reset
OFF
L,R adjustment
MODE Return
```

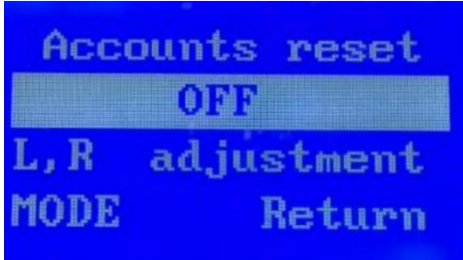
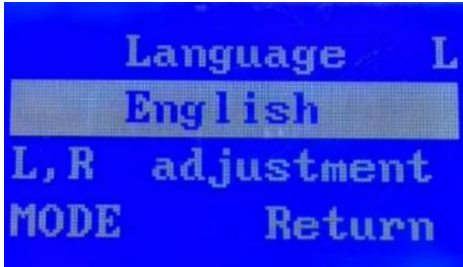
<p>G : Ripristina impostazioni di fabbrica</p>	
<p>H:Lingua: Cinese / Inglese</p>	

Ogni volta che si verificano dei guasti, si prega di eseguire le seguenti azioni

Per prima cosa: verificare se la macchina è accesa, se energia indicatore leggero è acceso. Se l'indicatore del fusibile è acceso o non .Se il cablaggio è ben collegato.

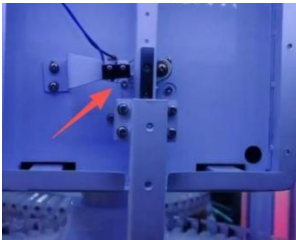
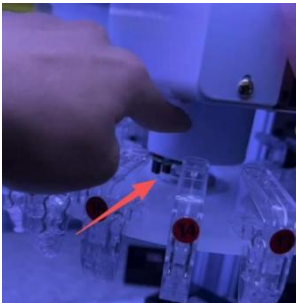

Codice Eror	Errore motivo	Soluzioni	Immagine
Errore 4	Micro-movimento colpa	Controlla il circuiti del superiore e motori inferiori cambiare il ottico	
Errore5	Motore passo-passo errore di posizione	Controlla il circuito del tavola rotante motore, o cambiare il occhio ottico	

Produttore: Shanghaimuxi nmuyeyouxiangongsi

Indirizzo: Shuangchenglu 803nong11hao1602A-16 09shi, baoshanqu, Shanghai 200000 CN.

Importato in AUS: SIHAO PTY LTD. 1 ROKEVA STREETEASTWOOD Nuovo Galles del Sud 2122 Australia

Importato in Stati Uniti: Sanven Technology Suite 250 , 9166 Anaheim Posto, Rancho Cucamonga, CA 91730



**Regno
Unito**

**RAPPRESE
NTANTE**

YH CONSULTING LIMITATA. C/O YH
Consulting Ufficio limitato 147, Centurione
Casa, Londra

Strada, Staines-upon-Thames, Surrey, TW18
4AX



E-CrossStu GmbH
Magonza Landstr.69,
60329 Francoforte sul Meno Principale.



VEVOR

Affordable. Reliable. Home Improvement.



Przewodnik instalacji

PAZUR MASZYNA

MODEL: S-02&S-04&S-03

VEVOR

Affordable. Reliable. Home Improvement.

MODEL: S-02&S-04&S-03



Ten jest oryginałem instrukcją, Proszę przeczytać wszystko Przed użyciem należy uważnie przeczytać instrukcję obsługi. VEVOR zastrzega sobie prawo do jednoznacznej interpretacji naszej instrukcji obsługi. Wygląd produktu zależy od otrzymanego produktu. Prosimy o wyrozumiałość. nam, że nie będziemy Cię ponownie informować, jeśli Czy każdy technologia lub oprogramowanie aktualizacje naszego produktu.

	<p>Ostrzeżenie - Aby zmniejszyć ryzyko obrażeń, użytkownik musieć Czytać instrukcje</p> <p style="text-align: center;">instrukcję obsługi uważnie.</p>
	<p>To urządzenie jest zgodne z Część 15 z FCC Zasady. Operacja Jest z zastrzeżeniem następujących dwóch warunków: (1) To urządzenie może nie powodować szkodliwe zakłócenia i (2) t jego urządzenie musi zaakceptować każdy ingerencja otrzymane, w tym zakłócenia, które może powodować</p> <p style="text-align: center;">niepożądane działanie.</p>
 	<p>Ten produkt podlega zapewnienie europejski Dyrektywa 2012/ 19 / WE . symbol seans A jazda na tylnym kole kosz skrzyżowany</p> <p>Poprzez wskazuje, że produkt wymaga osobnego odmawiać kolekcja w europejski Związek. Dotyczy to produkt i wszystkie akcesoria oznaczone tym symbolem, Produkty oznaczony jako taki</p> <p>może nie zostać odrzuconym z h normalne odpady domowe. ale musieć Być zabrany do kolekcji punkt recyklingu elektryczny I elektroniczny urządzenia.</p>

INSTRUKCJE

Serdecznie dziękujemy za wybór tej maszyny dźwigowej Produkt. Ten maszyna dźwigowa jest zdemontowany i powinien być obsługiwane za pomocą Proszę o opiekę. przeczytaj wszystko instrukcje dokładnie przed użyciem zapoznaj się z tymi informacjami pomóc ci Dostawać ten najlepsze wyniki.

Ostrzeżenie:

! Nie używaj produktu, dopóki nie zostanie całkowicie zmontowany.
zapobiegać osobisty obrażenia spowodowane przez napiwki nad.

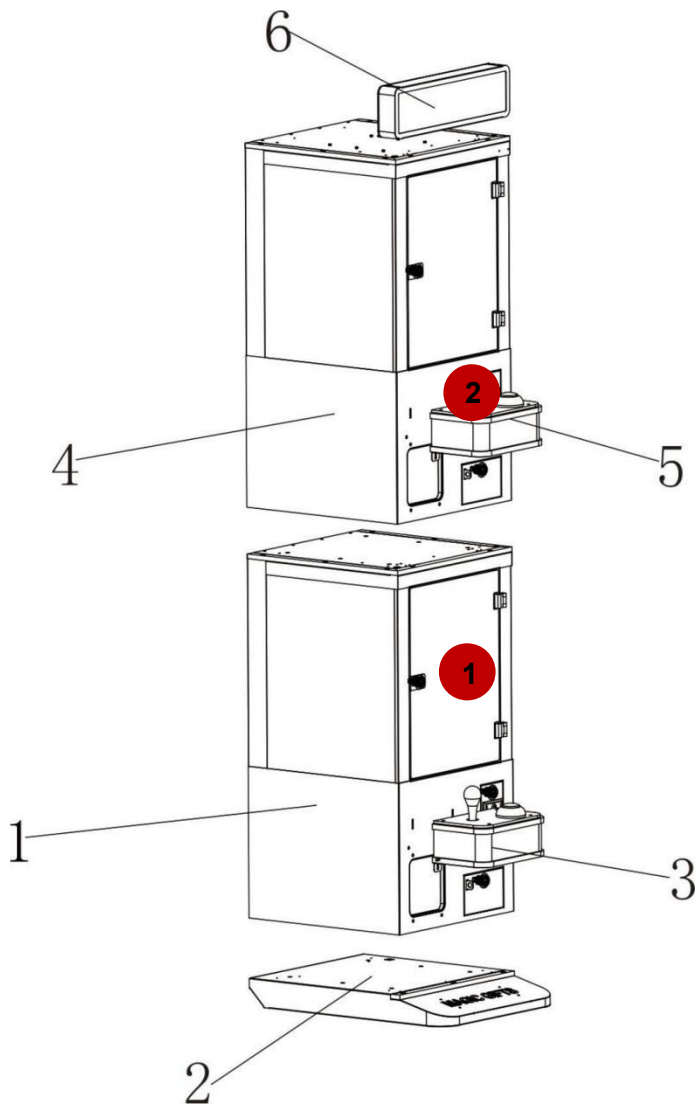

1. Obudowa komputera sekcja	2. Podstawa płyta	3. Sekcja konsoli
4. Zaciskanie maszyna mieszkania	5. Kontrola zacisku płyta sekcja	6. światło tablica

Część Lista

NIE .	Zdjęcie	Nazwa	Ilość
1		Gospodarz Maszyna	2
2		Klawisz	4
3		Moc Sznur	2
4		Moneta	100
5		Śruba	40

6		Forma U akrylowa płyta	1
7		Forma L akrylowa płyta	1
8		Instrukcje	1
9		Konsola	2
10		Światło Tablica	1
11		Opierać Płyta	1

Uwaga: S-02 jest maszyną do klipsowania; S-04 jest ten chwytanie klips maszyna; S-03 jest podstawą płyta.

Model	S-02	S-04	S-03
Woltaż	AC100-240V 50/60Hz		/
Moc	60 W	60 W	/

Opis działania płyty głównej (ustawienia) Na normalnym ekranie gotowości naciśnij i przytrzymaj przycisk ustawień (załączony obraz)aby wejść ustawienia (główne menu).



(Ustawić przycisk)

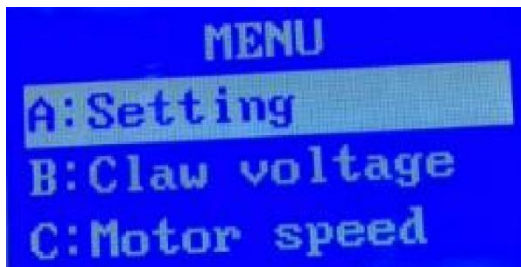

(Główny Menu)

Wybierać elementy do wprowadzenia przez przełącznik kołyskowy w górę i w dół, naciśnij wybierac klawisz aby wejść do ustawień.

A. Ustawienie

Wybierać elementy do wprowadzenia przez przełącznik kołyskowy w górę i w dół, naciśnij wybierac klawisz aby wejść do ustawień.

A1: Gra za monetę (zestaw) Ile monety są potrzebne do jeden grać .)

A2: Czas gry (10-60 sekund)

A3: Muzyka w tle [NA] [Wyłączony]

A4: Chwytywanie w powietrzu [NA] [Wyłączony]

A5: Nagroda Wyjście [Przód] [Tył]

A6: Sortowanie wstrząsowe
Niedostępne w mały modele.

A7: Głośność

A8: Moneta bonusowa za N Monet

Notatka: Moneta bonusowa jest podany tylko Po wkładanie N kolejnych monet. Jeśli ustawione Do [Wyłącz], nie monety bonusowe Czy

wyróżniony !!!

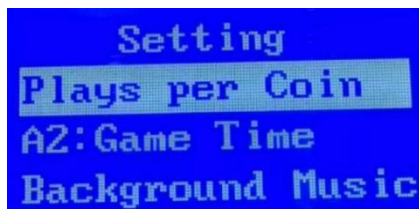

Setting
Plays per Coin
A2: Game Time
Background Music

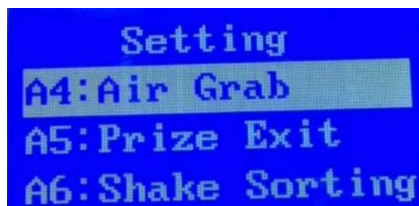

Setting
A4: Air Grab
A5: Prize Exit
A6: Shake Sorting

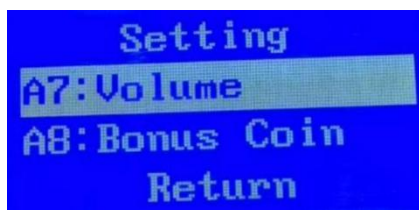

Setting
A7: Volume
A8: Bonus Coin
Return



B. Napięcie pazura

<p>B1: Napięcie uchwytu B2: Napięcie zwolnienia B3: Pazur Winda Wysokość B4: Upuszczacz Odległość</p>	<p>Claw voltage B1: Grip Voltage Release Voltage Claw Lift Height</p> <p>B4: Drop Distance Return</p>
<p>B1: Napięcie uchwytu zastosowany po pazurowym gr abs nagroda. Wyższe napięcie = silniejszy chwyt.</p>	<p>Grip Voltage 29V Adjust by joy Stick/Button</p>
<p>B2: Napięcie zwolnienia w którym pazur uwalnia nagrada. Wyższe napięcie = silniejszy chwyt.</p>	<p>Release Voltage 20V Adjust by joy Stick/Button</p>
<p>B3: Pazur Winda Wysokość Mierzone od momentu pazur chwyta nagrodę. Dłuższy czas = wyższy winda.</p>	<p>Claw Lift Height 2.3Second Adjust by joy Stick/Button</p>
<p>B4: Odległość zrzutu Kontroluje opadanie pazura długość według czasu trwania.</p>	<p>Drop Distance 2.5Second Adjust by joy Stick/Button</p>

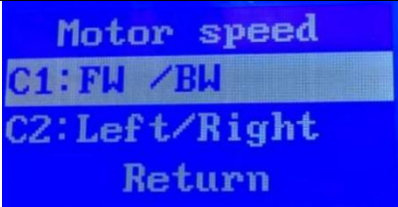
C. Prędkość silnika

<p>C1: Silnik do przodu/do tyłu Prędkość C2: Prędkość silnika lewego/prawego Wyższa wartość = szybszy silnik prędkość.</p>	 <p>Motor speed C1: FW /BW C2: Left/Right Return</p>
--	--

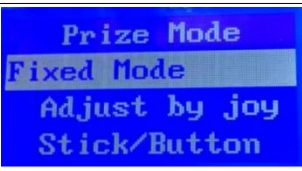
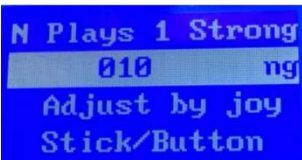
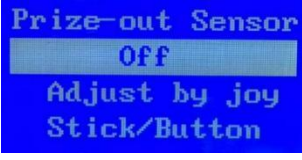
D. Konfiguracja nagród

<p>D1 Nagroda Uwolnienie Tryb [Naprawił Tryb] [Losowy Tryb] [Sprzedawanie Tryb]</p>	 <p>Prize Mode Fixed Mode Adjust by joy Stick/Button</p>
<p>D2 N Gra dla 1 Silny Złapać Do wyboru [1–50], liczba gra przed jednym mocnym chwytem występuje.</p>	 <p>N Plays 1 Strong 010 ng Adjust by joy Stick/Button</p>
<p>D3 Czujnik nagrody Możliwość wyboru [WYŁ.] Lub [NA].</p>	 <p>Prize-out Sensor Off Adjust by joy Stick/Button</p>
<p>D4 Gwarantowane Nagroda Funkcjonować Możliwość wyboru [WYŁ.] Lub [NA].</p>	 <p>Guaranteed Prize On Adjust by joy Stick/Button</p>
<p>Uwaga: Ta funkcja wymaga, aby maszyna miała jakiś optyczny czujnik. Po włączeniu, jeśli nagroda jest nie wydany w zwycięzca szansa, wrzucanie monet będzie nadal powodować silne chwyty, aż do</p>	

nagroda wygrane !

Maszyna Awarie i Konserwacja

ERROR-4 Crane UP-Micro



Rzeczywista awaria wyświetlacza LCD konsola
Proszę sprawdzić czy mikrowyłącznik jest zresetowany . Jeśli mikro przełącznik Jest uszkodzony, To należy wymienić. Sprawdź również, czy przewody Czy złamany. Jeśli oba mikro przełącznik i obwód są w dobrym stanie stan : schorzenie, wymienić główny tablica

ERROR-5 Crane Left-Micro



Rzeczywista awaria wyświetlacza LCD konsola
Proszę sprawdzić czy mikrowyłącznik jest zresetowany . Jeśli mikro przełącznik Jest uszkodzony, To należy wymienić. Sprawdź również, czy przewody Czy złamany. Jeśli oba mikro przełącznik i obwód są w dobrym stanie stan : schorzenie, wymienić główny tablica.

ERROR-6 MOTOR BACK ERROR



Rzeczywista awaria wyświetlacza LCD konsola

Proszę sprawdzić czy mikrowyłącznik jest zresetowany . Jeśli mikro przełącznik Jest uszkodzony, To należy wymienić. Sprawdź również, czy przewody Czy złamany. Jeśli oba mikro

przełącznik i obwód są w dobrym stanie stan : schorzenie, wymienić główny tablica.

ERROR-7 Crane Front-Micro



Rzeczywista awaria wyświetlacza LCD konsola
Proszę sprawdzić czy mikrowyłącznik jest zresetowany . Jeśli mikro przełącznik Jest uszkodzony, To należy wymienić. Sprawdź również, czy przewody Czy złamany. Jeśli oba mikro przełącznik i obwód są w dobrym stanie stan : schorzenie, wymienić główny tablica.

ERROR-8 Ray eyes of the gift exit



Rzeczywista awaria wyświetlacza LCD konsola
Naprawa: kontrolki są zwykle wyłączone i tak będzie zakręt o kiedy wyczuwanie nagroda wyłączona. Jeśli wystąpiła ta awaria, proszę wyłączyć czujnik i ponownie włącz maszynę. Sprawdź również, czy przewody nie są uszkodzone. Jeśli oba czujniki I ten tory są w dobrym stanie, wymienić główny tablica.

Instrukcja konfiguracji maszyny do klipsowania

Opis działania płyty głównej (ustawienia) Na normalnym ekranie gotowości naciśnij i przytrzymaj przycisk ustawień (załączony obraz)aby wejść ustawienia (główne menu).

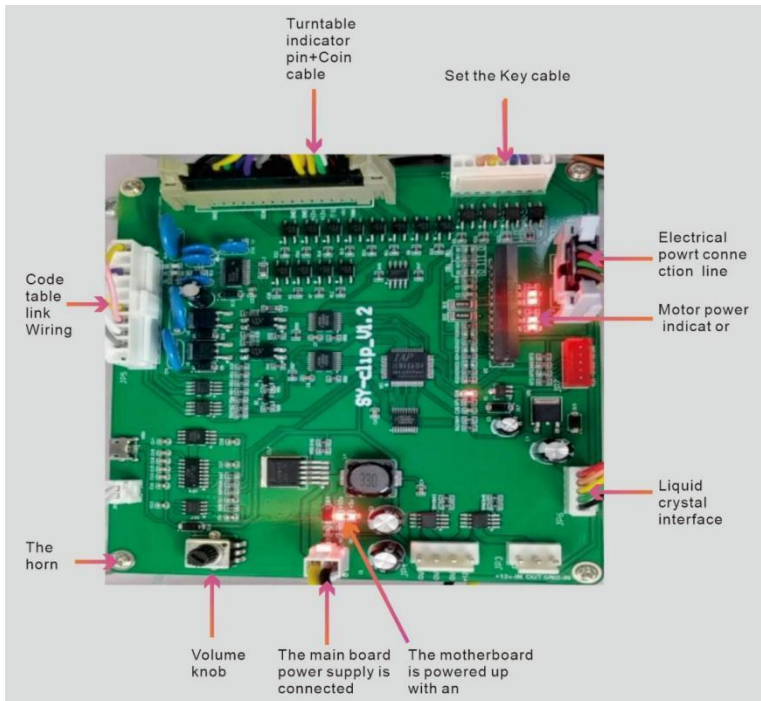

Przycisk ustawień Jest usytuowany wewnątrz drzwiczek na monety, jak sama na rysunku. Naciśnij i przytrzymaj przycisk ustawień przez 5 towar drugiej jakości na ekran gotowości do wejścia w ustawienia



(Ustawić przycisk)

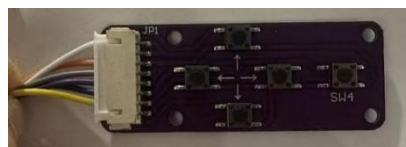

(Ustawić przycisk)

Na normalnym ekranie gotowości naciśnij i przytrzymaj przycisk [Ustawienia] wejść ten ustawienia (główne menu).



Użyj góra/dół przycisk do wybierz żądany przedmiot, a następnie naciśnij przycisk [Ustawienia], aby wejść ustawienie.

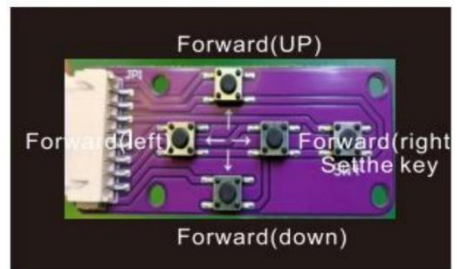

MENU

A:Ustawienie

B: Sprawdzenie pozycji C:Test maszynowy

D:

Konfiguracja nagród

E:Konta

F:Konta nastawić

G:Fabryka nastawić

H:Powrót językowy

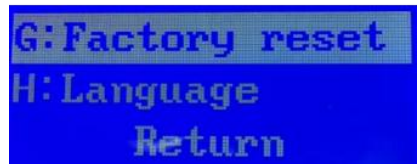
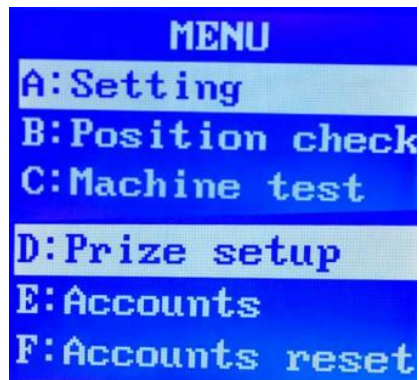

Główny menu

Płyta główna operation (setting) w instrukcjach

Użyj ustawienia przycisk do przewijania w górę lub w dół do żądanej opcji, następnie naciśnij nagroda przycisk do Wejdz w ustawienia.

A1: Monety za Grać: Można wybrać [1–10].

A2: Sztuki na monetę: do wyboru [1–10].

A3: Czas gry: Do wyboru [10–60 sekund].

A4: Tło Muzyka: do wyboru [Włącz] lub [Wyłączony].

A5: Objętość

A6: Zjazd motorowy Wysokość

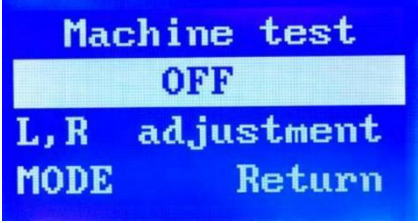
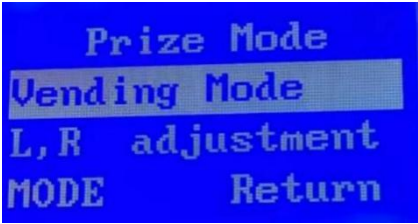
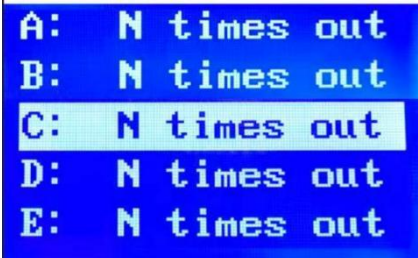
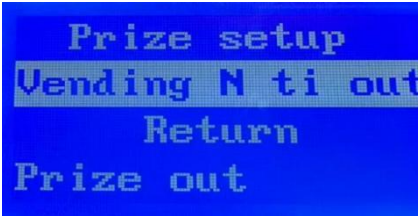

<p>B : Kalibracja pozycji Naciśnij [Potwierdź], aby lokalizować Pozycja 1. Używać lewo/prawo przyciski do regulacji dokładność wskaźnika.</p>	
<p>C : Test fabryczny Test jeśli maszyna działa normalnie. Wybierz [WYŁ.] lub [NA].</p>	
<p>D: Nagroda Regulacja wydania [Naprawił Tryb] [Tryb losowy] [Sprzedawanie Tryb]</p>	
<p>Poza korektą darowizny Prawdopodobieństwo A: N gra dla 1 chwyt B: N gra dla 1 złapać C: N gra dla 1 chwyt D: N gra dla 1 złapać MI: N gra dla 1 złapać F: N gra dla 1 złapać Prawdopodobieńst wo: [1-99]</p>	 

E : Księgowość

1: Razem W sumie odnośnie miejsca (nie można Być nastawić)

2: Całkowita suma – Suma nagrody wydany (nie może być nastawić)

3: Prąd Monety okrągłe – Monety wstawiono od ostatniego nastawić

4: Prąd Okrągły Przychód - Przychody od ostatniego nastawić

5: Nagrody Wydany - Liczba gra od ostatnia nagroda uwolnienie



```
Accounts
T income00000012
T payout00000001
C income 000012
```



```
Accounts
C payout 000000
Total plays 007
Return
```

F : Zresetuj księgowość

Wybierać [ON] aby wyczyścić księgowość. Wybierać [WYŁ.] aby anulować I.

Obecne monety okrągłe, aktualny okrągłe nagrody, sztuki i całkowity konto nie może zostać wyjaśnione.

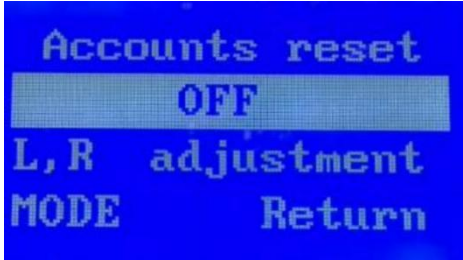
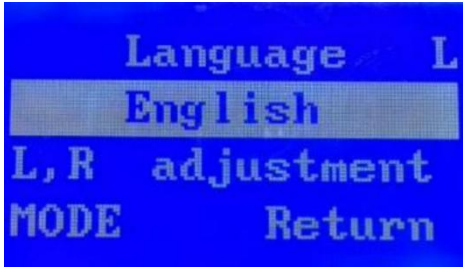

```
Accounts reset
OFF
L, R adjustment
MODE Return
```

<p>G : Przywróć ustawienia fabryczne</p>	
<p>H:Język: chiński / Angielski</p>	

Jeśli kiedykolwiek napotkasz jakiegokolwiek awarie, wykonaj następujące czynności :

po pierwsze: sprawdź, czy maszyna jest włączona, czy moc wskaźnik światło jest włączony. Czy wskaźnik bezpiecznika jest włączony, czy nie Czy okablowanie jest dobrze podłączone.

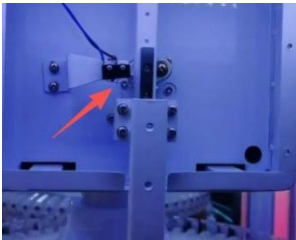
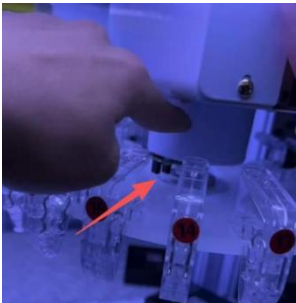

Kod błędu	Błąd powód	Rozwiązania	Obraz
Błąd 4	Mikroruch wada	Sprawdź obwody górny i dolne silniki zmień optyczny	
Błąd 5	Silnik krokowy błąd lokalizacji	Sprawdź obwód stół obrotowy silnik lub zmień optyczne	

Producent: Shanghaimuxi nmuyeyouxiangongsi

Adres: Shuangchenglu 803nong11hao1602A-16 09shi, baoshanqu, szanghaj 200000 CN.

Importowane do AUS: SIHAO PTY LTD. 1 ROKEVA
STREETEASTWOOD Nowa Południowa Walia 2122 Australia

Zaimportowano do USA: Sanven Technology Sp. z o.o.

Apartament 250 , 9166 Anaheim Miejsce, Rancho Cucamonga, CA 91730



**ROZPUST
NIK**

YH CONSULTING SPÓŁKA Z OGRANICZONĄ
ODPOWIEDZIALNOŚCIĄ C/O YH Consulting
Biuro Ograniczone 147, Centurion Dom, Londyn
Droga, Staines-upon-Thames, Surrey, TW18 4AX



E-CrossStu GmbH
Mainzer Landstr.69,
60329 Frankfurt am Glówny.



VEVOR

Affordable. Reliable. Home Improvement.



Installatiehandleiding

KLAUW MACHINE

MODEL:S-02&S-04&S-03





VEVOR

Affordable. Reliable. Home Improvement.

MODEL:S-02&S-04&S-03



Dit is het origineel instructie, Alsjeblieft lees alles Lees de handleiding zorgvuldig door voordat u het product gebruikt. VEVOR staat garant voor een duidelijke interpretatie van onze handleiding. Het uiterlijk van het product is afhankelijk van het product dat u hebt ontvangen. Vergeef ons alstublieft. dat we u niet meer zullen informeren als er Zijn elk technologie of software updates over ons product.

	<p>Waarschuwing - Om de risico op letsel, gebruiker moeten lezen instructies</p> <p style="text-align: center;">handleiding zorgvuldig door.</p>
	<p>Dit apparaat voldoet aan Deel 15 van de FCC Regels. Operatie is</p> <p>onder voorbehoud van de volgende twee voorwaarden: 1) Dit apparaat kunnen niet schadelijke interferentie veroorzaken en (2) t zijn apparaat moet accepteren elk interferentie ontvangen, inbegrepen inmenging die kan veroorzaken</p> <p style="text-align: center;">ongewenste werking.</p>
 	<p style="text-align: center;">Dit product is onderworpen aan de voorziening van Europese</p> <p>Richtlijn 2012/ 19/ EC . De symbool tonen A wheelie prullenbak gekruist</p> <p>door geeft aan dat de product vereist aparte weigeren verzameling in de Europese Unie. Dit geldt voor de product en alle accessoires gemarkeerd met dit symbool, Producten gemarkeerd als zodanig</p> <p>misschien niet worden weggegooid met h normaal huishoudelijk afval. maar moeten zijn</p> <p>naar een verzameling gebracht punt voor recycling elektrisch En elektronisch</p> <p style="text-align: center;">apparaten.</p>

INSTRUCTIES

Wij danken u oprecht voor het kiezen van deze kraanmachine product. De

kraanmachine is gedemonteerd en moet worden behandeld met zorg. Alstublieft lees alle instructies zorgvuldig voor gebruik zal deze informatie je helpen krijgen de beste resultaten.

Waarschuwing:

! Gebruik het product niet voordat het volledig is gemonteerd. voorkomen persoonlijk blessure veroorzaakt door de productkantelen over.

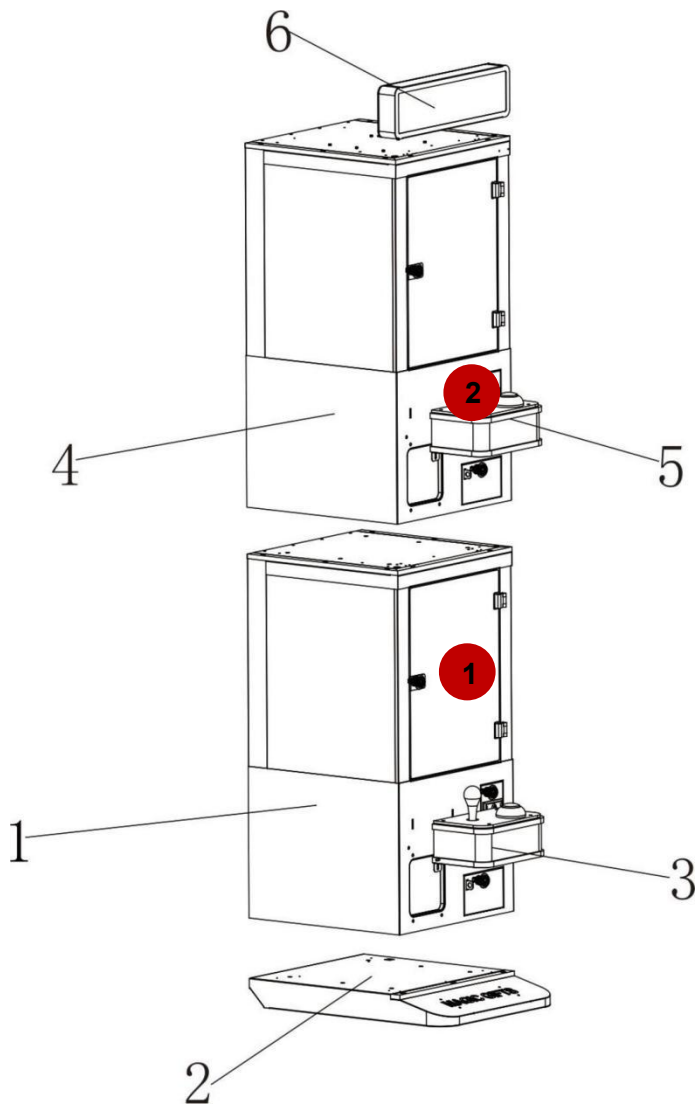

1.Computerbehuizing sectie	2.Basis bord	3.Console-sectie
4. Klemmen machine huisvesting	5. Klembediening paneel sectie	6.licht bord

Deel Lijst

NEE .	Afbeelding	Naam	Hoeveelheid
1		Gastheer Machine	2
2		Sleutel	4
3		Stroom Koord	2
4		Munt	100
5		Schroef	40

6		U-mal Acryl bord	1
7		L-mal Acryl bord	1
8		Instructies	1
9		Troosten	2
10		Licht Bord	1
11		Baseren Bord	1

Let op: S-02 is de clipmachine; S-04 is de grijpen klem machine; S-03 is de basis bord.

Model	S-02	S-04	S-03
Spanning	AC100-240V 50/60Hz		/
Stroom	60W	60W	/

Beschrijving van de werking van het moederbord (instellingen) Druk in het normale stand- byscherm lang op de instellingstoets (bijgevoegd) (foto)om de instellingen (hoofd menu).



(Set knop)

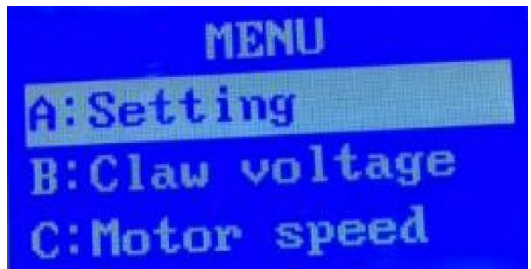

(Voornaamst Menu)

Selecteer items om in te voeren via de rocker omhoog en omlaag, druk op de kiezen toets om de instellingen te openen.

A. Instelling

Selecteer items om in te voeren via de rocker omhoog en omlaag, druk op de kiezen toets om de instellingen te openen.

**A1:Speelt per munt (set)
Hoeveel munten zijn nodig voor
een toneelstuk .)**

A2: Speeltijd (10-60S)

A3: Achtergrondmuziek [Op] [Uit]

A4: Luchtgrijpen [Op] [Uit]

A5: Prijs Uitgang [Voor] [Achter]

**A6: Shake Sorteren
Niet beschikbaar op mini modellen.**

A7:Volume

**A8: Bonusmunt voor N Munten
Opmerking: Bonusmunt wordt
alleen gegeven na invoegen N
opeenvolgende munten. Indien
ingesteld naar [Uit], nee
bonusmunten Zijn
toegekend ! ! !**

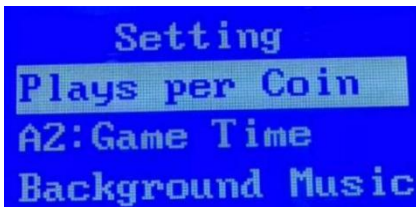

Setting
Plays per Coin
A2:Game Time
Background Music

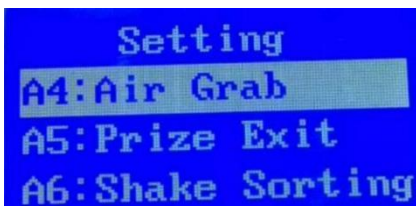

Setting
A4: Air Grab
A5:Prize Exit
A6:Shake Sorting

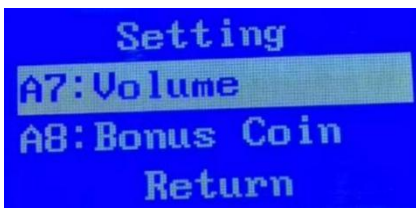

Setting
A7: Volume
A8: Bonus Coin
Return

B. Klauwspanning

<p>B1: Greepspanning B2: Vrijgavespanning B3: Klauw Tillen Hoogte B4: Druppel Afstand</p>	 <p>Claw voltage B1: Grip Voltage Release Voltage Claw Lift Height B4: Drop Distance Return</p>
<p>B1: Greepspanning toegepast na de klauwgreep prijs. Hogere spanning = sterker greep.</p>	 <p>Grip Voltage 29V Adjust by joy Stick/Button</p>
<p>B2: Vrijgavespanning waarbij de klauw de prijs. Hogere spanning = sterker greep.</p>	 <p>Release Voltage 20V Adjust by joy Stick/Button</p>
<p>B3: Klauw Tillen Hoogte Gemeten vanaf het moment dat de klauw grijpt de prijs. Langere tijd = hoger tillen.</p>	 <p>Claw Lift Height 2.3Second Adjust by joy Stick/Button</p>
<p>B4: Valafstand Controleert de afdaling van de klauw lengte op duur.</p>	 <p>Drop Distance 2.5Second Adjust by joy Stick/Button</p>

C. Motorsnelheid

C1: Vooruit/achteruit motor Snelheid
C2: Linker/rechter motorsnelheid Hogere waarde = snellere motor snelheid.

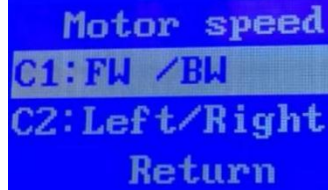

Motor speed
C1: FW /BW
C2: Left/Right
Return

D. Prijsopstelling

D1 Prijs Uitgave Modus [Vast [Modus] [Willekeurig [Modus] [Verkoopautomaten [Modus]

D2 N Speelt voor 1 Sterk Grijpen Selecteerbaar [1-50], de aantal toneelstukken voor een sterke greep komt voor.

D3 Prijs-uit-sensor Selecteerbaar [UIT] of [OP].

D4 Gegarandeerd Prijs Functie Selecteerbaar [UIT] of [OP].

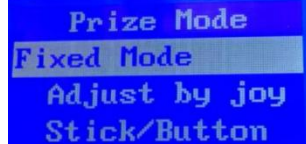

Prize Mode
Fixed Mode
Adjust by joy
Stick/Button

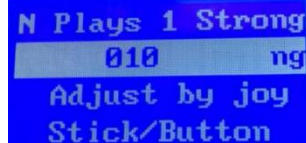

N Plays 1 Strong
010 ng
Adjust by joy
Stick/Button

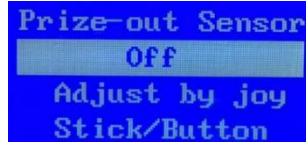

Prize-out Sensor
Off
Adjust by joy
Stick/Button



Guaranteed Prize
On
Adjust by joy
Stick/Button

Let op: voor deze functie moet de machine over de volgende functies beschikken: een optisch sensor. Wanneer ingeschakeld, als de prijs is niet vrijgegeven op de winnende kans, het inwerpen van munten zal blijven leiden tot sterke grijpers totdat een prijs is gewonnen !

Machine Mislukkingen en Onderhoud

ERROR-4 Crane UP-Micro



Werkelijke storing van het LCD- scherm troosten
Controleer of de microschakelaar wordt gereset . Als de micro schakelaar is beschadigd, Het moet vervangen worden. Controleer ook of de draden Zijn gebroken. Als beide de micro schakelaar en het circuit zijn in goede staat voorwaarde, vervangen de voornaamst board.

ERROR-5 Crane Left-Micro



Werkelijke storing van het LCD- scherm troosten
Controleer of de microschakelaar wordt gereset . Als de micro schakelaar is beschadigd, Het moet vervangen worden. Controleer ook of de draden Zijn gebroken. Als beide de micro schakelaar en het circuit zijn in goede staat voorwaarde, vervangen de voornaamst board.

ERROR-6 MOTOR BACK ERROR



Werkelijke storing van het LCD- scherm troosten

Controleer of de microschakelaar wordt gereset . Als de micro schakelaar is beschadigd, Het moet vervangen worden. Controleer ook of de draden Zijn gebroken. Als beide de micro

schakelaar en het circuit zijn in goede staat voorwaarde, vervangen de voornaamst bord.

ERROR-7 Crane Front-Micro



Werkelijke storing van het LCD- scherm troosten
Controleer of de microschakelaar wordt gereset . Als de micro schakelaar is beschadigd, Het moet vervangen worden. Controleer ook of de draden Zijn gebroken. Als beide de micro schakelaar en het circuit zijn in goede staat voorwaarde, vervangen de voornaamst bord.

ERROR-8 Ray eyes of the gift exit



Werkelijke storing van het LCD- scherm troosten
Reparatie: de De indicatielampjes zijn normaal gesproken uit, en het zal draai op wanneer voelen de prijs uit. Als deze fout is opgetreden, schakel dan alstublieft uit de sensor en start de machine opnieuw op. Controleer ook of de draden gebroken zijn . Als beide sensoren En de circuit zijn in goede staat, vervangen de voornaamst bord.

Installatie-instructies voor de clipmachine

Beschrijving van de werking van het moederbord (instellingen) Druk in het normale stand- byscherm lang op de instellingentoets (bijgevoegd) (foto)om de instellingen (hoofd menu).

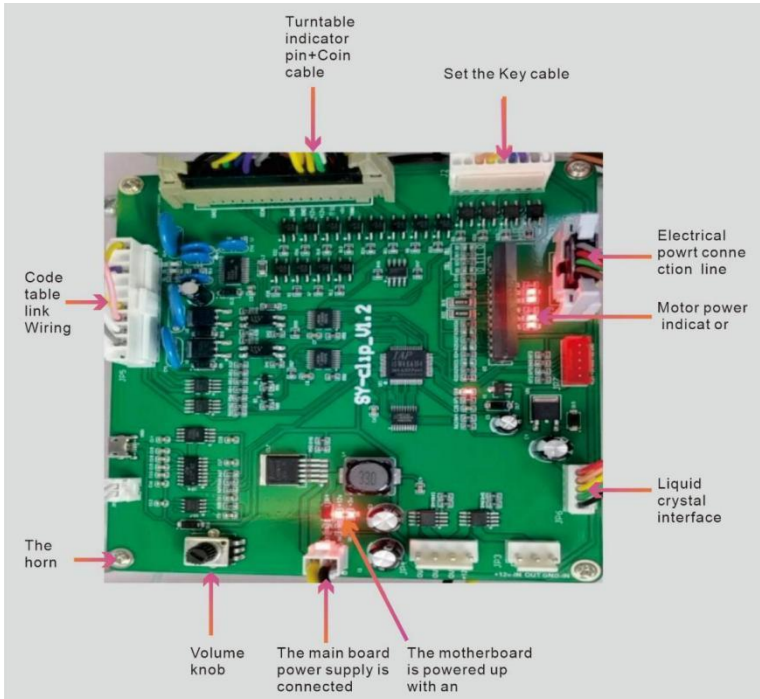

De instelknop is gelegen binnen de muntdeur, zoals ze zelf zegt in de figuur. Houd de instellingenknop 5 seconden ingedrukt seconden op de standby-scherm om de instellingen te openen



(Set knop)

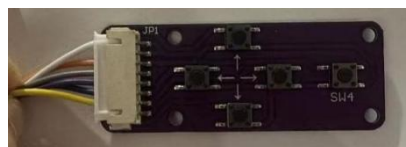

(Set knop)

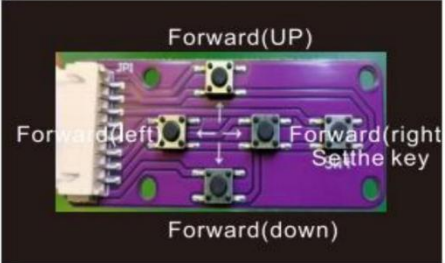
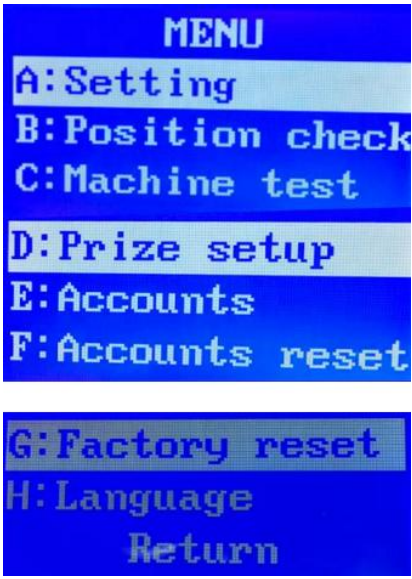
<p>In het normale stand-byscherm, Houd de knop [Instellingen] lang ingedrukt binnenkomen de instellingen (hoofd menu).</p>	
<p>Gebruik de omhoog/omlaag knoppen om selecteer de gewenste item, dan Druk op de knop [Instellingen] om in te voeren de omgeving.</p>	
<p>MENU A:Instelling B: Positiecontrole C:Machinetest D: Prijsopstellin g E:Rekeninge n F:Rekeningen opnieuw instellen G:Fabriek opnieuw instellen H: Taal Terug</p>	

Voornaamst menu

Moederbord-instelling)in instructies

Gebruik de instelling knop om omhoog of omlaag te scrollen naar de gewenste optie, druk dan op de prijs knop om Ga naar de instellingen.

A1: Munten per Toneelstuk:
Selecteerbaar [1–10].

A2: toneelstukken per munt:
selecteerbaar [1–10].

A3: Speeltijd: Selecteerbaar [10–60 seconden].

A4: Achtergrond Muziek:
selecteerbaar [Aan] of [Uit].

A5: Deel

A6: Motorische afdaling Hoogte

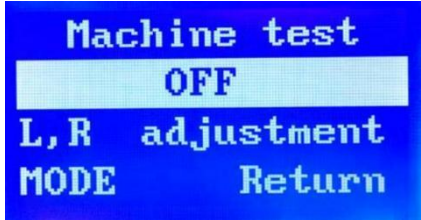
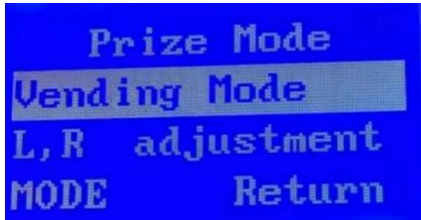
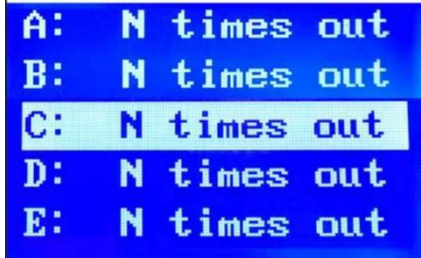

<p>B : Positiekalibratie Druk op [Bevestigen] om lokaliseren Positie 1. Gebruik links/rechts knoppen om aan te passen nauwkeurigheid van de aanwijzer.</p>	
<p>C : Fabriekstest Test als de machine functioneert normaal. Selecteer [UIT] of [OP].</p>	
<p>D: Prijs Vrijgave-aanpassing [Vast [Modus] [Willekeurige modus] [Verkoopautomaten [Modus]</p>	
<p>Uit de schenkingsaanpassing Waarschijnlijkheid A: N speelt voor 1 greep B: N speelt voor 1 grijpen C: N speelt voor 1 greep D: N speelt voor 1 grijpen E: N speelt voor 1 grijpen F: N speelt voor 1 grijpen</p>	

Waarschijnlijkheid:
[1-99]

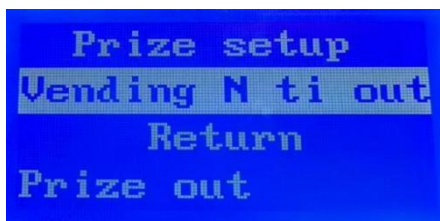

Prize setup
Vending N ti out
Return
Prize out

E : Boekhouding

**1: Totaal In – Totaal re locatie
(kan niet zijn (opnieuw instellen)**

**2: Totaal Uit – Totaal prijzen
uitgegeven (kan niet (opnieuw
instellen)**

**3: Stroom Ronde munten –
Munten ingevoegd sinds laatste
opnieuw instellen**

**4: Stroom Ronde Winst -
Omzet sinds vorig jaar
opnieuw instellen**

**5: Prijzen Uitgegeven - Aantal
speelt sinds laatste prijs
uitgave**



```
Accounts
T income00000012
T payout00000001
C income 000012
```



```
Accounts
C payout 000000
Total plays 007
Return
```

F : Boekhouding resetten

Selecteer [AAN] om de
boekhouding te vereffenen.
Selecteer [UIT] om I te
annuleren.

Huidige ronde munten,
huidig ronde prijzen,
toneelstukken, en totaal
account kan niet worden
opgeruimd.

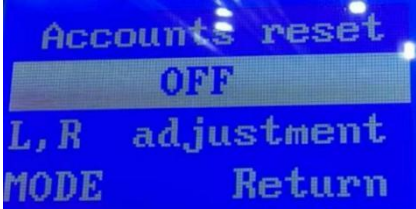

```
Accounts reset
OFF
L,R adjustment
MODE Return
```

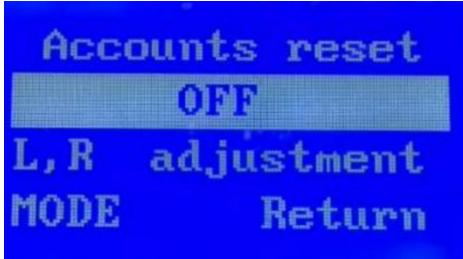
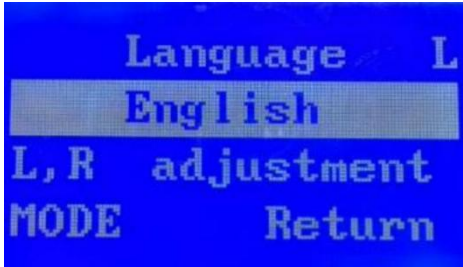
<p>G : Fabrieksinstellingen herstellen</p>	
<p>H:Taal: Chinees / Engels</p>	

**Wanneer u fouten tegenkomt, voer dan de volgende acties uit :
 Controleer eerst of de machine is ingeschakeld en of de stroom indicator licht is aan.Of de zekeringindicator aan of uit staat niet Of het nu gaat om de bedrading is goed aangesloten.**

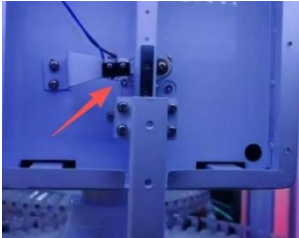
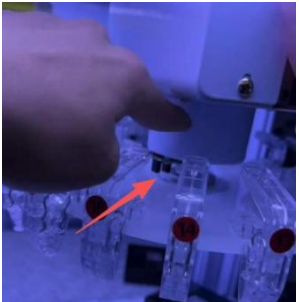

Foutcode	Fout reden	Oplossingen	Afbeelding
Fout 4	Micro-beweging schuld	Controleer de circuits van de bovenste en lagere motoren verander de optisch	
Fout 5	Stappenmotor locatiefout	Controleer de circuit van de draaitafel motor, of verander de optisch oog	

Fabrikant: Shanghaimuxi nmuyeyouxiangongsi

Adres: Shuangchenglu 803nong11hao1602A-16 09shi, baoshanqu, shanghai 200000 CN.

Geïmporteerd naar AUS: SIHAO PTY LTD. 1 ROKEVA STREETEASTWOOD NSW 2122 Australië

Geïmporteerd naar VS: Sanven Technology Ltd. Suite 250 , 9166 Anaheim Plaats, Rancho Cucamonga, CA 91730

VK	REP
-----------	------------

YH CONSULTING LIMITED. C/O YH Consulting
Beperkt kantoor 147, Centurion Huis, Londen
Weg, Staines-upon-Thames, Surrey, TW18 4AX



E-CrossStu GmbH
Mainzer Landstr.69,
60329 Frankfurt am Voornaamst.



VEVOR

Affordable. Reliable. Home Improvement.



Installationsguide

KLO MASKIN

MODELL: S-02 & S-04 & S-03



VEVOR

Affordable. Reliable. Home Improvement.

MODELL: S-02 & S-04 & S-03



Detta är originalet instruktion, behaga läs alla Läs noggrant igenom bruksanvisningen innan du använder den. VEVOR förbehåller sig en tydlig tolkning av vår användarmanual. Produktens utseende ska vara beroende av den produkt du mottagit. Förlåt oss. oss att vi inte kommer att informera dig igen om det finns några teknik eller programvara uppdateringar om vår produkt.

	<p>Varning – För att minska risk för skada, användare måste läs annonsen instruktioner</p> <p style="text-align: center;">manualen noggrant.</p>
	<p>Denna enhet uppfyller Del 15 av de FCC Regler. Drift är med förbehåll för följande två villkor: 1) Den här enheten maj inte orsaka skadlig störning, och (2) hans anordning måste acceptera några</p> <p style="text-align: center;">interferens mottagen, inklusive störningar som kan orsaka oönskad operation.</p>
	<p style="text-align: center;">Detta produkt är föremål för tillhandahållande av europeisk Direktiv 2012/19/ EG . Den symbol visande en hjul soptunna korsad</p> <p style="text-align: center;">genom indikerar att produkten kräver separat vägra samling i europeisk Unionen. Detta gäller för produkt och alla tillbehör markerad med denna symbol, Produkter markerad som sådan</p> <p style="text-align: center;">kanske inte kastas bort med h normalt hushållsavfall. men måste vara tagits till en samling punkt för återvinning elektrisk och elektronisk enheter.</p>

INSTRUKTIONER

Vi tackar er uppriktigt för att ni valt denna kranmaskin produkten. Den kranmaskin är demonterad och bör hanteras med bry dig. Snälla läs alla instruktionerna noggrant före användning kommer denna information att hjälpa dig få de bästa resultat.

Varning:

! Använd inte produkten förrän den är helt monterad för att förhindra personlig skada orsakad av produkttippning över.

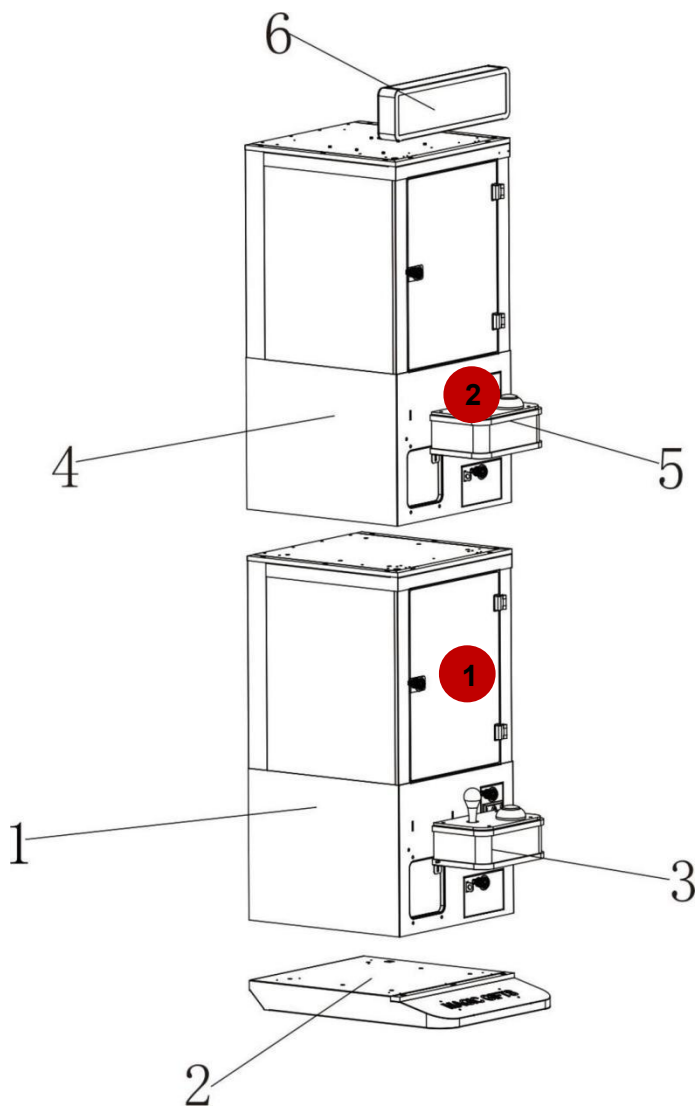

1. Datorhölje avsnitt	2. Bas tallrik	3. Konsolsektion
4. Fastspänning maskin hus	5. Klämkontroll panel avsnitt	6. Ljus styrelse

Del Lista

NEJ .	Bild	Namn	Kvantitet
1		Värd Maskin	2
2		Nyckel	4
3		Driva Sladd	2
4		Mynt	100
5		Skruva	40

6		U-form akryl tallrik	1
7		L-form Akryl tallrik	1
8		Instruktioner	1
9		Trösta	2
10		Ljus Styrelse	1
11		Bas Tallrik	1

Obs: S-02 är klippmaskinen; S-04 är de gripa tag klämma maskin; S-03 är basen tallrik.

Modell	S-02	S-04	S-03
Spänning	AC100–240 V 50/60 Hz		/
Driva	60W	60W	/

Beskrivning av moderkortets funktion (inställning) I den normala standby- skärmen, tryck länge på inställningsknappen (bifogad bild) för att ange inställningar (huvud meny).



(Uppsättning knapp)

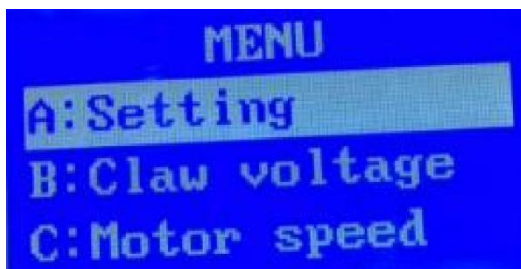

(Huvudsak Meny

Välja föremål som ska matas in genom vippan upp och ner, tryck på plocka tangenten för att öppna inställningarna.

A. Miljö

Välja föremål som ska matas in genom vippan upp och ner, tryck på plocka tangenten för att öppna inställningarna.

A1: Spelar per mynt (set) hur många mynt behövs för en ligga .
)

A2: Speltid (10-60S)

A3: Bakgrundsmusik [På] [Av]

A4: Luftgrepp [På] [Av]

A5: Pris Utgång [Framsida] [Baksida]

A6: Skakningssortering
Inte tillgänglig på mini modeller.

A7: Volym

A8: Bonusmynt för N-mynt
Notera: Bonusmynt ges endast efter insättning N mynt i följd. Om inställd till [Av], nej bonusmynt är tilldelad !!!

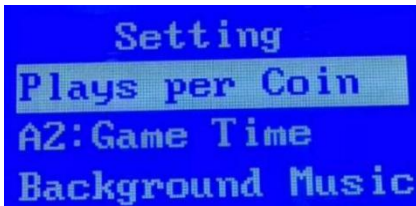

Setting
Plays per Coin
A2: Game Time
Background Music

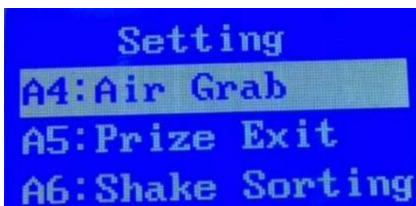

Setting
A4: Air Grab
A5: Prize Exit
A6: Shake Sorting

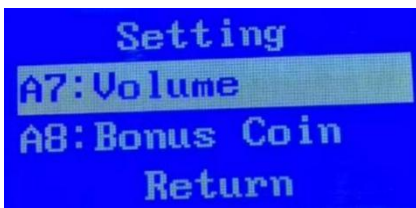

Setting
A7: Volume
A8: Bonus Coin
Return

B. Klospänning

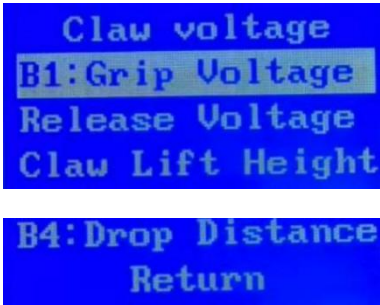
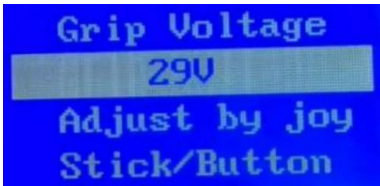
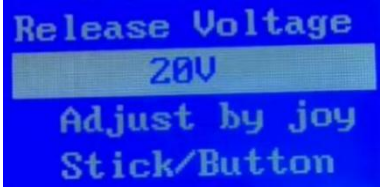
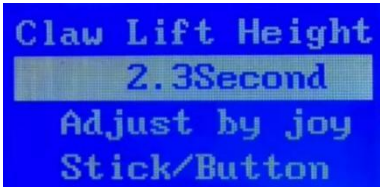
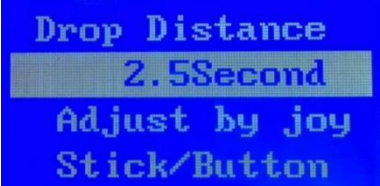
<p>B1: Greppspänning B2: Utlösningsspänning B3: Klo Lyfta Höjd B4: Släppa Avstånd</p>	 <p>Claw voltage B1: Grip Voltage Release Voltage Claw Lift Height B4: Drop Distance Return</p>
<p>B1: Greppspänning appliceras efter klo gr abs pris. Högre spänning = starkare grepp.</p>	 <p>Grip Voltage 29V Adjust by joy Stick/Button</p>
<p>B2: Utlösningsspänning vid vilken klon släpper pris. Högre spänning = starkare grepp.</p>	 <p>Release Voltage 20V Adjust by joy Stick/Button</p>
<p>B3: Klo Lyfta Höjd Mätt från det ögonblick då klon tar priset. Längre tid = högre lyfta.</p>	 <p>Claw Lift Height 2.3Second Adjust by joy Stick/Button</p>
<p>B4: Fallavstånd Styr klons nedstigning längd efter varaktighet.</p>	 <p>Drop Distance 2.5Second Adjust by joy Stick/Button</p>

C. Motorhastighet

**C1: Framåt/bakåt-motor
Hastighet**
**C2: Vänster/Höger
motorhastighet Högre
värde = snabbare motor
hastighet.**

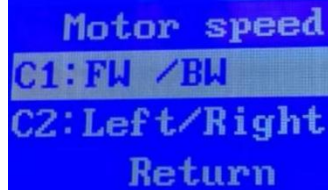

Motor speed
C1: FW /BW
C2: Left/Right
Return

D. Prisuppsättning

D1 Pris Släppa Läge
[Fast Läge]
[Slumpmässig
Läge]
[Varuautomater
Läge]

D2 N Spelar för 1 Stark Hugg
Valbar [1–50], den antal pjäser
innan ett hårt grepp
inträffar.

D3 Prisutdelningssensor
Valbar [AV] eller [PÅ].

D4 Garanterat Pris Fungera
Valbar [AV] eller [PÅ].

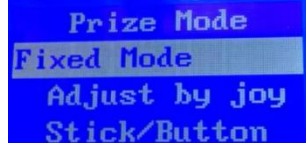

Prize Mode
Fixed Mode
Adjust by joy
Stick/Button

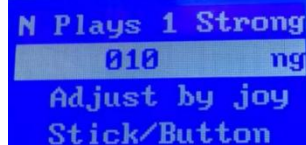

N Plays 1 Strong
010 ng
Adjust by joy
Stick/Button



Prize-out Sensor
Off
Adjust by joy
Stick/Button



Guaranteed Prize
On
Adjust by joy
Stick/Button

**Obs: Den här funktionen kräver att maskinen har en optisk sensor.
När den är aktiverad, om priset är inte släpptes kl. det vinnande
chans,
att sätta in mynt kommer att fortsätta utlösa starka grepp tills en
pris är vunnet !**

Maskin Misslyckanden och Underhåll

ERROR-4 Crane UP-Micro



- skärmen trösta

Kontrollera om mikrobrytaren är återställd . Om mikro växla är skadad, det behöver bytas ut. Kontrollera även om ledningarna är brutna. Om båda de mikro brytaren och kretsen är i goda skick skick, ersätt huvudsaklig styrelse.

ERROR-5 Crane Left-Micro



- skärmen trösta

Kontrollera om mikrobrytaren är återställd . Om mikro växla är skadad, det behöver bytas ut. Kontrollera även om ledningarna är brutna. Om båda de mikro brytaren och kretsen är i goda skick skick, ersätt huvudsaklig styrelse.

ERROR-6 MOTOR BACK ERROR



- skärmen trösta

Kontrollera om mikrobrytaren är återställd . Om mikro växla är skadad, det behöver bytas ut. Kontrollera även om ledningarna är brutna. Om båda de mikro

brytaren och kretsen är i goda skick skick, ersätt huvudsaklig styrelse.

ERROR-7 Crane Front-Micro



- skärmen trösta

Kontrollera om mikrobrytaren är återställd . Om mikro växla är skadad, det behöver bytas ut. Kontrollera även om ledningarna är brutna. Om båda de mikro brytaren och kretsen är i goda skick skick, ersätt huvudsaklig styrelse.

ERROR-8 Ray eyes of the gift exit



- skärmen trösta

Reparation: den indikatorlamporna är normalt släckta, och det kommer att sväng på när avkänning priset ut. Om detta misslyckande inträffade, vänligen stäng av sensorn och starta om maskinen. Kontrollera även om kablarna är trasiga. Om båda sensorerna och de kretsarna är i gott skick, ersätt huvudsaklig styrelse.

Instruktioner för installation av klippmaskin

Beskrivning av moderkortets funktion (inställning) I den normala standby- skärmen, tryck länge på inställningsknappen (bifogad bild) för att ange inställningar (huvud meny).

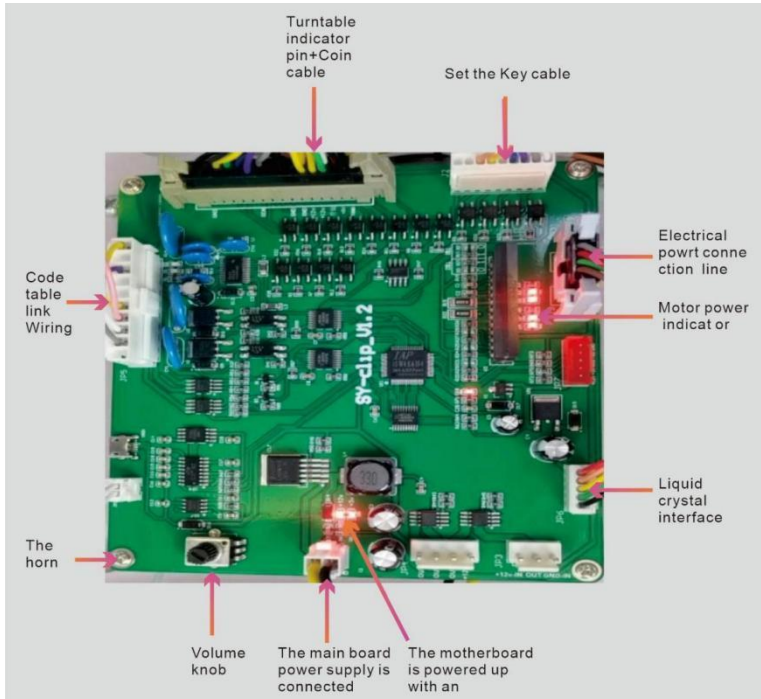

Inställningsknappen är belägen innanför myntdörren, som hon äger i figuren . Tryck och håll inställningsknappen intryckt i 5 sekunder på standby-skärmen för att öppna inställningarna



(Uppsättning knapp)

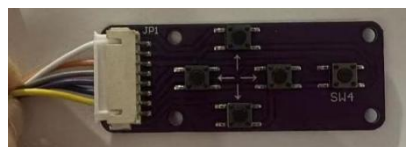

(Uppsättning knapp)

I den vanliga standby-skärmen, tryck länge på [Inställning]-knappen att komma in de inställningar (huvud meny).



Använd upp/ner knapp ns till välj önskad föremål, sedan tryck på knappen [Inställning] för att öppna inställningen.

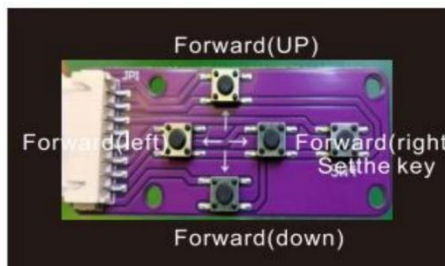

MENY

A: Inställning

B:

Positionskontrol

I C: Maskintest

D:

Prisuppsättni

ng E:Konton

F:Konton återställa

G: Fabrik återställa

H: Språk Retur

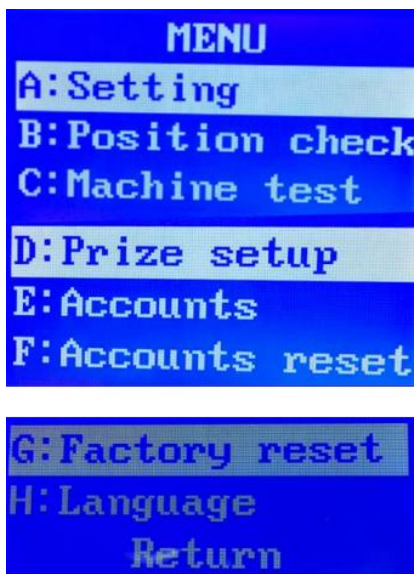

Huvudsaklig meny

Moderkortsdrift (inställning)  instruktioner

Använd inställningen knappen för att bläddra uppåt eller nedåt till önskat alternativ, tryck sedan på pris knappen till ange inställningen.

A1: Mynt per Spela: Valbar [1–10].

A2: Spelar per mynt: Valbar [1–10].

A3: Speltid: Valbar [10–60 sekunder].

A4: Bakgrund Musik: Valbar [På eller [Av].

A5: Volym

A6: Motorisk nedstigning Höjd



B : Positionskalibrering
Tryck på [Bekräfta] för att lokalisera Placera 1. Använda vänster/höger knappar för att justera pekarens noggrannhet.



C : Fabrikstest
Testa om den maskinen fungerar normalt. Välj [AV] eller [PÅ].

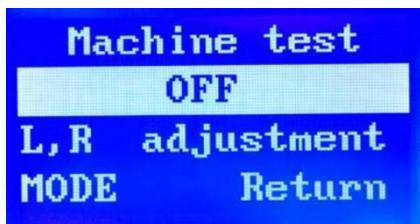

D: Pris Justering av frigöring [Fast Läge]
[Slumpmässigt läge]
[Varuautomater Läge]

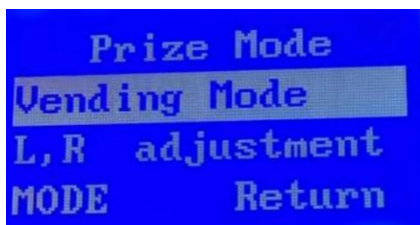

Utanför gåvojusteringen Sannolikhet

A: N spelar för 1 grepp
B: N spelar för 1 hugg
C: N spelar för 1 grepp
D: N spelar för 1 hugg
E: N spelar för 1 hugg
F: N spelar för 1 hugg
Sannolikhet: [1-99]

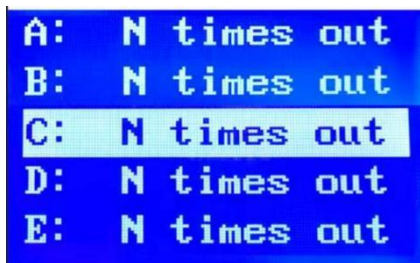

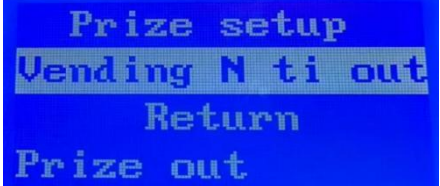
	 <p>Prize setup Vending N ti out Return Prize out</p>
--	---

E : Redovisning

1: Totalt Totalt åter plats (kan inte vara återställa)

2: Totalt ut – Totalt priser släppt (kan inte vara återställa)

3: Nuvarande Runda mynt – Mynt insatt sedan sist återställa

4: Nuvarande Runda Intäkter – Intäkter sedan förra återställa

5: Priser Släppt – Antal spelare sedan sista pris släppa



```
Accounts
T income00000012
T payout00000001
C income 000012
```



```
Accounts
C payout 000000
Total plays 007
Return
```

F : Återställ redovisning

Välja [PÅ] för att rensa bokföringen. Välja [AV] för att avbryta I.

Nuvarande runda mynt, nuvarande runda priser, pjäser, och total kontot kan inte rensas.

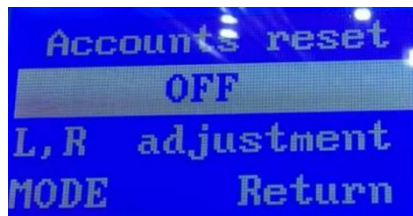

```
Accounts reset
OFF
L, R adjustment
MODE Return
```

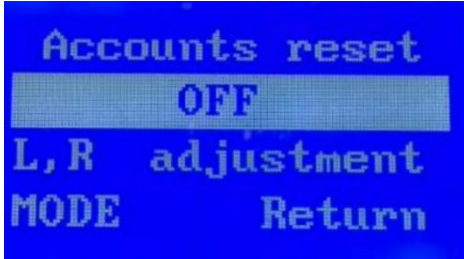
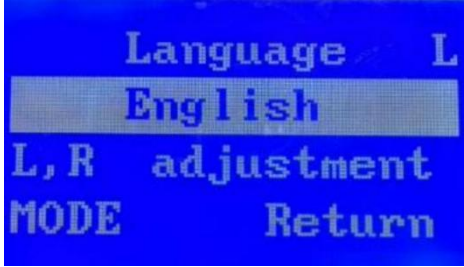
<p>G : Återställ fabriksinställningar</p>	
<p>H: Språk: Kinesiska / Engelska</p>	

När du stöter på några fel, vänligen gör följande

först: Kontrollera om maskinen är påslagen, om driva indikator ljus är på. Oavsett om säkringsindikatorn är på eller inte .Oavsett om ledningarna är väl ansluten.

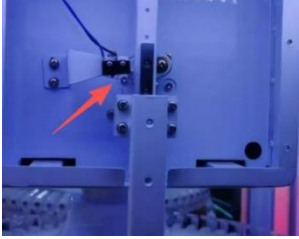
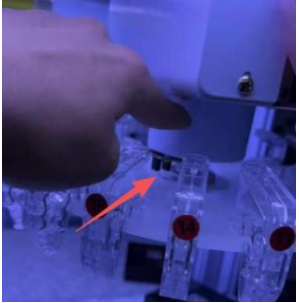

Felkod	Fel resonera	Lösningar	Bild
Fel 4	Mikrorörelse fel	Kontrollera kretsar av övre och nedre motorer ändra optisk	
Fel5	Stegmotor platsfel	Kontrollera kretsen av roterande bord motor, eller ändra optiskt öga	

Tillverkare: Shanghaimuxi nmuyeyouxiangongsi

Adress: Shuangchenglu 803nong11hao1602A-16 09shi, baoshanqu, Shanghai 200 000 kanadensiska republiken.

Importerad till Australien: SIHAO PTY LTD. 1 ROKEVA
STREETEASTWOOD NSW 2122 Australien

Importerad till USA: Sanven Technology Ltd. Suite 250 , 9166
Anaheim Plats, Rancho Cucamonga, Kalifornien 91730



YH-KONSULTATION LIMITED. C/O YH
Consulting Begränsat kontor 147, Centurion
Hus, London

Väg, Staines-upon-Thames, Surrey, TW18 4AX



E-CrossStu GmbH
Mainzer Landstr. 69,
60329 Frankfurt am Huvudsaklig.

