

# **VEVOR**

**Affordable. Reliable. Home Improvement.**

## **POKER TABLE**

**MODEL: SUS-7232 / SUS-7232C/ SUS-8442**





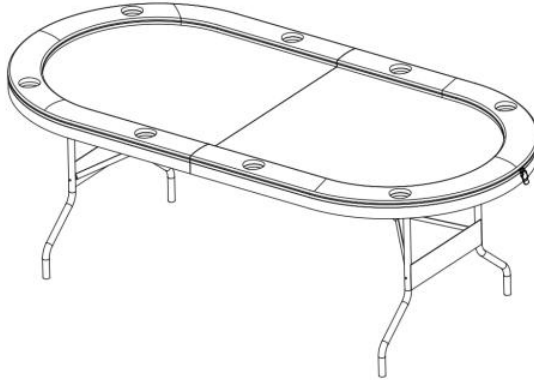

**MODEL: SUS-7232 / SUS-7232C**

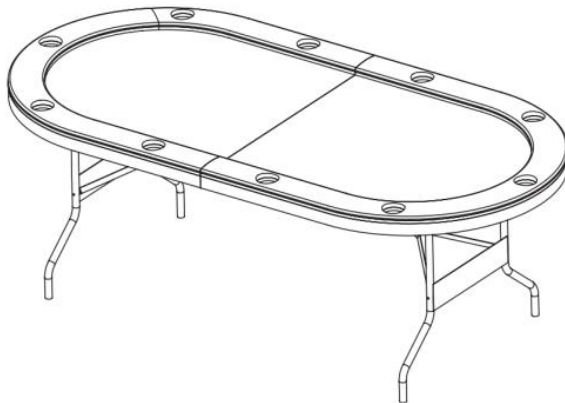

**MODEL: SUS-8442**



This is the original instruction, please read all manual instructions carefully before operating. VEVOR reserves a clear interpretation of our user manual. The appearance of the product shall be subject to the product you received. Please forgive us that we won't inform you again if there are any technology or software updates on our product.

	<p>Warning-To reduce the risk of injury, user must read instructions manual carefully.</p>
	<p>Do not allow children to climb or play on or under bar.</p>
	<p>Do not sit or stand on table. Do not place heavy objects on the desktop.</p>
	<p>Be careful to pinch your hands.</p>

## SAFETY WARNINGS AND PRECAUTIONS

Thank you for using this product. In order to make sure that you can operate the machine correctly, read this instruction carefully before operation and keep it properly for future reference. Please be sure to read the precautions and safety rules in this page to ensure your safe use. This manual will outline safety warnings and precautions, operating, maintenance and cleaning. The warnings and instructions reviewed in this manual cannot cover all possible conditions and situations that may occur. Caution and common sense are not built into this product, since we believe that the uses will comply with these codes.

**Please read ALL the instructions before using your machine.**

1. Assemble needs to follow these instructions. Incorrect assembly can be a hazard. Wear heavy-duty work gloves during assembly.
2. Do not assemble when tired or when under the influence of alcohol, drugs or medication.
3. Keep the assembly area clean and well-lit.
4. Keep bystanders out of the area during assembly.
5. Do not allow children and pets to play alone or approach this item. Can't Climb Products.
6. Use as intended only. Do not sit or stand on the product.

7. Inspect before every use. Do not use it if parts are loose or damaged.
8. People or objects hanging on the product will cause the product to fall.
9. For indoor use only. Do not place heavy objects on the product.
10. DO NOT CLEAN IT WITH ANY ABRASIVE MATERIAL.
11. Pet urine and feces can damage the product, please keep away.
12. Do not place the product on or near hot air, electric burners or heaters. Fireworks, cigarettes, flares, and other items can ignite the product. Please stay away from them.
13. The product should be placed on a flat surface. And it should be installed in an open and safe place.
14. Do not place it in a damp environment.

 **WARNING:**

**15. This appliance is not intended for use by young or infirm persons unless supervised by a responsible person to ensure that they can use the appliance safely. Young children should be supervised to ensure that they do not play with the product. Pets should stay away from the product.**

## ASSEMBLY STEPS

1. Please dispose of all plastic bags carefully and keep them away from children and pets.
2. Check all components provided according to the list in this manual. Make sure you have all of the parts listed.
3. Although paying particular attention when manufacturing this product, you must be careful during the assembly process to avoid being scratched by sharp edges.
4. Wear protective gloves, during assembly and use.
5. The product should be placed on a flat surface.
6. The product requires two people to assemble.

**TIPS:** Before installation, the packaging can be laid flat on the ground and the product placed on the packaging for assembly to protect the product.

**Note: The assembly and adjustment methods for both machines are**

**the same**

**STEP1:** Unbuckle the safety buckle and unfold the product.

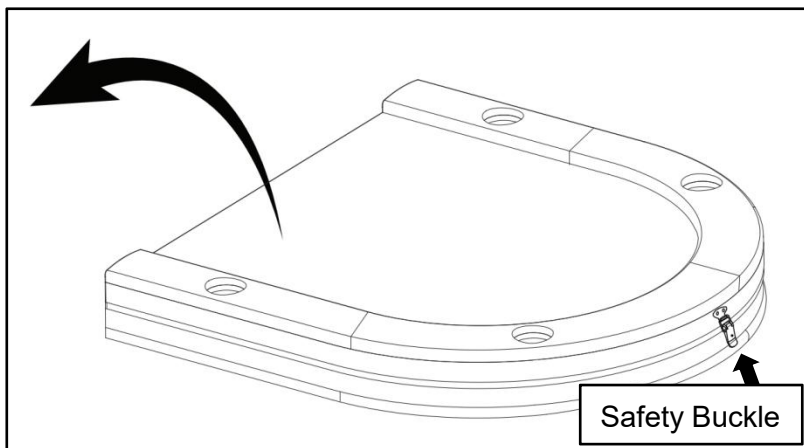

**STEP2:** Open the left and right legs.

**Attention: Be careful to pinch your hands.**

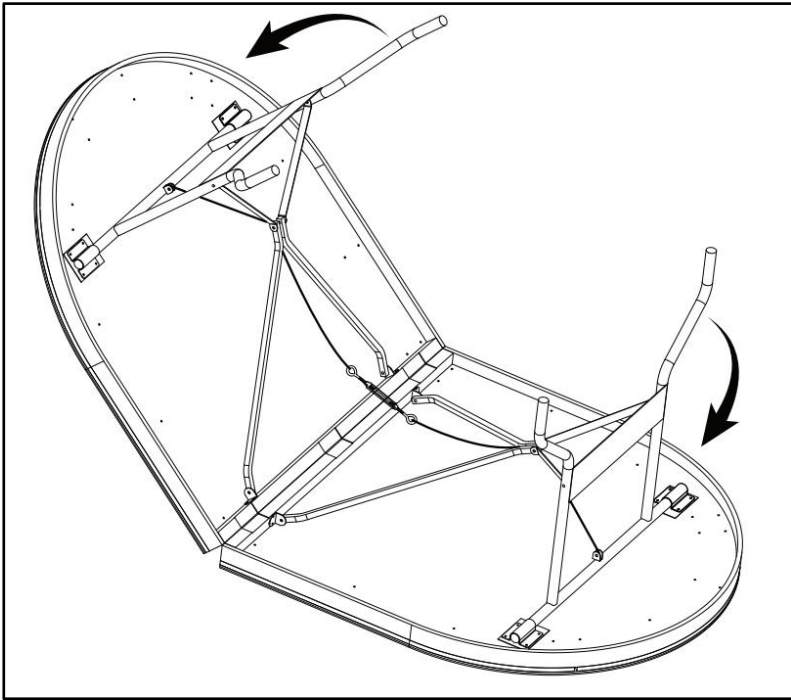

**STEP3:** Flip product.

**Attention:** Be careful to pinch your hands.

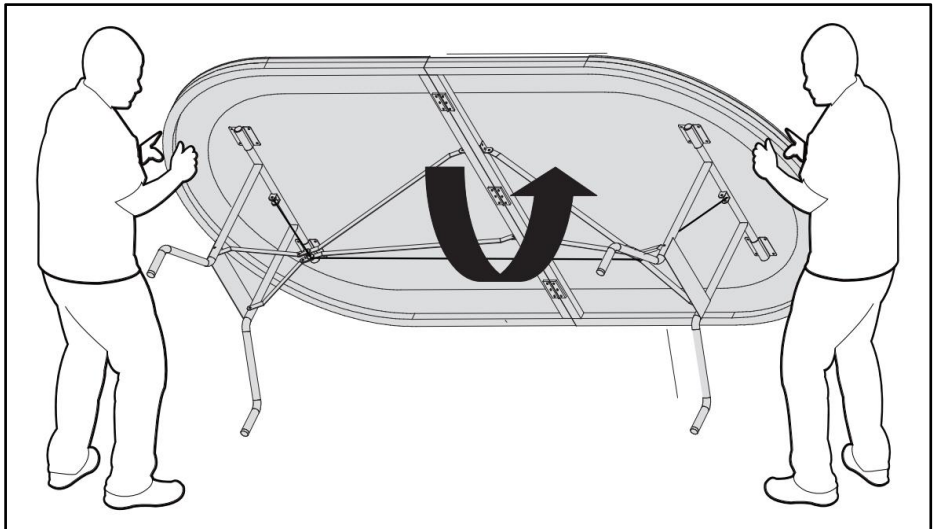

**STEP4:** Make the tabletop flat by adjusting the bolts.

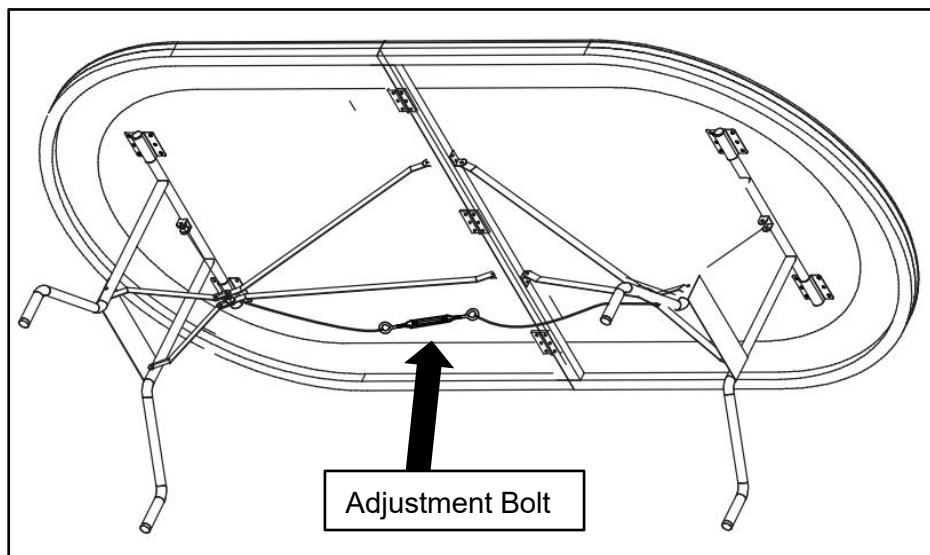

## ADJUST DESKTOP

1. If the table top is concave, tighten screws 1 and 2.

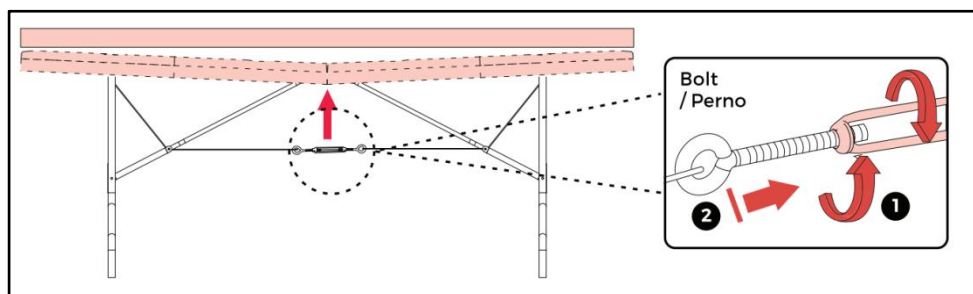

2. If the desktop protrudes upward, loosen screws 1 and 2

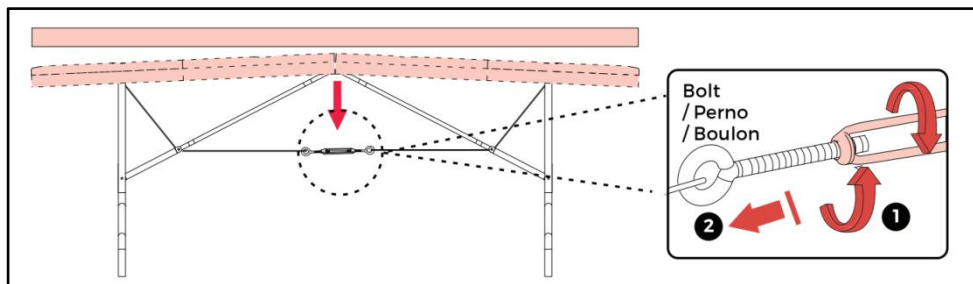

## CLEANING AND STORAGE

1. Wipe with a soft, dry cloth. Never use an abrasive cleanser or harsh pad. Wipe with clean water. Keep product dry after cleaning.
2. Children are **not allowed** to wipe the product to avoid tipping and falling injuries.
3. After the product is disassembled, please put the parts and accessories together.
4. If it will not be used for a long time, please fold the product, lock the safety buckles, and put on the dust cover.

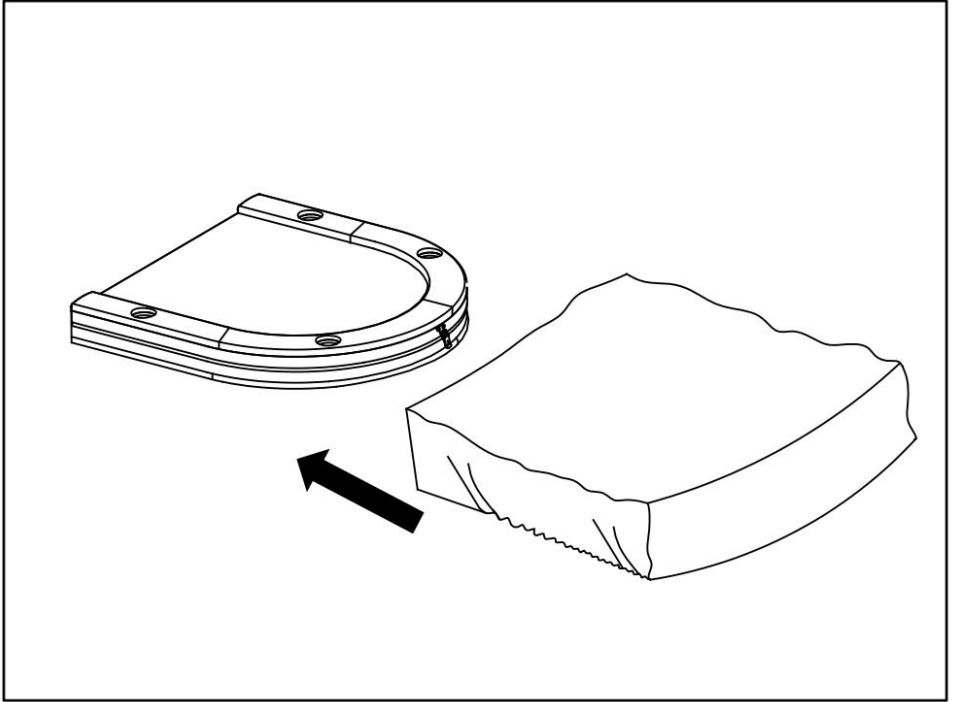

**Manufacturer:** Shanghaimuxinmuyeyouxiangongsi

**Address:** Shuangchenglu 803nong11hao1602A-1609shi, baoshanqu, shanghai 200000 CN.

**Imported to AUS:** SIHAO PTY LTD. 1 ROKEVA STREETEASTWOOD NSW 2122 Australia

**Imported to USA:** Sanven Technology Ltd. Suite 250, 9166 Anaheim Place, Rancho Cucamonga, CA 91730

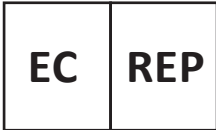

E-CrossStu GmbH  
Mainzer Landstr.69, 60329 Frankfurt am Main.



YH CONSULTING LIMITED.  
C/O YH Consulting Limited Office 147, Centurion House, London Road, Staines-upon-Thames, Surrey, TW18 4AX





# **VEVOR**

**Affordable. Reliable. Home Improvement.**

## **TABLE DE POKER**

**MODÈLE : SUS-7232/SUS-7232C/SUS-8442.**





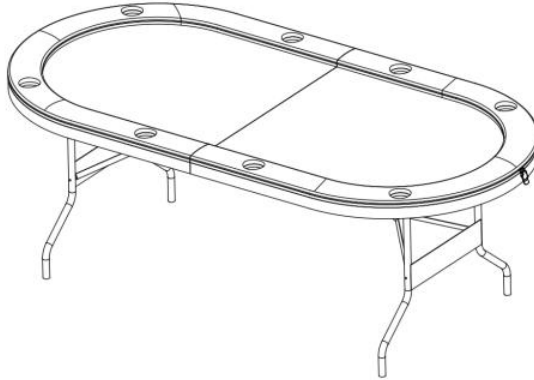

**MODÈLE : SUS-7232 / SUS-7232C**

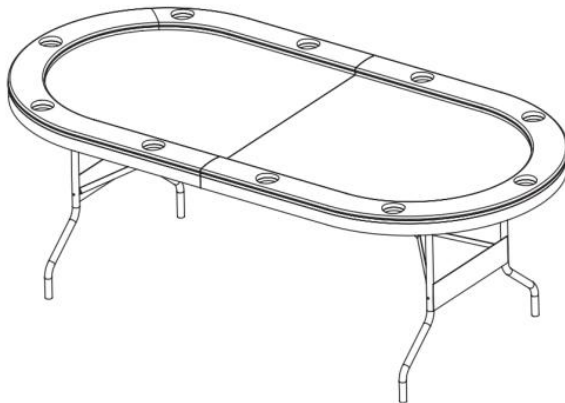

**MODÈLE : SUS-8442**



Ceci est le mode d'emploi d'origine. Veuillez lire attentivement toutes les instructions du manuel avant utilisation. VEVOR se réserve le droit d'interpréter clairement ce manuel d'utilisation. L'apparence du produit dépend du produit que vous avez reçu. Veuillez nous excuser pour le retard dans la publication de toute mise à jour technologique ou logicielle concernant notre produit.

	Avertissement - Pour réduire le risque de blessure, l'utilisateur doit lire attentivement le manuel d'instructions.
	Ne laissez pas les enfants grimper ou jouer sur ou sous la barre.
	Ne vous asseyez pas et ne vous tenez pas debout sur la table. Ne posez pas d'objets lourds sur le plateau.
	Faites attention à ne pas pincer vos mains .

## SAFETY WARNINGS AND PRECAUTIONS

Merci d'utiliser ce produit . Afin de garantir une utilisation optimale de la machine, veuillez lire attentivement ce mode d'emploi avant utilisation et le conserver pour référence ultérieure . Veuillez lire attentivement les précautions et les règles de sécurité présentées sur cette page pour une utilisation en toute sécurité . Ce manuel décrit les avertissements et les précautions de sécurité, ainsi que le fonctionnement, l'entretien et le nettoyage . Les avertissements et les instructions présentés dans ce manuel ne peuvent couvrir toutes les situations possibles . Ce produit ne fait appel ni à la prudence ni au bon sens, car nous pensons que son utilisation sera conforme à ces codes .

**Veuillez lire TOUTES les instructions avant d'utiliser votre machine .**

1. L'assemblage doit être effectué conformément aux instructions ci-dessous. Un assemblage incorrect peut être dangereux. Portez des gants de travail résistants pendant l'assemblage.
2. Ne vous assemblez pas lorsque vous êtes fatigué ou sous l'influence de l'alcool, de drogues ou de médicaments.
3. Gardez la zone de montage propre et bien éclairée.
4. Gardez les spectateurs hors de la zone pendant le montage.

5. Ne laissez pas les enfants et les animaux domestiques jouer seuls ou s'approcher de cet article . Produits non escaladables.
6. Utiliser uniquement comme prévu. Ne pas s'asseoir ni se tenir debout sur le produit.
7. Inspectez l'appareil avant chaque utilisation. Ne l'utilisez pas si des pièces sont desserrées ou endommagées.
8. Les personnes ou les objets suspendus au produit provoqueront la chute du produit .
9. Pour usage intérieur uniquement . Ne placez pas d'objets lourds sur le produit .
10. NE PAS LE NETTOYER AVEC UN MATÉRIAU ABRASIF .
11. L'urine et les excréments des animaux domestiques peuvent endommager le produit, veuillez les tenir à l'écart .
- 12 . Ne placez pas le produit sur ou à proximité d'appareils à air chaud, de brûleurs électriques ou de radiateurs .  
Les feux d'artifice, les cigarettes, les fusées éclairantes et autres objets peuvent enflammer le produit. Veuillez vous tenir à l'écart. eux.
13. Le produit doit être placé sur une surface plane et installé dans un endroit ouvert et sûr.
14. Ne le placez pas dans un environnement humide .

 **AVERTISSEMENT:**

**15. Cet appareil n'est pas destiné à être utilisé par des jeunes ou des personnes handicapées, sauf sous la surveillance d'une personne responsable afin de garantir leur sécurité. Les jeunes enfants doivent être surveillés afin de s'assurer qu'ils ne jouent pas avec l' appareil . Les animaux domestiques doivent rester à l'écart de l'appareil.**

## ASSEMBLY STEPS

3. Veuillez jeter tous les sacs en plastique avec précaution et les garder hors de portée des enfants et des animaux domestiques.
4. Vérifiez tous les composants fournis conformément à la liste de ce manuel. Assurez-vous d'avoir toutes les pièces répertoriées.

3. Bien que vous accordiez une attention particulière lors de la fabrication de ce produit, vous devez être prudent lors du processus d'assemblage pour éviter d'être rayé par des bords tranchants.

4. Porter gants de protection , pendant le montage et l' utilisation .

5. Le produit doit être placé sur une surface plane .

6. Le produit nécessite deux personnes pour être assemblé.

**CONSEILS** : Avant l'installation, l'emballage peut être posé à plat sur le sol et le produit posé sur l'emballage pour l'assemblage afin de protéger le produit.

**Remarque : les méthodes d' assemblage et de réglage des deux machines sont les mêmes**

**ÉTAPE 1** : Débouclez la boucle de sécurité et dépliez le produit.

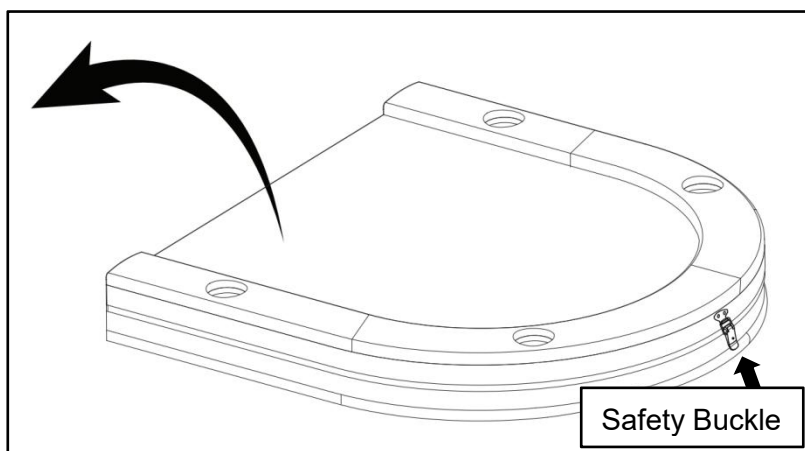

**ÉTAPE 2** : Ouvrez les jambes gauche et droite.

**Attention : Attention à ne pas pincer vos mains .**

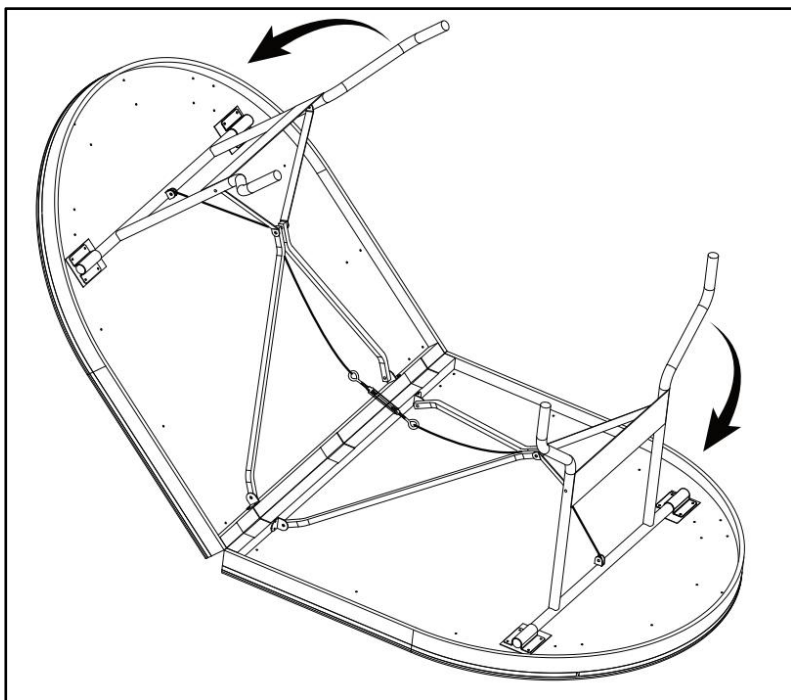

**ÉTAPE 3** : Retournez le produit.

**Attention** : Attention à ne pas pincer vos mains .

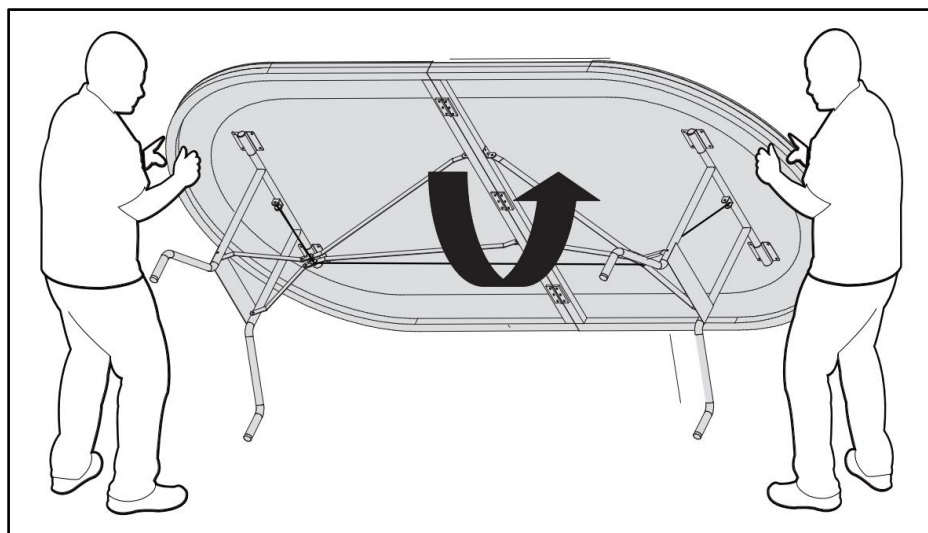

**ÉTAPE 4** : Aplatissez le plateau de la table en ajustant les boulons.

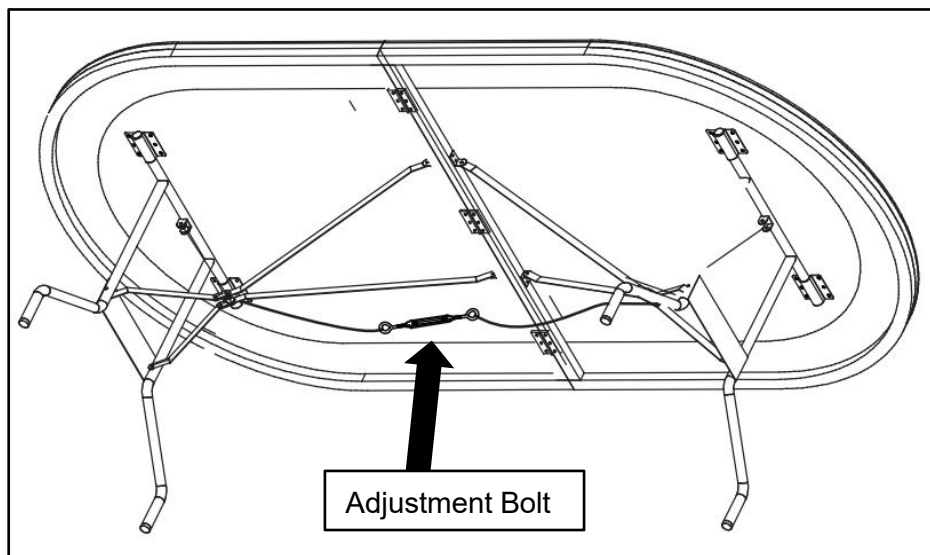

### ADJUST DESKTOP

3. Si le plateau de la table est concave, serrez les vis 1 et 2.

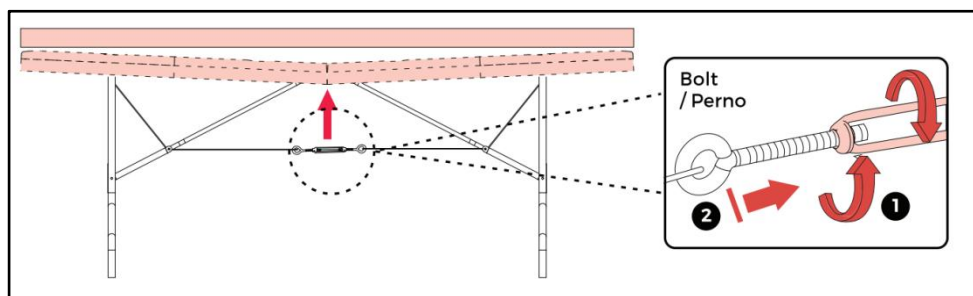

4. Si le bureau dépasse vers le haut, desserrez les vis 1 et 2

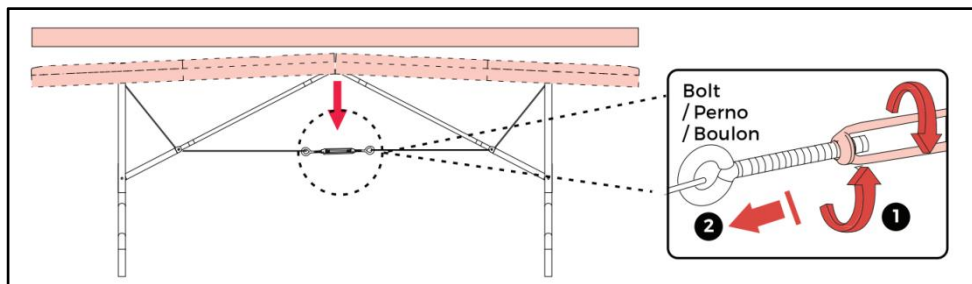

## CLEANING AND STORAGE

1. Essuyez avec un chiffon doux et sec. N'utilisez jamais de nettoyant abrasif ni de tampon abrasif. Essuyez à l'eau claire. Gardez le produit sec après le nettoyage.
2. Les enfants ne sont **pas autorisés** à essuyer le produit pour éviter tout basculement ou chute .
3. Une fois le produit démonté, veuillez assembler les pièces et les accessoires.
4. S'il n'est pas utilisé pendant une longue période, veuillez plier le produit, verrouiller les boucles de sécurité et mettre le couvercle anti-poussière.

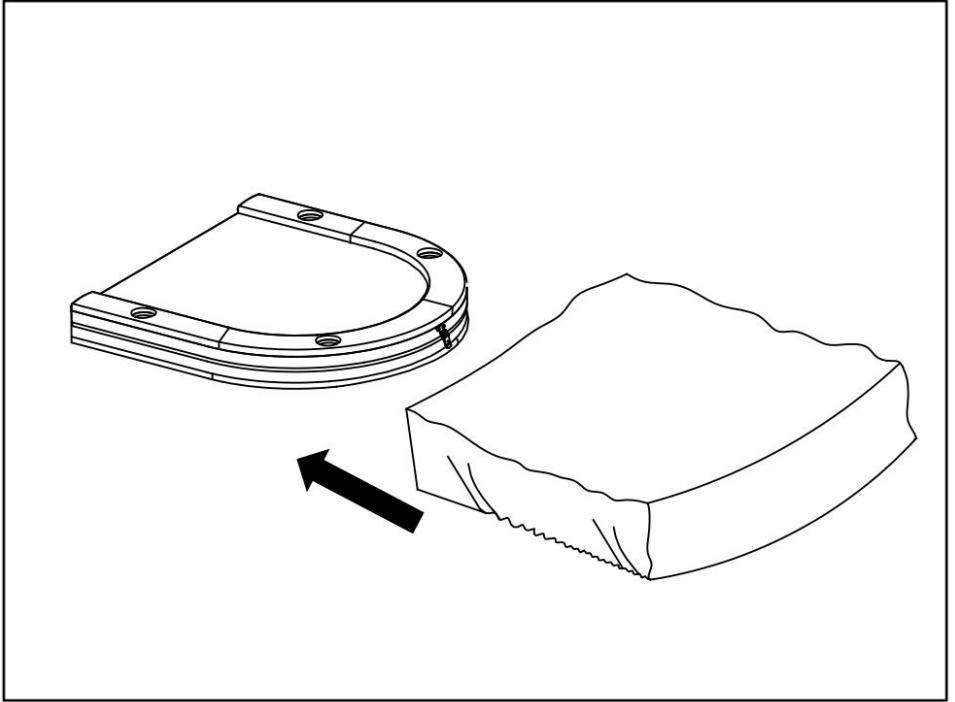

**Fabricant** : Shanghaimuxinmuyeyouxiangongsi

**Adresse** : Shuangchenglu 803nong11hao1602A-1609shi, baoshanqu, shanghai 200000 CN.

**Importé en Australie** : SIHAO PTY LTD. 1 ROKEVA STREET, ASTWOOD NSW 2122, Australie

**Importé aux États-Unis** : Sanven Technology Ltd. Suite 250, 9166 Anaheim Place, Rancho Cucamonga, CA 91730



E-CrossStu GmbH  
Mainzer Landstr.69, 60329 Frankfurt am Main.



YH CONSULTING LIMITED.  
C/O YH Consulting Limited Office 147, Centurion House, London Road, Staines-upon-Thames, Surrey, TW18 4AX





# **VEVOR**

**Affordable. Reliable. Home Improvement.**

## **POKERTISCH**

**MODELL: SUS-7232 / SUS-7232C/ SUS-8442**





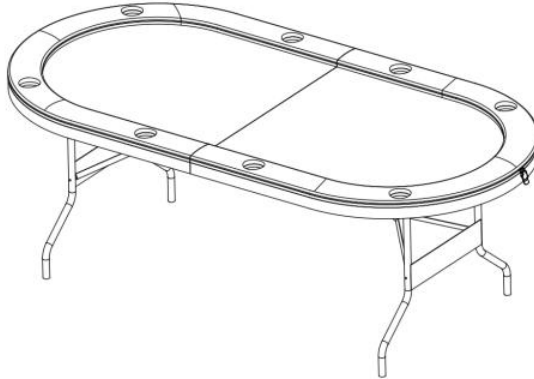

**MODELL: SUS-7232 / SUS-7232C**

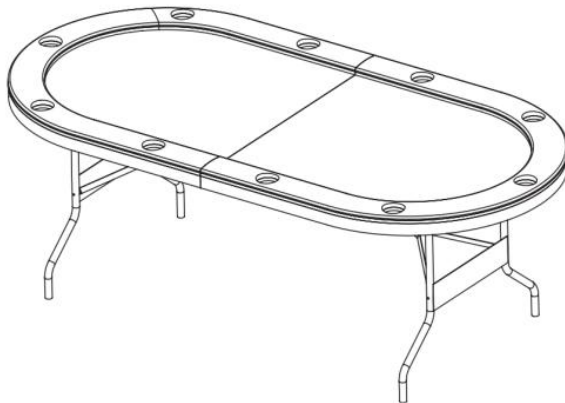

**MODELL: SUS-8442**



Dies ist die Originalanleitung. Bitte lesen Sie alle Anweisungen sorgfältig durch, bevor Sie das Gerät in Betrieb nehmen. VEVOR behält sich das Recht vor, die Bedienungsanleitung klar und deutlich zu interpretieren. Das Aussehen des Produkts hängt vom gelieferten Produkt ab. Bitte haben Sie Verständnis dafür, dass wir Sie nicht erneut über Technologie- oder Software-Updates informieren.

	Warnung: Um das Verletzungsrisiko zu verringern, muss der Benutzer die Bedienungsanleitung sorgfältig lesen.
	Erlauben Sie Kindern nicht, auf oder unter der Stange zu klettern oder zu spielen.
	Setzen oder stellen Sie sich nicht auf den Tisch. Stellen Sie keine schweren Gegenstände auf die Tischplatte.
	Achten Sie darauf, dass Sie sich nicht die Hände einklemmen .

## SAFETY WARNINGS AND PRECAUTIONS

Vielen Dank für den Einsatz dieses Produkts . Um die ordnungsgemäße Bedienung des Geräts zu gewährleisten, lesen Sie diese Anleitung vor der Inbetriebnahme sorgfältig durch und bewahren Sie sie für spätere Verwendung auf . Bitte lesen Sie die Vorsichtsmaßnahmen und Sicherheitshinweise auf dieser Seite, um eine sichere Verwendung zu gewährleisten . Dieses Handbuch enthält Sicherheitswarnungen und Vorsichtsmaßnahmen sowie Hinweise zu Bedienung, Wartung und Reinigung . Die in diesem Handbuch enthaltenen Warnungen und Anweisungen können nicht alle möglichen Bedingungen und Situationen abdecken . Vorsicht und gesunder Menschenverstand sind bei diesem Produkt nicht angebracht, da wir davon ausgehen, dass die Verwendung diesen Vorschriften entspricht .

**Bitte lesen Sie ALLE Anweisungen, bevor Sie Ihre Maschine verwenden .**

1. Die Montage muss gemäß dieser Anleitung erfolgen. Falsche Montage kann gefährlich sein. Tragen Sie während der Montage robuste Arbeitshandschuhe.
2. Montieren Sie das Gerät nicht, wenn Sie müde sind oder unter dem Einfluss von Alkohol, Drogen oder Medikamenten stehen.

3. Halten Sie den Versammlungsbereich sauber und gut beleuchtet.
4. Halten Sie während der Montage unbeteiligte Personen vom Bereich fern.
5. Erlauben Sie Kindern und Haustieren nicht, alleine mit diesem Artikel zu spielen oder sich diesem zu nähern . Auf die Produkte kann nicht geklettert werden.
6. Nur bestimmungsgemäß verwenden. Nicht auf dem Produkt sitzen oder stehen.
7. Vor jedem Gebrauch überprüfen. Nicht verwenden, wenn Teile lose oder beschädigt sind.
8. Wenn sich Personen oder Gegenstände am Produkt festhalten, kann das Produkt herunterfallen .
9. Nur zur Verwendung in Innenräumen . Stellen Sie keine schweren Gegenstände auf das Produkt .
10. REINIGEN SIE ES NICHT MIT SCHLEIFENDEN MATERIALIEN .
11. Urin und Kot von Haustieren können das Produkt beschädigen . Bitte halten Sie es fern.
12. Stellen Sie das Produkt nicht auf oder in die Nähe von Heißluft, Elektroherden oder Heizgeräten .  
Feuerwerkskörper, Zigaretten, Fackeln und andere Gegenstände können das Produkt entzünden. Bitte halten Sie sich fern von ihnen.
13. Das Produkt sollte auf einer ebenen Fläche platziert und an einem offenen und sicheren Ort installiert werden.
14. Stellen Sie es nicht in eine feuchte Umgebung .

 **WARNUNG:**

**15. Dieses Gerät ist nicht für die Benutzung durch Jugendliche oder gebrechliche Personen bestimmt, es sei denn, sie werden von einer verantwortlichen Person beaufsichtigt, um sicherzustellen, dass sie das Gerät sicher verwenden können. Kleine Kinder sollten beaufsichtigt werden, um sicherzustellen, dass sie nicht mit dem Produkt spielen . Haustiere sollten vom Produkt ferngehalten werden.**

## ASSEMBLY STEPS

5. Bitte entsorgen Sie alle Plastiktüten sorgfältig und bewahren Sie sie außerhalb der Reichweite von Kindern und Haustieren auf.

6. Überprüfen Sie alle mitgelieferten Komponenten anhand der Liste in diesem Handbuch. Stellen Sie sicher, dass Sie alle aufgeführten Teile haben.

3. Obwohl Sie bei der Herstellung dieses Produkts besondere Sorgfalt walten lassen, müssen Sie beim Zusammenbau vorsichtig sein, um Kratzer durch scharfe Kanten zu vermeiden.

4. Tragen Schutzhandschuhe , bei Montage und Gebrauch .

5. Das Produkt sollte auf einer ebenen Fläche platziert werden .

6. Für die Montage des Produkts sind zwei Personen erforderlich.

**TIPPS:** Vor der Montage kann die Verpackung flach auf den Boden gelegt und das Produkt zum Schutz des Produkts zur Montage auf die Verpackung gelegt werden.

**Hinweis: Die Montage- und Einstellmethoden sind für beide Maschinen gleich**

**SCHRITT 1:** Öffnen Sie die Sicherheitsschnalle und falten Sie das Produkt auseinander.

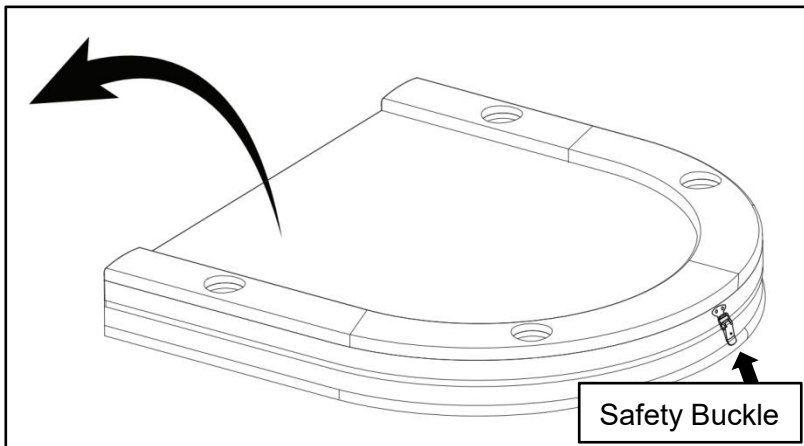

**SCHRITT 2:** Öffnen Sie das linke und rechte Bein.

**Achtung : Vorsicht vor Einklemmungen in den Händen .**

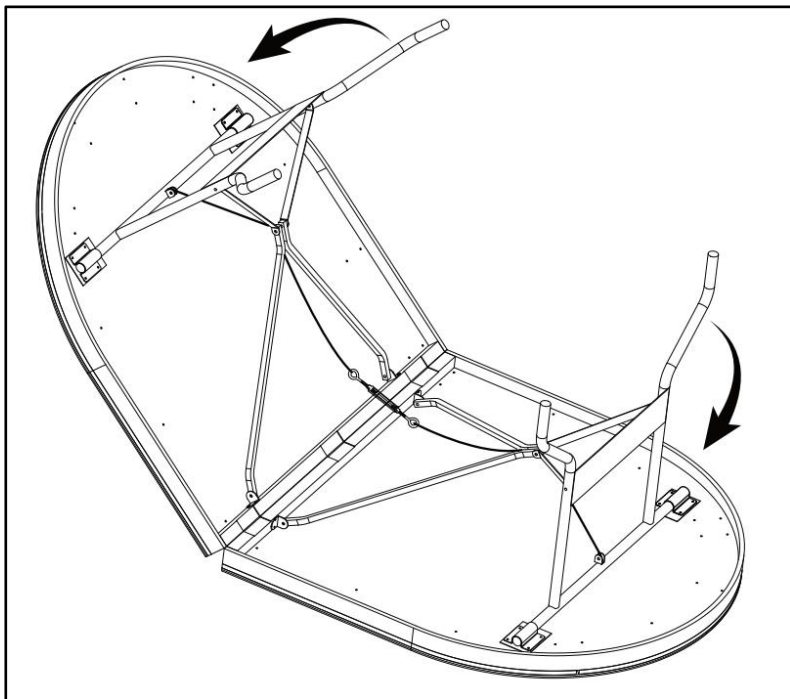

**SCHRITT 3:** Produkt umdrehen.

**Achtung : Vorsicht vor Einklemmungen in den Händen .**

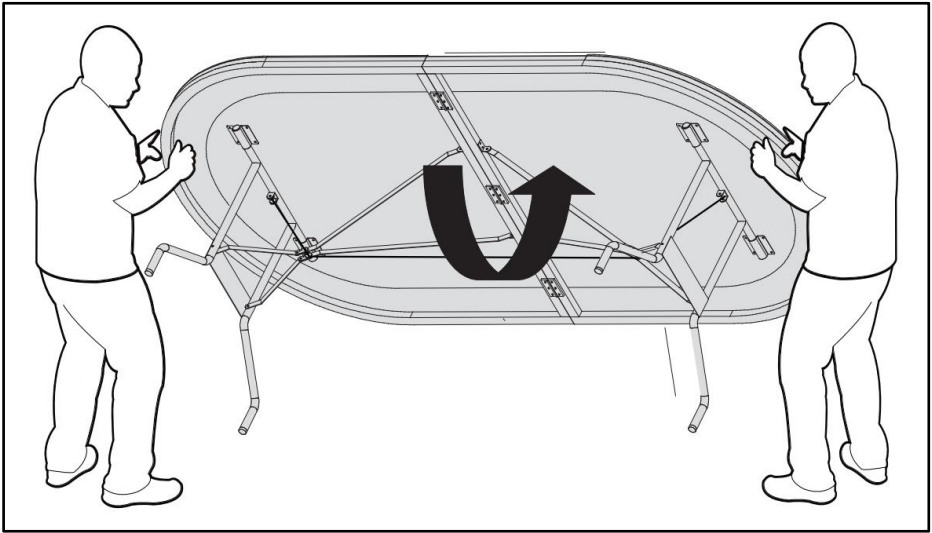

**SCHRITT 4:** Richten Sie die Tischplatte durch Anpassen der Schrauben flach aus.

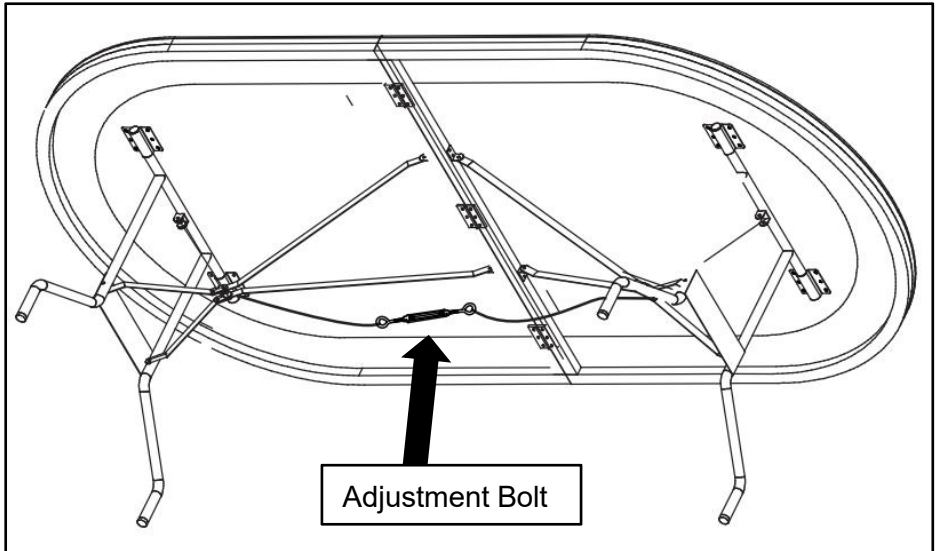

**ADJUST DESKTOP**

5. Bei einer konkaven Tischplatte die Schrauben 1 und 2 festziehen.

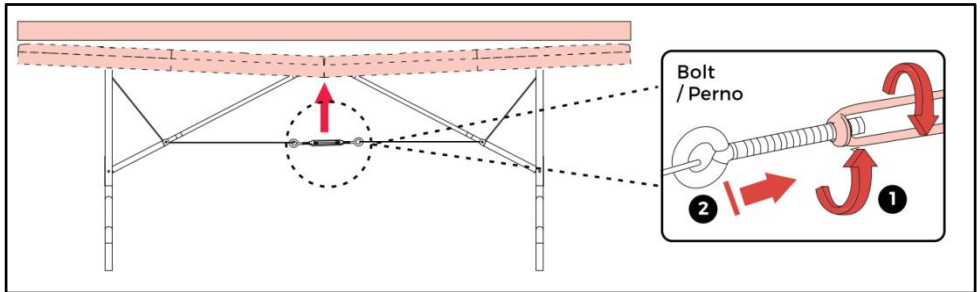

6. Wenn die Tischplatte nach oben ragt, lösen Sie die Schrauben 1 und 2

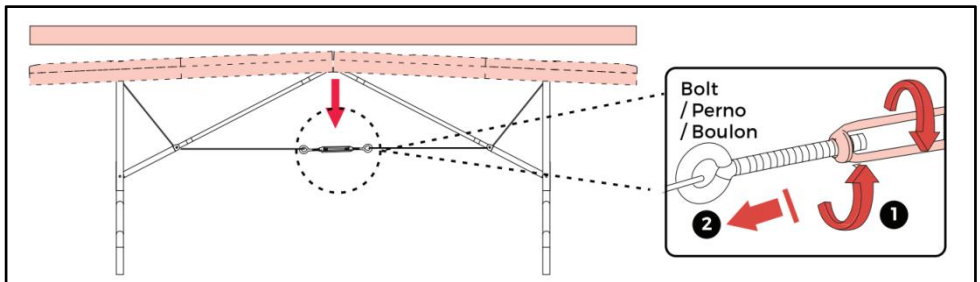

## CLEANING AND STORAGE

1. Mit einem weichen, trockenen Tuch abwischen. Verwenden Sie niemals Scheuermittel oder aggressive Schwamm. Mit klarem Wasser abwischen. Halten Sie das Produkt nach der Reinigung trocken.
2. Um Kipp- und Sturzverletzungen zu vermeiden, dürfen Kinder das Produkt **nicht abwischen** .
3. Nachdem das Produkt zerlegt wurde, setzen Sie bitte die Teile und das Zubehör zusammen.
4. Wenn Sie das Produkt längere Zeit nicht verwenden, falten Sie es bitte zusammen, verriegeln Sie die Sicherheitsschnallen und setzen Sie die Staubschutzhülle auf.

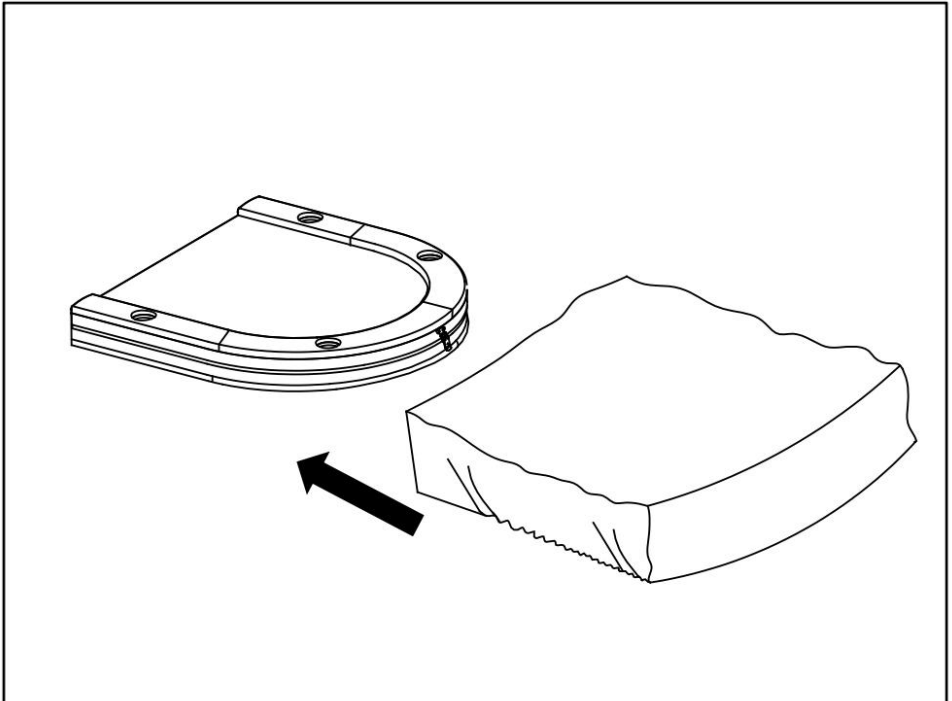



**Hersteller:** Shanghaimuxinmuyeyouxiangongsi

**Adresse:** Shuangchenglu 803nong11hao1602A-1609shi, baoshanqu,  
Shanghai 200000 CN.

**Importiert nach AUS:** SIHAO PTY LTD. 1 ROKEVA STREETEASTWOOD  
NSW 2122 Australien

**Importiert in die USA:** Sanven Technology Ltd. Suite 250, 9166 Anaheim  
Place, Rancho Cucamonga, CA 91730

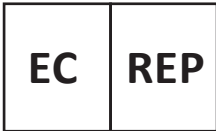

E-CrossStu GmbH  
Mainzer Landstr.69, 60329 Frankfurt am Main.



YH CONSULTING LIMITED.  
C/O YH Consulting Limited Office 147, Centurion  
House, London Road, Staines-upon-Thames, Surrey,  
TW18 4AX





# **VEVOR**

**Affordable. Reliable. Home Improvement.**

## **TAVOLO DA POKER**

**MODELLO: SUS-7232 / SUS-7232C/ SUS-8442**



# VEVOR

Affordable. Reliable. Home Improvement.

## POKER TABLE



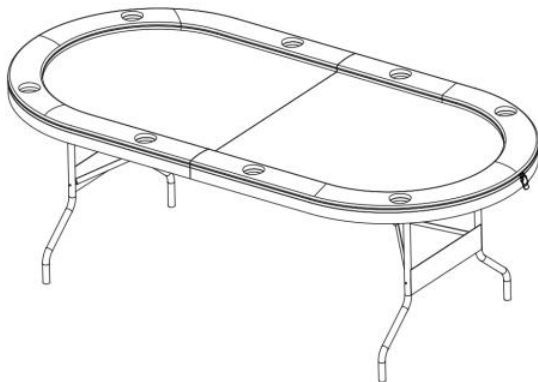

**MODELLO: SUS-7232 / SUS-7232C**

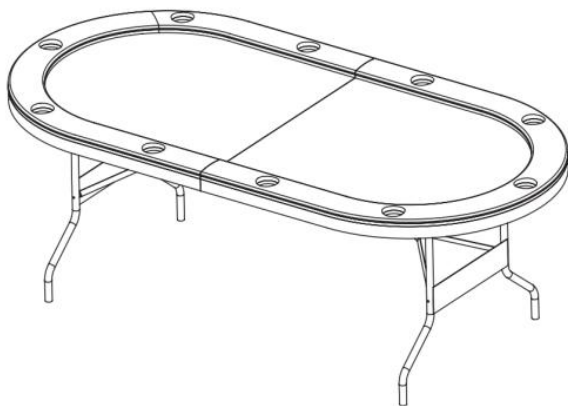

**MODELLO: SUS-8442**



Queste sono le istruzioni originali, si prega di leggere attentamente tutte le istruzioni del manuale prima di utilizzare il prodotto. VEVOR si riserva la piena interpretazione del manuale utente. L'aspetto del prodotto dipenderà dal prodotto ricevuto. Vi preghiamo di non informarvi ulteriormente in caso di aggiornamenti tecnologici o software relativi al nostro prodotto.

	Avvertenza: per ridurre il rischio di lesioni, l'utente deve leggere attentamente il manuale di istruzioni.
	Non permettere ai bambini di arrampicarsi o giocare sopra o sotto la sbarra.
	Non sedersi o salire sul tavolo. Non posizionare oggetti pesanti sulla scrivania.
	Fai attenzione a non pizzicarti le mani .

## SAFETY WARNINGS AND PRECAUTIONS

Grazie per aver utilizzato questo prodotto . Per essere certi di poter utilizzare correttamente la macchina, leggere attentamente queste istruzioni prima dell'uso e conservarle correttamente per riferimento futuro . Assicurarsi di leggere le precauzioni e le norme di sicurezza riportate in questa pagina per garantire un utilizzo sicuro . Questo manuale descrive avvertenze e precauzioni di sicurezza, funzionamento, manutenzione e pulizia . Le avvertenze e le istruzioni contenute in questo manuale non possono coprire tutte le possibili condizioni e situazioni che potrebbero verificarsi . Attenzione e buon senso non sono intrinseci a questo prodotto, poiché riteniamo che gli utenti saranno conformi a tali codici .

**Si prega di leggere TUTTE le istruzioni prima di utilizzare la macchina .**

1. Per il montaggio è necessario seguire queste istruzioni. Un montaggio non corretto può essere pericoloso. Indossare guanti da lavoro resistenti durante il montaggio.
2. Non riunirsi quando si è stanchi o sotto l'effetto di alcol, droghe o medicinali.
3. Mantenere l'area di assemblaggio pulita e ben illuminata.
4. Tenere gli astanti fuori dall'area durante l'assemblaggio.

5. Non permettere ai bambini e agli animali domestici di giocare da soli o di avvicinarsi a questo articolo . Prodotti non arrampicabili.
6. Utilizzare solo come previsto. Non sedersi o salire sul prodotto.
7. Ispezionare prima di ogni utilizzo. Non utilizzare se alcune parti sono allentate o danneggiate.
8. Persone o oggetti appesi al prodotto possono causarne la caduta .
9. Solo per uso interno . Non posizionare oggetti pesanti sul prodotto .
10. NON PULIRLO CON MATERIALE ABRASIVO .
11. L'urina e le feci degli animali domestici possono danneggiare il prodotto, tenerli lontani .
- 12 . Non posizionare il prodotto sopra o vicino a fonti di aria calda, fornelli elettrici o caloriferi .  
Fuochi d'artificio, sigarette, razzi e altri oggetti possono incendiare il prodotto. Si prega di stare lontano da loro.
13. Il prodotto deve essere posizionato su una superficie piana e installato in un luogo aperto e sicuro.
14. Non posizionarlo in un ambiente umido .

 **AVVERTIMENTO:**

**15. Questo apparecchio non è destinato all'uso da parte di bambini o persone inferme, a meno che non siano supervisionati da una persona responsabile che ne garantisca l'utilizzo in sicurezza. I bambini piccoli devono essere sorvegliati per assicurarsi che non giochino con il prodotto . Gli animali domestici devono stare lontani dal prodotto.**

## ASSEMBLY STEPS

7. Si prega di smaltire con cura tutti i sacchetti di plastica e di tenerli lontano dalla portata dei bambini e degli animali domestici.
8. Controllare tutti i componenti forniti in base all'elenco riportato nel presente manuale. Assicurarsi di avere tutte le parti elencate.
3. Sebbene si presti particolare attenzione durante la fabbricazione di questo prodotto, è necessario fare attenzione durante il processo di

assemblaggio per evitare di graffiarsi con bordi taglienti.

4. Indossare guanti protettivi , durante il montaggio e l' uso .

5. Il prodotto deve essere posizionato su una superficie piana .

6. Per il montaggio del prodotto sono necessarie due persone.

**SUGGERIMENTI:** Prima dell'installazione, è possibile stendere l'imballaggio a terra e posizionare il prodotto sull'imballaggio per il montaggio, in modo da proteggerlo.

**Nota: i metodi di montaggio e regolazione per entrambe le macchine sono gli stessi**

**PASSAGGIO 1:** Sganciare la fibbia di sicurezza e aprire il prodotto.

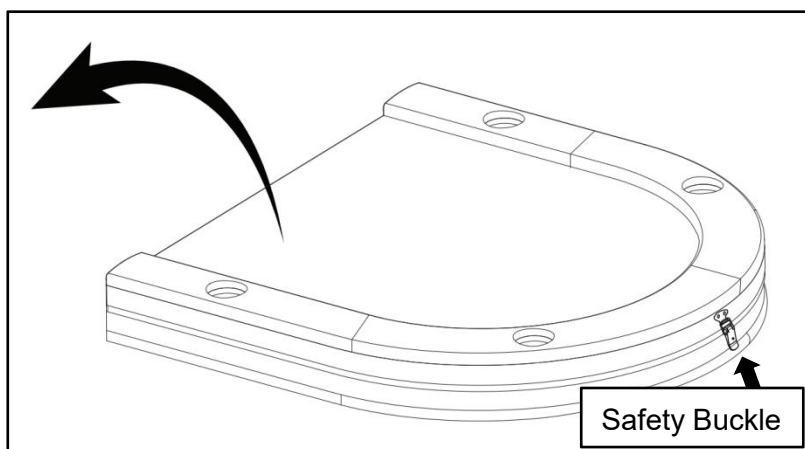

**PASSO 2:** Aprire la gamba sinistra e quella destra.

**Attenzione : fare attenzione a non pizzicarsi le mani .**

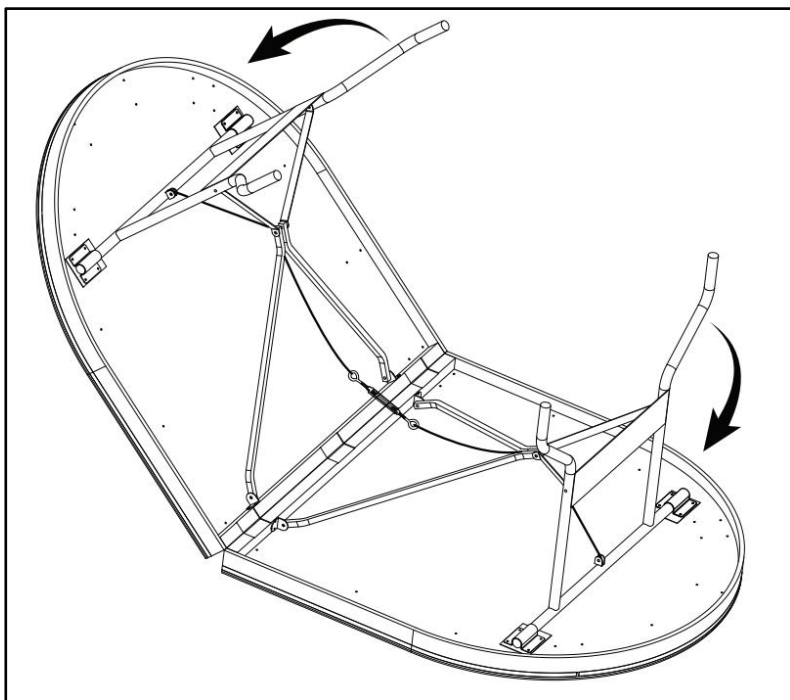

**FASE 3:** Capovolgere il prodotto.

**Attenzione :** fare attenzione a non pizzicarsi le mani .

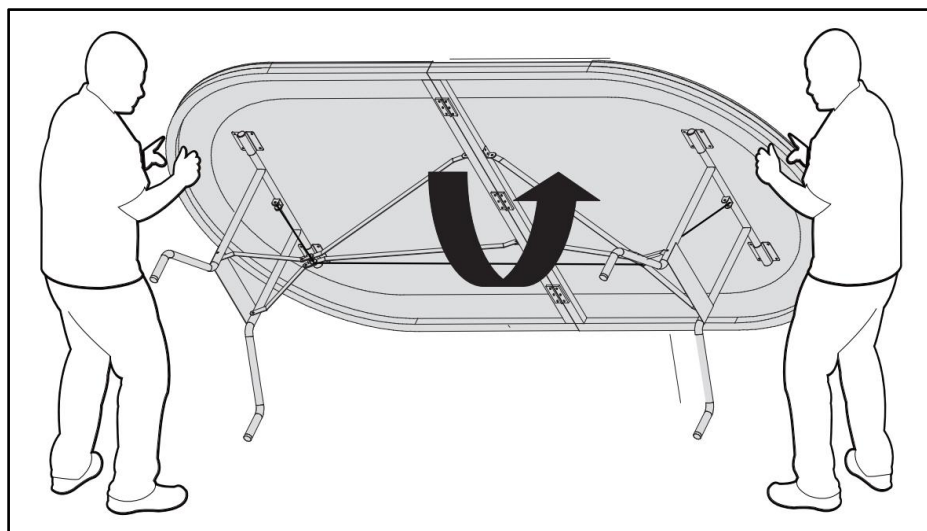

**FASE 4:** Rendere piatto il piano del tavolo regolando i bulloni.

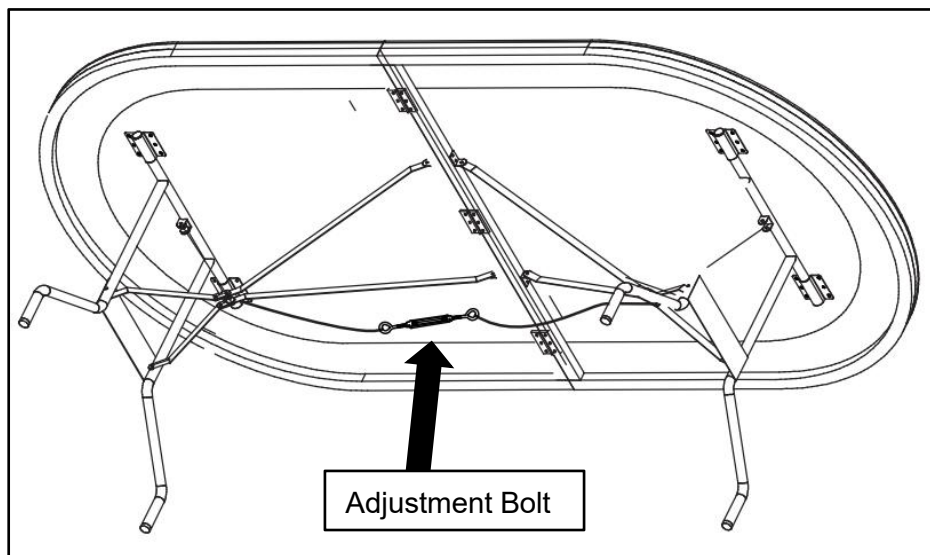

## ADJUST DESKTOP

7. Se il piano del tavolo è concavo, stringere le viti 1 e 2.

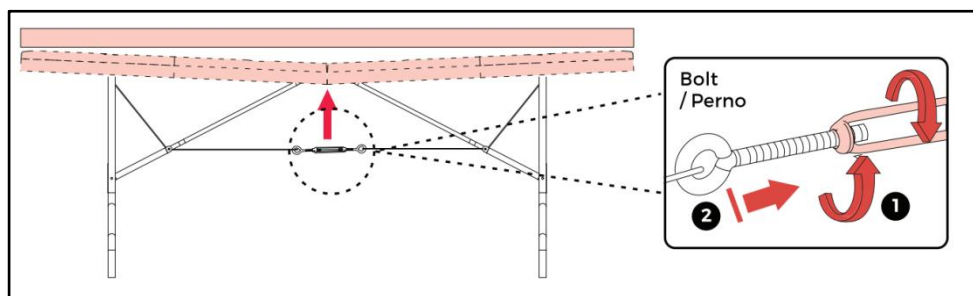

8. Se il desktop sporge verso l'alto, allentare le viti 1 e 2

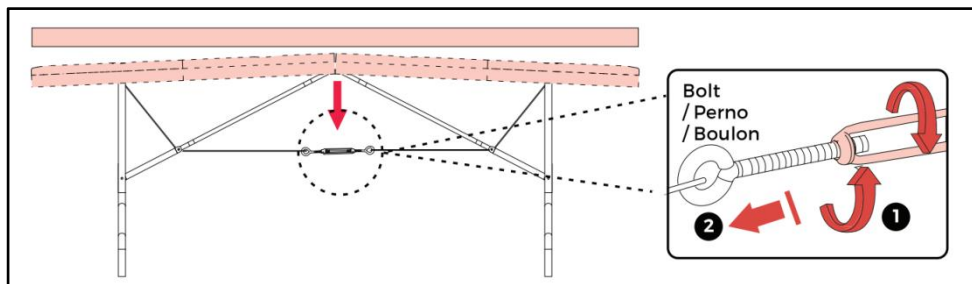

## CLEANING AND STORAGE

1. Pulire con un panno morbido e asciutto. Non utilizzare mai detersivi abrasivi o spugnette ruvide. Pulire con acqua pulita. Mantenere il prodotto asciutto dopo la pulizia.
2. **Non consentire** ai bambini di pulire il prodotto per evitare lesioni dovute a ribaltamento e caduta .
3. Dopo aver smontato il prodotto, rimettere insieme le parti e gli accessori.
4. Se non si intende utilizzare il prodotto per un lungo periodo, piegarlo, chiudere le fibbie di sicurezza e riporlo nella copertura antipolvere.

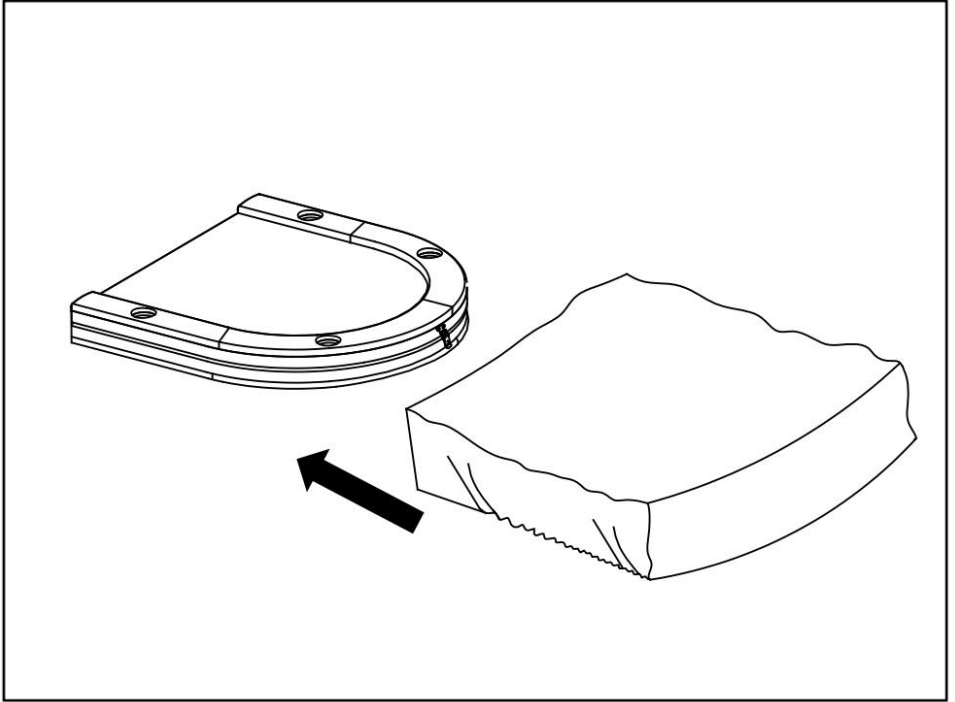

**Produttore:** Shanghaimuxinmuyeyouxiangongsi

**Indirizzo:** Shuangchenglu 803nong11hao1602A-1609shi, baoshanqu, shanghai 200000 CN.

**Importato in AUS:** SIHAO PTY LTD. 1 ROKEVA STREETEASTWOOD NSW 2122 Australia

**Importato negli USA:** Sanven Technology Ltd. Suite 250, 9166 Anaheim Place, Rancho Cucamonga, CA 91730



E-CrossStu GmbH  
Mainzer Landstr.69, 60329 Frankfurt am Main.



YH CONSULTING LIMITED.  
C/O YH Consulting Limited Office 147, Centurion House, London Road, Staines-upon-Thames, Surrey, TW18 4AX





# **VEVOR**

**Affordable. Reliable. Home Improvement.**

## **MESA DE PÓQUER**

**MODELO: SUS-7232 / SUS-7232C/ SUS-8442**





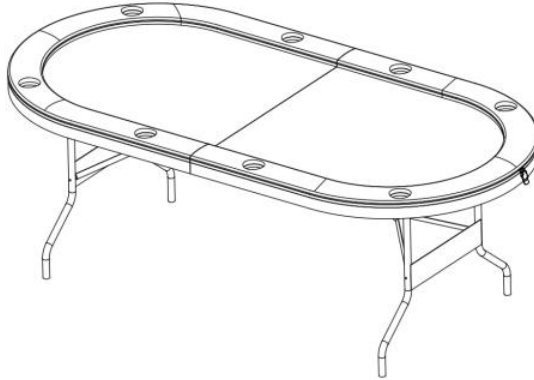

**MODELO: SUS-7232 / SUS-7232C**

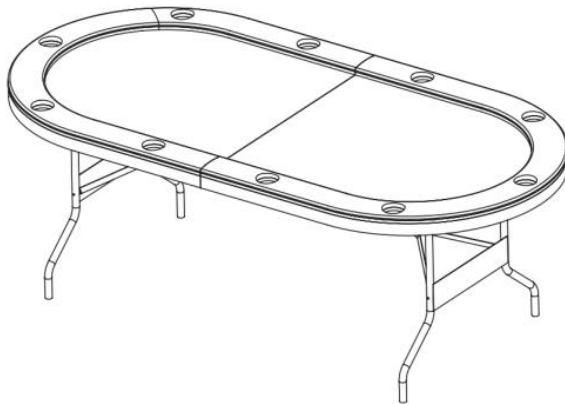

**MODELO: SUS-8442**



Estas son las instrucciones originales; lea atentamente todas las instrucciones del manual antes de utilizarlo. VEVOR se reserva el derecho de interpretar su manual de usuario. La apariencia del producto dependerá del producto que haya recibido. Le rogamos que no le informemos si hay actualizaciones tecnológicas o de software en nuestro producto.

	Advertencia: Para reducir el riesgo de lesiones, el usuario debe leer atentamente el manual de instrucciones.
	No permita que los niños suban o jueguen sobre o debajo de la barra.
	No se sienta ni se pare sobre la mesa. No coloque objetos pesados sobre el escritorio.
	Tenga cuidado de no pellizcarse las manos .

## SAFETY WARNINGS AND PRECAUTIONS

Gracias por usar este producto . Para garantizar el correcto funcionamiento de la máquina, lea atentamente estas instrucciones antes de usarla y consérvelas para futuras consultas . Asegúrese de leer las precauciones y normas de seguridad de esta página para garantizar un uso seguro . Este manual describe las advertencias y precauciones de seguridad, así como el funcionamiento, el mantenimiento y la limpieza . Las advertencias e instrucciones que se incluyen en este manual no pueden abarcar todas las posibles condiciones y situaciones . Este producto no requiere precaución ni sentido común, ya que creemos que su uso cumplirá con estos códigos .

**Lea TODAS las instrucciones antes de utilizar su máquina .**

1. Para el montaje, siga estas instrucciones. Un montaje incorrecto puede ser peligroso. Use guantes de trabajo resistentes durante el montaje.
2. No realice el montaje cuando esté cansado o bajo la influencia de alcohol, drogas o medicamentos.
- 3 . Mantenga el área de montaje limpia y bien iluminada.
4. Mantenga a los transeúntes fuera del área durante el montaje.
5. No permita que los niños ni las mascotas jueguen solos ni se acerquen a este artículo . No se pueden trepar.

6. Úselo solo según lo previsto. No se siente ni se pare sobre el producto.
7. Inspeccione el producto antes de cada uso. No lo utilice si las piezas están sueltas o dañadas.
8. Las personas u objetos que cuelguen del producto harán que este se caiga .
9. Solo para uso en interiores . No coloque objetos pesados sobre el producto .
10. NO LO LIMPIE CON NINGÚN MATERIAL ABRASIVO .
11. La orina y las heces de las mascotas pueden dañar el producto, manténgalas alejadas .
12. No coloque el producto sobre o cerca de aire caliente, quemadores eléctricos o calentadores .  
Los fuegos artificiales, cigarrillos, bengalas y otros artículos pueden encender el producto. Manténgase alejado. a ellos.
13. El producto debe colocarse sobre una superficie plana y debe instalarse en un lugar abierto y seguro.
14. No lo coloque en un ambiente húmedo .

 **ADVERTENCIA:**

**15. Este aparato no está diseñado para ser utilizado por personas jóvenes o discapacitadas, a menos que estén bajo la supervisión de una persona responsable que garantice su uso seguro. Se debe supervisar a los niños pequeños para asegurar que no jueguen con el producto . Las mascotas deben mantenerse alejadas del producto.**

## ASSEMBLY STEPS

9. Deseche todas las bolsas de plástico con cuidado y manténgalas fuera del alcance de los niños y las mascotas.
10. Compruebe todos los componentes proporcionados de acuerdo con la lista de este manual. Asegúrese de tener todas las piezas enumeradas.
3. Aunque se debe prestar especial atención al fabricar este producto, se debe tener cuidado durante el proceso de montaje para evitar rayarlo con bordes afilados.

4. Desgaste guantes de protección , durante el montaje y utilización .
5. El producto debe colocarse sobre una superficie plana .
6. El producto requiere dos personas para su montaje.

**CONSEJOS:** Antes de la instalación, el embalaje se puede colocar plano en el suelo y el producto se puede colocar sobre el embalaje para su montaje para proteger el producto.

**Nota: Los métodos de montaje y ajuste para ambas máquinas son los mismos.**

**PASO 1:** Desabroche la hebilla de seguridad y despliegue el producto.

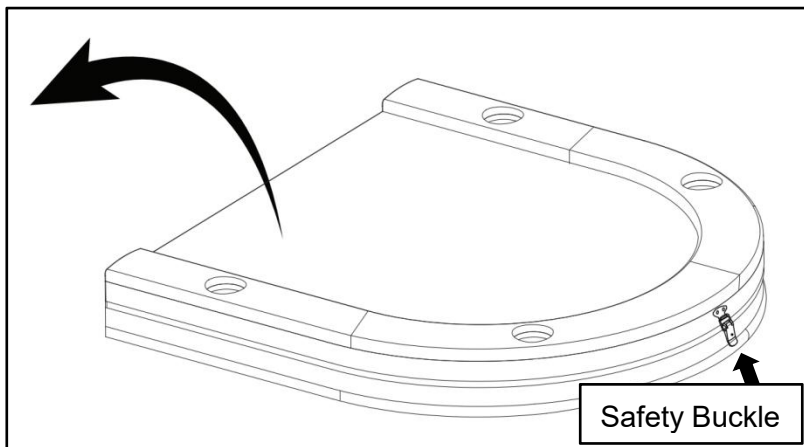

**PASO 2:** Abra las piernas izquierda y derecha.

**Atención :** Tenga cuidado de no pillarse las manos .

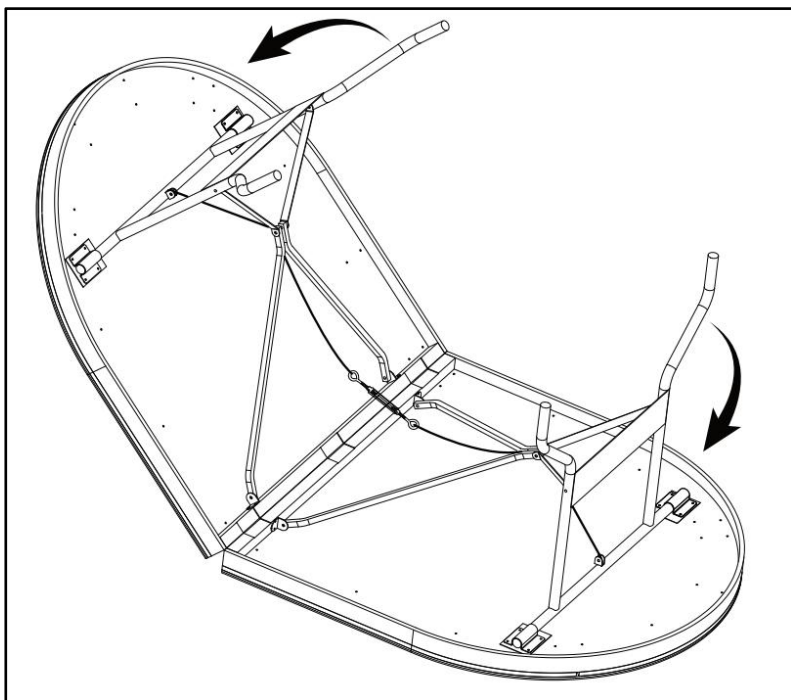

**PASO 3:** Voltee el producto.

**Atención :** Tenga cuidado de no pillarse las manos .

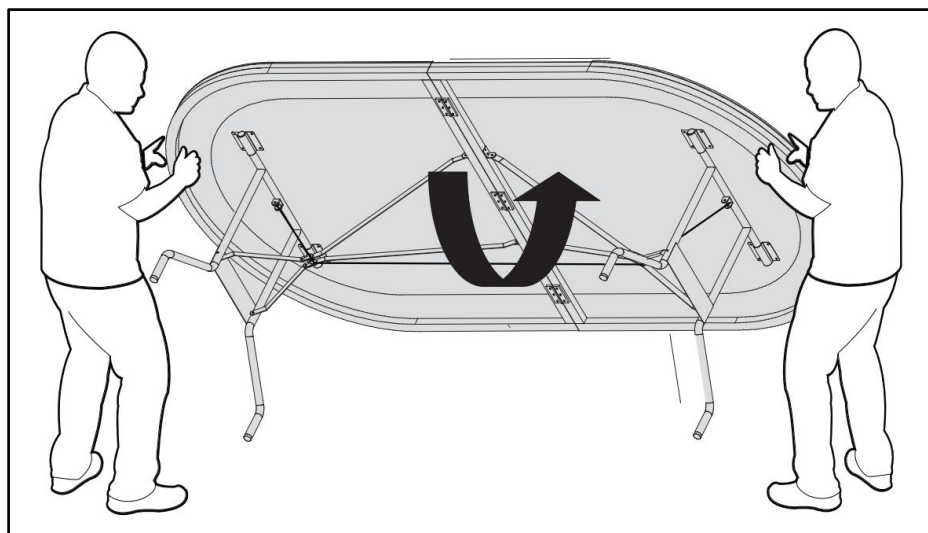

**PASO 4:** Haga que el tablero de la mesa quede plano ajustando los pernos.

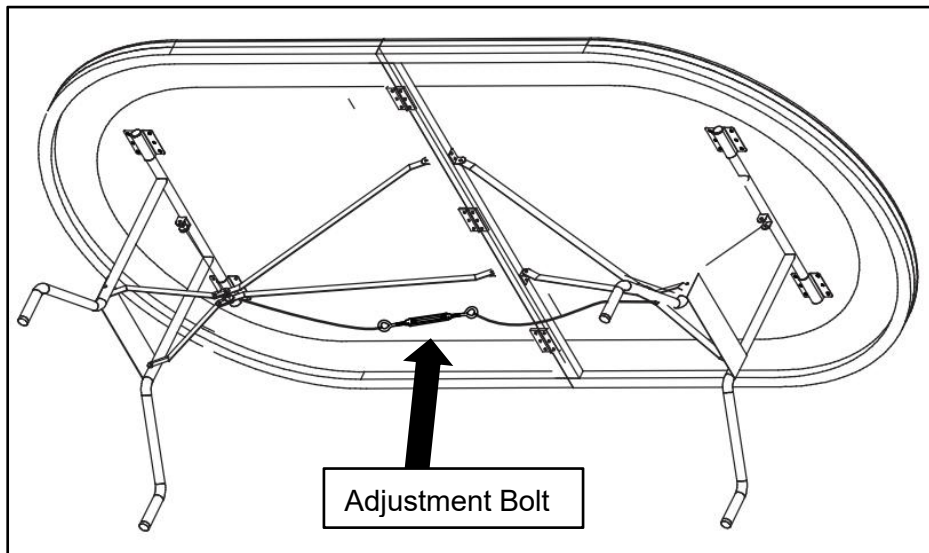

## ADJUST DESKTOP

9. Si la superficie de la mesa es cóncava, apriete los tornillos 1 y 2.

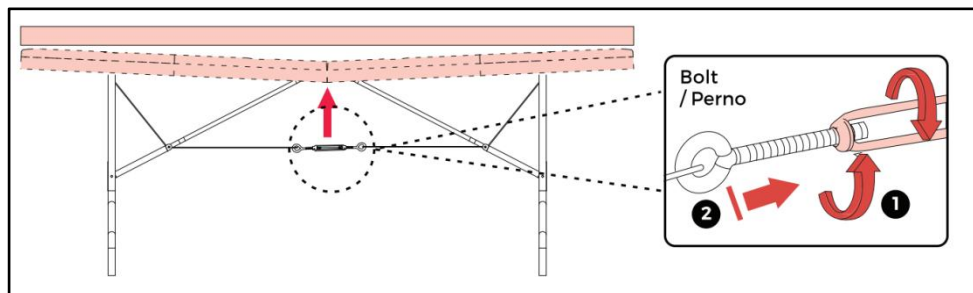

10. Si el escritorio sobresale hacia arriba, afloje los tornillos 1 y 2

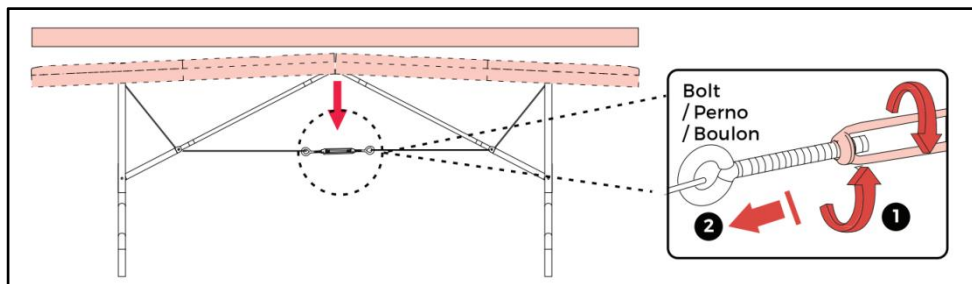

## CLEANING AND STORAGE

1. Limpie con un paño suave y seco. Nunca utilice limpiadores abrasivos ni estropajos ásperos. Limpie con agua limpia. Mantenga el producto seco después de limpiarlo.
2. **No** se permite que los niños limpien el producto para evitar lesiones por caídas o vuelcos .
3. Después de desmontar el producto, vuelva a colocar las piezas y los accesorios juntos.
4. Si no se va a utilizar durante un tiempo prolongado, pliegue el producto, bloquee las hebillas de seguridad y coloque la cubierta antipolvo.

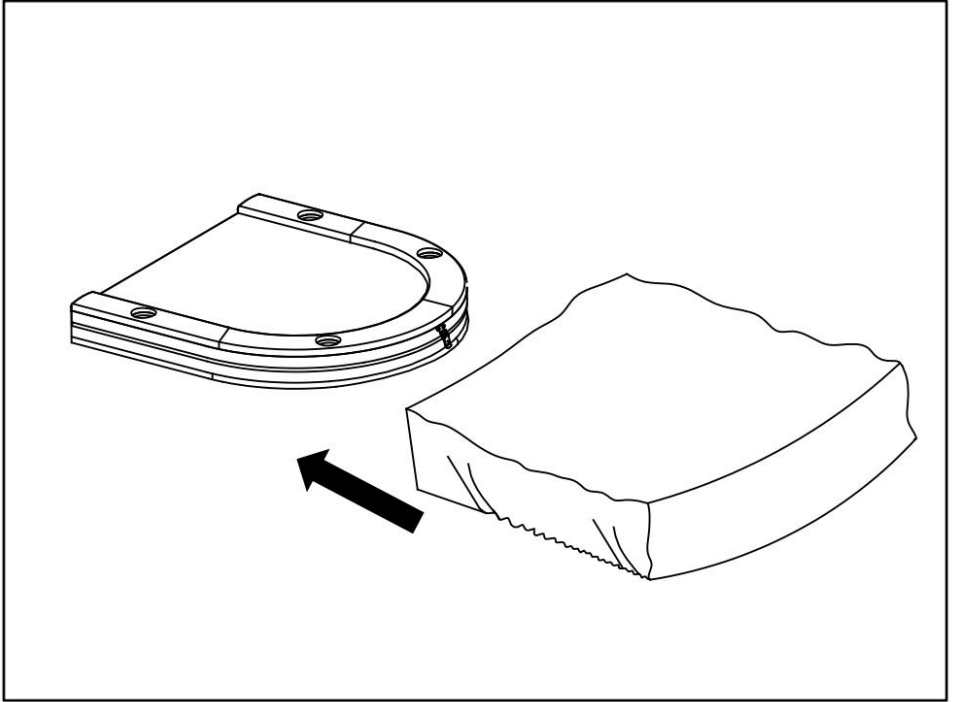

**Fabricante:** Shanghaimuxinmuyeyouxiangongsi

**Dirección:** Shuangchenglu 803nong11hao1602A-1609shi, baoshanqu, shanghai 200000 CN.

**Importado a AUS:** SIHAO PTY LTD. 1 ROKEVA STREET, EASTWOOD, NSW 2122, Australia

**Importado a EE. UU.:** Sanven Technology Ltd. Suite 250, 9166 Anaheim Place, Rancho Cucamonga, CA 91730



E-CrossStu GmbH  
Mainzer Landstr.69, 60329 Frankfurt am Main.



YH CONSULTING LIMITED.  
C/O YH Consulting Limited Office 147, Centurion House, London Road, Staines-upon-Thames, Surrey, TW18 4AX





# **VEVOR**

**Affordable. Reliable. Home Improvement.**

## **STÓŁ DO POKERA**

**MODEL: SUS-7232 / SUS-7232C / SUS-8442**





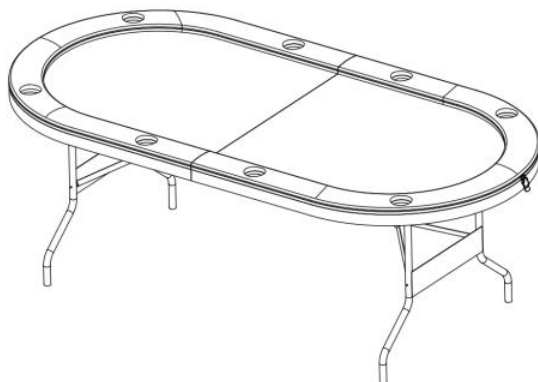

**MODELE: SUS-7232 / SUS-7232C**

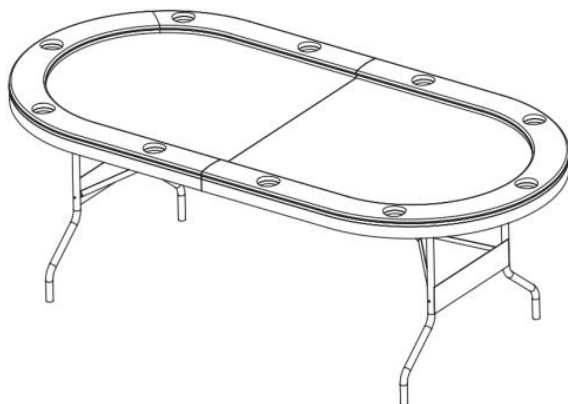

**MODEL: SUS-8442**



To jest oryginalna instrukcja, przed użyciem należy uważnie przeczytać wszystkie instrukcje. VEVOR zastrzega sobie jasną interpretację naszej instrukcji obsługi. Wygląd produktu będzie zależał od produktu, który otrzymałeś. Prosimy o wybaczenie, że nie poinformujemy Cię ponownie, jeśli w naszym produkcie pojawią się jakiegokolwiek aktualizacje technologiczne lub oprogramowania.

	Ostrzeżenie: Aby zminimalizować ryzyko obrażeń, użytkownik powinien uważnie przeczytać instrukcję obsługi.
	Nie pozwalaj dzieciom wspinać się na bar lub bawić się pod nim.
	Nie siadaj ani nie stawaj na stole. Nie kładź ciężkich przedmiotów na biurku.
	Uważaj, żeby nie przytrzasnąć sobie rąk .

## SAFETY WARNINGS AND PRECAUTIONS

Dziękujemy za korzystanie z tego produktu . Aby mieć pewność, że możesz prawidłowo obsługiwać maszynę, przeczytaj uważnie tę instrukcję przed rozpoczęciem użytkowania i zachowaj ją na przyszłość . Upewnij się, że przeczytałeś środki ostrożności i zasady bezpieczeństwa na tej stronie, aby zapewnić bezpieczne użytkowanie . Niniejsza instrukcja zawiera ostrzeżenia i środki ostrożności dotyczące bezpieczeństwa, obsługi, konserwacji i czyszczenia . Ostrzeżenia i instrukcje omówione w niniejszej instrukcji nie mogą objąć wszystkich możliwych warunków i sytuacji, które mogą wystąpić . Ostrożność i zdrowy rozsądek nie są wbudowane w ten produkt, ponieważ uważamy, że użytkownicy będą przestrzegać tych kodów .

**Przed użyciem urządzenia należy przeczytać WSZYSTKIE instrukcje .**

1. Montaż musi być zgodny z poniższymi instrukcjami. Nieprawidłowy montaż może być niebezpieczny. Podczas montażu należy nosić wytrzymałe rękawice robocze.
2. Nie przychodź na zgromadzenie, jeśli jesteś zmęczony lub pod wpływem alkoholu, narkotyków lub leków.
3. Utrzymuj miejsce zgromadzenia w czystości i zapewnij dobre oświetlenie.

4. Podczas montażu nie dopuścić, aby osoby postronne przebywały w pobliżu.
5. Nie pozwalaj dzieciom i zwierzętom bawić się samemu lub zbliżać się do tego przedmiotu . Produkty nie mogą się wspinać.
6. Stosować wyłącznie zgodnie z przeznaczeniem. Nie siadać ani nie stawać na produkcie.
7. Przed każdym użyciem sprawdź. Nie używaj, jeśli części są luźne lub uszkodzone.
8. Wiszące na produkcie osoby lub przedmioty mogą spowodować jego upadek .
9. Tylko do użytku wewnątrz pomieszczeń . Nie umieszczaj ciężkich przedmiotów na produkcie.
10. NIE CZYŚCIĆ ŻADNYMI MATERIAŁAMI ŚCIERNYMI .
11. Mocz i odchody zwierząt domowych mogą uszkodzić produkt, dlatego należy trzymać je z daleka .
- 1 2 . Nie umieszczaj produktu na gorącym powietrzu, palnikach elektrycznych lub grzejnikach ani w ich pobliżu .  
Fajerwerki, papierosy, race i inne przedmioty mogą zapalić produkt.  
Prosimy trzymać się z daleka ich.
13. Produkt należy umieścić na płaskiej powierzchni . Należy go zainstalować w otwartym i bezpiecznym miejscu.
14. Nie umieszczaj w wilgotnym środowisku .

 **OSTRZEŻENIE:**

**15. To urządzenie nie jest przeznaczone do użytku przez osoby młode lub niedołążne, chyba że są nadzorowane przez odpowiedzialną osobę, aby zapewnić, że mogą bezpiecznie korzystać z urządzenia. Małe dzieci powinny być nadzorowane, aby upewnić się, że nie bawią się produktem . Zwierzęta domowe powinny trzymać się z dala od produktu.**

## ASSEMBLY STEPS

11. Prosimy o ostrożną utylizację plastikowych toreb i przechowywanie ich

w miejscu niedostępnym dla dzieci i zwierząt domowych.

12. Sprawdź wszystkie dostarczone komponenty zgodnie z listą zawartą w niniejszej instrukcji. Upewnij się, że masz wszystkie wymienione części.

3. Pomimo zachowania szczególnej ostrożności podczas produkcji tego produktu, należy zachować ostrożność w trakcie montażu, aby uniknąć zarysowań ostrymi krawędziami.

4. Nosić rękawice ochronne podczas montażu i użytkowania .

5. Produkt należy umieścić na płaskiej powierzchni .

6. Do montażu produktu potrzebne są dwie osoby.

**WSKAZÓWKI:** Przed montażem opakowanie można położyć płasko na ziemi, a następnie umieścić na nim produkt, aby go zabezpieczyć.

**Uwaga: Metody montażu i regulacji są takie same dla obu maszyn**

**KROK 1:** Odepnij klamrę bezpieczeństwa i rozłóż produkt.

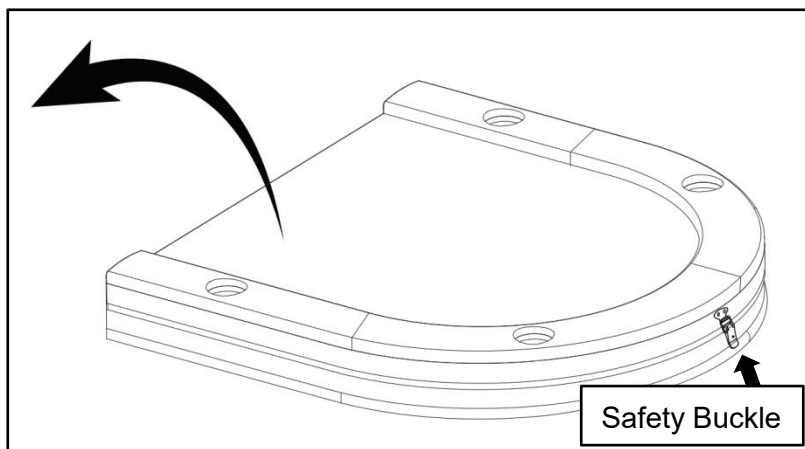

**KROK 2:** Rozłóż lewą i prawą nogę.

**Uwaga :** Uważaj, żeby nie przytrzasnąć sobie rąk .

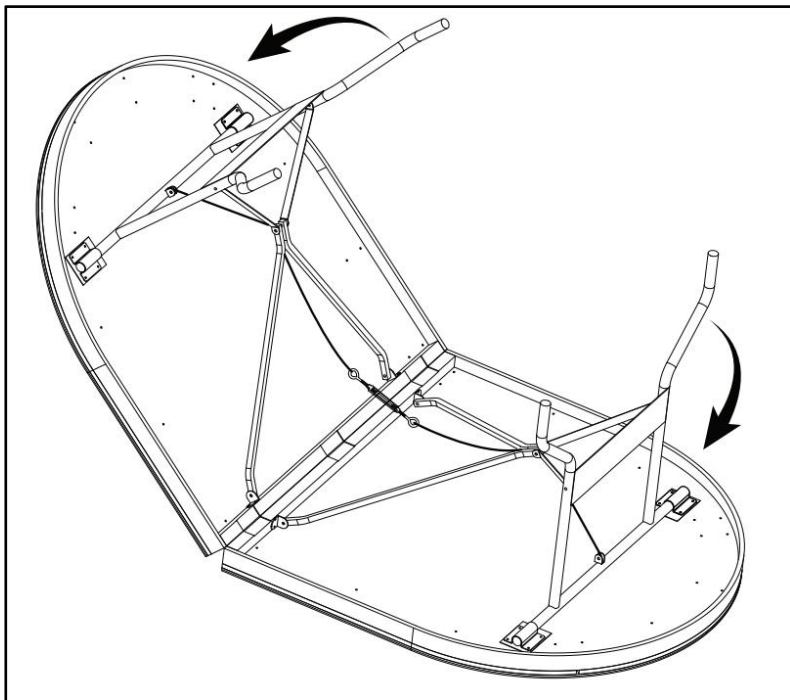

**KROK 3:** Obróć produkt.

**Uwaga :** Uważaj, żeby nie przytrzasnąć sobie rąk .

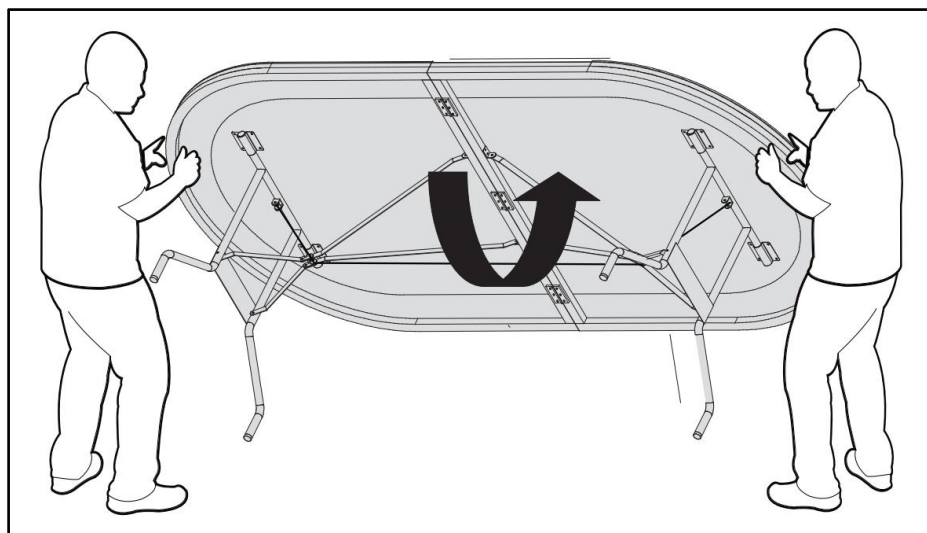

**KROK 4:** Wyrównaj blat stołu poprzez regulację śrub.

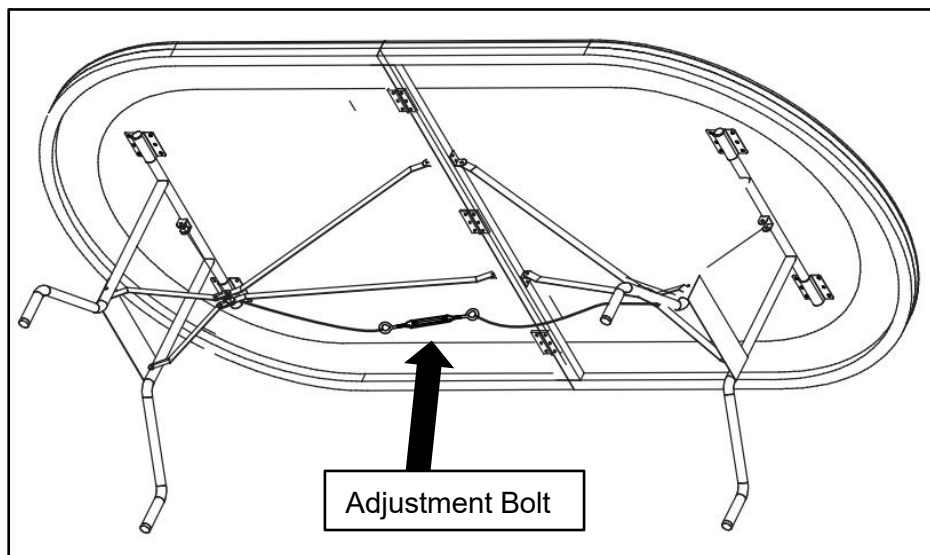

## ADJUST DESKTOP

11. Jeżeli blat stołu jest wklęsły, dokręć śruby 1 i 2.

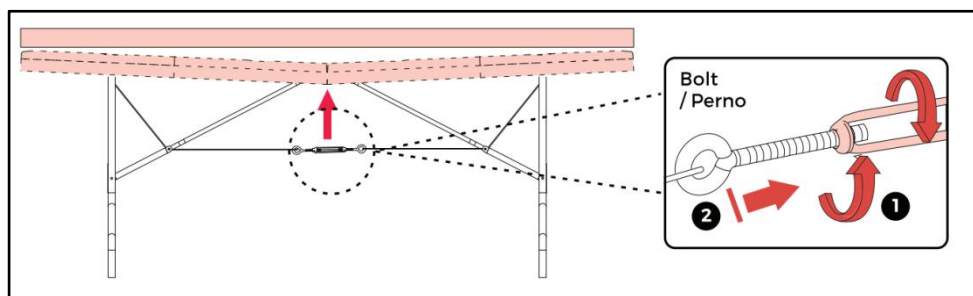

12. Jeżeli blat wystaje do góry, poluzuj śruby 1 i 2

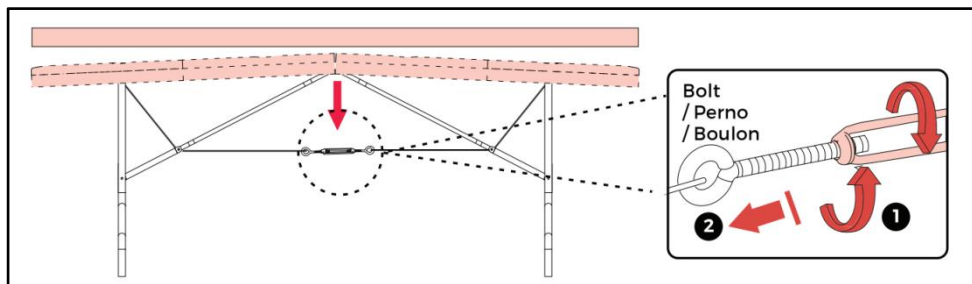

## CLEANING AND STORAGE

1. Przecierać miękką, suchą ściereczką. Nigdy nie używać ściernego środka czyszczącego ani szorstkiej gąbki. Przecierać czystą wodą. Utrzymywać produkt w suchości po czyszczeniu.
2. Dzieciom **nie wolno** wycierać produktu, aby uniknąć obrażeń spowodowanych przewróceniem się lub upadkiem .
3. Po rozmontowaniu produktu należy ponownie złożyć części i akcesoria.
4. Jeśli nie będziesz używać produktu przez dłuższy czas, złóż go, zablokuj klamry zabezpieczające i załóż osłonę przeciwkurzową.

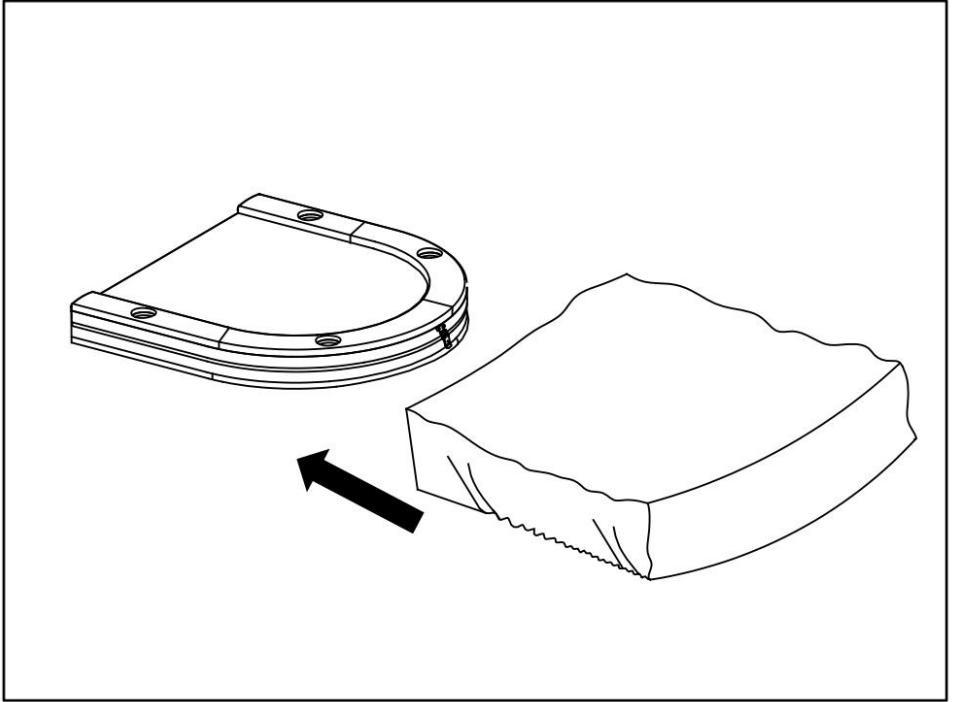

**Producent:** Shanghaimuxinmuyeyouxiangongsi

**Adres:** Shuangchenglu 803nong11hao1602A-1609shi, baoshanqu, szanghaj 200000 CN.

**Importowane do AUS:** SIHAO PTY LTD. 1 ROKEVA  
STREETEASTWOOD NSW 2122 Australia

**Importowane do USA:** Sanven Technology Ltd. Suite 250, 9166 Anaheim  
Place, Rancho Cucamonga, CA 91730



E-CrossStu GmbH  
Mainzer Landstr.69, 60329 Frankfurt am Main.



YH CONSULTING LIMITED.  
C/O YH Consulting Limited Office 147, Centurion  
House, London Road, Staines-upon-Thames, Surrey,  
TW18 4AX





# **VEVOR**

**Affordable. Reliable. Home Improvement.**

## **POKERTAFEL**

**MODEL: SUS-7232 / SUS-7232C/SUS-8442**





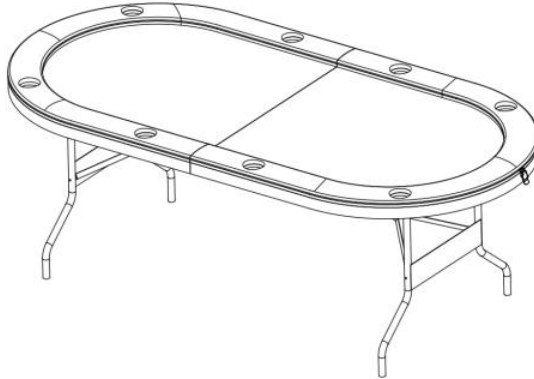

**MODEL: SUS-7232 / SUS-7232C**

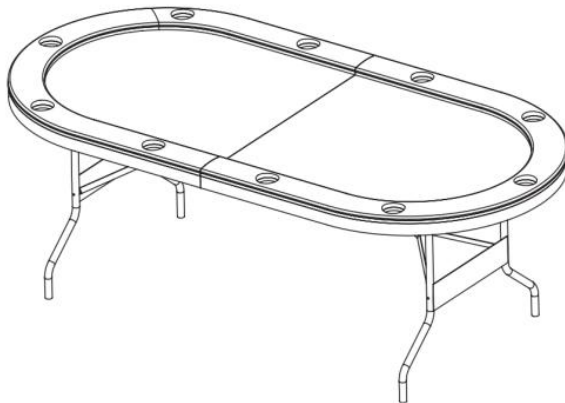

**MODEL: SUS-8442**



Dit is de originele handleiding. Lees alle instructies zorgvuldig door voordat u het product gebruikt. VEVOR behoudt zich het recht voor om de gebruiksaanwijzing duidelijk te interpreteren. Het uiterlijk van het product is afhankelijk van het product dat u hebt ontvangen. Neemt u het ons niet kwalijk dat we u niet meer op de hoogte stellen van eventuele technologische of software-updates voor ons product.

	Waarschuwing: om het risico op letsel te verminderen, dient de gebruiker de gebruiksaanwijzing zorgvuldig te lezen.
	Laat kinderen niet op of onder de stang klimmen of spelen.
	Ga niet op de tafel zitten of staan. Plaats geen zware voorwerpen op het bureau.
	Pas op dat uw handen niet bekneld raken .

## SAFETY WARNINGS AND PRECAUTIONS

Bedankt voor het gebruik van dit product . Om ervoor te zorgen dat u het apparaat correct kunt bedienen, leest u deze instructies zorgvuldig door voordat u het gebruikt en bewaart u ze goed voor toekomstig gebruik . Lees de voorzorgsmaatregelen en veiligheidsregels op deze pagina om veilig gebruik te garanderen . Deze handleiding beschrijft veiligheidswaarschuwingen en -voorzorgsmaatregelen, bediening, onderhoud en reiniging . De waarschuwingen en instructies in deze handleiding kunnen niet alle mogelijke omstandigheden en situaties dekken die zich kunnen voordoen . Voorzichtigheid en gezond verstand zijn niet ingebouwd in dit product, omdat wij ervan overtuigd zijn dat het gebruik aan deze voorschriften voldoet .

**Lees ALLE instructies voordat u uw apparaat gebruikt .**

1. Volg deze instructies voor de montage. Onjuiste montage kan gevaarlijk zijn. Draag stevige werkhandschoenen tijdens de montage.
2. Kom niet in actie als u moe bent of onder invloed van alcohol, drugs of medicijnen.
3. Houd de verzamelplaats schoon en goed verlicht.
4. Houd omstanders uit de buurt tijdens de montage.

5. Laat kinderen en huisdieren niet alleen spelen of in de buurt van dit item komen . Producten kunnen niet beklommen worden.
6. Gebruik het product uitsluitend zoals bedoeld. Ga niet op het product zitten of staan.
7. Controleer voor elk gebruik. Gebruik het niet als onderdelen los of beschadigd zijn.
8. Mensen of voorwerpen die aan het product hangen, kunnen ervoor zorgen dat het product valt .
9. Alleen voor gebruik binnenshuis . Plaats geen zware voorwerpen op het product .
10. **MAAK HET NIET REINIGEN MET SCHURENDE MATERIALEN .**
11. Urine en uitwerpselen van huisdieren kunnen het product beschadigen, houd het daarom uit de buurt .
12. Plaats het product niet op of in de buurt van hetelucht-, elektrische kookplaten of verwarmingstoestellen .  
Vuurwerk, sigaretten, fakkels en andere voorwerpen kunnen het product doen ontbranden. Blijf uit de buurt van hen.
13. Het product moet op een vlakke ondergrond worden geplaatst . En het moet op een open en veilige plaats worden geïnstalleerd.
14. Plaats het niet in een vochtige omgeving .

 **WAARSCHUWING:**

**15. Dit apparaat is niet bedoeld voor gebruik door jonge of zwakke personen, tenzij onder toezicht van een verantwoordelijke persoon die ervoor zorgt dat zij het apparaat veilig kunnen gebruiken. Jonge kinderen dienen onder toezicht te staan om te voorkomen dat ze met het product spelen . Huisdieren dienen uit de buurt van het product te blijven.**

## ASSEMBLY STEPS

13. Gooi alle plastic zakken zorgvuldig weg en houd ze buiten bereik van kinderen en huisdieren.
14. Controleer alle meegeleverde componenten volgens de lijst in deze

handleiding. Controleer of u alle vermelde onderdelen hebt.

3. Hoewel u bij de productie van dit product extra voorzichtig te werk moet gaan, dient u ook tijdens de montage voorzichtig te zijn om krassen door scherpe randen te voorkomen.

4. Draag beschermende handschoenen , tijdens montage en gebruik e .

5. Het product moet op een vlakke ondergrond worden geplaatst .

6. Het product is door twee personen in elkaar te zetten.

**TIPS:** Leg voor de installatie de verpakking plat op de grond en leg het product op de verpakking voor montage, om het product te beschermen.

**Let op: De montage- en afstellingsmethoden voor beide machines zijn hetzelfde**

**STAP 1:** Maak de veiligheidsgesp los en vouw het product open.

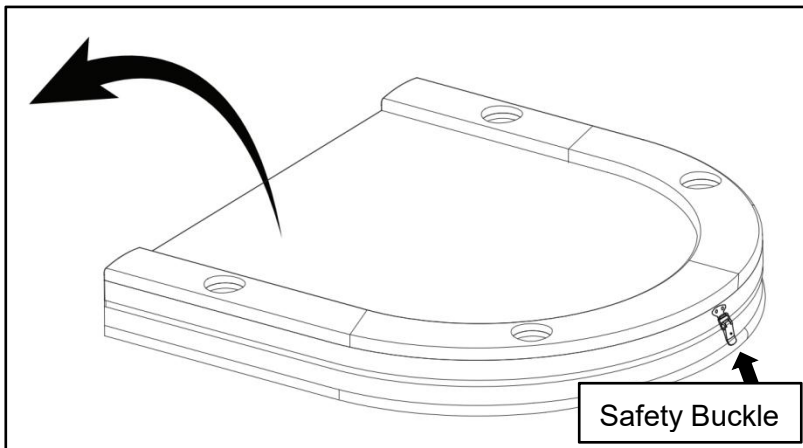

**STAP 2:** Open het linker- en rechterbeen.

**Let op : Pas op dat uw handen niet bekneld raken .**

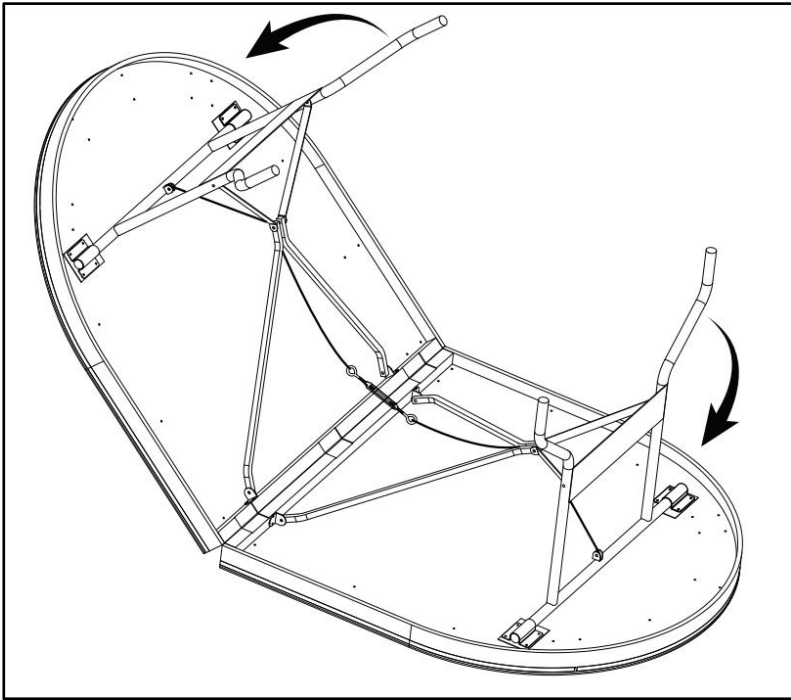

**STAP 3:** Draai het product om.

**Let op :** Pas op dat uw handen niet bekneld raken .

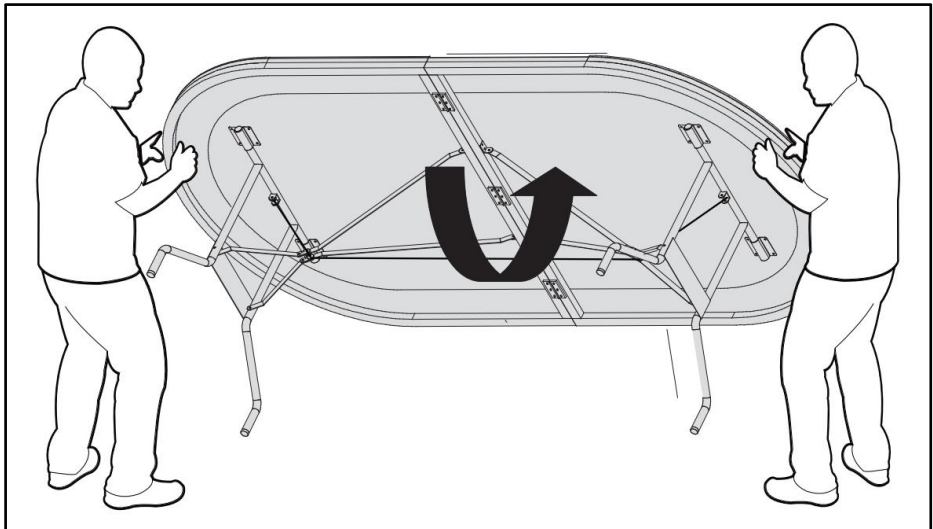

**STAP 4:** Maak het tafelblad vlak door de bouten aan te draaien.

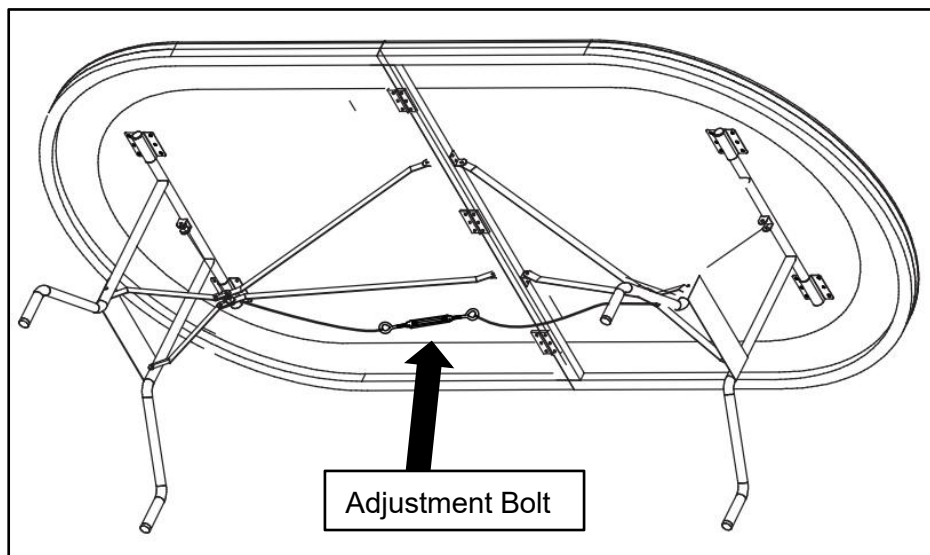

## ADJUST DESKTOP

13. Indien het tafelblad concaaf is, schroef dan schroeven 1 en 2 vast.

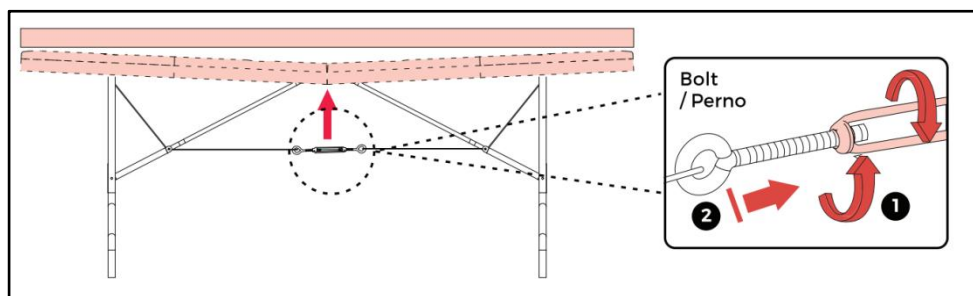

14. Als het bureaublad naar boven uitsteekt, draai dan schroeven 1 en 2 los

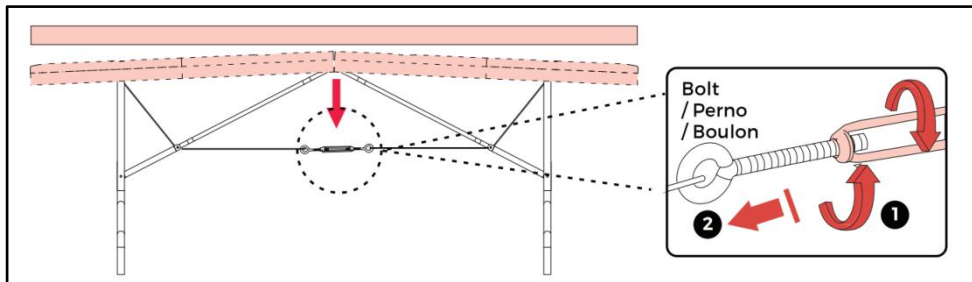

## CLEANING AND STORAGE

1. Veeg af met een zachte, droge doek. Gebruik nooit een schuurmiddel of een ruwe spons. Veeg af met schoon water. Houd het product na het reinigen droog.
2. Kinderen **mogen het product niet** afvegen, om te voorkomen dat het product kantelt of valt .
3. Nadat u het product hebt gedemonteerd, kunt u de onderdelen en accessoires weer in elkaar zetten.
4. Als u het product gedurende een langere periode niet zult gebruiken, vouw het dan op, sluit de veiligheidsgespen en doe de stofkap erop.

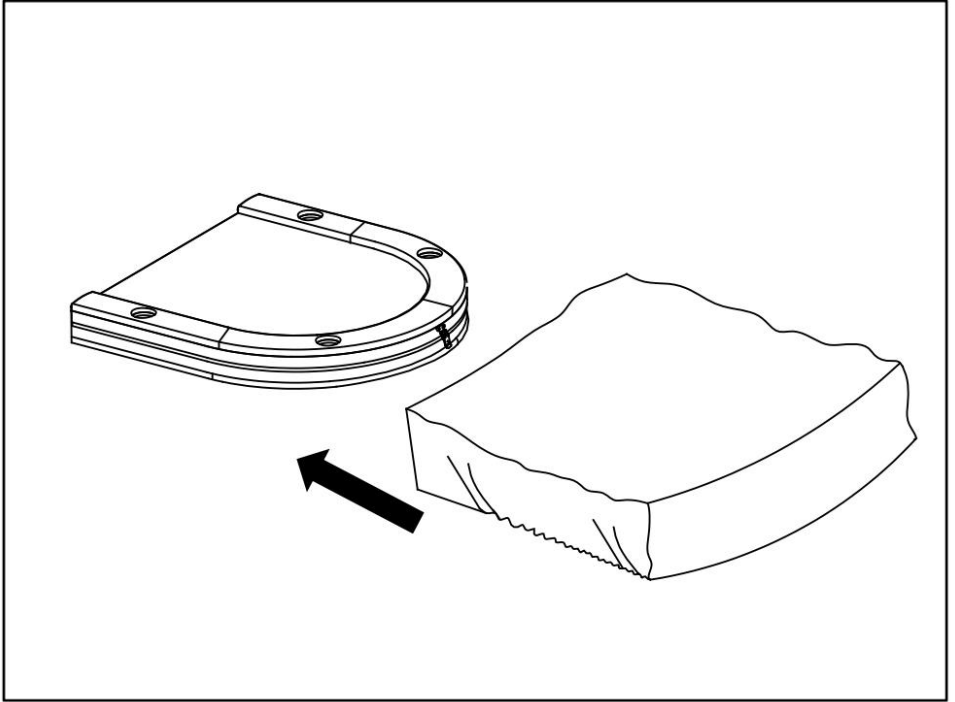

**Fabrikant:** Shanghaimuxinmuyeyouxiangongsi

**Adres:** Shuangchenglu 803nong11hao1602A-1609shi, baoshanqu, shanghai 200000 CN.

**Geïmporteerd naar AUS:** SIHAO PTY LTD. 1 ROKEVA  
STREETEASTWOOD NSW 2122 Australië

**Geïmporteerd naar de VS:** Sanven Technology Ltd. Suite 250, 9166  
Anaheim Place, Rancho Cucamonga, CA 91730



E-CrossStu GmbH  
Mainzer Landstr.69, 60329 Frankfurt am Main.



YH CONSULTING LIMITED.  
C/O YH Consulting Limited Office 147, Centurion  
House, London Road, Staines-upon-Thames, Surrey,  
TW18 4AX





# **VEVOR**

**Affordable. Reliable. Home Improvement.**

## **POKERBORD**

**MODELL: SUS-7232 / SUS-7232C/ SUS-8442**





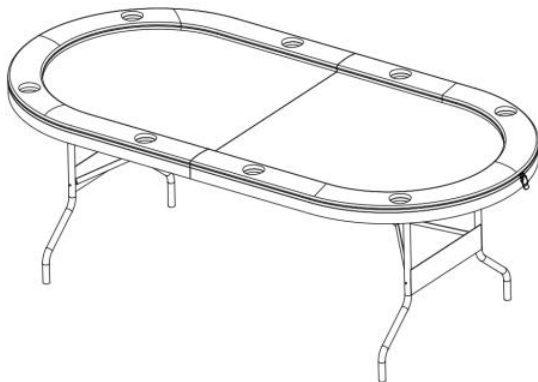

### MODELL: SUS-7232 / SUS-7232C

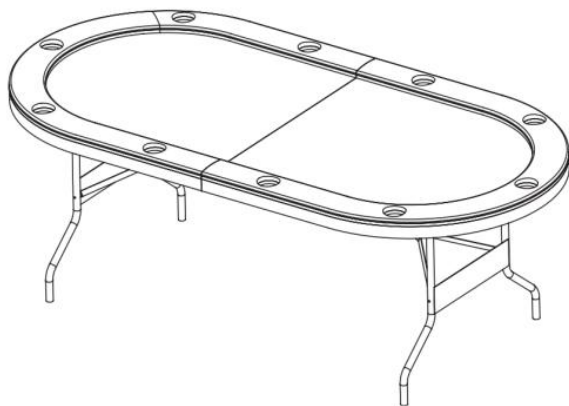

### MODELL: SUS-8442



Detta är originalinstruktionerna, vänligen läs alla instruktioner noggrant innan du använder produkten. VEVOR förbehåller sig en tydlig tolkning av vår användarmanual. Produktens utseende ska vara beroende av den produkt du mottagit. Vi ber om ursäkt för att vi inte kommer att informera dig igen om det finns några teknik- eller programuppdateringar för vår produkt.

	Varning – För att minska risken för skador måste användaren läsa instruktionsmanualen noggrant.
	Låt inte barn klättra eller leka på eller under stängen.
	Sitt eller stå inte på bordet. Placera inte tunga föremål på skrivbordet.
	Var försiktig så att du inte klämmer händerna .

## SAFETY WARNINGS AND PRECAUTIONS

Tack för att du använder den här produkten . För att säkerställa att du kan använda maskinen korrekt, läs dessa instruktioner noggrant före användning och spara dem för framtida referens . Var noga med att läsa försiktighetsåtgärderna och säkerhetsreglerna på den här sidan för att säkerställa säker användning . Denna manual beskriver säkerhetsvarningar och försiktighetsåtgärder, drift, underhåll och rengöring . Varningarna och instruktionerna som granskas i denna manual kan inte täcka alla möjliga förhållanden och situationer som kan uppstå . Försiktighet och sunt förnuft är inte inbyggt i denna produkt, eftersom vi tror att användningen kommer att följa dessa koder .

### **Läs ALLA instruktioner innan du använder din maskin .**

1. Monteringen måste följa dessa instruktioner. Felaktig montering kan vara en fara. Använd kraftiga arbetshandskar under monteringen.
2. Montera inte när du är trött eller påverkad av alkohol, droger eller mediciner.
3. Håll samlingsområdet rent och väl upplyst.
4. Håll åskådare borta från området under monteringen.
5. Låt inte barn och husdjur leka ensamma eller närma sig detta föremål . Produkterna får inte klättra.

6. Använd endast enligt avsikten. Sitt eller stå inte på produkten.
7. Kontrollera före varje användning. Använd inte om delar är lösa eller skadade.
8. Personer eller föremål som hänger på produkten kan få den att falla .
9. Endast för inomhusbruk . Placera inte tunga föremål på produkten.
10. RENGÖR DEN INTE MED NÅGOT SLIPANDE MATERIAL .
11. Husdjursurin och avföring kan skada produkten, vänligen håll den borta .
- 1 2. Placera inte produkten på eller nära varmluft, elektriska brännare eller element .  
Fyrverkerier, cigaretter, facklor och andra föremål kan antända produkten. Håll dig borta från dem.
13. Produkten ska placeras på en plan yta . Och den ska installeras på en öppen och säker plats.
14. Placera den inte i en fuktig miljö .

 **WARNING:**

**15. Denna apparat är inte avsedd att användas av unga eller skröpliga personer utan tillsyn av en ansvarig person för att säkerställa att de kan använda apparaten på ett säkert sätt. Små barn bör övervakas för att säkerställa att de inte leker med produkten . Husdjur bör hålla sig borta från produkten.**

## ASSEMBLY STEPS

15. Kassera alla plastpåsar noggrant och förvara dem utom räckhåll för barn och husdjur.
16. Kontrollera alla medföljande komponenter enligt listan i den här manualen. Se till att du har alla delar som listas.
3. Även om du bör vara särskilt noggrann vid tillverkningen av denna produkt, måste du vara försiktig under monteringsprocessen för att undvika repor från vassa kanter.
4. Bär skyddshandskar under montering och användning .
5. Produkten ska placeras på en plan yta .

6. Produkten kräver två personer för montering.

**TIPS:** Före installation kan förpackningen läggas platt på marken och produkten placeras ovanpå förpackningen för montering för att skydda produkten.

**Obs: Monterings- och justeringsmetoderna är desamma för båda maskinerna**

**STEG 1:** Lossa säkerhetsspännet och vik ut produkten.

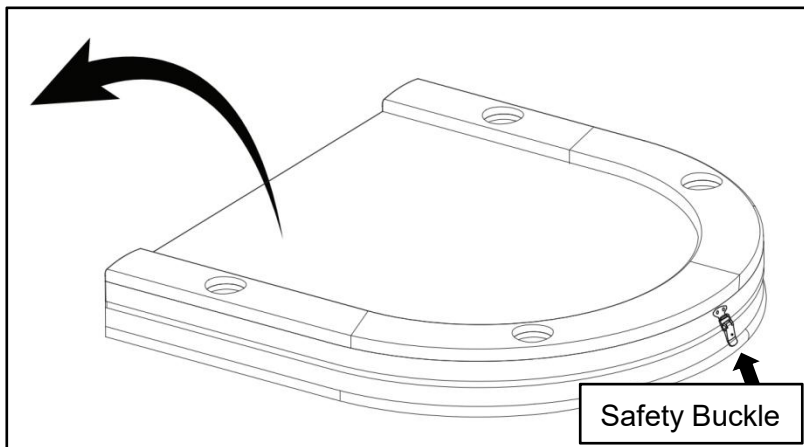

**STEG 2:** Öppna vänster och höger ben.

**Varning :** Var försiktig så att du inte klämmer händerna .

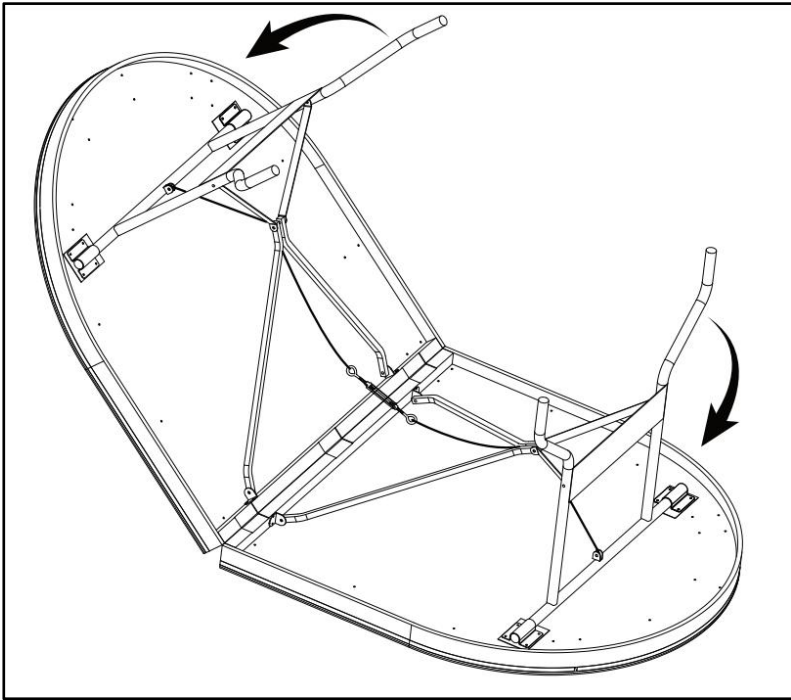

**STEG 3:** Vänd produkten.

**Varning :** Var försiktig så att du inte klämmer händerna .

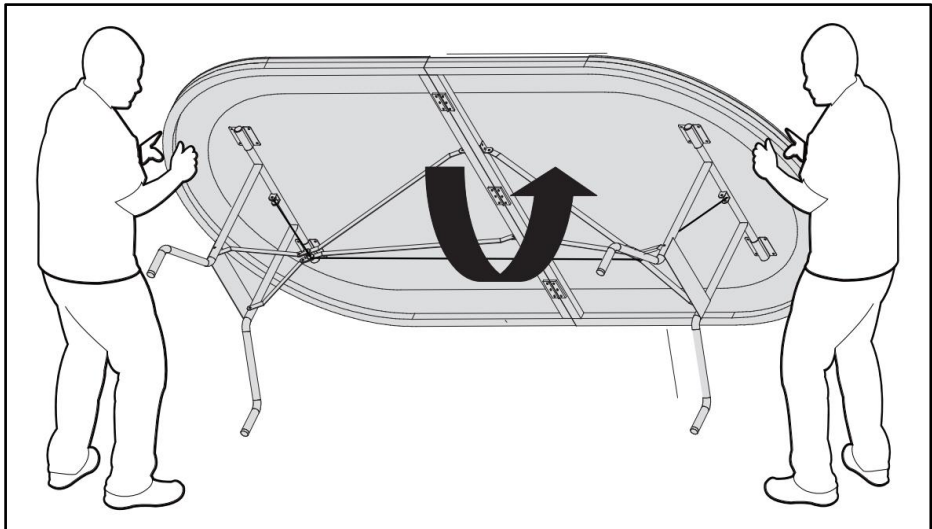

**STEG 4:** Gör bordsskivan plan genom att justera bultarna.

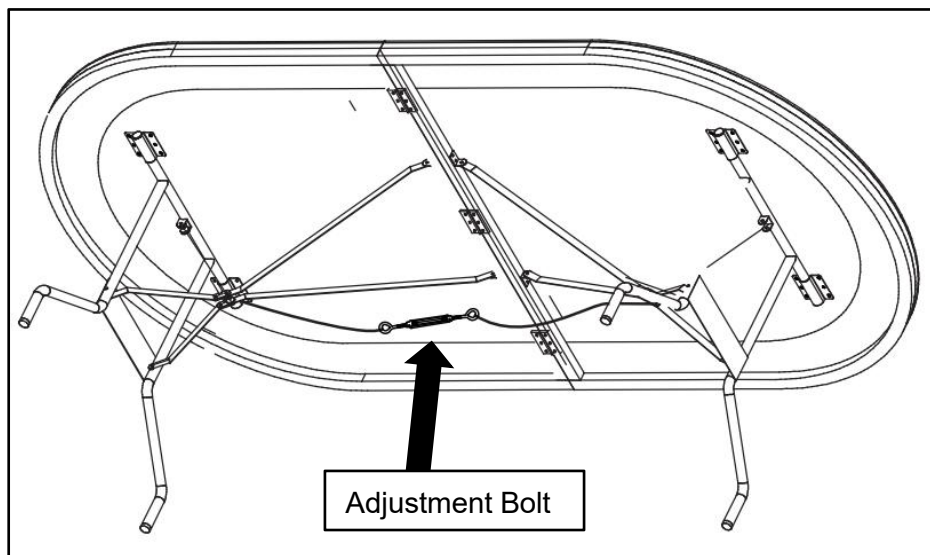

## ADJUST DESKTOP

15. Om bordsskivan är konkav, dra åt skruvarna 1 och 2.

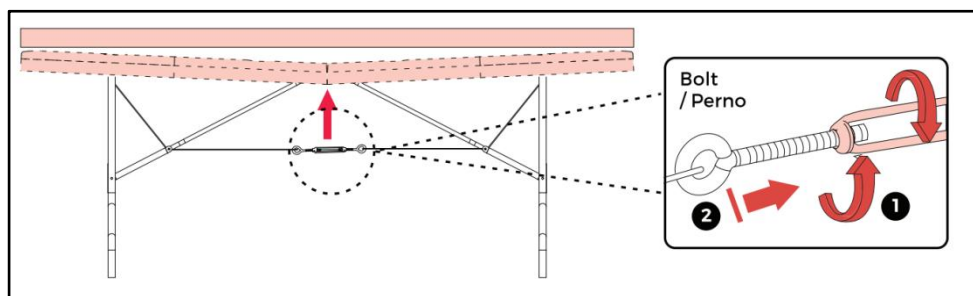

16. Om skrivbordet sticker ut uppåt, lossa skruvarna 1 och 2

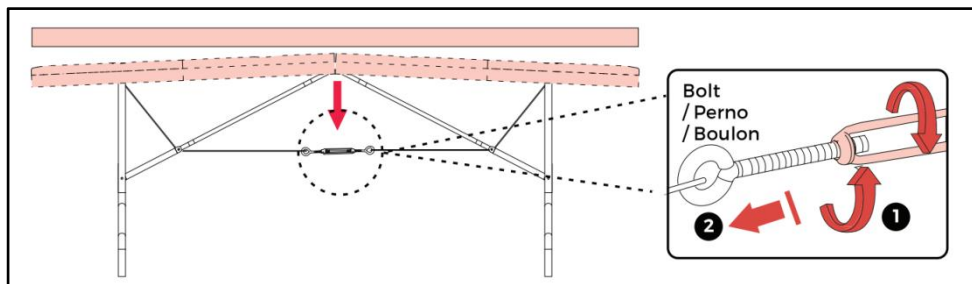

## CLEANING AND STORAGE

1. Torka av med en mjuk, torr trasa. Använd aldrig slipande rengöringsmedel eller hårda svampar. Torka av med rent vatten. Håll produkten torr efter rengöring.
2. Barn **får inte** torka av produkten för att undvika att den tippas och faller .
3. När produkten har demonterats, sätt ihop delarna och tillbehören.
4. Om den inte ska användas under en längre tid, vik ihop produkten, lås säkerhetsspännena och sätt på dammskyddet.

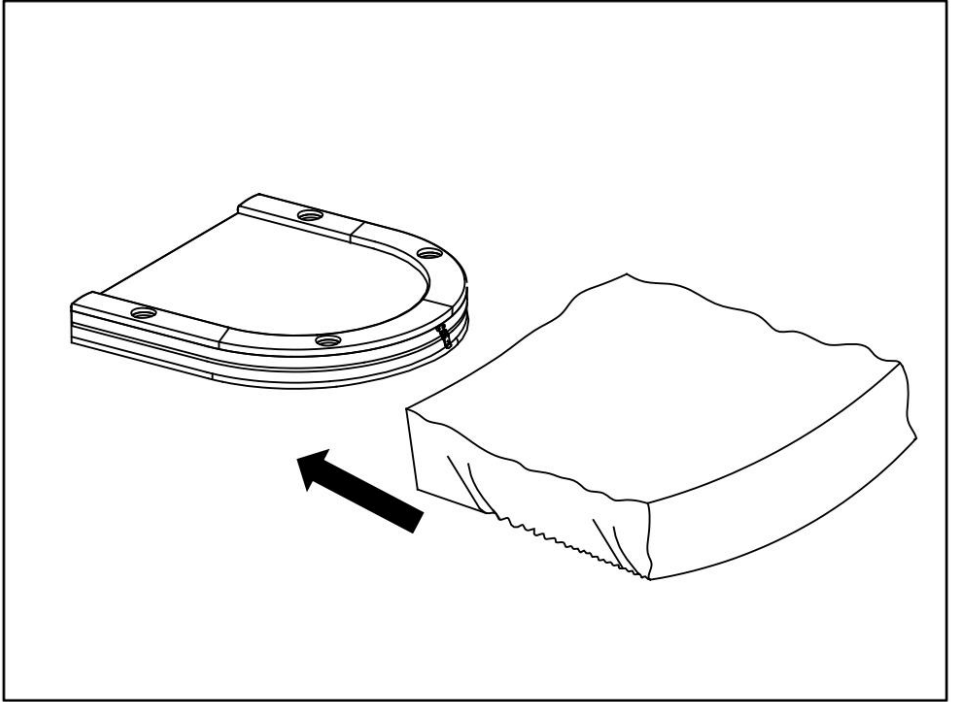

**Tillverkare:** Shanghaimuxinmuyeyouxiangongsi

**Address:** Shuangchenglu 803nong11hao1602A-1609shi, baoshanqu, shanghai 200000 CN.

**Importerad till Australien:** SIHAO PTY LTD. 1 ROKEVA  
STREETEASTWOOD NSW 2122 Australien

**Importerad till USA:** Sanven Technology Ltd. Suite 250, 9166 Anaheim  
Place, Rancho Cucamonga, CA 91730



E-CrossStu GmbH  
Mainzer Landstr.69, 60329 Frankfurt am Main.



YH CONSULTING LIMITED.  
C/O YH Consulting Limited Office 147, Centurion  
House, London Road, Staines-upon-Thames, Surrey,  
TW18 4AX



