

# **VEVOR**

**Affordable. Reliable. Home Improvement.**

## **BEAD SEATER**

**MODEL: HM2902**

# VEVOR

Affordable. Reliable. Home Improvement.

## BEAD SEATER

**MODEL: HM2902**







This is the original instruction, please read all manual instructions carefully before operating. VEVOR reserves a clear interpretation of our user manual. The appearance of the product shall be subject to the product you received. Please forgive us that we won't inform you again if there are any technology or software updates on our product.

## I. Technical parameters

Model	Capacity (GAL)	Operating Pressure (psi)	Limit Pressure (psi)
HM2902	5	87-116	145

## II. Safety Precautions

	<b>Danger!</b> Read the operating instructions to reduce the risk of inquiry.
	<b>WARNING!</b> This symbol, placed before a safety comment, indicates a kind of precaution, warning, or danger. Ignoring this warning may lead to an accident. To reduce the risk of injury, fire, or electrocution, please always follow the recommendations shown below.
	<b>Caution! Wear ear-muffs.</b> The impact of noise can cause damage to hearing.
	<b>Caution! Wear safety goggles.</b> Sparks generated during working or splinters, chips and dust emitted by the device can cause loss of sight.
	<b>Caution! Wear gloves</b> when using this product.

**WARNING!** Read and understand all instructions before using this bead seater. The operator must follow basic precautions to reduce the risk of personal injury and/or damage to the equipment.

**DANGER!** This notice indicates an immediate and specific hazard that will result in severe personal injury or death if the proper precautions are not taken.

**WARNING!** This notice indicates a specific hazard or unsafe practice that could result in severe personal injury or death if the proper precautions are not taken.

**CAUTION!** This notice indicates a potentially hazardous situation that may result in minor or moderate injury if proper practices are not taken.

## **WORK AREA**

1. Operate in a safe work environment. Keep your work area clean, well-lit and free of distractions.
2. Keep anyone not wearing the appropriate safety equipment away from the work area.
3. Store the unused bead seater properly in a safe and dry location to prevent rust or damage. Lock bead seater away and keep out of the reach of children.

## **PERSONAL SAFETY**

**WARNING!** Wear personal protective equipment approved by the Canadian Standards Association (CSA) or American National Standards Institute (ANSI).

## **PERSONAL PROTECTIVE EQUIPMENT**

1. It is recommended to use ear protectors and safety glasses when using bead seater. Eye protection equipment should comply with CSA Z94.3-07 or ANSI Z87.1 standards based on the type of work performed.
2. Wear gloves that provide protection based on the work materials or reduce the effects of tool vibration.

## **PERSONAL PRECAUTIONS**

Control the bead seater, personal movement and the work environment to avoid personal injury or damage to bead seater.

1. Do not operate any bead seater when tired or under the influence of drugs, alcohol or medications.
2. Avoid wearing clothes or jewelry that can become entangled with the moving parts of a bead seater. Keep long hair covered or bound.

## **SPECIFIC SAFETY PRECAUTIONS**

1. Use the correct bead seater for the job. This bead seater was designed for a specific function. Do not modify or alter this bead seater or use it for an unintended purpose.

2. Ensure that the bead seater is properly installed before using.
3. The air pressure in the gas tank cannot exceed 10 bar. If it exceeds 10 bar, the safety valve on the gas tank will automatically open to ensure personal safety.
4. The tire is placed accurately with the rim resting against the object to reduce the clearance between the tire and the rim.
5. The black exhaust pipe must be in close contact with the steel ring, and the hand holding the gas tank must be very strong, because there will be recoil when opening the Exhaust valve to ensure personal safety.
6. When not in use, it is forbidden to put the pressure gas in the inflatable tank.
7. Never allow the nozzle to point in the direction of a person.

**WARNING! DO NOT** let comfort or familiarity with product (gained from repeated use) replace strict adherence to the bead seater safety rules. If you use this bead seater unsafely or incorrectly, you can suffer serious personal injury.

**WARNING!** Direct exposure of pressurized air to skin could result in severe bodily injury.

## **SAVE THESE INSTRUCTIONS**

### **III. Package List**

1×Gas tank assembly

1×Exhaust pipe

1×Raw material tape

1×Manual

### **IV. Product structure diagram**

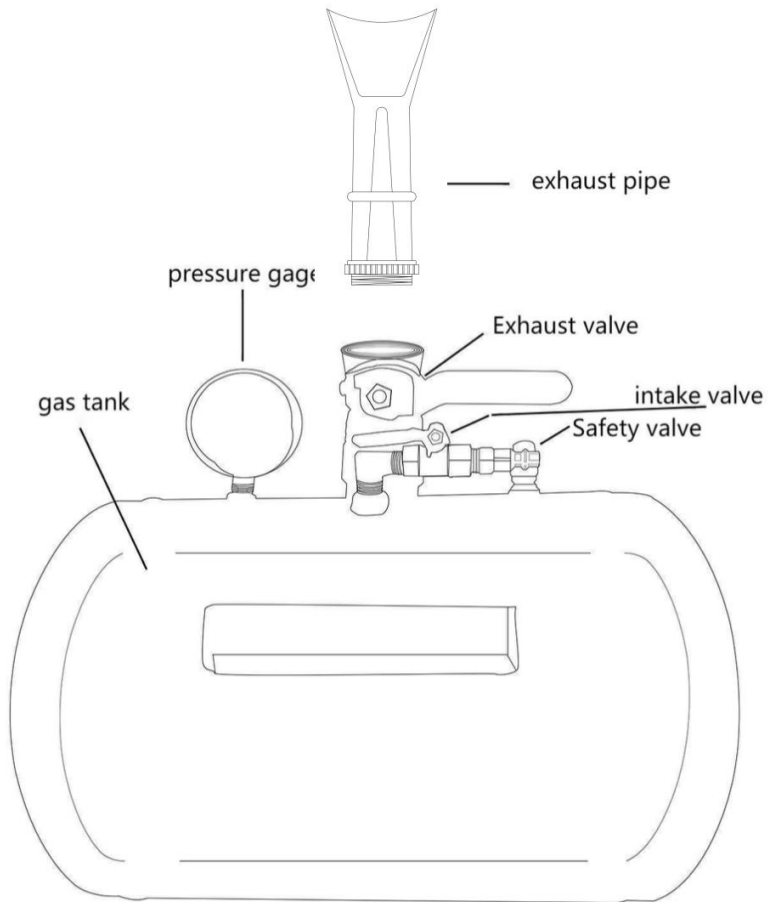

## V. Instructions for use

1. Close the Exhaust valve, open the intake valve, fill the compressed air in the air compressor into the gas tank through the air pipe through the quick connector, and pay attention to the air pressure not exceeding 10 bar, then close the intake valve.
2. The tire should be placed accurately, the rim leans against the object to reduce the gap between the tire and the rim.
3. Take the inflatable tank to the side of the tire, and make the black exhaust pipe close contact with the steel ring, hold the edge of the steel ring, and the sharp iron plate under the exhaust pipe contacts the tire.

4. Open the Exhaust valve, and the high-pressure gas in the gas tank will fill the tire in an instant, so that the tire and steel ring will be sealed immediately and the inflatable tank will be removed. Then use another inflation pipe to inflate through the valve until the tire is full, and the work is over.



## V. Scope of application

Car-SUV, Bike, Truck, ATV, Lawn Tractor, Tractor, Motorcycle, Comper

**Manufacturer:** Shanghaimuxinmuyeyouxiangongsi

**Address:** Shuangchenglu 803nong11hao1602A-1609shi, baoshanqu, shanghai 200000 CN.

**Imported to AUS:** SIHAO PTY LTD. 1 ROKEVA STREETEASTWOOD NSW 2122 Australia

**Imported to USA:** Sanven Technology Ltd. Suite 250, 9166 Anaheim Place, Rancho Cucamonga, CA 91730

<b>UK</b>	<b>REP</b>
-----------	------------

YH CONSULTING LIMITED. C/O YH Consulting Limited Office 147, Centurion House, London Road, Staines-upon-Thames, Surrey, TW18 4AX

<b>EC</b>	<b>REP</b>
-----------	------------

E-CrossStu GmbH  
Mainzer Landstr.69,  
60329 Frankfurt am Main.



# **VEVOR**

**Affordable. Reliable. Home Improvement.**

## **PLACEUR DE BILLES**

**MODÈLE : HM2902**

# VEVOR

Affordable. Reliable. Home Improvement.

## BEAD SEATER

**MODÈLE : HM2902**







Ceci est le mode d'emploi d'origine. Veuillez lire attentivement l'intégralité du manuel avant utilisation. VEVOR se réserve le droit d'interpréter clairement ce manuel d'utilisation. L'apparence du produit dépend du produit que vous avez reçu. Veuillez nous excuser pour les éventuelles mises à jour technologiques ou logicielles.

# I. Paramètres techniques

Modèle	Capacité (GAL)	Pression de service (psi)	Pression limite (psi)
HM2902	5	87-116	145

# II. Précautions de sécurité

	<b>Danger !</b> Lisez attentivement le mode d'emploi pour réduire les risques d'incendie.
	<b>AVERTISSEMENT !</b> Ce symbole, placé devant une remarque de sécurité, indique une précaution, un avertissement ou un danger. Ignorer cet avertissement peut entraîner un accident. Pour réduire les risques de blessure, d'incendie ou d'électrocution, veuillez toujours suivre les recommandations ci - dessous.
	<b>Attention ! Portez un casque antibruit.</b> Le bruit peut endommager l'ouïe.
	<b>Attention ! Portez des lunettes de sécurité.</b> Risque d'étincelles ou d'éclats, de copeaux et de poussières pendant le travail. par l'appareil peut entraîner une perte de la vue.
	<b>Attention ! Portez des gants</b> lors de l'utilisation de ce produit.

**AVERTISSEMENT !** Veuillez lire attentivement et comprendre toutes les instructions avant d'utiliser ce dispositif de mise en place de talon . L'opérateur doit respecter les précautions de base afin de réduire les risques de blessures et/ou de dommages à l'équipement.

**DANGER !** Cet avis signale un danger immédiat et spécifique susceptible d'entraîner des blessures graves, voire mortelles, si les précautions appropriées ne sont pas prises.

**AVERTISSEMENT !** Cet avis signale un danger particulier ou une pratique dangereuse susceptible d'entraîner des blessures graves, voire mortelles, si les

précautions appropriées ne sont pas prises.

**ATTENTION !** Cet avis signale une situation potentiellement dangereuse pouvant entraîner des blessures mineures ou modérées si les précautions appropriées ne sont pas prises.

## **ESPACE DE TRAVAIL**

4. Travaillez dans un environnement sûr. Gardez votre espace de travail propre, bien éclairé et exempt de distractions.
5. Tenir à l'écart de la zone de travail toute personne ne portant pas l'équipement de sécurité approprié.
6. Rangez le talon de fixation non utilisé dans un endroit sûr et sec pour éviter toute rouille ou tout dommage. Conservez- le sous clé et hors de portée des enfants.

## **SÉCURITÉ PERSONNELLE**

**AVERTISSEMENT !** Portez un équipement de protection individuelle approuvé par l'Association canadienne de normalisation (CSA) ou l'American National Standards Institute (ANSI).

## **ÉQUIPEMENT DE PROTECTION INDIVIDUELLE**

3. Il est recommandé de porter des protections auditives et des lunettes de sécurité lors de l'utilisation du dispositif de mise en place des talons .  
L'équipement de protection oculaire doit être conforme aux normes CSA Z94.3-07 ou ANSI Z87.1, selon le type de travail effectué.
4. Portez des gants qui offrent une protection en fonction des matériaux de travail ou qui réduisent les effets des vibrations de l'outil.

## **PRÉCAUTIONS PERSONNELLES**

Contrôlez le dispositif de mise en place du talon , les mouvements personnels et l'environnement de travail pour éviter les blessures corporelles ou les dommages au dispositif de mise en place du talon .

3. N'utilisez pas de dispositif de mise en place de talon lorsque vous êtes fatigué

ou sous l'influence de drogues, d'alcool ou de médicaments.

4. Évitez de porter des vêtements ou des bijoux qui pourraient s'emmêler dans les pièces mobiles d'un dispositif de positionnement de billes . Gardez les cheveux longs couverts ou attachés.

## **PRÉCAUTIONS DE SÉCURITÉ SPÉCIFIQUES**

3. Utilisez le dispositif de mise en place de talon adapté à la tâche. Ce dispositif a été conçu pour une fonction spécifique. Ne le modifiez pas et ne l'utilisez pas à d'autres fins.

4. Assurez-vous que le support de talon est correctement installé avant utilisation.

3. La pression d'air dans le réservoir ne doit pas dépasser 10 bars. Si elle dépasse 10 bars , la soupape de sécurité du réservoir s'ouvrira automatiquement pour assurer la sécurité des personnes.

4. Le pneu est placé avec précision, la jante reposant contre l'objet, afin de réduire l'espace entre le pneu et la jante.

5. Le tuyau d'échappement noir doit être en contact étroit avec l'anneau en acier et la main tenant le réservoir d'essence doit être très forte, car il y aura un recul lors de l'ouverture de la soupape d'échappement pour assurer la sécurité personnelle.

6. Lorsqu'il n'est pas utilisé, il est interdit de mettre du gaz sous pression dans le réservoir gonflable.

7. Ne laissez jamais la buse pointer vers une personne.

**ATTENTION !** Ne laissez pas le confort ou la familiarité avec le produit (acquise par une utilisation répétée) remplacer le strict respect des consignes de sécurité relatives à l'utilisation du talonnière . Une utilisation incorrecte ou dangereuse de ce talonnière peut entraîner des blessures graves.

**AVERTISSEMENT !** L'exposition directe de la peau à l'air sous pression peut entraîner des blessures graves.

## **CONSERVEZ CES INSTRUCTIONS**

### **III. Liste des colis**

1×Ensemble réservoir de gaz

1×Tuyau d'échappement

1×Ruban de matière première

1×Manuel

## IV. Diagramme de structure du produit

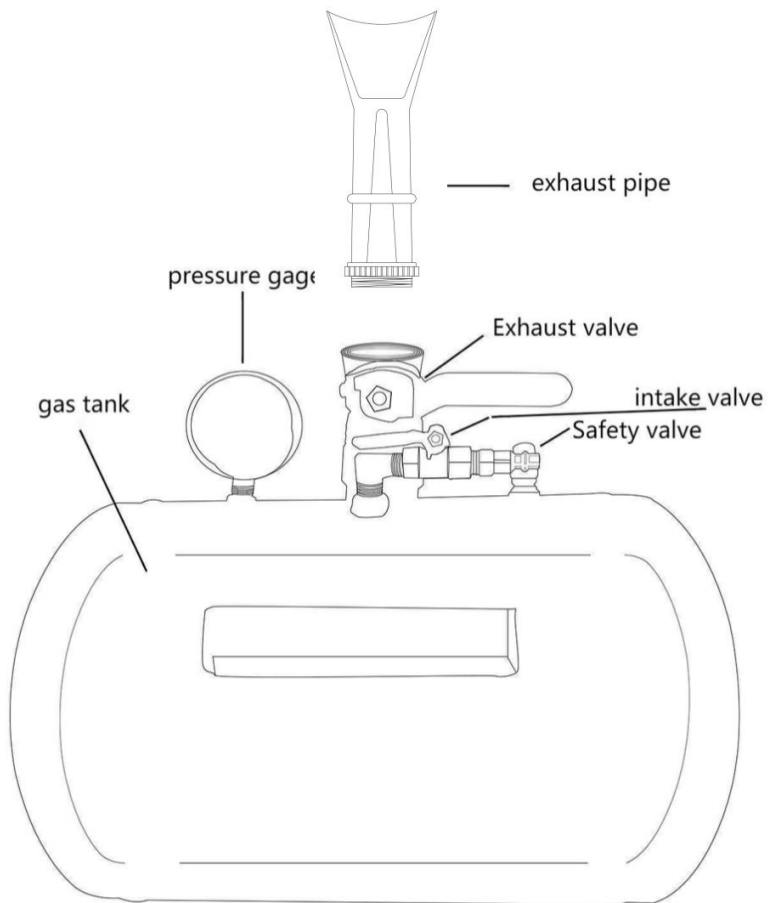

## V. Mode d'emploi

1. Fermez la soupape d'échappement, ouvrez la soupape d'admission, remplissez l'air comprimé du compresseur d'air dans le réservoir de gaz via le tuyau d'air via le connecteur rapide et faites attention à ce que la pression d'air ne dépasse pas 10 bars, puis fermez la soupape d'admission.
2. Le pneu doit être placé avec précision, la jante s'appuie contre l'objet pour réduire l'écart entre le pneu et la jante.
3. Prenez le réservoir gonflable sur le côté du pneu et faites en sorte que le tuyau d'échappement noir soit en contact étroit avec l'anneau en acier, maintenez le bord de l'anneau en acier et la plaque de fer tranchante sous le tuyau d'échappement entre en contact avec le pneu.
4. Ouvrez le La soupape d'échappement et le gaz haute pression du réservoir rempliront instantanément le pneu, scellant ainsi le pneu et l'anneau en acier immédiatement et permettant de retirer le réservoir gonflable. Utilisez ensuite un autre tuyau de gonflage pour gonfler le pneu à travers la valve jusqu'à ce qu'il soit plein. Le tour est joué.



## V. Champ d'application

Voiture-SUV, vélo, camion, VTT, tracteur à gazon, tracteur, moto, comper

**Fabricant:** Shanghai muxinmuyeyouxiangongsi

**Adresse:** Shuangchenglu 803nong11hao1602A-1609shi, baoshanqu ,  
Shanghai 200 000 CN.

**Importé en Australie :** SIHAO PTY LTD. 1 ROKEVA STREET, ASTWOOD  
NSW 2122 Australie

**Importé aux États-Unis :** Sanven Technology Ltd. Suite 250, 9166 Anaheim  
Lieu, Rancho Cucamonga, CA 91730

<b>UK</b>	<b>REP</b>
-----------	------------

YH CONSULTING LIMITED. C/O YH Consulting  
Limited Office 147, Centurion House, London  
Road, Staines-upon-Thames, Surrey, TW18 4AX

<b>EC</b>	<b>REP</b>
-----------	------------

E-CrossStu GmbH  
Mainzer Landstr.69,  
60329 Frankfurt am Main.



# **VEVOR**

**Affordable. Reliable. Home Improvement.**

## **WULSTSETZER**

**MODELL: HM2902**

# VEVOR

Affordable. Reliable. Home Improvement.

## BEAD SEATER

MODELL: HM2902







Dies ist die Originalanleitung. Bitte lesen Sie alle Anweisungen sorgfältig durch, bevor Sie das Gerät in Betrieb nehmen. VEVOR behält sich das Recht vor, die Bedienungsanleitung klar und deutlich zu interpretieren. Das Aussehen des Produkts hängt vom gelieferten Produkt ab. Bitte haben Sie Verständnis dafür, dass wir Sie nicht erneut über Technologie- oder Software-Updates informieren.

# I. Technische Parameter

Modell	Kapazität (GAL)	Betriebsdruck (psi)	Grenzdruck (psi)
HM2902	5	87-116	145

# II. Sicherheitsvorkehrungen

	<b>Gefahr!</b> Lesen Sie die Bedienungsanleitung, um das Risiko von Nachfragen zu verringern.
	<b>WARNUNG !</b> Dieses Symbol vor einem Sicherheitshinweis weist auf eine Vorsichtsmaßnahme, Warnung oder Gefahr hin. Das Nichtbeachten dieser Warnung kann zu einem Unfall führen. Um das Risiko von Verletzungen, Bränden oder Stromschlägen zu verringern, befolgen Sie bitte stets die <b>unten</b> aufgeführten Empfehlungen .
	<b>Achtung! Tragen Sie einen Gehörschutz.</b> Die Lärmbelastung kann zu Gehörschäden führen.
	<b>Achtung! Schutzbrille tragen.</b> Beim Arbeiten entstehende Funken oder austretende Splitter, Späne und Staub durch das Gerät kann zum Verlust des Sehvermögens führen.
	<b>Vorsicht! Handschuhe tragen</b> bei der Verwendung dieses Produkts.

**WARNUNG!** Lesen und verstehen Sie alle Anweisungen, bevor Sie diesen Wulstsetzer verwenden . Der Bediener muss grundlegende Vorsichtsmaßnahmen treffen, um das Risiko von Verletzungen und/oder Schäden am Gerät zu verringern.

**GEFAHR!** Dieser Hinweis weist auf eine unmittelbare und konkrete Gefahr hin, die zu schweren Verletzungen oder zum Tod führen kann, wenn nicht die entsprechenden Vorsichtsmaßnahmen getroffen werden.

**WARNUNG!** Dieser Hinweis weist auf eine besondere Gefahr oder unsichere

Vorgehensweise hin, die zu schweren Verletzungen oder zum Tod führen kann, wenn nicht die entsprechenden Vorsichtsmaßnahmen getroffen werden.

**VORSICHT!** Dieser Hinweis weist auf eine potenziell gefährliche Situation hin, die bei Nichtbeachtung der entsprechenden Maßnahmen zu leichten oder mittelschweren Verletzungen führen kann.

## **ARBEITSBEREICH**

7. Arbeiten Sie in einer sicheren Arbeitsumgebung. Halten Sie Ihren Arbeitsbereich sauber, gut beleuchtet und frei von Ablenkungen.

8. Halten Sie Personen, die nicht die entsprechende Sicherheitsausrüstung tragen, vom Arbeitsbereich fern.

9. Bewahren Sie den unbenutzten Wulstsitz an einem sicheren und trockenen Ort auf, um Rost und Beschädigungen zu vermeiden. Verschließen Sie den Wulstsitz und bewahren Sie ihn außerhalb der Reichweite von Kindern auf.

## **PERSÖNLICHE SICHERHEIT**

**WARNUNG!** Tragen Sie persönliche Schutzausrüstung, die von der Canadian Standards Association (CSA) oder dem American National Standards Institute (ANSI) zugelassen ist.

## **PERSÖNLICHE SCHUTZAUSRÜSTUNG**

5. eines Wulstsetzers Gehörschutz und eine Schutzbrille zu tragen . Die Augenschutzausrüstung sollte je nach Art der ausgeführten Arbeit den Normen CSA Z94.3-07 oder ANSI Z87.1 entsprechen.

6. Tragen Sie Handschuhe, die je nach Arbeitsmaterial Schutz bieten oder die Auswirkungen von Werkzeugvibrationen reduzieren.

## **PERSÖNLICHE VORSICHTSMASSNAHMEN**

Kontrollieren Sie den Wulstsetzer , Ihre Bewegungen und die Arbeitsumgebung, um Verletzungen oder Schäden am Wulstsetzer zu vermeiden .

5. Bedienen Sie keinen Wulstsetzer, wenn Sie müde sind oder unter dem Einfluss von Drogen, Alkohol oder Medikamenten stehen.

6. Vermeiden Sie das Tragen von Kleidung oder Schmuck, die sich in den beweglichen Teilen eines Wulstsetzers verfangen könnten . Bedecken oder binden Sie lange Haare.

## **SPEZIFISCHE SICHERHEITSVORKEHRUNGEN**

5. Verwenden Sie den richtigen Wulstsetzer für die jeweilige Aufgabe. Dieser Wulstsetzer wurde für eine bestimmte Funktion entwickelt. Modifizieren oder verändern Sie diesen Wulstsetzer nicht und verwenden Sie ihn nicht für einen nicht vorgesehenen Zweck.

6. sicher, dass der Wulstsitz richtig installiert ist.

3. Der Luftdruck im Gastank darf 10 bar nicht überschreiten. Wenn er 10 bar überschreitet , öffnet sich das Sicherheitsventil am Gastank automatisch, um die persönliche Sicherheit zu gewährleisten.

4. Der Reifen wird präzise platziert, wobei die Felge am Objekt anliegt, um den Abstand zwischen Reifen und Felge zu verringern.

5. Das schwarze Auspuffrohr muss in engem Kontakt mit dem Stahlring sein und die Hand, die den Gastank hält, muss sehr stark sein, da es beim Öffnen des Auslassventils zu einem Rückstoß kommt, um die persönliche Sicherheit zu gewährleisten.

6. Bei Nichtgebrauch ist es verboten, Druckgas in den aufblasbaren Tank zu füllen.

7. Lassen Sie die Düse niemals in Richtung einer Person zeigen.

**WARNUNG! Lassen Sie sich nicht von der strikten Einhaltung der Sicherheitsvorschriften für** den Wulstsetzer abhalten, weil Sie sich durch wiederholten Gebrauch mit dem Produkt vertraut gemacht haben . Bei unsachgemäßer oder unsicherer Verwendung des Wulstsetzers besteht die Gefahr schwerer Verletzungen.

**WARNUNG!** Direkter Kontakt der Haut mit Druckluft kann zu schweren Körperverletzungen führen.

## **BEWAHREN SIE DIESE ANWEISUNGEN AUF**

### **III . Paketliste**

1 × Gastankbaugruppe

1 × Auspuffrohr

1 × Rohmaterialband

1×Handbuch

### **IV. Produktstrukturdiagramm**

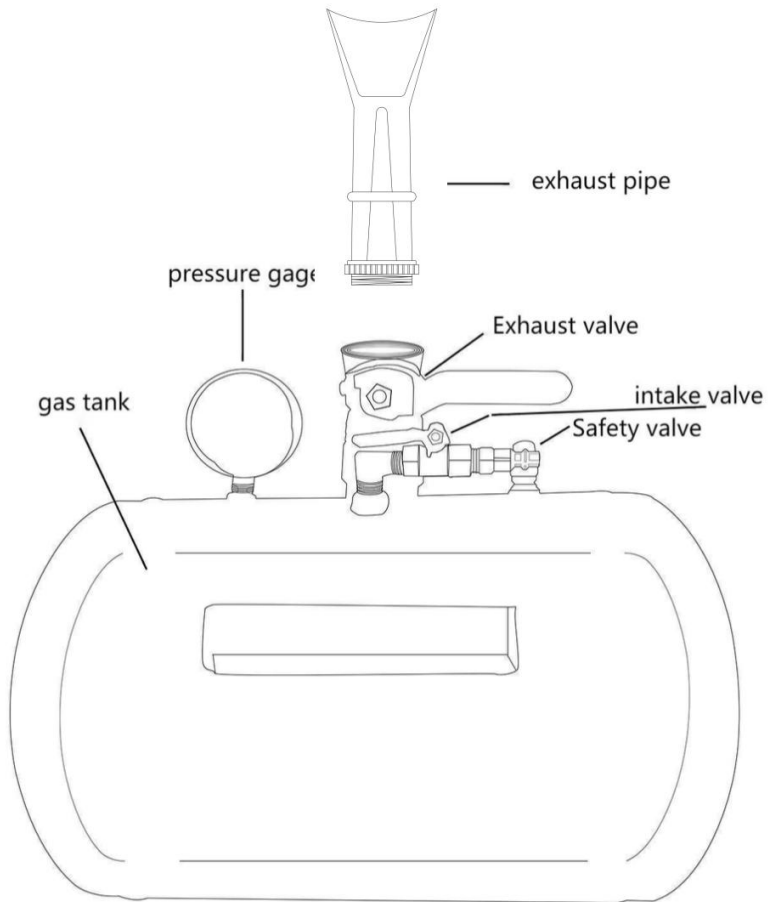

## V. Gebrauchsanweisung

1. Schließen Sie das Auslassventil, öffnen Sie das Einlassventil, füllen Sie die Druckluft aus dem Luftkompressor durch die Luftleitung durch den Schnellanschluss in den Gastank und achten Sie darauf, dass der Luftdruck 10 bar nicht überschreitet, und schließen Sie dann das Einlassventil.
2. Der Reifen sollte präzise platziert werden, die Felge sollte am Gegenstand anliegen, um den Abstand zwischen Reifen und Felge zu verringern.
3. Nehmen Sie den aufblasbaren Tank an die Seite des Reifens und bringen Sie das schwarze Auspuffrohr in engen Kontakt mit dem Stahlring. Halten Sie die

Kante des Stahlrings fest, und die scharfe Eisenplatte unter dem Auspuffrohr berührt den Reifen.

4. Öffnen Sie das Auslassventil, und das Hochdruckgas im Gastank füllt den Reifen augenblicklich, sodass Reifen und Stahlring sofort abgedichtet werden und der aufblasbare Tank entfernt wird. Verwenden Sie dann ein anderes Aufblasrohr, um durch das Ventil aufzupumpen, bis der Reifen voll ist, und die Arbeit ist beendet.



## V. Geltungsbereich

Auto-SUV, Fahrrad, LKW, ATV, Rasentraktor, Traktor, Motorrad, Comper

**Hersteller:** Shanghaimuxinmuyeyouxiangongsi

**Adresse:** Shuangchenglu 803nong11hao1602A-1609shi, baoshanqu ,  
Shanghai 200.000 CN.

**Importiert nach AUS:** SIHAO PTY LTD. 1 ROKEVA STREETEASTWOOD  
NSW 2122 Australien

**In die USA importiert:** Sanven Technology Ltd. Suite 250, 9166 Anaheim  
Place, Rancho Cucamonga, CA 91730

<b>UK</b>	<b>REP</b>
-----------	------------

YH CONSULTING LIMITED. C/O YH Consulting  
Limited Office 147, Centurion House, London  
Road, Staines-upon-Thames, Surrey, TW18 4AX

<b>EC</b>	<b>REP</b>
-----------	------------

E-CrossStu GmbH  
Mainzer Landstr.69,  
60329 Frankfurt am Main.



# **VEVOR**

**Affordable. Reliable. Home Improvement.**

## **POSIZIONATORE DI PERLINE**

**MODELLO: HM2902**



# VEVOR

Affordable. Reliable. Home Improvement.

BEAD SEATER

MODELLO: HM2902







Queste sono le istruzioni originali, si prega di leggere attentamente tutte le istruzioni del manuale prima di utilizzare il prodotto. VEVOR si riserva la piena interpretazione del manuale utente. L'aspetto del prodotto dipenderà dal prodotto ricevuto. Vi preghiamo di non informarvi ulteriormente in caso di aggiornamenti tecnologici o software relativi al nostro prodotto.

## I. Parametri tecnici

Modello	Capacità (GAL)	Pressione di esercizio (psi)	Pressione limite (psi)
HM2902	5	87-116	145

## II. Precauzioni di sicurezza

	<b>Pericolo!</b> Leggere attentamente le istruzioni per l'uso per ridurre il rischio di indagini.
	<b>ATTENZIONE !</b> Questo simbolo, posto prima di un commento sulla sicurezza, indica una sorta di precauzione, avvertimento o pericolo. Ignorare questo avvertimento può causare un incidente. Per ridurre il rischio di lesioni, incendi o folgorazione, seguire sempre le raccomandazioni indicate di <b>seguito</b> .
	<b>Attenzione! Indossare cuffie antirumore.</b> L'impatto del rumore può causare danni all'udito.
	<b>Attenzione! Indossare occhiali protettivi.</b> Scintille generate durante il lavoro o schegge, trucioli e polvere emessi dal dispositivo può causare la perdita della vista.
	<b>Attenzione! Indossare i guanti</b> quando si utilizza questo prodotto.

**ATTENZIONE!** Leggere e comprendere tutte le istruzioni prima di utilizzare questo tallonatore . L'operatore deve seguire le precauzioni di base per ridurre il rischio di lesioni personali e/o danni all'attrezzatura.

**PERICOLO!** Questo avviso segnala un pericolo immediato e specifico che può provocare gravi lesioni personali o la morte se non vengono prese le dovute precauzioni.

**ATTENZIONE!** Questo avviso segnala un pericolo specifico o una pratica non sicura che potrebbe causare gravi lesioni personali o la morte se non vengono

prese le dovute precauzioni.

**ATTENZIONE!** Questo avviso segnala una situazione potenzialmente pericolosa che potrebbe causare lesioni lievi o moderate se non vengono adottate le misure appropriate.

## **AREA DI LAVORO**

10. Lavora in un ambiente di lavoro sicuro. Mantieni l'area di lavoro pulita, ben illuminata e priva di distrazioni.

11. Tenere lontano dall'area di lavoro chiunque non indossi l'equipaggiamento di sicurezza adeguato.

12. Conservare correttamente il tallonatore non utilizzato in un luogo sicuro e asciutto per evitare ruggine o danni. Chiudere a chiave il tallonatore e tenerlo fuori dalla portata dei bambini.

## **SICUREZZA PERSONALE**

ATTENZIONE! Indossare dispositivi di protezione individuale approvati dalla Canadian Standards Association (CSA) o dall'American National Standards Institute (ANSI).

## **DISPOSITIVI DI PROTEZIONE INDIVIDUALE**

7. Si raccomanda di utilizzare protezioni acustiche e occhiali di sicurezza durante l'uso del tallonatore . I dispositivi di protezione degli occhi devono essere conformi agli standard CSA Z94.3-07 o ANSI Z87.1 in base al tipo di lavoro svolto.

8. Indossare guanti che offrano protezione in base ai materiali di lavoro o che riducano gli effetti delle vibrazioni degli utensili.

## **PRECAUZIONI PERSONALI**

Controllare il tallone , i movimenti personali e l'ambiente di lavoro per evitare lesioni personali o danni al tallone .

7. Non utilizzare alcun dispositivo di tallonamento quando si è stanchi o sotto l'effetto di droghe, alcol o medicinali.

8. Evitare di indossare abiti o gioielli che potrebbero impigliarsi nelle parti mobili

del posizionatore di perline . Tenere i capelli lunghi coperti o legati.

## **PRECAUZIONI DI SICUREZZA SPECIFICHE**

7. Utilizzare il tallonatore corretto per il lavoro da svolgere. Questo tallonatore è stato progettato per una funzione specifica. Non modificare o alterare questo tallonatore né utilizzarlo per scopi diversi da quelli previsti.

8. assicurarsi che il tallone sia installato correttamente.

3. La pressione dell'aria nel serbatoio del gas non può superare i 10 bar. Se supera i 10 bar , la valvola di sicurezza sul serbatoio del gas si aprirà automaticamente per garantire la sicurezza personale.

4. Posizionare il pneumatico con precisione, con il cerchio appoggiato sull'oggetto, per ridurre lo spazio tra il pneumatico e il cerchio.

5. Il tubo di scarico nero deve essere a stretto contatto con l'anello di acciaio e la mano che tiene il serbatoio del gas deve essere molto forte, perché si verificherà un rinculo quando si apre la valvola di scarico per garantire la sicurezza personale.

6. Quando non in uso, è vietato immettere gas in pressione nel serbatoio gonfiabile.

7. Non puntare mai l'ugello verso una persona.

**ATTENZIONE! NON** lasciare che la familiarità o la sicurezza acquisita con il prodotto (acquisita con l'uso ripetuto) sostituiscano la rigorosa osservanza delle norme di sicurezza del tallonatore . Un utilizzo non sicuro o non corretto del tallonatore può causare gravi lesioni personali.

**ATTENZIONE!** L'esposizione diretta della pelle all'aria pressurizzata può provocare gravi lesioni personali.

## **CONSERVARE QUESTE ISTRUZIONI**

### **III. Elenco dei pacchetti**

1×Gruppo serbatoio gas

1×Tubo di scarico

1×Nastro di materia prima

1×Manuale

## IV. Diagramma della struttura del prodotto

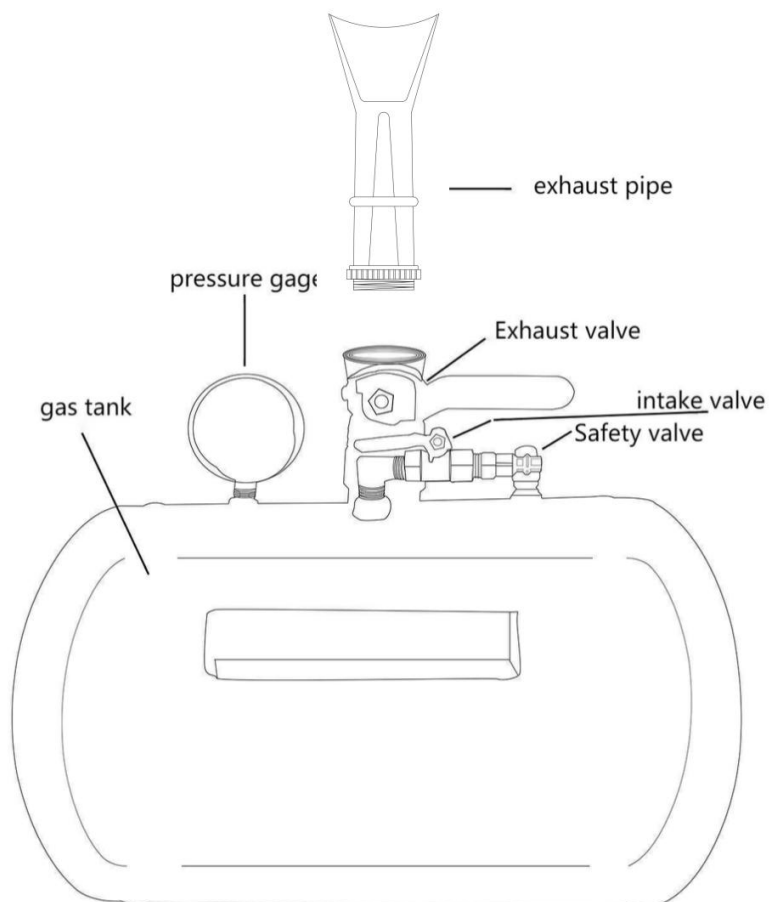

## V. Istruzioni per l'uso

1. Chiudere la valvola di scarico, aprire la valvola di aspirazione, riempire il

serbatoio del gas con aria compressa nel compressore attraverso il tubo dell'aria attraverso il connettore rapido e prestare attenzione che la pressione dell'aria non superi i 10 bar, quindi chiudere la valvola di aspirazione.

2. Il pneumatico deve essere posizionato con precisione, il cerchione deve appoggiarsi all'oggetto per ridurre lo spazio tra il pneumatico e il cerchione.

3. Posizionare il serbatoio gonfiabile sul lato del pneumatico e fare in modo che il tubo di scarico nero sia a stretto contatto con l'anello di acciaio; tenere il bordo dell'anello di acciaio e la piastra di ferro affilata sotto il tubo di scarico sia a contatto con il pneumatico.

4. Aprire la valvola di scarico e il gas ad alta pressione nel serbatoio riempiranno lo pneumatico in un istante, sigillando immediatamente lo pneumatico e l'anello in acciaio e rimuovendo il serbatoio gonfiabile. Quindi, utilizzare un altro tubo di gonfiaggio per gonfiare attraverso la valvola fino a riempire completamente lo pneumatico, e il lavoro sarà terminato.



## V. Ambito di applicazione

Auto-SUV, Moto, Camion, ATV, Trattorino tagliaerba, Trattore, Motocicletta, Comper

**Produttore:** Shanghaimuxinmuyeyouxiangongsi

**Indirizzo:** Shuangchenglu 803nong11hao1602A-1609shi, baoshanqu ,

shanghai 200000 CN.

**Importato in AUS:** SIHAO PTY LTD. 1 ROKEVA STREET EASTWOOD  
Nuovo Galles del Sud 2122 Australia

**Importato negli USA:** Sanven Technology Ltd. Suite 250, 9166 Anaheim  
Luogo, Rancho Cucamonga, CA 91730

<b>UK</b>	<b>REP</b>
-----------	------------

YH CONSULTING LIMITED. C/O YH Consulting  
Limited Office 147, Centurion House, London  
Road, Staines-upon-Thames, Surrey, TW18 4AX

<b>EC</b>	<b>REP</b>
-----------	------------

E-CrossStu GmbH  
Mainzer Landstr.69,  
60329 Frankfurt am Main.



# **VEVOR**

**Affordable. Reliable. Home Improvement.**

## **TALONADOR DE TALÓN**

**MODELO: HM2902**

# VEVOR

Affordable. Reliable. Home Improvement.

## BEAD SEATER

**MODELO: HM2902**







Estas son las instrucciones originales; lea atentamente todas las instrucciones del manual antes de utilizarlo. VEVOR se reserva el derecho de interpretar su manual de usuario. La apariencia del producto dependerá del producto que haya recibido. Le rogamos que nos disculpe si no le informamos de nuevo si hay actualizaciones tecnológicas o de software en nuestro producto.

## I. Parámetros técnicos

Modelo	Capacidad (GAL)	Presión de operación (psi)	Presión límite (psi)
HM2902	5	87-116	145

## II. Precauciones de seguridad

	<b>¡Peligro!</b> Lea las instrucciones de uso para reducir el riesgo de quemaduras.
	<b>¡ ADVERTENCIA !</b> Este símbolo, colocado antes de una advertencia de seguridad, indica precaución, advertencia o peligro. Ignorar esta advertencia podría provocar un accidente. Para reducir el riesgo de lesiones, incendio o electrocución, siga siempre las recomendaciones que se muestran a continuación.
	<b>¡Precaución! Use protectores auditivos.</b> El impacto del ruido puede causar daños auditivos.
	<b>¡Precaución! Use gafas de seguridad.</b> Se generan chispas durante el trabajo o se emiten astillas, virutas y polvo. por el dispositivo puede provocar pérdida de la visión.
	<b>¡Precaución! Use guantes.</b> al utilizar este producto.

**¡ADVERTENCIA!** Lea y comprenda todas las instrucciones antes de usar este talonador . El operador debe seguir las precauciones básicas para reducir el riesgo de lesiones personales o daños al equipo.

**¡PELIGRO!** Este aviso indica un peligro inmediato y específico que puede causar lesiones personales graves o la muerte si no se toman las precauciones adecuadas.

**¡ADVERTENCIA!** Este aviso indica un peligro específico o una práctica insegura

que podría provocar lesiones personales graves o la muerte si no se toman las precauciones adecuadas.

**¡PRECAUCIÓN!** Este aviso indica una situación potencialmente peligrosa que puede provocar lesiones leves o moderadas si no se toman las medidas adecuadas.

## **ÁREA DE TRABAJO**

13. Trabaje en un entorno laboral seguro. Mantenga su área de trabajo limpia, bien iluminada y sin distracciones.
14. Mantenga a cualquier persona que no use el equipo de seguridad adecuado alejada del área de trabajo.
15. Guarde el ajustador de talón sin usar en un lugar seguro y seco para evitar la oxidación o daños. Guarde el ajustador de talón bajo llave y manténgalo fuera del alcance de los niños.

## **SEGURIDAD PERSONAL**

**¡ADVERTENCIA!** Use equipo de protección personal aprobado por la Asociación Canadiense de Normas (CSA) o el Instituto Nacional Estadounidense de Normas (ANSI).

## **EQUIPO DE PROTECCIÓN PERSONAL**

9. Se recomienda usar protectores auditivos y gafas de seguridad al utilizar el ajustador de talones . El equipo de protección ocular debe cumplir con las normas CSA Z94.3-07 o ANSI Z87.1, según el tipo de trabajo realizado.
10. Utilice guantes que proporcionen protección según los materiales de trabajo o reduzcan los efectos de la vibración de la herramienta.

## **PRECAUCIONES PERSONALES**

Controle el colocador de talones , el movimiento personal y el entorno de trabajo para evitar lesiones personales o daños al colocador de talones .

9. No opere ningún ajustador de talones cuando esté cansado o bajo la influencia de drogas, alcohol o medicamentos.

10. Evite usar ropa o joyas que puedan enredarse con las piezas móviles del acomodador de cuentas . Mantenga el cabello largo cubierto o recogido.

## **PRECAUCIONES DE SEGURIDAD ESPECÍFICAS**

9. ajustador de talón adecuado para cada tarea. Este ajustador de talón fue diseñado para una función específica. No lo modifique ni altere ni lo utilice para un fin no previsto.

10. Asegúrese de que el colocador de talones esté instalado correctamente antes de usarlo.

3. La presión de aire en el tanque de gasolina no puede superar los 10 bar. Si supera los 10 bar , la válvula de seguridad del tanque se abrirá automáticamente para garantizar la seguridad personal.

4. El neumático se coloca con precisión con la llanta apoyada contra el objeto para reducir la holgura entre el neumático y la llanta.

5. El tubo de escape negro debe estar en estrecho contacto con el anillo de acero y la mano que sostiene el tanque de gasolina debe ser muy fuerte, porque habrá retroceso al abrir la válvula de escape para garantizar la seguridad personal.

6. Cuando no esté en uso, está prohibido colocar gas a presión en el tanque inflable.

7. Nunca permita que la boquilla apunte hacia una persona.

**¡ADVERTENCIA! NO** permita que la comodidad ni la familiaridad con el producto (adquiridas mediante el uso repetido) sustituyan el estricto cumplimiento de las normas de seguridad del ajustador de talón . Si utiliza este ajustador de talón de forma insegura o incorrecta, podría sufrir lesiones personales graves.

**¡ADVERTENCIA!** La exposición directa al aire presurizado en la piel podría provocar lesiones corporales graves.

## **GUARDE ESTAS INSTRUCCIONES**

### **III. Lista de paquetes**

1×Conjunto de tanque de gasolina

1×Tubo de escape

1×Cinta de materia prima

1 manual

## IV. Diagrama de estructura del producto

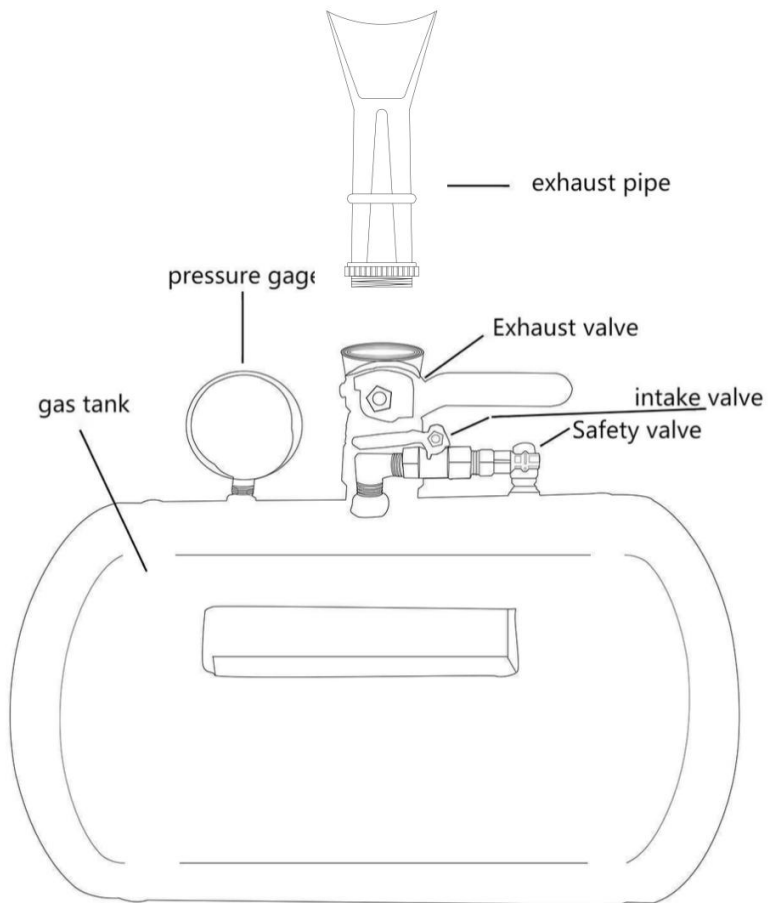

## V. Instrucciones de uso

1. Cierre la válvula de escape, abra la válvula de admisión, llene el aire comprimido en el compresor de aire en el tanque de gasolina a través del tubo de aire mediante el conector rápido y preste atención a que la presión de aire no exceda los 10 bar, luego cierre la válvula de admisión.
2. El neumático debe colocarse con precisión, la llanta se apoya contra el objeto para reducir el espacio entre el neumático y la llanta.
3. Lleve el tanque inflable al costado del neumático y haga que el tubo de escape negro haga contacto cercano con el anillo de acero, sujete el borde del anillo de acero y la placa de hierro afilada debajo del tubo de escape haga contacto con el neumático.
4. Abrir el La válvula de escape y el gas a alta presión del tanque llenarán la llanta al instante, sellando la llanta y el aro de acero al instante, y se retirará el tanque inflable. Luego, use otro tubo de inflado para inflar la llanta a través de la válvula hasta que esté llena y listo.



## V. Ámbito de aplicación

Automóvil-SUV, Bicicleta, Camión, ATV, Tractor cortacésped, Tractor, Motocicleta, Comper

**Fabricante:** Shanghaimuxinmuyeyouxiangongsi

**DIRECCIÓN:** Shuangchenglu 803nong11hao1602A-1609shi, baoshanqu ,  
Shanghái 200000 CN.

**Importado a AUS:** SIHAO PTY LTD. 1 ROKEVA STREET, EASTWOOD  
NSW 2122 Australia

**Importado a EE.UU.:** Sanven Technology Ltd. Suite 250, 9166 Anaheim  
Lugar, Rancho Cucamonga, CA 91730

<b>UK</b>	<b>REP</b>
-----------	------------

YH CONSULTING LIMITED. C/O YH Consulting  
Limited Office 147, Centurion House, London  
Road, Staines-upon-Thames, Surrey, TW18 4AX

<b>EC</b>	<b>REP</b>
-----------	------------

E-CrossStu GmbH  
Mainzer Landstr.69,  
60329 Frankfurt am Main.



# **VEVOR**

**Affordable. Reliable. Home Improvement.**

## **OSADZACZ KORALIKÓW**

**MODEL: HM2902**

# VEVOR

Affordable. Reliable. Home Improvement.

## BEAD SEATER

**MODEL: HM2902**







To jest oryginalna instrukcja obsługi. Przed użyciem prosimy o dokładne zapoznanie się z treścią instrukcji. Firma VEVOR zastrzega sobie prawo do jednoznacznej interpretacji niniejszej instrukcji obsługi. Wygląd produktu zależy od stanu, w jakim go otrzymali Państwo. Prosimy o wyrozumiałość, ale nie będziemy Państwa ponownie informować o aktualizacjach technologicznych lub oprogramowania naszego produktu.

# I. Parametry techniczne

Model	Pojemność (GAL)	Ciśnienie robocze (psi)	Ciśnienie graniczne (psi)
HM2902	5	87-116	145

# II. Środki ostrożności

	<b>Niebezpieczeństwo!</b> Przeczytaj instrukcję obsługi, aby zmniejszyć ryzyko pytań.
	<b>OSTRZEŻENIE !</b> Ten symbol, umieszczony przed uwagą dotyczącą bezpieczeństwa, wskazuje na rodzaj środka ostrożności, ostrzeżenia lub zagrożenia. Zignorowanie tego ostrzeżenia może doprowadzić do wypadku. Aby zmniejszyć ryzyko obrażeń, pożaru lub porażenia prądem, należy zawsze przestrzegać poniższych zaleceń .
	<b>Uwaga! Noś nauszники.</b> Hałas może spowodować uszkodzenie słuchu.
	<b>Uwaga! Nosić okulary ochronne.</b> Iskry powstające podczas pracy lub odłamki, wióry i pył mogą być... przez urządzenie może spowodować utratę wzroku.
	<b>Uwaga! Noś rękawiczki</b> podczas stosowania tego produktu.

**OSTRZEŻENIE!** Przed użyciem tej nasadzarki należy przeczytać i zrozumieć wszystkie instrukcje . Operator musi przestrzegać podstawowych środków ostrożności, aby zmniejszyć ryzyko obrażeń ciała i/lub uszkodzenia sprzętu.

**NIEBEZPIECZEŃSTWO!** Niniejsze ostrzeżenie wskazuje na bezpośrednie i konkretne zagrożenie, które może spowodować poważne obrażenia ciała lub śmierć, jeśli nie zostaną podjęte odpowiednie środki ostrożności.

**OSTRZEŻENIE!** Niniejsze ostrzeżenie wskazuje na szczególne zagrożenie lub

niebezpieczną praktykę, która może skutkować poważnymi obrażeniami ciała lub śmiercią, jeśli nie zostaną podjęte odpowiednie środki ostrożności.

**UWAGA!** To ostrzeżenie wskazuje na potencjalnie niebezpieczną sytuację, która może skutkować drobnymi lub umiarkowanymi obrażeniami, jeśli nie zostaną podjęte odpowiednie środki ostrożności.

## **OBSZAR ROBOCZY**

16. Pracuj w bezpiecznym środowisku pracy. Utrzymuj swoje miejsce pracy w czystości, dobrym oświetleniu i bez rozpraszaczy.

17. Nie dopuszczaj do miejsca pracy osób, które nie mają na sobie odpowiedniego sprzętu ochronnego.

18. Nieużywany przyrząd do osadzania koralików należy przechowywać w bezpiecznym i suchym miejscu, aby zapobiec rdzewieniu lub uszkodzeniu. Przechowuj przyrząd do osadzania koralików poza zasięgiem dzieci.

## **BEZPIECZEŃSTWO OSOBISTE**

**UWAGA!** Należy nosić środki ochrony osobistej zatwierdzone przez Kanadyjskie Stowarzyszenie Normalizacyjne (CSA) lub Amerykański Narodowy Instytut Normalizacyjny (ANSI).

## **PERSONA I ŚRODKI OCHRONNE**

11. do osadzania koralików zaleca się stosowanie ochronników słuchu i okularów ochronnych . Środki ochrony oczu powinny być zgodne z normami CSA Z94.3-07 lub ANSI Z87.1, w zależności od rodzaju wykonywanej pracy.

12. Należy nosić rękawice zapewniające ochronę dostosowaną do materiałów roboczych lub redukujące skutki wibracji narzędzia.

## **PERSONA I ŚRODKI OSTROŻNOŚCI**

Kontroluj osobę zakładającą koraliki , jej ruchy i środowisko pracy, aby uniknąć obrażeń ciała lub uszkodzenia osoby zakładającej koraliki .

11. Nie obsługuj żadnej maszyny do osadzania koralików, gdy jesteś zmęczony lub pod wpływem narkotyków, alkoholu lub leków.

12. Unikaj noszenia ubrań i biżuterii, które mogą zaplątać się w ruchome części urządzenia do osadzania koralików . Długie włosy zakryj lub zwiąż.

## **SZCZEGÓLNE ŚRODKI OSTROŻNOŚCI**

11. Użyj odpowiedniego urządzenia do osadzania koralików . Urządzenie to zostało zaprojektowane do konkretnego zastosowania. Nie modyfikuj ani nie zmieniaj tego urządzenia ani nie używaj go niezgodnie z przeznaczeniem .

12. należy upewnić się, że osadzanie koralików jest prawidłowo zamontowane.

3. Ciśnienie powietrza w zbiorniku gazu nie może przekraczać 10 barów. Jeśli przekroczy ono 10 barów , zawór bezpieczeństwa na zbiorniku gazu otworzy się automatycznie, aby zapewnić bezpieczeństwo osobiste.

4. Oponę należy dokładnie założyć, tak aby felga przylegała do przedmiotu, co pozwala na zmniejszenie prześwitu między oponą a felgą.

5. Czarna rura wydechowa musi ściśle przylegać do stalowego pierścienia, a ręka trzymająca zbiornik paliwa musi być bardzo silna, ponieważ przy otwieraniu zaworu wydechowego wystąpi odrzut, co ma zapewnić bezpieczeństwo osobiste.

6. Zabrania się napełniania nadmuchiwanego zbiornika gazem pod ciśnieniem, gdy nie jest on używany.

7. Nigdy nie należy kierować dyszy w stronę jakiegokolwiek osoby.

**OSTRZEŻENIE! NIE** pozwól, aby wygoda lub przyzwyczajenie do produktu (nabyte w wyniku wielokrotnego użytkowania) zastąpiły ściśle przestrzeganie zasad bezpieczeństwa dotyczących osadzarki . Niebezpieczne lub nieprawidłowe użytkowanie osadzarki może skutkować poważnymi obrażeniami ciała.

**OSTRZEŻENIE!** Bezpośredni kontakt skóry ze sprężonym powietrzem może spowodować poważne obrażenia ciała.

## **ZACHOWAJ TE INSTRUKCJE**

### **III. Lista pakietów**

1×Zespół zbiornika paliwa

1×Rura wydechowa

1×Taśma surowcowa

1×Ręczny

## IV. Schemat struktury produktu

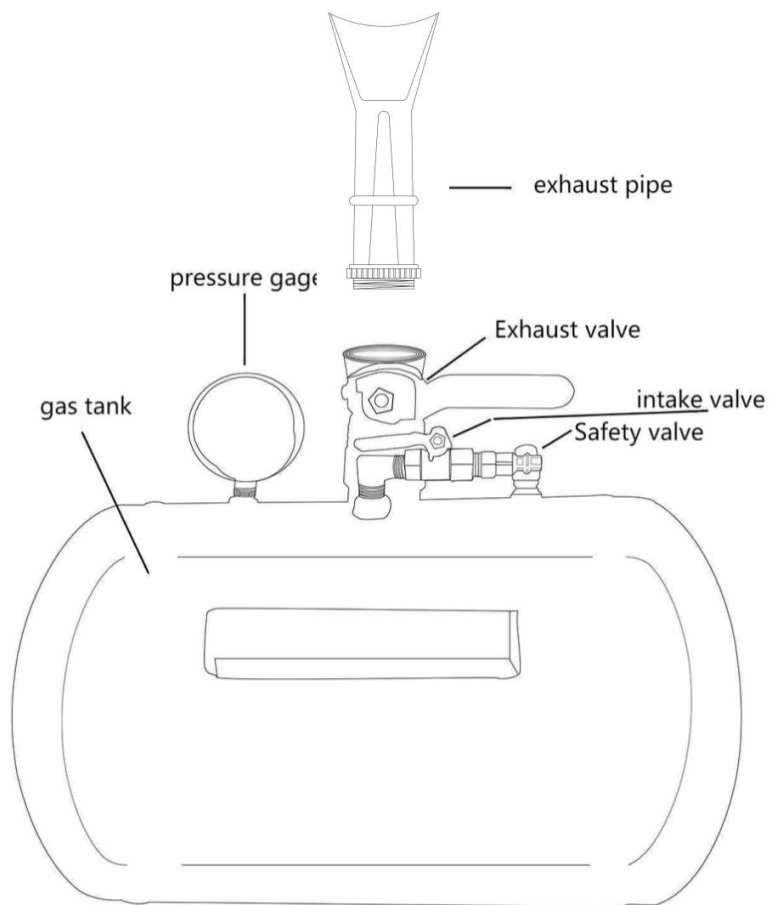

## V. Instrukcja użycia

1. Zamknij zawór wydechowy, otwórz zawór ssący, wprowadź sprężone powietrze ze sprężarki do zbiornika paliwa przez przewód powietrza przez szybkozłącze i zwróć uwagę, aby ciśnienie powietrza nie przekraczało 10 barów, a następnie zamknij zawór ssący.
2. Oponę należy umieścić dokładnie, obręcz powinna przylegać do przedmiotu, aby zmniejszyć szczelinę między oponą a obręczą.
3. Umieść nadmuchiwany zbiornik z boku opony i ustaw czarną rurę wydechową blisko stalowego pierścienia, przytrzymaj krawędź stalowego pierścienia, a ostra żelazna płytką pod rurą wydechową zetknie się z oponą.
4. Otwórz Zawór wydechowy i gaz pod wysokim ciśnieniem w zbiorniku natychmiast napęlnią oponę, dzięki czemu opona i stalowy pierścień zostaną natychmiast uszczelnione, a zbiornik zostanie zdemontowany. Następnie użyj innej rurki do pompowania, aby napompować oponę przez zawór, aż będzie pełna i praca jest zakończona.



## V. Zakres stosowania

Samochód-SUV, motocykl, ciężarówka, quad, traktorek do koszenia trawnika, traktor, motocykl, kompas

**Producent:** Shanghaimuxinmuyeyouxiangongsi

**Adres:** Shuangchenglu 803nong11hao1602A-1609shi, baoshanqu ,

szanghaj 200000 CN.

**Importowane do AUS:** SIHAO PTY LTD. 1 ROKEVA STREETEASTWOOD  
NSW 2122 Australia

**Importowane do USA:** Sanven Technology Ltd. Suite 250, 9166 Anaheim  
Miejsce, Rancho Cucamonga, CA 91730

<b>UK</b>	<b>REP</b>
-----------	------------

YH CONSULTING LIMITED. C/O YH Consulting  
Limited Office 147, Centurion House, London  
Road, Staines-upon-Thames, Surrey, TW18 4AX

<b>EC</b>	<b>REP</b>
-----------	------------

E-CrossStu GmbH  
Mainzer Landstr.69,  
60329 Frankfurt am Main.



# **VEVOR**

**Affordable. Reliable. Home Improvement.**

## **KRAALZITTING**

**MODEL: HM2902**

# VEVOR

Affordable. Reliable. Home Improvement.

## BEAD SEATER

**MODEL: HM2902**



Dit is de originele handleiding. Lees alle instructies zorgvuldig door voordat u het product gebruikt. VEVOR behoudt zich het recht voor om de gebruiksaanwijzing duidelijk te interpreteren. Het uiterlijk van het product is afhankelijk van het product dat u hebt ontvangen. Neemt u het ons niet kwalijk dat we u niet meer op de hoogte stellen van eventuele technologische of software-updates voor ons product.

# I. Technische parameters

Model	Capaciteit (GAL)	Bedrijfsdruk (psi)	Limietdruk (psi)
HM2902	5	87-116	145

# II. Veiligheidsmaatregelen

	<b>Let op!</b> Lees de gebruiksaanwijzing om het risico op navraag te verkleinen.
	<b>WAARSCHUWING !</b> Dit symbool, geplaatst vóór een veiligheidsopmerking, duidt op een voorzorgsmaatregel, waarschuwing of gevaar. Het negeren van deze waarschuwing kan leiden tot een ongeval. Volg altijd de onderstaande aanbevelingen om het risico op letsel, brand of elektrocutie te verminderen .
	<b>Let op! Draag oorkappen.</b> De impact van lawaai kan gehoorschade veroorzaken.
	<b>Let op! Draag een veiligheidsbril.</b> Er kunnen vonken ontstaan tijdens het werk of er kunnen splinters, spaanders en stof vrijkomen. door het apparaat kan leiden tot verlies van het gezichtsvermogen.
	<b>Let op! Draag handschoenen</b> bij gebruik van dit product.

**WAARSCHUWING!** Lees en begrijp alle instructies voordat u deze bead seater gebruikt . De gebruiker moet de basisvoorzorgsmaatregelen in acht nemen om het risico op persoonlijk letsel en/of schade aan de apparatuur te verminderen.

**GEVAAR!** Deze waarschuwing wijst op een acuut en specifiek gevaar dat kan leiden tot ernstig persoonlijk letsel of de dood als de juiste voorzorgsmaatregelen niet worden genomen.

**WAARSCHUWING!** Deze waarschuwing wijst op een specifiek gevaar of

onveilige handeling die kan leiden tot ernstig persoonlijk letsel of de dood als de juiste voorzorgsmaatregelen niet worden genomen.

**LET OP!** Deze waarschuwing wijst op een potentieel gevaarlijke situatie die kan leiden tot licht of matig letsel als de juiste maatregelen niet worden genomen.

## **WERKGEBIED**

19. Werk in een veilige werkomgeving. Zorg ervoor dat uw werkplek schoon, goed verlicht en vrij van afleidingen is.

20. Houd personen die niet de juiste veiligheidsuitrusting dragen, uit de buurt van het werkgebied.

21. Bewaar de ongebruikte kraalzitring op een veilige en droge plaats om roest of schade te voorkomen. Bewaar de kraalzitring op een veilige plaats en buiten bereik van kinderen.

## **PERSOONLIJKE VEILIGHEID**

**WAARSCHUWING!** Draag persoonlijke beschermingsmiddelen die zijn goedgekeurd door de Canadian Standards Association (CSA) of het American National Standards Institute (ANSI).

## **PERSOONLIJKE BESCHERMINGSMIDDELEN**

13. Het wordt aanbevolen om gehoorbescherming en een veiligheidsbril te dragen bij gebruik van een lasapparaat . Oogbescherming moet voldoen aan de normen CSA Z94.3-07 of ANSI Z87.1, afhankelijk van het type werk dat wordt uitgevoerd.

14. Draag handschoenen die bescherming bieden op basis van het materiaal waar u mee werkt of die de effecten van trillingen van het gereedschap verminderen.

## **PERSOONLIJKE VOORZORGSMATREGELEN**

Houd de hielzitring , persoonlijke bewegingen en de werkomgeving onder controle om persoonlijk letsel of schade aan de hielzitring te voorkomen .

13. bead seater niet als u moe bent of onder invloed van drugs, alcohol of medicijnen.

14. Draag geen kleding of sieraden die verstrikt kunnen raken in de bewegende onderdelen van een kralenzitje . Houd lang haar bedekt of vastgebonden.

## **SPECIFIEKE VEILIGHEIDSMATREGELEN**

13. Gebruik de juiste hielzitting voor de klus. Deze hielzitting is ontworpen voor een specifieke functie. Wijzig of verander deze hielzitting niet en gebruik hem niet voor een onbedoeld doel.

14. Zorg ervoor dat de velgrandzitting correct is geïnstalleerd voordat u deze gebruikt.

3. De luchtdruk in de gastank mag niet hoger zijn dan 10 bar. Als de druk hoger is dan 10 bar , gaat het veiligheidsventiel op de gastank automatisch open om de persoonlijke veiligheid te garanderen.

4. De band wordt nauwkeurig geplaatst, waarbij de velg tegen het object rust om de speling tussen de band en de velg te verkleinen.

5. De zwarte uitlaatpijp moet nauw contact maken met de stalen ring en de hand die de gastank vasthoudt moet zeer sterk zijn, omdat er terugslag zal zijn bij het openen van de uitlaatklep om de persoonlijke veiligheid te garanderen.

6. Wanneer de opblaasbare tank niet in gebruik is, is het verboden om er gas onder druk in te doen.

7. Zorg ervoor dat de spuitmond nooit in de richting van een persoon wijst.

Laat comfort of vertrouwdheid met het product (verkregen door herhaaldelijk gebruik) **NIET in de plaats komen van strikte naleving van de** veiligheidsvoorschriften voor de hielzitting . Als u deze hielzitting onveilig of verkeerd gebruikt, kunt u ernstig letsel oplopen.

**WAARSCHUWING!** Directe blootstelling van de huid aan perslucht kan ernstig lichamelijk letsel tot gevolg hebben.

## **BEWAAR DEZE INSTRUCTIES**

### **III . Pakketlijst**

1×Gastankmontage

1×Uitlaatpijp

1×Ruw materiaaltape

1×Handleiding

## Vierde. Productstructuurdiagram

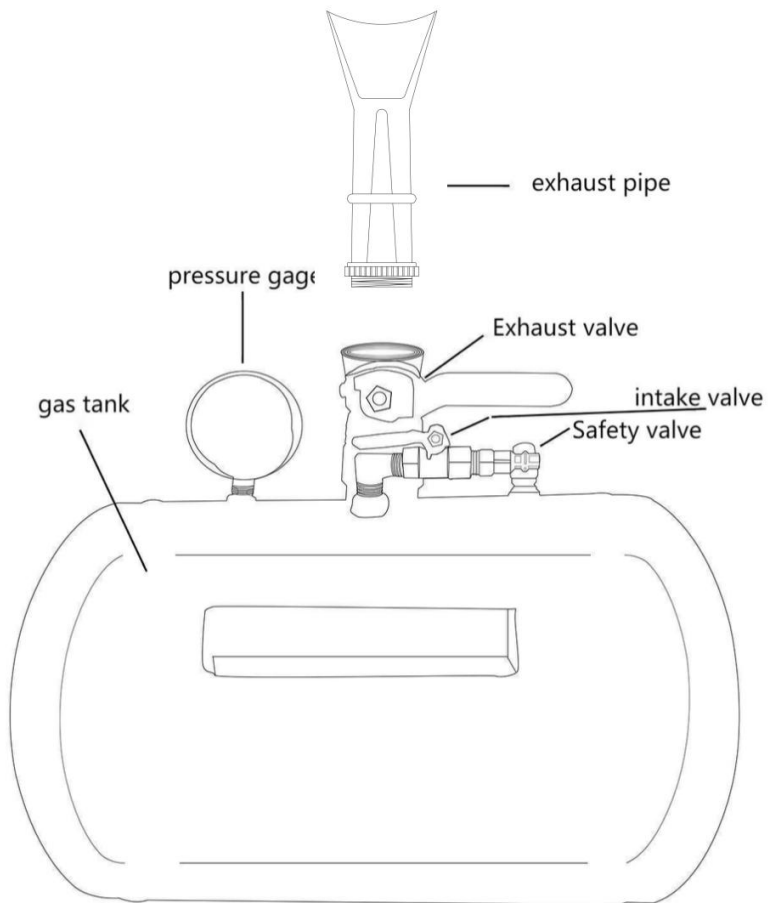

## V. Gebruiksaanwijzing

1. Sluit de uitlaatklep, open de inlaatklep, vul de perslucht van de luchtcompressor via de luchtleiding via de snelkoppeling in de gastank en zorg ervoor dat de luchtdruk niet hoger is dan 10 bar. Sluit vervolgens de inlaatklep.
2. De band moet nauwkeurig worden geplaatst en de velg moet tegen het object aanleunen om de ruimte tussen de band en de velg te verkleinen.
3. Plaats de opblaasbare tank naast de band en zorg dat de zwarte uitlaatpijp goed contact maakt met de stalen ring. Houd de rand van de stalen ring vast en zorg dat de scherpe ijzeren plaat onder de uitlaatpijp contact maakt met de band.
4. Open de Het uitlaatventiel en het hogedrukgas in de gastank vullen de band in een oogwenk, waardoor de band en de stalen ring direct worden afgedicht en de opblaasbare tank wordt verwijderd. Gebruik vervolgens een andere vulpijp om de band via het ventiel op te pompen tot hij vol is en de klus is geklaard.



## V. Toepassingsgebied

Auto-SUV, fiets, vrachtwagen, ATV, grasmaaier, tractor, motorfiets, comper

**Fabrikant:** Shanghai muxinmuyeyouxiangongsi

**Adres:** Shuangchenglu 803nong11hao1602A-1609shi, baoshanqu , shanghai 200000 CN.

**Geïmporteerd naar AUS:** SIHAO PTY LTD. 1 ROKEVA STREETEASTWOOD  
NSW 2122 Australië

**Geïmporteerd naar de VS:** Sanven Technology Ltd. Suite 250, 9166 Anaheim  
Plaats, Rancho Cucamonga, CA 91730

<b>UK</b>	<b>REP</b>
-----------	------------

YH CONSULTING LIMITED. C/O YH Consulting  
Limited Office 147, Centurion House, London  
Road, Staines-upon-Thames, Surrey, TW18 4AX

<b>EC</b>	<b>REP</b>
-----------	------------

E-CrossStu GmbH  
Mainzer Landstr.69,  
60329 Frankfurt am Main.



# **VEVOR**

**Affordable. Reliable. Home Improvement.**

## **PÄRLSITS**

**MODELL: HM2902**

# VEVOR

Affordable. Reliable. Home Improvement.

BEAD SEATER

MODELL: HM2902







Detta är originalinstruktionerna, vänligen läs alla instruktioner noggrant innan du använder produkten. VEVOR förbehåller sig en tydlig tolkning av vår användarmanual. Produktens utseende ska vara beroende av den produkt du mottagit. Vi ber om ursäkt för att vi inte kommer att informera dig igen om det finns några teknik- eller programuppdateringar för vår produkt.

# I. Tekniska parametrar

Modell	Kapacitet (GAL)	Driftstryck (psi)	Gränstryck (psi)
HM2902	5	87-116	145

# II. Säkerhetsåtgärder

	<b>Fara!</b> Läs bruksanvisningen för att minska risken för problem.
	<b>WARNING !</b> Denna symbol, som placeras före en säkerhetsanmärkning, indikerar en typ av försiktighetsåtgärd, varning eller fara. Att ignorera denna varning kan leda till en olycka. För att minska risken för skada, brand eller elchock, följ alltid <b>rekommendationerna</b> nedan .
	<b>Varning! Använd hörselkåpor.</b> Buller kan orsaka hörselskador.
	<b>Varning! Använd skyddsglasögon.</b> Gnistor kan uppstå under arbetet eller splitter, flisor och damm kan frigöras. av enheten kan orsaka synförlust.
	<b>Varning! Använd handskar</b> när du använder den här produkten.

**WARNING!** Läs och förstå alla instruktioner innan du använder denna pärlsits . Operatören måste följa grundläggande försiktighetsåtgärder för att minska risken för personskador och/eller skador på utrustningen.

**FARA!** Detta meddelande indikerar en omedelbar och specifik fara som kan leda till allvarliga personskador eller dödsfall om lämpliga försiktighetsåtgärder inte vidtas.

**WARNING!** Detta meddelande anger en specifik fara eller osäker metod som kan leda till allvarliga personskador eller dödsfall om lämpliga försiktighetsåtgärder inte

vidtas.

**WARNING!** Detta meddelande indikerar en potentiellt farlig situation som kan leda till mindre eller måttliga skador om korrekta åtgärder inte vidtas.

## **ARBETSOMRÅDE**

22. Arbeta i en säker arbetsmiljö. Håll arbetsområdet rent, väl upplyst och fritt från distraktioner.

23. Håll personer som inte bär lämplig säkerhetsutrustning borta från arbetsområdet.

24. Förvara den oanvända pärlhållaren på ett säkert och torrt ställe för att förhindra rost eller skador. Lås undan pärlhållaren och förvara den utom räckhåll för barn.

## **PERSONLIG SÄKERHET**

**WARNING!** Använd personlig skyddsutrustning som är godkänd av Canadian Standards Association (CSA) eller American National Standards Institute (ANSI).

## **PERSONLIG SKYDDSUTRUSTNING**

15. Det rekommenderas att använda hörselskydd och skyddsglasögon vid användning av pärlsitsare . Ögonskydd bör uppfylla CSA Z94.3-07- eller ANSI Z87.1-standarderna baserat på vilken typ av arbete som utförs.

16. Använd handskar som ger skydd baserat på arbetsmaterialet eller minskar effekterna av verktygsvibrationer.

## **PERSONLIGA FÖRSIKTIGHETSÅTGÄRDER**

Kontrollera pärlmonteraren , personliga rörelser och arbetsmiljön för att undvika personskador eller skador på pärlmonteraren .

15. Använd inte någon pärlsitsmaskin när du är trött eller påverkad av droger, alkohol eller mediciner.

16. Undvik att bära kläder eller smycken som kan trassla in sig i de rörliga delarna av en pärlhållare . Håll långt hår täckt eller uppsatt.

## SÄRSKILDA SÄKERHETSÅTGÄRDER

15. Använd rätt pärlmonteringsverktyg för jobbet. Detta pärlmonteringsverktyg är utformat för en specifik funktion. Modifiera eller ändra inte detta pärlmonteringsverktyg och använd det inte för ett oavsett ändamål.

16. Se till att pärlsätet är korrekt monterat före användning.

3. Lufftrycket i bensintanken får inte överstiga 10 bar. Om det överstiger 10 bar öppnas säkerhetsventilen på bensintanken automatiskt för att garantera den personliga säkerheten.

4. Däcket placeras noggrant med fälgen mot föremålet för att minska avståndet mellan däck och fälg.

5. Det svarta avgasröret måste vara i nära kontakt med stålringen, och handen som håller i bensintanken måste vara mycket stark, eftersom det kommer att finnas rekyl när avgasventilen öppnas för att garantera personlig säkerhet.

6. Det är förbjudet att fylla den uppblåsbara tanken med tryckgas när den inte används.

7. Låt aldrig munstycket peka i riktning mot en person.

**WARNING! Låt INTE** bekvämlighet eller förtrogenhet med produkten (vunnen genom upprepad användning) ersätta strikt efterlevnad av säkerhetsreglerna för pärlsitsaren . Om du använder denna pärlsitsare på ett osäkert eller felaktigt sätt kan du drabbas av allvarliga personskador.

**WARNING!** Direkt kontakt med huden med tryckluft kan orsaka allvarliga kroppsskador.

## SPARA DESSA INSTRUKTIONER

### III . Paketlista

1×Bensintanksenhet

1×Avgasrör

1×Råmaterialtejp

## IV. Produktstrukturdiagram

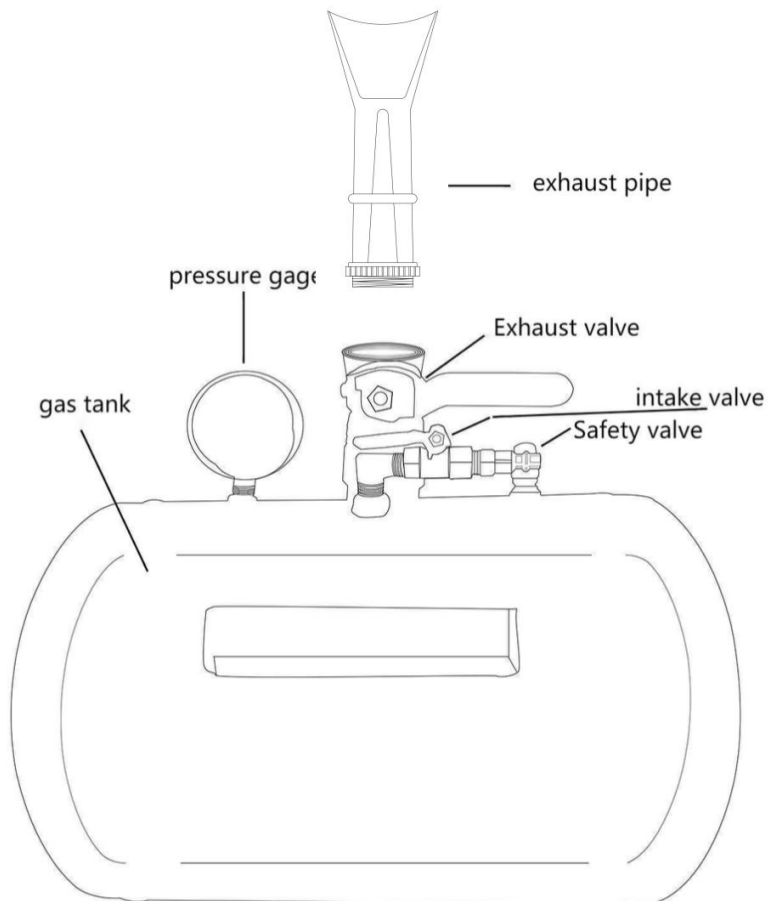

## V. Bruksanvisning

1. Stäng avgasventilen, öppna insugningsventilen, fyll tryckluften i luftkompressorn in i bensintanken genom luftröret via snabbkopplingen och var uppmärksam på att lufttrycket inte överstiger 10 bar, stäng sedan insugningsventilen.

2. Däcket ska placeras korrekt, fälgen lutar mot föremålet för att minska mellanrummet mellan däck och fälg.
3. Ta den uppblåsbara tanken till sidan av däcket och se till att det svarta avgasröret har nära kontakt med stålringen. Håll i kanten på stålringen så att den vassa järnplattan under avgasröret har kontakt med däcket.
4. Öppna Avgasventilen och högtrycksgasen i bensintanken fyller däcket på ett ögonblick, så att däcket och stålringen omedelbart tätas och den uppblåsbara tanken tas bort. Använd sedan ett annat uppblåsningsrör för att blåsa upp genom ventilen tills däcket är fullt och arbetet är klart.



## V. Tillämpningsområde

Bil-SUV, Motorcykel, Lastbil, ATV, Trädgårdstraktor, Traktor, Motorcykel, Komper

**Tillverkare:** Shanghaimuxinmuyeyouxiangongsi

**Adress:** Shuangchenglu 803nong11hao1602A-1609shi, baoshanqu ,  
Shanghai 200 000 kanadensiska republiken.

**Importerad till Australien:** SIHAO PTY LTD. 1 ROKEVA STREETEASTWOOD  
NSW 2122 Australien

**Importerad till USA:** Sanven Technology Ltd. Suite 250, 9166 Anaheim  
Plats, Rancho Cucamonga, Kalifornien 91730

<b>UK</b>	<b>REP</b>
-----------	------------

YH CONSULTING LIMITED. C/O YH Consulting  
Limited Office 147, Centurion House, London  
Road, Staines-upon-Thames, Surrey, TW18 4AX

<b>EC</b>	<b>REP</b>
-----------	------------

E-CrossStu GmbH  
Mainzer Landstr.69,  
60329 Frankfurt am Main.

