

# **VEVOR**

**Affordable. Reliable. Home Improvement.**

## **SNOWBOARD ROOF RACK**

**MODEL: XWZ-002-SH**

# VEVOR

Affordable. Reliable. Home Improvement.

## SNOWBOARD ROOF RACK

**MODEL : XWZ-002-SH**

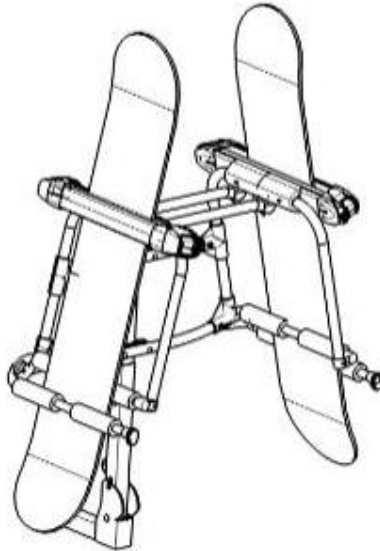

This is the original instruction, please read all manual instructions carefully before operating. VEVOR reserves a clear interpretation of our user manual. The appearance of the product shall be subject to the product you received. Please forgive us that we won't inform you again if there are any technology or software updates on our product.



**Warning-**To reduce the risk of injury, user must read instructions manual carefully.

## **WARNING:**

**PLEASE READ AND UNDERSTAND ALL SAFETY RULES BEFORE ASSEMBLY AND USE OF THE SNOWBOARD ROOF RACK.**

## **RULES FOR SAFE OPERATION:**

1. Do not carry more than six pairs of skis or more than four snowboards on the carrier.
2. The ski / snowboard carrier raises the overall height of the vehicle. Pay attention to overhead obstacles when driving with the ski / snowboard carrier.
3. Before and after driving, or after loading skis or a snowboard on the carrier, check the security of the carrier mounts and retighten them as necessary.
4. Install the ski / snowboard carrier after installing the crossbars on the roof.
5. Do not damage the roof and other finished surfaces of the body when installing the ski/ snow board carrier.
6. Notice the ski / snowboard before opening the tailgate or hatchback.
7. Remove the ski / snowboard carriers before entering automatic car washes.
8. The weight of the cargo must not exceed the maximum weight limit of 165 lbs (75kg).
9. Check the mounting bolts before use every time and drive under 120km/h (75mph) for security.

## **PRECAUTION**



1. Avoid sudden starts or stops with the carrier on the vehicle. It may cause fasteners to loosen.
2. Obey local laws and regulations.
3. Before driving, check that the carrier is locked securely regardless of whether or not skis or a snowboard are mounted on the carrier.
4. Do not use the ski / snowboard carrier to carry goods other than ski and snowboard.





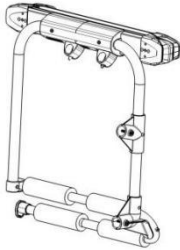

## **Save the instructions**



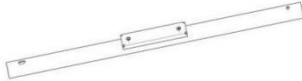
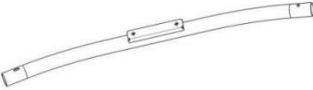
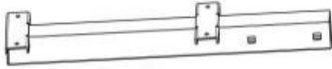

# SPECIFICATIONS

Model	XWZ-002-SH
Material	Nylon + Glass Fiber & Steel & Aluminium
Color	Black & Silvery
Load Capacity	6 Pr Skis / 4 Snowboards
Loading Width	460mm * 2
Hitch Receiver	2"
Max Weight	165 lbs (75kg)

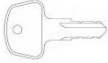
# PACKAGE CONTENTS

No	DEC	PIC	QTY
A	Left rubber foam pad		1
B	Right rubber foam pad		1
C	Upper cross tubes		2

D	Middle cross tube		1
E	Bottom cross tube		1
F	Upper Support Tube		1
G	Bottom Support Tube		1
H	Hex Socket Head Cap Screw and nut M6*50		4
I	Round Head Square neck Carriage Bolt M6*45 and Wing nut		4
J	Round Head Square Neck Carriage Bolt and Lock nut		2
K	Hitch lock		1
L	Key for hitch lock		2
M	Key for ski rack lock		2

N	Allen key S5		1
O	Open-End Wrench 10*13mm		1
P	Double-End Open-End Wrench 17*22mm		1
Q	Strap		1

## Assembly

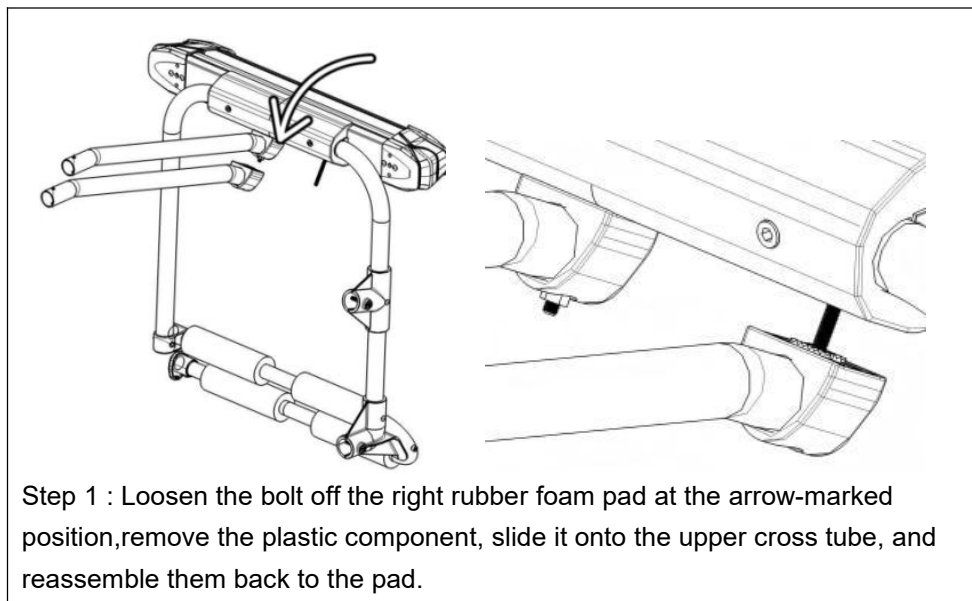

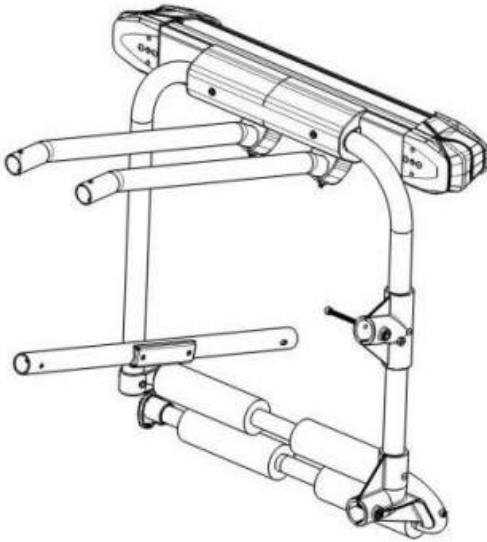

Step 2 : Install the middle cross tube to the Right rubber foam pad with **H** bolt, and tighten it using **N** Allen key.

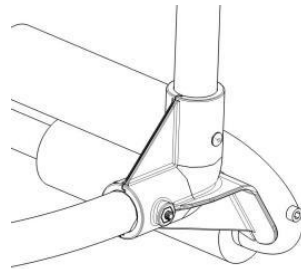
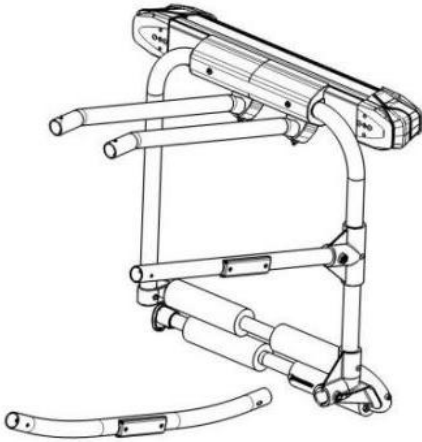

Step 3 :Install the bottom cross tube to the Right rubber foam pad with **H** bolt, and tighten it using **N** Allen key.

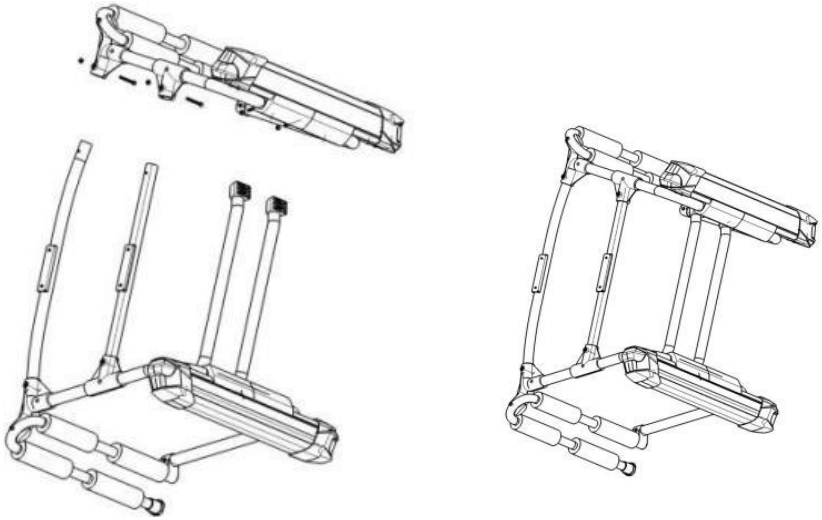

Step 4 : Connect the two rubber foam pads together by following the sequence of Steps 1, 2, and 3. Ensure the upper cross tube is installed first.

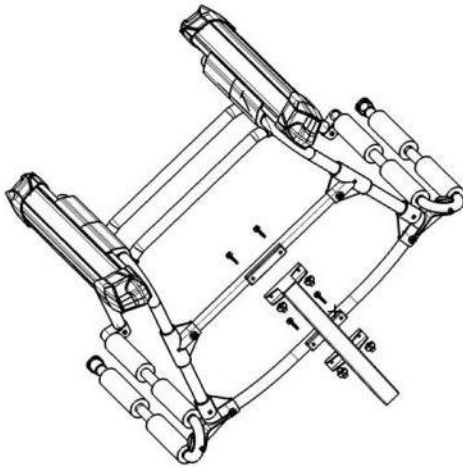

Step 5 :Connect F (Upper Support Tube) and main body with I (Round Head Square neck Carriage Bolt M6\*45 and Wing nut),then hand-tighten the screws.

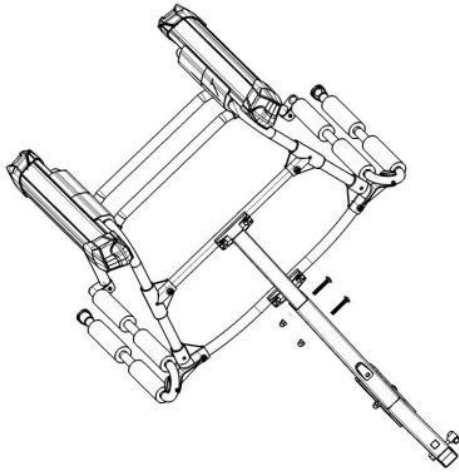

Step 6 :Connect F (Upper Support Tube) and G (bottom Support Tube) by J (Round Head Square Neck Carriage Bolt and Lock nut).The assembly is completed.

# INSTALLATION

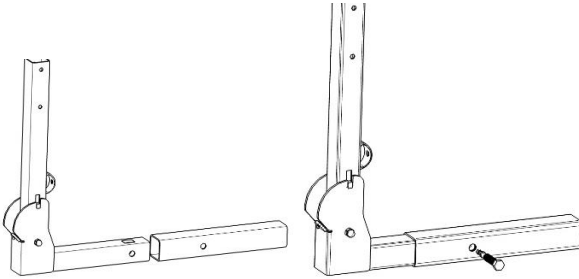

Insert G into your hitch of your vehicle, tighten the screw of hitch lock with the wrench(P).

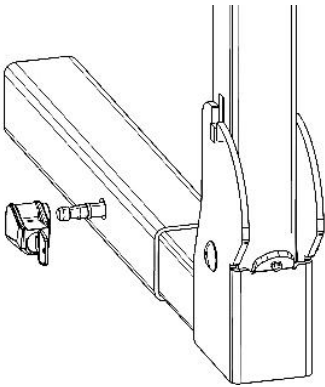

After the screw is fully tightened ,lock it with the key. The installation is completed.  
Tips:

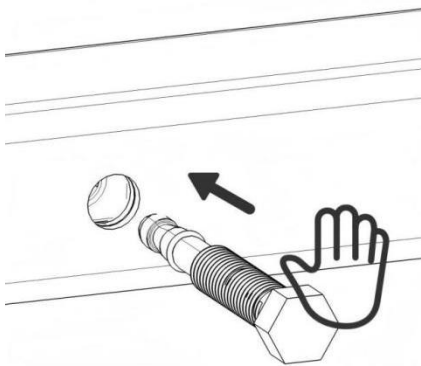

**Important Note:** When removing this product, fully loosen the screw, then manually push the screw back into the hitch to disengage the internal locking mechanism before extracting the screw completely.

## LOADING

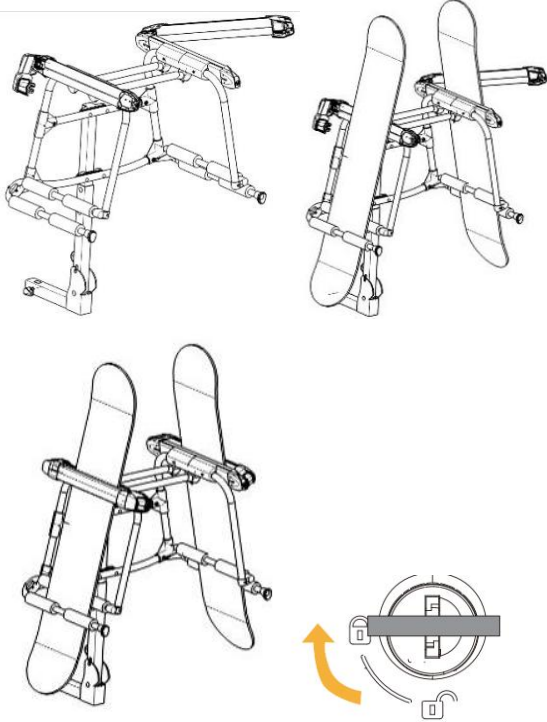
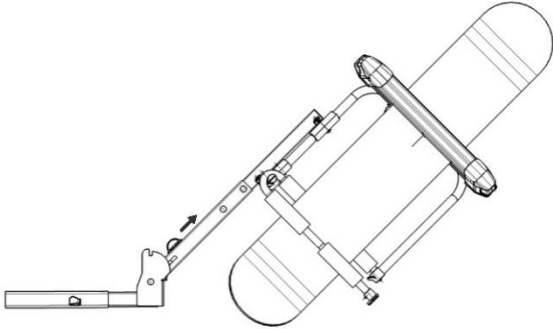
	<p>Unlock the top mounting arm with M, Slide bottom of skis or boards between foam pads on bottom and lean top part of skis or boards against top mounting arm. Bindings may rest on top of arm. Close top mounting arm until it “clicks”. Insert key and lock top mounting arm.</p>
	<p>Pull the red handle to lay the holding arm 40° down in order to open trunk door. <b>Note:</b> Hold the ski rack when placing it down to prevent collisions.</p>

**Manufacturer:** Shanghaimuxinmuyeyouxiangongsi

**Address:** Shuangchenglu 803nong11hao1602A-1609shi, baoshanqu, shanghai 200000 CN.

**Imported to AUS:** SIHAO PTY LTD. 1 ROKEVA STREETEASTWOOD NSW 2122 Australia

**Imported to USA:** Sanven Technology Ltd. Suite 250, 9166 Anaheim Place, Rancho Cucamonga, CA 91730



YH CONSULTING LIMITED.

C/O YH Consulting Limited Office 147, Centurion House, London Road, Staines-upon-Thames, Surrey, TW18 4AX



E-CrossStu GmbH

Mainzer Landstr.69,  
60329 Frankfurt am Main.



# **VEVOR**

**Affordable. Reliable. Home Improvement.**

## **PORTE-SNOWBOARDS SUR LE TOIT**

**MODÈLE : XWZ-002-SH**

# VEVOR

Affordable. Reliable. Home Improvement.

## SNOWBOARD ROOF RACK

**MODÈLE : XWZ-002-SH**

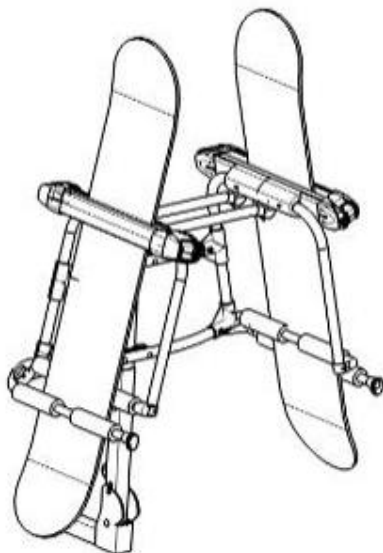

Ceci est le mode d'emploi d'origine. Veuillez lire attentivement l'intégralité du manuel avant utilisation. VEVOR se réserve le droit d'interpréter clairement ce manuel d'utilisation. L'apparence du produit dépend du produit que vous avez reçu. Veuillez nous excuser pour les éventuelles mises à jour technologiques ou logicielles.



**Avertissement - Pour réduire le risque de blessure, l'utilisateur doit lire attentivement le manuel d'instructions.**

## **AVERTISSEMENT:**

**VEUILLEZ LIRE ET COMPRENDRE TOUTES LES RÈGLES DE SÉCURITÉ AVANT MONTAGE ET UTILISATION DE LA GALERIE DE TOIT S NOWBOARD.**

## **RÈGLES DE SÉCURITÉ DE FONCTIONNEMENT :**

10. Ne transportez pas plus de six paires de skis ou plus de quatre planches à neige sur le porte-bagages.
11. Le porte-skis/snowboards augmente la hauteur totale du véhicule. Attention au surplomb. obstacles lors de la conduite avec le porte-skis / snowboard.
12. Avant et après la conduite, ou après avoir chargé des skis ou un snowboard sur le porte-skis, vérifiez la sécurité des supports de support et resserrez-les si nécessaire.
13. Installez le porte-skis/snowboard après avoir installé les barres transversales sur le toit.
14. Ne pas endommager le toit et les autres surfaces finies de la carrosserie lors de l'installation du ski/neige porte-cartes.
15. Faites attention au ski/snowboard avant d'ouvrir le hayon ou le hayon.
16. Retirez les porte-skis/snowboards avant d'entrer dans les stations de lavage automatique.
17. Le poids de la cargaison ne doit pas dépasser la limite de poids maximale de 165 lb (75 kg).
18. Vérifiez les boulons de montage avant chaque utilisation et conduisez à moins de 120 km/h (75 mph) pour plus de sécurité.

## **PRÉCAUTION**

5. Évitez les démarrages ou les arrêts brusques avec le porte-vélos sur le véhicule. Cela peut provoquer le desserrage des fixations.
6. Respectez les lois et réglementations locales.
7. Avant de conduire, vérifiez que le porte-skis est bien verrouillé, que vous transportiez ou non des skis ou un les snowboards sont montés sur le support.

8. N'utilisez pas le porte-skis/snowboard pour transporter d'autres marchandises que des skis et des snowboards.







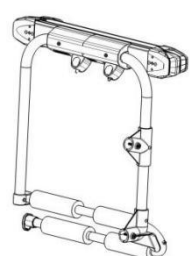

## Enregistrez les instructions

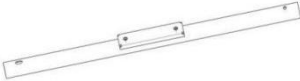

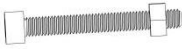

### CARACTÉRISTIQUES

Modèle	XWZ-002-SH
Matériel	Nylon + fibre de verre & Acier & Aluminium
Couleur	Noir et argenté
Capacité de charge	6 skis / 4 snowboards
Largeur de chargement	4 6 0 mm * 2
Récepteur d'attelage	2"
Poids maximum	165 lb (75 kg)

### EMBALLER CONTENU

Non	DÉC	PIC	Qté
R	Coussinet en mousse de caoutchouc gauche		1
S	Coussinet en mousse de caoutchouc droit		1

T	Tubes transversaux supérieurs		2
U	Tube transversal central		1
V	Tube transversal inférieur		1
W	Tube de support supérieur		1
X	Tube de support inférieur		1
Y	Vis à tête cylindrique à six pans creux et écrou M6*50		4
Z	Boulon de carrosserie à tête ronde et col carré M6*45 et écrou papillon		4
AA	Boulon de carrosserie à tête ronde et à col carré et écrou de blocage		2
AB	Verrou d'attelage		1
AC	Clé pour antivol d'attelage		2

AD	Clé pour serrure de porte -skis		2
AE	Clé Allen S5		1
AF	Clé à fourche 10*13mm		1
AG	Clé à fourche double 17 x 22 mm		1
AH	Sangle		1

## Assemblée

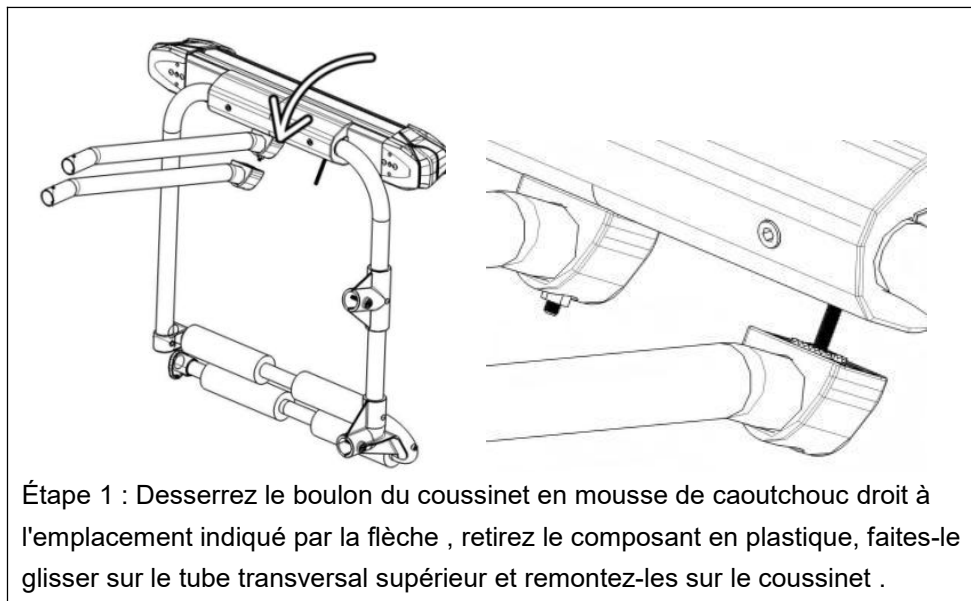

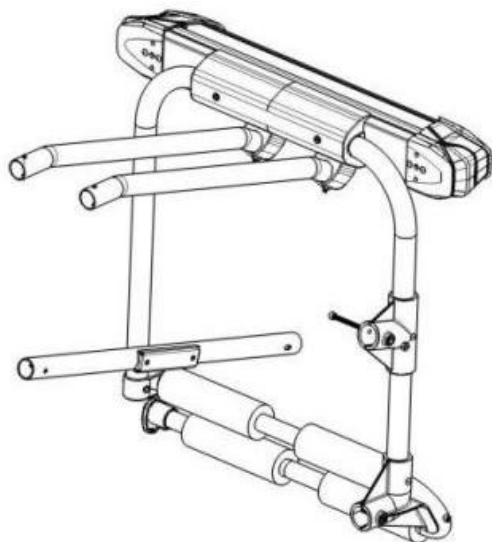

Étape 2 : Installez le tube transversal central sur le tampon en mousse de caoutchouc droit avec **H** boulon et serrez-le à l'aide de **N** Clé Allen .

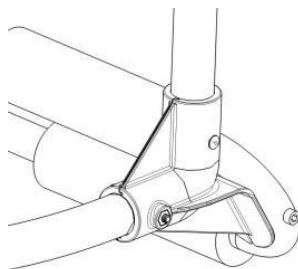
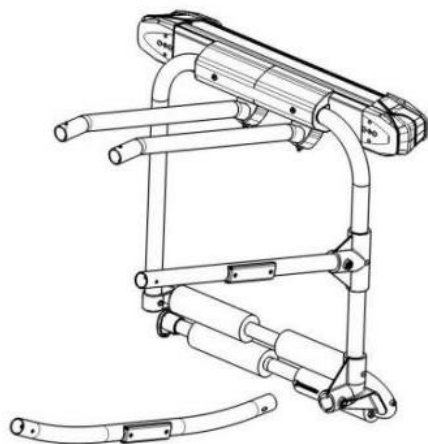

Étape 3 : Installez le tube transversal inférieur sur le tampon en mousse de caoutchouc droit avec **H** boulon et serrez-le à l'aide de **N** Clé Allen .

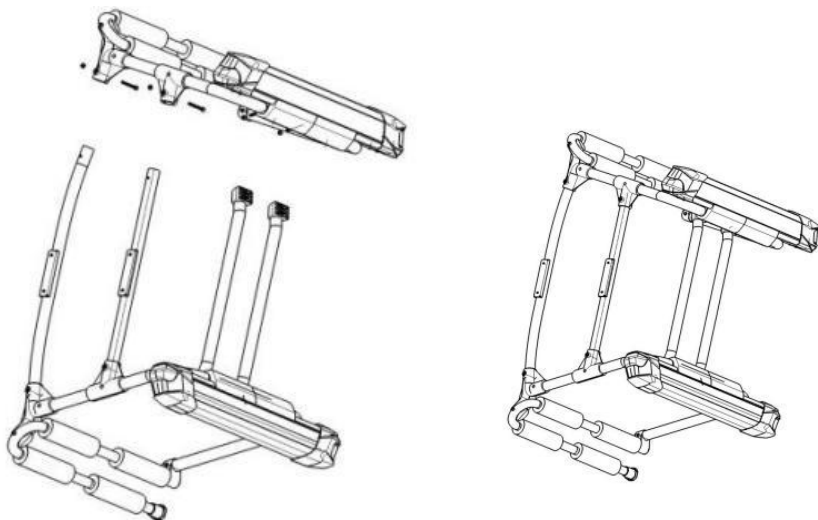

Étape 4 : Connectez les deux coussinets en mousse de caoutchouc ensemble en suivant la séquence des étapes 1, 2 et 3. Assurez-vous que le tube transversal supérieur est installé en premier.

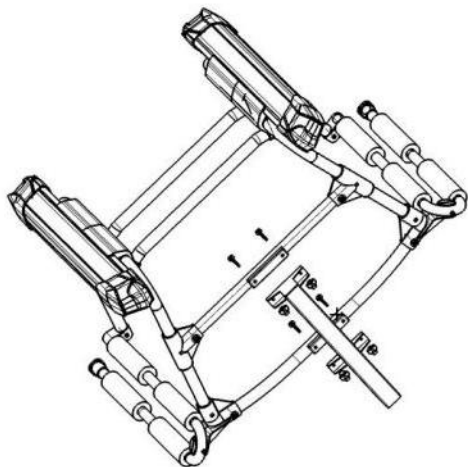

Étape 5 : Connectez F (tube de support supérieur) et le corps principal avec I (boulon de carrosserie à tête ronde et col carré M6\*45 et écrou à oreilles), puis serrez les vis à la main.

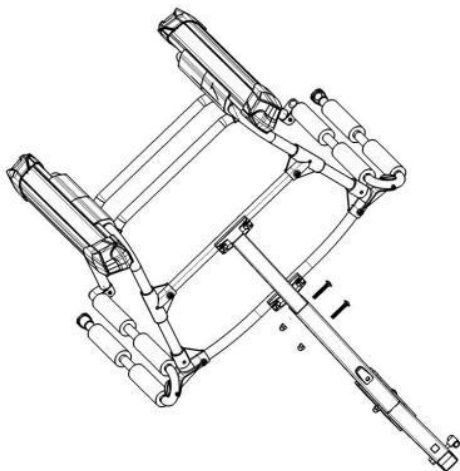

Étape 6 : Connectez F (tube de support supérieur) et G (tube de support inférieur) par J (boulon de carrosserie à tête ronde et à col carré et contre-écrou). L'assemblage est terminé.

# INSTALLATION

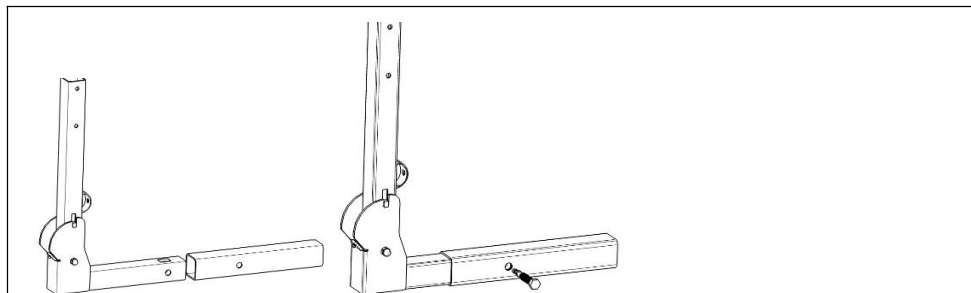

Insérez G dans l'attelage de votre véhicule , serrez la vis du verrou d'attelage avec la clé ( P ).

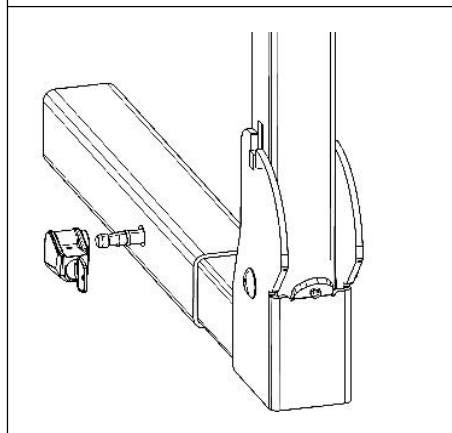

Une fois la vis bien serrée, verrouillez-la avec la clé. L'installation est terminée.  
Conseils :

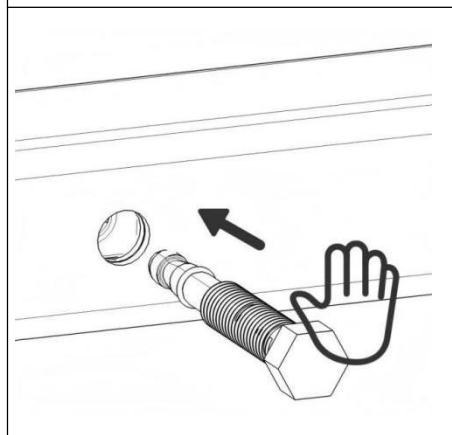

Remarque importante : lors du retrait de ce produit, desserrez complètement la vis, puis repoussez manuellement la vis dans l'attelage pour désengager le mécanisme de verrouillage interne avant d'extraire complètement la vis.

## CHARGEMENT

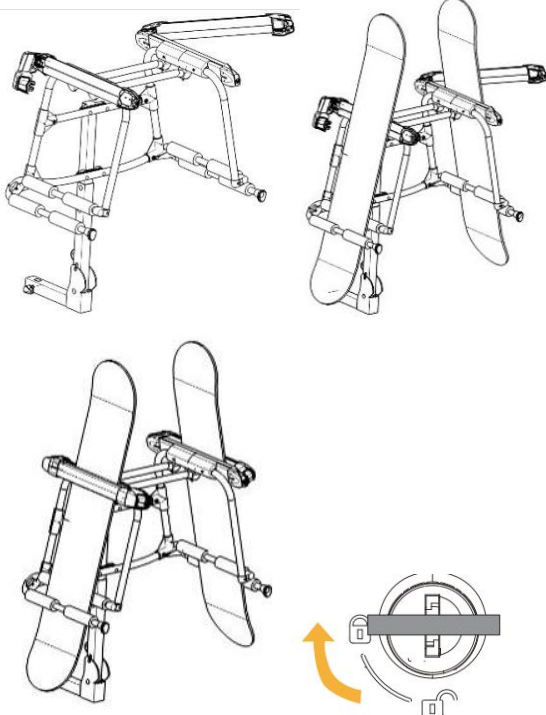
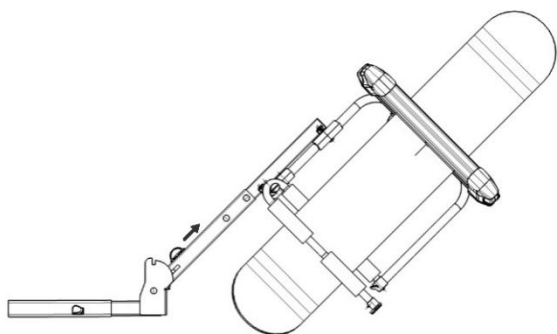
 <p>The diagram illustrates the first step of loading: unlocking the top mounting arm and inserting the skis or boards into the frame. It shows the arm being moved from a locked position to an open position, and the skis being placed between the frame's cushions and against the upper fixation arm.</p>	<p>Déverrouillez le bras de montage supérieur avec M, Glissez le dessous des skis ou des planches entre les coussinets en mousse et appuyez le dessus contre le bras de fixation supérieur. Les fixations peuvent reposer sur le bras. Fermez le bras de fixation supérieur jusqu'à ce qu'il s'enclenche. Insérez la clé et verrouillez le bras supérieur.</p>
 <p>The diagram shows the second step: pulling the red handle down to open the lid. The lid is shown at a 40-degree angle, and the red handle is clearly visible being pulled down.</p>	<p>Tirez la poignée rouge pour abaisser le bras de maintien à 40° afin d'ouvrir la porte du coffre.</p> <p><b>Remarque :</b> Tenez le porte-skis lorsque vous le posez pour éviter les collisions.</p>

**Fabricant** : Shanghaimuxinmuyeyouxiangongsi

**Adresse** : Shuangchenglu 803nong11hao1602A-1609shi, baoshanqu, shanghai 200000 CN.

**Importé en Australie** : SIHAO PTY LTD. 1 ROKEVA STREET, ASTWOOD NSW 2122, Australie

**Importé aux États-Unis** : Sanven Technology Ltd. Suite 250, 9166 Anaheim Place, Rancho Cucamonga, CA 91730



YH CONSULTING LIMITED.

C/O YH Consulting Limited Office 147, Centurion House, London Road, Staines-upon-Thames, Surrey, TW18 4AX



E-CrossStu GmbH

Mainzer Landstr.69,  
60329 Frankfurt am Main.



# **VEVOR**

**Affordable. Reliable. Home Improvement.**

## **SNOWBOARD-DACHTRÄGER**

**MODELL : XWZ-002-SH**

# VEVOR

Affordable. Reliable. Home Improvement.

## SNOWBOARD ROOF RACK

**MODELL: XWZ-002-SH**

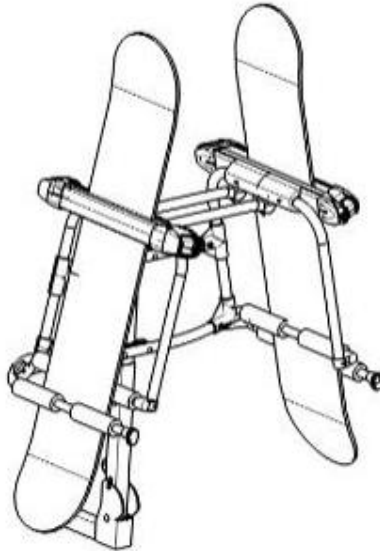

Dies ist die Originalanleitung. Bitte lesen Sie alle Anweisungen sorgfältig durch, bevor Sie das Gerät in Betrieb nehmen. VEVOR behält sich eine klare Auslegung unserer Bedienungsanleitung vor. Das Aussehen des Produkts hängt vom gelieferten Produkt ab. Bitte haben Sie Verständnis dafür, dass wir Sie nicht erneut über Technologie- oder Software-Updates informieren.



**Warnung:** Um das Verletzungsrisiko zu verringern, muss der Benutzer die Bedienungsanleitung sorgfältig lesen.

## **WARNUNG:**

**BITTE LESEN UND VERSTEHEN SIE ALLE SICHERHEITSREGELN, BEVOR MONTAGE UND VERWENDUNG DES S NOWBOARD DACHTRÄGERS.**

## **REGELN FÜR DEN SICHEREN BETRIEB:**

19. Transportieren Sie nicht mehr als sechs Paar Ski oder mehr als vier Snowboards auf dem Träger.
20. Der Ski-/Snowboardträger erhöht die Gesamthöhe des Fahrzeugs. Achten Sie auf Überkopf Hindernissen beim Fahren mit dem Ski-/Snowboardträger.
21. Vor und nach der Fahrt oder nach dem Laden von Skiern oder Snowboards auf den Träger überprüfen Sie die Sicherheit der Trägerhalterungen und ziehen Sie diese bei Bedarf nach.
22. Montieren Sie den Ski-/Snowboardträger, nachdem Sie die Querträger auf dem Dach montiert haben.
23. Beschädigen Sie bei der Montage der Ski-/Schneeausrüstung nicht das Dach und andere Oberflächen der Karosserie. Platinenträger.
24. Achten Sie auf den Ski/das Snowboard, bevor Sie die Heckklappe oder Heckklappe öffnen .
25. Vor dem Betreten von automatischen Waschanlagen die Ski-/Snowboardhalterungen abnehmen.
26. Das Gewicht der Ladung darf das maximale Gewicht von 165 lbs (75 kg) nicht überschreiten.
27. Überprüfen Sie vor jedem Gebrauch die Befestigungsschrauben und fahren Sie aus Sicherheitsgründen weniger als 120 km/h (75 mph).

## **VORSORGE**

9. Vermeiden Sie plötzliches Anfahren oder Anhalten mit dem Träger am Fahrzeug. Dies kann dazu führen, dass sich Befestigungselemente lösen.
10. Befolgen Sie die örtlichen Gesetze und Vorschriften.
11. Prüfen Sie vor der Fahrt, ob der Träger sicher verriegelt ist, unabhängig davon, ob Skier oder ein Snowboard werden auf dem Träger montiert.

12. Verwenden Sie den Ski-/Snowboardträger nicht zum Transport anderer Güter als Ski und Snowboard.







## Speichern Sie die Anweisungen



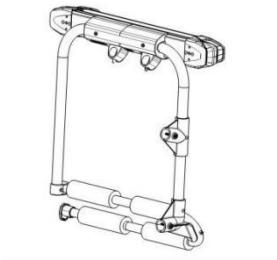

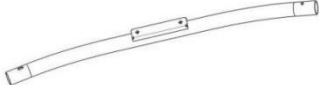



### TECHNISCHE DATEN

Modell	XWZ-002-SH
Material	Nylon + Glasfaser & Stahl & Aluminium
Farbe	Schwarz & Silber
Tragfähigkeit	6 Pr Ski / 4 Snowboards
Ladebreite	4 6 0 mm * 2
Anhängerkupplung	2"
Max. Gewicht	75 kg

### PAKET INHALT

NEI N	DEZ	Bild	MENG E
AI	Linkes Schaumstoffpolster aus Gummi		1

AJ	Rechtes Schaumstoffpolster		1
AK	Obere Querrohre		2
AL	Mittleres Querrohr		1
AM	Unteres Querrohr		1
AN	Oberes Stützrohr		1
AO	Unteres Stützrohr		1
AP	Innensechskantschraube und Mutter M6*50		4
AQ	Schlossschraube mit Rundkopf und Vierkanthals M6*45 und Flügelmutter		4

AR	Schlossschraube mit Rundkopf und Vierkanthals und Kontermutter		2
AS	Anhängerkupplungsschloss		1
AT	Schlüssel für Anhängerkupplungsschloss		2
AU	Schlüssel für Skiträgerschloss		2
AV	Inbusschlüssel S5		1
AW	Gabelschlüssel 10*13mm		1
AX	Doppelmaulschlüssel 17 * 22mm		1
AY	Gurt		1

## Montage

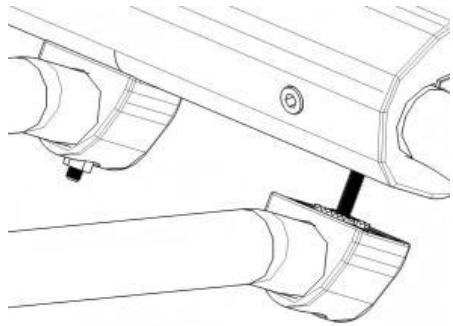
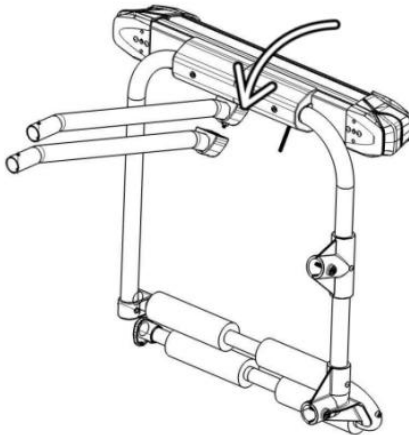

Schritt 1: Lösen Sie die Schraube des rechten Schaumstoffpolsters an der mit einem Pfeil markierten Stelle , entfernen Sie das Kunststoffteil, schieben Sie es auf das obere Querrohr und montieren Sie es wieder am Polster .

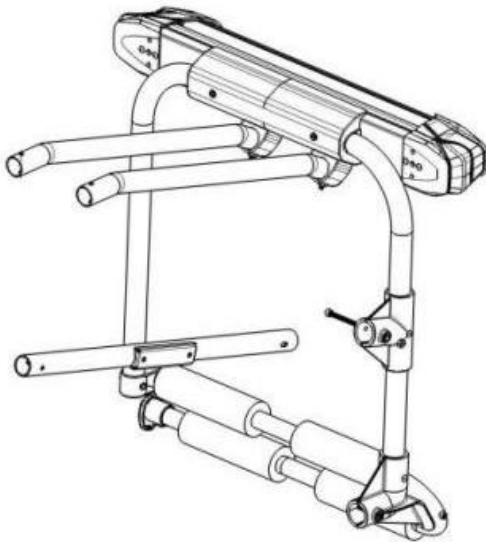

Schritt 2: Montieren Sie das mittlere Querrohr an der rechten Gummischaumunterlage mit **H** Schraube und ziehen Sie sie mit **N** Inbusschlüssel .

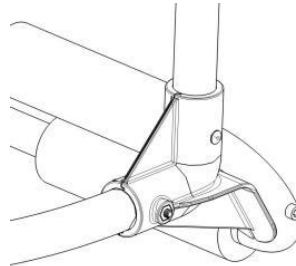
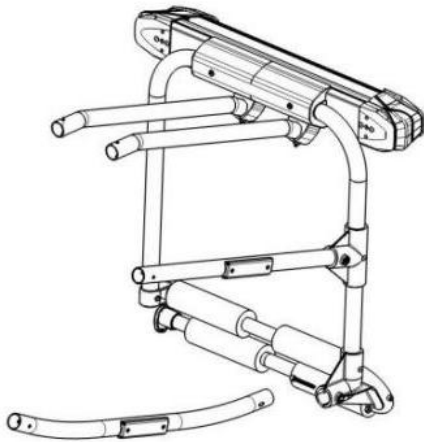

Schritt 3: Montieren Sie das untere Querrohr an der rechten Gummischaumunterlage mit **H** Schraube und ziehen Sie sie mit **N** Inbusschlüssel .

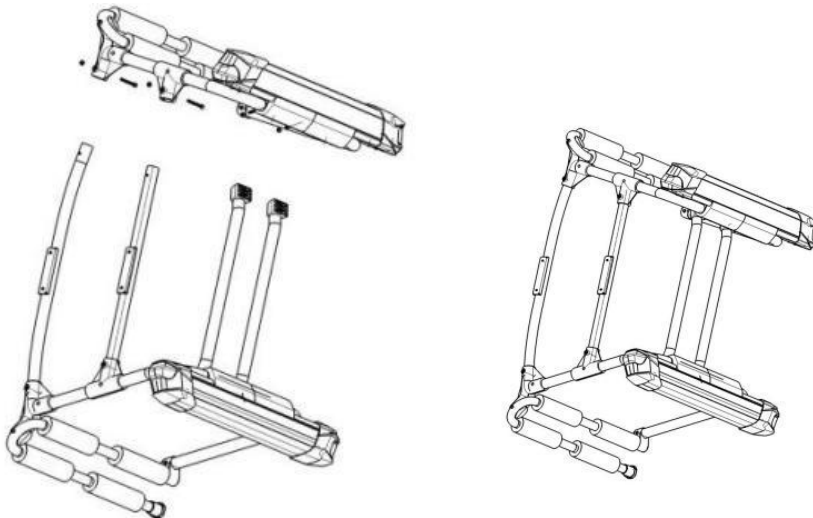

Schritt 4: Verbinden Sie die beiden Schaumstoffpolster aus Gummi miteinander, indem Sie die Schritte 1, 2 und 3 befolgen. Stellen Sie sicher, dass zuerst das obere Querrohr installiert wird.

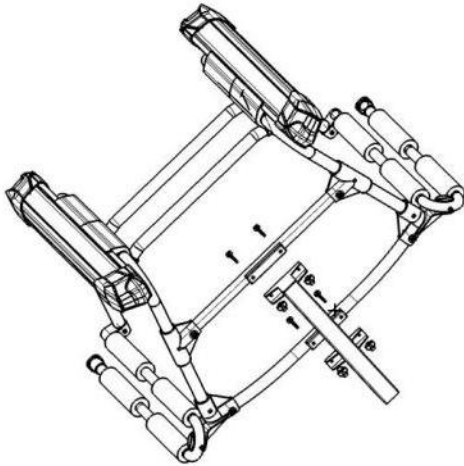

Schritt 5: Verbinden Sie F (oberes Stützrohr) und Hauptkörper mit I (Rundkopf-Vierkanthals-Schlossschraube M6\*45 und Flügelmutter) und ziehen Sie die Schrauben dann handfest an.

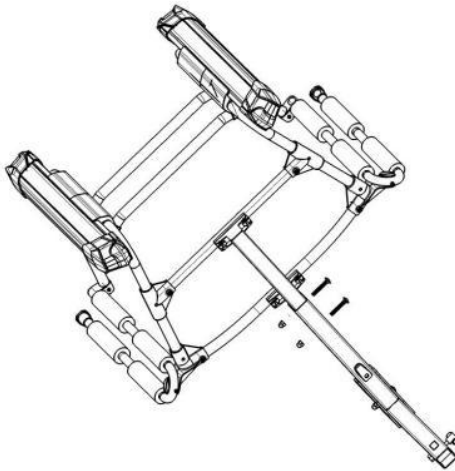

Schritt 6: Verbinden Sie F (oberes Stützrohr) und G (unteres Stützrohr) mit J (Rundkopf-Vierkantschraube und Kontermutter). Die Montage ist abgeschlossen.

## INSTALLATION

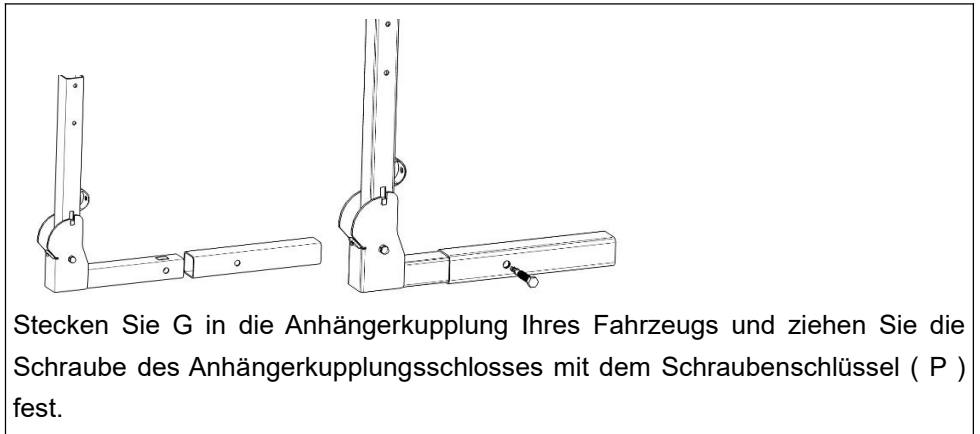

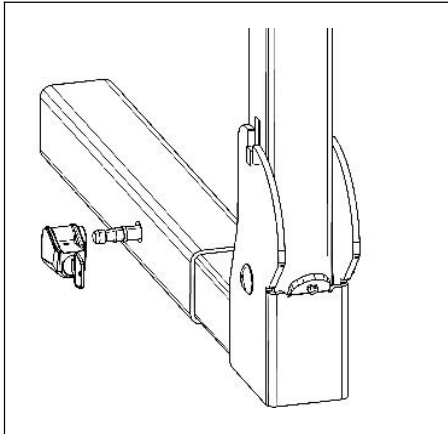

Nachdem die Schraube vollständig festgezogen ist, verriegeln Sie sie mit dem Schlüssel. Die Installation ist abgeschlossen. Tipps:

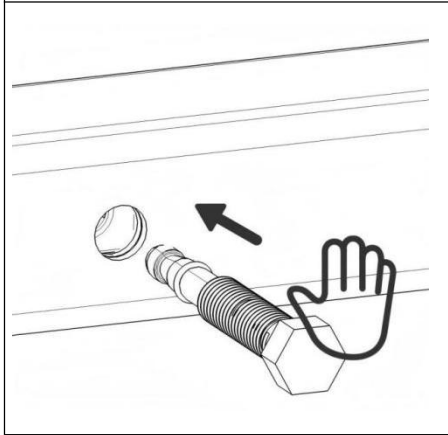

Wichtiger Hinweis: Lösen Sie beim Entfernen dieses Produkts die Schraube vollständig und drücken Sie sie dann manuell zurück in die Anhängerkupplung, um den internen Verriegelungsmechanismus zu lösen, bevor Sie die Schraube vollständig herausziehen.

## LADEN

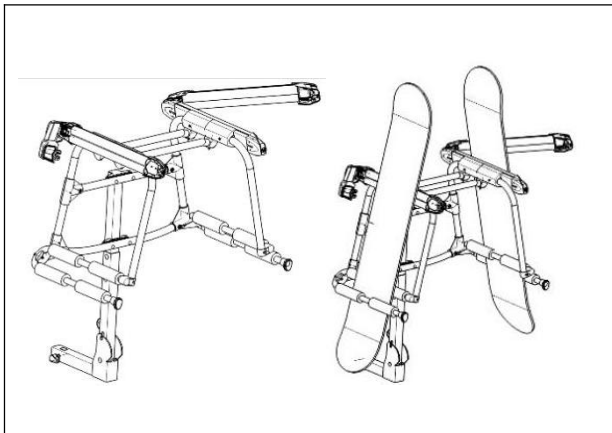

Entriegeln Sie den oberen Montagearm mit M, Schieben Sie die Unterseite der Skier oder Boards zwischen die Schaumstoffpolster und lehnen Sie die Oberseite der Skier oder Boards gegen den oberen Montagearm. Die

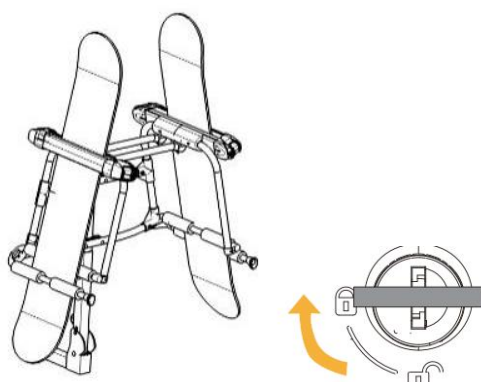
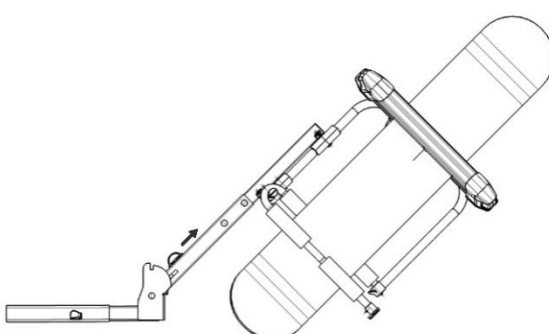
	<p>Bindungen können auf dem Arm aufliegen. Schließen Sie den oberen Montagearm, bis es klickt. Stecken Sie den Schlüssel ein und verriegeln Sie den oberen Montagearm.</p>
	<p>Ziehen Sie den roten Griff , um den Haltearm um 40° nach unten zu legen und die Kofferraumtür zu öffnen.</p> <p><b>Hinweis :</b> Halten Sie den Skiträger beim Abstellen fest, um Kollisionen zu vermeiden.</p>

**Hersteller:** Shanghaimuxinmuyeyouxiangongsi

**Adresse:** Shuangchenglu 803nong11hao1602A-1609shi, baoshanqu, Shanghai 200000 CN.

**Importiert nach AUS:** SIHAO PTY LTD. 1 ROKEVA STREETEASTWOOD NSW 2122 Australien

**Importiert in die USA:** Sanven Technology Ltd. Suite 250, 9166 Anaheim Place, Rancho Cucamonga, CA 91730



YH CONSULTING LIMITED.

C/O YH Consulting Limited Office 147, Centurion House, London Road, Staines-upon-Thames, Surrey, TW18 4AX



E-CrossStu GmbH  
Mainzer Landstr.69,  
60329 Frankfurt am Main.



# **VEVOR**

**Affordable. Reliable. Home Improvement.**

## **PORTAPACCHI PER SNOWBOARD**

**MODELLO : XWZ-002-SH**

# VEVOR

Affordable. Reliable. Home Improvement.

## SNOWBOARD ROOF RACK

**MODELLO: XWZ-002-SH**

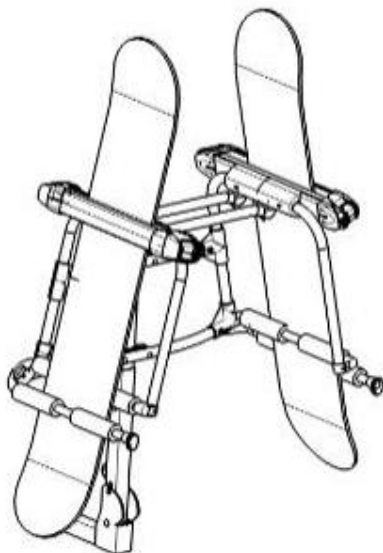

Queste sono le istruzioni originali, si prega di leggere attentamente tutte le istruzioni del manuale prima dell'uso. VEVOR si riserva la piena interpretazione del proprio manuale utente. L'aspetto del prodotto dipenderà dal prodotto ricevuto. Vi preghiamo di scusarci se non vi informeremo più in caso di aggiornamenti tecnologici o software sul nostro prodotto.



**Avvertenza:** per ridurre il rischio di lesioni, l'utente deve leggere attentamente il manuale di istruzioni.

## **AVVERTIMENTO:**

**SI PREGA DI LEGGERE E COMPNDERE TUTTE LE REGOLE DI SICUREZZA PRIMA DI MONTAGGIO E UTILIZZO DEL PORTAPACCHI SNOWBOARD .**

## **REGOLE PER UN FUNZIONAMENTO SICURO:**

28. Non trasportare più di sei paia di sci o più di quattro snowboard sul portasci.
29. Il portasci/snowboard aumenta l'altezza complessiva del veicolo. Prestare attenzione al tetto. ostacoli durante la guida con il portasci/snowboard.
30. Prima e dopo la guida, o dopo aver caricato gli sci o uno snowboard sul portasci, controllare la sicurezza dei supporti del supporto e serrarli nuovamente se necessario.
31. Installare il portasci/snowboard dopo aver installato le barre trasversali sul tetto.
32. Non danneggiare il tetto e le altre superfici rifinite della carrozzeria durante l'installazione dello sci/neve supporto per schede.
33. Prestare attenzione agli sci/snowboard prima di aprire il portellone posteriore o il portellone posteriore.
34. Rimuovere i portasci/snowboard prima di entrare negli autolavaggi automatici.
35. Il peso del carico non deve superare il limite massimo di 165 libbre (75 kg).
36. Controllare sempre i bulloni di montaggio prima dell'uso e, per motivi di sicurezza, guidare a una velocità inferiore a 120 km/h (75 mph).

## **PRECAUZIONE**

13. Evitare partenze o arresti improvvisi con il portabici sul veicolo. Potrebbero allentare i dispositivi di fissaggio.
14. Rispettare le leggi e i regolamenti locali.
15. Prima di mettersi alla guida, verificare che il portabici sia bloccato saldamente, indipendentemente dal fatto che siano trasportati o meno sci o un gli snowboard sono montati sul portapacchi.
16. Non utilizzare il portasci/snowboard per trasportare merci diverse da sci e snowboard.







# Salva le istruzioni

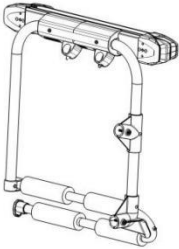

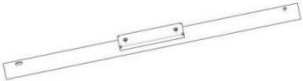
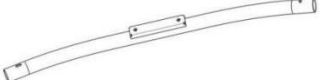



## SPECIFICHE

Modello	XWZ-002-SH
Materiale	Nylon + fibra di vetro & Acciaio e Alluminio
Colore	Nero e argentato
Capacità di carico	6 sci Pr / 4 snowboard
Larghezza di carico	4 6 0mm * 2
Ricevitore di attacco	2"
Peso massimo	165 libbre (75 kg)

## PACCHETTO CONTENUTO

NO	DIC	FOTO	QUANTITÀ
AZ	Cuscinetto in gommapiuma sinistro		1
BA	gommapiuma destro		1

BB	Tubi trasversali superiori		2
BC	Tubo trasversale centrale		1
BD	Tubo trasversale inferiore		1
BE	Tubo di supporto superiore		1
BF	Tubo di supporto inferiore		1
BG	Vite a testa esagonale e dado M6*50		4
BH	Bullone per carrozza a testa tonda con collo quadrato M6*45 e dado ad alette		4
BI	Bullone per carrozza a testa tonda con collo quadrato e dado di bloccaggio		2

BJ	Blocco del gancio		1
BK	Chiave per il blocco del gancio		2
BL	Chiave per serratura portasci		2
BM	Chiave a brugola S5		1
BN	Chiave inglese 10*13mm		1
BO	Chiave inglese a doppia estremità 17 * 22 mm		1
BP	Cinghia		1

## Assemblea

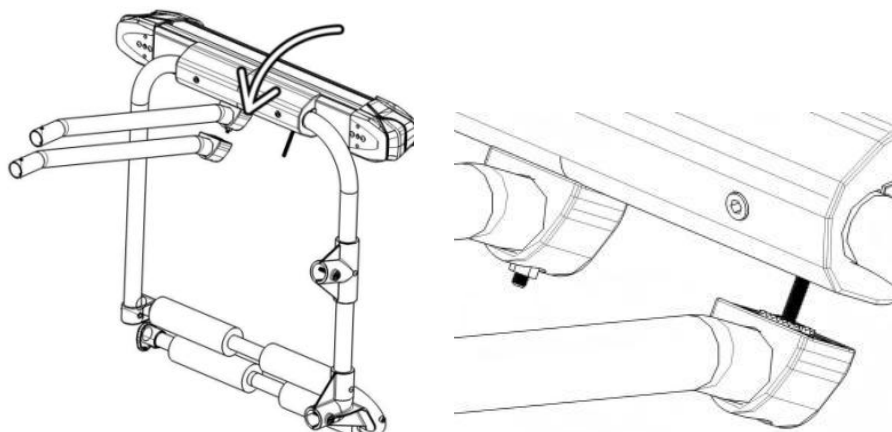

Fase 1: Allentare il bullone del cuscinetto in gommapiuma destro nella posizione indicata dalla freccia , rimuovere il componente in plastica, farlo scorrere sul tubo trasversale superiore e rimontarlo sul cuscinetto .

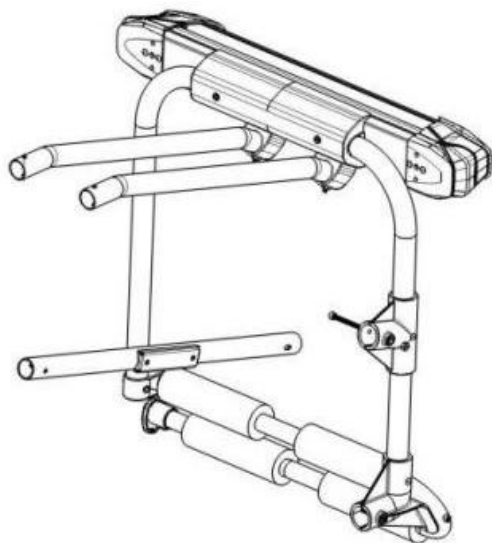

Fase 2: Installare il tubo trasversale centrale sul cuscinetto in gommapiuma destro con **H** bullone e serrarlo usando **N** Chiave a brugola .

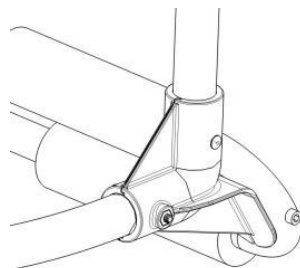
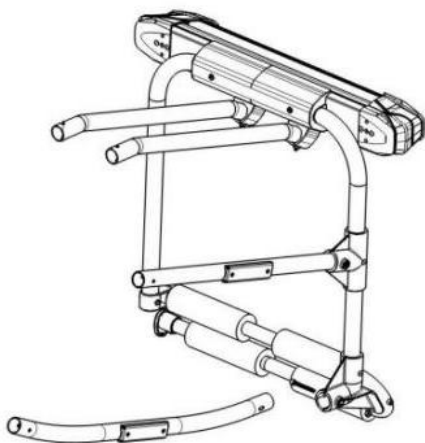

Fase 3: installare il tubo trasversale inferiore sul cuscinetto in gommapiuma destro con **H** bullone e serrarlo usando **N** Chiave a brugola .

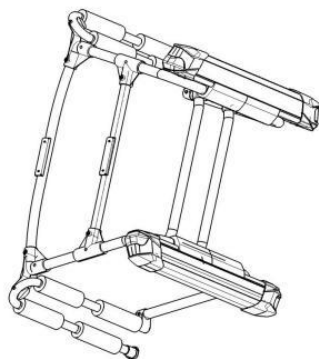
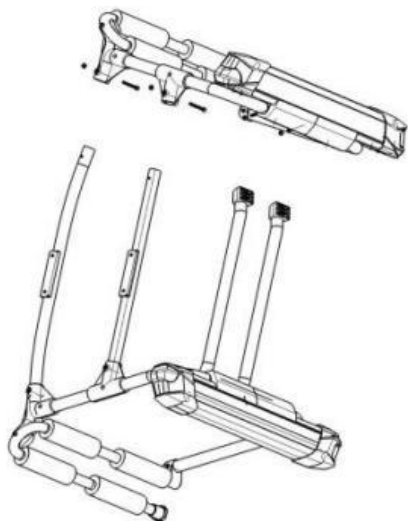

Fase 4: collegare i due cuscinetti in schiuma di gomma seguendo la sequenza dei passaggi 1, 2 e 3. Assicurarsi che il tubo trasversale superiore sia installato per primo.

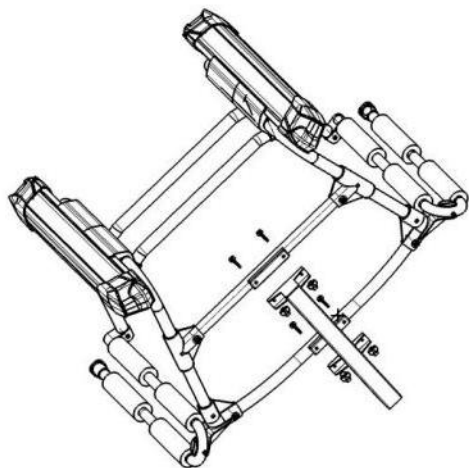

Fase 5: collegare F (tubo di supporto superiore) e il corpo principale con I (bullone a testa tonda con collo quadrato M6\*45 e dado ad alette), quindi serrare manualmente le viti.

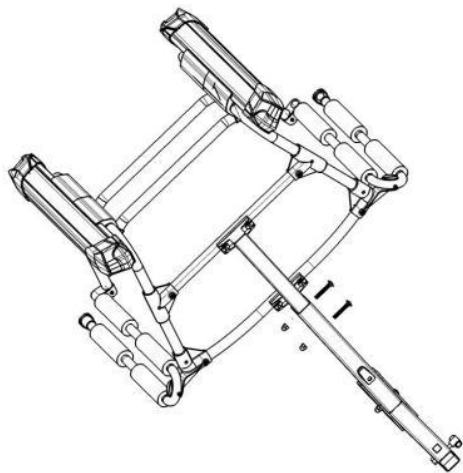

Fase 6: collegare F (tubo di supporto superiore) e G (tubo di supporto inferiore) tramite J (bullone a testa tonda con collo quadrato e dado di bloccaggio). L'assemblaggio è completato.

## INSTALLAZIONE

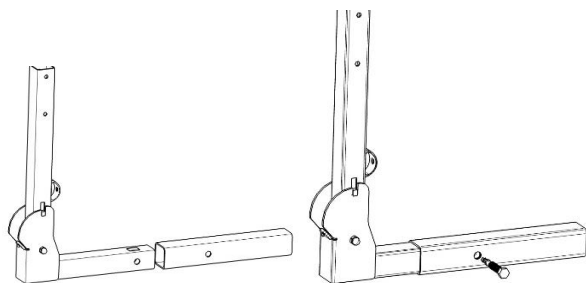

Inserire G nel gancio del veicolo , stringere la vite del blocco del gancio con la chiave ( P ).

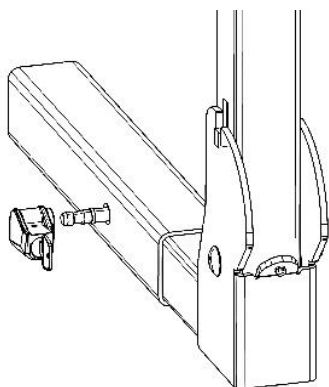

Dopo aver serrato completamente la vite, bloccarla con la chiave. L'installazione è completata. Suggerimenti:

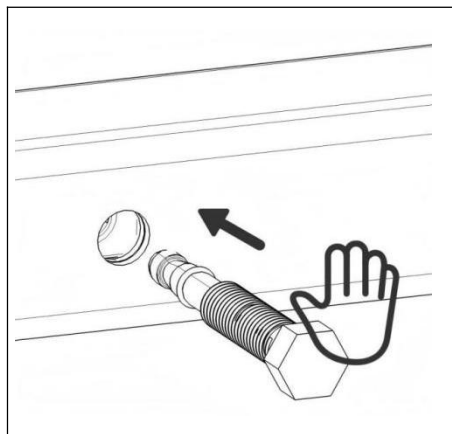

Nota importante: quando si rimuove questo prodotto, allentare completamente la vite, quindi spingerla manualmente indietro nel gancio per disinnestare il meccanismo di bloccaggio interno prima di estrarre completamente la vite.

## CARICAMENTO

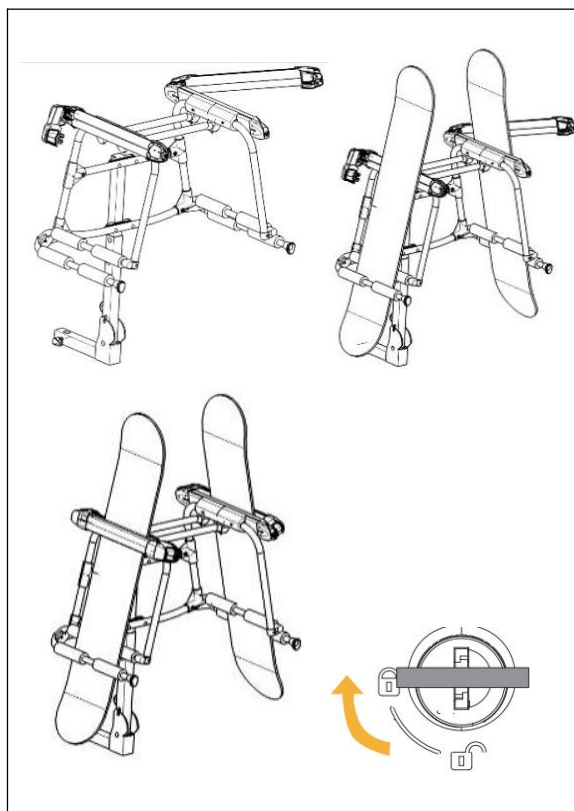

Sbloccare il braccio di montaggio superiore con M, Far scorrere la parte inferiore degli sci o delle tavole tra i cuscinetti in schiuma presenti sulla parte inferiore e appoggiare la parte superiore degli sci o delle tavole contro il braccio di montaggio superiore. Gli attacchi possono appoggiarsi sulla parte superiore del braccio. Chiudere il braccio di montaggio superiore finché non scatta. Inserire la chiave e bloccare il braccio di montaggio superiore.

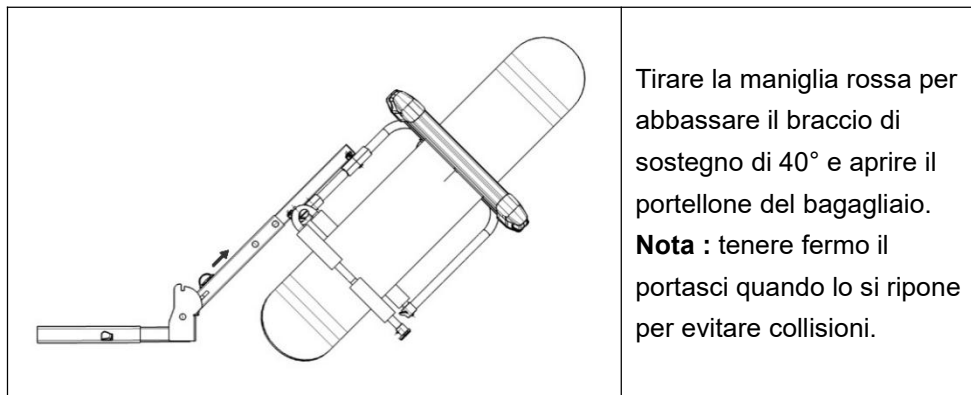

**Produttore:** Shanghaimuxinmuyeyouxiangongsi

**Indirizzo:** Shuangchenglu 803nong11hao1602A-1609shi, baoshanqu, shanghai 200000 CN.

**Importato in AUS:** SIHAO PTY LTD. 1 ROKEVA STREETEASTWOOD NSW 2122 Australia

**Importato negli USA:** Sanven Technology Ltd. Suite 250, 9166 Anaheim Place, Rancho Cucamonga, CA 91730



YH CONSULTING LIMITED.

C/O YH Consulting Limited Office 147, Centurion House, London Road, Staines-upon-Thames, Surrey, TW18 4AX



E-CrossStu GmbH

Mainzer Landstr.69,  
60329 Frankfurt am Main.



# **VEVOR**

**Affordable. Reliable. Home Improvement.**

## **PORTAEQUIPAJES PARA SNOWBOARD**

**MODELO : XWZ-002-SH**

# VEVOR

Affordable. Reliable. Home Improvement.

## SNOWBOARD ROOF RACK

**MODELO: XWZ-002-SH**

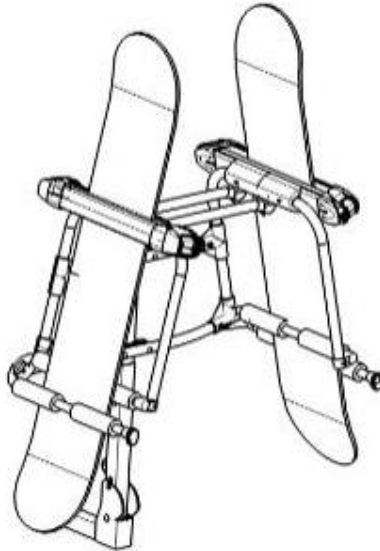

Estas son las instrucciones originales; lea atentamente todas las instrucciones del manual antes de utilizarlo. VEVOR se reserva el derecho de interpretar su manual de usuario. La apariencia del producto dependerá del producto que haya recibido. Le rogamos que nos disculpe si no le informamos de nuevo si hay actualizaciones tecnológicas o de software en nuestro producto.



**Advertencia:** Para reducir el riesgo de lesiones, el usuario debe leer atentamente el manual de instrucciones.

## **ADVERTENCIA:**

**POR FAVOR LEA Y ENTIENDA TODAS LAS NORMAS DE SEGURIDAD ANTES MONTAJE Y USO DEL BACA SNOWBOARD.**

## **REGLAS PARA UNA OPERACIÓN SEGURA:**

37. No transporte más de seis pares de esquís ni más de cuatro tablas de snowboard en el portaequipajes.
38. El portaesquís/snowboard eleva la altura total del vehículo. Preste atención a los límites de altura. obstáculos al conducir con el portaesquís/porta tablas de snowboard.
39. Antes y después de conducir, o después de cargar esquís o una tabla de snowboard en el portaesquís, compruebe el estado de seguridad. de los soportes del portador y vuelva a apretarlos según sea necesario.
40. Instale el portaesquís/snowboard después de instalar las barras transversales en el techo.
41. No dañe el techo ni otras superficies acabadas de la carrocería al instalar el soporte para esquís/nieve. portador de placa.
42. Tenga en cuenta el esquí/la tabla de snowboard antes de abrir el portón trasero o la puerta trasera.
43. Retire los portaesquís/snowboard antes de entrar en los lavaderos automáticos de vehículos.
44. El peso de la carga no debe exceder el límite de peso máximo de 165 libras (75 kg).
45. Compruebe los pernos de montaje antes de cada uso y conduzca a menos de 120 km/h (75 mph) por seguridad.

## **PRECAUCIÓN**

17. Evite arranques o paradas repentinas con el portaequipaje en el vehículo. Esto puede provocar que los sujetadores se aflojen.
18. Obedezca las leyes y regulaciones locales.

19. Antes de conducir, compruebe que el portaequipajes esté bien bloqueado, independientemente de si lleva o no esquís o un Las tablas de snowboard se montan en el portaequipajes.

20. No utilice el portaesquíes/tablas de snowboard para transportar mercancías que no sean esquís o tablas de snowboard.

## Guarde las instrucciones







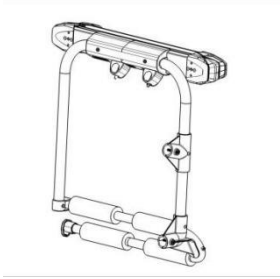
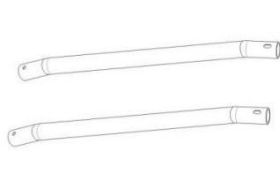
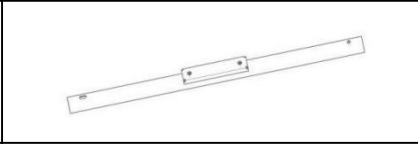
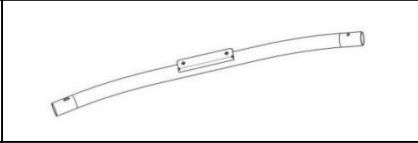
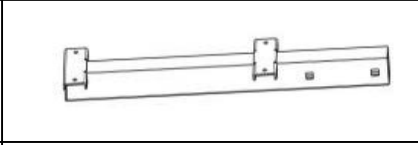
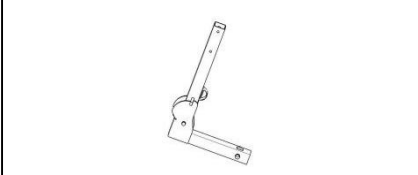
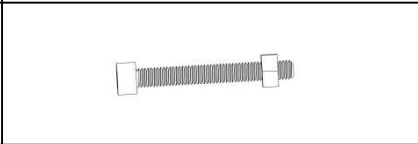
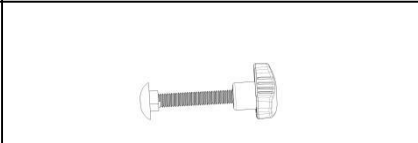

## PRESUPUESTO

Modelo	XWZ-002-SH
Material	Nailon + fibra de vidrio & Acero y Aluminio
Color	Negro y plateado
Capacidad de carga	6 esquís Pr / 4 tablas de snowboard
Ancho de carga	4 6 0 mm * 2
Receptor de enganche	2"
Peso máximo	165 libras (75 kg)

## PAQUETE CONTENIDO

No	DIC	FOTO	CANTIDAD
BC	Almohadilla de espuma de goma izquierda		1

BR	Almohadilla de espuma de goma derecha		1
BS	Tubos transversales superiores		2
BT	Tubo transversal central		1
BU	Tubo transversal inferior		1
BV	Tubo de soporte superior		1
BW	Tubo de soporte inferior		1
BX	Tornillo de cabeza hueca hexagonal y tuerca M6*50		4
BY	Perno de carro de cabeza redonda y cuello cuadrado M6*45 y tuerca de		4

	mariposa		
BZ	Perno de carro con cabeza redonda y cuello cuadrado y tuerca de seguridad		2
CA	Bloqueo de enganche		1
CB	Llave para cerradura de enganche		2
CC	Llave para cerradura de portaesquí		2
CD	Llave Allen S5		1
CE	Llave de boca abierta 10*13 mm		1
CF	Llave de boca de doble extremo 17 x 22 mm		1
CG	Correa		1

## Asamblea

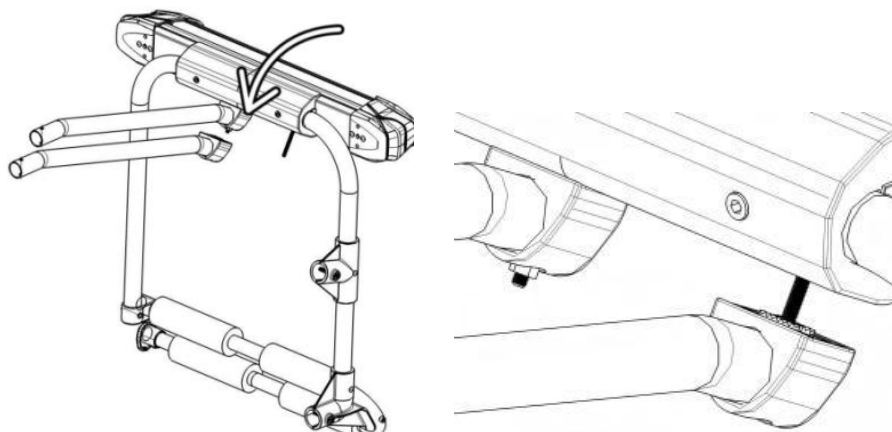

Paso 1 : Afloje el perno de la almohadilla de espuma de goma derecha en la posición marcada con la flecha , retire el componente de plástico, deslícelo sobre el tubo transversal superior y vuelva a ensamblarlos en la almohadilla .

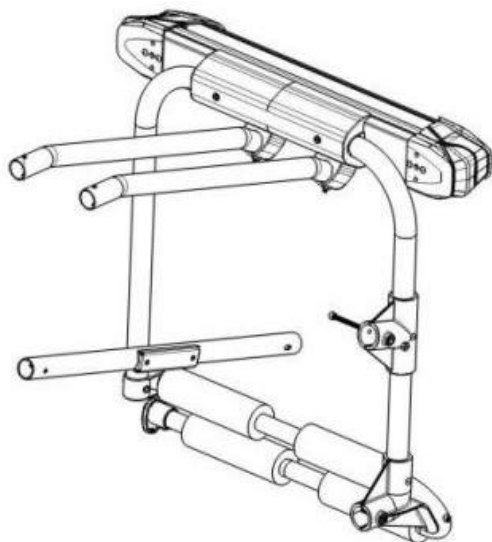

Paso 2 : Instale el tubo transversal central en la almohadilla de espuma de goma derecha con **H** Perno y apriételo con **N** Llave Allen .

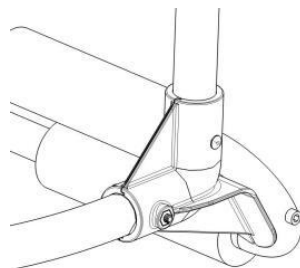
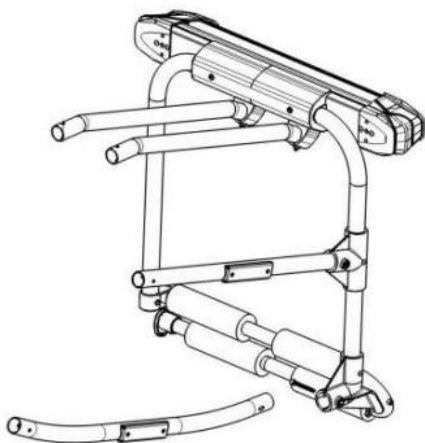

Paso 3: Instale el tubo transversal inferior en la almohadilla de espuma de goma derecha con **H** Perno y apriételo con **N** Llave Allen .

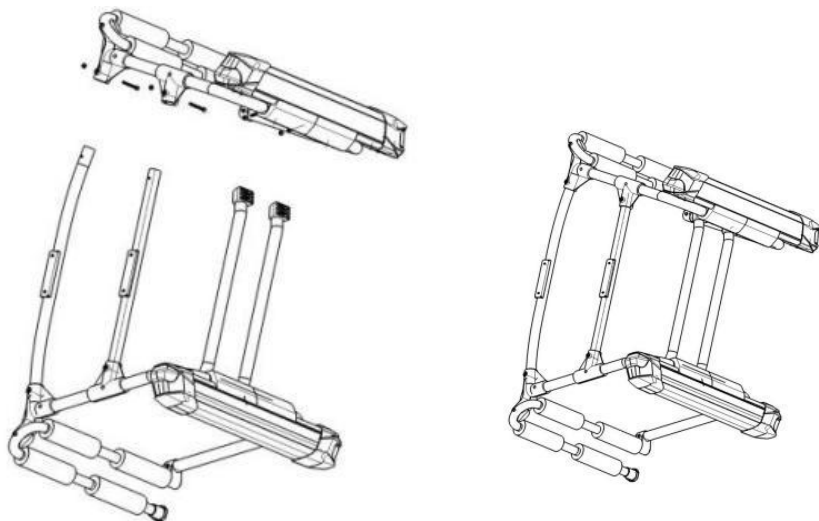

Paso 4: Conecte las dos almohadillas de espuma de goma siguiendo la secuencia de los pasos 1, 2 y 3. Asegúrese de que el tubo transversal superior esté instalado primero.

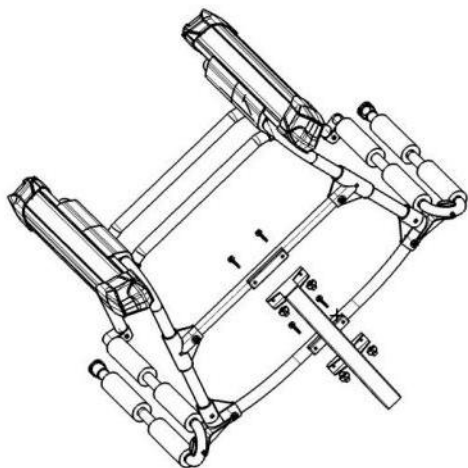

Paso 5: Conecte F (tubo de soporte superior) y el cuerpo principal con I (perno de carro de cabeza redonda y cuello cuadrado M6\*45 y tuerca de mariposa), luego apriete los tornillos con la mano.

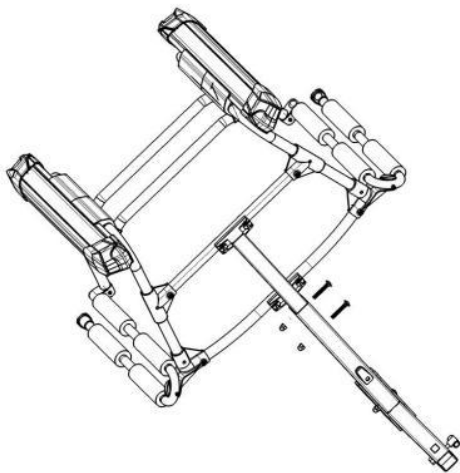

Paso 6: Conecte F (tubo de soporte superior) y G (tubo de soporte inferior) con J (perno de carro de cabeza redonda y cuello cuadrado y tuerca de seguridad). El ensamblaje está completo.

## INSTALACIÓN

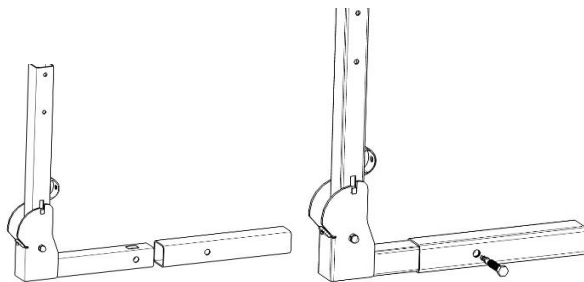

Inserte G en el enganche de su vehículo , apriete el tornillo de bloqueo del enganche con la llave ( P ).

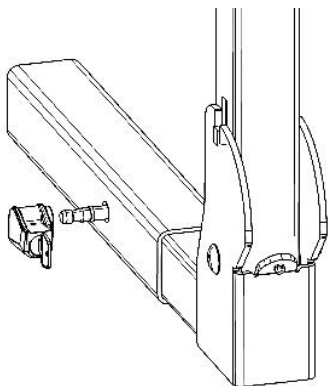

Una vez apretado el tornillo, bloquéelo con la llave. La instalación está completa.  
Consejos:

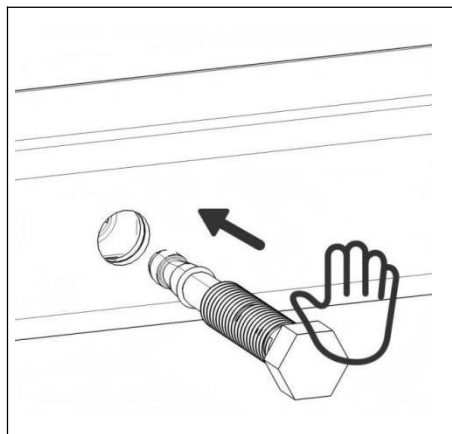

Nota importante: al retirar este producto, afloje completamente el tornillo y luego empújelo manualmente hacia atrás en el enganche para desenganchar el mecanismo de bloqueo interno antes de extraer el tornillo por completo.

## CARGANDO

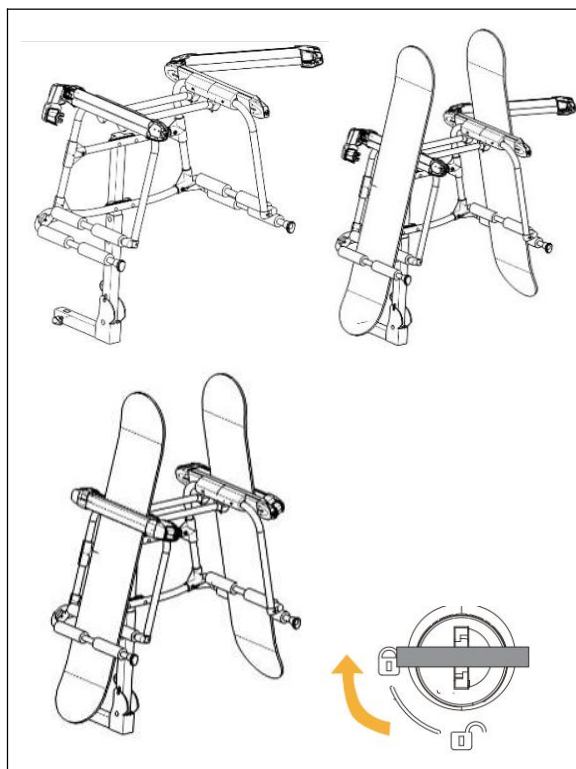

Desbloquee el brazo de montaje superior con M, Deslice la parte inferior de los esquís o tablas entre las almohadillas de espuma y apoye la parte superior contra el brazo de montaje superior. Las fijaciones pueden quedar sobre el brazo. Cierre el brazo de montaje superior hasta que haga clic. Inserte la llave y bloquee el brazo de montaje superior.

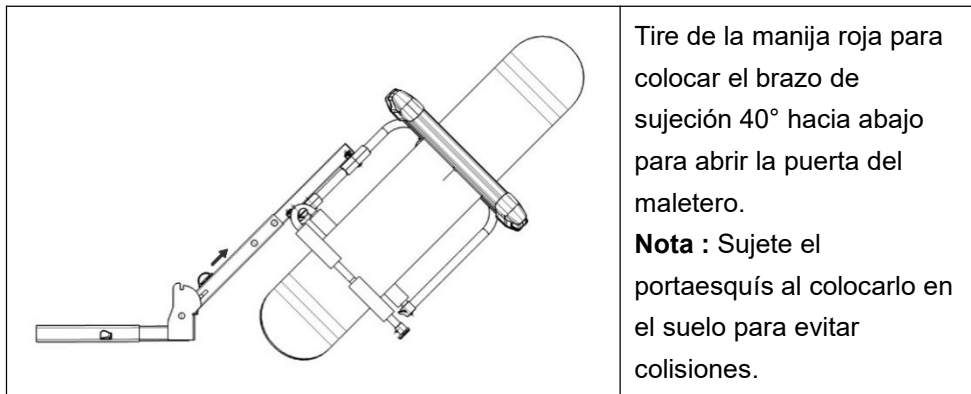

**Fabricante:** Shanghaimuxinmuyeyouxiangongsi

**Dirección:** Shuangchenglu 803nong11hao1602A-1609shi, baoshanqu, shanghai 200000 CN.

**Importado a AUS:** SIHAO PTY LTD. 1 ROKEVA STREET, EASTWOOD, NSW 2122, Australia

**Importado a EE. UU.:** Sanven Technology Ltd. Suite 250, 9166 Anaheim Place, Rancho Cucamonga, CA 91730



YH CONSULTING LIMITED.

C/O YH Consulting Limited Office 147, Centurion House, London Road, Staines-upon-Thames, Surrey, TW18 4AX



E-CrossStu GmbH

Mainzer Landstr.69,  
60329 Frankfurt am Main.



# **VEVOR**

**Affordable. Reliable. Home Improvement.**

## **BAGAŻNIK DACHOWY NA SNOWBOARD**

**MODEL : XWZ-002-SH**

# VEVOR

Affordable. Reliable. Home Improvement.

## SNOWBOARD ROOF RACK

**MODEL: XWZ-002-SH**

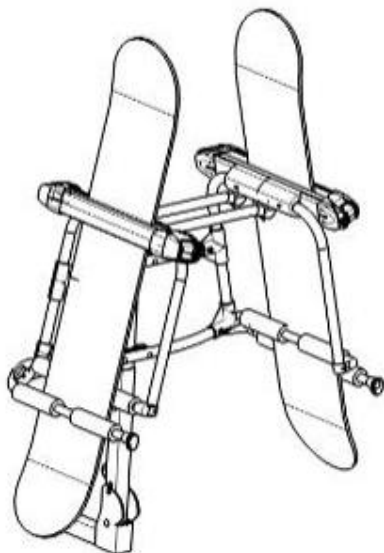

To jest oryginalna instrukcja obsługi. Przed użyciem prosimy o dokładne zapoznanie się z treścią instrukcji. Firma VEVOR zastrzega sobie prawo do jednoznacznej interpretacji niniejszej instrukcji obsługi. Wygląd produktu zależy od stanu, w jakim go otrzymali Państwo. Prosimy o wyrozumiałość, ale nie będziemy Państwa ponownie informować o aktualizacjach technologicznych lub oprogramowania naszego produktu.



**Ostrzeżenie:** Aby zminimalizować ryzyko obrażeń, użytkownik powinien uważnie przeczytać instrukcję obsługi.

## **OSTRZEŻENIE:**

**PRZED PRZYJŚCIEM PRZECZYTAJ I ZROZUMIEJ WSZYSTKIE ZASADY  
BEZPIECZEŃSTWA**

**MONTAŻ I UŻYTKOWANIE BAGAŻNIKA DACHOWEGO NA SNOWBOARD.**

## **ZASADY BEZPIECZNEJ EKSPLOATACJI:**

46. Na bagażniku nie należy przewozić więcej niż sześciu par nart lub czterech desek snowboardowych .

47. Uchwyt na narty/snowboard podnosi całkowitą wysokość pojazdu. Zwróć uwagę na wysokość nad głową. przeszkody podczas jazdy z uchwytem na narty/snowboard.

48. Przed i po jeździe lub po załadowaniu nart lub deski snowboardowej na bagażnik należy sprawdzić jego bezpieczeństwo. mocowań nośnika i dokręć je w razie potrzeby.

49. Uchwyt na narty/snowboard należy zamontować po uprzednim zamontowaniu poprzeczek na dachu.

50. Podczas montażu nart/śniegu nie należy uszkodzić dachu ani innych wykończonych powierzchni nadwozia. przewoźnik desek.

51. Zwróć uwagę na narty/snowboard przed otwarciem tylnej klapy lub bagażnika.

52. Przed wjazdem do automatycznej myjni samochodowej należy zdjąć uchwyty na narty/snowboard.

53. Waga ładunku nie może przekraczać maksymalnego limitu wagowego wynoszącego 165 funtów (75 kg).

54. Przed każdym użyciem należy sprawdzić śruby mocujące i ze względów bezpieczeństwa nie przekraczać prędkości 120 km/h (75 mph).

## **OSTROŻNOŚĆ**

21. Unikaj gwałtownego ruszania i zatrzymywania się z bagażnikiem na pojeździe. Może to spowodować poluzowanie się mocowań.

22. Przestrzegaj lokalnych praw i przepisów.

23. Przed jazdą sprawdź, czy bagażnik jest bezpiecznie zablokowany, niezależnie od tego, czy przewożysz narty, czy rower. snowboard montowany jest na bagażniku.

24. Uchwytu na narty/snowboard nie należy używać do przewożenia innych rzeczy niż narty i snowboard.



## Zapisz instrukcje







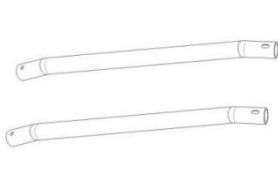
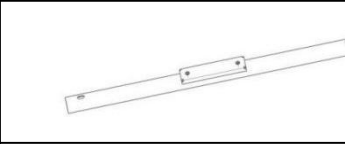
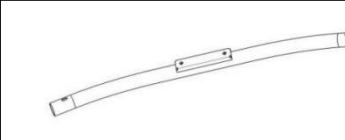
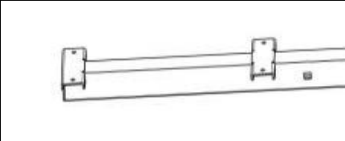

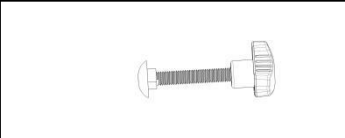
## SPECYFIKACJE

Model	XWZ-002-SH
Tworzywo	Nylon + włókno szklane & Stal & Aluminium
Kolor	Czarno -srebrny
Nośność	6 nart Pr / 4 deski snowboardowe
Szerokość załadunku	4 6 0 mm * 2
Odbiornik zaczepu	2"
Maksymalna waga	165 funtów (75 kg)

## PAKIET ZAWARTOŚĆ

NIE	GRUDZIEŃ	PIC	ILOŚĆ
CH	Lewa gumowa podkładka piankowa		1

CI	Prawa gumowa podkładka piankowa		1
CJ	Górne rury poprzeczne		2
CK	Środkowa rura poprzeczna		1
CL	Dolna rura poprzeczna		1
CM	Górna rura podporowa		1
CN	Dolna rura podporowa		1
CO	Śruba z łbem walcowym z gniazdem sześciokątnym i nakrętką M6*50		4
CP	Śruba z łbem okrągłym i kwadratową szyjką M6*45 i nakrętką motylkową		4

CQ	Śruba z łbem okrągłym i kwadratową szyjką oraz nakrętka zabezpieczająca		2
CR	Blokada zaczepu		1
CS	Kluczyk do zamka zaczepu		2
CT	Klucz do zamka bagażnika na narty		2
CU	Klucz imbusowy S5		1
CV	Klucz płaski 10*13mm		1
CW	Klucz płaski dwustronny 17 * 22 mm		1
CX	Pasek		1

## Montaż

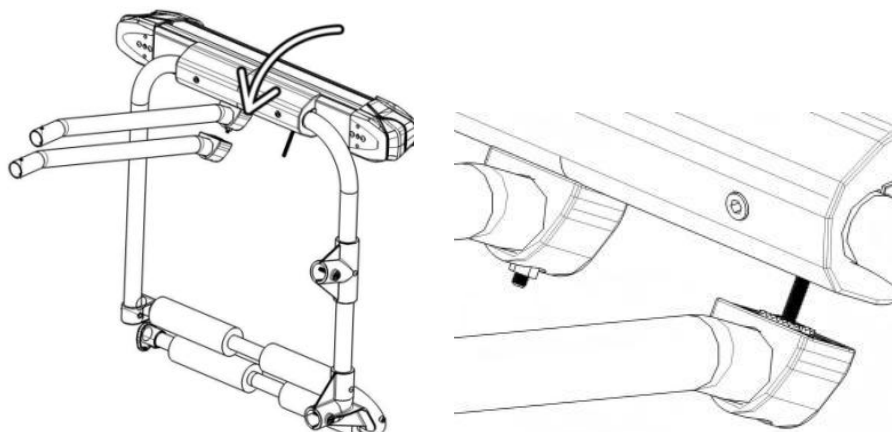

Krok 1: Odkręć śrubę prawej podkładki gumowej w miejscu oznaczonym strzałką , wyjmij plastikowy element, nasuń go na górną rurę poprzeczną i zamontuj je z powrotem na podkładce .

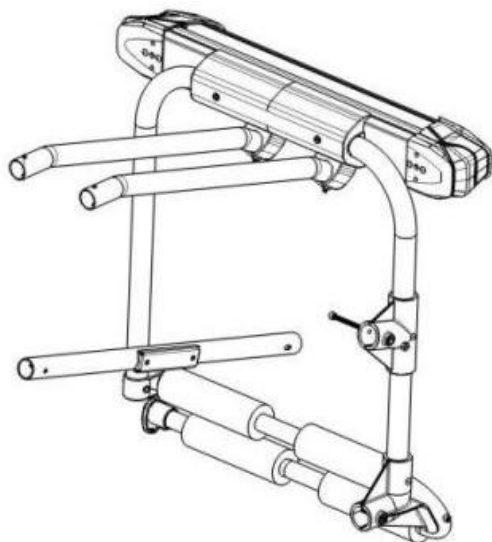

Krok 2: Zamontuj środkową rurę poprzeczną do prawej podkładki piankowej z gumy **H** śrubę i dokręć ją za pomocą **N** Klucz imbusowy .

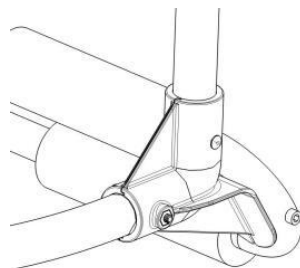
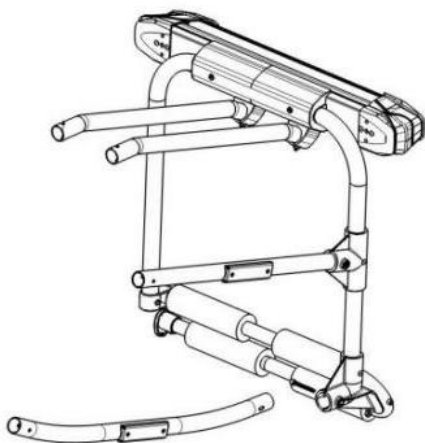

Krok 3: Zamontuj dolną rurę poprzeczną do prawej podkładki gumowej z pianką **H** śrubę i dokręć ją za pomocą **N** Klucz imbusowy .

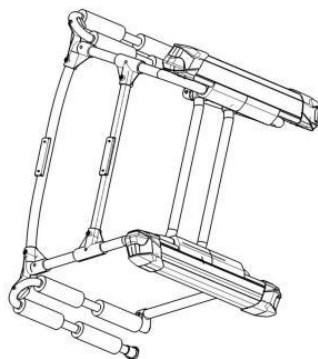
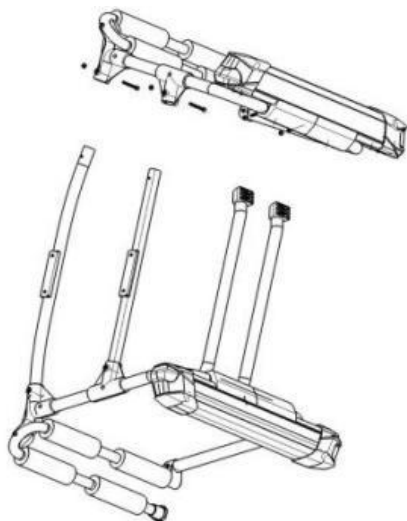

Krok 4: Połącz ze sobą dwie gumowe podkładki piankowe, postępując zgodnie z kolejnością kroków 1, 2 i 3. Najpierw upewnij się, że zainstalowana została górna rura poprzeczna.

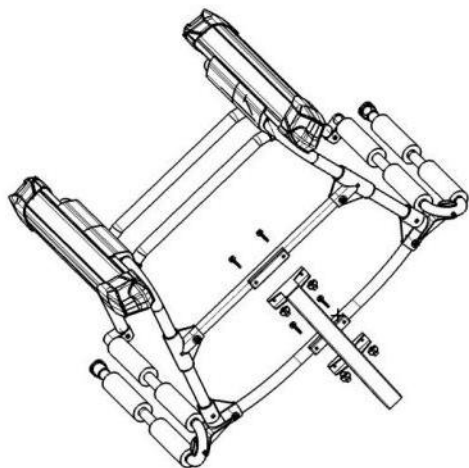

Krok 5: Połącz F (górną rurę podporową) i korpus główny za pomocą I (śruby z łbem okrągłym i kwadratowym kołnierzem M6\*45 i nakrętki motylkowej), a następnie dokręć śruby ręcznie.

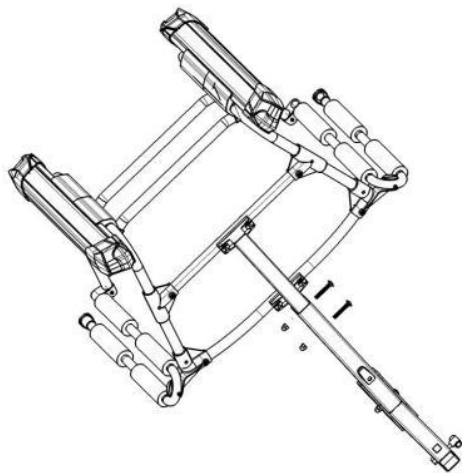

Krok 6: Połącz F (górną rurę podporową) i G (dolną rurę podporową) za pomocą J (śruby z łbem okrągłym i kwadratową szyjką oraz nakrętki zabezpieczającej).

Montaż jest zakończony.

## INSTALACJA

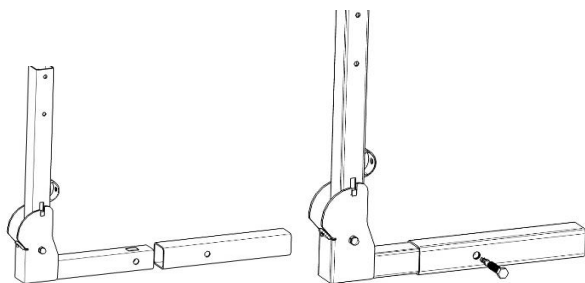

Włóż G do zaczepu pojazdu , dokręć śrubę blokady zaczepu kluczem ( P ) .

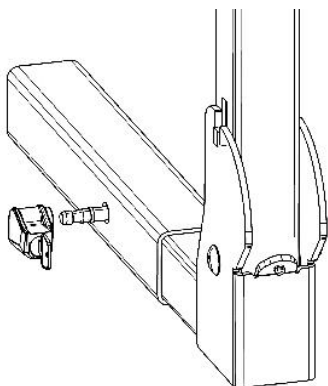

Po całkowitym dokręceniu śruby zablokuj ją kluczem. Montaż jest zakończony.

Wskazówki:

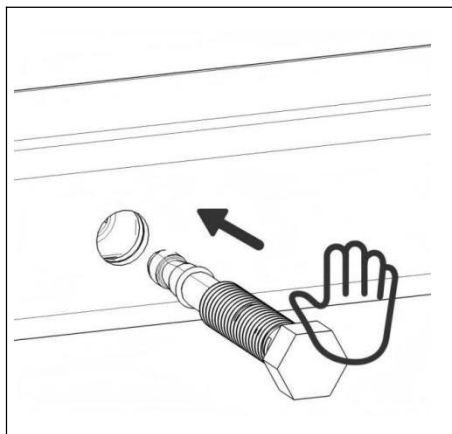

Ważna uwaga: Podczas wyjmowania produktu należy całkowicie poluzować śrubę, a następnie ręcznie wcisnąć ją z powrotem do zaczepu, aby zwolnić wewnętrzny mechanizm blokujący przed całkowitym wyjęciem śruby.

## ZAŁADUNEK

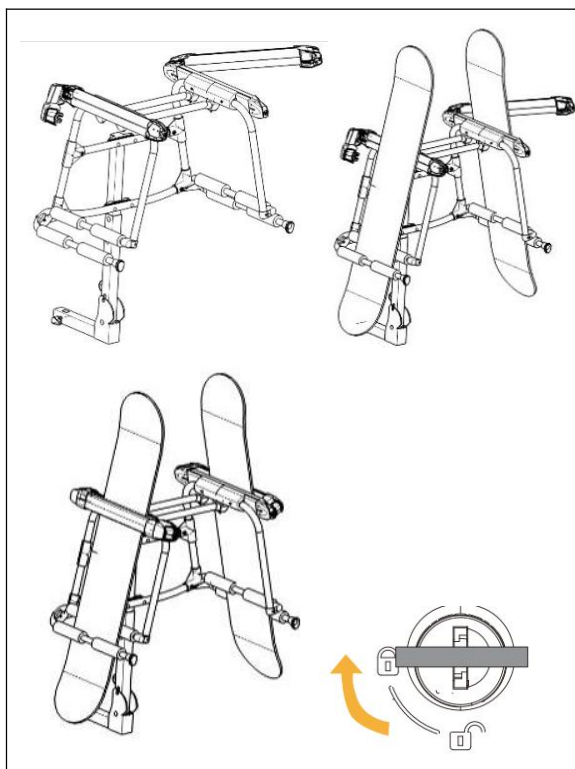

Odblokuj górne ramię montażowe za pomocą M, Wsuń spód nart lub deski między piankowe podkładki na spodzie i oprzyj górną część nart lub deski o górne ramię mocujące. Wiązania mogą opierać się na górnej części ramienia. Zamknij górne ramię mocujące, aż do usłyszenia kliknięcia. Włóż klucz i zablokuj górne ramię mocujące.

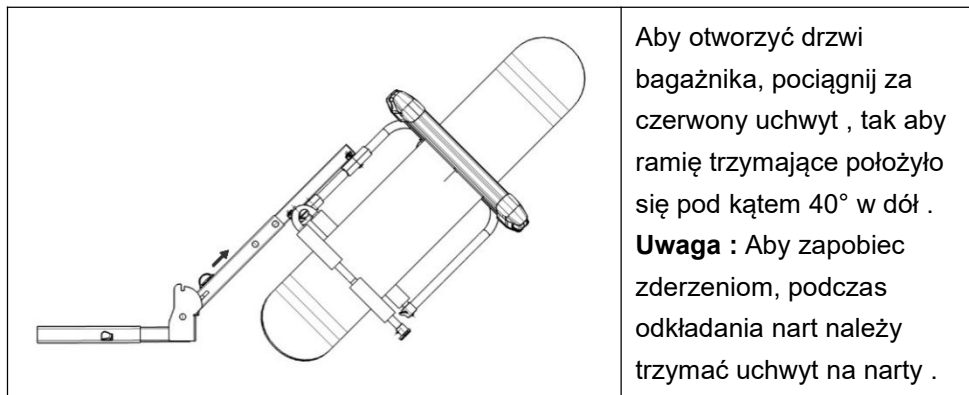

Aby otworzyć drzwi bagażnika, pociągnij za czerwony uchwyt , tak aby ramię trzymające położyło się pod kątem 40° w dół .  
**Uwaga** : Aby zapobiec zderzeniom, podczas odkładania nart należy trzymać uchwyt na narty .

**Producent:** Shanghai muxinmuyeyouxiangongsi

**Adres:** Shuangchenglu 803nong11hao1602A-1609shi, baoshanqu, szanghaj 200000 CN.

**Importowane do Australii:** SIHAO PTY LTD. 1 ROKEVA STREET EASTWOOD NSW 2122 Australia

**Importowane do USA:** Sanven Technology Ltd. Suite 250, 9166 Anaheim Place, Rancho Cucamonga, CA 91730



YH CONSULTING LIMITED.

C/O YH Consulting Limited Office 147, Centurion House, London Road, Staines-upon-Thames, Surrey, TW18 4AX



E-CrossStu GmbH

Mainzer Landstr.69,  
60329 Frankfurt am Main.



# **VEVOR**

**Affordable. Reliable. Home Improvement.**

## **SNOWBOARD DAKDRAGER**

**MODEL : XWZ-002-SH**

# VEVOR

Affordable. Reliable. Home Improvement.

## SNOWBOARD ROOF RACK

**MODEL: XWZ-002-SH**

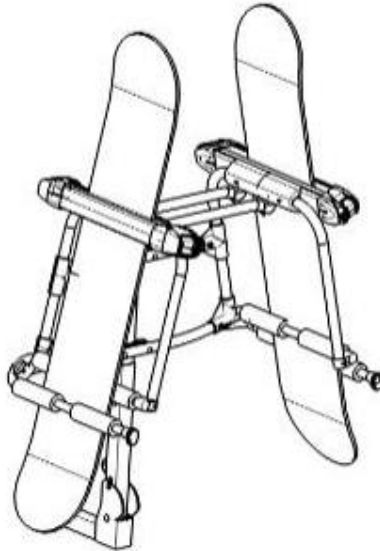

Dit is de originele handleiding. Lees alle instructies zorgvuldig door voordat u het product gebruikt. VEVOR behoudt zich het recht voor om de gebruiksaanwijzing duidelijk te interpreteren. Het uiterlijk van het product is afhankelijk van het product dat u hebt ontvangen. Neemt u het ons niet kwalijk dat we u niet meer op de hoogte stellen van eventuele technologische of software-updates voor ons product.



**Waarschuwing:** om het risico op letsel te verminderen, moet de gebruiker de gebruiksaanwijzing zorgvuldig lezen.

## **WAARSCHUWING:**

**LEES EN BEGRIJP ALLE VEILIGHEIDSREGELS VOORDAT U MONTAGE EN GEBRUIK VAN DE S NOWBOARD DAKRACK.**

## **REGELS VOOR VEILIG GEBRUIK:**

55. Vervoer niet meer dan zes paar ski's of meer dan vier snowboards op de drager.
56. De ski-/snowboarddrager verhoogt de totale hoogte van het voertuig. Let op de hoogte, obstakels bij het rijden met de ski-/snowboarddrager.
57. Controleer voor en na het rijden, of na het laden van ski's of een snowboard op de drager, de veiligheidsvoorzieningen, van de dragerbevestigingen en draai ze indien nodig opnieuw vast.
58. Installeer de ski-/snowboarddrager pas nadat u de dwarsbalken op het dak hebt gemonteerd.
59. Beschadig het dak en andere afgewerkte oppervlakken van de carrosserie niet bij het installeren van de ski-/sneeuw borddrager.
60. Let op de ski/het snowboard voordat u de achterklep of de achterklep opent .
61. Verwijder de ski-/snowboarddragers voordat u de automatische wasstraat inrijdt.
62. Het gewicht van de lading mag het maximale gewicht van 75 kg (165 lbs) niet overschrijden.
63. Controleer voor elk gebruik de bevestigingsbouten en rijd voor de veiligheid niet harder dan 120 km/u (75 mph).

## **VOORZORGSMAATREGEL**

25. Vermijd plotseling starten of stoppen met de drager op het voertuig. Dit kan ervoor zorgen dat de bevestigingsmiddelen losraken.
26. Houd u aan de plaatselijke wetten en regels.
27. Controleer voor het rijden of de drager goed is vergrendeld, ongeacht of er ski's of een snowboard worden op de drager gemonteerd.
28. Gebruik de ski-/snowboarddrager niet om andere goederen dan ski's en snowboards te vervoeren.









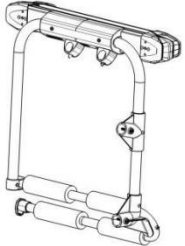

# Bewaar de instructies





## SPECIFICATIES

Model	XWZ-002-SH
Materiaal	Nylon + Glasvezel & Staal & Aluminium
Kleur	Zwart & Zilverachtig
Laadvermogen	6 Pr-ski's / 4 snowboards
Laadbreedte	4 6 0mm * 2
Trekhaakontvanger	2"
Maximaal gewicht	75 kg

## PAKKET INHOUD

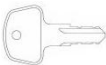
Nee	DEC	FOTO	AANTAL
CY	Linker rubberen schuimpad		1
CZ	Rechter rubberen schuimpad		1

DA	Bovenste dwarsbuizen		2
DB	M iddle dwarsbuis		1
DC	Onderste dwarsbuis		1
DD	Bovenste steunbuis		1
DE	Onderste steunbuis		1
DF	Zeskantige inbusbout en moer M6*50		4
DG	Ronde kop vierkante hals wagenbout M6*45 en vleugelmoer		4
DH	Ronde kop vierkante hals wagenbout en borgmoer		2
DI	Trekhaakvergrendeling		1
DJ	Sleutel voor trekhaakslot		2

DK	Sleutel voor ski- rekslot		2
DL	Inbussleutel S5		1
DM	Steeksleutel 10*13mm		1
DN	Dubbele steeksleutel 17 * 22 mm		1
DO	Riem		1

## Montage

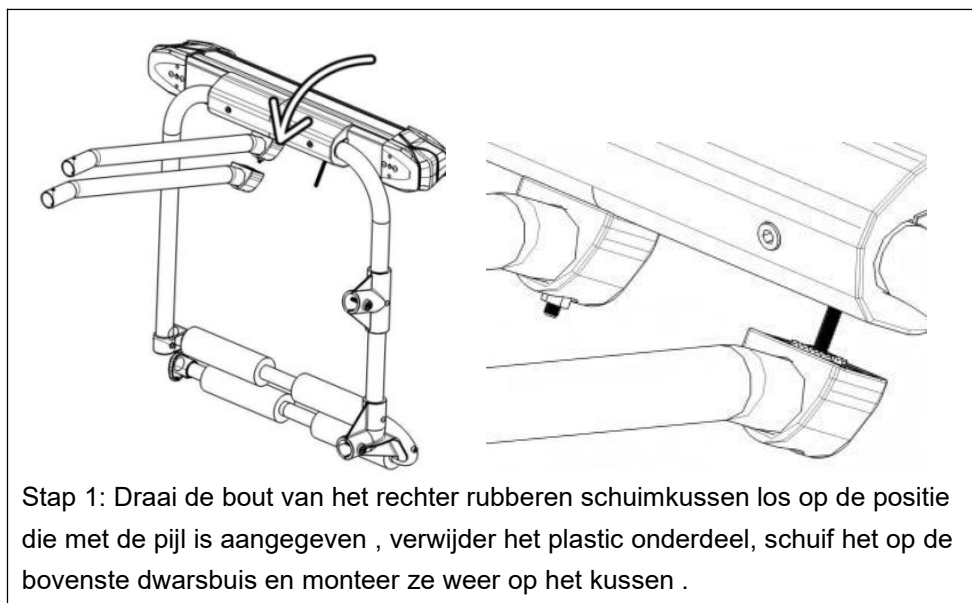

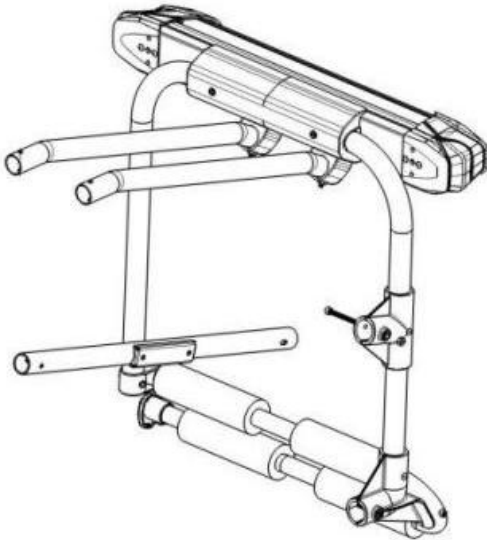

Stap 2: Installeer de middelste dwarsbuis op de rechter rubberen schuimpad met **H** bout en draai deze vast met **N** Inbussleutel .

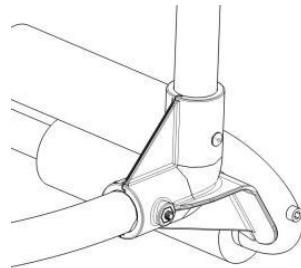
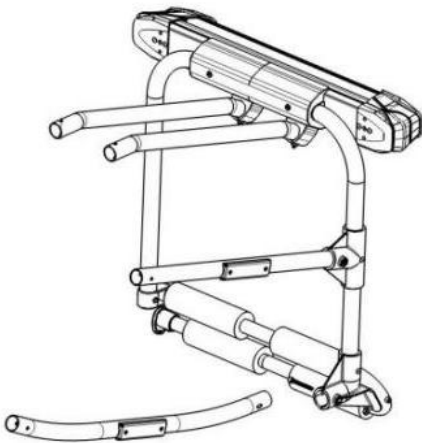

Stap 3: Installeer de onderste dwarsbuis op de rechter rubberen schuimmat met **H** bout en draai deze vast met **N** Inbussleutel .

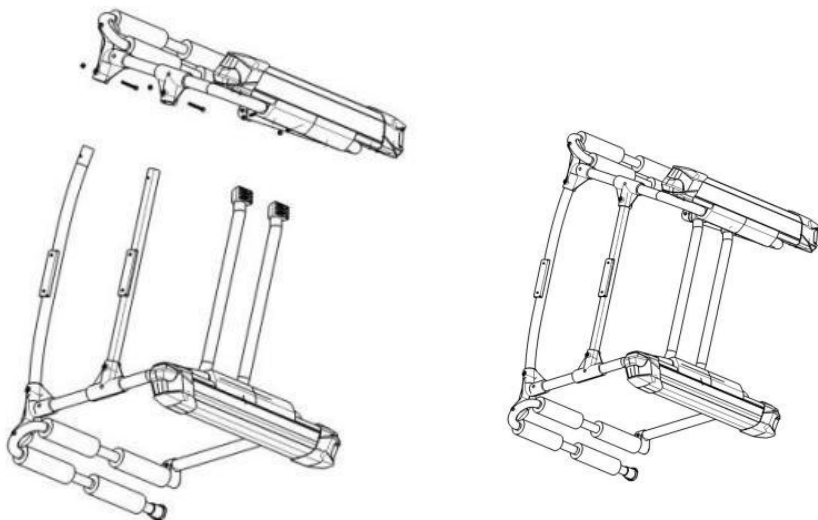

Stap 4: Verbind de twee rubberen schuimkussentjes met elkaar door de volgorde van stap 1, 2 en 3 te volgen. Zorg ervoor dat de bovenste dwarsbuis eerst wordt geïnstalleerd.

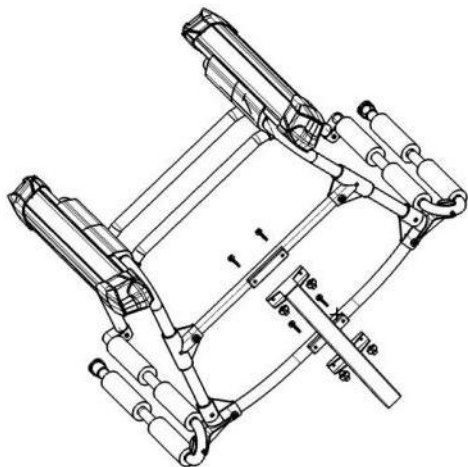

Stap 5: Verbind F (bovenste steunbuis) en het hoofdgedeelte met I (ronde kop vierkante hals wagenbout M6\*45 en vleugelmoer), en draai de schroeven vervolgens handvast.

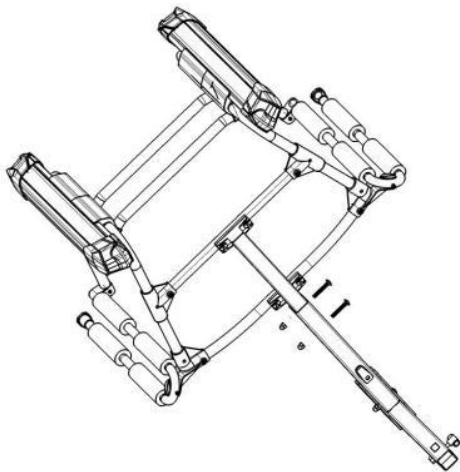

Stap 6: Verbind F (bovenste steunbuis) en G (onderste steunbuis) met J (bolkop-vierkante hals-wagenbout en borgmoer). De montage is voltooid.

# INSTALLATIE

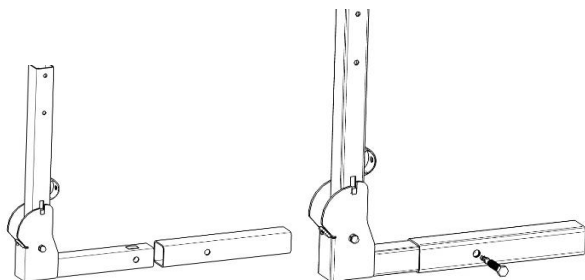

Plaats G in de trekhaak van uw voertuig en draai de schroef van het trekhaakslot vast met de sleutel ( P ).

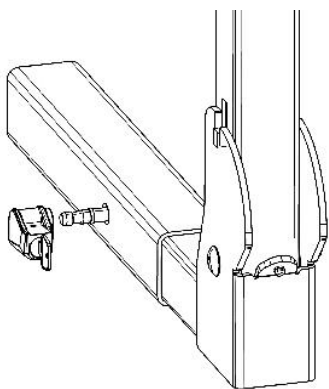

Nadat de schroef volledig is vastgedraaid, vergrendelt u deze met de sleutel. De installatie is voltooid. Tips:

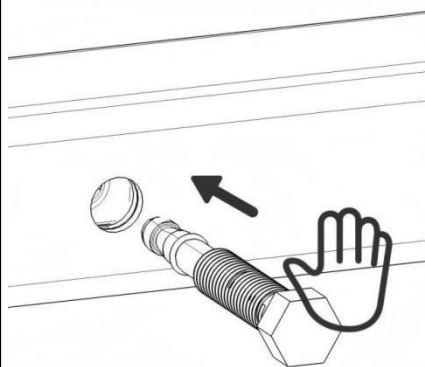

Belangrijke opmerking: Wanneer u dit product verwijdert, draait u de schroef volledig los en duwt u de schroef handmatig terug in de koppeling om het interne vergrendelingsmechanisme te ontgrendelen. Verwijder vervolgens de schroef volledig.

## LADEN

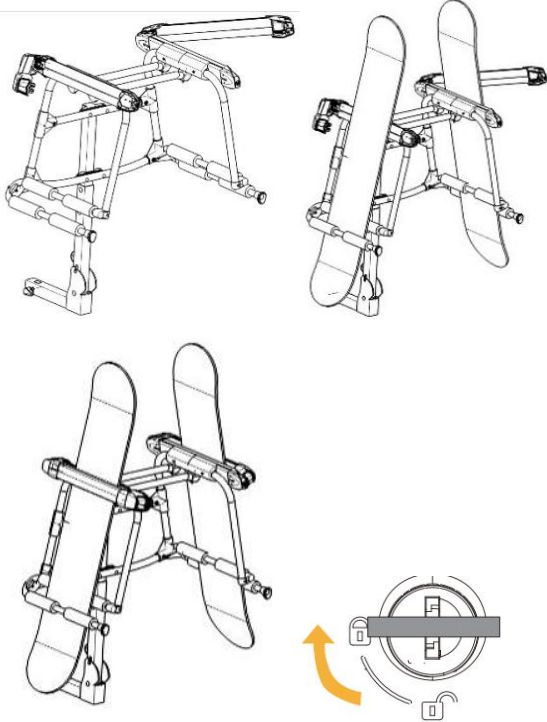
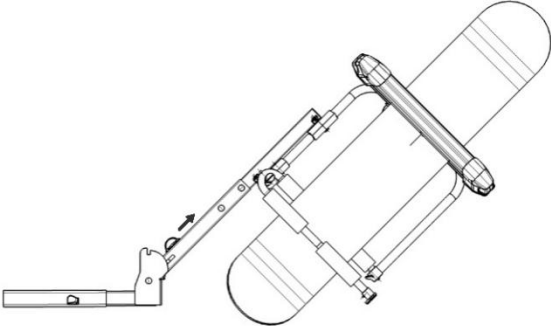
	<p>Ontgrendel de bovenste montagearm met M, Schuif de onderkant van de ski's of boards tussen de schuimrubberen pads aan de onderkant en laat de bovenkant van de ski's of boards tegen de bovenste bevestigingsarm rusten. De bindingen mogen bovenop de arm rusten. Sluit de bovenste bevestigingsarm tot deze "klikt". Steek de sleutel erin en vergrendel de bovenste bevestigingsarm.</p>
	<p>Trek aan de rode hendel om de bevestigingsarm 40° naar beneden te brengen, zodat u de kofferbakdeur kunt openen.</p> <p><b>Let op :</b> Houd de skidrager vast wanneer u deze neerzet om botsingen te voorkomen.</p>

**Fabrikant:** Shanghaimuxinmuyeyouxiangongsi

**Adres:** Shuangchenglu 803nong11hao1602A-1609shi, baoshanqu, shanghai 200000 CN.

**Geïmporteerd naar AUS:** SIHAO PTY LTD. 1 ROKEVA STREETEASTWOOD NSW 2122 Australië

**Geïmporteerd naar de VS:** Sanven Technology Ltd. Suite 250, 9166 Anaheim Place, Rancho Cucamonga, CA 91730



YH CONSULTING LIMITED.

C/O YH Consulting Limited Office 147, Centurion House, London Road, Staines-upon-Thames, Surrey, TW18 4AX



E-CrossStu GmbH

Mainzer Landstr.69,  
60329 Frankfurt am Main.



# **VEVOR**

**Affordable. Reliable. Home Improvement.**

## **SNOWBOARD TAKRÄCKE**

**MODELL : XWZ-002-SH**

# VEVOR

Affordable. Reliable. Home Improvement.

## SNOWBOARD ROOF RACK

**MODELL: XWZ-002-SH**

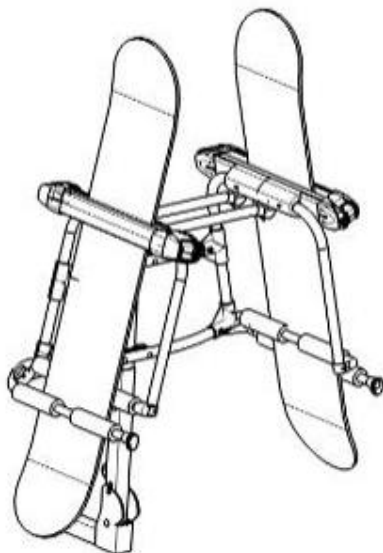

Detta är originalinstruktionerna, vänligen läs alla instruktioner noggrant innan du använder produkten. VEVOR förbehåller sig en tydlig tolkning av vår användarmanual. Produktens utseende ska vara beroende av den produkt du mottagit. Vi ber om ursäkt för att vi inte kommer att informera dig igen om det finns några teknik- eller programuppdateringar för vår produkt.



**Varning – För att minska risken för skador måste användaren läsa instruktionsmanualen noggrant.**

## **VARNING:**

**LÄS OCH FÖRSTÅ ALLA SÄKERHETSREGLER INNAN  
MONTERING OCH ANVÄNDNING AV TAKRÄCKET S NOWBOARD.**

## **REGLER FÖR SÄKER ANVÄNDNING:**

64. Bär inte mer än sex par skidor eller mer än fyra snowboards på hållaren.
65. Skid-/snowboardhållaren höjer fordonets totalhöjd. Var uppmärksam på överliggande hinder vid körning med skid-/snowboardhållaren.
66. Kontrollera säkerhetsåtgärderna före och efter körning, eller efter att du lastat skidor eller snowboard på hållaren. av bärarens fästen och dra åt dem vid behov.
67. Montera skid-/snowboardhållaren efter att du har monterat tvärbalkarna på taket.
68. Skada inte taket och andra ytor på karossen när du monterar skidorna/snöskydden. brädbärare.
69. Lägg märke till skidan/snowboarden innan du öppnar bakluckan eller halvkombiet.
70. Ta bort skid-/snowboardhållarna innan du kör in i automatiska biltvättar.
71. Lastens vikt får inte överstiga den maximala viktgränsen på 75 kg.
72. Kontrollera monteringsbultarna före varje användning och kör under 120 km/h (75 mph) för säkerhets skull.

## **FÖRSIKTIGHETSÅTGÄRD**



29. Undvik plötsliga starter eller stopp med hållaren på fordonet. Det kan orsaka att fästena lossnar.
30. Följ lokala lagar och förordningar.
31. Kontrollera innan du kör att hållaren är ordentligt låst, oavsett om det finns skidor eller en snowboarden är monterade på hållaren.
32. Använd inte skid-/snowboardhållaren för att transportera annat än skidor och snowboard.







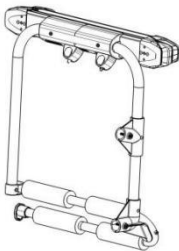



## **Spara instruktionerna**



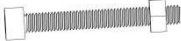

## SPECIFIKATIONER

Modell	XWZ-002-SH
Material	Nylon + Glasfiber & Stål & Aluminium
Färg	Svart och silverfärgad
Lastkapacitet	6 Pr-skidor / 4 snowboards
Lastbredd	4 6 0 mm * 2
Dragkroksmottagare	2"
Maxvikt	75 kg

## PAKET INNEHÅLL

Inga	DEC	BILD	ANTAL
DP	Vänster gummiskumdyna		1
DQ	Höger gummiskumdyna		1
DR	Övre tvärrör		2

DS	Mitt tvärrör		1
DT	Nedersta tvärröret		1
DU	Övre stödrör		1
DV	Bottenstödrör		1
DW	Insexskruv med insexhuvud och mutter M6*50		4
DX	Runt huvud, fyrkantig hals , vagnsbult M6*45 och vingmutter		4
DY	Runt huvud med fyrkantig hals och låsmutter		2
DZ	Dragkrokslås		1
EA	Nyckel för dragkrokslås		2
EB	Nyckel till skidhållarlås		2

EC	Insexnyckel S5		1
ED	Gaffelnyckel 10*13mm		1
EE	Dubbel öppen nyckel 17 * 22 mm		1
EF	Rem		1

## Montering

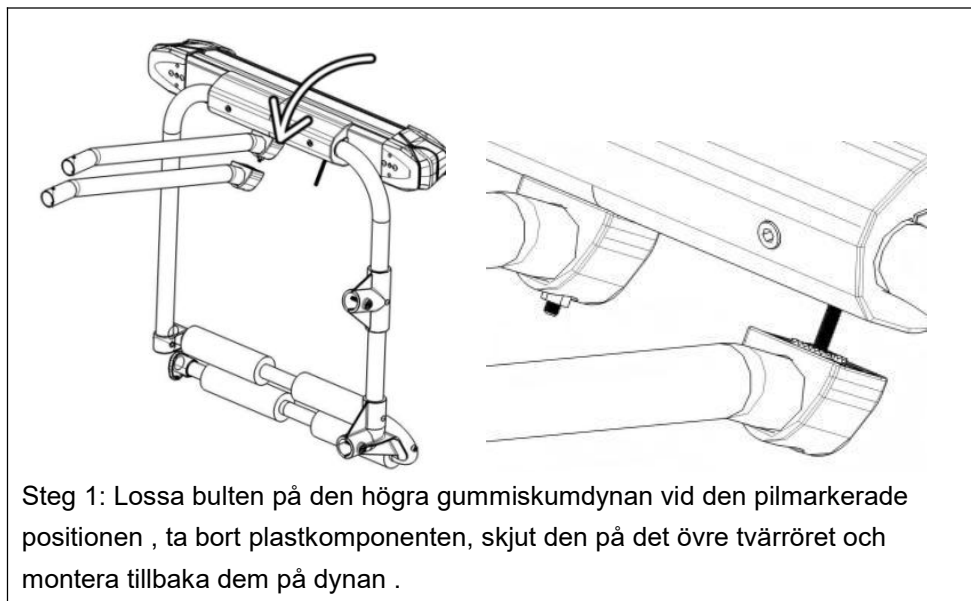

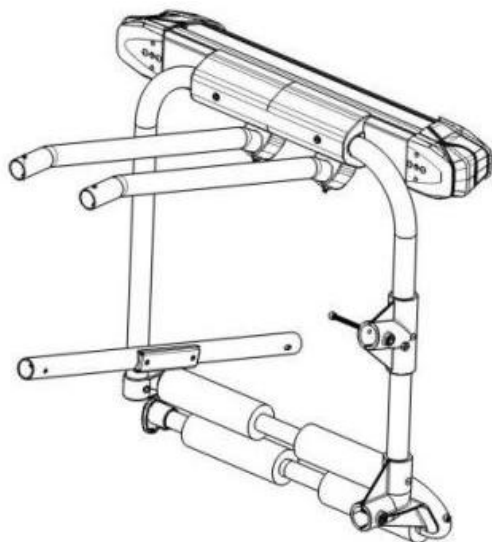

Steg 2: Montera det mittersta tvärröret på den högra gummiskumdynan med **H** bult och dra åt den med **N** Insexnyckel .

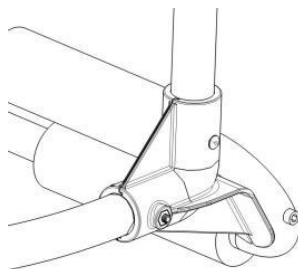
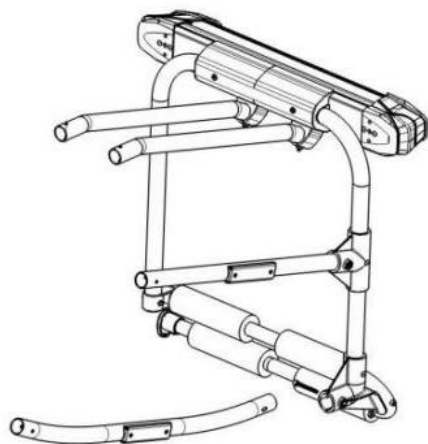

Steg 3: Montera det nedre tvärröret på den högra gummiskumdynan med **H** bult och dra åt den med **N** Insexnyckel .

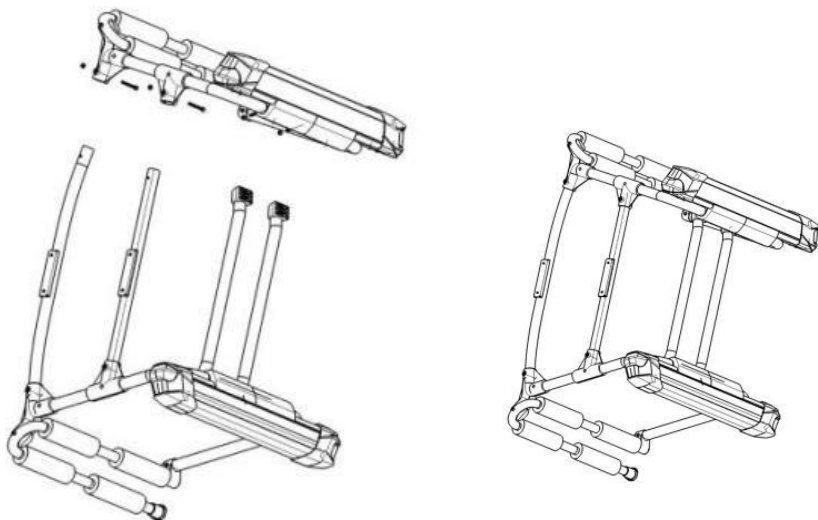

Steg 4: Anslut de två gummikuddarna genom att följa steg 1, 2 och 3. Se till att det övre tvärröret installeras först.

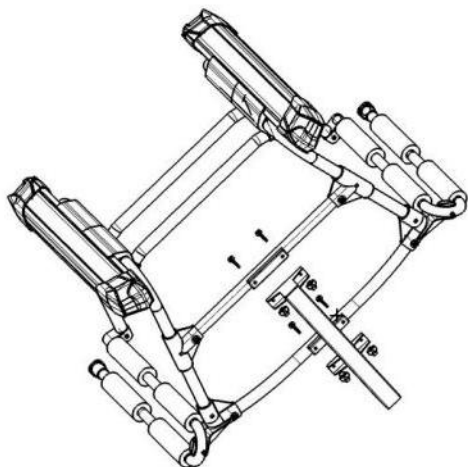

Steg 5: Anslut F (övre stödrör) och huvudkroppen med I (rundhuvud, fyrkantig hals, vagnsbult M6\*45 och vingmutter) och dra sedan åt skruvarna för hand.

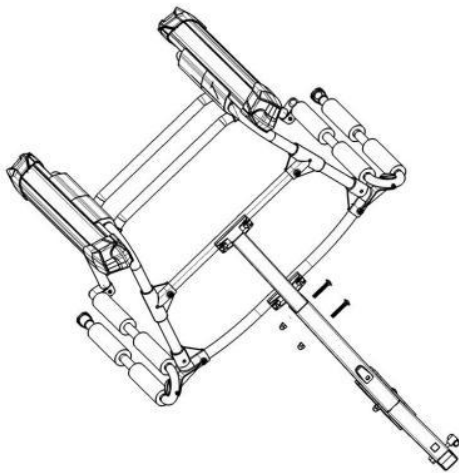

Steg 6: Anslut F (övre stödrör) och G (nedre stödrör) med J (rundhuvud, fyrkantig hals, vagnsbult och låsmutter).  
Monteringen är klar.

# INSTALLATION

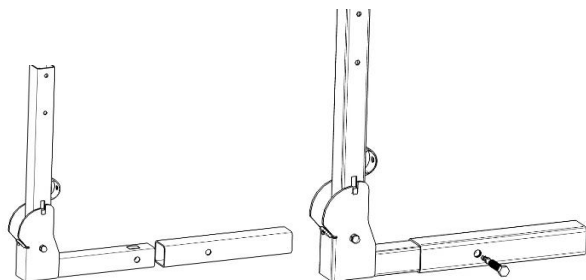

Sätt i G i dragkroken på ditt fordon och dra åt skruven på dragkrokslåset med nyckeln ( P ).

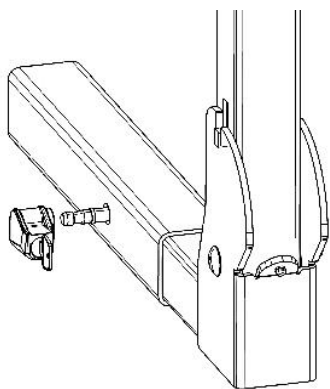

När skruven är helt åtdragen, lås den med nyckeln. Installationen är klar. Tips:

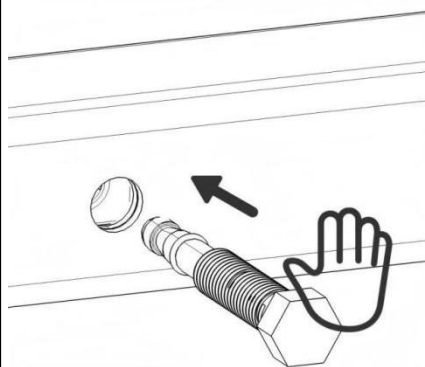

Viktigt: När du tar bort denna produkt, lossa skruven helt och tryck sedan manuellt tillbaka skruven i dragkroken för att frigöra den interna låsmekanismen innan du drar ut skruven helt.

## BELASTNING

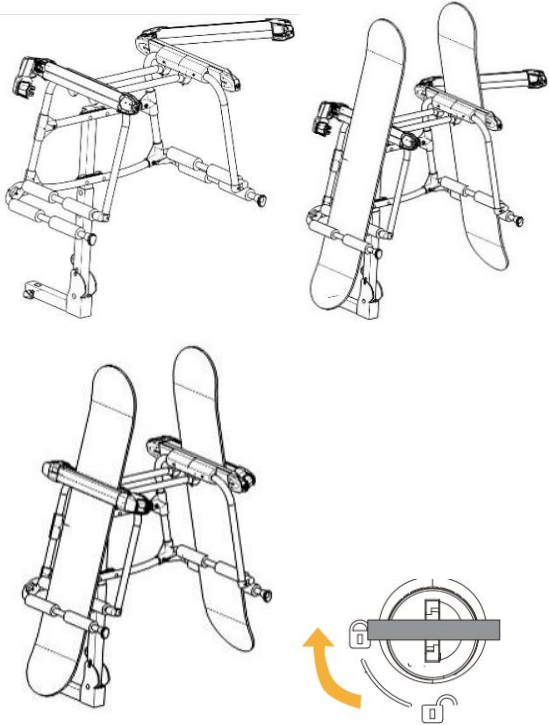
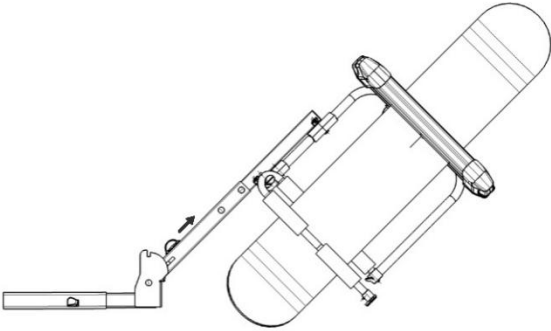
	<p>Lås upp den övre monteringsarmen med M, Skjut in undersidan av skidorna eller brädorna mellan skumkuddarna på undersidan och luta den övre delen av skidorna eller brädorna mot den övre monteringsarmen. Bindningarna kan vila ovanpå armen. Stäng den övre monteringsarmen tills det "klickar". Sätt i nyckeln och lås den övre monteringsarmen.</p>
	<p>Dra i det röda handtaget för att lägga hållarmen 40° nedåt för att öppna bagageluckan.</p> <p><b>Obs :</b> Håll i skidhållaren när du sätter ner den för att förhindra kollisioner.</p>

**Tillverkare:** Shanghaimuxinmuyeyouxiangongsi

**Adress:** Shuangchenglu 803nong11hao1602A-1609shi, baoshanqu, shanghai 200000 CN.

**Importerad till Australien:** SIHAO PTY LTD. 1 ROKEVA STREETEASTWOOD NSW 2122 Australien

**Importerad till USA:** Sanven Technology Ltd. Suite 250, 9166 Anaheim Place, Rancho Cucamonga, CA 91730



YH CONSULTING LIMITED.

C/O YH Consulting Limited Office 147, Centurion House, London Road, Staines-upon-Thames, Surrey, TW18 4AX



E-CrossStu GmbH

Mainzer Landstr.69,  
60329 Frankfurt am Main.

