

VEVOR

Affordable. Reliable. Home Improvement.

WHEEL ALIGNMENT & BALANCING TOOLS

MODEL:TD-004-03-02

VEVOR

Affordable. Reliable. Home Improvement.

WHEEL ALIGNMENT & BALANCING TOOLS

MODEL:TD-004-03-02

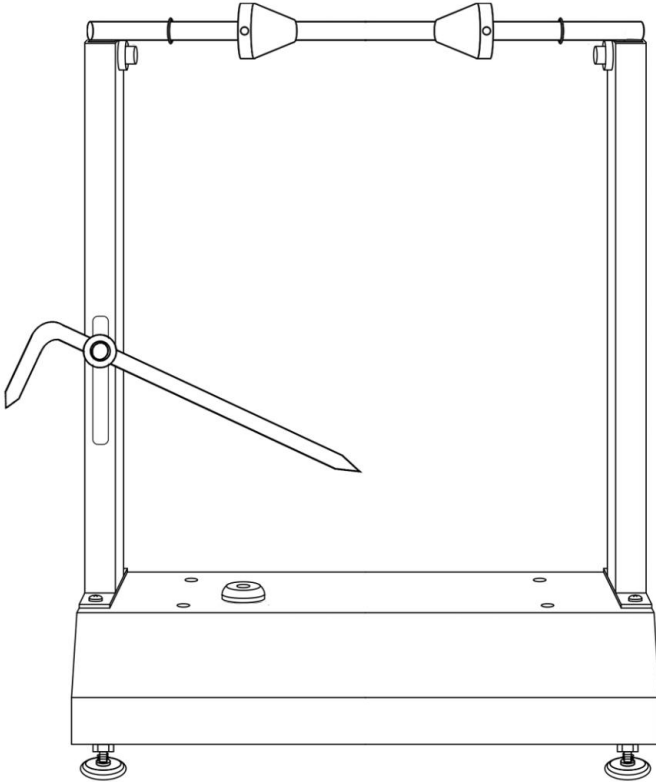

<Picture Only For Reference >

This is the original instruction, please read all manual instructions carefully before operating. VEVOR reserves a clear interpretation of our user manual. The appearance of the product shall be subject to the product you received. Please forgive us that we won't inform you again if there are any technology or software updates on our product.

IMPORTANT SAFEGUARDS



WARNING: Read and understand this entire manual before operating or servicing this product. Failure to follow these warnings and instructions can cause personal injury or damage to valuable property.

ASSEMBLY PRECAUTIONS

1. Assemble only according to these instructions. Improper assembly can create hazards.
2. Wear ANSI-approved safety goggles and heavy-duty work gloves during assembly and use.
3. Keep the assembly area clean and well-lit.
4. Keep bystanders out of the area during assembly.
5. Do not assemble when tired or when under the influence of alcohol, drugs or medication.
6. Product capabilities apply to properly and completely assembled product only.
7. Avoid children using the product. And this product is not a toy. Do not allow children to play.
8. For additional information regarding the parts listed in the following pages, please refer to the Assembly Diagram of this manual. Unwrap and separate all parts in a clean work area. Please keep small spare parts out of children's reach.

SAVE THESE INSTRUCTIONS

SPECIFICATION

Model	TD-004-03-02
Material	Steel
Axle diameter	12/32"-1-1/2"
Max wheel diameter	32"
Suitable	hollow axle wheels
Max load	40kg

PACKAGE LIST

Part	Name	Description	QTY
1	Base	/	1
2	Side Frame	/	2
3	level	/	1
4	Centering fix cone	/	2
5	Axle		1
6	Socket Head Screw	M8	4
7	Support feet	/	4
8	Washer	8mm	5
9	Nut	M8	9
10	Pointer	/	1
11	Pointer fix block	/	1
12	Wing Screw	/	1
13	Hexagonal wrench	/	2
14	Balance block	5g	2
15	Balance block	10g	2
16	Manual	/	1

Assembly Instructions

STEP 1: Install the bottom support feet, Adjust it for uneven surface, after adjusting it to be level, fix the nut. See Figure 2

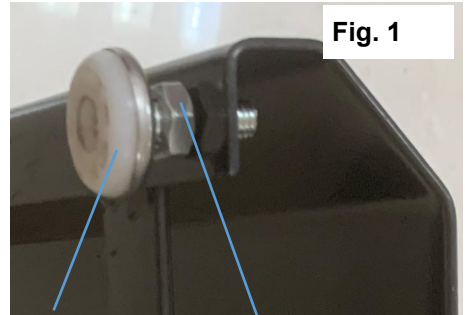

Support feet Nut

STEP 2: Attach each Side Frame (2) to the Base (1):

With the face of the Side Frame (2) facing inward, insert four Socket Head Screws (10) down through the Side Frame and through the Base (1). See Figure 2

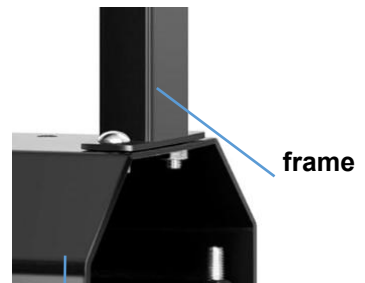

Base Fig. 2

STEP 3: Place the level and adjust the support feet until the base is in a level position.

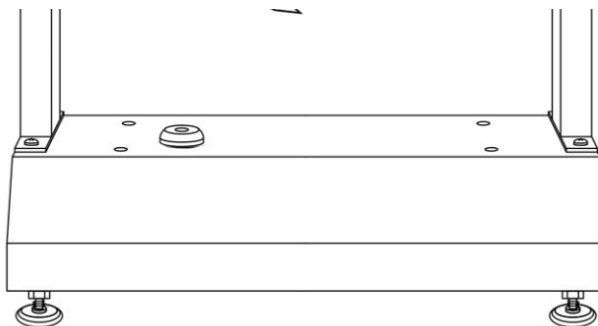

STEP 4: Set the pointer as needed.

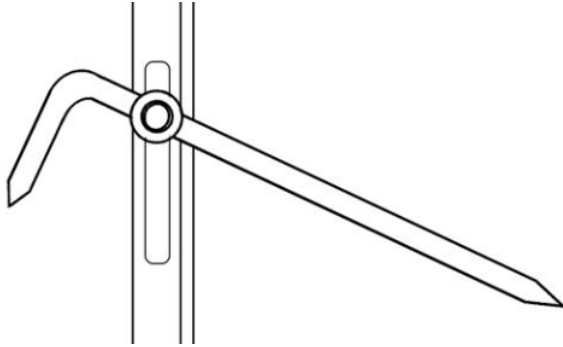

STEP 5: Set the Axle(with centering fix cone) onto the Bearings.

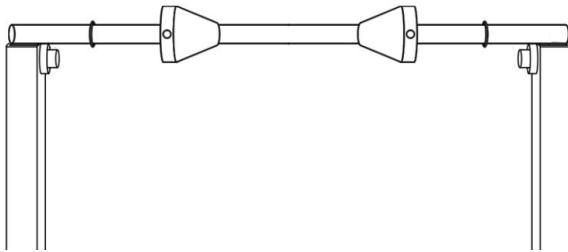

Operating instructions

1. Use the stand on a stable and level surface.

Adjust the feet until the frame is level.

2. If you've previously installed the cones on the axle, use the 3 mm hex wrench to loosen their grub nuts and then remove them.

3. Insert the axle through the motorcycle wheel's hollow axle. Slide a cone onto each end of the axle, ensuring that the tapered ends enter the wheel bearings. Use the 3 mm hex wrench to tighten the grub screw in each cone to secure them when the wheel is centered on the spindle. Verify that the wheel is centered and securely held by the cones.

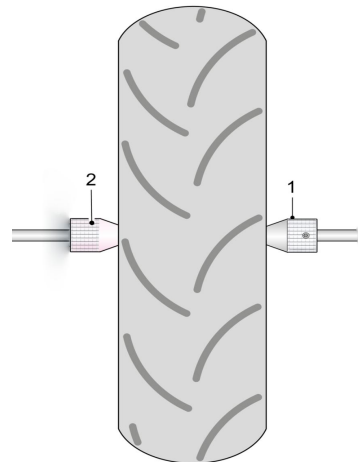

4. Gently rotate the wheel while it's securely on the stand. The spot at the bottom of the wheel when it settles is the heavy spot.

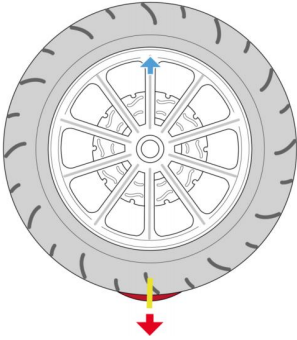

Use chalk or adhesive tape to mark the heaviest point of the wheel.

5. Now turn the heaviest point upward, slightly off center. Now observe whether the heaviest point of the wheel moves slowly or quickly back down.

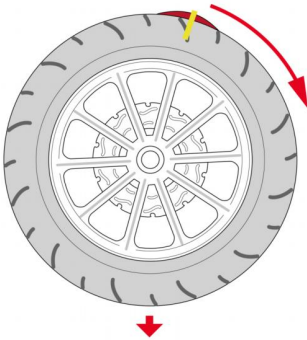

Wait until the wheel is stationary again. If the wheel turning speed was fast, choose a heavy balancing weight. If the speed was slow, choose a light balancing weight.

6. Apply a balancing weight on the topside of the rim.

Use tape to stick the balance weight temporarily on the rim. For heavy weight, choose a strip of 2 pieces. For a lighter weight, choose one piece.

7. Turn the wheel by hand slightly off center and see what happens. There are three possibilities:

7.1. The balance weight is just suitable if the wheel does not move. (Try more wheel positions.)

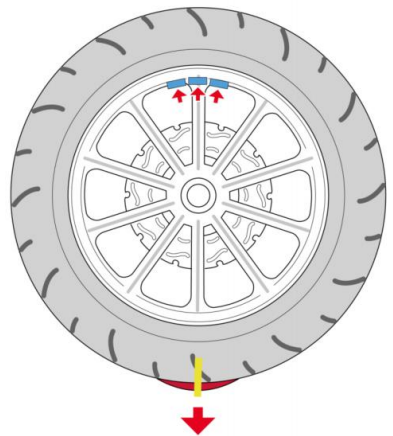

7.2. The applied balance weight rotates back to the top center; the weight is too light.

7.3. The applied balance weight turns down to the bottom side; the weight is too heavy.

8. In both cases, 2 and 3, adjust the weight slightly, more or less. If necessary, you can cut off a piece of a weight element. The applied weight is correct if the wheel remains stationary in all positions.

When the wheel is in balance, glue the weight elements permanently to the rim with the adhesive strip provided for this purpose.

Press the weight elements firmly. The applied weight is correct if the wheel remains stationary in all positions.

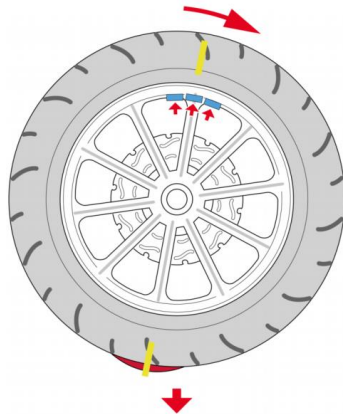

Caution: Repeat Steps 6 to 8 until the light spot and heavy spot are on a horizontal line through the center of the wheel.

Once achieved, the wheel should stay still at any position throughout its circumference.

9. Removing the Wheel and Taking out the Shaft

9.1 Remove the shaft with the wheel from the posts and place the assembly on the workbench or the ground.

9.2 Untighten the adjustable cone assembly by turning it in.

9.3 Untighten the hexagonal set screw in the adjustable cone assembly and slide it off the shaft.

9.4 Pull the shaft out of the wheel hub.

9.5 Place the adjustable cone assembly back on the balancer shaft and secure it.

9.6 The wheel is ready for use; you can mount it on the motorcycle.

Adjustment wheel's run-out tolerances.

(Suitable for wheels with adjustable spokes)

1. In order to true the rim of the wheel, use the threaded centering bolts to hold the wheel securely in place. Use a spoke wrench, spoke torque wrench, and a dial gauge (not included) to true the rim.
2. To check for lateral run out, spin the wheel and observe its movement. Loosen the nut on the truing pointer and move it as close to the wheel as possible.
3. If the wheel moves closer to the pointer at any point, use a spoke wrench to tighten the spokes on the opposite side of the wheel rim to move it away from the pointer. When tightening spokes, only do so in quarter-turn increments.
4. If the wheel moves away from the pointer, tighten the spokes on the side of the wheel rim nearest to the pointer.
5. The number of spokes and the number of turns needed to correct the run out will depend on the severity of the issue.
6. Continue adjusting the spokes until the lateral run out is corrected. Check the manufacturer's data for the wheel's run-out tolerances.

Maintenance

- Remove any detritus from the surface of the used stand with a dry brush or cloth after use. Do not rinse it or use abrasive cleaners or caustic chemicals.
- For best results, lubricate balancing stand with high-quality anticorrosive oil between uses.
- Check the parts of the tools periodically for any wear or damage. Repair or replace any problematic parts before further use.
- If the balancing stand will not be used for an extended period of time, lubricate it and store it in a cool dry place inaccessible to children.

Manufacturer: Shanghaimuxinmuyeyouxiangongsi

Address: Shuangchenglu 803nong11hao1602A-1609shi, baoshanqu, shanghai 200000 CN.

Imported to AUS: SIHAO PTY LTD. 1 ROKEVA STREETEASTWOOD NSW 2122 Australia

Imported to USA: Sanven Technology Ltd. Suite 250, 9166 Anaheim Place, Rancho Cucamonga, CA 91730



YH CONSULTING LIMITED.

C/O YH Consulting Limited Office 147,
Centurion House, London Road,
Staines-upon-Thames, Surrey, TW18 4AX



E-CrossStu GmbH

Mainzer Landstr.69,
60329 Frankfurt am Main.



VEVOR

Affordable. Reliable. Home Improvement.

OUTILS D'ALIGNEMENT ET D'ÉQUILIBRAGE

DES ROUES

MODÈLE : TD-004-03-02

VEVOR

Affordable. Reliable. Home Improvement.

WHEEL ALIGNMENT & BALANCING TOOLS

MODÈLE : TD-004-03-02

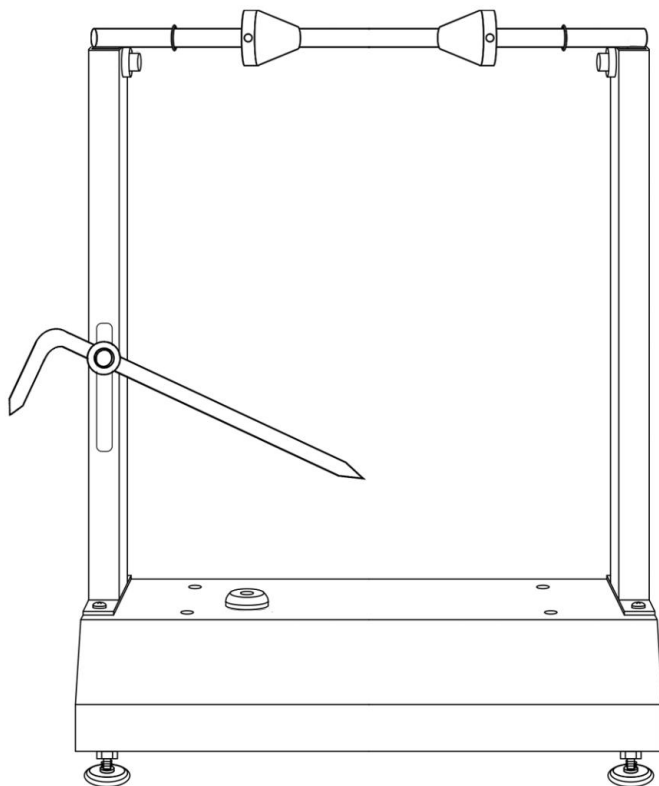

< Image à titre indicatif uniquement >

Ceci est le mode d'emploi d'origine. Veuillez lire attentivement toutes les instructions du manuel avant utilisation. VEVOR se réserve le droit d'interpréter clairement ce manuel d'utilisation. L'apparence du produit dépend du produit que vous avez reçu. Veuillez nous excuser pour le retard dans la publication de toute mise à jour technologique ou logicielle concernant notre produit.

MESURES DE SÉCURITÉ IMPORTANTES



AVERTISSEMENT: Veuillez lire attentivement et comprendre l'intégralité de ce manuel avant d'utiliser ou d'entretenir ce produit. Le non-respect de ces avertissements et instructions peut entraîner des blessures corporelles ou des dommages matériels.

PRÉCAUTIONS DE MONTAGE

9. Assemblez uniquement conformément à ces instructions. Un assemblage incorrect peut créer des dangers.
10. Portez des lunettes de sécurité approuvées ANSI et des gants de travail robustes pendant l'assemblage et l'utilisation .
11. Gardez la zone de montage propre et bien éclairée.
12. Gardez les spectateurs hors de la zone pendant le montage.
13. Ne vous assemblez pas lorsque vous êtes fatigué ou sous l'influence de l'alcool, de drogues ou de médicaments.
14. Les capacités du produit s'appliquent uniquement au produit correctement et entièrement assemblé.
15. Évitez que les enfants n'utilisent ce produit. Ce produit n'est pas un jouet. Ne laissez pas les enfants jouer avec .
16. Pour plus d'informations sur les pièces listées dans les pages suivantes, veuillez vous référer au schéma d'assemblage de ce manuel. Déballez et séparez toutes les pièces dans un espace de travail propre. Veuillez conserver les petites pièces de rechange hors de portée des enfants.

CONSERVEZ CES INSTRUCTIONS

SPÉCIFICATION

Modèle	TD-004-03-02
Matériel	Acier
Diamètre de l'essieu	12/32 " -1-1/2 "
Diamètre maximal de la roue	32 "
Approprié	roues à essieu creux
Charge maximale	40 kg

LISTE DES PAQUETS

Partie	Nom	Description	Qté
1	Base	/	1
2	Cadre latéral	/	2
3	niveau	/	1
4	Cône de centrage fixe	/	2
5	Essieu		1
6	Vis à tête creuse	M8	4
7	Pieds de support	/	4
8	Rondelle	8 mm	5
9	Noix	M8	9
10	Aiguille	/	1
11	Bloc de correction du pointeur	/	1
12	Vis à oreilles	/	1

13	Clé hexagonale	/	2
14	Bloc d'équilibre	5 g	2
15	Bloc d'équilibre	10 g	2
16	Manuel	/	1

Instructions de montage

ÉTAPE 1 : Installez les pieds de support inférieurs. Ajustez-les aux surfaces irrégulières. Après les avoir mis à niveau, serrez l'écrou. Voir figure 2.

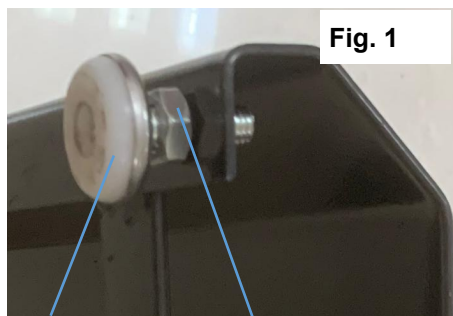

Support feet Nut

ÉTAPE 2 : Fixez chaque cadre latéral (2) à la base (1) :

Avec la face du cadre latéral (2) tournée vers l'intérieur, insérez quatre vis à tête creuse (10) à travers le cadre latéral et la base (1). Voir figure 2.

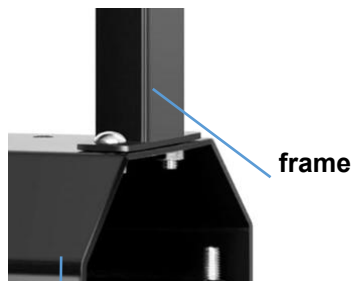

Base Fig. 2

ÉTAPE 3 : Placez le niveau et ajustez les pieds de support jusqu'à ce que la base soit en position de niveau.

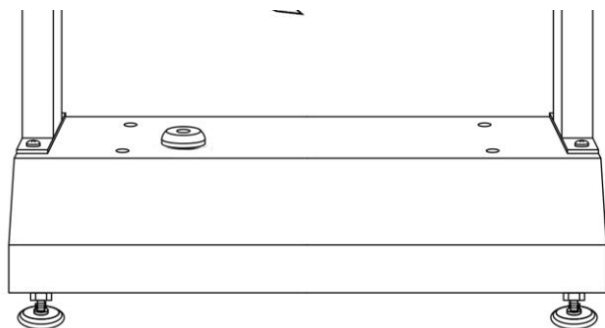

ÉTAPE 4 : Réglez le pointeur selon vos besoins.

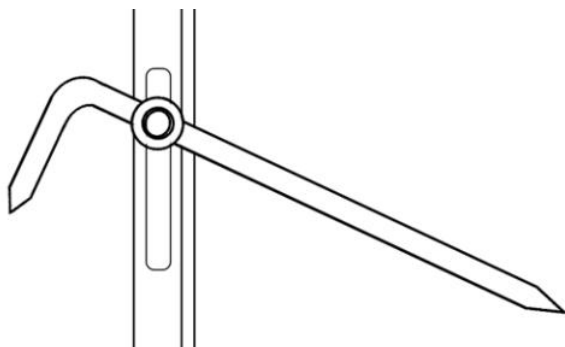

ÉTAPE 5 : Régler l'essieu (avec c en entrant fix cône) sur les roulements .

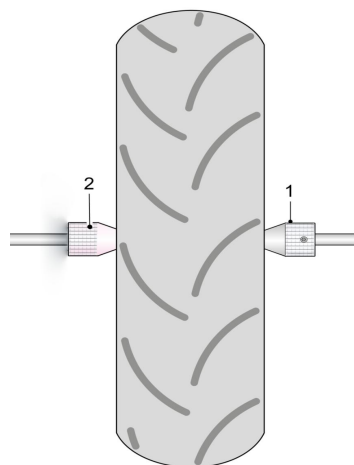
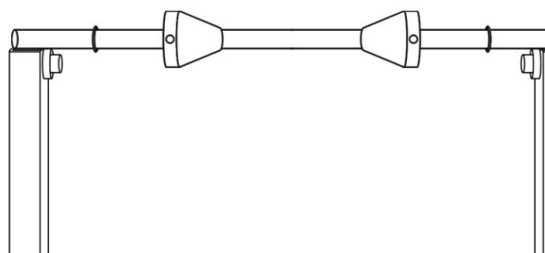

Mode d'emploi

10. Utilisez le support sur une surface stable et plane. Réglez les pieds jusqu'à ce que le cadre soit à niveau.

11. Si vous avez déjà installé les cônes sur l'essieu, utilisez la clé hexagonale de 3 mm pour desserrer leurs écrous sans tête, puis retirez-les.

12. Insérez l'axe dans l'axe creux de la roue de la moto. Glissez un cône à chaque extrémité de l'axe, en veillant à ce que les extrémités coniques pénètrent dans les roulements de roue. Utilisez la clé Allen de 3 mm pour serrer la vis sans tête de chaque cône afin de les fixer une fois la roue centrée sur l'axe. Vérifiez que la roue est centrée et bien maintenue par les cônes.

13. Faites tourner doucement la roue lorsqu'elle est bien fixée sur le support. Le point le plus lourd est situé en bas de la roue lorsqu'elle est bien en place.

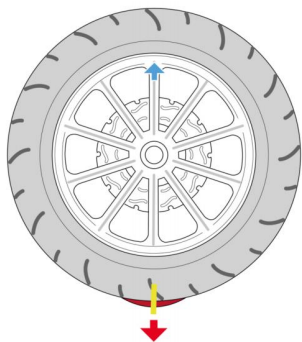

Use chalk or adhesive tape to mark the heaviest point of the wheel.

14. Tournez maintenant le point le plus lourd vers le haut, légèrement décentré. Observez ensuite si le point le plus lourd de la roue redescend lentement ou rapidement.

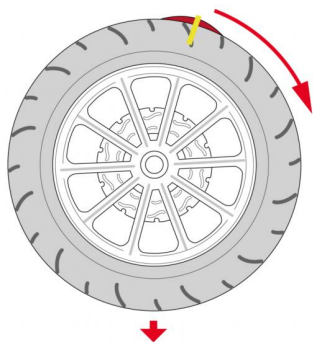

Wait until the wheel is stationary again. If the wheel turns, choose a heavy. If the speed was light, balancing is light.

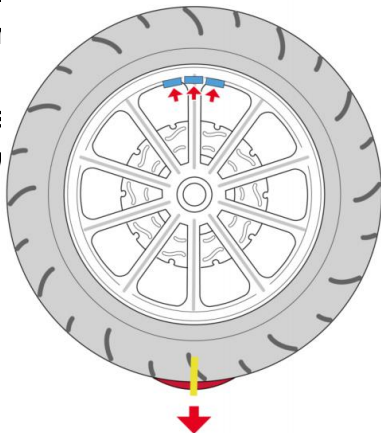

15. Appliquez un poids d'équilibrage sur le dessus de la jante.

Utilisez du ruban adhésif pour coller le poids d'équilibrage temporairement sur le bord. Pour un poids important, choisissez une bande de deux pièces. Pour un poids plus léger, choisissez-en une. morceau.

16. Tournez légèrement la roue à la main hors du centre et voyez ce qui se passe.

il y a trois possibilités :

7. 1. Le poids d'équilibrage est juste adapté si la roue ne bouge pas. (Essayez plus de positions de roue.)
7. 2. Le poids d'équilibrage appliqué tourne vers le centre supérieur ; le poids est trop léger.
7. 3. Le poids d'équilibrage appliqué tourne vers le bas ; le poids est trop lourd.

17. Dans les deux cas, 2 et 3, ajustez le poids légèrement, plus ou moins. Si nécessaire, vous pouvez couper un morceau de un élément de poids. Le poids appliqué est correct si la roue reste immobile dans tous les postes.

Lorsque la roue est en équilibre, collez le éléments de poids en permanence à la jante avec la bande adhésive prévue à cet effet cet objectif. Appuyez sur le poids éléments fermement. Le poids appliqué est correct si le la roue reste immobile dans tous les postes.

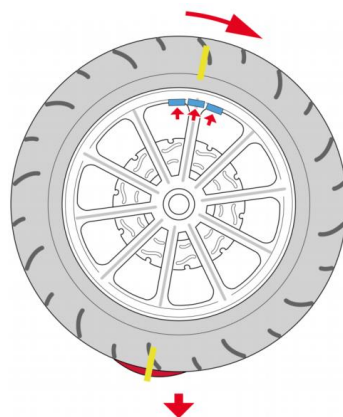

Attention : répétez les étapes 6 à 8 jusqu'à ce que le point lumineux et le point lourd soient sur une ligne horizontale passant par le centre de la roue.

Une fois réalisée, la roue doit rester immobile dans n'importe quelle position sur toute sa circonférence.

18. Retrait de la roue et retrait de l'arbre

9.1 Retirez l'arbre avec la roue des poteaux et placez l'ensemble sur l'établi ou le sol.

9.2 Desserrez l'ensemble du cône réglable en le tournant vers l'intérieur.

9.3 Desserrez la vis de réglage hexagonale de l'ensemble cône réglable et faites-la glisser hors de l'arbre.

9.4 Retirez l'arbre du moyeu de roue.

9.5 Remettez l'ensemble cône réglable sur l'arbre d'équilibrage et fixez-le.

9.6 La roue est prête à l'emploi ; vous pouvez la monter sur la moto.

Tolérances de faux-rond de la molette de réglage.

(Convient aux roues à rayons réglables)

7. Pour centrer la jante, utilisez les boulons de centrage filetés pour la maintenir fermement en place. Utilisez une clé à rayons, une clé dynamométrique et un comparateur (non inclus).

8. Pour vérifier le voile latéral, faites tourner la roue et observez son mouvement. Desserrez l'écrou du pointeur de centrage et rapprochez-le le plus possible de la roue.

9. Si la roue se rapproche de l'aiguille, utilisez une clé à rayons pour serrer les rayons opposés de la jante afin de l'éloigner de l'aiguille. Pour serrer les rayons, effectuez un quart de tour.

10. Si la roue s'éloigne du pointeur, serrez les rayons du côté de la jante le plus proche du pointeur.

11. Le nombre de rayons et le nombre de tours nécessaires pour corriger le faux-rond dépendront de la gravité du problème.

12. Continuez à ajuster les rayons jusqu'à ce que le voile latéral soit corrigé. Consultez les données du fabricant pour connaître les tolérances de voile de la roue.

Entretien

- Après utilisation, retirez tous les débris de la surface du support usagé à l'aide d'une brosse ou d'un chiffon sec. Ne rincez pas et n'utilisez pas de nettoyeurs abrasifs ou de produits chimiques caustiques.
- Pour de meilleurs résultats, lubrifiez le support d'équilibrage avec une huile anticorrosion de haute qualité entre les utilisations.
- Vérifiez régulièrement l'état des pièces des outils pour détecter toute trace d'usure ou de dommage. Réparez ou remplacez toute pièce défectueuse avant toute nouvelle utilisation.
- Si le support d'équilibrage n'est pas utilisé pendant une période prolongée, lubrifiez-le et rangez-le dans un endroit frais et sec, inaccessible aux enfants.

Fabricant : Shanghaimuxinmuyeyouxiangongsi

Adresse : Shuangchenglu 803nong11hao1602A-1609shi, baoshanqu,
Shanghai 200 000 CN.

Importé en Australie : SIHAO PTY LTD. 1 ROKEVA STREET, ASTWOOD
NSW 2122 Australie

Importé aux États-Unis : Sanven Technology Ltd. Suite 250, 9166
Anaheim

Lieu, Rancho Cucamonga, CA 91730



YH CONSULTING LIMITED.

C/O YH Consulting Limited Office 147,
Centurion House, London Road,
Staines-upon-Thames, Surrey, TW18 4AX



E-CrossStu GmbH

Mainzer Landstr.69,
60329 Frankfurt am Main.



VEVOR

Affordable. Reliable. Home Improvement.

WERKZEUGE ZUR ACHSVERMESSUNG UND ZUM AUSWUCHTEN

MODELL: TD-004-03-02

VEVOR

Affordable. Reliable. Home Improvement.

WHEEL ALIGNMENT & BALANCING TOOLS

MODELL: TD-004-03-02

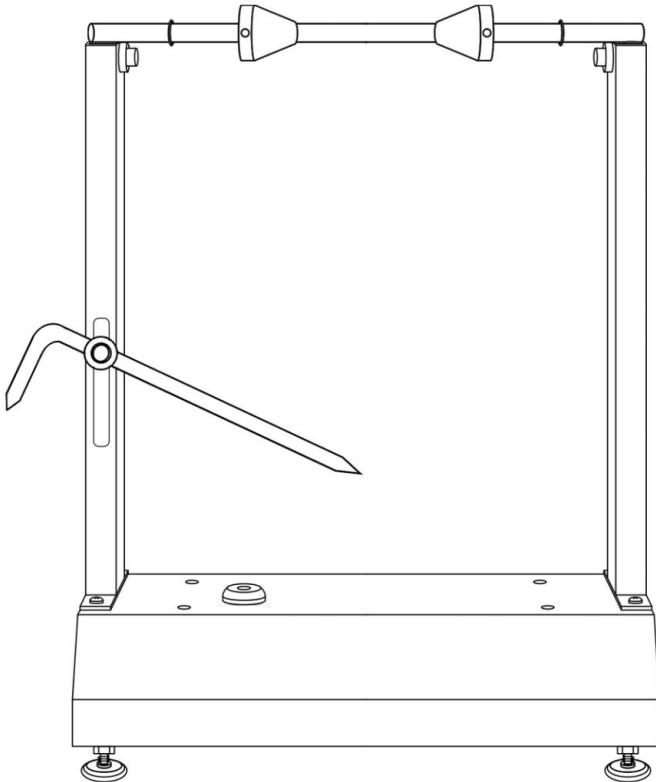

< Bild nur als Referenz >

Dies ist die Originalanleitung. Bitte lesen Sie alle Anweisungen sorgfältig durch, bevor Sie das Gerät in Betrieb nehmen. VEVOR behält sich eine klare Auslegung unserer Bedienungsanleitung vor. Das Aussehen des Produkts hängt vom gelieferten Produkt ab. Bitte haben Sie Verständnis dafür, dass wir Sie nicht erneut über Technologie- oder Software-Updates informieren.

WICHTIGE SICHERHEITSHINWEISE



WARNUNG: Lesen Sie das gesamte Handbuch sorgfältig durch, bevor Sie das Produkt bedienen oder warten. Die Nichtbeachtung dieser Warnungen und Anweisungen kann zu Verletzungen oder Sachschäden führen.

VORSICHTSMAßNAHMEN BEI DER MONTAGE

17. Führen Sie die Montage ausschließlich gemäß dieser Anleitung durch. Eine unsachgemäße Montage kann zu Gefahren führen.
18. und Verwendung eine ANSI-zugelassene Schutzbrille und strapazierfähige Arbeitshandschuhe .
19. Halten Sie den Versammlungsbereich sauber und gut beleuchtet.
20. Halten Sie während der Montage unbeteiligte Personen vom Bereich fern.
21. Montieren Sie nicht, wenn Sie müde sind oder unter dem Einfluss von Alkohol, Drogen oder Medikamenten stehen.
22. Die Produktfunktionen gelten nur für ordnungsgemäß und vollständig montierte Produkte.
23. des Produkts durch Kinder . Dieses Produkt ist kein Spielzeug. Erlauben Sie Kindern nicht, damit zu spielen .
24. Weitere Informationen zu den auf den folgenden Seiten aufgeführten Teilen finden Sie im Montageplan dieser Anleitung. Packen Sie alle Teile an einem sauberen Arbeitsplatz aus und trennen Sie sie voneinander. Bewahren Sie kleine Ersatzteile außerhalb der Reichweite von Kindern auf.

BEWAHREN SIE DIESE ANWEISUNGEN AUF

SPEZIFIKATION

Modell	TD-004-03-02
Material	Stahl
Achsdurchmesser	12/32 Zoll -1-1/2 Zoll
Max. Raddurchmesser	32 Zoll
Geeignet	Hohlachsenräder
Maximale Belastung	40 kg

PAKETLISTE

Teil	Name	Beschreibung	MENGE
1	Base	/	1
2	Seitenrahmen	/	2
3	Ebene	/	1
4	Zentrierfixierkegel	/	2
5	Achse		1
6	Innensechskantschraube	M8	4
7	Stützfüße	/	4
8	Waschmaschine	8 mm	5
9	Nuss	M8	9
10	Zeiger	/	1
11	Zeigerfixierungsblock	/	1
12	Flügelschraube	/	1
13	Sechskantschlüssel	/	2

14	Ausgleichsblock	5 g	2
15	Ausgleichsblock	10 g	2
16	Handbuch	/	1

Montageanleitung

SCHRITT 1: Installieren Sie die unteren Stützfüße. Passen Sie sie an unebene Oberflächen an. Befestigen Sie die Mutter, nachdem Sie sie waagrecht ausgerichtet haben. Siehe Abbildung 2.

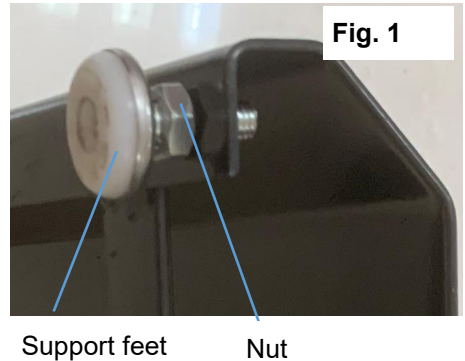

SCHRITT 2: Befestigen Sie jeden Seitenrahmen (2) an der Basis (1): Mit der Vorderseite des Seitenrahmens (2) nach innen zeigend, stecken Sie vier Innensechskantschrauben (10) durch den Seitenrahmen und durch die Basis (1). Siehe Abbildung 2

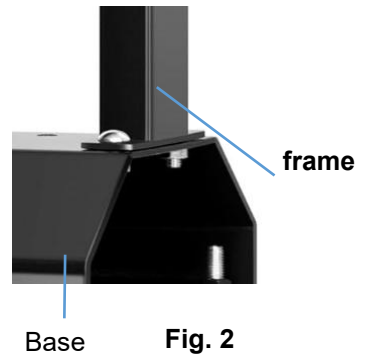

SCHRITT 3: Legen Sie die Wasserwaage auf und stellen Sie die Stützfüße so ein, dass die Basis waagrecht steht.

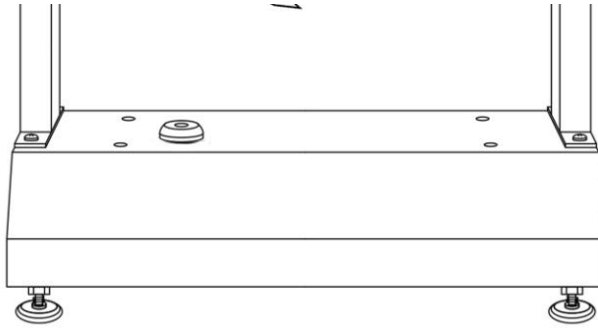

SCHRITT 4: Stellen Sie den Zeiger nach Bedarf ein.

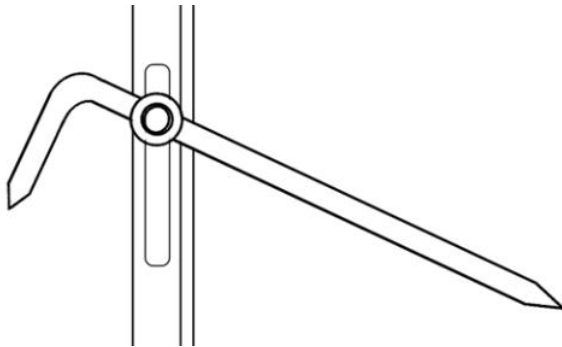

SCHRITT 5: Stellen Sie die Achse ein (mit c Eingabe fix Kegel) auf die Lager .

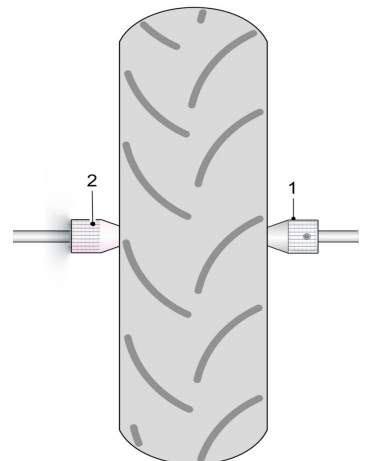
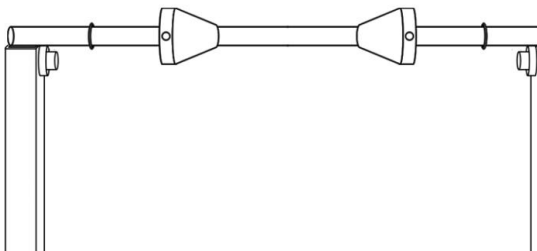

Bedienungsanleitung

19. Stellen Sie den Ständer auf eine stabile und ebene Fläche. Stellen Sie die Füße so ein, dass der

Rahmen waagrecht steht.

20. Wenn Sie die Konen zuvor auf der Achse montiert haben, lösen Sie deren Madenmuttern mit dem 3-mm-Inbusschlüssel und entfernen Sie sie anschließend.

21. Führen Sie die Achse durch die Hohlachse des Motorradrads. Schieben Sie auf jedes Ende der Achse einen Konus und achten Sie darauf, dass die konischen Enden in die Radlager passen. Ziehen Sie die Madenschraube in jedem Konus mit dem 3-mm-Inbusschlüssel fest, um sie zu sichern, wenn das Rad auf der Spindel zentriert ist. Stellen Sie sicher, dass das Rad zentriert ist und von den Konen sicher gehalten wird.

22. Drehen Sie das Rad vorsichtig, während es sicher auf dem Ständer sitzt. Die Stelle an der Unterseite des Rads, wenn es sich setzt, ist die schwere Stelle.

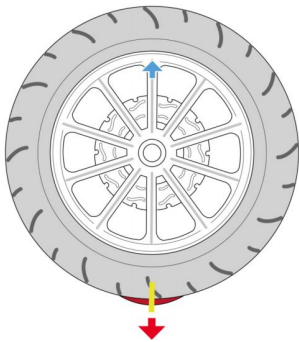

Use chalk or adhesive tape to mark the heaviest point of the wheel.

23. Drehen Sie nun den schwersten Punkt leicht außermittig nach oben. Beobachten Sie nun, ob sich der schwerste Punkt des Rades langsam oder schnell wieder nach unten bewegt.

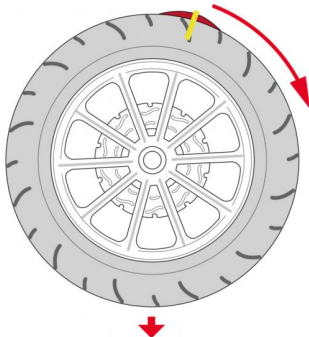

**Wait until the wheel has stopped.
If the wheel turns slowly, you have
chosen a heavy point. If the speed was
fast, you have chosen a light balancing
point.**

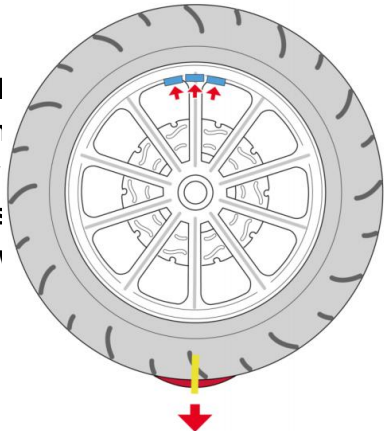

24. Bringen Sie ein Ausgleichsgewicht auf der Oberseite der Felge an. Verwenden Sie Klebeband, um das Ausgleichsgewicht zu befestigen vorübergehend auf der Felge. Für schweres Gewicht wählen Sie einen Streifen aus 2 Stück. Für ein leichteres Gewicht wählen Sie einen Stück.

25. Drehen Sie das Rad von Hand leicht aus der Mitte und sehen Sie, was passiert. Dort

Es gibt drei Möglichkeiten:

7. 1. Das Ausgleichsgewicht ist gerade passend wenn sich das Rad nicht bewegt. (Versuchen Sie es mit mehreren Radpositionen.)
7. 2. Das aufgelegte Ausgleichsgewicht dreht sich wieder in die obere Mitte; das Gewicht ist zu hell.
7. 3. Das eingesetzte Ausgleichsgewicht dreht sich nach unten; das Gewicht ist zu schwer.

26. In beiden Fällen, 2 und 3, passen Sie die Gewicht etwas, mehr oder weniger. Falls nötig, können Sie ein Stück abschneiden ein Gewichtselement. Das aufgelegte Gewicht ist korrekt, wenn Das Rad bleibt in allen Positionen.

Wenn das Rad im Gleichgewicht ist, kleben Sie die Gewichtselemente dauerhaft an der Felge mit dem beiliegenden Klebestreifen Drücken Sie dazu das Gewicht Elemente fest. Das aufgebrachte Gewicht ist korrekt, wenn die Das Rad bleibt in allen Positionen.

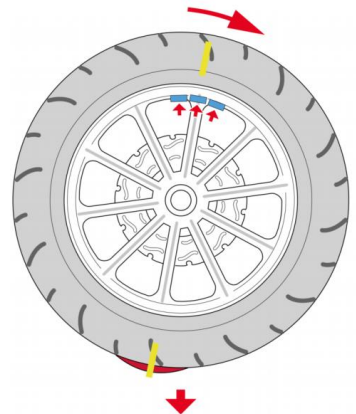

Achtung: Wiederholen Sie die Schritte 6 bis 8, bis der helle und der schwere Punkt auf einer horizontalen Linie durch die Mitte des Rades liegen.

Sobald dies erreicht ist, sollte das Rad an jeder beliebigen Stelle entlang

seines Umfangs stillstehen.

27. Rad abnehmen und Welle herausnehmen

9.1 Entfernen Sie die Welle mit dem Rad von den Pfosten und legen Sie die Baugruppe auf die Werkbank oder den Boden.

9.2 Lösen Sie die verstellbare Konusbaugruppe durch Eindrehen.

9.3 Lösen Sie die Sechskantschraube in der einstellbaren Kegelbaugruppe und schieben Sie sie von der Welle.

9.4 Ziehen Sie die Welle aus der Radnabe.

9.5 Setzen Sie die einstellbare Kegelbaugruppe wieder auf die Ausgleichswelle und befestigen Sie sie .

9.6 Das Rad ist einsatzbereit, Sie können es am Motorrad montieren.

Rundlauf toleranzen des Einstellrads.

(Passend für Räder mit verstellbaren Speichen)

13. Um die Felge des Rades zu zentrieren, verwenden Sie die Zentrierschrauben mit Gewinde, um das Rad sicher an seinem Platz zu halten. Verwenden Sie zum Zentrieren der Felge einen Speichenschlüssel, einen Speichendrehmomentschlüssel und eine Messuhr (nicht im Lieferumfang enthalten).

14. Um den Seitenschlag zu prüfen, drehen Sie das Rad und beobachten Sie seine Bewegung. Lösen Sie die Mutter am Zentrierzeiger und bewegen Sie ihn so nah wie möglich an das Rad heran.

15. Wenn sich das Rad an irgendeiner Stelle dem Zeiger nähert, ziehen Sie die Speichen auf der gegenüberliegenden Seite der Felge mit einem Speichenschlüssel fest, um sie vom Zeiger wegzubewegen. Ziehen Sie die Speichen nur in Vierteldrehungen fest.

16. Wenn sich das Rad vom Zeiger wegbewegt, ziehen Sie die Speichen auf der dem Zeiger am nächsten gelegenen Seite der Felge fest.

17. Die Anzahl der Speichen und die Anzahl der Umdrehungen, die zum

Korrigieren des Rundlaufs erforderlich sind, hängen von der Schwere des Problems ab.

18. Fahren Sie mit der Speicheneinstellung fort, bis der Seitenschlag korrigiert ist. Beachten Sie die Angaben des Radherstellers zu den Rundlauf toleranzen.

Wartung

- Entfernen Sie nach Gebrauch alle Rückstände von der Oberfläche des gebrauchten Ständers mit einer trockenen Bürste oder einem Tuch. Spülen Sie ihn nicht ab und verwenden Sie keine Scheuermittel oder ätzenden Chemikalien.
- Für beste Ergebnisse schmieren Sie den Auswuchtständer zwischen den Einsätzen mit hochwertigem Korrosionsschutzöl.
- Überprüfen Sie die Teile der Werkzeuge regelmäßig auf Verschleiß oder Beschädigung. Reparieren oder ersetzen Sie fehlerhafte Teile vor der weiteren Verwendung.
- Wenn der Balancierständer längere Zeit nicht verwendet wird, schmieren Sie ihn und lagern Sie ihn an einem kühlen, trockenen Ort, der für Kinder unzugänglich ist.

Hersteller: Shanghaimuxinmuyeyouxiangongsi

Adresse: Shuangchenglu 803nong11hao1602A-1609shi, baoshanqu,
Shanghai 200000 CN.

Importiert nach AUS: SIHAO PTY LTD. 1 ROKEVA STREETEASTWOOD
NSW 2122 Australien

Importiert in die USA: Sanven Technology Ltd. Suite 250, 9166 Anaheim
Place, Rancho Cucamonga, CA 91730

UK	REP
-----------	------------

YH CONSULTING LIMITED.
C/O YH Consulting Limited Office 147,
Centurion House, London Road,
Staines-upon-Thames, Surrey, TW18 4AX

EC	REP
-----------	------------

E-CrossStu GmbH
Mainzer Landstr.69,
60329 Frankfurt am Main.



VEVOR

Affordable. Reliable. Home Improvement.

STRUMENTI PER L'ALLINEAMENTO E L'EQUILIBRATURA DELLE RUOTE

MODELLO: TD-004-03-02

VEVOR

Affordable. Reliable. Home Improvement.

WHEEL ALIGNMENT & BALANCING TOOLS

MODELLO: TD-004-03-02

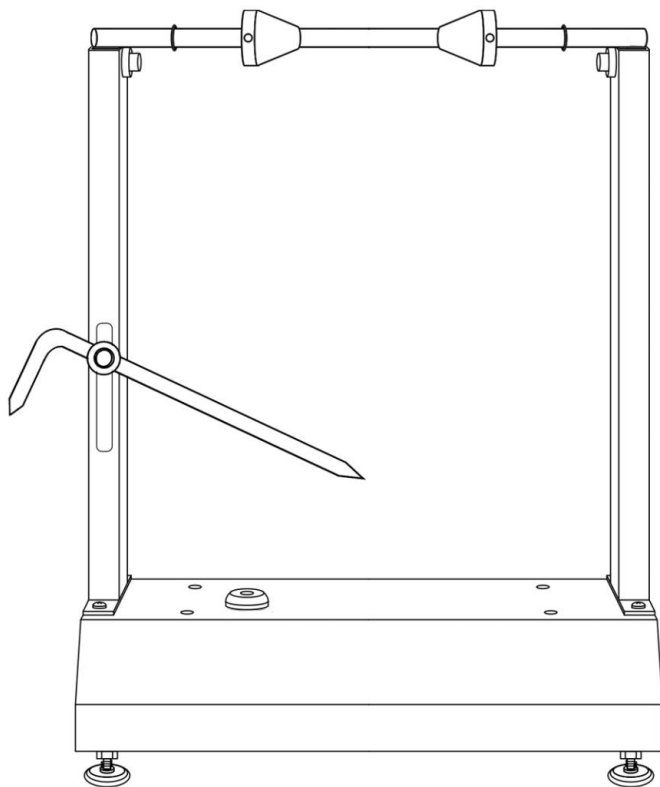

< Immagine solo per riferimento >

Queste sono le istruzioni originali, si prega di leggere attentamente tutte le istruzioni del manuale prima dell'uso. VEVOR si riserva la piena interpretazione del proprio manuale utente. L'aspetto del prodotto dipenderà dal prodotto ricevuto. Vi preghiamo di scusarci se non vi informeremo più in caso di aggiornamenti tecnologici o software sul nostro prodotto.

IMPORTANTI MISURE DI SICUREZZA



AVVERTIMENTO: Leggere attentamente l'intero manuale prima di utilizzare o effettuare la manutenzione del prodotto. La mancata osservanza di queste avvertenze e istruzioni può causare lesioni personali o danni a beni di valore.

PRECAUZIONI DI MONTAGGIO

25. Montare solo secondo queste istruzioni. Un montaggio improprio può comportare pericoli.
26. e l' uso, indossare occhiali di sicurezza approvati ANSI e guanti da lavoro resistenti .
27. Mantenere l'area di assemblaggio pulita e ben illuminata.
28. Durante l'assemblea, tenere gli astanti lontani dall'area.
29. Non riunirsi quando si è stanchi o sotto l'effetto di alcol, droghe o medicinali.
30. Le capacità del prodotto si applicano solo al prodotto correttamente e completamente assemblato.
31. Evitare che i bambini utilizzino il prodotto. Questo prodotto non è un giocattolo. Non permettere ai bambini di giocarci .
32. Per ulteriori informazioni sui componenti elencati nelle pagine seguenti, fare riferimento allo schema di montaggio di questo manuale. Disimballare e separare tutti i componenti in un'area di lavoro pulita. Tenere i ricambi di piccole dimensioni fuori dalla portata dei bambini.

CONSERVARE QUESTE ISTRUZIONI

SPECIFICHE

Modello	TD-004-03-02
Materiale	Acciaio
Diametro dell'asse	12/32 " -1-1/2 "
Diametro massimo della ruota	32 "
Adatto	ruote ad asse cavo
Carico massimo	40 kg

ELENCO DEI PACCHETTI

Parte	Nome	Descrizione	QUANTITÀ
1	Base	/	1
2	Telaio laterale	/	2
3	livello	/	1
4	Cono di centraggio fisso	/	2
5	Asse		1
6	Vite a testa cilindrica	M8	4
7	Piedini di supporto	/	4
8	Rondella	8 millimetri	5
9	Noce	M8	9
10	Puntatore	/	1
11	Blocco di correzione del puntatore	/	1
12	Vite ad alette	/	1

13	Chiave esagonale	/	2
14	Blocco di equilibrio	5g	2
15	Blocco di equilibrio	10 g	2
16	Manuale	/	1

Istruzioni di montaggio

FARE UN PASSO 1: Installare i piedini di supporto inferiori, regolarli per superfici irregolari, dopo averli regolati per livellarli, fissare il dado. Vedere Figura 2

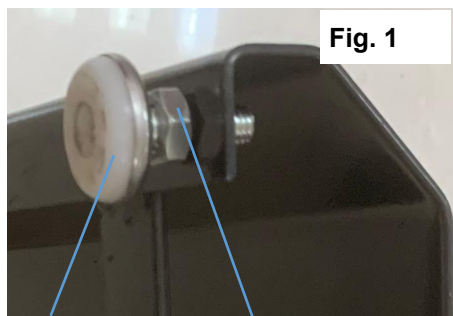

Support feet Nut

FARE UN PASSO 2: Fissare ciascun telaio laterale (2) alla base (1):

Con la faccia del telaio laterale (2) rivolta verso l'interno, inserire quattro viti a testa esagonale (10) attraverso il telaio laterale e attraverso la base (1). Vedere Figura 2



Base Fig. 2

FARE UN PASSO 3: Posizionare la livella e regolare i piedini di supporto finché la base non è in posizione orizzontale.

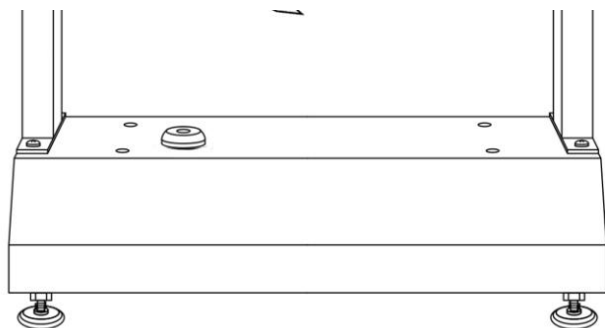

FARE UN PASSO 4: Impostare il puntatore come necessario.

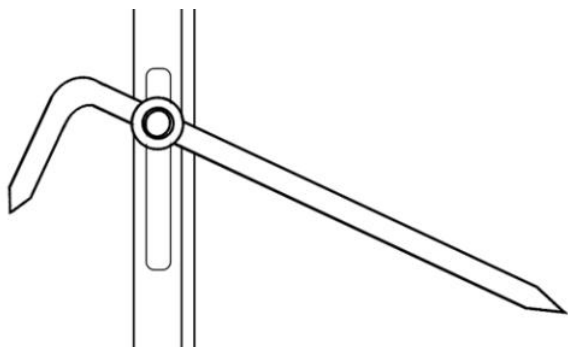

FARE UN PASSO 5: Imposta l'asse (con c che immette fix cono) sui cuscinetti .

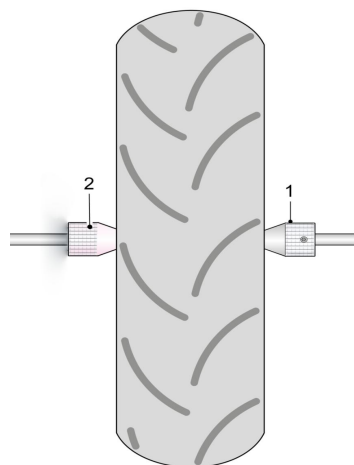
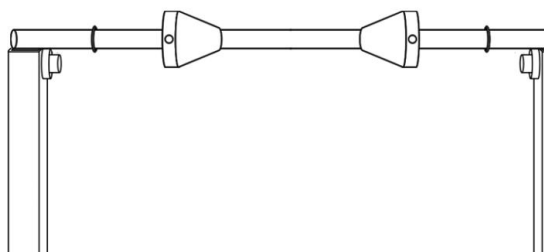

Istruzioni per l'uso

28. Utilizzare il supporto su una superficie stabile e piana. Regolare i piedini fino a quando il telaio non

è in piano.

29. Se hai già installato i coni sull'asse, usa la chiave esagonale da 3 mm per allentare i dadi di fissaggio e poi rimuovili.

30. Inserire l'asse attraverso l'asse cavo della ruota della motocicletta. Far scorrere un cono su ciascuna estremità dell'asse, assicurandosi che le estremità coniche entrino nei cuscinetti della ruota. Utilizzare la chiave esagonale da 3 mm per serrare la vite senza testa in ciascun cono per fissarli quando la ruota è centrata sul perno. Verificare che la ruota sia centrata e saldamente trattenuta dai coni.

31. Ruotare delicatamente la ruota mentre è saldamente fissata sul supporto. Il punto in basso della ruota quando si assesta è il punto pesante.

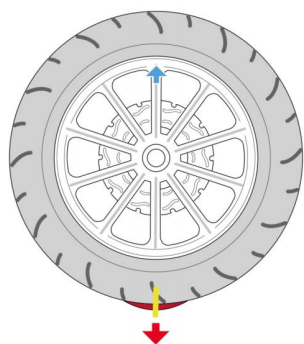

Use chalk or adhesive tape to mark the heaviest point of the wheel.

32. Ora ruota il punto più pesante verso l'alto, leggermente decentrato. Ora osserva se il punto più pesante della ruota si muove lentamente o rapidamente verso il basso.

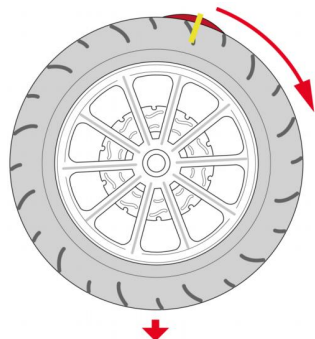

**Wait until the wheel
If the wheel turns
choose a heavy
If the speed was
light balancing**

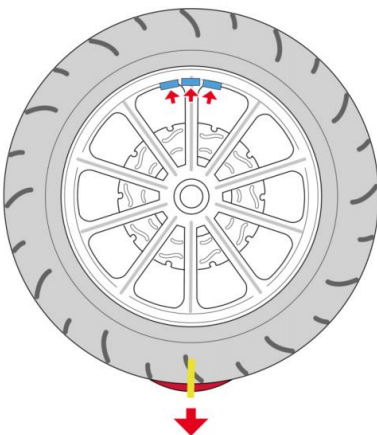

33. Applicare un peso di bilanciamento sulla parte superiore del cerchio. Utilizzare del nastro adesivo per attaccare il peso di bilanciamento temporaneamente sul bordo. Per un peso elevato, scegli una striscia di 2 pezzi. Per un peso più leggero, scegline uno pezzo.

34. Girare il volante a mano leggermente fuori centro e vedere cosa succede. Lì

ci sono tre possibilità:

7. 1. Il peso di bilanciamento è appena adatto se la ruota non si muove. (Provare più posizioni della ruota.)
7. 2. Il peso di bilanciamento applicato ruota di nuovo verso il centro superiore; il peso è troppo leggero.
7. 3. Il peso di bilanciamento applicato si sposta verso il basso; il peso è troppo pesante.

35. In entrambi i casi, 2 e 3, regolare il peso leggermente, più o meno. Se necessario, puoi tagliare un pezzo di un elemento di peso. Il peso applicato è corretto se la ruota rimane ferma in tutti posizioni.

Quando la ruota è in equilibrio, incollare la elementi di peso in modo permanente al cerchio con la striscia adesiva fornita per questo scopo. Premere il peso elementi saldamente. Il peso applicato è corretto se il la ruota rimane ferma in tutti posizioni.

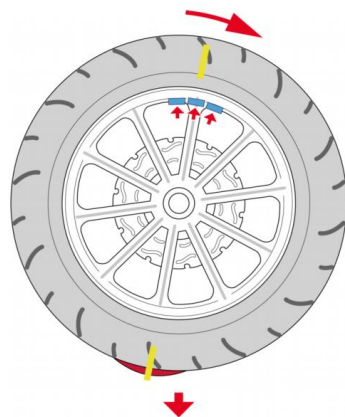

Attenzione: ripetere i passaggi da 6 a 8 finché il punto luminoso e il punto luminoso non si trovano su una linea orizzontale che attraversa il centro della ruota.

Una volta fatto questo, la ruota dovrebbe rimanere ferma in qualsiasi posizione lungo la sua circonferenza.

36. Rimozione della ruota ed estrazione dell'albero

9.1 Rimuovere l'albero con la ruota dai montanti e posizionare il gruppo sul banco di lavoro o sul terra.

9.2 Allentare il gruppo cono regolabile ruotandolo.

9.3 Allentare la vite di fissaggio esagonale nel gruppo cono regolabile e sfilarlo dall'albero.

9.4 Estrarre l'albero dal mozzo della ruota.

9.5 Riposizionare il gruppo cono regolabile sull'albero di bilanciamento e fissarlo.

9.6 La ruota è pronta per l'uso; è possibile montarla sulla motocicletta.

Tolleranze di eccentricità della ruota di regolazione.

(Adatto per ruote con raggi regolabili)

19. Per centrare il cerchio della ruota, utilizzare i bulloni di centraggio filettati per tenere saldamente in posizione la ruota. Utilizzare una chiave per raggi, una chiave dinamometrica per raggi e un comparatore (non incluso) per centrare il cerchio.

20. Per verificare l'eccentricità laterale, far girare la ruota e osservarne il movimento. Allentare il dado dell'indicatore di centratura e avvicinarlo il più possibile alla ruota.

21. Se la ruota si avvicina in qualsiasi punto all'indicatore, utilizzare una chiave tiraraggi per stringere i raggi sul lato opposto del cerchione, allontanandolo dall'indicatore. Quando si stringono i raggi, procedere solo con incrementi di un quarto di giro.

22. Se la ruota si allontana dall'indicatore, stringere i raggi sul lato del cerchione più vicino all'indicatore.

23. Il numero di raggi e il numero di giri necessari per correggere l'eccentricità dipenderanno dalla gravità del problema.

24. Continuare a regolare i raggi fino a correggere l'eccentricità laterale. Verificare i dati del produttore per le tolleranze di eccentricità della ruota.

Manutenzione

- Dopo l'uso, rimuovere eventuali detriti dalla superficie del supporto usato con una spazzola o un panno asciutto. Non risciacquare né utilizzare detergenti abrasivi o prodotti chimici caustici.
- Per risultati ottimali, lubrificare il supporto di bilanciamento con olio anticorrosivo di alta qualità tra un utilizzo e l'altro.
- Controllare periodicamente i componenti degli utensili per verificare eventuali segni di usura o danni. Riparare o sostituire eventuali parti problematiche prima di riutilizzarle.
- Se il supporto di bilanciamento non verrà utilizzato per un periodo di tempo prolungato, lubrificarlo e conservarlo in un luogo fresco e asciutto, fuori dalla portata dei bambini.

Produttore: Shanghaimuxinmuyeyouxiangongsi

Indirizzo: Shuangchenglu 803nong11hao1602A-1609shi, baoshanqu, Shanghai 200000 CN.

Importato in AUS: SIHAO PTY LTD. 1 ROKEVA STREETEASTWOOD
Nuovo Galles del Sud 2122 Australia

Importato negli USA: Sanven Technology Ltd. Suite 250, 9166 Anaheim
Luogo, Rancho Cucamonga, CA 91730



YH CONSULTING LIMITED.
C/O YH Consulting Limited Office 147,
Centurion House, London Road,
Staines-upon-Thames, Surrey, TW18 4AX



E-CrossStu GmbH
Mainzer Landstr.69,
60329 Frankfurt am Main.



VEVOR

Affordable. Reliable. Home Improvement.

HERRAMIENTAS DE ALINEACIÓN Y

BALANCEO DE RUEDAS

MODELO: TD-004-03-02

VEVOR

Affordable. Reliable. Home Improvement.

WHEEL ALIGNMENT & BALANCING TOOLS

MODELO: TD-004-03-02

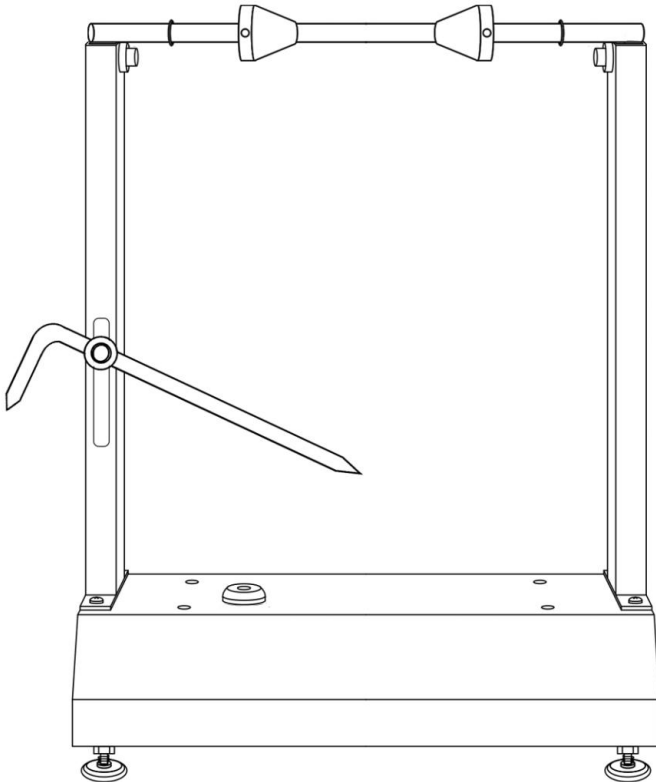

< Imagen solo como referencia >

Estas son las instrucciones originales; lea atentamente todas las instrucciones del manual antes de utilizarlo. VEVOR se reserva el derecho de interpretar su manual de usuario. La apariencia del producto dependerá del producto que haya recibido. Le rogamos que nos disculpe si no le informamos de nuevo si hay actualizaciones tecnológicas o de software en nuestro producto.

MEDIDAS DE SEGURIDAD IMPORTANTES



ADVERTENCIA: Lea y comprenda completamente este manual antes de operar o realizar tareas de mantenimiento en este producto.

El incumplimiento de estas advertencias e instrucciones puede causar lesiones personales o daños a bienes valiosos.

PRECAUCIONES DE MONTAJE

33. Ensamble únicamente según estas instrucciones. Un montaje incorrecto puede causar riesgos.
34. Use gafas de seguridad aprobadas por ANSI y guantes de trabajo resistentes durante el montaje y el uso .
35. Mantenga el área de reunión limpia y bien iluminada.
36. Mantenga a los transeúntes fuera del área durante el montaje.
37. No se reúna cuando esté cansado o bajo la influencia del alcohol, drogas o medicamentos.
38. Las capacidades del producto se aplican únicamente a productos ensamblados de manera correcta y completa.
39. Evite que los niños utilicen este producto. Este producto no es un juguete. No permita que los niños jueguen con él .
40. Para obtener más información sobre las piezas que se listan en las páginas siguientes, consulte el diagrama de montaje de este manual. Desembale y separe todas las piezas en un área de trabajo limpia. Mantenga las piezas de repuesto pequeñas fuera del alcance de los niños.

GUARDE ESTAS INSTRUCCIONES

ESPECIFICACIÓN

Modelo	TD-004-03-02
Material	Acero
Diámetro del eje	12/32 " -1-1/2 "
Diámetro máximo de la rueda	32 "
Adecuado	ruedas de eje hueco
Carga máxima	40 kilos

LISTA DE PAQUETES

Parte	Nombre	Descripción	CANTIDAD
1	Base	/	1
2	Marco lateral	/	2
3	nivel	/	1
4	Cono de fijación de centrado	/	2
5	Eje		1
6	Tornillo de cabeza hueca	M8	4
7	Pies de apoyo	/	4
8	Arandela	8 milímetros	5
9	Tuerca	M8	9
10	Puntero	/	1
11	Bloque de fijación de puntero	/	1
12	Tornillo de mariposa	/	1

13	llave hexagonal	/	2
14	Bloque de equilibrio	5 gramos	2
15	Bloque de equilibrio	10 gramos	2
16	Manual	/	1

Instrucciones de montaje

PASO 1: Instale las patas de soporte inferiores. Ajustelas para superficies irregulares. Después de nivelarlas, fije la tuerca. Consulte la Figura 2.

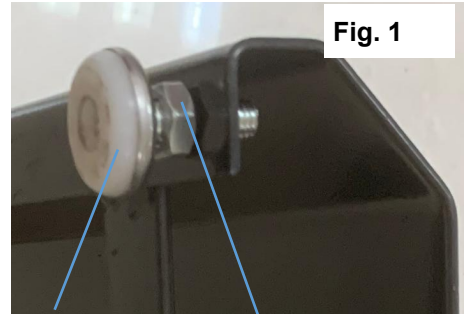

Support feet Nut

PASO 2: Fije cada marco lateral (2) a la base (1):

Con la cara del marco lateral (2) hacia adentro, inserte cuatro tornillos de cabeza hueca (10) a través del marco lateral y la base (1). Consulte la Figura 2.

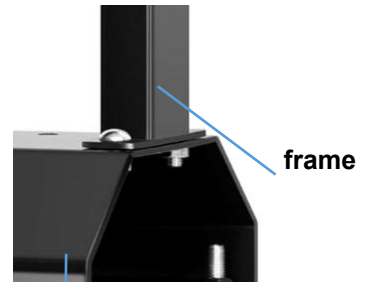

Base Fig. 2

PASO 3: Coloque el nivel y ajuste las patas de apoyo hasta que la base esté en una posición nivelada.

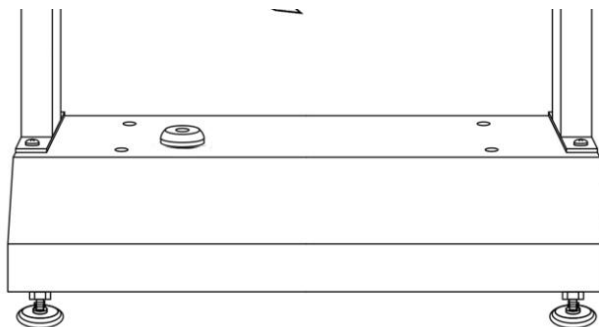

PASO 4: Coloque el puntero según sea necesario.

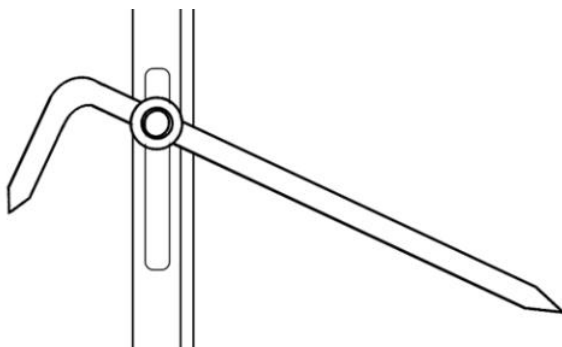

PASO 5: Establezca el eje (con c ingresando fijo cono) sobre los cojinetes .

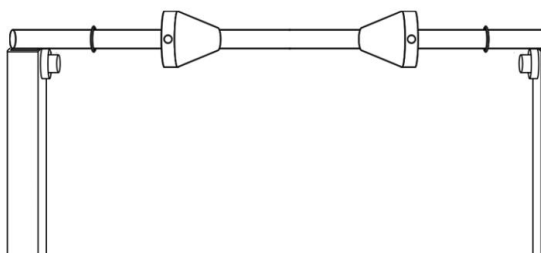

Instrucciones de funcionamiento

37. Utilice el soporte sobre una superficie estable y nivelada. Ajuste las patas hasta que el marco quede nivelado.

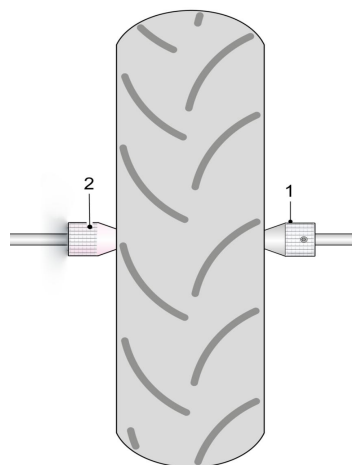

38. Si previamente ha instalado los conos en el eje, utilice la llave hexagonal de 3 mm para aflojar las tuercas prisioneras y luego retírelos.

39. Inserte el eje a través del eje hueco de la rueda de la motocicleta. Deslice un cono en cada extremo del eje, asegurándose de que los extremos cónicos entren en los rodamientos de la rueda. Use la llave hexagonal de 3 mm para apretar el tornillo prisionero de cada cono y asegurarlos cuando la rueda esté centrada en el eje. Verifique que la rueda esté centrada y firmemente sujeta por los conos.

40. Gire suavemente la rueda mientras está bien sujeta en el soporte. El punto en la parte inferior de la rueda, cuando se asienta, es el punto más pesado.

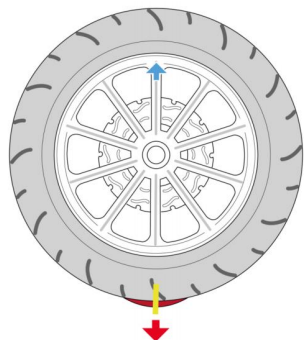

Use chalk or adhesive tape to mark the heaviest point of the wheel.

41. Ahora gira el punto más pesado hacia arriba, ligeramente descentrado. Observa si el punto más pesado de la rueda se mueve lenta o rápidamente hacia abajo.

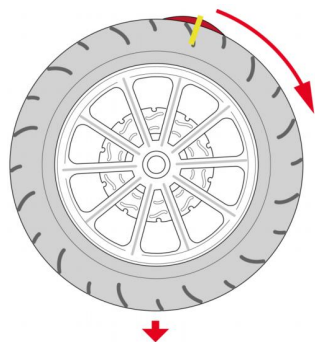

Wait until the wheel is stationary again. If the wheel turns choose a heavy. If the speed was light balancing.

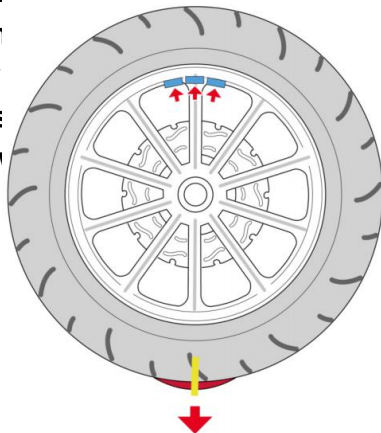

42. Aplique un peso de equilibrio en la parte superior del borde.

Utilice cinta para pegar el peso de equilibrio. temporalmente en el borde. Para mayor peso, elija una tira de 2 piezas. Para menor peso, elija una. pedazo.

43. Gire la rueda con la mano ligeramente fuera del centro y vea qué sucede.

Hay tres posibilidades:

7. 1. El peso de equilibrio es el adecuado

Si la rueda no se mueve. (Pruebe más posiciones de rueda) .

7. 2. El peso de equilibrio aplicado gira de nuevo hacia el centro superior; el peso

es demasiado claro

7. 3. El peso de equilibrio aplicado gira hacia el lado inferior; el peso es demasiado pesado.

44. En ambos casos, 2 y 3, ajuste el peso ligeramente, más o menos. Si es necesario, puedes cortar un trozo de un elemento de peso. El peso aplicado es correcto si el La rueda permanece estacionaria en todos posiciones.

Cuando la rueda esté en equilibrio, pegue la elementos de peso de forma permanente a la Borde con la tira adhesiva prevista para este propósito. Presione el peso elementos firmemente.El peso aplicado es correcto si el La rueda permanece estacionaria en todos posiciones.

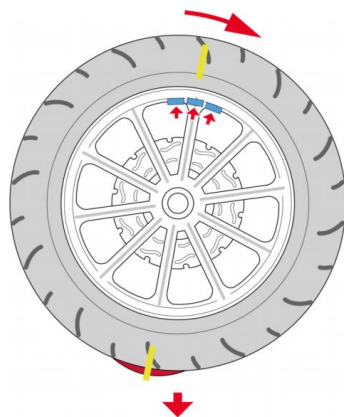

Precaución: Repita los pasos 6 a 8 hasta que el punto claro y el punto pesado estén en una línea horizontal a través del centro de la rueda. Una vez conseguido esto, la rueda debe permanecer quieta en cualquier posición a lo largo de su circunferencia.

45. Quitar la rueda y sacar el eje

9.1 Retire el eje con la rueda de los postes y coloque el conjunto en el

banco de trabajo o en el suelo.

9.2 Afloje el conjunto del cono ajustable girándolo hacia adentro .

9.3 Afloje el tornillo de fijación hexagonal en el conjunto del cono ajustable y deslícelo fuera del eje.

9.4 Extraiga el eje del cubo de la rueda.

9.5 Coloque nuevamente el conjunto de cono ajustable en el eje equilibrador y asegúrelo.

9.6 La rueda está lista para su uso, puedes montarla en la motocicleta.

Tolerancias de excentricidad de la rueda de ajuste.

(Adecuado para ruedas con radios ajustables)

25. Para centrar la llanta, utilice los pernos de centrado roscados para fijarla firmemente en su lugar. Utilice una llave de radios, una llave dinamométrica para radios y un comparador (no incluido) para centrar la llanta.

26. Para comprobar el descentramiento lateral, gire la rueda y observe su movimiento. Afloje la tuerca del indicador de centrado y acérquelo lo más posible a la rueda.

27. Si la rueda se acerca al indicador en algún momento, utilice una llave de radios para apretar los radios del lado opuesto de la llanta y alejarla del indicador. Al apretar los radios, hágalo solo en incrementos de un cuarto de vuelta.

28. Si la rueda se aleja del puntero, apriete los radios del lado de la llanta de la rueda más cercano al puntero.

29. La cantidad de radios y la cantidad de vueltas necesarias para corregir el descentramiento dependerán de la gravedad del problema.

30. Continúe ajustando los radios hasta corregir la excentricidad lateral. Consulte las tolerancias de excentricidad de la rueda en los datos del fabricante.

Mantenimiento

- Retire cualquier residuo de la superficie del soporte usado con un cepillo o paño seco después de usarlo. No lo enjuague ni utilice limpiadores abrasivos ni productos químicos cáusticos.
- Para obtener mejores resultados, lubrique el soporte de equilibrio con aceite anticorrosivo de alta calidad entre usos.
- Revise periódicamente las piezas de las herramientas para detectar desgaste o daños. Repare o reemplace cualquier pieza defectuosa antes de volver a usarlas.
- Si el soporte de equilibrio no se va a utilizar durante un período de tiempo prolongado, lubríquelo y guárdelo en un lugar fresco y seco, inaccesible para los niños.

Fabricante: Shanghaimuxinmuyeyouxiangongsi

Dirección: Shuangchenglu 803nong11hao1602A-1609shi, baoshanqu, Shanghái 200000 CN.

Importado a AUS: SIHAO PTY LTD. 1 ROKEVA STREET, EASTWOOD NSW 2122 Australia

Importado a EE. UU.: Sanven Technology Ltd. Suite 250, 9166 Anaheim Lugar, Rancho Cucamonga, CA 91730



YH CONSULTING LIMITED.
C/O YH Consulting Limited Office 147,
Centurion House, London Road,
Staines-upon-Thames, Surrey, TW18 4AX



E-CrossStu GmbH
Mainzer Landstr.69,
60329 Frankfurt am Main.



VEVOR

Affordable. Reliable. Home Improvement.

NARZĘDZIA DO USTAWIANIA GEOMETRII I

WYWAŻANIA KÓŁ

MODEL: TD-004-03-02

VEVOR

Affordable. Reliable. Home Improvement.

WHEEL ALIGNMENT & BALANCING TOOLS

MODEL: TD-004-03-02

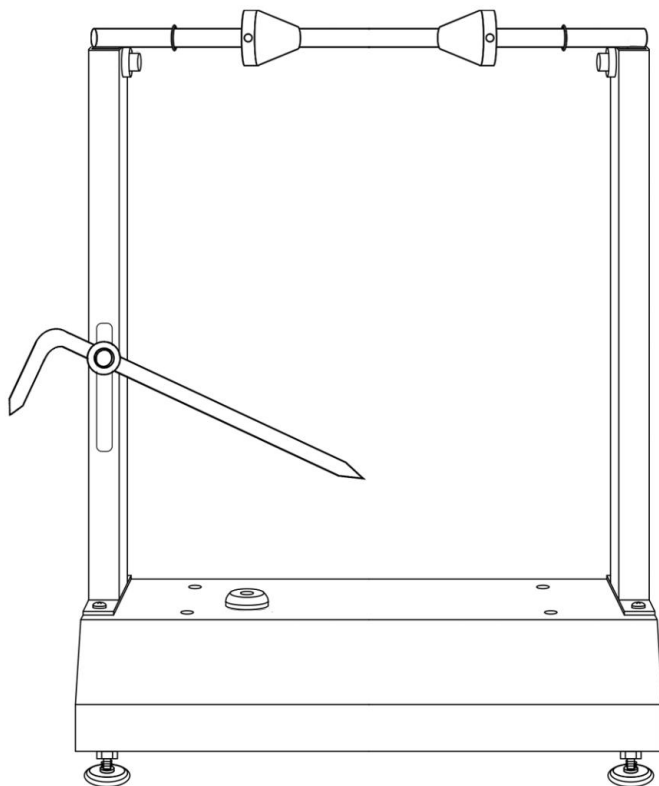

< Zdjęcie tylko w celach poglądowych >

To jest oryginalna instrukcja obsługi. Przed użyciem prosimy o dokładne zapoznanie się z treścią instrukcji. Firma VEVOR zastrzega sobie prawo do jednoznacznej interpretacji niniejszej instrukcji obsługi. Wygląd produktu zależy od stanu, w jakim go otrzymali Państwo. Prosimy o wyrozumiałość, ale nie będziemy Państwa ponownie informować o aktualizacjach technologicznych lub oprogramowania naszego produktu.

WAŻNE ZABEZPIECZENIA



OSTRZEŻENIE: Przed rozpoczęciem użytkowania lub serwisowania produktu należy przeczytać i zrozumieć całą instrukcję.

Nieprzestrzeganie tych ostrzeżeń i instrukcji może spowodować obrażenia ciała lub uszkodzenie cennego mienia.

ŚRODKI OSTROŻNOŚCI PODCZAS MONTAŻU

41. Montaż należy wykonywać wyłącznie zgodnie z niniejszą instrukcją. Nieprawidłowy montaż może stwarzać zagrożenie.
42. i użytkowania należy nosić okulary ochronne zatwierdzone przez ANSI oraz wytrzymałe rękawice robocze .
43. Utrzymuj miejsce zgromadzenia w czystości i zapewnij dobre oświetlenie.
44. Nie dopuszczać osób postronnych na teren montażu w trakcie jego trwania.
45. Nie należy gromadzić się, gdy jest się zmęczonym lub pod wpływem alkoholu, narkotyków lub leków.
46. Możliwości produktu odnoszą się wyłącznie do produktu prawidłowo i całkowicie zmontowanego.
47. Unikaj używania produktu przez dzieci. Produkt nie jest zabawką. Nie pozwalaj dzieciom bawić się nim .
48. Aby uzyskać dodatkowe informacje dotyczące części wymienionych na kolejnych stronach, zapoznaj się ze schematem montażu w niniejszej instrukcji. Rozpakuj i rozdziel wszystkie części w czystym miejscu pracy. Małe części zamienne przechowuj poza zasięgiem dzieci.

ZACHOWAJ TE INSTRUKCJE

SPECYFIKACJA

Model	TD-004-03-02
Tworzywo	Stal
Średnica osi	12/32 " -1-1/2 "
Maksymalna średnica koła	32 cale
Odpowiedni	koła z osią pustą
Maksymalne obciążenie	40 kg

LISTA PAKIETÓW

Część	Nazwa	Opis	ILOŚĆ
1	Opierać	/	1
2	Rama boczna	/	2
3	poziom	/	1
4	Stożek centrujący	/	2
5	Oś		1
6	Śruba z łbem gniazdowym	M8	4
7	Stopy podporowe	/	4
8	Pralka	8 mm	5
9	Nakrętka	M8	9
10	Wskaźnik	/	1
11	Blok naprawy wskaźnika	/	1
12	Śruba skrzydełkowa	/	1

13	Klucz sześciokątny	/	2
14	Blok równoważący	5g	2
15	Blok równoważący	10g	2
16	Podręcznik	/	1

Instrukcja montażu

KROK 1: Zamontuj dolne nóżki podporowe. Wyreguluj je do nierównej powierzchni. Po wypoziomowaniu dokręć nakrętkę. Patrz rysunek 2.

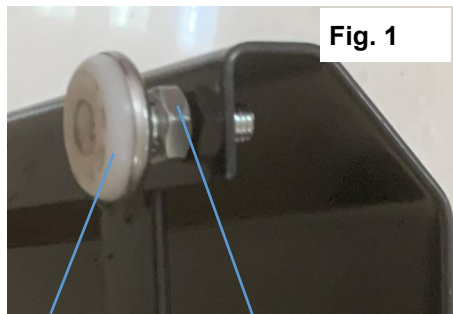

Support feet Nut

KROK 2: Przymocuj każdą ramę boczną (2) do podstawy (1):

Mając przednią część ramy bocznej (2) skierowaną do wewnątrz, włóż cztery śruby imbusowe (10) przez ramę boczną i podstawę (1). Zobacz rysunek 2.



Base Fig. 2

KROK 3: Ustaw poziomnicę i wyreguluj nóżki podporowe, aż podstawa znajdzie się w pozycji poziomej.

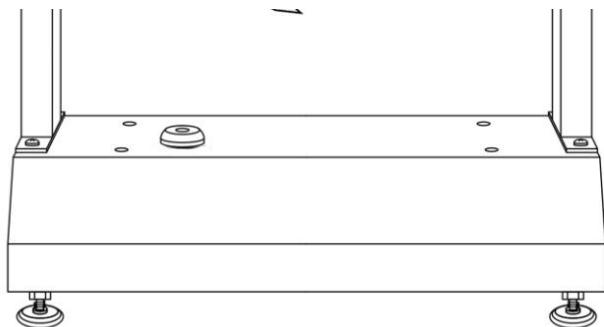

KROK 4: Ustaw wskaźnik zgodnie z potrzebami.

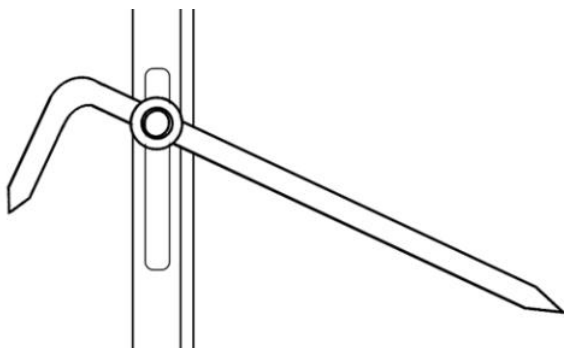

KROK 5: Ustaw oś (za pomocą c, wpisując fix) stożek) na łożyska .

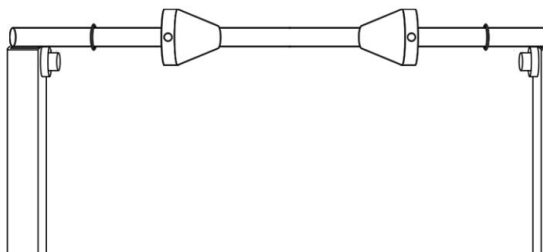

Instrukcja obsługi

46. Używaj stojaka na stabilnej i równej powierzchni. Wyreguluj nóżki, aż rama będzie wypoziomowana.

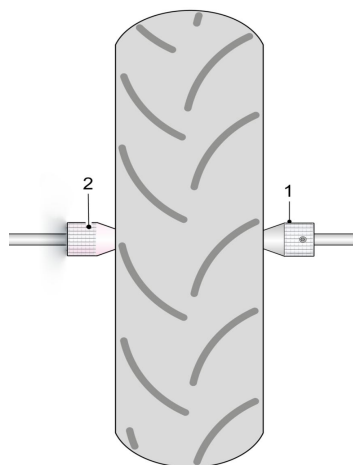

47. Jeśli wcześniej zamontowałeś stożki na osi, użyj klucza imbusowego 3 mm, aby poluzować nakrętki dociskowe, a następnie je zdejmij.

48. Przełóż oś przez pustą oś koła motocykla. Nasuń stożek na każdy koniec osi, upewniając się, że stożkowe końce wchodzi w łożyska koła. Użyj klucza imbusowego 3 mm, aby dokręcić śrubę dociskową w każdym stożku, aby zabezpieczyć je po wycentrowaniu koła na osi. Sprawdź, czy koło jest wycentrowane i pewnie zamocowane przez stożki.

49. Delikatnie obróć koło, gdy jest ono bezpiecznie zamocowane na stojaku. Punkt na dole koła, gdy się zatrzyma, to punkt ciężkości.

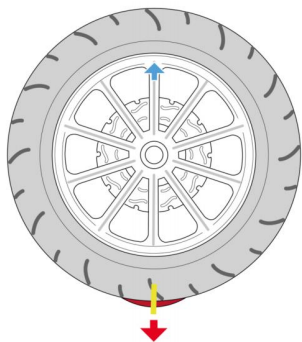

Use chalk or adhesive tape to mark the heaviest point of the wheel.

50. Teraz obróć najcięższy punkt do góry, lekko odchylając się od środka. Teraz obserwuj, czy najcięższy punkt koła porusza się powoli, czy szybko w dół.

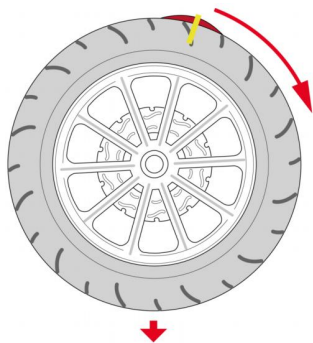

**Wait until the wheel is stationary again.
If the wheel turning speed was fast
choose a heavy
If the speed was
light balancing**

51. Załóż ciężarek wyważający na górną stronę obręczy.

Przyklej ciężarek wyważający taśmą klejącą

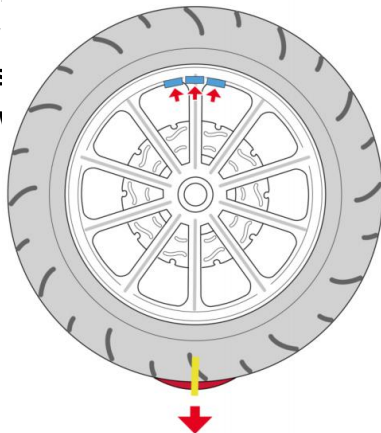

tymczasowo na obręczy. Przy większym ciężarze wybierz pasek składający się z 2 sztuk. Przy mniejszym ciężarze wybierz jeden sztuka.

52. Obróć koło ręką lekko poza środek i zobacz, co się stanie.

są trzy możliwości:

7. 1. Ciężarek wyważający jest odpowiedni jeśli koło się nie porusza. (Wypróbuj inne pozycje koła.)
7. 2. Zastosowany ciężarek wyważający obraca się z powrotem do środka górnej części; ciężarek jest za lekki.
7. 3. Zastosowany ciężarek wyważający jest skierowany w dół; ciężarek jest zbyt ciężki.

53. W obu przypadkach, 2 i 3, dostosuj lekko, mniej więcej, obciąż. W razie potrzeby można odciąć kawałek element wagowy.

Zastosowany ciężar jest prawidłowy, jeżeli koło pozostaje nieruchome we wszystkich pozycje.

Gdy koło jest wyważone, przyklej elementy wagowe na stałe obręcz z dołączonym paskiem klejącym w tym celu. Naciśnij ciężar elementy mocno. Zastosowany ciężar jest prawidłowy, jeśli koło pozostaje nieruchome we wszystkich pozycje.

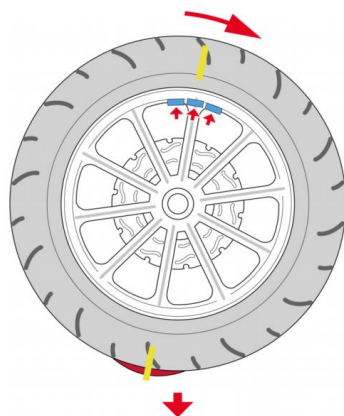

Uwaga: Powtarzaj kroki od 6 do 8, aż punkt jasny i punkt jasny znajdą się na linii poziomej przechodzącej przez środek koła.

Po osiągnięciu tego punktu koło powinno pozostać nieruchome w dowolnym położeniu na całym swoim obwodzie.

54. Zdejmowanie koła i wyjmowanie wału

9.1 Wyjąć wał z kołem ze słupków i umieścić zespół na stole warsztatowym lub gruncie.

- 9.2 Dokręć zespół stożka regulowanego , obracając go.
- 9.3 Odkręć śrubę ustalającą sześciokątną w zespole stożka regulowanego i zsuń go z wału.
- 9.4 Wyciągnij wał z piasty koła.
- 9.5 Załóż ponownie zespół stożka regulowanego na wałek wyważający i zabezpiecz go.
- 9.6 Koło jest gotowe do użycia, można je zamontować na motocyklu.

Tolerancje bicia koła regulacyjnego.

(Nadaje się do kół z regulowanymi szprychami)

31. Aby wycentrować obręcz koła, użyj gwintowanych śrub centrujących, aby bezpiecznie zamocować koło. Do wycentrowania obręczy użyj klucza do szprych, klucza dynamometrycznego do szprych i czujnika zegarowego (brak w zestawie).
32. Aby sprawdzić bicie boczne, obróć koło i obserwuj jego ruch. Poluzuj nakrętkę na wskaźniku centrującym i przesun go jak najbliżej koła.
33. Jeśli koło w dowolnym momencie zbliży się do wskaźnika, użyj klucza do szprych, aby dokręcić szprychy po przeciwnej stronie obręczy koła, odsuwając je od wskaźnika. Dokręcaj szprychy tylko o ćwierć obrotu.
34. Jeżeli koło oddala się od wskaźnika, dokręć szprychy po stronie obręczy koła bliższej wskaźnikowi.
35. Liczba szprych i liczba obrotów potrzebnych do skorygowania bicia zależą od stopnia zaawansowania problemu.
36. Kontynuuj regulację szprych, aż do uzyskania prawidłowej wartości bicia bocznego. Sprawdź dane producenta dotyczące tolerancji bicia koła.

Konserwacja

- Po użyciu usuń wszelkie zanieczyszczenia z powierzchni używanego stojaka suchą szczotką lub szmatką. Nie splukuj go ani nie używaj środków czyszczących o działaniu ściernym lub żrącym.
- Aby uzyskać najlepsze rezultaty, należy smarować stojak wyważający pomiędzy użyciami wysokiej jakości olejem antykorozyjnym.
- Okresowo sprawdzaj części narzędzi pod kątem zużycia lub uszkodzeń. Napraw lub wymień wszystkie wadliwe części przed ponownym użyciem.
- Jeżeli stojak równoważący nie będzie używany przez dłuższy okres czasu, należy go nasmarować i przechowywać w chłodnym, suchym miejscu, niedostępnym dla dzieci.

Producent: Shanghaimuxinmuyeyouxiangongsi

Adres: Shuangchenglu 803nong11hao1602A-1609shi, baoshanqu, szanghaj 200000 CN.

Importowane do AUS: SIHAO PTY LTD. 1 ROKEVA
STREETEASTWOOD

NSW 2122 Australia

Importowane do USA: Sanven Technology Ltd. Suite 250, 9166 Anaheim
Miejsce, Rancho Cucamonga, CA 91730

UK	REP
-----------	------------

YH CONSULTING LIMITED.

C/O YH Consulting Limited Office 147,
Centurion House, London Road,
Staines-upon-Thames, Surrey, TW18 4AX

EC	REP
-----------	------------

E-CrossStu GmbH
Mainzer Landstr.69,
60329 Frankfurt am Main.



VEVOR

Affordable. Reliable. Home Improvement.

GEREEDSCHAP VOOR WIELUITLIJNING EN BALANCEREN

MODEL: TD-004-03-02

VEVOR

Affordable. Reliable. Home Improvement.

WHEEL ALIGNMENT & BALANCING TOOLS

MODEL: TD-004-03-02

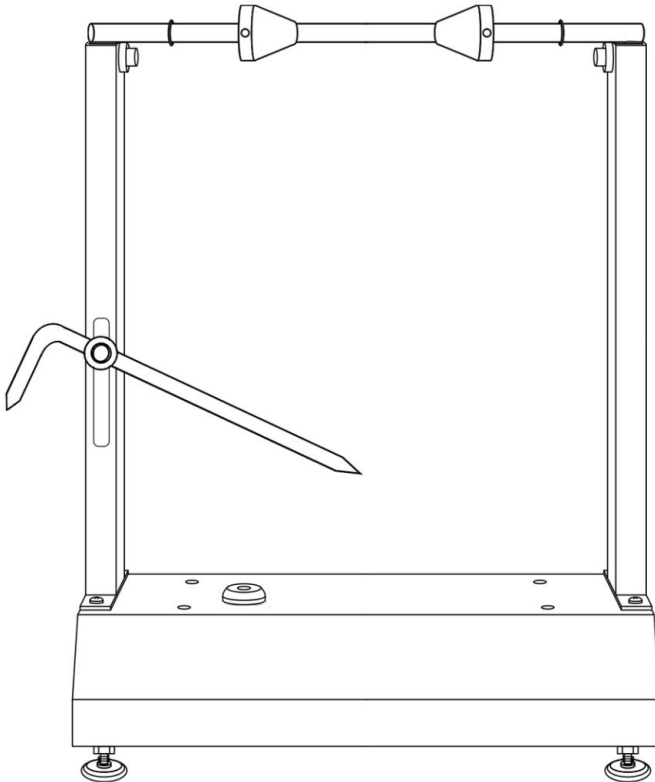

< Afbeelding alleen ter referentie >

Dit is de originele handleiding. Lees alle instructies zorgvuldig door voordat u het product gebruikt. VEVOR behoudt zich het recht voor om de gebruiksaanwijzing duidelijk te interpreteren. Het uiterlijk van het product is afhankelijk van het product dat u hebt ontvangen. Neemt u het ons niet kwalijk dat we u niet meer op de hoogte stellen van eventuele technologische of software-updates voor ons product.

BELANGRIJKE VEILIGHEIDSMATREGELEN



WAARSCHUWING: Lees deze volledige handleiding zorgvuldig door voordat u dit product bedient of onderhoudt. Het niet opvolgen van deze waarschuwingen en instructies kan leiden tot persoonlijk letsel of schade aan waardevolle eigendommen.

VOORZORGSMAATREGELEN BIJ DE MONTAGE

49. Monteer uitsluitend volgens deze instructies. Onjuiste montage kan gevaarlijk zijn.
50. Draag een ANSI-goedgekeurde veiligheidsbril en stevige werkhandschoenen tijdens montage en gebruik .
51. Houd de verzamelplaats schoon en goed verlicht.
52. Houd omstanders tijdens de montage uit de buurt.
53. Kom niet in actie als u moe bent of onder invloed van alcohol, drugs of medicijnen.
54. De producteigenschappen gelden uitsluitend voor producten die correct en volledig zijn gemonteerd.
55. Laat kinderen dit product niet gebruiken. Dit product is geen speelgoed. Laat kinderen er niet mee spelen .
56. Raadpleeg voor meer informatie over de onderdelen die op de volgende pagina's worden vermeld het montageschema in deze handleiding. Pak alle onderdelen uit en scheid ze van elkaar op een schone werkplek. Houd kleine reserveonderdelen buiten bereik van kinderen.

BEWAAR DEZE INSTRUCTIES

SPECIFICATIE

Model	TD-004-03-02
Materiaal	Staal
Asdiameter	12/32 " -1-1/2 "
Maximale wioldiameter	32 "
Geschikt	holle as wielen
Maximale belasting	40 kg

PAKKETLIJST

Deel	Naam	Beschrijving	AANTAL
1	Baseren	/	1
2	Zijframe	/	2
3	niveau	/	1
4	Centreerfix kegel	/	2
5	As		1
6	Inbusschroef	M8	4
7	Steunvoeten	/	4
8	Wasmachine	8 mm	5
9	Moer	M8	9
10	Wijzer	/	1
11	Pointer fix blok	/	1
12	Vleugelschroef	/	1
13	Inbussleutel	/	2

14	Balansblok	5 gram	2
15	Balansblok	10 gram	2
16	Handmatig	/	1

Montage-instructies

STAP 1: Plaats de onderste steunvoeten, pas deze aan op een oneffen ondergrond en draai de moer vast nadat u ze waterpas hebt gezet. Zie afbeelding 2.

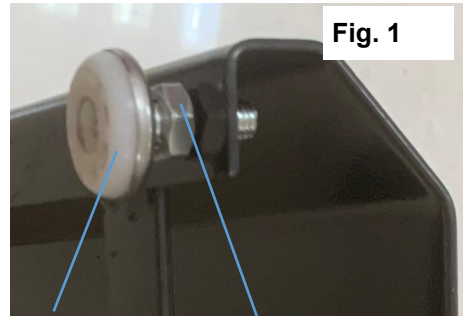

Support feet

Nut

STAP 2: Bevestig elk zijframe (2) aan de basis (1):

Steek, met de voorkant van het zijframe (2) naar binnen gericht, vier inbusschroeven (10) door het zijframe en door de basis (1). Zie afbeelding 2.

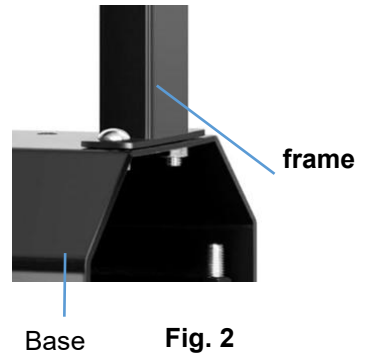

Base

Fig. 2

STAP 3: Plaats de waterpas en stel de steunvoeten zo af dat de basis waterpas staat.

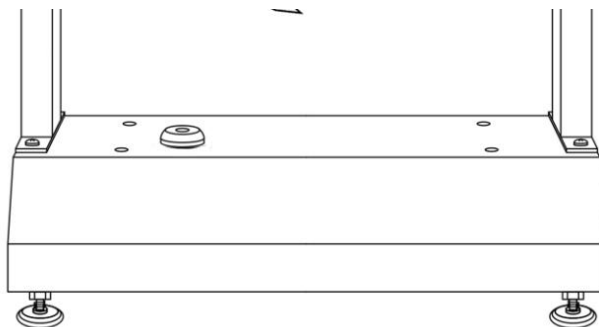

STAP 4: Stel de aanwijzer in zoals gewenst.

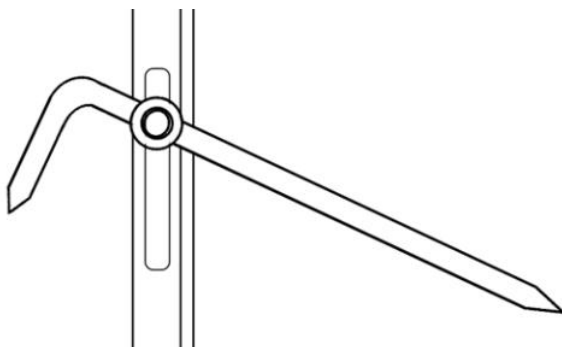

STAP 5: Stel de as in (met c als vaste invoer) kegel) op de lagers .

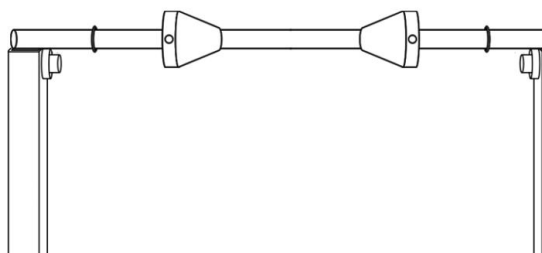

Gebruiksaanwijzing

55. Plaats de standaard op een stabiele en vlakke ondergrond. Verstel de voetjes tot het frame waterpas staat.

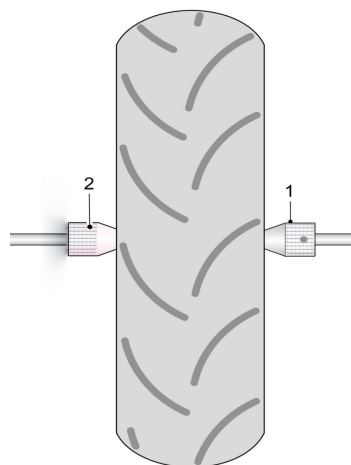

56. Als u de kegels al eerder op de as hebt gemonteerd, draait u de stelmoeren los met de 3 mm inbusleutel en verwijdert u ze vervolgens.

57. Steek de as door de holle as van het motorwiel. Schuif een conus op elk uiteinde van de as en zorg ervoor dat de taps toelopende uiteinden in de wiellagers passen. Draai de stelschroef in elke conus vast met de 3 mm inbusleutel wanneer het wiel gecentreerd is op de spindel. Controleer of het wiel gecentreerd is en stevig vastzit met de conussen.

58. Draai het wiel voorzichtig rond terwijl het stevig op de standaard staat. De plek onderaan het wiel waar het rust, is het zwaarste punt.

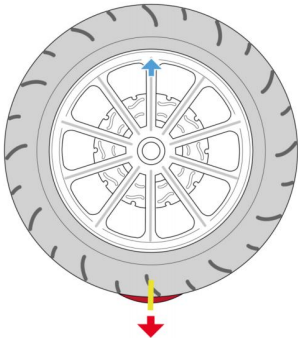

Use chalk or adhesive tape to mark the heaviest point of the wheel.

59. Draai nu het zwaarste punt omhoog, iets uit het midden. Kijk nu of het zwaarste punt van het wiel langzaam of snel weer naar beneden beweegt.

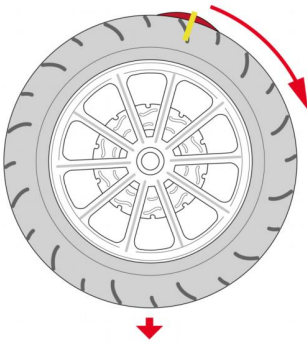

Wait until the wheel is stationary again. If the wheel turning speed was fast choose a heavy If the speed was light balancing

60. Plaats een balanceergewicht op de bovenkant van de velg.
Gebruik plakband om het balansgewicht vast te

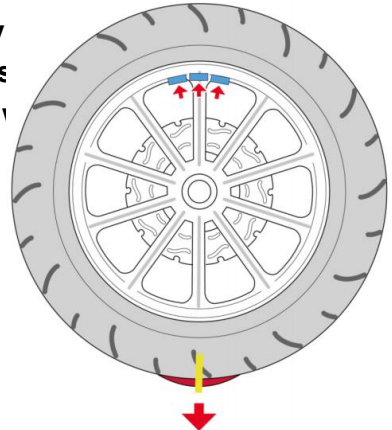

plakken tijdelijk op de rand. Voor een zwaar gewicht, kies een strook van 2 stukken. Voor een lichter gewicht, kies één deel.

61. Draai het wiel met de hand iets uit het midden en kijk wat er gebeurt.

Er zijn drie mogelijkheden:

7. 1. Het balansgewicht is net geschikt als het wiel niet beweegt. (Probeer meerdere wielposities.)
7. 2. Het toegepaste balansgewicht draait terug naar het midden bovenaan; het gewicht is te licht.
7. 3. Het aangebrachte balanceergewicht draait naar beneden; het gewicht is te zwaar.

62. In beide gevallen, 2 en 3, pas de gewicht iets, meer of minder. Indien nodig kunt u een stukje afsnijden een gewichtselement. Het toegepaste gewicht is correct als de wiel blijft in alle gevallen stilstaan posities.

Als het wiel in balans is, lijm je de gewichtselementen permanent aan de rand met de meegeleverde plakstrip dit doel. Druk het gewicht elementen stevig vast. Het toegepaste gewicht is correct als de wiel blijft in alle gevallen stilstaan posities.

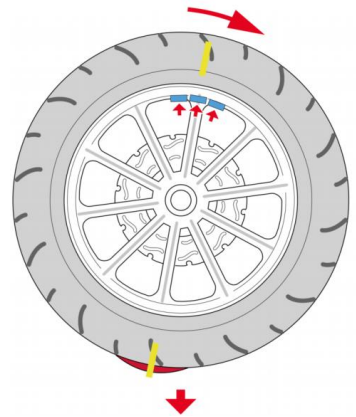

Let op: Herhaal stap 6 tot en met 8 totdat het lichte en het zware punt op een horizontale lijn door het midden van het wiel liggen.

Als dit is bereikt, moet het wiel op elke positie langs de omtrek stil blijven staan.

63. Het wiel verwijderen en de as eruit halen

9.1 Verwijder de as met het wiel van de palen en plaats het geheel op de werkbank of de grond.

9.2 Draai de verstelbare kegelconstructie los door deze naar binnen te draaien.

9.3 Draai de zeskantige stelschroef in de verstelbare kegelconstructie los en schuif deze van de as.

9.4 Trek de as uit de wielnaaf.

9.5 Plaats de verstelbare kegelconstructie terug op de balansas en zet deze vast .

9.6 Het wiel is klaar voor gebruik; u kunt het op de motorfiets monteren.

Toleranties van de afstelling van het wiel.

(Geschikt voor wielen met verstelbare spaken)

37. Om de velg van het wiel recht te zetten, gebruikt u de centreerbouten met schroefdraad om het wiel stevig op zijn plaats te houden. Gebruik een spaaksleutel, spaakmomentsleutel en een meetklok (niet meegeleverd) om de velg recht te zetten.

38. Om de zijdelingse speling te controleren, draait u het wiel rond en observeert u de beweging. Draai de moer op de richtwijzer los en beweeg deze zo dicht mogelijk bij het wiel.

39. Als het wiel op enig moment dicht bij de aanwijzer komt, gebruik dan een spaaksleutel om de spaken aan de andere kant van de velg vast te draaien, zodat deze verder van de aanwijzer af komen. Draai de spaken alleen vast in kwartslagen.

40. Als het wiel van de aanwijzer af beweegt, span dan de spaken aan op de kant van de velg die het dichtst bij de aanwijzer zit.

41. Het aantal spaken en het aantal omwentelingen dat nodig is om de afwijking te corrigeren, hangt af van de ernst van het probleem.

42. Blijf de spaken afstellen totdat de zijdelingse speling is gecorrigeerd. Controleer de gegevens van de fabrikant voor de spelingstoleranties van het wiel.

Onderhoud

- Verwijder na gebruik eventueel vuil van het oppervlak van de gebruikte standaard met een droge borstel of doek. Spoel de standaard niet af en gebruik geen schurende reinigingsmiddelen of bijtende chemicaliën.
- Voor het beste resultaat smeert u de balanceerstandaard tussen gebruik door met een hoogwaardige anticorrosieve olie.
- Controleer de onderdelen van het gereedschap regelmatig op slijtage of schade. Repareer of vervang eventuele problematische onderdelen voordat u het verder gebruikt.
- Als de balansstandaard gedurende een langere periode niet wordt gebruikt, smeer hem dan en bewaar hem op een koele, droge plaats die buiten bereik van kinderen is.

Fabrikant: Shanghaimuxinmuyeyouxiangongsi

Adres: Shuangchenglu 803nong11hao1602A-1609shi, baoshanqu,
shanghai 200000 CN.

Geïmporteerd naar AUS: SIHAO PTY LTD. 1 ROKEVA
STREETEASTWOOD

NSW 2122 Australië

Geïmporteerd naar de VS: Sanven Technology Ltd. Suite 250, 9166
Anaheim

Plaats, Rancho Cucamonga, CA 91730

UK	REP
-----------	------------

YH CONSULTING LIMITED.
C/O YH Consulting Limited Office 147,
Centurion House, London Road,
Staines-upon-Thames, Surrey, TW18 4AX

EC	REP
-----------	------------

E-CrossStu GmbH
Mainzer Landstr.69,
60329 Frankfurt am Main.



VEVOR

Affordable. Reliable. Home Improvement.

HJULINSTÄLLNING OCH BALANSERINGSVERKTYG

MODELL: TD-004-03-02

VEVOR

Affordable. Reliable. Home Improvement.

WHEEL ALIGNMENT & BALANCING TOOLS

MODELL: TD-004-03-02

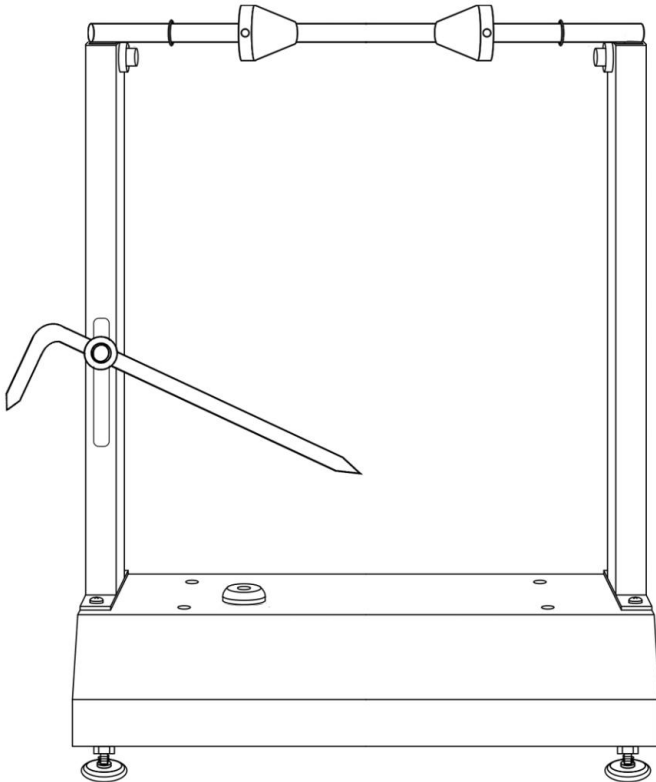

< Bilden är endast för referens >

Detta är originalinstruktionerna, vänligen läs alla instruktioner noggrant innan du använder produkten. VEVOR förbehåller sig en tydlig tolkning av vår användarmanual. Produktens utseende ska vara beroende av den produkt du mottagit. Vi ber om ursäkt för att vi inte kommer att informera dig igen om det finns några teknik- eller programuppdateringar för vår produkt.

VIKTIGA SÄKERHETSÅTGÄRDER



VARNING: Läs och förstå hela denna manual innan du använder eller utför service på denna produkt. Underlåtenhet att följa dessa varningar och instruktioner kan orsaka personskador eller skador på värdefull egendom.

MONTERINGSFÖRSIKTIGHETSÅTGÄRDER

57. Montera endast enligt dessa instruktioner. Felaktig montering kan skapa risker.
58. Använd ANSI-godkända skyddsglasögon och kraftiga arbetshandskar under montering och användning .
59. Håll samlingsområdet rent och väl upplyst.
60. Håll åskådare borta från området under monteringen.
61. Montera inte när du är trött eller påverkad av alkohol, droger eller mediciner.
62. Produktegenskaperna gäller endast korrekt och fullständigt monterade produkter.
63. Undvik att barn använder produkten. Och den här produkten är inte en leksak. Låt inte barn leka .
64. För ytterligare information om delarna som listas på följande sidor, se monteringsdiagrammet i denna manual. Packa upp och separera alla delar på en ren arbetsyta. Förvara små reservdelar utom räckhåll för barn.

SPARA DESSA INSTRUKTIONER

SPECIFIKATION

Modell	TD-004-03-02
Material	Stål
Axeldiameter	12/32 " -1-1/2 "
Max hjuldiameter	32 "
Lämplig	ihåliga axlar
Maxbelastning	40 kg

PAKETLISTA

Del	Namn	Beskrivning	ANTAL
1	Bas	/	1
2	Sidoram	/	2
3	nivå	/	1
4	Centreringsfixkon	/	2
5	Axel		1
6	Insexskruv	M8	4
7	Stödfötter	/	4
8	Tvättmaskin	8 mm	5
9	Mutter	M8	9
10	Pekare	/	1
11	Pekarfixblock	/	1
12	Vingskruv	/	1
13	Sexkantsnyckel	/	2
14	Balansblock	5g	2
15	Balansblock	10 g	2

16	Manuell	/	1
----	---------	---	---

Monteringsanvisningar

STEG 1: Montera de nedre stödfötterna, justera dem för ojämn yta. Efter att ha justerat dem för att vara i jämnhöjd, dra åt muttern. Se figur 2

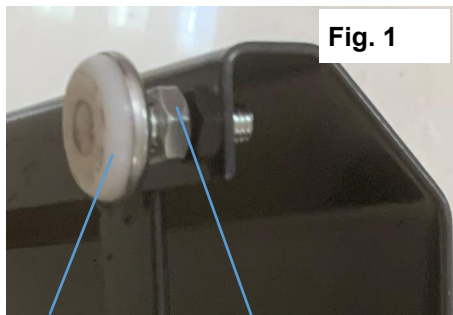

Support feet Nut

STEG 2: Fäst varje sidoram (2) på basen (1): Med sidoramens (2) framsida vänd inåt, för in fyra insexskruvar (10) ner genom sidoramens och genom basen (1). Se figur 2

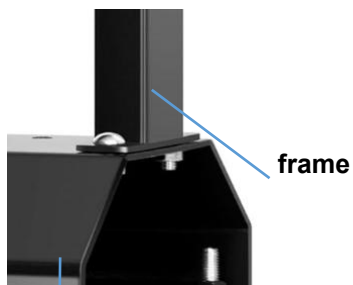

Base Fig. 2

STEG 3: Placera vattenpasset och justera stödfötterna tills basen är i våg.

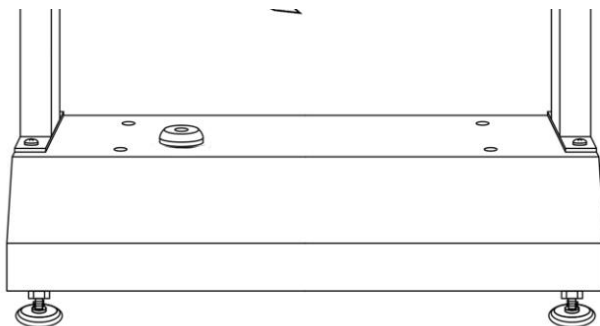

STEG 4: Ställ in pekaren efter behov.

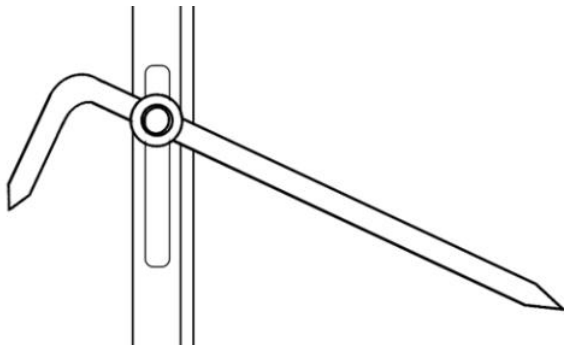

STEG 5: Ställ in axeln (med c som anger fix kon) på lagren .

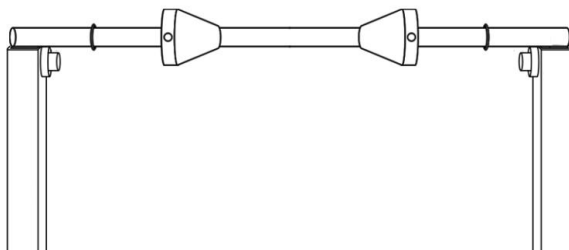

Bruksanvisning

64. Använd stativet på en stabil och jämn yta.
Justera fötterna tills ramen är i våg.

65. Om du tidigare har monterat konerna på axeln,
använd 3 mm insexnyckeln för att lossa deras
stiftmuttrar och ta sedan bort dem.

66. För in axeln genom motorcykelhjulets ihåliga
axel. Skjut en kona på varje ände av axeln och se
till att de koniska ändarna går in i hjullagren.
Använd 3 mm insexnyckeln för att dra åt
stiftskruven i varje kona för att säkra dem när hjulet
är centrerat på spindeln. Kontrollera att hjulet är
centrerat och ordentligt hålllet på plats av konerna.

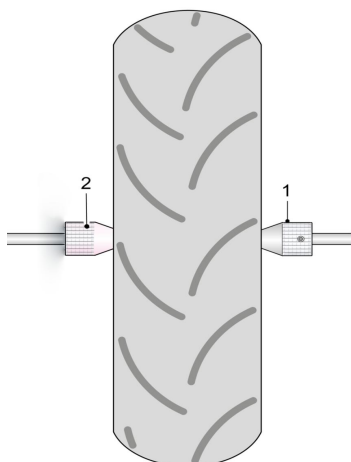

67. Roter försiktigt hjulet medan det sitter ordentligt på stativet. Punkten längst ner på hjulet när det stabiliserar sig är den tunga punkten.

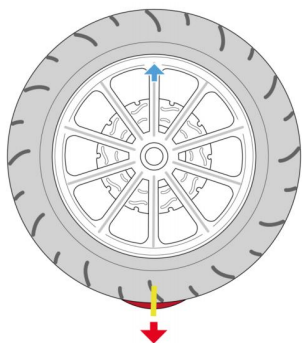

Use chalk or adhesive tape to mark the heaviest point of the wheel.

68. Vrid nu den tyngsta punkten uppåt, något från mitten. Observera nu om hjulets tyngsta punkt rör sig långsamt eller snabbt neråt.

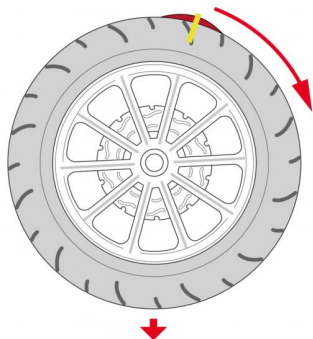

Wait until the wheel is stationary again. If the wheel turning speed was fast, choose a heavy balancing weight. If the speed was slow, choose a light balancing weight.

69. Applicera en balansvikt på fälgens ovansida.

Använd tejp för att fästa balansvikten tillfälligt på kanten. För tung vikt, välj en remsa med 2 stycken. För en lättare vikt, välj en bit.

70. Vrid hjulet för hand något ur mitten och se vad som händer. finns tre möjligheter:

7. 1. Balansvikten är precis lämplig
Om hjulet inte rör sig. (Prova fler

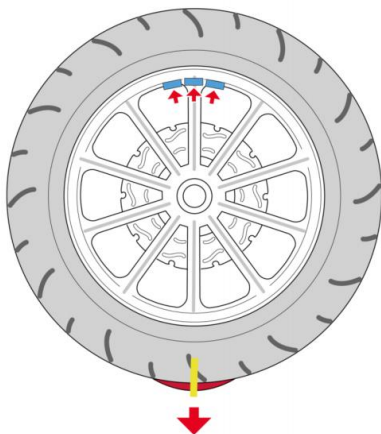

Justeringshjulets rundgångstoleranser.

(Lämplig för hjul med justerbara ekrar)

43. För att justera fälgen, använd de gängade centreringsbultarna för att hålla hjulet ordentligt på plats. Använd en ekernyckel, ekermomentnyckel och en mätklocka (ingår ej) för att justera fälgen.

44. För att kontrollera om det finns sidokast, snurra hjulet och observera dess rörelse. Lossa muttern på den riktande visaren och flytta den så nära hjulet som möjligt.

45. Om hjulet rör sig närmare visaren någonstans, använd en ekernyckel för att dra åt ekrarna på motsatt sida av hjulfälgen för att flytta den bort från visaren. När du drar åt ekrarna, gör det endast i steg om ett kvartsvarv.

46. Om hjulet rör sig bort från visaren, dra åt ekrarna på den sida av hjulfälgen som är närmast visaren.

47. Antalet ekrar och antalet varv som behövs för att korrigera spelet beror på problemets allvar.

48. Fortsätt justera ekrarna tills det laterala spelet är korrigerat. Kontrollera tillverkarens uppgifter för hjulets speltoleranser.

Underhåll

- Avlägsna eventuellt skräp från ytan på det använda stativet med en torr borste eller trasa efter användning. Skölj inte av det och använd inte slipande rengöringsmedel eller frätande kemikalier.
- För bästa resultat, smörj balanseringsstativet med högkvalitativ rostskyddsolja mellan användningarna.
- Kontrollera verktygens delar regelbundet för slitage eller skador. Reparera eller byt ut eventuella problematiska delar innan vidare användning.
- Om balansstativet inte ska användas under en längre tid, smörj det och förvara det på en sval och torr plats utom räckhåll för barn.

Tillverkare: Shanghaimuxinmuyeyouxiangongsi

Adress: Shuangchenglu 803nong11hao1602A-1609shi, baoshanqu, Shanghai 200 000 kanadensiska republiken.

Importerad till Australien: SIHAO PTY LTD. 1 ROKEVA
STREETEASTWOOD

NSW 2122 Australien

Importerad till USA: Sanven Technology Ltd. Suite 250, 9166 Anaheim
Plats, Rancho Cucamonga, Kalifornien 91730



YH CONSULTING LIMITED.
C/O YH Consulting Limited Office 147,
Centurion House, London Road,
Staines-upon-Thames, Surrey, TW18 4AX



E-CrossStu GmbH
Mainzer Landstr.69,
60329 Frankfurt am Main.

