

VEVOR

Affordable. Reliable. Home Improvement.



Installation Guide

CLAW MACHINE

MODEL:S-04



VEVOR

Affordable. Reliable. Home Improvement.

MODEL:S-04



This is the original instruction, please read all manual instructions carefully before operating. VEVOR reserves a clear interpretation of our user manual. The appearance of the product shall be subject to the product you received. Please forgive us that we won't inform you again if there are any technology or software updates on our product.

	<p>Warning -To reduce the risk of injury,user must read instructions manual carefully.</p>
	<p>This device complies with Part 15 of the FCC Rules.Operation is subject to the following two conditions:(1)This device may not cause harmful interference, and (2)this device must accept any interference received, including interference that may cause undesired operation.</p>
	<p>This product is subject to the provision of European Directive2012/ 19/EC. The symbol showing a wheelie bin crossed through indicates that the product requires separate refuse collection in the European Union. This applies to the product and all accessories marked with this symbol, Products markedas such may not be discarded with normal domestic waste.but must be taken to a collection point for recycling electrical and electronic devices.</p>

INSTRUCTIONS

We sincerely thank you for choosing this crane machine product. The crane machine is disassembled and should be handled with care.Please read all instructions carefully before use, this information will help you get the best results.

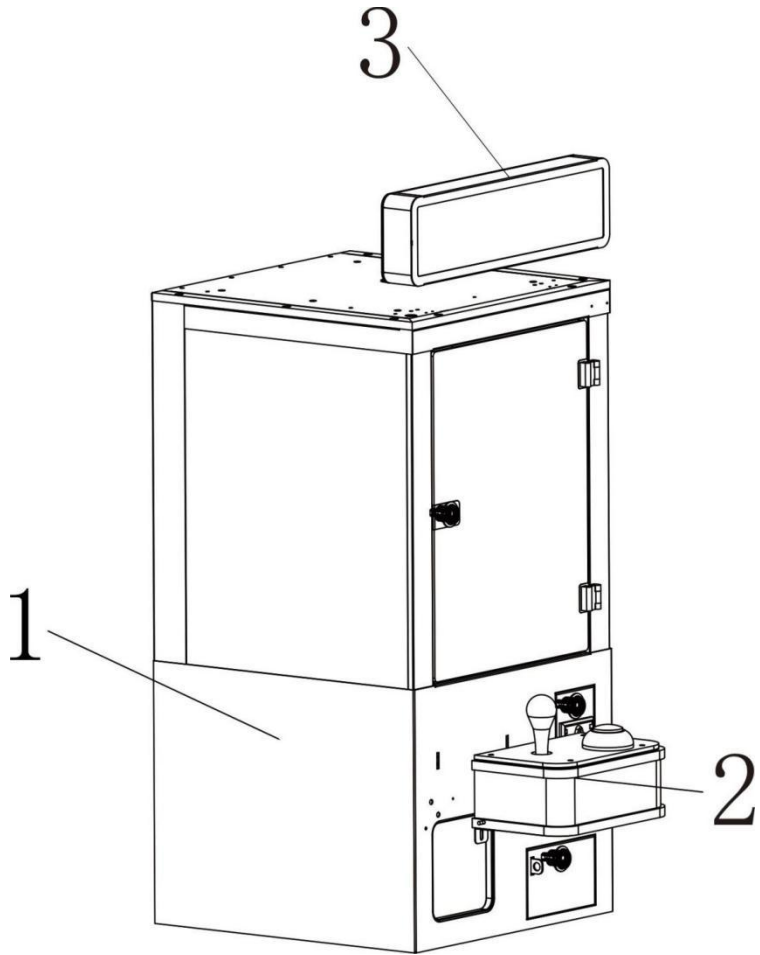

1:Computer case section

2:Console section

3: Light fixture section

Part List

NO.	Picture	Name	Quantity
1		Host Machine	1
2		Key	2
3		Power Cord	1
4		Coin	50

5		Screw	13
6		Acrylic Plate	1
7		Instructions	1
8		Console	1
9		Light Board	1
Model		S-04	
Voltage		AC100-240V 50/60Hz	
Power		60W	

Description Of Motherboard Operation(setting)In the normal standby screen,long press the settings key (Attached picture)to enter the settings(main menu).



(Set button)

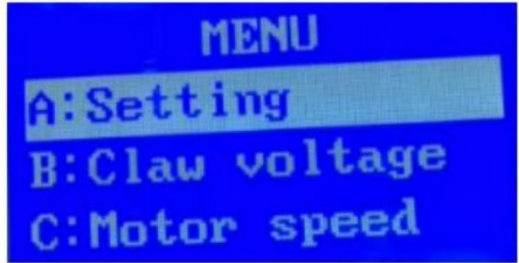

(Main Menu)

Select items to enter through the rocker up and down,press the pick key to enter the settings.

A.setting

Select items to enter through the rocker up and down,press the pick key to enter the settings.

A1:Plays per Coin (Set how many coins are needed for one play.)

A2:Game Time(10-60S)

A3:Background Music
[On] [Off]

A4:Air Grab [On] [Off]

A5:Prize Exit [Front]
[Back]

A6:Shake Sorting
Not available on mini models.

A7:Volume

A8:Bonus Coin for N Coins
Note: Bonus coin is given only after inserting N consecutive coins. If set to [Off], no bonus coins are awarded! ! !

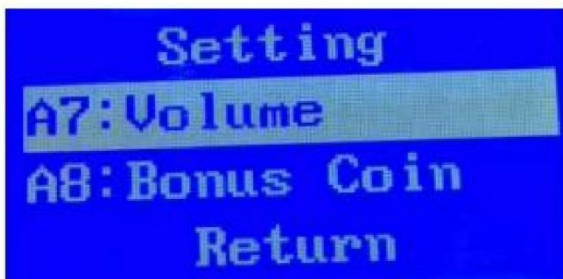
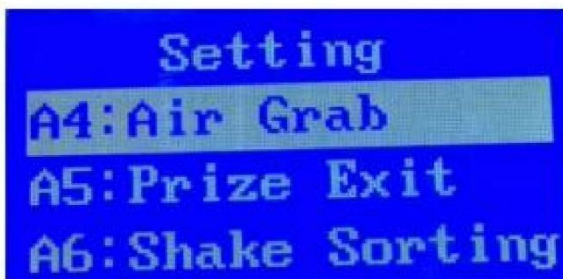
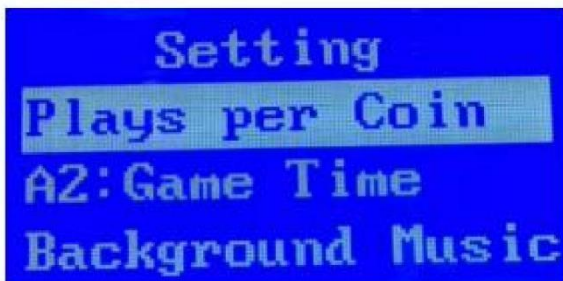

B. Claw voltage

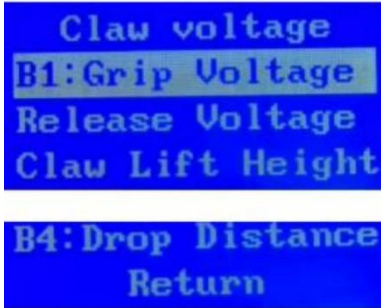
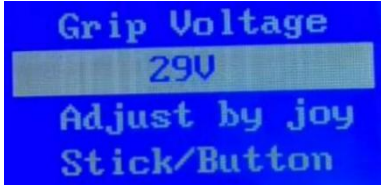
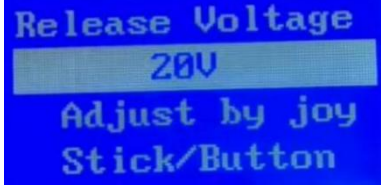
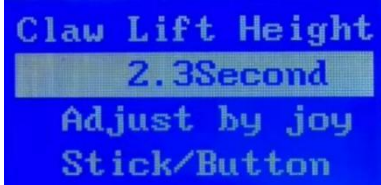
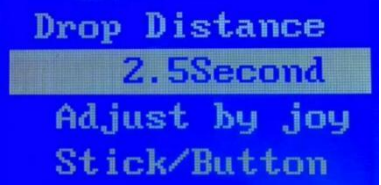
<p>B1: Grip Voltage B2: Release Voltage B3: Claw Lift Height B4: Drop Distance</p>	 <p>Claw voltage B1: Grip Voltage Release Voltage Claw Lift Height B4: Drop Distance Return</p>
<p>B1: Grip Voltage applied after the claw grabs the prize. Higher voltage = stronger grip.</p>	 <p>Grip Voltage 29V Adjust by joy Stick/Button</p>
<p>B2: Release Voltage at which the claw releases the prize. Higher voltage = stronger grip.</p>	 <p>Release Voltage 20V Adjust by joy Stick/Button</p>
<p>B3: Claw Lift Height Measured from the moment the claw grabs the prize. Longer time = higher lift.</p>	 <p>Claw Lift Height 2.3Second Adjust by joy Stick/Button</p>
<p>B4: Drop Distance Controls the claw's descent length by duration.</p>	 <p>Drop Distance 2.5Second Adjust by joy Stick/Button</p>

C.Motor speed

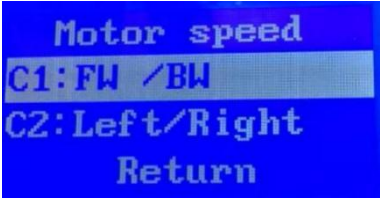
<p>C1: Forward/Backward Motor Speed C2: Left/Right Motor Speed Higher value = faster motor speed.</p>	 <p>Motor speed C1: FW /BW C2: Left/Right Return</p>
---	---

D.Prize setup

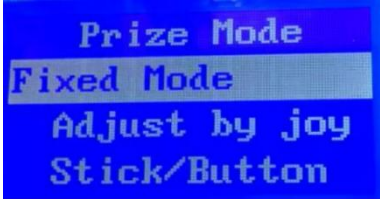
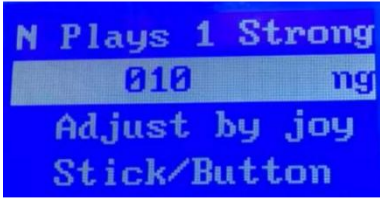
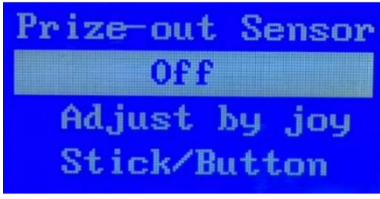
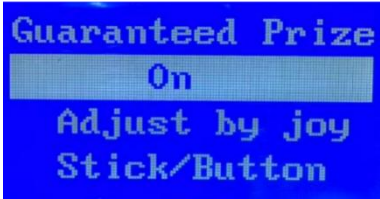
<p>D1 Prize Release Mode [Fixed Mode] [Random Mode] [Vending Mode]</p>	 <p>Prize Mode Fixed Mode Adjust by joy Stick/Button</p>
<p>D2 N Plays for 1 Strong Grab Selectable [1–50], the number of plays before one strong grab occurs.</p>	 <p>N Plays for 1 Strong 010 ng Adjust by joy Stick/Button</p>
<p>D3 Prize-out Sensor Selectable [OFF] or [ON].</p>	 <p>Prize-out Sensor Off Adjust by joy Stick/Button</p>
<p>D4 Guaranteed Prize Function Selectable [OFF] or [ON].</p>	 <p>Guaranteed Prize On Adjust by joy Stick/Button</p>
<p>Note: This function requires the machine to have an Prize-out sensor. When enabled, if the prize is not released at the winning chance, inserting coins will continue to trigger strong grabs until a prize is won!</p>	

Machine Failures And Maintenance

ERROR-4 Crane UP-Micro



Actual failure of LCD display on console
Please check if the micro switch is reset . If the micro switch is damaged, it needs to be replaced. Also, check if the wires are broken. If both the micro switch and the circuit are in good condition, replace the main board.

ERROR-5 Crane Left-Micro

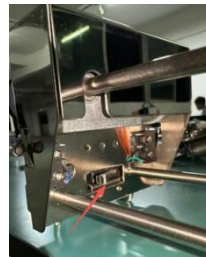

Actual failure of LCD display on console
Please check if the micro switch is reset . If the micro switch is damaged, it needs to be replaced. Also, check if the wires are broken. If both the micro switch and the circuit are in good condition, replace the main board.

ERROR-6 MOTOR BACK ERROR



Actual failure of LCD display on console
Please check if the micro switch is reset . If the micro switch is damaged, it

needs to be replaced. Also, check if the wires are broken. If both the micro switch and the circuit are in good condition, replace the main board.

ERROR-7
Crane Front-Micro



Actual failure of LCD display on console

Please check if the micro switch is reset . If the micro switch is damaged, it needs to be replaced. Also, check if the wires are broken. If both the micro switch and the circuit are in good condition, replace the main board.

ERROR-8
Ray eyes of the gift exit



Actual failure of LCD display on console

Repair:the indicator lights are normally off,and it will turn on when sensing the prize out.if this failure happened,pls turn off the sensor and re-boost the machine.Also, check if the wires are broken. If both the sensor and the circuit are in good condition, replace the main board.

Manufacturer: Shanghai muxinmuyeyouxiangongsi

Address: Shuangchenglu 803nong11hao1602A-1609shi, baoshanqu, shanghai 200000 CN.

Imported to AUS: SIHAO PTY LTD. 1 ROKEVA STREET EASTWOOD NSW 2122 Australia

Imported to USA: Sanven Technology Ltd. Suite 250, 9166 Anaheim Place, Rancho Cucamonga, CA 91730

UK	REP
-----------	------------

YH CONSULTING LIMITED. C/O YH Consulting Limited Office 147, Centurion House, London Road, Staines-upon-Thames, Surrey, TW18 4AX

EC	REP
-----------	------------

E-CrossStu GmbH
Mainzer Landstr.69,
60329 Frankfurt am Main.



VEVOR

Affordable. Reliable. Home Improvement.



Guide d'installation

GRIFFE MACHINE

MODÈLE : S-04



VEVOR

Affordable. Reliable. Home Improvement.

MODÈLE : S-04



Ce est l'original instruction, s'il te plaît lire tout Veuillez lire attentivement les instructions du manuel avant utilisation. VEVOR se réserve le droit d'interpréter clairement ce manuel d'utilisation. L'apparence du produit dépend du produit que vous avez reçu. Veuillez nous excuser. nous que nous ne vous informerons plus s'il y a sont n'importe lequel technologie ou logiciel mises à jour sur notre produit.

	<p>Avertissement - Pour réduire le risque de blessure, utilisateur doit lire instructions</p> <p style="text-align: center;">Lisez attentivement le manuel.</p>
	<p>Cet appareil est conforme aux Partie 15 des FCC Règles.Fonctionnement est sous réserve des deux conditions suivantes :(1)Cet appareil peut pas provoquer des interférences nuisibles, et (2) ceci appareil doit accepter n'importe lequel ingérence reçu, y compris interférence qui peut causer opération indésirable.</p>
	<p>Ce produit est soumis à la fourniture de européen Directive 2012/ 19/ CE . Le symbole montrant un roue arrière poubelle croisé à travers indique que le le produit nécessite un refuser collection dans le européen Union. Ceci s'applique à la produit et tous les accessoires marqué de ce symbole, Produits marqué comme tel peut-être pas être jeté avec h déchets ménagers normaux.mais doit être emmené à une collecte point de recyclage électrique et électronique appareils.</p>

INSTRUCTIONS

Nous vous remercions sincèrement d'avoir choisi cette grue produit. Le machine à grue est démonté et doit être traité avec attention. S'il vous plaît lire tout instructions attentivement avant utilisation, ces informations seront vous aider obtenir le meilleurs résultats.

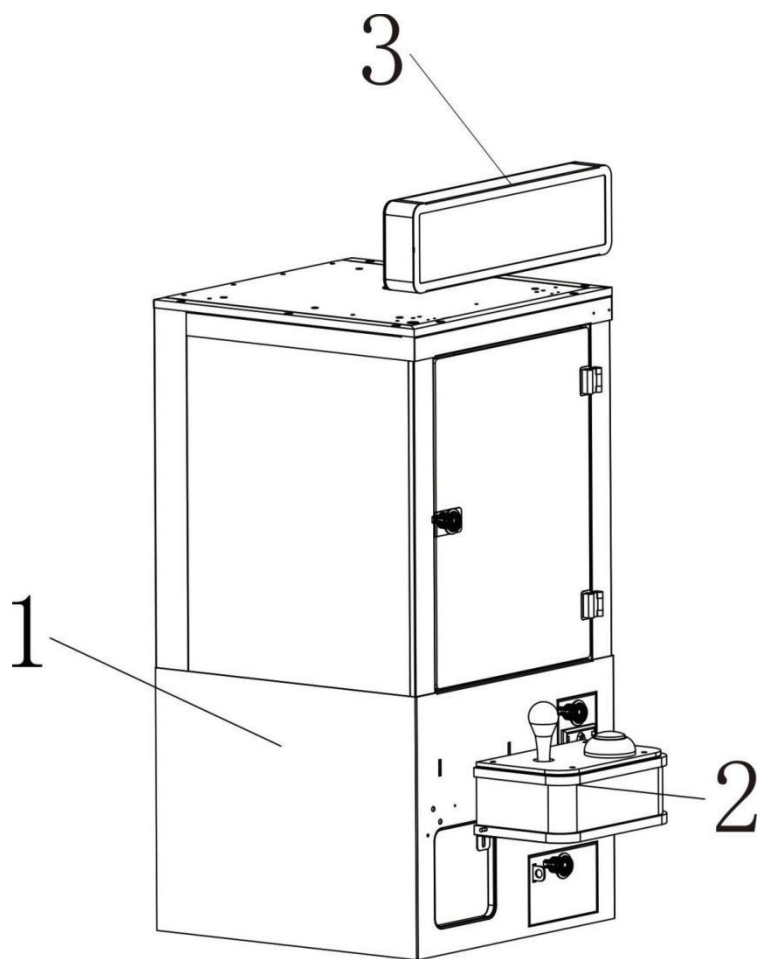

1 : Section du boîtier de l'ordinateur 2 : Section de la console 3 : Section lumineuse

Partie Liste

NON .	Image	Nom	Quantité
1		Hôte Machine	1
2		Clé	2
3		Pouvoir Corde	1
4		Pièce de monnaie	50

5		Vis	13
6		Acrylique Plaque	1
7		Instructions	1
8		Console	1
9		Lumière Conseil	1
Modèle		S-04	
Tension		CA 100-240 V 50/60 Hz	
Pouvoir		60 W	

Description du fonctionnement de la carte mère (paramètres) Dans l'écran de veille normal , appuyez longuement sur la touche Paramètres (jointe photo) pour entrer dans le paramètres (principal menu).



(Set button)

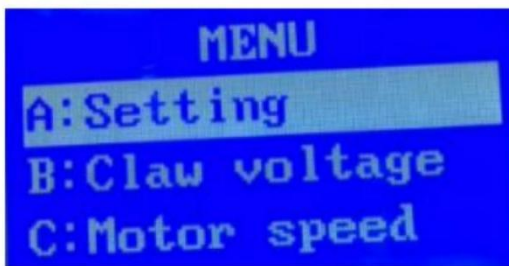

(Main Menu)

Sélectionner éléments à entrer via la bascule de haut en bas, appuyez sur la prendre touche pour accéder aux paramètres.

A. réglage

Sélectionner éléments à entrer via la bascule de haut en bas, appuyez sur la prendre

touche pour accéder aux paramètres.

A1 : Pièces de théâtre
par pièce (Ensemble
combien pièces sont
nécessaire pour un jouer.
)

**A2 : Durée du jeu (10-
60 s)**

A3 : Musique de fond
[Activée] [Désactivé]

A4 : Prise d'air [Sur]
[Désactivé]

A5 : Sortie du prix
[Devant] [Dos]

A6 : Tri par secousses
Non disponible sur
mini modèles.

A7 : Volume

A8 : Pièce bonus
pour N Pièces
Note: Pièce bonus est

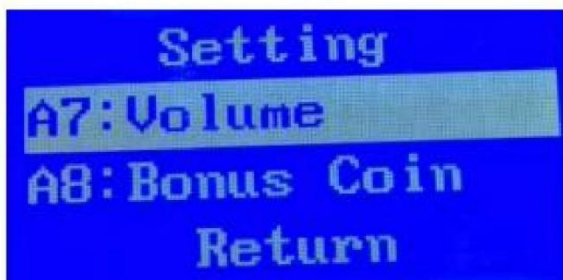
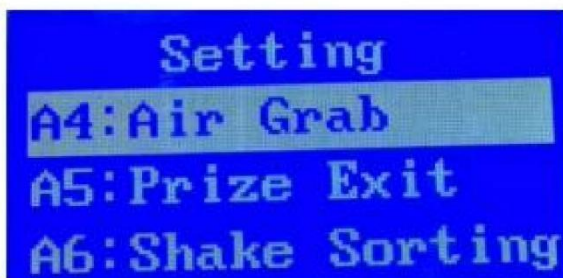
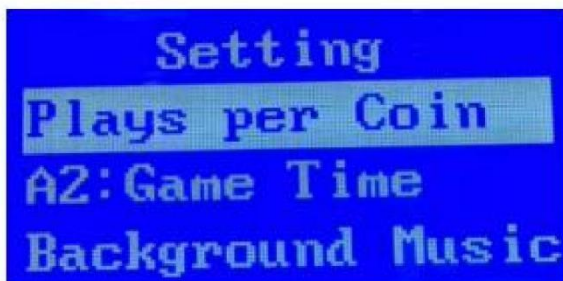

**donné seulement après
insertion N consécutifs
pièces. Si
réglé sur [Désactivé], Non
prime
les pièces sont attribuées
! ! !**

B. Tension de griffe

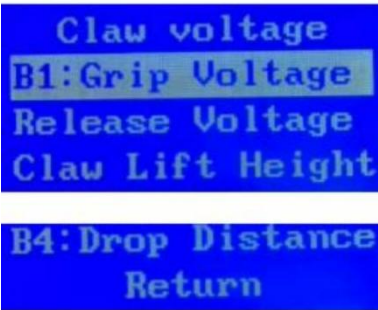
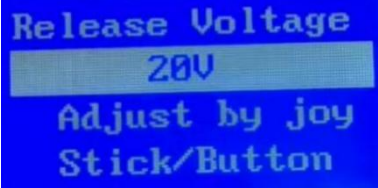
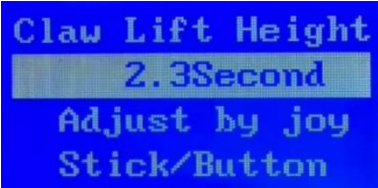
<p>B1 : Tension de préhension B2: Tension de libération B3 : Griffe Ascenseur Hauteur B4: Baisse Distance</p>	 <p>Claw voltage B1:Grip Voltage Release Voltage Claw Lift Height B4:Drop Distance Return</p>
<p>B1 : Tension de préhension appliqué après la griffe gr abs le prix. Une tension plus élevée = plus fort poignée.</p>	 <p>Grip Voltage 29V Adjust by joy Stick/Button</p>
<p>B2 : Tension de libération à laquelle la griffe libère le prix. Une tension plus élevée = plus fort poignée.</p>	 <p>Release Voltage 20V Adjust by joy Stick/Button</p>
<p>B3 : Griffe Ascenseur Hauteur Mesuré à partir du moment où le la griffe remporte le prix. Temps plus long = plus haut ascenseur.</p>	 <p>Claw Lift Height 2.3Second Adjust by joy Stick/Button</p>
<p>B4 : Distance de chute Contrôle la descente de la griffe longueur par durée.</p>	 <p>Drop Distance 2.5Second Adjust by joy Stick/Button</p>

C. Vitesse du moteur

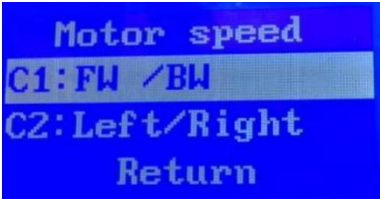
<p>C1: Moteur avant/arrière Vitesse</p> <p>C2: Vitesse du moteur gauche/droite Valeur plus élevée = moteur plus rapide vitesse.</p>	 <p>Motor speed C1: FW /BW C2: Left/Right Return</p>
---	---

Configuration du prix D.Prize

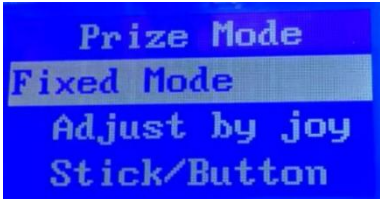
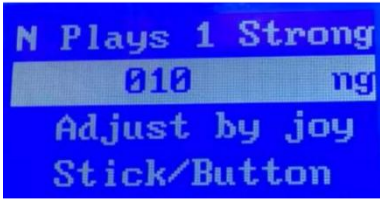
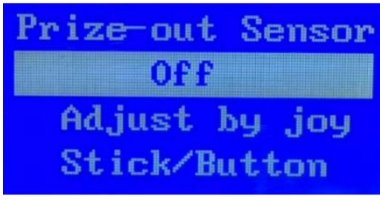
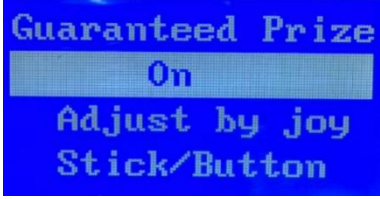
<p>D1 Prix Libérer Mode [Fixé Mode] [Aléatoire Mode] [Vente Mode]</p>	 <p>Prize Mode Fixed Mode Adjust by joy Stick/Button</p>
<p>D2 N Pièces pour 1 Fort Saisir Sélectionnable [1–50], le nombre de pièces de théâtre avant une prise forte se produit.</p>	 <p>N Plays 1 Strong 010 ng Adjust by joy Stick/Button</p>
<p>D3 Capteur de prix Sélectionnable [OFF] ou [SUR].</p>	 <p>Prize-out Sensor Off Adjust by joy Stick/Button</p>
<p>D4 garanti Prix Fonction Sélectionnable [OFF] ou [SUR].</p>	 <p>Guaranteed Prize On Adjust by joy Stick/Button</p>

Remarque : Cette fonction nécessite que la machine soit équipée un Capteur de prix. Lorsqu'il est activé, si le prix est pas publié à le gagnant chance,

l'insertion de pièces continuera à déclencher de fortes saisies jusqu'à ce qu'un prix c'est gagné !

Machine Échecs et Entretien

ERROR-4 Crane UP-Micro



Panne réelle de l'écran LCD allumé console
Veuillez vérifier si le micro-interrupteur est réinitialisé . Si le micro changer est endommagé, il doit être remplacé. Vérifiez également si les fils sont cassé. Si les deux micro l'interrupteur et le circuit sont en bon état condition, remplacer le principal conseil.

ERROR-5 Crane Left-Micro



Panne réelle de l'écran LCD allumé console
Veuillez vérifier si le micro-interrupteur est réinitialisé . Si le micro changer est endommagé, il doit être remplacé. Vérifiez également si les fils sont cassé. Si les deux micro l'interrupteur et le circuit sont en bon état condition, remplacer le principal conseil.

ERROR-6 MOTOR BACK ERROR



Panne réelle de l'écran LCD allumé console

Veillez vérifier si le micro-interrupteur est réinitialisé . Si le micro changer est endommagé, il

doit être remplacé. Vérifiez également si les fils sont cassés. Si les deux micro l'interrupteur et le circuit sont en bon état condition, remplacer le principal conseil.

ERROR-7 Crane Front-Micro



Panne réelle de l'écran LCD allumé console
Veuillez vérifier si le micro-interrupteur est réinitialisé . Si le micro changer est endommagé, il doit être remplacé. Vérifiez également si les fils sont cassés. Si les deux micro l'interrupteur et le circuit sont en bon état condition, remplacer le principal conseil.

ERROR-8 Ray eyes of the gift exit



Panne réelle de l'écran LCD allumé console
Réparation : la les voyants lumineux sont normalement éteints, et il tourner sur quand détection le prix est sorti. Si cet échec se produit, veuillez éteindre le capteur et relancez la machine. Vérifiez également si les fils sont cassés. Si les deux capteurs et le les circuits sont en bon état, remplacer le principal conseil.

Fabricant : Shanghaimuxi nmuyeyouxiangongsi

Adresse : Shuangchenglu 803nong11hao1602A-16 09shi,
baoshanqu, Shanghai 200 000 CN.

Importé en AUS : SIHAO SARL PTY 1 RUE ROKEVA, EASTBOIS
NSW 2122 Australie

Importé à États-Unis : Sanven Technology Ltd. Suite 250 , 9166
Anaheim Lieu, Rancho Cucamonga, Californie 91730



YH CONSULTING LIMITÉE. A/S YH Consulting
Bureau limité 147, Centurion Maison, Londres
Route, Staines-upon-Thames, Surrey, TW18 4AX

**REPRÉSEN
TANT**



E-CrossStu GmbH
Mayence Landstr.69,
60329 Francfort-sur-le-Main Principal.



VEVOR

Affordable. Reliable. Home Improvement.



Installationsanleitung

KLAUE MASCHINE

MODELL: S-04



VEVOR

Affordable. Reliable. Home Improvement.

MODELL: S-04



Das ist das Original Anweisung, Bitte alles lesen Lesen Sie die Bedienungsanleitung vor der Inbetriebnahme sorgfältig durch . VEVOR behält sich eine klare Interpretation unserer Bedienungsanleitung vor. Das Aussehen des Produkts hängt vom Produkt ab, das Sie erhalten haben. Bitte verzeihen Sie Wir möchten Sie darauf hinweisen, dass wir Sie nicht erneut informieren, wenn Sind beliebig Technologie oder Software Updates zu unserem Produkt.

	<p>Warnung - Um die Verletzungsgefahr, Benutzer muss lesen Anweisungen</p> <p style="text-align: right;">Lesen Sie das Handbuch sorgfältig durch.</p>
	<p>Dieses Gerät entspricht Teil 15 der FCC Regeln. Betrieb ist unter den folgenden zwei Bedingungen: (1) Dieses Gerät darf nicht schädliche Störungen verursachen und (2) sein Gerät muss akzeptieren beliebig Interferenz erhalten, einschließlich Störungen, die kann verursachen unerwünschter Betrieb.</p>
	<p>Das Produkt unterliegt der Bereitstellung von europäischer Richtlinie 2012/19/EG. Die Symbol zeigt A Wheelie bin gekreuzt durch weist darauf hin, dass die Produkt erfordert separate Verweigerung Sammlung im europäischen Union. Dies gilt für die Produkt- und sämtliches Zubehör mit diesem Symbol gekennzeichnet, Produkte als solche gekennzeichnet darf nicht mit Hausmüll entsorgt werden, sondern muss zu einer Sammlung gebracht Recyclingstelle elektrisch und elektronisch Geräte.</p>

ANWEISUNGEN

Wir danken Ihnen herzlich für die Wahl dieser Kranmaschine Produkt. Die Kranmaschine ist zerlegt und sollte behandelt mit Vorsicht. Bitte alle Anweisungen sorgfältig vor der Verwendung werden diese Informationen helfen Ihnen erhalten Die beste Ergebnisse.

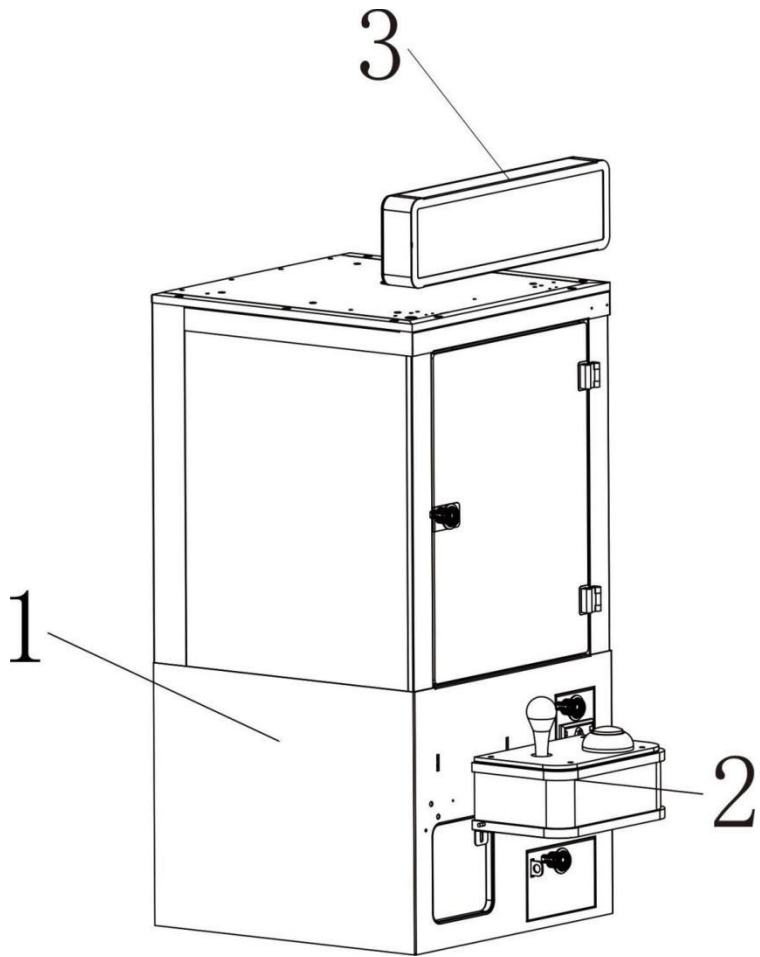

1: Computergehäuseabschnitt 2: Konsolenabschnitt 3: Leuchtenabschnitt

Teil Liste

NEIN .	Bild	Name	Menge
1		Gastgeber Maschine	1
2		Schlüssel	2
3		Leistung Kabel	1
4		Münze	50

5		Schrauben	13
6		Acryl Platte	1
7		Anweisungen	1
8		Konsole	1
9		Licht Planke	1
Modell		S-04	
Stromspannung		Wechselstrom 100–240 V, 50/60 Hz	
Leistung		60 W	

Beschreibung der Motherboard-Bedienung (Einstellung) Drücken Sie im normalen Standby- Bildschirm lange auf die Einstellungstaste (angeschlossen Bild), um die Einstellungen (Haupt Speisekarte).



(Set button)

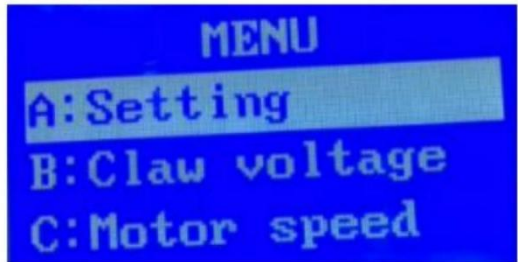

(Main Menu)

Wählen Elemente durch die Wippe nach oben und unten eingeben , drücken Sie die wählen Taste, um die Einstellungen einzugeben.

A. Einstellung

Wählen Elemente durch die Wippe nach oben und unten eingeben , drücken Sie die wählen

Taste, um die Einstellungen einzugeben.

A1: Spiele pro Münze (
Set Wie viele Münzen
Sind
benötigt für einen spielen.
)

A2: Spielzeit (10–60 S)

A3: Hintergrundmusik
[Ein] [Aus]

A4: Luftgriff [An] [Aus]

A5: Preisausgang
[Front] [Zurück]

A6: Schüttelsortierung
Nicht verfügbar auf
Mini Modelle.

A7: Lautstärke

A8: Bonusmünze für
N Münzen
Notiz: Bonusmünze Ist
erst nach Einfügen N
aufeinanderfolgende

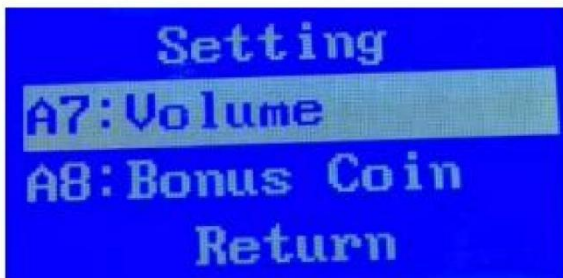
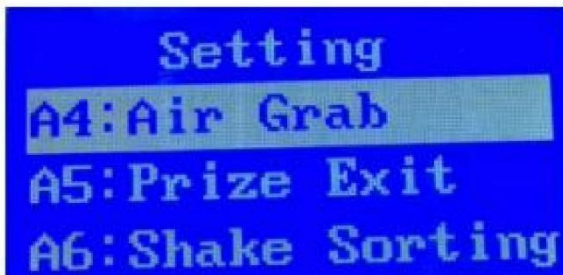
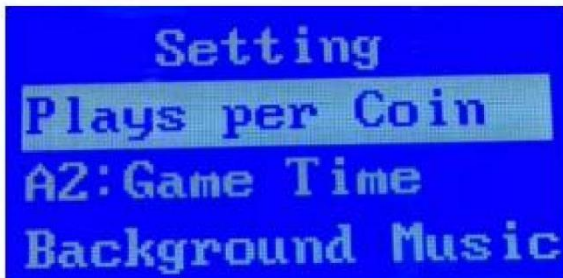

**Münzen. Wenn
eingestellt auf [Aus], NEIN
Bonus
Münzen werden vergeben
! ! !**

B.Klauenspannung

<p>B1: Griffspannung B2: Freigabespannung B3: Klaue Aufzug Höhe B4: Fallen Distanz</p>	 <p>Claw voltage B1:Grip Voltage Release Voltage Claw Lift Height B4:Drop Distance Return</p>
<p>B1: Griffspannung angewendet, nachdem die Klaue greift die Preis. Höhere Spannung = stärker Griff.</p>	 <p>Grip Voltage 29V Adjust by joy Stick/Button</p>
<p>B2: Freigabespannung bei dem die Klaue die Preis. Höhere Spannung = stärker Griff.</p>	 <p>Release Voltage 20V Adjust by joy Stick/Button</p>
<p>B3:Klaue Aufzug Höhe Gemessen ab dem Zeitpunkt der Klaue schnappt sich den Preis. Längere Zeit = höher Aufzug.</p>	 <p>Claw Lift Height 2.3Second Adjust by joy Stick/Button</p>
<p>B4: Falldistanz Kontrolliert den Abstieg der Klaue Länge nach Dauer.</p>	 <p>Drop Distance 2.5Second Adjust by joy Stick/Button</p>

C.Motordrehzahl

C1: Vorwärts-
/Rückwärtsmotor
Geschwindigkeit
C2: Links/Rechts
Motorgeschwindigkeit
Höherer Wert = schnellerer
Motor Geschwindigkeit.

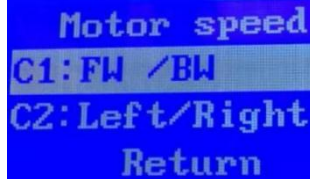

Motor speed
C1: FW /BW
C2: Left/Right
Return

D.Preisaufbau

D1 Preis Freigeben
Modus [Behoben
Modus]
[Zufällig
Modus]
[Verkauf
Modus]

D2 N Spielt für 1 Stark Greifen
Wählbar [1–50], die Anzahl der
Theaterstücke vor einem
kräftigen Griff
auftritt.

T3 Preisauslösesensor
Wählbar [AUS] oder [AN].

D4 Garantiert Preis Funktion
Wählbar [AUS] oder [AN].

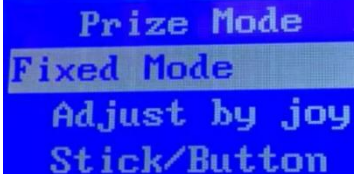

Prize Mode
Fixed Mode
Adjust by joy
Stick/Button

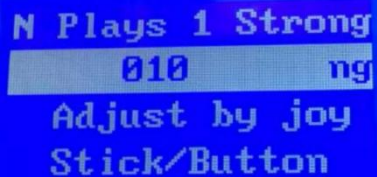

N Plays 1 Strong
010 ng
Adjust by joy
Stick/Button

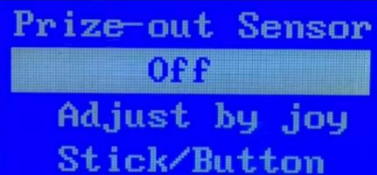

Prize-out Sensor
Off
Adjust by joy
Stick/Button

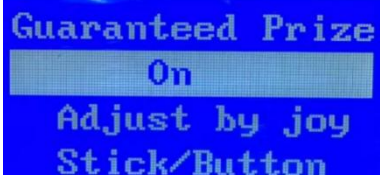

Guaranteed Prize
On
Adjust by joy
Stick/Button

Hinweis: Für diese Funktion muss die Maschine ein Preis-Out-Sensor. Wenn aktiviert, wenn der Preis ist nicht veröffentlicht am der Gewinner Chance,

Das Einwerfen von Münzen wird weiterhin starke Griffe auslösen, bis ein Preis ist gewonnen !

Maschine Fehler und Wartung

ERROR-4 Crane UP-Micro



Tatsächlicher Ausfall der LCD-Anzeige o n Konsole
Bitte prüfen Sie, ob der Mikroschalter wird zurückgesetzt . Wenn die Mikro schalten Ist beschädigt, Es muss ersetzt werden. Überprüfen Sie auch, ob die Kabel Sind gebrochen. Wenn sowohl die Mikro Schalter und Stromkreis in Ordnung sind Zustand, ersetzen Sie die hauptsächlich Planke.

ERROR-5 Crane Left-Micro



Tatsächlicher Ausfall der LCD-Anzeige o n Konsole
Bitte prüfen Sie, ob der Mikroschalter wird zurückgesetzt . Wenn die Mikro schalten Ist beschädigt, Es muss ersetzt werden. Überprüfen Sie auch, ob die Kabel Sind gebrochen. Wenn sowohl die Mikro Schalter und Stromkreis in Ordnung sind Zustand, ersetzen Sie die hauptsächlich Planke.



ERROR-6

MOTOR BACK ERROR

Tatsächlicher Ausfall der LCD-Anzeige o n Konsole

Bitte prüfen Sie, ob der Mikroschalter wird zurückgesetzt . Wenn die Mikro
schalten Ist beschädigt, Es

muss ersetzt werden. Überprüfen Sie auch, ob die Kabel sind gebrochen. Wenn sowohl die Mikro Schalter und Stromkreis in Ordnung sind Zustand, ersetzen Sie die hauptsächlich Planke.

ERROR-7
Crane Front-Micro



Tatsächlicher Ausfall der LCD-Anzeige o n Konsole
Bitte prüfen Sie, ob der Mikroschalter wird zurückgesetzt . Wenn die Mikro schalten Ist beschädigt, Es muss ersetzt werden. Überprüfen Sie auch, ob die Kabel sind gebrochen. Wenn sowohl die Mikro Schalter und Stromkreis in Ordnung sind Zustand, ersetzen Sie die hauptsächlich Planke.

ERROR-8
Ray eyes of the gift exit



Tatsächlicher Ausfall der LCD-Anzeige o n Konsole
Reparatur: die Kontrollleuchten sind normalerweise aus, und es wird drehen an, wenn Sensorik der Preis raus. Wenn dieser Fehler passiert ist, schalten Sie bitte aus den Sensor und starten Sie die Maschine erneut. Überprüfen Sie auch, ob die Kabel gebrochen sind . Wenn sowohl der Sensor Und Die Schaltung in gutem Zustand sind, ersetzen Sie die hauptsächlich Planke.

Hersteller: Shanghaimuxi nmuyeyouxiangongsi

Adresse: Shuangchenglu 803nong11hao1602A-16 09shi, baoshanqu, Shanghai 200000 CN.

Nach AUS importiert: SIHAO PTY LTD. 1 ROKEVA
STREETEASTWOOD NSW 2122 Australien

Importiert nach USA: Sanven Technology Ltd. Suite 250 , 9166
Anaheim Ort, Rancho Cucamonga, CA 91730



YH-BERATUNG LIMITED. C/O YH Consulting
Eingeschränktes Büro 147, Zenturio Haus,
London

**Königreich
REP**

Straße, Staines-upon-Thames, Surrey, TW18
4AX



E-CrossStu GmbH
Mainzer Landstr.69,
60329 Frankfurt am Hauptsächlich.



VEVOR

Affordable. Reliable. Home Improvement.



Guía de instalación

GARRA MÁQUINA

MODELO:S-04



VEVOR

Affordable. Reliable. Home Improvement.

MODELO:S-04



Este es el original instrucción, por favor leer todo Lea atentamente las instrucciones del manual antes de utilizarlo. VEVOR se reserva el derecho de interpretar este manual de usuario. La apariencia del producto dependerá del producto que haya recibido. Por favor, disculpe. nosotros que no le informaremos nuevamente si hay son cualquier tecnología o software actualizaciones de nuestro producto.

	<p>Advertencia -Para reducir la riesgo de lesiones, usuario debe leer instrucciones</p> <p style="text-align: center;">Lea el manual con atención.</p>
	<p>Este dispositivo cumple con Parte 15 de los Comisión Federal de Comunicaciones (FCC) Reglas.Operación es</p> <p>Sujeto a las dos condiciones siguientes:(1)Este dispositivo puede no</p> <p>causar interferencias perjudiciales y (2)t su dispositivo debe aceptar cualquier</p> <p>interferencia recibió, incluido interferencia que puede causar</p> <p style="text-align: center;">operación no deseada</p>
	<p style="text-align: center;">Este producto está sujeto a la provisión de europeo</p> <p>Directiva 2012/ 19/ CE . El símbolo demostración a caballito papelera cruzado</p> <p>a través de indica que el El producto requiere un montaje separado. rechazar</p> <p>recopilación en el europeo Unión. Esto se aplica a la producto y todos los accesorios marcado con este símbolo, Productos marcado como tal</p> <p>Puede que no ser descartado con h residuos domésticos normales.pero debe ser</p> <p>llevado a una colección punto de reciclaje eléctrico y electrónico</p> <p style="text-align: center;">dispositivos.</p>

INSTRUCCIONES

Le agradecemos sinceramente por elegir esta máquina grúa. producto.

El

máquina grúa está desmontado y debe ser manejado con cuidado por

favor leer todo instrucciones cuidadosamente Antes de usar, esta

información le será útil. ayudarte conseguir el mejores resultados

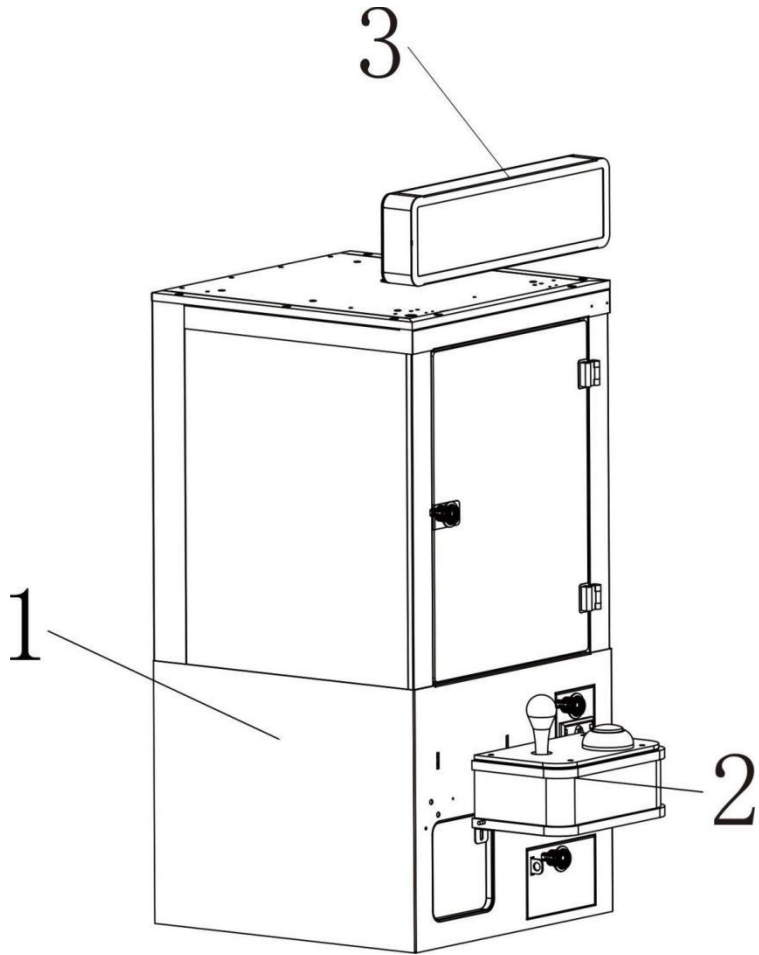

1: Sección de la caja de la computadora 2: Sección de la consola 3: Sección de luminarias

Parte Lista

NO .	Imagen	Nombre	Cantidad
1		Anfitrión Máquina	1
2		Llave	2
3		Fuerza Cable	1
4		Acuñar	50

5		Tornillo	13
6		Acrílico Lámina	1
7		Instrucciones	1
8		Consola	1
9		Luz Junta	1
Modelo		S-04	
Voltaje		CA 100-240 V 50/60 Hz	
Fuerza		60 W	

Descripción del funcionamiento de la placa base (configuración) En la pantalla de espera normal , mantenga presionada la tecla de configuración (adjunta imagen) para entrar en la ajustes (principal menú).



(Set button)

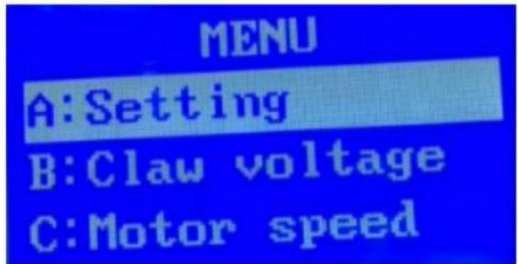

(Main Menu)

Seleccionar Los elementos se introducen a través del balancín hacia arriba y hacia abajo, presione el elegir Tecla para entrar a la configuración.

A. configuración

Seleccionar Los elementos se introducen a través del balancín hacia arriba y hacia abajo, presione el elegir

Tecla para entrar a la configuración.

A1: Reproducciones por moneda (juego)
cuántos monedas son necesario para uno jugar.
)

A2: Tiempo de juego (10-60 s)

A3: Música de fondo
[Activada] [Apagado]

A4: Agarre de aire [En]
[Apagado]

A5: Salida del premio [Frente]
[Atrás]

A6: Clasificación de batidos
No disponible en mini modelos.

A7: Volumen

A8: Moneda de bonificación para

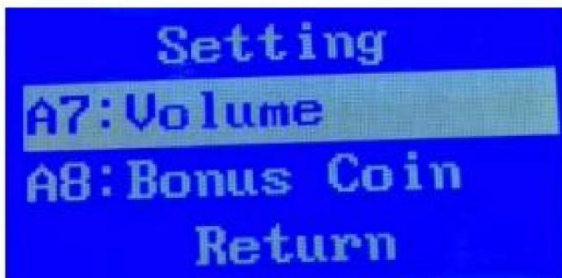
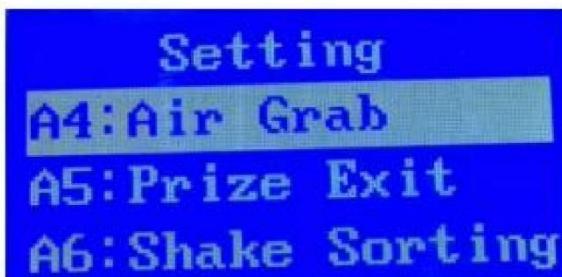
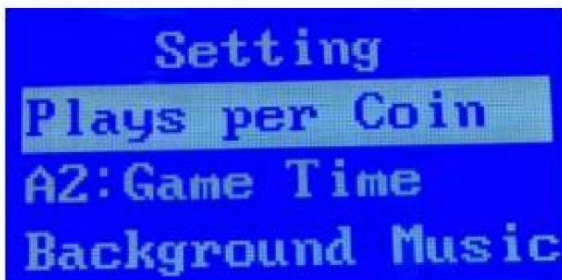

norte Monedas

Nota: Moneda de bonificación es

dato sólo después

insertando N

consecutivos monedas.

Si

empezar a [Apagado], No prima

!!!Se otorgan monedas

!!!

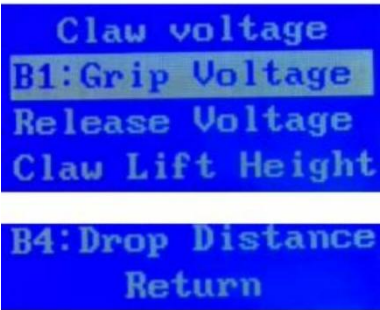
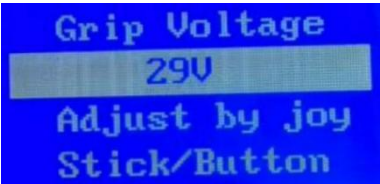
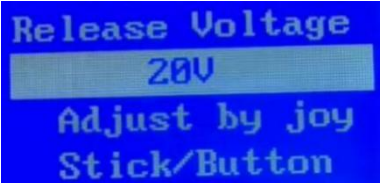
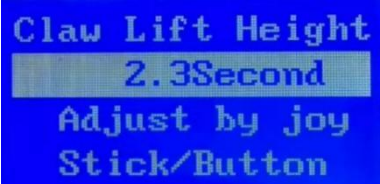
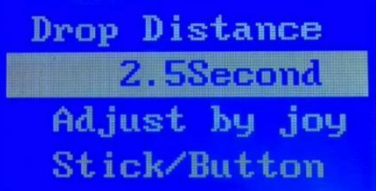

B. Voltaje de garra

<p>B1: Voltaje de agarre B2: Voltaje de liberación B3: Garra Elevar Altura B4: Gota Distancia</p>	 <p>Claw voltage B1: Grip Voltage Release Voltage Claw Lift Height B4: Drop Distance Return</p>
<p>B1: Voltaje de agarre aplicado después de la garra gr abs el premio. Mayor voltaje = más fuerte agarre.</p>	 <p>Grip Voltage 29V Adjust by joy Stick/Button</p>
<p>B2: Voltaje de liberación en el que la garra suelta el premio. Mayor voltaje = más fuerte agarre.</p>	 <p>Release Voltage 20V Adjust by joy Stick/Button</p>
<p>B3: Garra Elevar Altura Medido desde el momento en que La garra agarra el premio. Más tiempo = más alto elevar.</p>	 <p>Claw Lift Height 2.3Second Adjust by joy Stick/Button</p>
<p>B4: Distancia de caída Controla el descenso de la garra. longitud por duración.</p>	 <p>Drop Distance 2.5Second Adjust by joy Stick/Button</p>

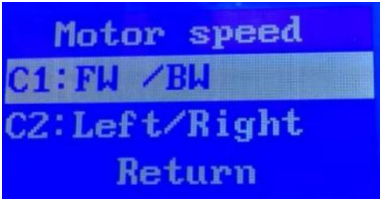
C. Velocidad del motor

<p>C1: Motor de avance/retroceso Velocidad C2: Velocidad del motor izquierdo/derecho Valor más alto = motor más rápido velocidad.</p>	 <p>Motor speed C1: FW /BW C2: Left/Right Return</p>
---	---

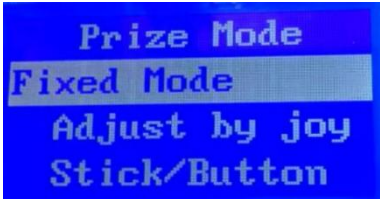
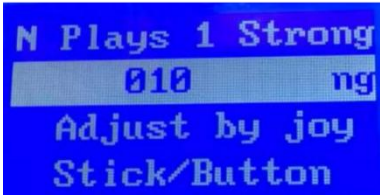
D. Configuración del premio

<p>D1 Premio Liberar Modo [Fijado Modo] [Aleatorio Modo] [Venta Modo]</p>	 <p>Prize Mode Fixed Mode Adjust by joy Stick/Button</p>
<p>D2 norte Juega para 1 Fuerte Agarrar Seleccionable [1–50], el número de obras de teatro antes de un fuerte agarre ocurre.</p>	 <p>N Plays 1 Strong 010 ng Adjust by joy Stick/Button</p>
<p>D3 Sensor de premio Seleccionable [OFF] o [EN].</p>	 <p>Prize-out Sensor Off Adjust by joy Stick/Button</p>
<p>D4 Garantizado Premio Función Seleccionable [OFF] o [EN].</p>	 <p>Guaranteed Prize On Adjust by joy Stick/Button</p>

Nota: Esta función requiere que la máquina tenga un Sensor de premio. Cuando está habilitado, si el premio es no liberado en el ganador oportunidad,

Insertar monedas continuará provocando agarres fuertes hasta que premio ¡ está ganado !

Máquina Fracasos y Mantenimiento

ERROR-4 Crane UP-Micro



Fallo real de la pantalla LCD en consola
Por favor, compruebe si el microinterruptor se restablece . Si el micro cambiar es dañado, él Necesita ser reemplazado. Además, compruebe si los cables son roto. Si ambos micro El interruptor y el circuito están en buen estado. condición, reemplazar el principal junta.

ERROR-5 Crane Left-Micro



Fallo real de la pantalla LCD en consola
Por favor, compruebe si el microinterruptor se restablece . Si el micro cambiar es dañado, él Necesita ser reemplazado. Además, compruebe si los cables son roto. Si ambos micro El interruptor y el circuito están en buen estado. condición, reemplazar el principal junta.

ERROR-6 MOTOR BACK ERROR



Fallo real de la pantalla LCD en consola

Por favor, compruebe si el microinterruptor se restablece . Si el micro
cambiar es dañado, él

Necesita ser reemplazado. Además, compruebe si los cables son roto. Si ambos micro El interruptor y el circuito están en buen estado. condición, reemplazar el principal junta.

ERROR-7
Crane Front-Micro



Fallo real de la pantalla LCD en consola
Por favor, compruebe si el microinterruptor se restablece . Si el micro cambiar es dañado, él Necesita ser reemplazado. Además, compruebe si los cables son roto. Si ambos micro El interruptor y el circuito están en buen estado. condición, reemplazar el principal junta.

ERROR-8
Ray eyes of the gift exit



Fallo real de la pantalla LCD en consola
Reparación:la Las luces indicadoras normalmente están apagadas y doblar sobre cuando detección El premio está fuera. Si ocurre este fallo, por favor apáguelo. el sensor y vuelva a encender la máquina. Además, verifique si los cables están rotos . Si ambos sensores y el Los circuitos están en buenas condiciones, reemplazar el principal junta.

Fabricante: Shanghaimuxi nmuyeyouxiangongsi

Dirección: Shuangchenglu 803nong11hao1602A-16 09shi,
baoshanqu, Shanghái 200000 CN.

Importado a AUS: SIHAO Compañía Limitada. 1 CALLE ROKEVA
EASTWOOD Nueva Gales del Sur 2122 Australia

Importado a Estados Unidos: Sanven Technology Ltd. Suite 250 ,
9166 Anaheim Lugar, Rancho Cucamonga, CA 91730



REPS

YH CONSULTING LIMITADA. C/O YH
Consulting Oficina limitada 147, Centurión
Casa, Londres

Carretera, Staines-upon-Thames, Surrey, TW18
4AX



E-CrossStu GmbH
Maguncia Calle principal 69,
60329 Fráncfort del Meno Principal.



VEVOR

Affordable. Reliable. Home Improvement.



Guida all'installazione

ARTIGLIO MACCHINA

MODELLO: S-04



VEVOR

Affordable. Reliable. Home Improvement.

MODELLO: S-04



Questo è l'originale istruzione, Per favore leggi tutto Leggere attentamente le istruzioni del manuale prima dell'uso. VEVOR si riserva la piena interpretazione del manuale utente. L'aspetto del prodotto dipenderà dal prodotto ricevuto. Si prega di perdonare noi che non ti informeremo più se ci Sono Qualunque tecnologia o software aggiornamenti sul nostro prodotto.

	<p>Attenzione - Per ridurre il rischio di lesioni, utente dovere Leggere istruzioni manuale con attenzione.</p>
	<p>Questo dispositivo è conforme a Parte 15 del FCC Regole. Operazione È soggetto alle seguenti due condizioni: (1) Questo dispositivo Maggio non causare interferenze dannose e (2) questo dispositivo deve accettare Qualunque interferenza ricevuto, compreso interferenza che può causare operazione indesiderata.</p>
	<p>Questo prodotto è soggetto alla fornitura di europeo Direttiva 2012/ 19/ CE . Il simbolo mostrando UN impennata bidone attraversato Attraverso indica che il il prodotto richiede separato rifiutare collezione nel europeo Unione. Questo vale per l' prodotto e tutti gli accessori contrassegnati con questo simbolo, Prodotti contrassegnato come tale potrebbe non essere scartato con h normali rifiuti domestici.ma dovere Essere portato a una raccolta punto per il riciclaggio elettrico E elettronico dispositivi.</p>

ISTRUZIONI

Vi ringraziamo sinceramente per aver scelto questa macchina gru prodotto. Il macchina gru è smontato e dovrebbe essere gestito con cura. Per favore leggi tutto istruzioni attentamente prima dell'uso, queste informazioni saranno aiutarti Ottenere IL migliori risultati.

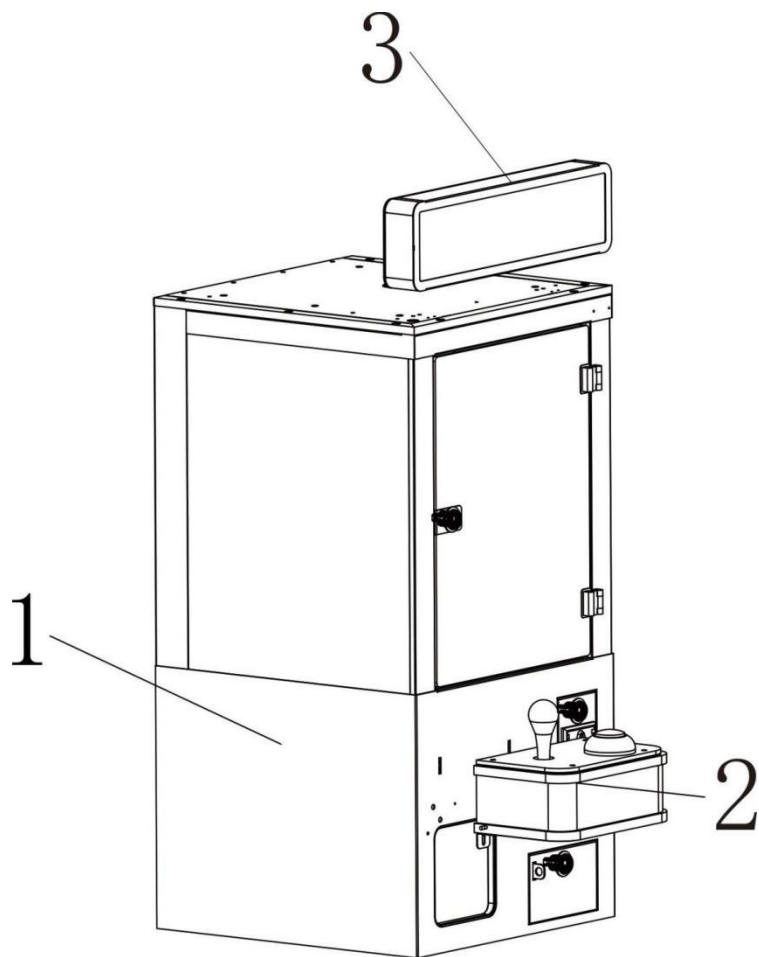

1: Sezione case computer 2: Sezione console 3: Sezione apparecchi di illuminazione

Parte Lista

NO .	Immagine	Nome	Quantità
1		Ospite Macchina	1
2		Chiave	2
3		Energia Cavo	1
4		Coniare	50

5		Vite	13
6		Acrilico Piatto	1
7		Istruzioni	1
8		Consolle	1
9		Leggero Asse	1
Modello		S-04	
Voltaggio		CA 100-240 V 50/60 Hz	
Energia		60W	

Descrizione del funzionamento della scheda madre (impostazione)
Nella normale schermata di standby, premere a lungo il tasto delle impostazioni (allegato immagine) per entrare nel impostazioni (principali menù).



(Set button)

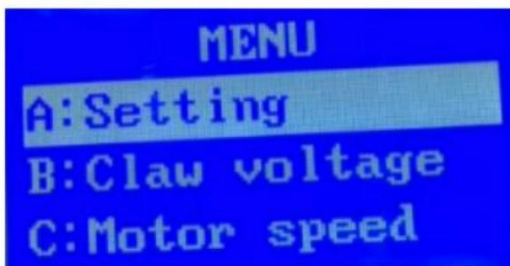

(Main Menu)

Selezionare elementi da inserire tramite il bilanciere su e giù, premere il scegliere tasto per accedere alle impostazioni.

A. impostazione

Selezionare elementi da inserire tramite il bilanciere su e giù, premere il scegliere
tasto per accedere alle impostazioni.

A1: Gioca per moneta (set) quanti monete Sono necessario per uno giocare.)

A2: Tempo di gioco (10-60 secondi)

A3: Musica di sottofondo [Attivata] [Spento]

A4: Presa d'aria [SU] [Spento]

A5: Uscita premio [Fronte] [Indietro]

A6: Ordinamento agitato Non disponibile su mini modelli.

A7: Volume

**A8: Moneta bonus per N Monete
Nota: Moneta bonus È**

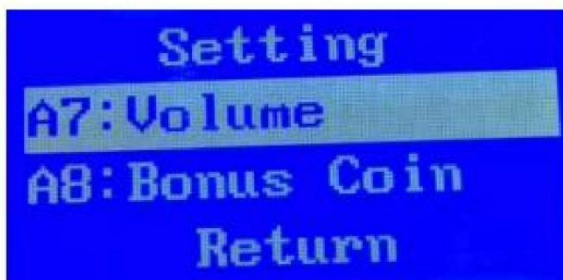
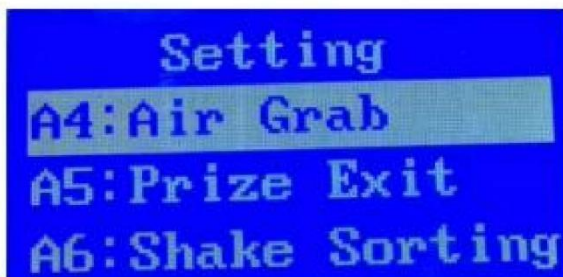
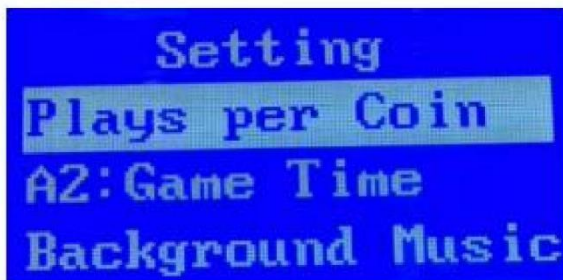

**dato solo dopo
inserimento N
consecutivi monete. Se
impostato su [Spento], NO
premio
le monete vengono
assegnate ! ! !**

B. Tensione dell'artiglio

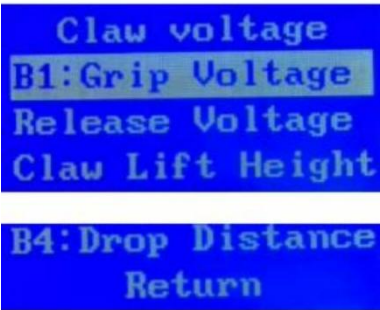
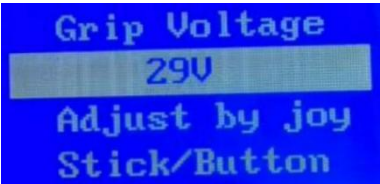
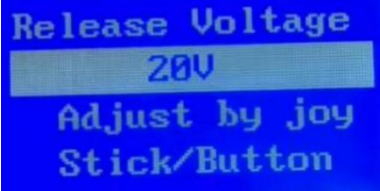
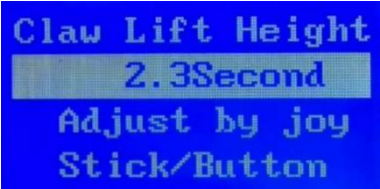
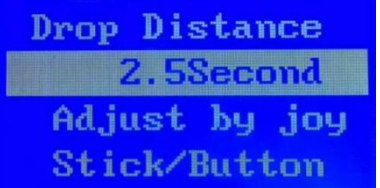
<p>B1: Tensione di presa B2: Tensione di rilascio B3: Artiglio Sollevare Altezza B4: Gocciolare Distanza</p>	 <p>Claw voltage B1: Grip Voltage Release Voltage Claw Lift Height B4: Drop Distance Return</p>
<p>B1: Tensione di presa applicato dopo che l'artiglio afferra gli addominali premio. Tensione più alta = più forte presa.</p>	 <p>Grip Voltage 29V Adjust by joy Stick/Button</p>
<p>B2: Tensione di rilascio in cui l'artiglio rilascia il premio. Tensione più alta = più forte presa.</p>	 <p>Release Voltage 20V Adjust by joy Stick/Button</p>
<p>B3: Artiglio Sollevare Altezza Misurato dal momento in cui il l'artiglio afferra il premio. Tempo più lungo = più alto sollevare.</p>	 <p>Claw Lift Height 2.3Second Adjust by joy Stick/Button</p>
<p>B4: Distanza di caduta Controlla la discesa dell'artiglio lunghezza per durata.</p>	 <p>Drop Distance 2.5Second Adjust by joy Stick/Button</p>

C.Velocità del motore

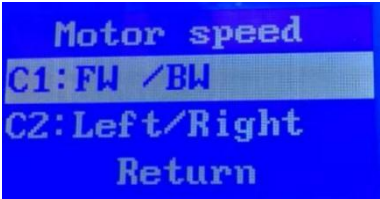
<p>C1: Motore avanti/indietro Velocità C2: Velocità motore sinistra/destra Valore più alto = motore più veloce velocità.</p>	 <p>Motor speed C1: FW /BW C2: Left/Right Return</p>
--	---

Impostazione del premio D.

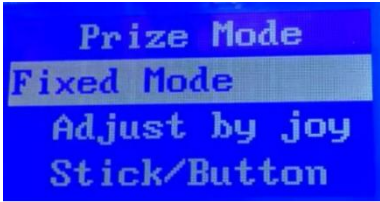
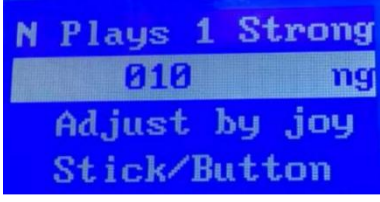
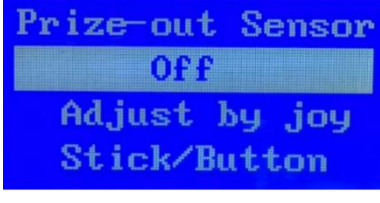
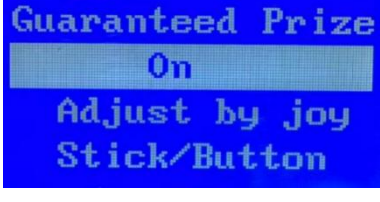
<p>D1 Premio Pubblicazione Modalità [Fisso Modalità] [Casuale Modalità] [Vendita Modalità]</p>	 <p>Prize Mode Fixed Mode Adjust by joy Stick/Button</p>
<p>D2 N Gioca per 1 Forte Preda Selezionabile [1–50], il numero di opere teatrali prima di una forte presa si verifica.</p>	 <p>N Plays 1 Strong 010 ng Adjust by joy Stick/Button</p>
<p>D3 Sensore di estrazione del premio Selezionabile [OFF] O [SU].</p>	 <p>Prize-out Sensor Off Adjust by joy Stick/Button</p>
<p>D4 Garantito Premio Funzione Selezionabile [OFF] O [SU].</p>	 <p>Guaranteed Prize On Adjust by joy Stick/Button</p>

Nota: questa funzione richiede che la macchina abbia UN Sensore di estrazione del premio. Se abilitato, se il premio è non rilasciato a la vincita opportunità,

l'inserimento di monete continuerà a innescare forti prese fino a quando un premio è vinto !

Macchina Fallimenti e Manutenzione

ERROR-4 Crane UP-Micro



Guasto effettivo del display LCD su consolle
Si prega di controllare se il microinterruttore è ripristinato . Se il micro interruttore È danneggiato, Esso deve essere sostituito. Inoltre, controlla se i fili Sono rotto. Se entrambi i micro l'interruttore e il circuito sono in buone condizioni condizione, sostituire il principale asse.

ERROR-5 Crane Left-Micro



Guasto effettivo del display LCD su consolle
Si prega di controllare se il microinterruttore è ripristinato . Se il micro interruttore È danneggiato, Esso deve essere sostituito. Inoltre, controlla se i fili Sono rotto. Se entrambi i micro l'interruttore e il circuito sono in buone condizioni condizione, sostituire il principale asse.

ERROR-6 MOTOR BACK ERROR



Guasto effettivo del display LCD su consolle

Si prega di controllare se il microinterruttore è ripristinato . Se il micro
interruttore È danneggiato, Esso

deve essere sostituito. Inoltre, controlla se i fili Sono rotto. Se entrambi i micro l'interruttore e il circuito sono in buone condizioni condizione, sostituire il principale asse.

ERROR-7
Crane Front-Micro



Guasto effettivo del display LCD su consolle
Si prega di controllare se il microinterruttore è ripristinato . Se il micro interruttore È danneggiato, Esso deve essere sostituito. Inoltre, controlla se i fili Sono rotto. Se entrambi i micro l'interruttore e il circuito sono in buone condizioni condizione, sostituire il principale asse.

ERROR-8
Ray eyes of the gift exit



Guasto effettivo del display LCD su consolle
Riparazione: il le spie luminose sono normalmente spente e lo faranno giro quando rilevamento il premio è fuori. Se si è verificato questo errore, si prega di spegnere il sensore e riavviare la macchina. Inoltre, controllare se i cavi sono rotti . Se entrambi i sensori E IL i circuiti sono in buone condizioni, sostituire il principale asse.

Produttore: Shanghaimuxi nmuyeyouxiangongsi
Indirizzo: Shuangchenglu 803nong11hao1602A-16 09shi,
baoshanqu, Shanghai 200000 CN.

Importato in AUS: SIHAO PTY LTD. 1 ROKEVA
STREETEASTWOOD Nuovo Galles del Sud 2122 Australia

Importato in Stati Uniti: Sanven Technology Suite 250 , 9166
Anaheim Posto, Rancho Cucamonga, CA 91730

Regno Unito	
------------------------	--

YH CONSULTING LIMITATA. C/O YH
Consulting Ufficio limitato 147, Centurione
Casa, Londra

**RAPPRESE
NTANTE**

Strada, Staines-upon-Thames, Surrey, TW18
4AX

CE	
-----------	--

RAPPRESE

E-CrossStu GmbH
Magonza Landstr.69,
60329 Francoforte sul Meno Principale.

NTANTE



VEVOR

Affordable. Reliable. Home Improvement.



Przewodnik instalacji

PAZUR MASZYNA

MODEL:S-04





VEVOR

Affordable. Reliable. Home Improvement.

MODEL:S-04



Ten jest oryginałem instrukcja, Proszę przeczytaj wszystko Przed użyciem należy uważnie przeczytać instrukcję obsługi. VEVOR zastrzega sobie prawo do jednoznacznej interpretacji naszej instrukcji obsługi. Wygląd produktu zależy od otrzymanego produktu. Prosimy o wyrozumiałość. nam, że nie będziemy Cię ponownie informować, jeśli Czy każdy technologia lub oprogramowanie aktualizacje naszego produktu.

	<p>Ostrzeżenie - Aby zmniejszyć ryzyko obrażeń, użytkownik musieć Czytać instrukcje</p> <p style="text-align: right;">instrukcję obsługi uważnie.</p>
	<p>To urządzenie jest zgodne z Część 15 z FCC Zasady. Operacja Jest</p> <p>z zastrzeżeniem następujących dwóch warunków: (1) To urządzenie może nie powodować szkodliwe zakłócenia i (2) jego urządzenie musi zaakceptować każdy ingerencja otrzymane, w tym zakłócenia, które może powodować</p> <p style="text-align: right;">niepożądane działanie.</p>
 	<p>Ten produkt podlega zapewnienie europejski Dyrektywa 2012/ 19 / WE . symbol seans A jazda na tylnym kole kosz skrzyżowany</p> <p>Poprzez wskazuje, że produkt wymaga osobnego odmawiać kolekcja w europejski Związek. Dotyczy to produkt i wszystkie akcesoria oznaczone tym symbolem, Produkty oznaczony jako taki</p> <p>może nie zostać odrzuconym z h normalne odpady domowe. ale musieć Być zabrany do kolekcji punkt recyklingu elektryczny I elektroniczny urządzenia.</p>

INSTRUKCJE

Serdecznie dziękujemy za wybór tej maszyny dźwigowej Produkt. Ten maszyna dźwigowa jest zdemontowany i powinien być obsługiwane za pomocą Proszę o opiekę. przeczytaj wszystko instrukcje dokładnie przed użyciem zapoznaj się z tymi informacjami pomóc ci Dostawać ten najlepsze wyniki.

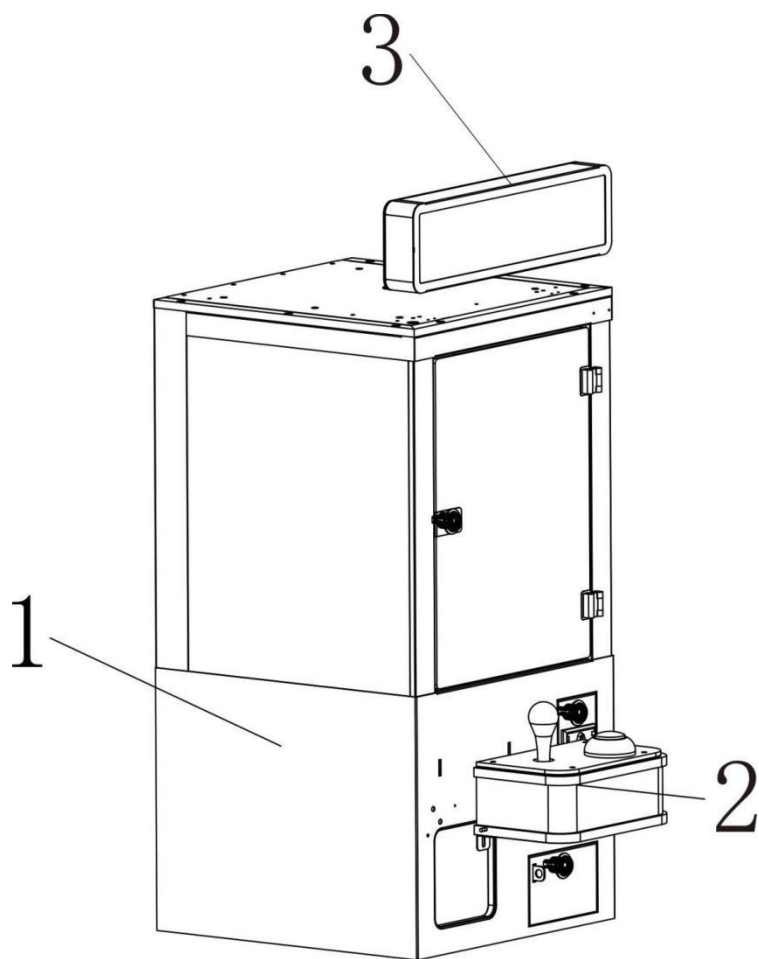

1: Sekcja obudowy komputera 2: Sekcja konsoli 3: Sekcja oprawy oświetleniowej

Część Lista

NIE .	Zdjęcie	Nazwa	Ilość
1		Gospodar z Maszyna	1
2		Klawisz	2
3		Moc Sznur	1
4		Moneta	50

5		Śruba	13
6		Akryl Płyta	1
7		Instrukcje	1
8		Konsola	1
9		Światło Tablica	1
Model		S-04	
Woltaż		Prąd zmienny 100-240 V 50/60 Hz	
Moc		60 W	

Opis działania płyty głównej (ustawienia) Na normalnym ekranie gotowości naciśnij i przytrzymaj przycisk ustawień (załączony obraz)aby wejść ustawienia (główne menu).



(Set button)

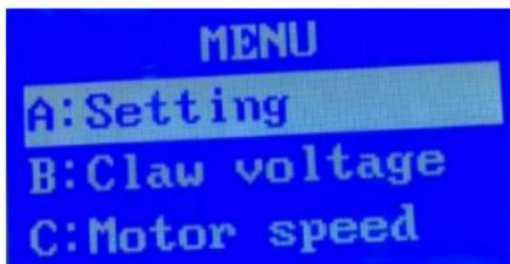

(Main Menu)

Wybierać elementy do wprowadzenia przez przełącznik kołyskowy w górę i w dół, naciśnij wybierając klawisz aby wejść do ustawień.

A. ustawienie

Wybierać elementy do wprowadzenia przez przełącznik kołyskowy w górę i w dół, naciśnij wybierac klawisz aby wejść do ustawień.

A1: Gra za monetę (ze staw) Ile monety Czy potrzebne dla jednego grać.)

A2: Czas gry (10-60 sekund)

A3: Muzyka w tle [Wł.]
[Wyłączony]

A4: Chwywanie w powietrzu [NA]
[Wyłączony]

A5: Wyjście z nagrodą [Przód] [Z powrotem]

A6: Sortowanie wstrząsowe
Niedostępne w mały modele.

A7: Głośność

A8: Moneta bonusowa za N

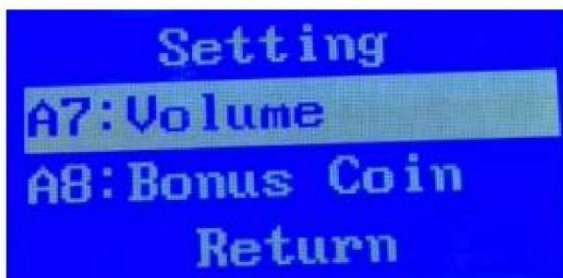
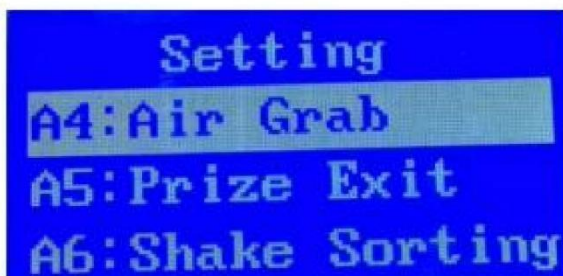
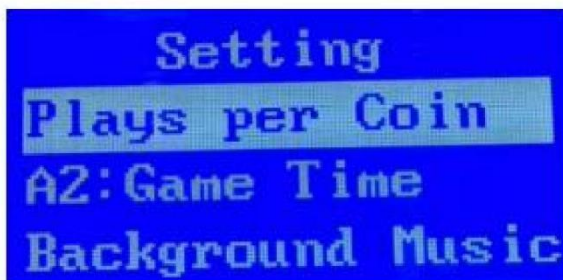

Monety

**Notatka: Moneta
bonusowa Jest**

**podane dopiero po
wkładanie N kolejnych
monety. Jeśli
zabierać się do pracy
[Wyłączony], NIE premia
monety są przyznawane
! ! !**

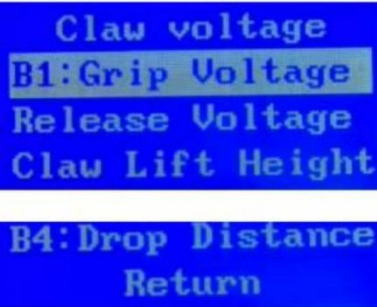
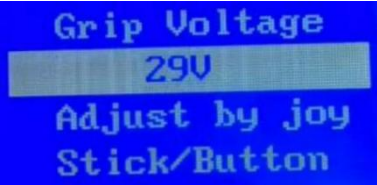
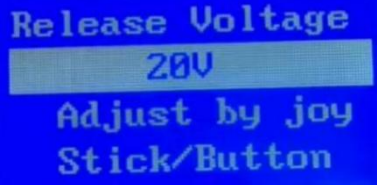
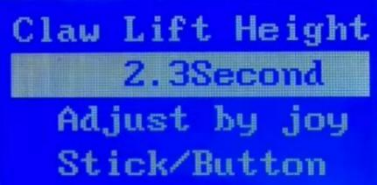
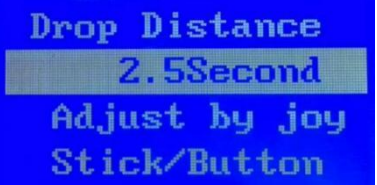

B.Napięcie pazurów

<p>B1: Napięcie uchwytu B2: Napięcie zwolnienia B3: Pazur Winda Wysokość B4: Upuszczanie Dystans</p>	 <p>Claw voltage B1: Grip Voltage Release Voltage Claw Lift Height B4: Drop Distance Return</p>
<p>B1: Napięcie uchwytu zastosowany po pazurówym grab nagroda. Wyższe napięcie = silniejszy chwyt.</p>	 <p>Grip Voltage 29V Adjust by joy Stick/Button</p>
<p>B2: Napięcie zwolnienia w którym pazur uwalnia nagroda. Wyższe napięcie = silniejszy chwyt.</p>	 <p>Release Voltage 20V Adjust by joy Stick/Button</p>
<p>B3: Pazur Winda Wysokość Mierzone od momentu pazur chwyta nagrodę. Dłuższy czas = wyższy winda.</p>	 <p>Claw Lift Height 2.3Second Adjust by joy Stick/Button</p>
<p>B4: Odległość zrzutu Kontroluje opadanie pazura długość według czasu trwania.</p>	 <p>Drop Distance 2.5Second Adjust by joy Stick/Button</p>

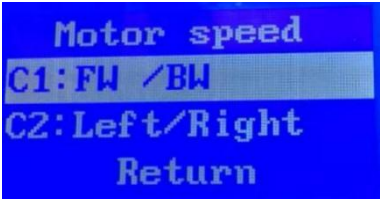
C.Prędkość silnika

<p>C1: Silnik do przodu/do tyłu Prędkość C2: Prędkość silnika lewego/prawego Wyższa wartość = szybszy silnik prędkość.</p>	 <p>Motor speed C1: FW /BW C2: Left/Right Return</p>
--	---

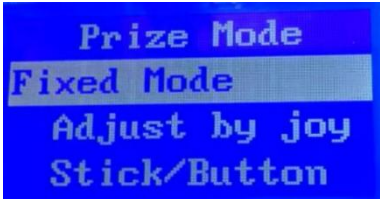
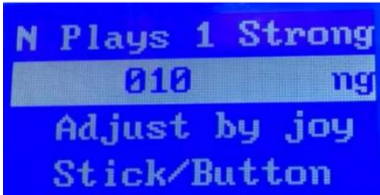
D.Konfiguracja nagród

<p>D1 Nagroda Uwolnienie Tryb [Naprawił Tryb] [Losowy Tryb] [Sprzedawanie Tryb]</p>	 <p>Prize Mode Fixed Mode Adjust by joy Stick/Button</p>
<p>D2 N Gra dla 1 Silny Złapać Do wyboru [1–50], liczba gra przed jednym mocnym chwytem występuje.</p>	 <p>N Plays 1 Strong 010 ng Adjust by joy Stick/Button</p>
<p>D3 Czujnik nagrody Możliwość wyboru [WYŁ.] Lub [NA].</p>	 <p>Prize-out Sensor Off Adjust by joy Stick/Button</p>
<p>D4 Gwarantowane Nagroda Funkcjonować Możliwość wyboru [WYŁ.] Lub [NA].</p>	 <p>Guaranteed Prize On Adjust by joy Stick/Button</p>

Uwaga: Ta funkcja wymaga, aby maszyna miała jakiś Czujnik nagrody. Po włączeniu, jeśli nagroda jest nie wydany w zwycięzca szansa, wrzucanie monet będzie nadal powodować silne chwyt, aż do nagroda wygrane !

Maszyna Awarie i Konserwacja

ERROR-4 Crane UP-Micro



Rzeczywista awaria wyświetlacza LCD konsola
Proszę sprawdzić czy mikrowyłącznik jest zresetowany . Jeśli mikro przełącznik Jest uszkodzony, To należy wymienić. Sprawdź również, czy przewody Czy złamany. Jeśli oba mikro przełącznik i obwód są w dobrym stanie stan : schorzenie, wymienić główny tablica.

ERROR-5 Crane Left-Micro



Rzeczywista awaria wyświetlacza LCD konsola
Proszę sprawdzić czy mikrowyłącznik jest zresetowany . Jeśli mikro przełącznik Jest uszkodzony, To należy wymienić. Sprawdź również, czy przewody Czy złamany. Jeśli oba mikro przełącznik i obwód są w dobrym stanie stan : schorzenie, wymienić główny tablica.

ERROR-6 MOTOR BACK ERROR



Rzeczywista awaria wyświetlacza LCD konsola

Proszę sprawdzić czy mikrowyłącznik jest zresetowany . Jeśli mikro przełącznik Jest uszkodzony, To

należy wymienić. Sprawdź również, czy przewody Czy złamany. Jeśli oba mikro przełącznik i obwód są w dobrym stanie stan : schorzenie, wymienić główny tablica.

ERROR-7 Crane Front-Micro



Rzeczywista awaria wyświetlacza LCD konsola
Proszę sprawdzić czy mikrowyłącznik jest zresetowany . Jeśli mikro przełącznik Jest uszkodzony, To należy wymienić. Sprawdź również, czy przewody Czy złamany. Jeśli oba mikro przełącznik i obwód są w dobrym stanie stan : schorzenie, wymienić główny tablica.

ERROR-8 Ray eyes of the gift exit



Rzeczywista awaria wyświetlacza LCD konsola
Naprawa: kontrolki są zwykle wyłączone i tak będzie zakręt o kiedy wyczuwanie nagroda wyłączona. Jeśli wystąpiła ta awaria, proszę wyłączyć czujnik i ponownie włącz maszynę. Sprawdź również, czy przewody nie są uszkodzone. Jeśli oba czujniki I ten tory są w dobrym stanie, wymienić główny tablica.

Producent: Shanghaimuxi nmuyeyouxiangongsi

Adres: Shuangchenglu 803nong11hao1602A-16 09shi, baoshanqu, szanghaj 200000 CN.

Importowane do AUS: SIHAO PTY LTD. 1 ROKEVA
STREETEASTWOOD Nowa Południowa Walia 2122 Australia

Zaimportowano do USA: Sanven Technology Sp. z o.o.
Apartament 250 , 9166 Anaheim Miejsce, Rancho Cucamonga, CA
91730



**ROZPUST
NIK**

YH CONSULTING SPÓŁKA Z OGRANICZONĄ
ODPOWIEDZIALNOŚCIĄ C/O YH Consulting
Biuro Ograniczone 147, Centurion Dom, Londyn
Droga, Staines-upon-Thames, Surrey, TW18 4AX



**ROZPUST
NIK**

E-CrossStu GmbH
Mainzer Landstr.69,
60329 Frankfurt am Główny.



VEVOR

Affordable. Reliable. Home Improvement.



Installatiehandleiding

KLAUW MACHINE

MODEL:S-04

VEVOR

Affordable. Reliable. Home Improvement.

MODEL:S-04



Dit is het origineel instructie, Alsjeblieft lees alles Lees de handleiding zorgvuldig door voordat u het product gebruikt. VEVOR staat garant voor een duidelijke interpretatie van onze handleiding. Het uiterlijk van het product is afhankelijk van het product dat u hebt ontvangen. Vergeef ons alstublieft. dat we u niet meer zullen informeren als er Zijn elk technologie of software updates over ons product.

	<p>Waarschuwing - Om de risico op letsel, gebruiker moeten lezen instructies</p> <p style="text-align: right;">handleiding zorgvuldig door.</p>
	<p>Dit apparaat voldoet aan Deel 15 van de FCC Regels. Operatie is onder voorbehoud van de volgende twee voorwaarden: 1) Dit apparaat kunnen niet schadelijke interferentie veroorzaken en (2) t zijn apparaat moet accepteren elk interferentie ontvangen, inbegrepen inmenging die kan veroorzaken</p> <p style="text-align: right;">ongewenste werking.</p>
	<p>Dit product is onderworpen aan de voorziening van Europese Richtlijn 2012/ 19/ EC . De symbolen tonen A wheelie prullenbak gekruist</p> <p>door geeft aan dat de product vereist aparte weigeren verzameling in de Europese Unie. Dit geldt voor de product en alle accessoires gemarkeerd met dit symbool, Producten gemarkeerd als zodanig</p> <p>misschien niet worden weggegooid met h normaal huishoudelijk afval. maar moeten zijn naar een verzameling gebracht punt voor recycling elektrisch En elektronisch</p> <p style="text-align: right;">apparaten.</p>

INSTRUCTIES

Wij danken u oprecht voor het kiezen van deze kraanmachine product. De kraanmachine is gedemonteerd en moet worden behandeld met zorg. Alstublieft lees alles instructies zorgvuldig voor gebruik zal deze informatie je helpen krijgen de beste resultaten.

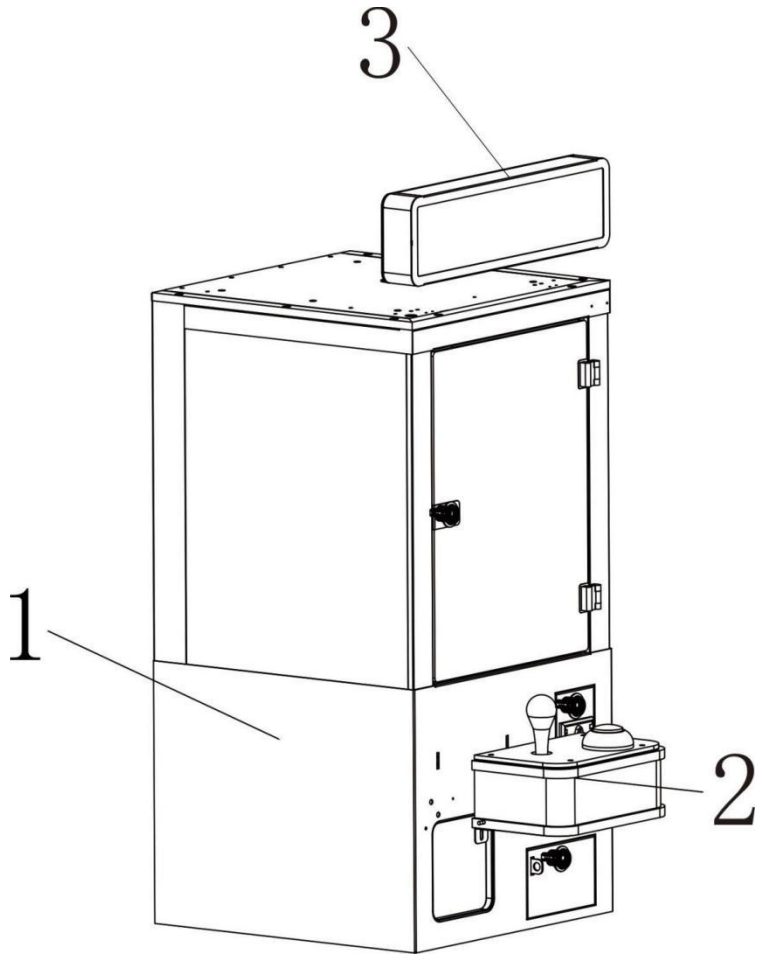

1: Computerbehuizing sectie 2: Console sectie 3: Verlichtingsarmatuur sectie

Deel Lijst

NEE .	Afbeelding	Naam	Hoeveelheid
1		Gastheer Machine	1
2		Sleutel	2
3		Stroom Koord	1
4		Munt	50

5		Schroef	13
6		Acryl Bord	1
7		Instructies	1
8		Troosten	1
9		Licht Bord	1
Model		S-04	
Spanning		AC 100-240V 50/60 Hz	
Stroom		60W	

Beschrijving van de werking van het moederbord (instellingen) Druk in het normale stand- byscherm lang op de instellingentoets (bijgevoegd) (foto)om de instellingen (hoofd menu).



(Set button)

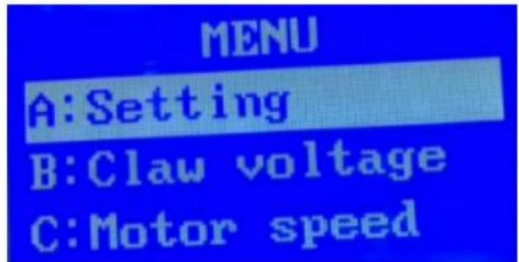

(Main Menu)

Selecteer items om in te voeren via de rocker omhoog en omlaag, druk op de kiezen toets om de instellingen te openen.

A. instelling

Selecteer items om in te voeren via de rocker omhoog en omlaag, druk op de kiezen

toets om de instellingen te openen.

**A1: Speelt per munt (s
et) Hoeveel munten
Zijn
nodig voor één
toneelstuk.)**

A2: Speeltijd (10-60S)

**A3:
Achtergrondmuziek
[Aan] [Uit]**

**A4: Luchtgrijpen [Op]
[Uit]**

**A5: Prijsuitgang
[Voorkant] [Rug]**

**A6: Shake Sorteren
Niet beschikbaar op
mini modellen.**

A7: Volume

**A8: Bonusmunt voor
N Munten
Opmerking: Bonusmunt
is**

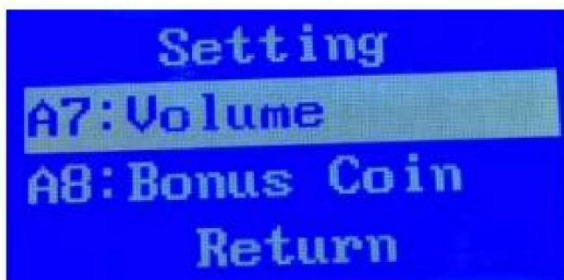
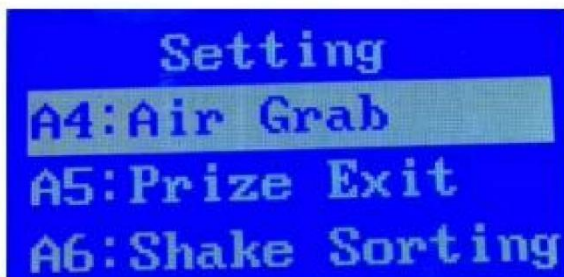
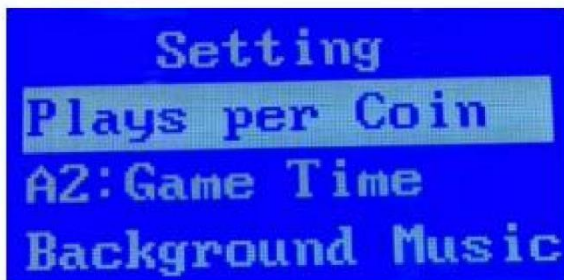

**alleen gegeven na
invoegen N
opeenvolgende munten.
Als
ingesteld op [Uit], Nee
bonus
munten worden
toegekend ! ! !**

B. Klauwspanning

<p>B1: Greepspanning B2: Vrijgavespanning B3: Klauw Tillen Hoogte B4: Druppel Afstand</p>	 <p>Claw voltage B1: Grip Voltage Release Voltage Claw Lift Height B4: Drop Distance Return</p>
<p>B1: Greepspanning toegepast na de klauwgreep prijs. Hogere spanning = sterker greep.</p>	 <p>Grip Voltage 29V Adjust by joy Stick/Button</p>
<p>B2: Vrijgavespanning waarbij de klauw de prijs. Hogere spanning = sterker greep.</p>	 <p>Release Voltage 20V Adjust by joy Stick/Button</p>
<p>B3: Klauw Tillen Hoogte Gemeten vanaf het moment dat de klauw grijpt de prijs. Langere tijd = hoger tillen.</p>	 <p>Claw Lift Height 2.3Second Adjust by joy Stick/Button</p>
<p>B4: Valafstand Controleert de afdaling van de klauw lengte op duur.</p>	 <p>Drop Distance 2.5Second Adjust by joy Stick/Button</p>

C. Motorsnelheid

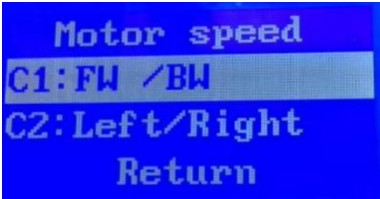
<p>C1: Vooruit/achteruit motor Snelheid C2: Linker/rechter motorsnelheid Hogere waarde = snellere motor snelheid.</p>	 <p>Motor speed C1: FW /BW C2: Left/Right Return</p>
---	---

D. Prijsopstelling

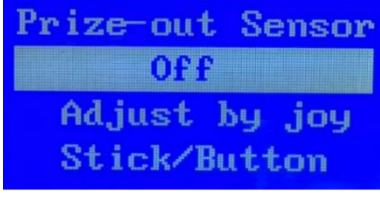
<p>D1 Prijs Uitgave Modus [Vast [Modus] [Willekeurig [Modus] [Verkoopautomaten [Modus]</p>	 <p>Prize Mode Fixed Mode Adjust by joy Stick/Button</p>
<p>D2 N Speelt voor 1 Sterk Grijpen Selecteerbaar [1-50], de aantal toneelstukken voor een sterke greep komt voor.</p>	 <p>N Plays 1 Strong 010 ng Adjust by joy Stick/Button</p>
<p>D3 Prijs-uit-sensor Selecteerbaar [UIT] of [OP].</p>	 <p>Prize-out Sensor Off Adjust by joy Stick/Button</p>
<p>D4 Gegarandeerd Prijs Functie Selecteerbaar [UIT] of [OP].</p>	 <p>Guaranteed Prize On Adjust by joy Stick/Button</p>

Let op: voor deze functie moet de machine over de volgende functies beschikken: een Prijs-uit-sensor. Indien ingeschakeld, als de prijs is niet vrijgegeven op de winnende kans, het inwerpen van munten zal blijven leiden tot sterke grijpers totdat een prijs is gewonnen !

Machine Mislukkingen en Onderhoud

ERROR-4 Crane UP-Micro



Werkelijke storing van het LCD- scherm troosten
Controleer of de microschakelaar wordt gereset . Als de micro schakelaar is beschadigd, Het moet vervangen worden. Controleer ook of de draden Zijn gebroken. Als beide de micro schakelaar en het circuit zijn in goede staat voorwaarde, vervangen de voornaamst bord.

ERROR-5 Crane Left-Micro



Werkelijke storing van het LCD- scherm troosten
Controleer of de microschakelaar wordt gereset . Als de micro schakelaar is beschadigd, Het moet vervangen worden. Controleer ook of de draden Zijn gebroken. Als beide de micro schakelaar en het circuit zijn in goede staat voorwaarde, vervangen de voornaamst bord.

ERROR-6 MOTOR BACK ERROR



Werkelijke storing van het LCD- scherm troosten

Controleer of de microschakelaar wordt gereset . Als de micro schakelaar is beschadigd, Het

moet vervangen worden. Controleer ook of de draden Zijn gebroken. Als beide de micro schakelaar en het circuit zijn in goede staat voorwaarde, vervangen de voornaamst bord.

ERROR-7 Crane Front-Micro



Werkelijke storing van het LCD- scherm troosten
Controleer of de microschakelaar wordt gereset . Als de micro schakelaar is beschadigd, Het moet vervangen worden. Controleer ook of de draden Zijn gebroken. Als beide de micro schakelaar en het circuit zijn in goede staat voorwaarde, vervangen de voornaamst bord.

ERROR-8 Ray eyes of the gift exit



Werkelijke storing van het LCD- scherm troosten
Reparatie: de De indicatielampjes zijn normaal gesproken uit, en het zal draai op wanneer voelen de prijs uit. Als deze fout is opgetreden, schakel dan alstublieft uit de sensor en start de machine opnieuw op. Controleer ook of de draden gebroken zijn . Als beide sensoren En de circuit zijn in goede staat, vervangen de voornaamst bord.

Fabrikant: Shanghaimuxi nmuyeyouxiangongsi

Adres: Shuangchenglu 803nong11hao1602A-16 09shi, baoshanqu, shanghai 200000 CN.

Geïmporteerd naar AUS: SIHAO PTY LTD. 1 ROKEVA
STREETEASTWOOD NSW 2122 Australië

Geïmporteerd naar VS: Sanven Technology Ltd. Suite 250 , 9166
Anaheim Plaats, Rancho Cucamonga, CA 91730

VK	REP
-----------	------------

YH CONSULTING LIMITED. C/O YH Consulting
Beperkt kantoor 147, Centurion Huis, Londen
Weg, Staines-upon-Thames, Surrey, TW18 4AX

EG	REP
-----------	------------

E-CrossStu GmbH
Mainzer Landstr.69,
60329 Frankfurt am Voornaamst.



VEVOR

Affordable. Reliable. Home Improvement.



Installationsguide

KLO MASKIN

MODELL: S-04



VEVOR

Affordable. Reliable. Home Improvement.

MODELL: S-04



Detta är originalet instruktion, behaga läs alla Läs noggrant igenom bruksanvisningen innan du använder den. VEVOR förbehåller sig en tydlig tolkning av vår användarmanual. Produktens utseende ska vara beroende av den produkt du mottagit. Förlåt oss. oss att vi inte kommer att informera dig igen om det finns är några teknik eller programvara uppdateringar om vår produkt.

	<p>Varning – För att minska risk för skada, användare måste läsa annonsen instruktioner</p> <p style="text-align: center;">manualen noggrant.</p>
	<p>Denna enhet uppfyller Del 15 av de FCC Regler. Drift är med förbehåll för följande två villkor: 1) Den här enheten må inte orsaka skadlig störning, och (2) hans anordning måste acceptera några</p> <p style="text-align: center;">interferens mottagen, inklusive störningar som kan orsaka oönskad operation.</p>
	<p style="text-align: center;">Detta produkt är föremål för tillhandahållande av europeisk Direktiv 2012/19/ EG . Den symbol visande en hjul soptunna korsad</p> <p style="text-align: center;">genom indikerar att produkten kräver separat vägra samling i europeisk Unionen. Detta gäller för produkt och alla tillbehör markerad med denna symbol, Produkter markerad som sådan</p> <p style="text-align: center;">kanske inte kastas bort med h normalt hushållsavfall. men måste vara</p> <p style="text-align: center;">tagits till en samling punkt för återvinning elektrisk och elektronisk enheter.</p>

INSTRUKTIONER

Vi tackar er uppriktigt för att ni valt denna kranmaskin produkten. Den kranmaskin är demonterad och bör hanteras med bry dig. Snälla läs alla instruktionerna noggrant före användning kommer denna information att hjälpa dig få de bästa resultat.

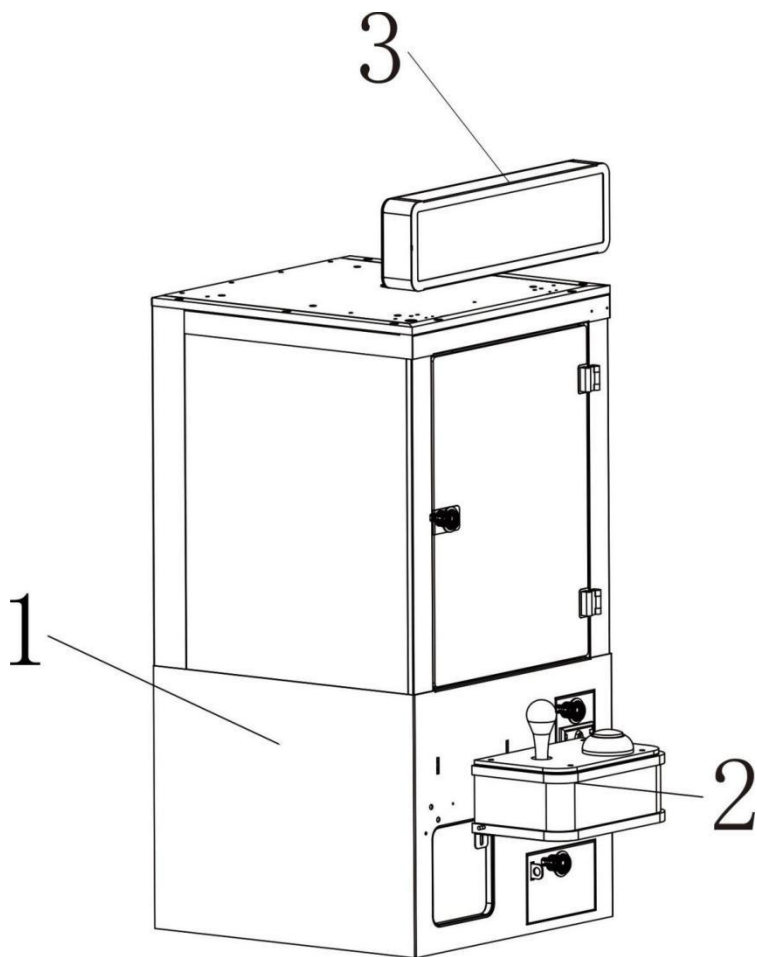

1: Datorhölje 2: Konsolsektion 3: Armatursektion

Del Lista

NEJ .	Bild	Namn	Kvantitet
1		Värd Maskin	1
2		Nyckel	2
3		Driva Sladd	1
4		Mynt	50

5		Skruva	13
6		Akryl Tallrik	1
7		Instruktioner	1
8		Trösta	1
9		Ljus Styrelse	1
Modell		S-04	
Spänning		AC 100–240 V 50/60 Hz	
Driva		60W	

Beskrivning av moderkortets funktion (inställning) I den normala standby- skärmen, tryck länge på inställningsknappen (bifogad bild) för att ange inställningar (huvud meny).



(Set button)

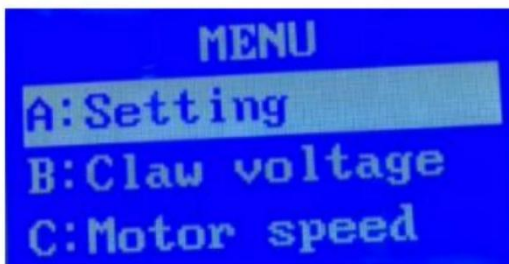

(Main Menu)

Välja föremål som ska matas in genom vippan upp och ner, tryck på plocka tangenten för att öppna inställningarna.

A. inställning

Välja föremål som ska matas in genom vippan upp och ner, tryck på plocka

tangenten för att öppna inställningarna.

A1: Spelar per mynt (set) hur många mynt är behövs för en spela.)

A2: Speltid (10-60S)

A3: Bakgrundsmusik [På] [Av]

A4: Luftgrepp [På] [Av]

A5: Utgång från pris [Framre] [Tillbaka]

**A6: Skakningssortering
Inte tillgänglig på
mini modeller.**

A7: Volym

**A8: Bonusmynt för
N Mynt
Notera: Bonusmynt är
ges först efter insättning
N på varandra följande
mynt. Om
inställd på [Av], inga**

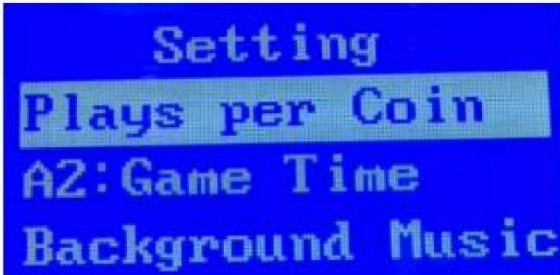

Setting
Plays per Coin
A2: Game Time
Background Music

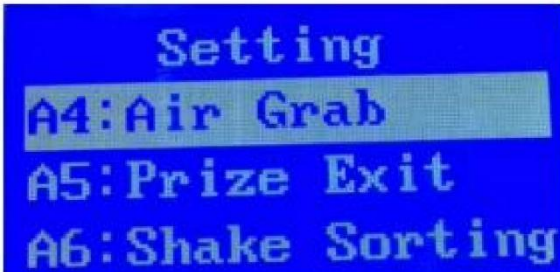

Setting
A4: Air Grab
A5: Prize Exit
A6: Shake Sorting

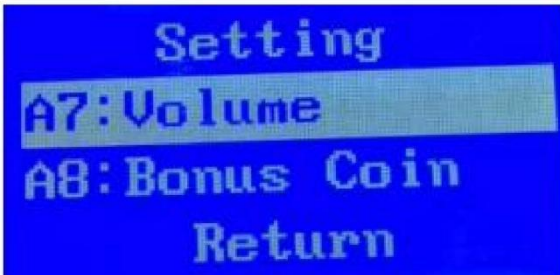

Setting
A7: Volume
A8: Bonus Coin
Return

bonus

Mynt delas ut !!!

B.Klospänning

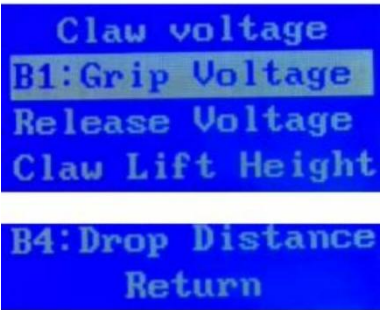
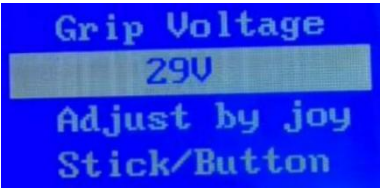
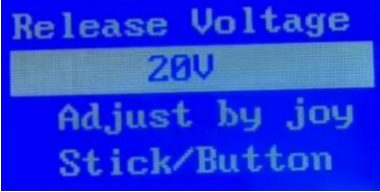
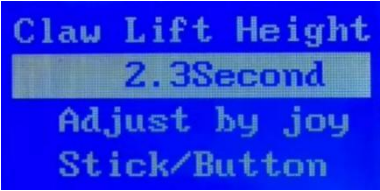
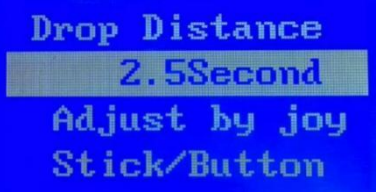
<p>B1: Greppspänning B2: Utlösningsspänning B3: Klo Lyfta Höjd B4: Släppa Avstånd</p>	 <p>Claw voltage B1: Grip Voltage Release Voltage Claw Lift Height B4: Drop Distance Return</p>
<p>B1: Greppspänning appliceras efter klo gr abs pris. Högre spänning = starkare grepp.</p>	 <p>Grip Voltage 29V Adjust by joy Stick/Button</p>
<p>B2: Utlösningsspänning vid vilken klon släpper pris. Högre spänning = starkare grepp.</p>	 <p>Release Voltage 20V Adjust by joy Stick/Button</p>
<p>B3: Klo Lyfta Höjd Mätt från det ögonblick då klon tar priset. Längre tid = högre lyfta.</p>	 <p>Claw Lift Height 2.3Second Adjust by joy Stick/Button</p>
<p>B4: Fallavstånd Styr klons nedstigning längd efter varaktighet.</p>	 <p>Drop Distance 2.5Second Adjust by joy Stick/Button</p>

C. Motorhastighet

C1: Framåt/bakåt-motor
Hastighet
C2: Vänster/Höger
motorhastighet Högre
värde = snabbare motor
hastighet.

Motor speed
C1: FW /BW
C2: Left/Right
Return

D. Prisuppsättning

D1 Pris Släppa Läge
[Fast Läge]
[Slumpmässig
Läge]
[Varuautomater
Läge]

Prize Mode
Fixed Mode
Adjust by joy
Stick/Button

D2 N Spelar för 1 Stark Hugg
Valbar [1–50], den antal pjäser
innan ett hårt grepp
inträffar.

N Plays 1 Strong
010 ng
Adjust by joy
Stick/Button

D3 Prisutdelningssensor
Valbar [AV] eller [PÅ].

Prize-out Sensor
Off
Adjust by joy
Stick/Button

D4 Garanterat Pris Fungera
Valbar [AV] eller [PÅ].

Guaranteed Prize
On
Adjust by joy
Stick/Button

Obs: Den här funktionen kräver att maskinen har en Sensor för utdelning av pris. När den är aktiverad, om priset är inte släpptes kl. det vinnande chans, att sätta in mynt kommer att fortsätta utlösa starka grepp tills en pris är vunnet !

Maskin Misslyckanden och Underhåll

ERROR-4 Crane UP-Micro



- skärmen trösta

Kontrollera om mikrobrytaren är återställd . Om mikro växla är skadad, det behöver bytas ut. Kontrollera även om ledningarna är brutna. Om båda de mikro brytaren och kretsen är i goda skick skick, ersätt huvudsaklig styrelse.

ERROR-5 Crane Left-Micro



- skärmen trösta

Kontrollera om mikrobrytaren är återställd . Om mikro växla är skadad, det behöver bytas ut. Kontrollera även om ledningarna är brutna. Om båda de mikro brytaren och kretsen är i goda skick skick, ersätt huvudsaklig styrelse.

ERROR-6 MOTOR BACK ERROR



- skärmen trösta

Kontrollera om mikrobrytaren är återställd . Om mikro växla är skadad, det

behöver bytas ut. Kontrollera även om ledningarna är brutna. Om båda de mikro brytaren och kretsen är i goda skick skick, ersätt huvudsaklig styrelse.

ERROR-7 Crane Front-Micro



- skärmen trösta

Kontrollera om mikrobrytaren är återställd . Om mikro växla är skadad, det behöver bytas ut. Kontrollera även om ledningarna är brutna. Om båda de mikro brytaren och kretsen är i goda skick skick, ersätt huvudsaklig styrelse.

ERROR-8 Ray eyes of the gift exit



- skärmen trösta

Reparation: den indikatorlamporna är normalt släckta, och det kommer att sväng på när avkänning priset ut. Om detta misslyckande inträffade, vänligen stäng av sensorn och starta om maskinen. Kontrollera även om kablarna är trasiga. Om båda sensorerna och de kretsarna är i gott skick, ersätt huvudsaklig styrelse.

Tillverkare: Shanghaimuxi nmuyeyouxiangongsi

Adress: Shuangchenglu 803nong11hao1602A-16 09shi, baoshanqu, Shanghai 200 000 kanadensiska republiken.

Importerad till Australien: SIHAO PTY LTD. 1 ROKEVA
STREETEASTWOOD NSW 2122 Australien

Importerad till USA: Sanven Technology Ltd. Suite 250 , 9166
Anaheim Plats, Rancho Cucamonga, Kalifornien 91730



REP

YH-KONSULTATION LIMITED. C/O YH

Consulting Begränsat kontor 147, Centurion
Hus, London

Väg, Staines-upon-Thames, Surrey, TW18 4AX



E-CrossStu GmbH

Mainzer Landstr. 69,

60329 Frankfurt am Huvudsaklig.

