

# VEVOR®

**TOUGH TOOLS, HALF PRICE**

Technical Support and E-Warranty Certificate [www.vevor.com/support](http://www.vevor.com/support)

## **SAFE BOX USER MANUAL**

**MODEL:SS-1380CZD**

We continue to be committed to provide you tools with competitive price.

"Save Half", "Half Price" or any other similar expressions used by us only represents an estimate of savings you might benefit from buying certain tools with us compared to the major top brands and does not necessarily mean to cover all categories of tools offered by us. You are kindly reminded to verify carefully when you are placing an order with us if you are actually saving half in comparison with the top major brands.

# VEVOR®

TOUGH TOOLS, HALF PRICE

SAFE BOX

MODEL:SS-1380CZD

1380-500-400

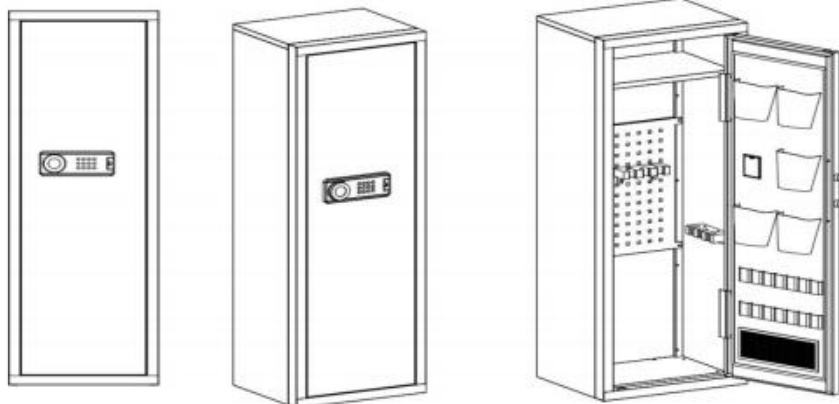



## NEED HELP? CONTACT US!

Any product questions? Need technical support? Please feel free to contact us:

**Technical Support and E-Warranty Certificate**

[www.vevor.com/support](http://www.vevor.com/support)

This is the original instruction, please read all manual instructions carefully before operating. VEVOR reserves a clear interpretation of our user manual. The appearance of the product shall be subject to the product you received. Please forgive us that we won't inform you again if there are any technology or software updates on our product.

	<p>Warning-To reduce the risk of injury, user must read instruction manual carefully.</p>
	<p>This device complies with Part 15 of the FCC Rules. Operation is subject to the following two conditions:(1)This device may not cause harmful interference, and (2)this device must accept any interference received, including interference that may cause undesired operation.</p>
	<p>This product is subject to the provision of European Directive 2012/19/EC. The symbol showing a wheeled bin crossed through indicates that the product requires separate refuse collection in the European Union. This applies to the product and all accessories marked with this symbol. Products marked as such may not be discarded with normal domestic waste, but must be taken to a collection point for recycling electrical and electronic devices</p>

**WARNING**









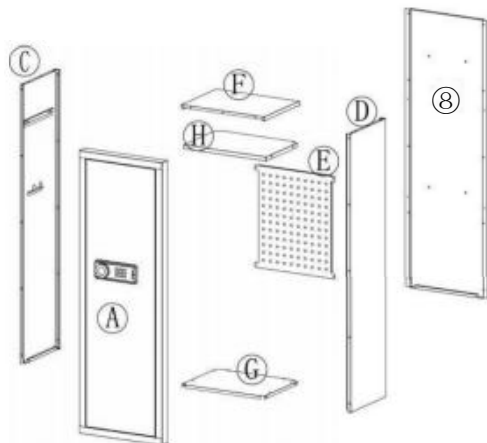

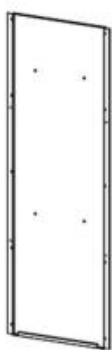

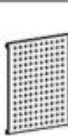

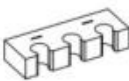

**1 ■ Danger of Tipping Over**

- A child or adult can tip the safe and be killed or seriously injured.
- Serious injury may occur to children and adults if the safe is not secured before installation.
- Children should not play with or around the safe at any time.

**2. Please Do Not Put the Emergency Key, the External Power Box In The Safe BOX**

## PARTS LIST



<b>(A)</b> *1 	<b>(B)</b> *1 	<b>(C)</b> *1 	<b>(D)</b> *1 		
<b>(E)</b> *1 	<b>(F)</b> *1 	<b>(G)</b> *1 	<b>(H)</b> *1 	<b>(I)</b> Peg 5 Pcs 	
<b>(J)</b> Gun bracket 2 Pcs 	<b>(K)</b> Buttstock 4 Pcs 		Self tapping thread <b>(L)</b> 42 Pcs 	Plastic Snap-fit 10 Pcs <b>(M)</b> 	
Screwdriver 1 PCS 	Gloves 1 PCS 	Expansion bolt <b>(N)</b> 	<b>(O)</b> Key 	Instructions <b>(P)</b> 	Battery box <b>(Q)</b> 

# INSTRUCTIONS

## STEP 1

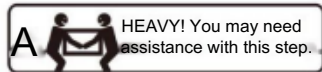
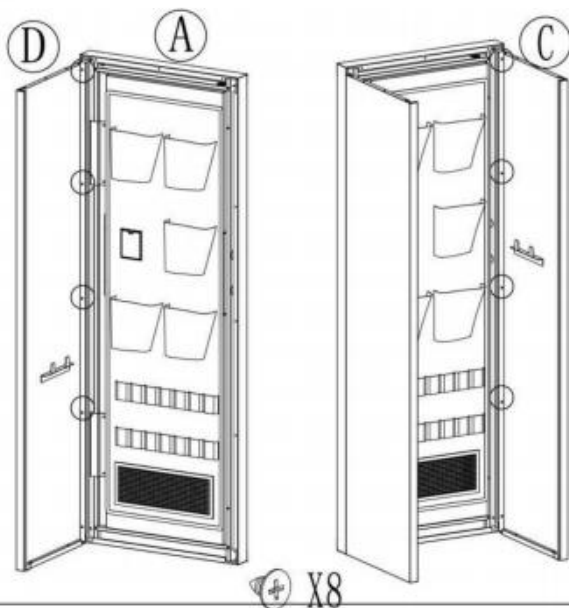

Link ⑨, ⑥, ⑰ with Self tapping threads.

Note: The bottom screws are not installed.

## STEP 2

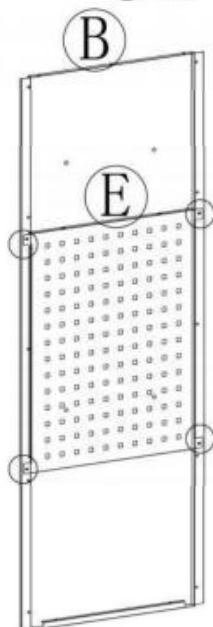

Link ⑧, ⑥ with Self tapping threads.

负X4

**STEP 3**

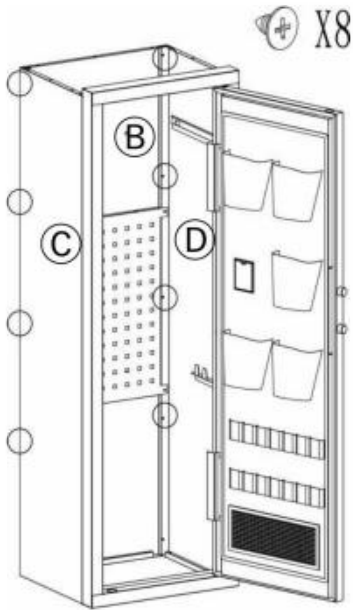

Link ⑧ , ③ , ⑬ with Self tapping threads.

Note: The bottom screws are not installed.

**STEP 4**

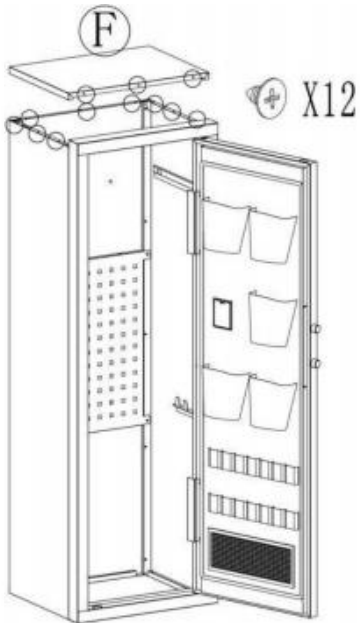

Install ⑥ and secure with Self tapping threads.

STEP 5

側0

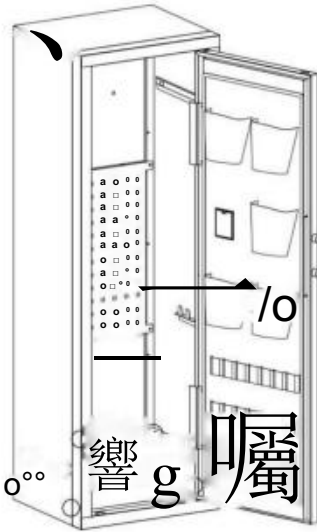

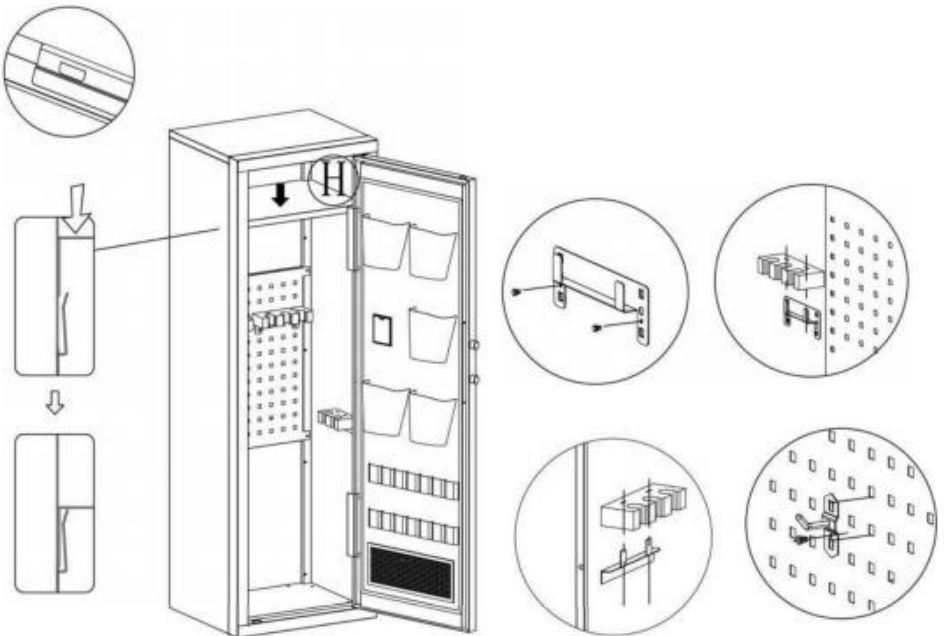

Install ⑥ and secure with Self tapping threads.

STEP 6



## OPENING YOUR SAFE FOR THE FIRST TIME

Open the door for the first time, use the configured emergency key to open the door. The operation steps are as follows:

<p>1. Press down to open the emergency lock cover.</p>		<p>4. Install the battery and open the battery case</p>
<p>2. Insert the emergency key into the keyhole and push it to rotate 65° counterclockwise.</p>		<p>5. Make sure the battery matches '+' and '-' in the box. <b>(not including 4 alkaline 1.5V batteries)</b></p>
<p>3. Turn the handle clockwise and the safe door opens.</p>		<p>6. Weak power, emergency method start :Emergency key</p>

### DESCRIPTION:

1. This product has 2 sets of passwords. Factory original password: "1234", factory management password: "12456".
2. Yellow: normal reminder, or wrong password reminder.
3. Green: unlock and light up for 6-7 seconds.
4. Red: low battery indicator.

## PERSONAL PASSWORD SETTING

1. In the state of opening the door, press the internal setting button of the door, the buzzer will sound twice, and the yellow indicator light will be on.
2. Enter any new 1-8 digit password within 3 seconds. Press or touch **\*\*\*** to confirm. If the buzzer sounds twice and the yellow light goes off, the password has been set successfully.
3. **Notice:** After your password is set, please test the new password to make



sure it is valid. If you enter the wrong password, the yellow light will light up and three beeps will sound, just re-enter the correct password.

## MANAGE PASSWORD SETTINGS

1. In the state of opening the door, press the number key "0" twice "00", and then press the internal setting button of the door. The buzzer sounds twice, the yellow indicator light is on,
2. Enter any new 1-8 digit password within 3 seconds. Press or **key** to "###" confirm, the buzzer will sound twice and the yellow indicator light will off which shows the management password has been set successfully.

**Notice:** Do not set personal password same with management code.

## THREE WAYS TO OPEN THE SAFE

1. **Emergency Key + Knob:** For the first time, forget the password, and the battery is out of power. Insert the emergency key vertically, turn it to the left, and at the same time turn the knob to the right to open.
2. **Password + Knob:** Daily unlock. Enter the personal password or management password, press or **key** and then turn the knob to the right to open.
3. **Password + Knob + External Power Box:** The internal battery is dead, the key is damaged or lost. Insert the external power box, enter the personal password or management password, press or **key** and then turn the knob to the right to open.

## LOW BATTERY ALERT

- 1 ■ If the battery voltage is below 4.8V, the red light will come on and the warning will flash.
2. If the battery voltage is below 3.8V, user operation is prohibited. 6 beeps will indicate that the battery is low and needs to be replaced.

## VIGILANCE SETTING AND DEACTIVATION

1. Alarm on setting: In the standby state, press the "H" key, buzzer will sound once, and the yellow indicator light. Then it starts the vibrating alarm state.
2. Conditions for the automatic alarm to sound:①The safe will alarm when it is hit by a certain external force or vibration;②Enter the wrong password three consecutive times.
3. The duration of the alarm sound: automatically stop after 1 minute.
4. Alarm cancellation setting:①Enter the correct password, the green indicator light is on. It immediately cancels the alarm sound and turn off the vibration alarm;②Open the door with the key and take out a battery.

## TECHNICAL PARAMETERS

Model	SS-1380CZD
Working Voltage Range	4.2-7 V
Working Power	Four 5th "AA" alkaline batteries
Product Size	500*400*1380mm

**Manufacturer:** Shanghai muxinmuyeyouxiangongsi

**Address:** Shuangchenglu 803nong11 hao1602A-1609shi, baoshanqu, shanghai 200000 CN.

**Imported to AUS:** SI HAO PTY LTD. 1 ROKEVA STREETEASTWOOD NSW2122 Australia

**Imported to USA:** Sanven Technology Ltd. Suite 250, 9166 Anaheim Place, Rancho Cucamonga, CA91730



E-CrossStu GmbH  
Mainzer Landstr.69, 60329 Frankfurt am Main.



YH CONSULTING LIMITED.  
C/O YH Consulting Limited Office 147, Centurion House, London Road, Staines-upon-Thames, Surrey, TW18 4AX

**VEVOR** <sup>®</sup>

**TOUGH TOOLS, HALF PRICE**

**Technical Support and E-Warranty Certificate**

[www.vevor.com/support](http://www.vevor.com/support)

# VEVOR®

TOUGH & MCO, HALF PRICE

Assistance technique et certificat de garantie électronique [www.vevor.com/support](http://www.vevor.com/support)

---

COFFRE-FORT

MANUEL D'UTILISATION

MODÈLE : SS-1380CZD

Nous continuons à nous engager à vous fournir des outils à des prix compétitifs.

« Économisez la moitié », « Moitié prix » ou toute autre expression similaire utilisée par nous ne représente qu'une estimation des économies que vous pourriez réaliser en achetant certains outils chez nous par rapport aux grandes marques et ne couvre pas nécessairement toutes les catégories d'outils que nous proposons. Nous vous rappelons de bien vouloir vérifier soigneusement lorsque vous passez une commande chez nous si vous économisez réellement la moitié par rapport aux grandes marques.

# VEVOR®

## SAFE BOX

TOUG H TROP LS, H ALFA PR GLACE

MODÈLE : SS-1380CZD

### 1380-500-400

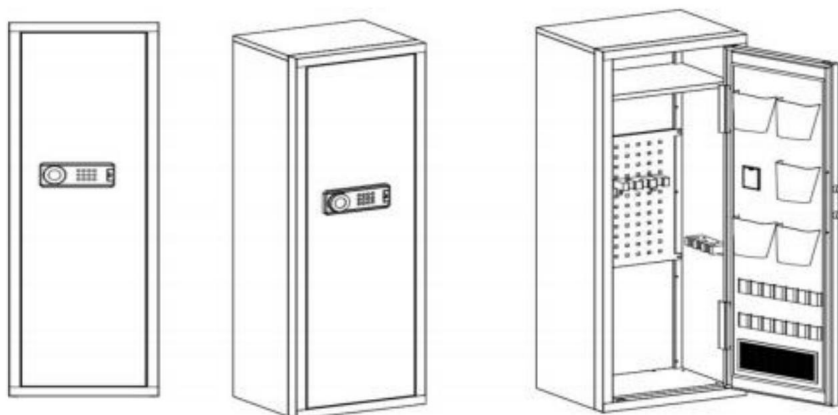



BESOIN D'AIDE? CONTACTEZ-NOUS!

Des questions sur les produits ? Besoin d'assistance technique ? N'hésitez pas à nous contacter.

Contactez-nous:

Assistance technique et certificat de garantie  
électronique [www.vevor.com/support](http://www.vevor.com/support)

Il s'agit de la notice d'utilisation d'origine. Veuillez lire attentivement toutes les instructions du manuel avant de l'utiliser. VEVOR se réserve le droit d'interpréter clairement notre manuel d'utilisation. L'apparence du produit dépend du produit que vous avez reçu. Veuillez nous excuser, nous ne vous informerons plus en cas de mise à jour technologique ou logicielle de notre produit.

	<p>Avertissement - Pour réduire le risque de blessure, l'utilisateur doit lire attentivement le manuel d'instructions.</p>
	<p>Cet appareil est conforme à la partie 15 des règles de la FCC. Son fonctionnement est soumis aux deux conditions suivantes : (1) Cet appareil ne doit pas provoquer d'interférences nuisibles et (2) Cet appareil doit accepter toute interférence reçue, y compris les interférences pouvant entraîner un fonctionnement indésirable.</p>
	<p>Ce produit est soumis aux dispositions de la directive européenne 2012/19/CE. Le symbole représentant une poubelle à roulettes barrée indique que le produit doit faire l'objet d'une collecte sélective des déchets dans l'Union européenne. Cela s'applique au produit et à tous les accessoires marqués de ce symbole. Les produits marqués comme tels ne peuvent pas être jetés avec les déchets ménagers normaux, mais doivent être déposés dans un point de collecte pour le recyclage des appareils électriques et électroniques.</p>

AVERTISSEMENT









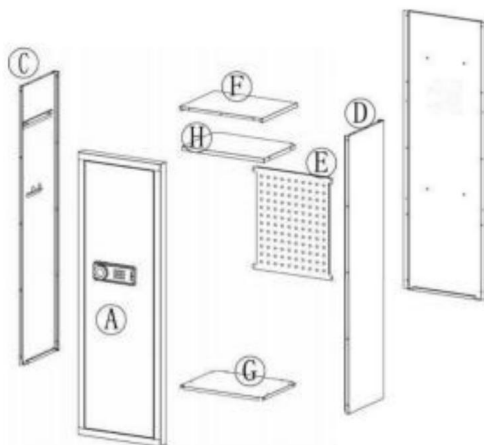

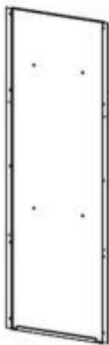

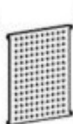



1 ■ Risque de basculement

- Un enfant ou un adulte peut renverser le coffre-fort et être tué ou gravement blessé.
- Des blessures graves peuvent survenir aux enfants et aux adultes si le coffre-fort n'est pas sécurisé avant l'installation.
- Les enfants ne doivent à aucun moment jouer avec ou à proximité du coffre-fort.

2. Veuillez ne pas mettre la clé d'urgence ni le boîtier d'alimentation externe dans  
Le Coffre-fort

## LISTE DES PIÈCES



<b>(A)</b> *1 	<b>(B)</b> *1 	<b>(C)</b> *1 	<b>(D)</b> *1 		
<b>(E)</b> *1 	<b>(F)</b> *1 	<b>(G)</b> *1 	<b>(H)</b> *1 	<b>(I)</b> Peg 5 Pcs 	
<b>(J)</b> Gun bracket 2 Pcs 	<b>(K)</b> Buttstock 4 Pcs 	Self tapping thread <b>(L)</b> 42 Pcs 	Plastic Snap-fit 10 Pcs <b>(M)</b> 		
Screwdriver 1 PCS 	Gloves 1 PCS 	Expansion bolt <b>(N)</b> 	<b>(O)</b> Key 	Instructions <b>(P)</b> 	Battery box <b>(Q)</b> 



## INSTRUCTIONS

### ÉTAPE 1

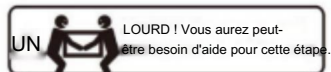
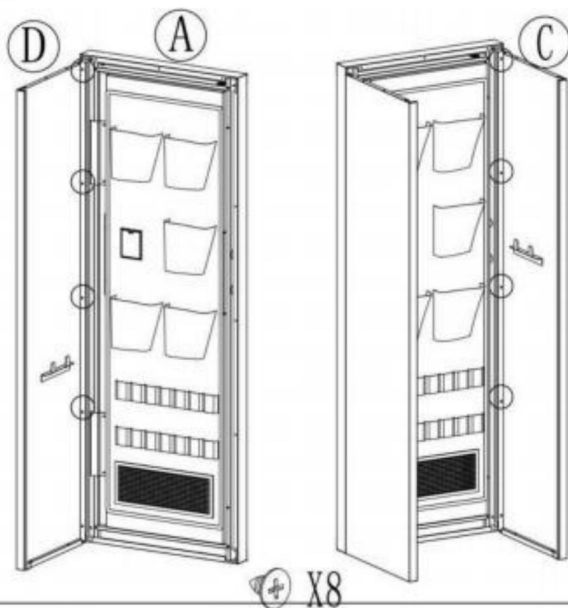

Lien avec Soi

tarudage des fils.

Remarque : les vis du bas  
ne sont pas installés.

### STEP 2

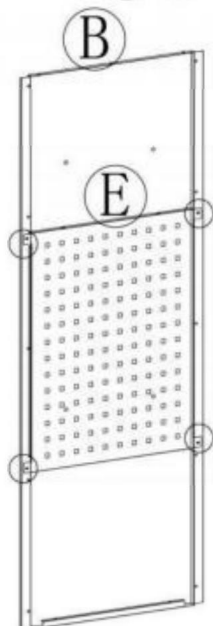

Lien , avec Soi

tarudage des fils.

Négatif X4

ÉTAPE 3

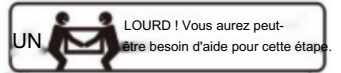
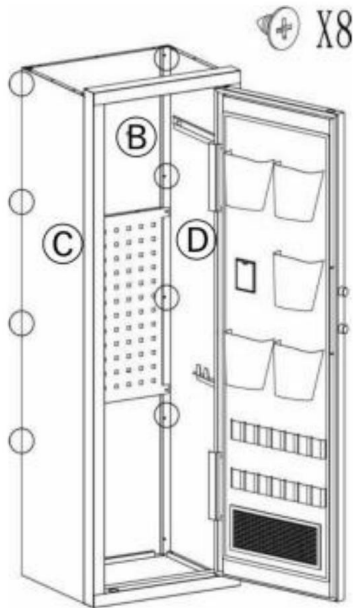

Lien ,©, avec Soi

tarudage des fils.

Remarque : les vis du bas  
ne sont pas installés.

ÉTAPE 4

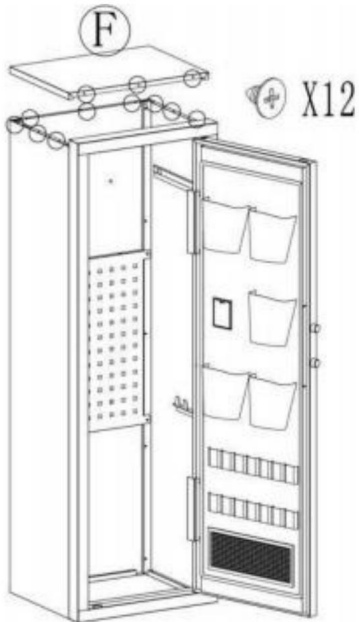

Installez et fixez

avec filetage autotaraudeur.

## ÉTAPE 5 côté 0

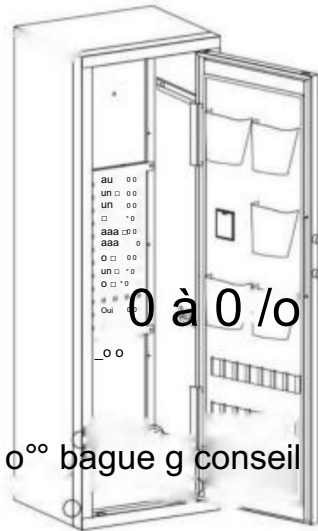

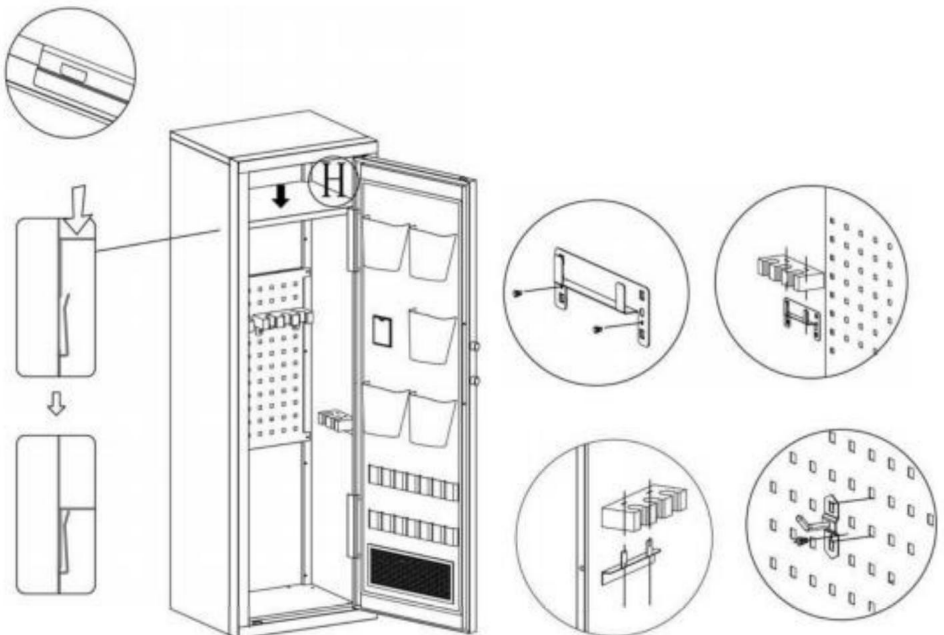

Installez et fixez  
avec filetage autotaraudeur.

## ÉTAPE 6



## OUVRIR VOTRE COFFRE-FORT POUR LA PREMIÈRE FOIS

Ouvrez la porte pour la première fois, utilisez la clé d'urgence configurée pour ouvrir la porte. Les étapes de l'opération sont les suivantes :

<p>1. Appuyez pour ouvrir le couvercle de verrouillage de secours.</p>		<p>4. Installez la batterie et ouvrez le boîtier de la batterie</p>
<p>2. Insérez la clé de secours dans la serrure et poussez-la pour la faire pivoter de 65° <small>dans le sens inverse des aiguilles d'une montre.</small></p>		<p>5. Assurez-vous que la batterie correspond au « + » et dans la boîte. (sans compter les 4 piles alcalines 1,5 V)</p>
<p>3. Tournez la poignée <small>dans le sens des aiguilles d'une montre et le coffre-fort la porte s'ouvre.</small></p>		<p>6. Faible puissance, démarrage par méthode d'urgence : clé de secours</p>

### DESCRIPTION:

1. Ce produit dispose de 2 jeux de mots de passe. Mot de passe d'origine d'usine : « 1234 », mot de passe de gestion d'usine : « 12456 ».
2. Jaune : rappel normal ou rappel de mot de passe erroné.
3. Vert : déverrouillage et allumage pendant 6 à 7 secondes.
4. Rouge : indicateur de batterie faible.

## PARAMÈTRES DE MOT DE PASSE PERSONNEL

1. En état d'ouverture de la porte, appuyez sur le bouton de réglage interne de la porte, le buzzer retentira deux fois et le voyant jaune s'allumera.
2. Saisissez un nouveau mot de passe de 1 à 8 chiffres dans les 3 secondes. Appuyez sur  ou pour confirmer. Si le buzzer retentit deux fois et que le voyant jaune s'éteint, le mot de passe a été défini avec succès.
3. Remarque : une fois votre mot de passe défini, veuillez tester le nouveau mot de passe pour vous assurer qu'il est correct.

Assurez-vous qu'il est valide. Si vous entrez un mot de passe erroné, le voyant jaune s'allume et trois bips retentissent. Il vous suffit de ressaisir le mot de passe correct.

## GÉRER LES PARAMÈTRES DU MOT DE PASSE

1. Lorsque la porte est ouverte, appuyez deux fois sur la touche numérique « 0 » « 00 », puis appuyez sur le bouton de réglage interne de la porte. Le buzzer retentit deux fois, le voyant jaune s'allume. 2. Entrez un nouveau mot de passe de 1 à 8

chiffres dans les 3 secondes. Appuyez sur la touche ou pour confirmer, le buzzer retentit deux fois et le voyant jaune s'éteint, ce qui indique que le mot de passe de gestion a été défini avec succès.

Remarque : ne définissez pas de mot de passe personnel identique au code de gestion.

## TROIS FAÇONS D'OUVRIR LE COFFRE-FORT

1. Clé d'urgence + bouton : la première fois, si vous oubliez le mot de passe, la batterie est déchargée. Insérez la clé d'urgence verticalement, tournez-la vers la gauche et tournez simultanément le bouton vers la droite pour ouvrir.

2. Mot de passe + bouton : déverrouillage quotidien. Entrez le mot de passe personnel ou le mot de passe de gestion, appuyez sur ou puis tournez le bouton vers la droite pour ouvrir.

3. Mot de passe + bouton + boîtier d'alimentation externe : la batterie interne est déchargée, la clé est endommagée ou perdue. Insérez le boîtier d'alimentation externe, saisissez le mot de passe personnel ou le mot de passe de gestion, appuyez sur ou vers la droite et puis tournez le bouton pour ouvrir.

## ALERTE DE BATTERIE FAIBLE

- 1 ■ Si la tension de la batterie est inférieure à 4,8 V, le voyant rouge s'allume et le un avertissement clignotera.
2. Si la tension de la batterie est inférieure à 3,8 V, l'opération de l'utilisateur est interdite. 6 bips indiqueront que la batterie est faible et doit être remplacée.

## PARAMÈTRES DE VIGILANCE ET DÉSACTIVATION

1. Réglage de l'alarme : en état de veille, appuyez sur la touche, le buzzer retentit une fois, et le voyant jaune s'allume. Ensuite, il démarre l'état d'alarme vibrante.
2. Conditions pour que l'alarme automatique retentisse : Le coffre-fort émet une alarme lorsqu'il est frappé par une certaine force externe ou vibration ; Entrez un mot de passe incorrect trois fois consécutives.
3. Durée de l'alarme sonore : s'arrête automatiquement après 1 minute.
4. Réglage de l'annulation de l'alarme : Entrez le mot de passe correct, le vert le voyant lumineux est allumé. Il annule immédiatement le son de l'alarme et éteint le alarme de vibration ; Ouvrez la porte avec la clé et retirez une pile.

## PARAMÈTRES TECHNIQUES

Modèle	SS-1380CZD
Plage de tension de fonctionnement	4,2-7 V
Puissance de travail	Quatre piles alcalines de type 5 « AA »
Taille du produit	500*400*1380mm

Fabricant : Shanghaimuxinmuyeyouxiangongsi Adresse :

Shuangchenglu 803nong11 hao1602A-1609shi, baoshanqu, shanghai 200000 CN.

Importé en Australie : SI HAO PTY LTD. 1 AN STREETESTWOOD

NSW2122 Australie

Importé aux États-Unis : Sanven Technology Ltd. Suite 250, 9166 Anaheim Place,

Rancho Cucamonga, CA91730



E-CrossStu GmbH

Mainzer Landstr.69, 60329 Francfort-sur-le-Main.

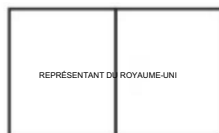

YH CONSULTING LIMITÉE.

A/S YH Consulting Limited Bureau 147, Centurion

Maison, London Road, Staines-upon-Thames, Surrey,

TW18 4AX



VEVOR



OUTILS ROBUSTES, MOITIÉ PRIX

Assistance technique et certificat de garantie  
électronique [www.vevor.com/support](http://www.vevor.com/support)



# V UND V DER R<sup>®</sup>

## TOUGH ZUOLS, HALF PREIS

Technischer Support und E-Garantie-Zertifikat [www.vevor.com/support](http://www.vevor.com/support)

---

### Safe

#### BENUTZERHANDBUCH

MODELL:SS-1380CZD

Wir sind weiterhin bestrebt, Ihnen Werkzeuge zu wettbewerbsfähigen Preisen anzubieten.

„Sparen Sie die Hälfte“, „Halber Preis“ oder andere ähnliche Ausdrücke, die wir verwenden, stellen nur eine Schätzung der Ersparnis dar, die Sie beim Kauf bestimmter Werkzeuge bei uns im Vergleich zu den großen Topmarken erzielen können, und decken nicht unbedingt alle von uns angebotenen Werkzeugkategorien ab. Wir möchten Sie freundlich daran erinnern, bei Ihrer Bestellung bei uns sorgfältig zu prüfen, ob Sie im Vergleich zu den großen Topmarken tatsächlich die Hälfte sparen.

# VEVOR®

## SAFE BOX

TOUG HAUCHLS, HALF PR EIS

MODELL:SS-1380CZD

### 1380-500-400

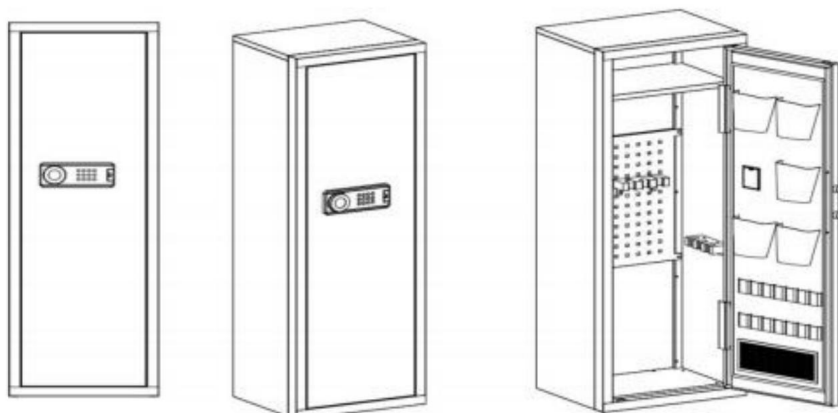

**Brauchen Sie Hilfe? Kontaktieren Sie uns!**



Haben Sie Fragen zu unseren Produkten? Benötigen Sie technische Unterstützung?

Kontakt:

**Technischer Support und E-Garantie-Zertifikat**

[www.vevor.com/support](http://www.vevor.com/support)

Dies ist die Originalanleitung. Bitte lesen Sie alle Anweisungen sorgfältig durch, bevor Sie das Gerät in Betrieb nehmen. VEVOR behält sich eine klare Auslegung unserer Bedienungsanleitung vor. Das Erscheinungsbild des Produkts richtet sich nach dem Produkt, das Sie erhalten haben. Bitte verzeihen Sie uns, dass wir Sie nicht erneut informieren, wenn es Technologie- oder Software-Updates für unser Produkt gibt.

	<p>Warnung: Um das Verletzungsrisiko zu verringern, muss der Benutzer die Bedienungsanleitung sorgfältig lesen.</p>
	<p>Dieses Gerät entspricht Teil 15 der FCC-Bestimmungen. Der Betrieb unterliegt den folgenden beiden Bedingungen: (1) Dieses Gerät darf keine schädlichen Störungen verursachen und (2) dieses Gerät muss alle empfangenen Störungen akzeptieren, einschließlich Störungen, die einen unerwünschten Betrieb verursachen können.</p>
	<p>Dieses Produkt unterliegt den Bestimmungen der europäischen Richtlinie 2012/19/EU. Das Symbol einer durchgestrichenen Mülltonne weist darauf hin, dass das Produkt in der Europäischen Union einer getrennten Müllentsorgung unterliegt. Dies gilt für das Produkt und alle mit diesem Symbol gekennzeichneten Zubehörteile. So gekennzeichnete Produkte dürfen nicht im normalen Hausmüll entsorgt werden, sondern müssen an einer Sammelstelle für das Recycling von elektrischen und elektronischen Geräten abgegeben werden.</p>

## WARNUNG









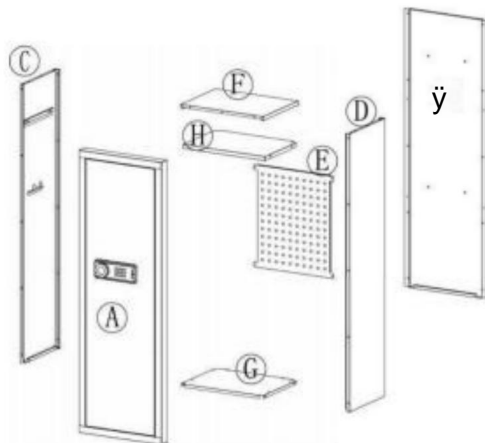

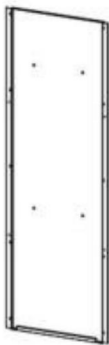

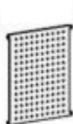



### 1 **ÿ** Kippgefahr

- Ein Kind oder Erwachsener kann den Safe umkippen und getötet oder schwer verletzt werden.
- Bei Kindern und Erwachsenen besteht die Gefahr schwerer Verletzungen, wenn der Safe nicht vor der Installation gesichert.
- Kinder sollten zu keiner Zeit mit dem Safe oder in dessen Nähe spielen.

### 2. Bitte stecken Sie den Notschlüssel, die externe Power Box nicht in Die Safe BOX

## TEILELISTE



<b>(A)</b> *1 	<b>(B)</b> *1 	<b>(C)</b> *1 	<b>(D)</b> *1 		
<b>(E)</b> *1 	<b>(F)</b> *1 	<b>(G)</b> *1 	<b>(H)</b> *1 	<b>(I)</b> Peg 5 Pcs 	
<b>(J)</b> Gun bracket 2 Pcs 	<b>(K)</b> Buttstock 4 Pcs 	Self tapping thread <b>(L)</b> 42 Pcs 	Plastic Snap-fit 10 Pcs <b>(M)</b> 		
Screwdriver 1 PCS 	Gloves 1 PCS 	Expansion bolt <b>(N)</b> 	<b>(O)</b> Key 	Instructions <b>(P)</b> 	Battery box <b>(Q)</b> 

## ANWEISUNGEN

### SCHRITT 1

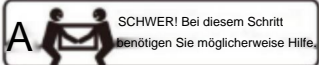
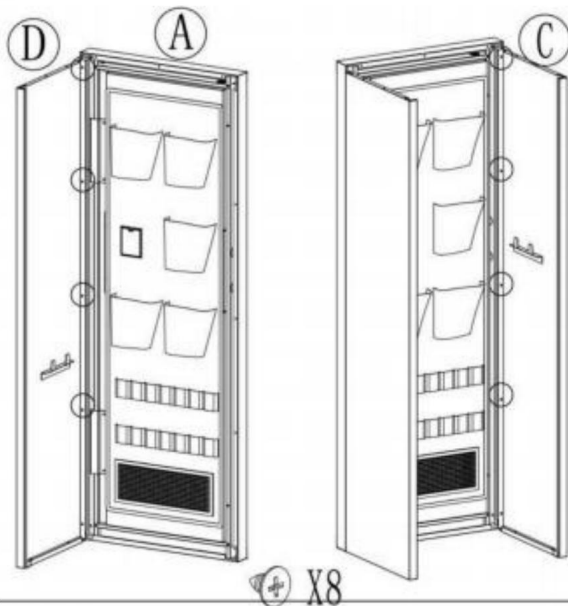

Link  $\ddot{y}\ddot{y}\ddot{y}$  mit Selbst

Gewindeschneiden.

Hinweis: Die unteren Schrauben  
sind nicht installiert.

### STEP 2

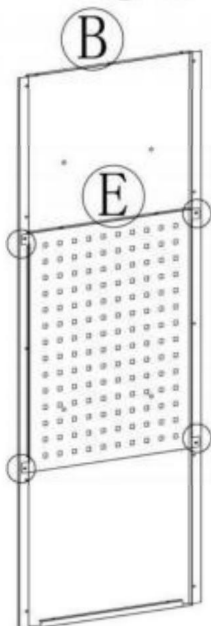

Link  $\ddot{y}\ddot{y}$  mit Selbst

Gewindeschneiden.

NegativX4

SCHRITT 3

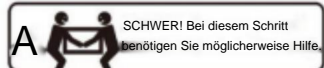
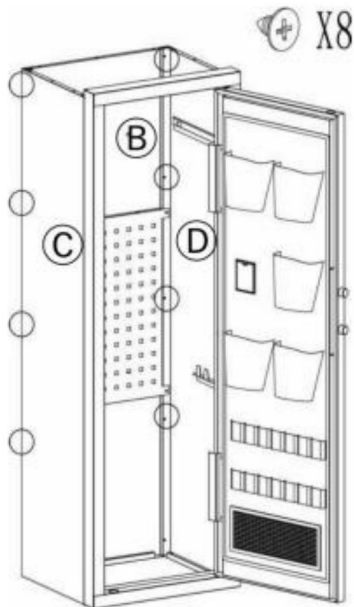

Link  $\ddot{y}\ddot{y}$  mit Selbst

Gewindeschneiden.

Hinweis: Die unteren Schrauben  
sind nicht installiert.

SCHRITT 4

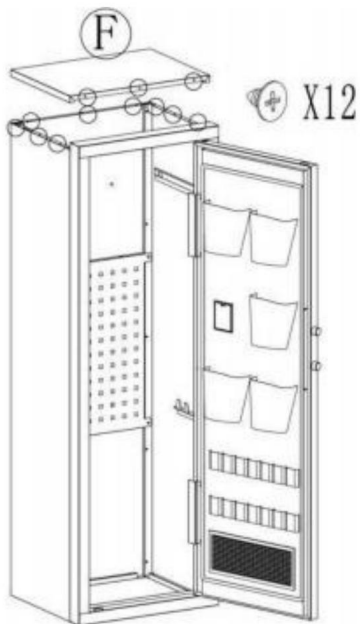

Installieren  $\ddot{y}$  und sichern

mit selbstschneidendem Gewinde.

### SCHRITT 5 Seite 0

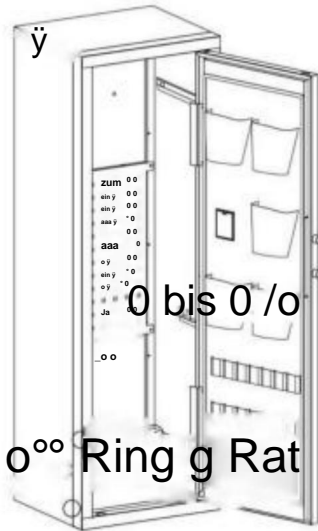

Installieren  $\ddot{y}$  und sichern

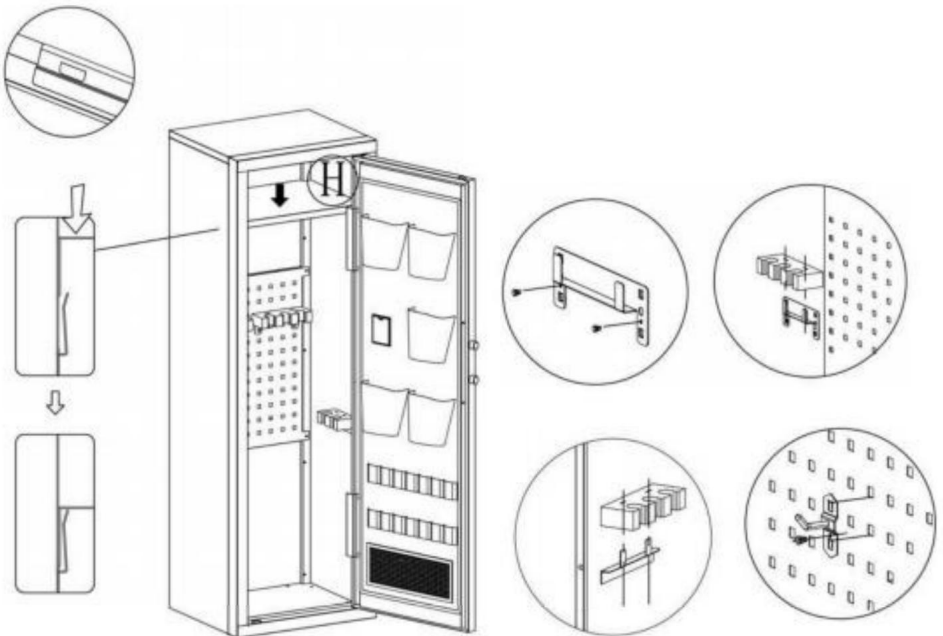

mit selbstschneidendem Gewinde.

### SCHRITT 6



## DAS ERSTE ÖFFNEN IHRES SAFES



Öffnen Sie die Tür zum ersten Mal und verwenden Sie den konfigurierten Notschlüssel, um die Tür zu öffnen. Die Bedienungsschritte sind wie folgt:

<p>1. Durch Drücken nach unten öffnen Notverriegelungsabdeckung.</p>		<p>4. Installieren Sie die Batterie und öffnen Sie das Batteriefach</p>
<p>2. Den Notschlüssel in das Schlüsselloch stecken und durch Drücken um 65° drehen gegen den Uhrzeigersinn.</p>		<p>5. Stellen Sie sicher, dass die Batterie mit „+“ übereinstimmt und in der Box. <b>(ohne 4 Alkaline-Batterien 1,5 V)</b></p>
<p>3. Drehen Sie den Griff im Uhrzeigersinn und der sichere Tür öffnet sich.</p>		<p>6. Schwache Leistung, Notfallstart: Notschlüssel</p>

### BESCHREIBUNG:

1. Dieses Produkt verfügt über 2 Sätze von Passwörtern. Werkspasswort: „1234“, Werksverwaltungspasswort: „12456“.
2. Gelb: normale Erinnerung oder Erinnerung an falsches Passwort.
3. Grün: Entsperren und 6–7 Sekunden lang leuchten.
4. Rot: Anzeige für niedrigen Batteriestand.



## PERSÖNLICHE PASSWORTEINSTELLUNG

1. Drücken Sie beim Öffnen der Tür die interne Einstelltaste der Tür. Der Summer ertönt zweimal und die gelbe Kontrollleuchte leuchtet auf.
2. Geben Sie innerhalb von 3 Sekunden ein neues 1-8-stelliges Passwort ein. Drücken Sie   zur Bestätigung oder . Wenn der Summer zweimal ertönt und das gelbe Licht erlischt, wurde das Passwort erfolgreich festgelegt.
3. **Hinweis:** Nachdem Ihr Passwort festgelegt wurde, testen Sie bitte das neue Passwort, um sicherzustellen,







Stellen Sie sicher, dass es gültig ist. Wenn Sie das falsche Passwort eingeben, leuchtet das gelbe Licht auf und es ertönen drei Pieptöne. Geben Sie das richtige Passwort einfach erneut ein.

## PASSWORTEINSTELLUNGEN VERWALTEN

1. Drücken Sie beim Öffnen der Tür zweimal die Zifferntaste „0“ (00) und dann die interne Einstelltaste der Tür. Der Summer ertönt zweimal, die gelbe Kontrollleuchte leuchtet. 2. Geben Sie innerhalb von 3 Sekunden ein neues 1- bis 8-stelliges Passwort ein. Drücken Sie zur Bestätigung die Taste  oder . Der Summer ertönt zweimal und die gelbe Kontrollleuchte erlischt. Dies zeigt an, dass das Verwaltungspasswort erfolgreich festgelegt wurde.

**Hinweis:** Legen Sie das persönliche Passwort nicht mit dem Verwaltungscode identisch fest.

## DREI MÖGLICHKEITEN, DEN SAFE ZU ÖFFNEN

- 1. Notschlüssel + Knopf:** Beim ersten Mal das Passwort vergessen und die Batterie ist leer. Den Notschlüssel senkrecht einstecken, nach links drehen und gleichzeitig den Knopf zum Öffnen nach rechts drehen.
- 2. Passwort + Knopf:** Tägliches Entsperren. Geben Sie das persönliche Passwort oder das Verwaltungspasswort ein, drücken Sie  oder  und drehen Sie dann den Knopf nach rechts, um offen.
- 3. Passwort + Knopf + externe Powerbox:** Die interne Batterie ist leer, der Schlüssel ist beschädigt oder verloren. Stecken Sie die externe Powerbox ein, geben Sie das persönliche Passwort oder das Verwaltungspasswort ein und drücken Sie zum Öffnen  oder  und dann den Knopf drehen nach rechts.

#### WARNUNG BEI SCHWACHEM BATTERIESTAND

1. Wenn die Batteriespannung unter 4,8 V liegt, leuchtet das rote Licht auf und die Die Warnung blinkt.

2. Wenn die Batteriespannung unter 3,8 V liegt, ist eine Bedienung durch den Benutzer untersagt. 6 Pieptöne zeigen an, dass die Batterie schwach ist und ersetzt werden muss.

#### VIGILANZEINSTELLUNG UND DEAKTIVIERUNG

1. Alarm einschalten: Im Standby-Modus die Taste drücken, ein Summ<sup>er</sup> ertönt einmal und die gelbe Anzeige leuchtet. Dann beginnt der Vibrationsalarmzustand.

2. Bedingungen für den automatischen Alarm: Der Safe wird alarmieren, wenn er einer bestimmten äußeren Kraft oder Vibration ausgesetzt ist; Geben Sie dreimal das falsche Passwort ein aufeinanderfolgende Male.

3. Dauer des Alarmtons: Automatische Beendigung nach 1 Minute.

4. Alarmabbrucheinstellung: Geben Sie das richtige Passwort ein, die grüne Kontrollleuchte leuchtet. Der Alarm wird sofort abgeschaltet und das Vibrationsalarm; Öffnen Sie die Tür mit dem Schlüssel und nehmen Sie eine Batterie heraus.

#### TECHNISCHE PARAMETER

Modell	SS-1380CZD
Betriebsspannungsbereich	4,2-7 V
Arbeitsleistung	Vier fünfte „AA“-Alkalibatterien
Produktgröße	500*400*1380 mm

**Hersteller:** Shanghai muxinmuyeyouxiangongsi

**Adresse:** Shuangchenglu 803nong11 hao1602A-1609shi, baoshanqu,  
Shanghai 200000 CN.

**Importiert nach AUS:** SI HAO PTY LTD. 1 JAHR STREETEASTWOOD  
NSW2122 Australien

**Importiert in die USA:** Sanven Technology Ltd. Suite 250, 9166 Anaheim  
Place, Rancho Cucamonga, CA91730



E-CrossStu GmbH

Mainzer Landstr.69, 60329 Frankfurt am Main.



YH CONSULTING LIMITED.

C/O YH Consulting Limited Office 147, Centurion  
Haus, London Road, Staines-upon-Thames, Surrey,  
TW18 4AX



**VEVOR**



ROBUSTE WERKZEUGE ZUM HALBEN PREIS

**Technischer Support und E-Garantie-Zertifikat**

[www.vevor.com/support](http://www.vevor.com/support)

# VEVILR®

**TOCCAREH A OLS, HALF PRISO**

Supporto tecnico e certificato di garanzia elettronica [www.vevor.com/support](http://www.vevor.com/support)

---

**CASSAFORTE**

**MANUALE D'USO**

**MODELLO:SS-1380CZD**

Continuiamo a impegnarci per fornirvi strumenti a prezzi competitivi.

"Risparmia la metà", "Metà prezzo" o qualsiasi altra espressione simile da noi utilizzata rappresenta solo una stima del risparmio che potresti ottenere acquistando determinati utensili con noi rispetto ai principali marchi principali e non significa necessariamente coprire tutte le categorie di utensili da noi offerti. Ti ricordiamo gentilmente di verificare attentamente quando effettui un ordine con noi se stai effettivamente risparmiando la metà rispetto ai principali marchi principali.

# VEVILR®

## SAFE BOX

TOCCARE Anche io LS, H ALFPR GHACCIO

MODELLO:SS-1380CZD

Numero di telefono: 1380-500-400

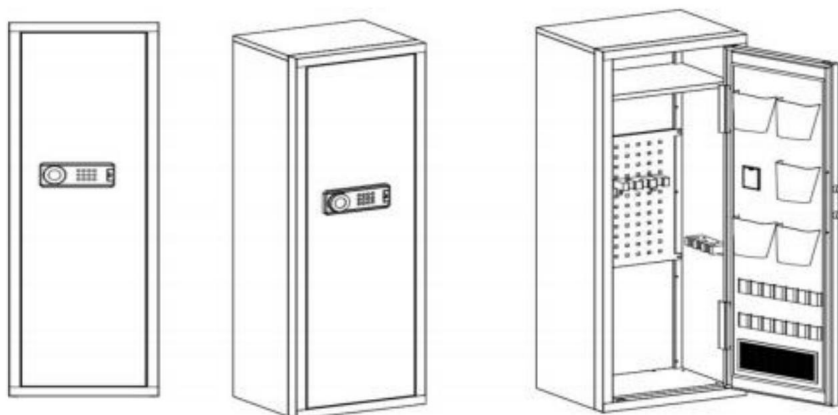



### HAI BISOGNO DI AIUTO? CONTATTACI!

Hai domande sul prodotto? Hai bisogno di supporto tecnico? Non esitare a contattarci contattaci:

**Supporto tecnico e certificato di garanzia  
elettronica [www.vevor.com/support](http://www.vevor.com/support)**

Questa è l'istruzione originale, si prega di leggere attentamente tutte le istruzioni del manuale prima di utilizzare. VEVOR si riserva una chiara interpretazione del nostro manuale utente. L'aspetto del prodotto sarà soggetto al prodotto ricevuto. Vi preghiamo di perdonarci se non vi informeremo di nuovo se ci sono aggiornamenti tecnologici o software sul nostro prodotto.

	<p>Attenzione: per ridurre il rischio di lesioni, l'utente deve leggere attentamente il manuale di istruzioni.</p>
	<p>Questo dispositivo è conforme alla Parte 15 delle Norme FCC. Il funzionamento è soggetto alle due condizioni seguenti: (1) Questo dispositivo non può causare interferenze dannose e (2) Questo dispositivo deve accettare qualsiasi interferenza ricevuta, comprese le interferenze che possono causare un funzionamento indesiderato.</p>
	<p>Questo prodotto è soggetto alle disposizioni della Direttiva Europea 2012/19/CE. Il simbolo raffigurante un bidone della spazzatura barrato indica che il prodotto richiede la raccolta differenziata dei rifiuti nell'Unione Europea. Ciò si applica al prodotto e a tutti gli accessori contrassegnati con questo simbolo. I prodotti contrassegnati come tali non possono essere smaltiti con i normali rifiuti domestici, ma devono essere portati in un punto di raccolta per il riciclaggio di dispositivi elettrici ed elettronici</p>

## AVVERTIMENTO

### 1 ÿ Pericolo di ribaltamento

- Un bambino o un adulto potrebbero ribaltare la cassaforte e rimanere uccisi o ferirsi gravemente.
- Se la cassaforte non è installata correttamente, i bambini e gli adulti potrebbero subire gravi lesioni. fissato prima dell'installazione.
- I bambini non devono mai giocare con la cassaforte o nelle sue vicinanze.

### 2. Si prega di non inserire la chiave di emergenza, la scatola di alimentazione esterna

**La cassaforte**

## ELENCO DELLE PARTI

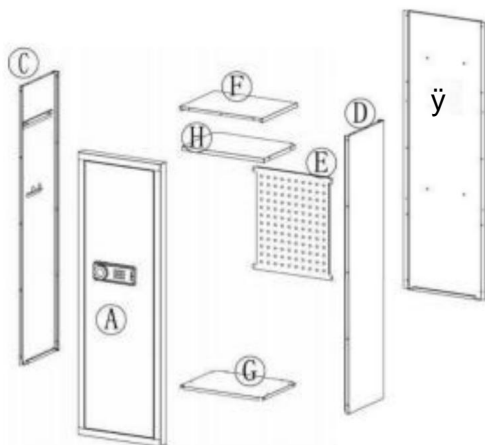

<b>(A)</b> *1 	<b>(B)</b> *1 	<b>(C)</b> *1 	<b>(D)</b> *1 		
<b>(E)</b> *1 	<b>(F)</b> *1 	<b>(G)</b> *1 	<b>(H)</b> *1 	<b>(I)</b> Peg 5 Pcs 	
<b>(J)</b> Gun bracket 2 Pcs 	<b>(K)</b> Buttstock 4 Pcs 		Self tapping thread <b>(L)</b> 42 Pcs 	Plastic Snap-fit 10 Pcs <b>(M)</b> 	
Screwdriver 1 PCS 	Gloves 1 PCS 	Expansion bolt <b>(N)</b> 	<b>(O)</b> Key 	Instructions <b>(P)</b> 	Battery box <b>(Q)</b> 



## ISTRUZIONI

### PASSO 1

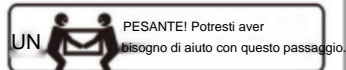
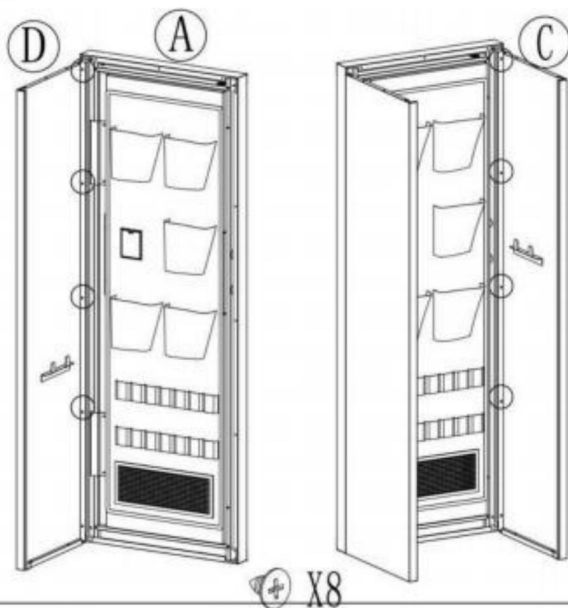

Collegamento  $\ddot{y}\ddot{y}\ddot{y}\ddot{y}$  con Sé filettatura.

Nota: le viti inferiori non sono installati.

### STEP 2

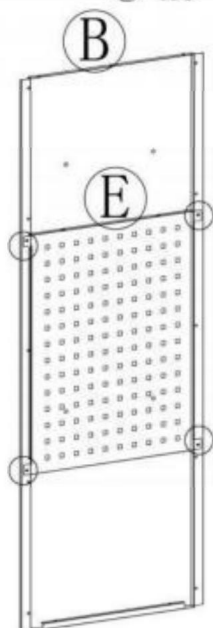

Collegamento  $\ddot{y}$ ,  $\ddot{y}$  con sé stessi filettatura.

NegativoX4

**PASSO 3**

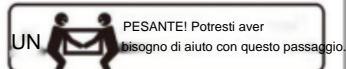
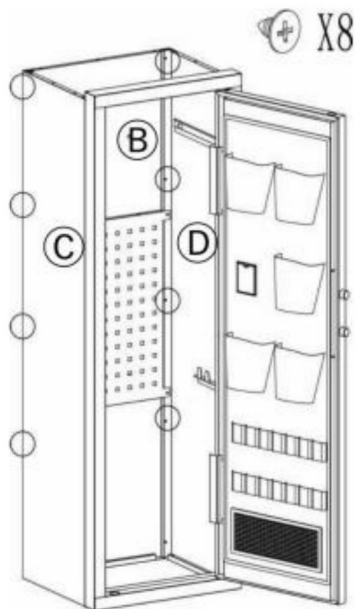

Collegamento ÿ, ©, ÿ con Self filettatura.

Nota: le viti inferiori non sono installati.

**PASSO 4**

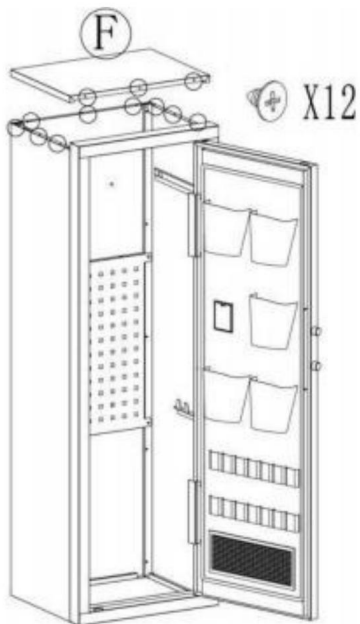

Installa ÿ e proteggi con filettature autofilettanti.

### PASSO 5 lato 0

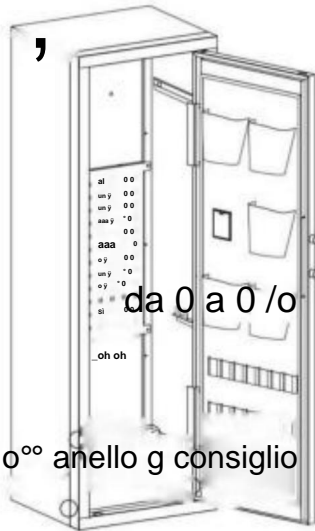

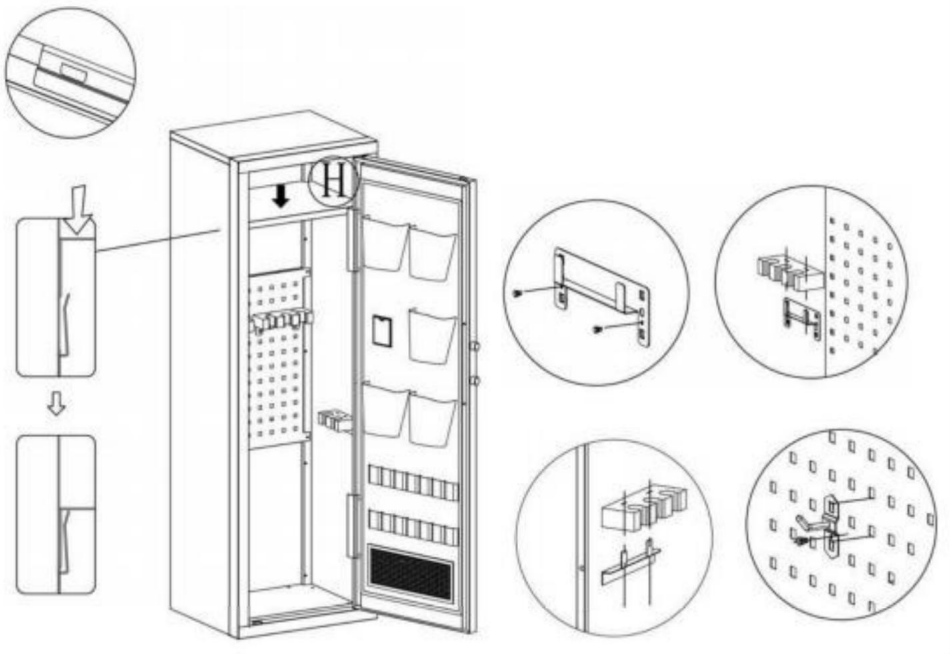

Installa i e proteggi  
con filettature autofilettanti.

### PASSO 6



## APRIRE LA CASSAFORTE PER LA PRIMA VOLTA

Aprire la porta per la prima volta, utilizzare la chiave di emergenza configurata per aprire la porta. I passaggi operativi sono i seguenti:

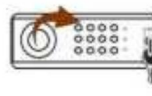
<p>1. Premere verso il basso per aprire il coperchio serratura di emergenza.</p>		<p>4. Installare la batteria e aprire il vano batteria</p>
<p>2. Inserire la chiave di emergenza nella serratura e spingerla per ruotarla di 65° antiorario.</p>		<p>5. Assicurarsi che la batteria corrisponda al '+' e nella scatola. <b>(escluse 4 batterie alcaline da 1,5 V)</b></p>
<p>3. Girare la maniglia in senso orario e la cassaforte la porta si apre.</p>		<p>6. Potenza debole, avvio con metodo di emergenza: chiave di emergenza</p>

### DESCRIZIONE:

1. Questo prodotto ha 2 set di password. Password originale di fabbrica: "1234", password di gestione di fabbrica: "12456".

2. Giallo: promemoria normale o promemoria password errata.

3. Verde: sblocca e si illumina per 6-7 secondi.

4. Rosso: indicatore di batteria scarica.

## IMPOSTAZIONE DELLA PASSWORD PERSONALE

1. In fase di apertura della porta, premere il pulsante di impostazione interna della porta, il cicalino suonerà due volte e la spia gialla si accenderà.



2. Inserisci una nuova password da 1 a 8 cifre entro 3 secondi. Premi o per confermare.

Se il cicalino suona due volte e la luce gialla si spegne, la password è stata impostata correttamente.

3. **Avviso:** dopo aver impostato la password, testare la nuova password per renderla

assicurati che sia valida. Se inserisci la password sbagliata, la luce gialla si accenderà e verranno emessi tre bip, basta reinserire la password corretta.



## GESTISCI LE IMPOSTAZIONI DELLA PASSWORD



1. Nello stato di apertura della porta, premere due volte il tasto numerico "0" "00", quindi premere il pulsante di impostazione interna della porta. Il cicalino suona due volte, la spia gialla è accesa, 2. Immettere una nuova password da 1 a 8 cifre entro 3 secondi. Premere il tasto  per confermare, il cicalino suonerà  due volte e la spia gialla si spegnerà, il che indica che la password di gestione è stata impostata correttamente.

**Nota:** non impostare la stessa password personale con il codice di gestione.

## TRE MODI PER APRIRE LA CASSAFORTE

1. **Chiave di emergenza + manopola:** per la prima volta, hai dimenticato la password e la batteria è scarica. Inserisci la chiave di emergenza in verticale, girala verso sinistra e contemporaneamente gira la manopola verso destra per aprire.

2. **Password + Manopola:** Sblocco giornaliero. Inserisci la password personale o la password di gestione, premi  e poi gira la manopola  verso destra per aprire.

3. **Password + Manopola + Scatola di alimentazione esterna:** la batteria interna è scarica, la chiave è danneggiata o persa. Inserire la scatola di alimentazione esterna, immettere la password personale o la password di gestione, premere  e poi gira la manopola  verso destra per aprire.

## AVVISO BATTERIA SCARICA

1. Se la tensione della batteria è inferiore a 4,8 V, si accenderà la luce rossa e il l'avviso lampeggerà.
2. Se la tensione della batteria è inferiore a 3,8 V, l'operazione da parte dell'utente è vietata. 6 segnali acustici indicheranno che la batteria è scarica e deve essere sostituita.

## IMPOSTAZIONE E DISATTIVAZIONE DELLA VIGILANZA

1. Impostazione dell'allarme: in stato di standby, premere il tasto, il cicalino suonerà una volta, e la spia gialla. Quindi avvia lo stato di allarme vibrante.
2. Condizioni per l'attivazione dell'allarme automatico: La cassaforte emetterà un allarme quando verrà colpita da una determinata forza esterna o vibrazione; Inserire la password errata tre volte consecutive.
3. Durata del suono della sveglia: si interrompe automaticamente dopo 1 minuto.
4. Impostazione di annullamento dell'allarme: Inserisci la password corretta, il tasto verde la spia luminosa è accesa. Annulla immediatamente il suono dell'allarme e spegne il allarme vibrazione; Aprire la portiera con la chiave ed estrarre la batteria.

## PARAMETRI TECNICI

Modello	Modello SS-1380CZD
Intervallo di tensione di lavoro	4,2-7 V
Potenza di lavoro	Quattro batterie alcaline 5th "AA"
Dimensioni del prodotto	500*400*1380mm

**Produttore:** Shanghaimuxinmuyeyouxiangongsi

**Indirizzo:** Shuangchenglu 803nong11 hao1602A-1609shi, baoshanqu, shanghai 200000 CN.

**Importato in Australia:** SI HAO PTY LTD. 1 ANNO STREETEASTWOOD NSW2122 Australia

**Importato negli USA:** Sanven Technology Ltd. Suite 250, 9166 Anaheim Place, Rancho Cucamonga, CA91730

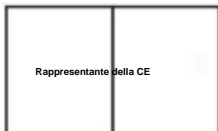

E-CrossStu GmbH

Mainzer Landstr.69, 60329 Francoforte sul Meno.



CONSULENZA YH LIMITATA.

C/O YH Consulting Limited Ufficio 147, Centurion Casa, London Road, Staines-upon-Thames, Surrey, TW184AX



# VEVORE

UTENSILI RESISTENTI, A METÀ PREZZO

**Supporto tecnico e certificato di garanzia  
elettronica [www.vevor.com/support](http://www.vevor.com/support)**



# V Y V ELR®

## TOGOH A OLS, HALF P ARROZ

Soporte técnico y certificado de garantía electrónica [www.vevor.com/support](http://www.vevor.com/support)

---

CAJA DE SEGURIDAD

MANUAL DEL USUARIO

MODELO:SS-1380CZD

Seguimos comprometidos a brindarle herramientas a precios competitivos.

"Ahorre la mitad", "mitad de precio" o cualquier otra expresión similar que utilicemos solo representa una estimación del ahorro que podría obtener al comprar ciertas herramientas con nosotros en comparación con las principales marcas y no necesariamente significa que cubra todas las categorías de herramientas que ofrecemos. Le recordamos que, al realizar un pedido con nosotros, verifique cuidadosamente si realmente está ahorrando la mitad en comparación con las principales marcas.

# VYVELR®

## SAFE BOX

TOGO H TAMBIÉN LS, H ALFA PR HIELO

MODELO:SS-1380CZD

### 1380-500-400

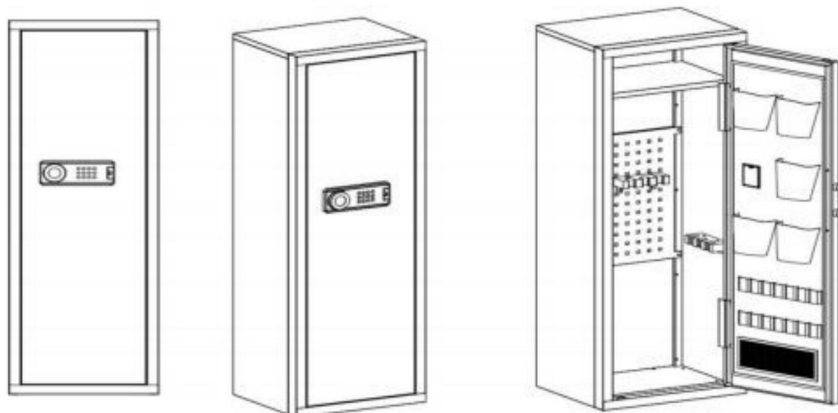



¿NECESITA AYUDA? ¡CONTÁCTENOS!

¿Tiene alguna pregunta sobre el producto? ¿Necesita asistencia técnica? No dude en ponerse en contacto con nosotros.

Contáctenos:

Soporte técnico y certificado de garantía  
electrónica [www.vevor.com/support](http://www.vevor.com/support)

Estas son las instrucciones originales, lea atentamente todas las instrucciones del manual antes de utilizar el producto. VEVOR se reserva una interpretación clara de nuestro manual de usuario. La apariencia del producto estará sujeta al producto que recibió. Perdónenos por no informarle nuevamente si hay actualizaciones de tecnología o software en nuestro producto.

	<p>Advertencia: Para reducir el riesgo de lesiones, el usuario debe leer atentamente el manual de instrucciones.</p>
	<p>Este dispositivo cumple con la Parte 15 de las Normas de la FCC. Su funcionamiento está sujeto a las dos condiciones siguientes: (1) Este dispositivo no puede causar interferencias perjudiciales y (2) Este dispositivo debe aceptar cualquier interferencia que reciba, incluidas las interferencias que puedan causar un funcionamiento no deseado.</p>
	<p>Este producto está sujeto a las disposiciones de la Directiva Europea 2012/19/CE. El símbolo que muestra un contenedor de basura tachado indica que el producto requiere una recogida selectiva de residuos en la Unión Europea. Esto se aplica al producto y a todos los accesorios marcados con este símbolo. Los productos marcados como tales no pueden desecharse con los residuos domésticos normales, sino que deben llevarse a un punto de recogida para reciclar dispositivos eléctricos y electrónicos.</p>

ADVERTENCIA

1 ■ Peligro de vuelco









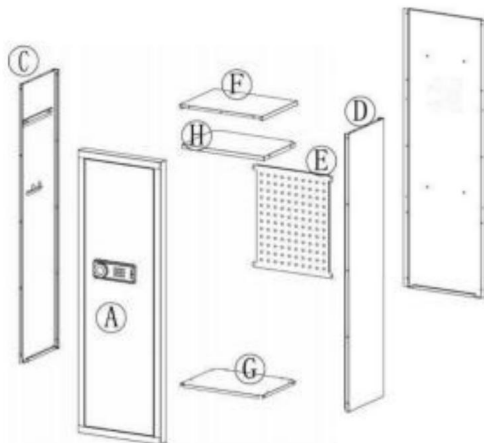

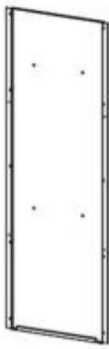

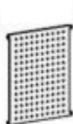



- Un niño o un adulto puede volcar la caja fuerte y morir o sufrir lesiones graves.
- Si la caja fuerte no está instalada, pueden producirse lesiones graves a niños y adultos. asegurado antes de la instalación.
- Los niños no deben jugar con la caja fuerte ni cerca de ella en ningún momento.

2. No coloque la llave de emergencia ni la caja de alimentación externa en

La CAJA SEGURA

## LISTA DE PIEZAS



<b>(A)</b> *1 	<b>(B)</b> *1 	<b>(C)</b> *1 	<b>(D)</b> *1 		
<b>(E)</b> *1 	<b>(F)</b> *1 	<b>(G)</b> *1 	<b>(H)</b> *1 	<b>(I)</b> Peg 5 Pcs 	
<b>(J)</b> Gun bracket 2 Pcs 	<b>(K)</b> Buttstock 4 Pcs 	Self tapping thread <b>(L)</b> 42 Pcs 	Plastic Snap-fit 10 Pcs <b>(M)</b> 		
Screwdriver 1 PCS 	Gloves 1 PCS 	Expansion bolt <b>(N)</b> 	<b>(O)</b> Key 	Instructions <b>(P)</b> 	Battery box <b>(Q)</b> 

## INSTRUCCIONES

### PASO 1

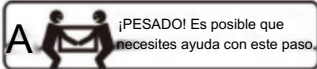
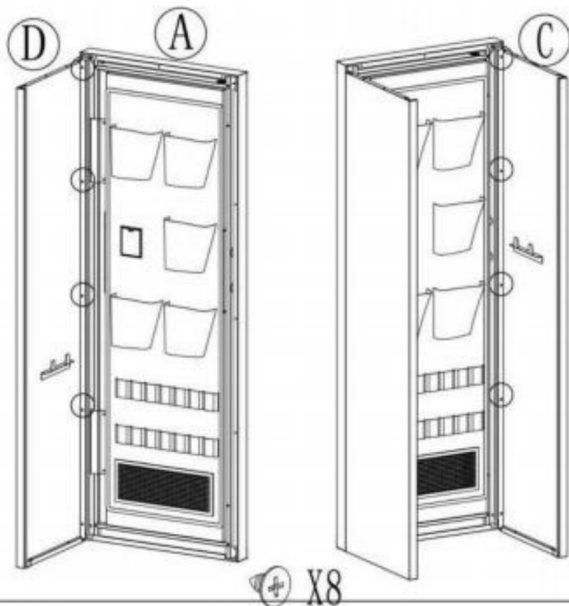

Enlace con uno mismo  
roscas de golpeo

Nota: Los tornillos inferiores  
No están instalados.

### STEP 2

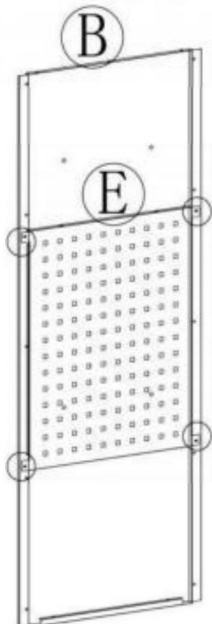

Enlace con uno mismo  
roscas de golpeo

NegativoX4

PASO 3

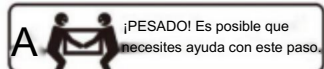
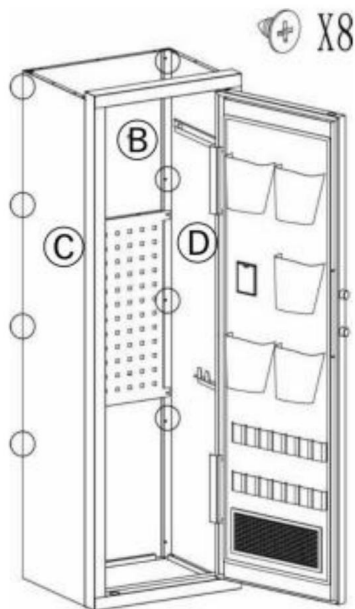

Enlace ,©, con Yo

roscas de golpeteo

Nota: Los tornillos inferiores

No están instalados.

PASO 4

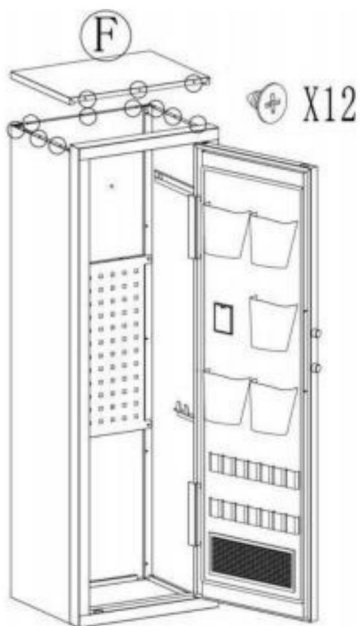

Instalar y asegurar

Con roscas autorroscantes.

## PASO 5 lado 0

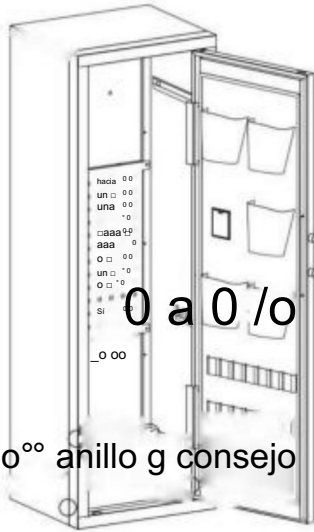

o<sup>oo</sup> anillo g consejo

Instalar y asegurar

Con roscas autorroscantes.

## PASO 6

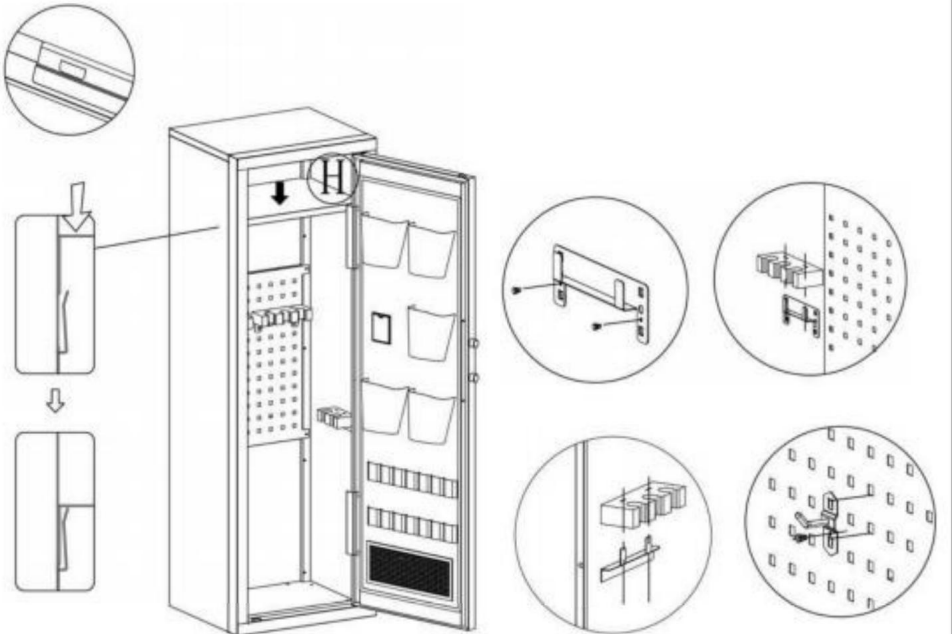

## ABRIR SU CAJA FUERTE POR PRIMERA VEZ

Abra la puerta por primera vez y utilice la llave de emergencia configurada para abrir la puerta. Los pasos de operación son los siguientes:

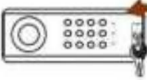
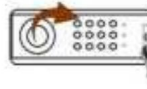
<p>1. Presione hacia abajo para abrir el cubierta de cerradura de emergencia.</p>		<p>4. Instale la batería y abra la caja de la batería.</p>
<p>2. Inserte la llave de emergencia en la cerradura y empújela para girarla 65°. sinistrórsum.</p>		<p>5. Asegúrese de que la batería coincida con '+' y en la caja. (no incluye 4 pilas alcalinas de 1,5 V)</p>
<p>3. Gire la manija en el sentido de las agujas del reloj y la caja fuerte La puerta se abre.</p>		<p>6. Potencia débil, método de arranque de emergencia: tecla de emergencia</p>

### DESCRIPCIÓN:

- Este producto tiene 2 conjuntos de contraseñas. Contraseña original de fábrica: "1234", contraseña de administración de fábrica: "12456".
- Amarillo: recordatorio normal o recordatorio de contraseña incorrecta.
- Verde: se desbloquea y se ilumina durante 6-7 segundos.
- Rojo: indicador de batería baja.

## CONFIGURACIÓN DE CONTRASEÑA PERSONAL

1. En el estado de apertura de la puerta, presione el botón de configuración interna de la puerta, el timbre sonará dos veces y la luz indicadora amarilla se encenderá.

2. Ingrese una nueva contraseña de entre 1 y 8 dígitos en un plazo de 3 segundos.



Presione # para confirmar. Si el timbre suena dos veces y la luz amarilla se apaga, la contraseña se habrá configurado correctamente.

3. Aviso: Después de configurar su contraseña, pruebe la nueva contraseña para asegurarse de que



Asegúrese de que sea válida. Si ingresa una contraseña incorrecta, se encenderá la luz amarilla y sonarán tres pitidos. Solo debe volver a ingresar la contraseña correcta.

#### ADMINISTRAR LA CONFIGURACIÓN DE CONTRASEÑAS

1. En el estado de apertura de la puerta, presione la tecla numérica "0" dos veces "00", y luego presione el botón de configuración interna de la puerta. El timbre suena dos veces, la luz indicadora amarilla se enciende. 2. Ingrese cualquier contraseña nueva de 1 a 8 dígitos dentro de los 3 segundos. Presione la tecla **##** para confirmar, el timbre sonará dos veces y la luz indicadora amarilla se apagará, lo que indica que la contraseña de administración se ha configurado correctamente.

Aviso: No configure una contraseña personal igual que el código de administración.

#### TRES FORMAS DE ABRIR LA CAJA FUERTE

1. Llave de emergencia + perilla: por primera vez, si se olvida la contraseña y la batería se agota, inserte la llave de emergencia verticalmente, gírela hacia la izquierda y, al mismo tiempo, gire la perilla hacia la derecha para abrir.

2. Contraseña + Perilla: Desbloqueo diario. Ingrese la contraseña personal o la contraseña de administración, presione **##** y luego gire la perilla hacia la derecha para abierto.

3. Contraseña + Perilla + Caja de alimentación externa: La batería interna está agotada, la llave está dañada o se perdió. Inserte la caja de alimentación externa, ingrese la contraseña personal o la contraseña de administración, presione **##** hacia la derecha **##** luego gire la perilla para abrir.

## ALERTA DE BATERÍA BAJA

1 ■ Si el voltaje de la batería es inferior a 4,8 V, se encenderá la luz roja y la

La advertencia parpadeará.

2. Si el voltaje de la batería es inferior a 3,8 V, la operación del usuario estará prohibida. 6 pitidos indicarán que la batería está baja y necesita ser reemplazada.

## CONFIGURACIÓN Y DESACTIVACIÓN DE VIGILANCIA

1. Configuración de alarma: en el estado de espera, presione la tecla **\*\*\*** y sonará un timbre.

Una vez, se enciende la luz indicadora amarilla. Luego comienza el estado de alarma vibratoria.

2. Condiciones para que suene la alarma automática: La caja fuerte emitirá una alarma cuando sea golpeada por una determinada fuerza externa o vibración; Ingrese la contraseña incorrecta tres veces. veces consecutivas.

3. Duración del sonido de la alarma: se detiene automáticamente después de 1 minuto.

4. Configuración de cancelación de alarma: Ingrese la contraseña correcta, el botón verde La luz indicadora está encendida. Cancela inmediatamente el sonido de la alarma y apaga el Alarma de vibración; Abra la puerta con la llave y saque la batería.

## PARÁMETROS TÉCNICOS

Modelo	SS-1380CZD
Rango de voltaje de trabajo	4,2-7 voltios
Poder de trabajo	Cuatro pilas alcalinas de 5ª "AA"
Tamaño del producto	500*400*1380mm

Fabricante: Shanghaimuxinmuyeyouxiangongsi Dirección:  
Shuangchenglu 803nong11 hao1602A-1609shi, baoshanqu, shanghai 200000  
CN.

Importado a AUS: SI HAO PTY LTD. 1 AÑO STREETEASTWOOD  
NSW2122 Australia

Importado a EE. UU.: Sanven Technology Ltd. Suite 250, 9166 Anaheim Place,  
Rancho Cucamonga, CA 91730



E-CrossStu GmbH  
Mainzer Landstr.69, 60329 Fráncfort del Meno.

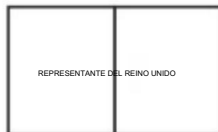

YH CONSULTING LIMITADA.  
C/O YH Consulting Limited Oficina 147, Centurion  
Casa, London Road, Staines-upon-Thames, Surrey,  
TW18 4AX



HERRAMIENTAS RESISTENTES A MITAD DE PRECIO

Soporte técnico y certificado de garantía  
electrónica [www.vevor.com/support](http://www.vevor.com/support)

# V I V TO R<sup>®</sup>

TOUG H DO OLS, H ALF P RYŻ

Wsparcie techniczne i certyfikat gwarancji elektronicznej [www.vevor.com/support](http://www.vevor.com/support)

---

## SEJF

### INSTRUKCJA OBSŁUGI

MODEL:SS-1380CZD

Nadal staramy się oferować Państwu narzędzia w konkurencyjnych cenach.

„Oszczędź połowę”, „Połowa ceny” lub inne podobne wyrażenia używane przez nas stanowią jedynie szacunkowe oszczędności, jakie możesz uzyskać, kupując u nas określone narzędzia w porównaniu z głównymi markami i niekoniecznie oznaczają one objęcie wszystkich kategorii narzędzi oferowanych przez nas. Uprzejmie przypominamy, aby dokładnie sprawdzić, czy składając u nas zamówienie faktycznie oszczędzasz połowę w porównaniu z głównymi markami.

# VEVOR<sup>®</sup>

## SAFE BOX

TOUG H TOO LS, H ALF PR LÓD

MODEL:SS-1380CZD

### 1380-500-400

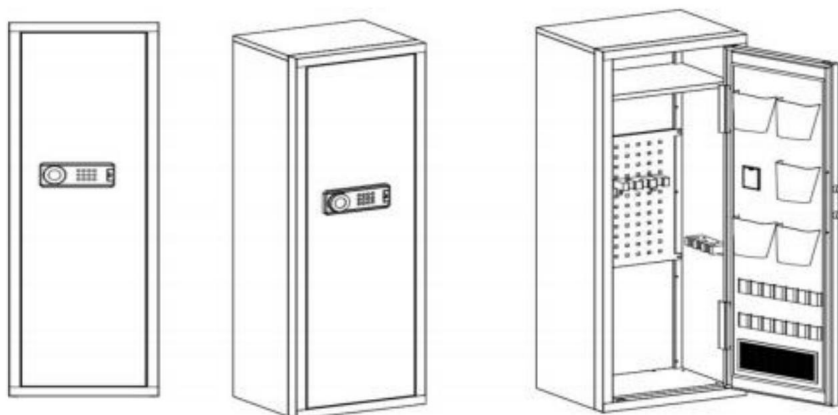



POTRZEBUJESZ POMOCY? SKONTAKTUJ SIĘ Z NAMI!!

Masz jakieś pytania dotyczące produktu? Potrzebujesz wsparcia technicznego? Nie wahaj się

Skontaktuj się z nami:

Wsparcie techniczne i certyfikat gwarancji  
elektronicznej [www.vevor.com/support](http://www.vevor.com/support)

To jest oryginalna instrukcja, przed użyciem należy uważnie przeczytać wszystkie instrukcje. VEVOR zastrzega sobie jasną interpretację naszej instrukcji obsługi. Wygląd produktu będzie zależał od produktu, który otrzymałeś. Prosimy o wybaczenie, że nie poinformujemy Cię ponownie, jeśli w naszym produkcie pojawią się jakiegokolwiek aktualizacje technologiczne lub oprogramowania.

	<p>Ostrzeżenie: Aby zminimalizować ryzyko obrażeń, użytkownik powinien uważnie przeczytać instrukcję obsługi.</p>
	<p>To urządzenie jest zgodne z częścią 15 przepisów FCC. Jego działanie podlega następującym dwóm warunkom: (1) To urządzenie nie może powodować szkodliwych zakłóceń i (2) to urządzenie musi akceptować wszelkie odbierane zakłócenia, w tym zakłócenia, które mogą powodować niepożądane działania.</p>
	<p>Ten produkt podlega postanowieniom Dyrektywy Europejskiej 2012/19/WE. Symbol przedstawiający przekreślony kosz na śmieci na kółkach oznacza, że produkt wymaga oddzielnej zbiórki odpadów w Unii Europejskiej. Dotyczy to produktu i wszystkich akcesoriów oznaczonych tym symbolem. Produktów oznaczonych w ten sposób nie można wyrzucać razem ze zwykłymi odpadami domowymi, ale należy je oddać do punktu zbiórki w celu recyklingu urządzeń elektrycznych i elektronicznych.</p>

## OSTRZEŻENIE

### 1 Niebezpieczeństwo przewrócenia









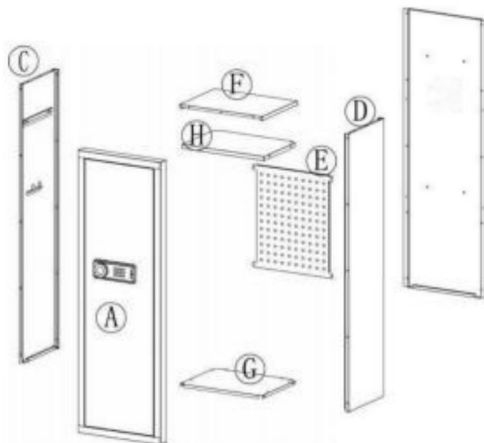

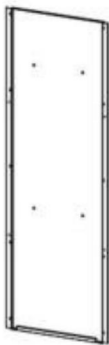

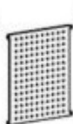



- Dziecko lub osoba dorosła może przewrócić sejf, co może skutkować śmiercią lub poważnymi obrażeniami.
- W przypadku braku czyszczenia sejfu dzieci i osoby dorosłe mogą doznać poważnych obrażeń. zabezpieczone przed instalacją.
- Dzieci nie powinny bawić się sejfem ani przebywać w jego pobliżu.

### 2. Proszę nie wkładać kluczyka awaryjnego ani zewnętrznego zasilacza do

Bezpieczne pudełko

## LISTA CZĘŚCI



<b>(A)</b> *1 	<b>(B)</b> *1 	<b>(C)</b> *1 	<b>(D)</b> *1 		
<b>(E)</b> *1 	<b>(F)</b> *1 	<b>(G)</b> *1 	<b>(H)</b> *1 	<b>(I)</b> Peg 5 Pcs 	
<b>(J)</b> Gun bracket 2 Pcs 	<b>(K)</b> Buttstock 4 Pcs 	Self tapping thread <b>(L)</b> 42 Pcs 		<b>(M)</b> Plastic Snap-fit 10 Pcs 	
Screwdriver 1 PCS 	Gloves 1 PCS 	Expansion bolt <b>(N)</b> 	<b>(O)</b> Key 	Instructions <b>(P)</b> 	Battery box <b>(Q)</b> 



## INSTRUKCJE

### KROK 1

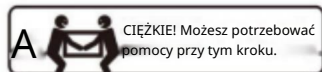
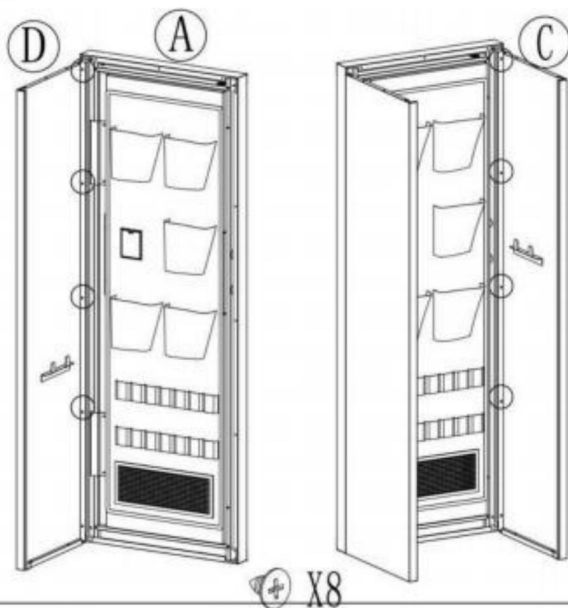

Połącz , , z Sobą

gwintowanie gwintów.

Uwaga: Dolne śruby  
nie są zainstalowane.

### STEP 2

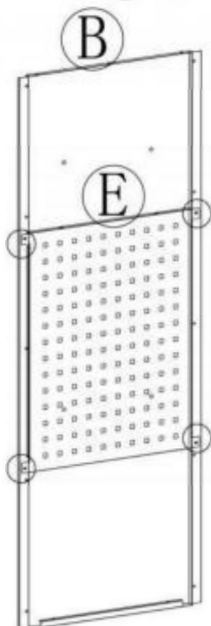

Połącz , ze sobą

gwintowanie gwintów.

NegatywnyX4

KROK 3

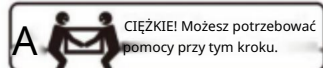
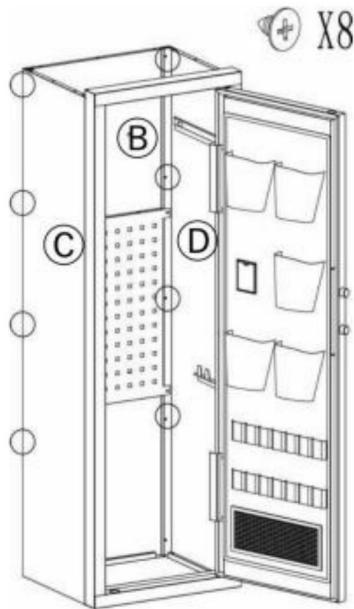

Połącz ,©, z Self

gwintowanie gwintów.

Uwaga: Dolne śruby  
nie są zainstalowane.

KROK 4

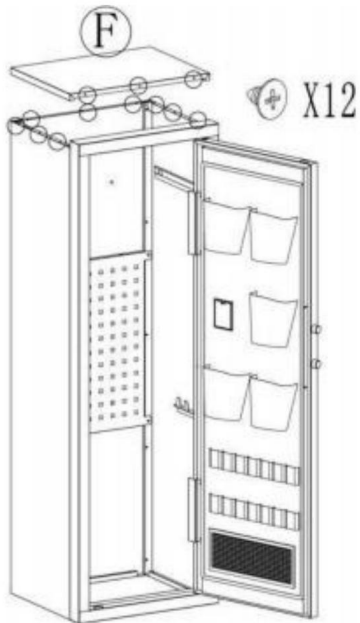

Zainstaluj i zabezpiecz

z gwintami samogwintującymi.

## KROK 5 strona 0



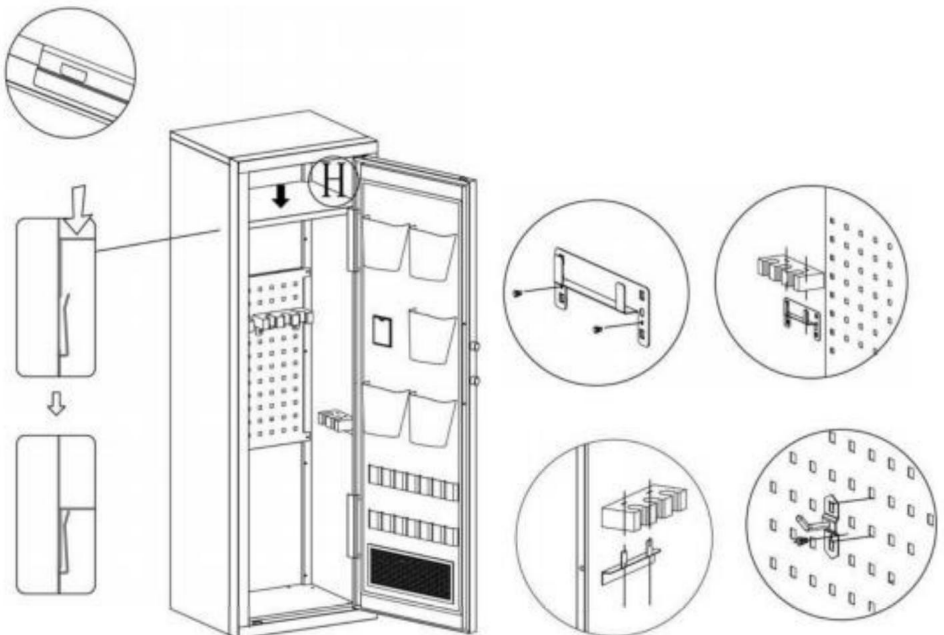

Zainstaluj i zabezpiecz z gwintami samogwintującymi.

## KROK 6



## PIERWSZE OTWIERANIE SEJFU

Otwórz drzwi po raz pierwszy, użyj skonfigurowanego klucza awaryjnego, aby otworzyć drzwi. Kroki operacji są następujące:

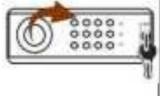
<p>1. Naciśnij, aby otworzyć pokrywa zamka awaryjnego.</p>		<p>4. Zainstaluj baterię i otwórz obudowę baterii</p>
<p>2. Włóż klucz awaryjny do zamka i wciśnij go, aby obrócić o 65°. <small>przeciwnie do ruchu wskazówek zegara.</small></p>		<p>5. Upewnij się, że bateria jest zgodna z „+” i w pudełku. (bez 4 baterii alkalicznych 1,5 V)</p>
<p>3. Przekręć uchwyt <small>zgodnie z ruchem wskazówek zegara i bezpiecznie drzwi się otwierają.</small></p>		<p>6. Słaba moc, awaryjna metoda rozruchu: Kluczyk awaryjny</p>

## OPIS:

I. Ten produkt ma 2 zestawy haseł. Originalne hasło fabryczne: „1234”, hasło zarządzania fabrycznego: „12456”.

2. Żółty: normalne przypomnienie lub błędne przypomnienie hasła.

3. Zielony: odblokuj i zaświeć się na 6-7 sekund.

4. Czerwony: wskaźnik niskiego poziomu naładowania baterii.

## USTAWIENIE HASŁA OSOBISTEGO

1. W stanie otwarcia drzwi naciśnij wewnętrzny przycisk ustawień drzwi, brzęczyk zabrmi dwukrotnie, a żółta lampka kontrolna zaświeci się.

2. Wprowadź nowe hasło składające się z 1-8 cyfr w ciągu 3 sekund. Naciśnij lub , aby  potwierdzić. Jeśli brzęczyk zabrmi dwa razy i żółte światło zgaśnie, hasło zostało ustawione pomyślnie.

3. Uwaga: Po ustawieniu hasła przetestuj nowe hasło, aby mieć pewność, że jest poprawne.

czy jest prawidłowe. Jeśli wpiszesz złe hasło, zaświeci się żółte światło i usłyszysz trzy sygnały dźwiękowe, po prostu wpisz ponownie prawidłowe hasło.

## ZARZĄDZAJ USTAWIENIAMI HASŁA

1. W stanie otwarcia drzwi naciśnij dwukrotnie klawisz numeryczny „0” „00”, a następnie naciśnij wewnętrzny przycisk ustawień drzwi. Brzęczyk zabrmi dwa razy, żółta kontrolka zaświeci się, 2. Wprowadź dowolne nowe hasło składające się z 1–8 cyfr w ciągu 3 sekund. Naciśnij klawisz lub , aby potwierdzić, brzęczyk zabrmi dwa razy, a żółta kontrolka zgaśnie, co oznacza, że hasło zarządzania zostało pomyślnie ustawione.

Uwaga: Nie należy ustawiać takiego samego hasła osobistego i kodu zarządzania.

## TRZY SPOSOBY OTWIERANIA SEJFU

1. Klucz awaryjny + pokrętło: Za pierwszym razem, gdy zapomnisz hasła, a bateria jest rozładowana. Włóż klucz awaryjny pionowo, przekręć go w lewo i jednocześnie przekręć pokrętło w prawo, aby otworzyć.

2. Hasło + pokrętło: Odblokowanie codzienne. Wprowadź hasło osobiste lub hasło zarządzania, naciśnij lub , a następnie przekręć pokrętło w prawo, aby otworzyć.

3. Hasło + pokrętło + zewnętrzna skrzynka zasilająca: Wewnętrzna bateria jest rozładowana, klucz jest uszkodzony lub zgubiony. Włóż zewnętrzną skrzynkę zasilającą, wprowadź hasło osobiste lub hasło zarządzania, naciśnij lub w prawo, aby otworzyć. Następnie przekręć pokrętło

## ALARM O NISKIM POZIOMIE BATERII

- 1 Jeżeli napięcie akumulatora spadnie poniżej 4,8 V, zaświeci się czerwona lampka i ostrzeżenie zacznie migać.
2. Jeśli napięcie akumulatora jest niższe niż 3,8 V, nie wolno wykonywać żadnych czynności. 6 sygnałów dźwiękowych wskaże, że akumulator jest słaby i należy go wymienić.

## USTAWIANIE I DEZAKTYWACJA CZUJNOŚCI

1. Alarm w ustawieniu: W stanie gotowości naciśnij przycisk, a rozlegnie się sygnał dźwiękowy.\*\*\*  
raz, a żółta lampka kontrolna. Następnie rozpoczyna się stan alarmu wibracyjnego.
2. Warunki uruchomienia automatycznego alarmu: Sejf uruchomi alarm, gdy zostanie uderzony przez określoną siłę zewnętrzną lub wibrację; Wprowadź trzy razy nieprawidłowe hasło. raz z rzędu.
3. Czas trwania dźwięku alarmu: automatyczne wyłączenie po 1 minucie.
4. Ustawienia anulowania alarmu: Wprowadź prawidłowe hasło, zielony kontrolka świeci. Natychmiast anuluje dźwięk alarmu i wyłącza alarm wibracyjny; Otwórz drzwi kluczem i wyjmij baterię.

## PARAMETRY TECHNICZNE

Model	SS-1380CZD
Zakres napięcia roboczego	4,2-7 V
Moc robocza	Cztery 5. baterie alkaliczne „AA”
Rozmiar produktu	500*400*1380mm

Producent: Shanghaimuxinmuyeyouxiangongsi Adres:  
Shuangchenglu 803nong11 hao1602A-1609shi, baoshanqu, szanghaj  
200000 CN.

Import do Australii: SI HAO PTY LTD. 1 ROK STRETEASTWOOD  
NSW2122 Australia

Importowane do USA: Sanven Technology Ltd. Suite 250, 9166 Anaheim  
Place, Rancho Cucamonga, CA91730



E-CrossStu GmbH  
Mainzer Landstr.69, 60329 Frankfurt nad Menem.



YH CONSULTING LIMITED.  
C/O YH Consulting Limited Biuro 147, Centurion  
Dom, London Road, Staines-upon-Thames, Surrey,  
TW18 4AX



# VEVOR

WYTRZYMAŁE NARZĘDZIA, POŁOWA CENY

Wsparcie techniczne i certyfikat gwarancji  
elektronicznej [www.vevor.com/support](http://www.vevor.com/support)



# VEVOR®

TOEGEBORVEN, HALF-PRIJST

Technische ondersteuning en e-garantiecertificaat [www.vevor.com/support](http://www.vevor.com/support)

---

## KLUISDOOS

### GEBRUIKERSHANDLEIDING

MODEL:SS-1380CZD

Wij streven er voortdurend naar om u gereedschappen tegen concurrerende prijzen te leveren.

"Save Half", "Half Price" of andere soortgelijke uitdrukkingen die wij gebruiken, geven alleen een schatting van de besparingen die u kunt behalen door bepaalde gereedschappen bij ons te kopen in vergelijking met de grote topmerken en betekent niet noodzakelijkerwijs dat alle categorieën gereedschappen die wij aanbieden, worden gedekt. Wij herinneren u eraan om zorgvuldig te controleren of u daadwerkelijk de helft bespaart in vergelijking met de grote topmerken wanneer u een bestelling bij ons plaatst.

# VEVOR®

## SAFE BOX

TOGHOOKLS, HALFPRIS

MODEL:SS-1380CZD

### 1380-500-400

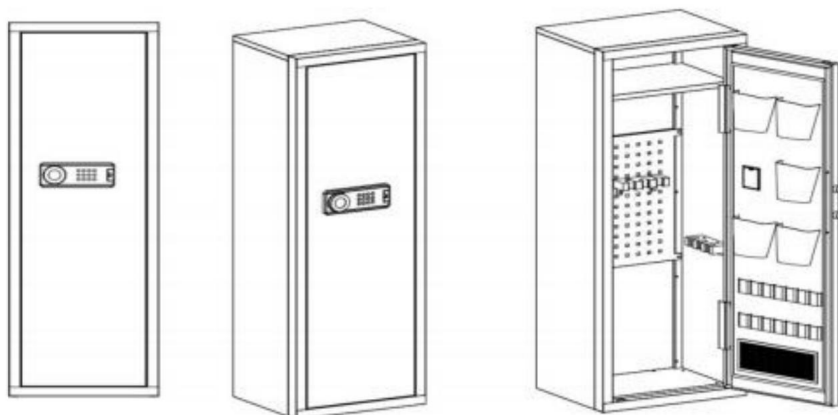



HULP NODIG? NEEM CONTACT MET ONS OP!

Heeft u vragen over het product? Heeft u technische ondersteuning nodig? Neem dan gerust contact met ons op.

Neem contact met ons op:

**Technische ondersteuning en e-**  
**garantiecertificaat [www.vevor.com/support](http://www.vevor.com/support)**

Dit is de originele instructie, lees alle handleidingen zorgvuldig door voordat u het product gebruikt. VEVOR behoudt zich een duidelijke interpretatie van onze gebruikershandleiding voor. Het uiterlijk van het product is afhankelijk van het product dat u hebt ontvangen. Vergeef ons dat we u niet opnieuw zullen informeren als er technologie- of software-updates voor ons product zijn.

	<p>Waarschuwing: om het risico op letsel te verkleinen, moet de gebruiker de gebruiksaanwijzing zorgvuldig lezen.</p>
	<p>Dit apparaat voldoet aan Deel 15 van de FCC-regels. De werking is onderworpen aan de volgende twee voorwaarden: (1) Dit apparaat mag geen schadelijke interferentie veroorzaken, en (2) dit apparaat moet alle ontvangen interferentie accepteren, inclusief interferentie die ongewenste werking kan veroorzaken.</p>
	<p>Dit product is onderworpen aan de bepalingen van de Europese richtlijn 2012/19/EG. Het symbool met een doorgestreepte afvalbak geeft aan dat het product in de Europese Unie gescheiden afvalinzameling vereist. Dit geldt voor het product en alle accessoires die met dit symbool zijn gemarkeerd. Producten die als zodanig zijn gemarkeerd, mogen niet met het normale huishoudelijke afval worden weggegooid, maar moeten worden ingeleverd bij een inzamelpunt voor recycling van elektrische en elektronische apparaten.</p>

## WAARSCHUWING

### 1 ⚠ Gevaar voor kantelen









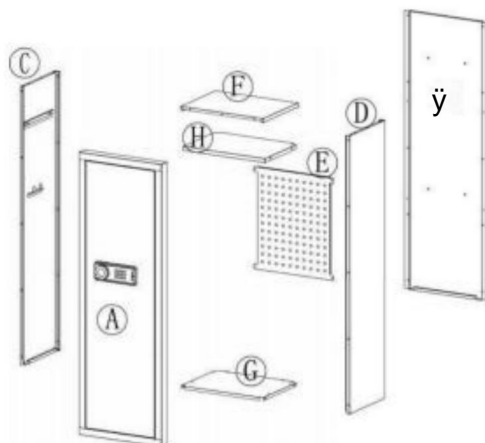

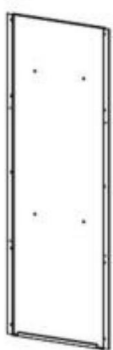

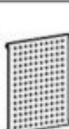



- Een kind of volwassene kan de kluis omverwerpen en daarbij omkomen of ernstig gewond raken.
- Kinderen en volwassenen kunnen ernstig gewond raken als de kluis niet goed is afgesloten. vóór de installatie worden vastgezet.
- Kinderen mogen nooit met of in de buurt van de kluis spelen.

### 2. Plaats de nood sleutel en de externe voedingsdoos niet in

De veilige BOX

## ONDERDELENLIJST



<b>(A)</b> *1 	<b>(B)</b> *1 	<b>(C)</b> *1 	<b>(D)</b> *1 		
<b>(E)</b> *1 	<b>(F)</b> *1 	<b>(G)</b> *1 	<b>(H)</b> *1 	<b>(I)</b> Peg 5 Pcs 	
<b>(J)</b> Gun bracket 2 Pcs 	<b>(K)</b> Buttstock 4 Pcs 	Self tapping thread <b>(L)</b> 42 Pcs 		Plastic Snap-fit 10 Pcs <b>(M)</b> 	
Screwdriver 1 PCS 	Gloves 1 PCS 	Expansion bolt <b>(N)</b> 	<b>(O)</b> Key 	Instructions <b>(P)</b> 	Battery box <b>(Q)</b> 

## INSTRUCTIES

### STAP 1

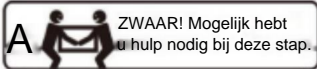
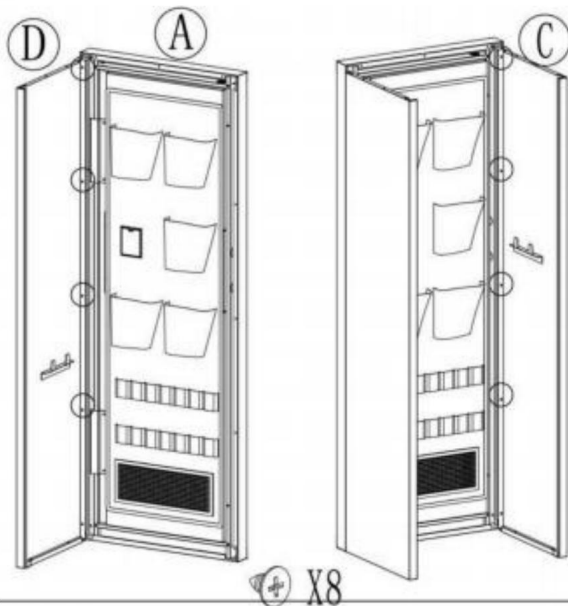

Link  $\ddot{y}\ddot{y}\ddot{y}\ddot{y}$  met Zelf

draadjes tikken.

Let op: De onderste schroeven  
zijn niet geïnstalleerd.

### STEP 2

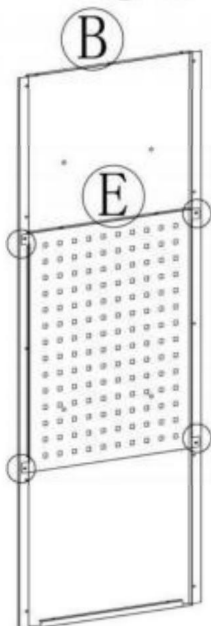

Link  $\ddot{y}\ddot{y}$  met Zelf

draadjes tikken.

Negatief X4

### STAP 3

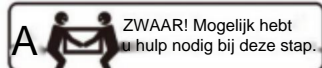
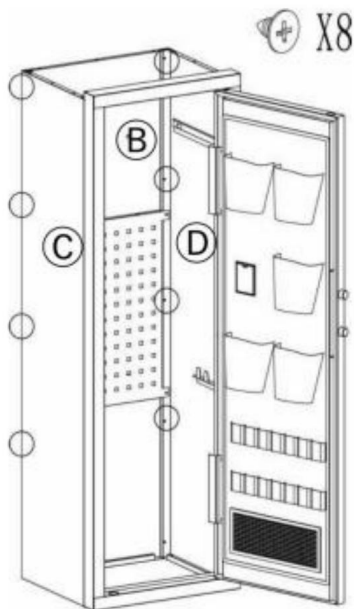

Link  $\ddot{y}\ddot{y}$  met Zelf draadjes tikken.

Let op: De onderste schroeven zijn niet geïnstalleerd.

### STAP 4

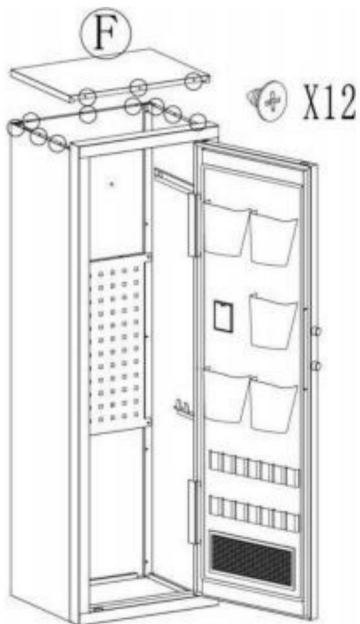

Installeer  $\ddot{y}$  en beveilig met zelftappende schroefdraad.

## STAP 5 kant 0

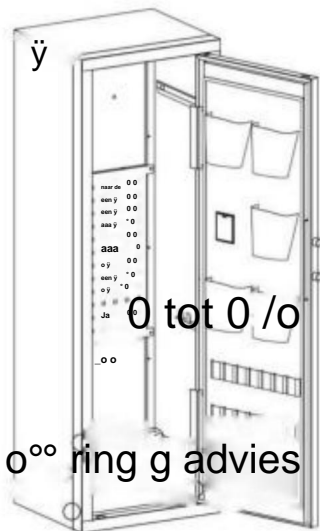

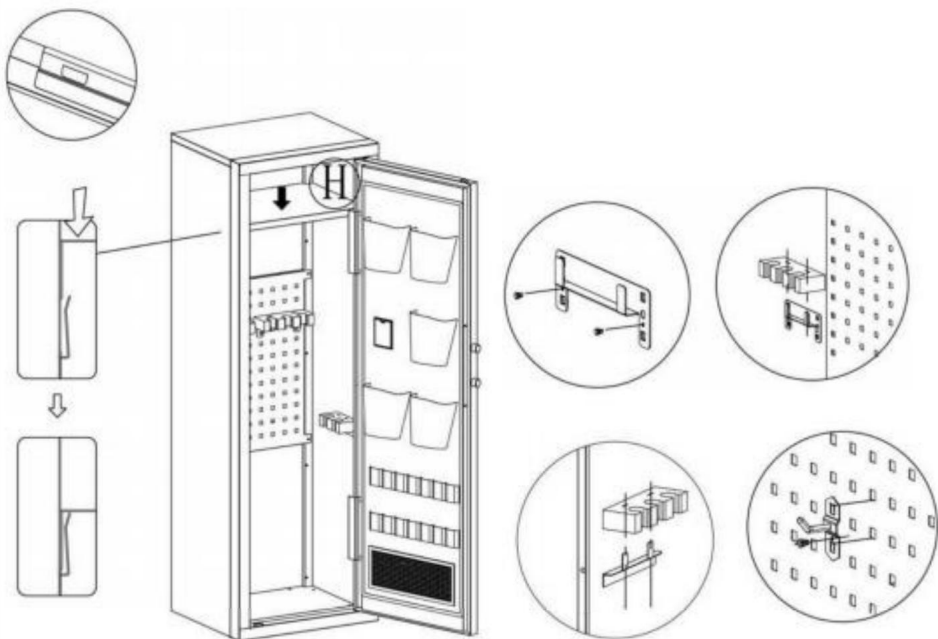

Installeer y en beveilig met zelftappende schroefdraad.

## STAP 6



## UW KLUIS VOOR DE EERSTE KEER OPENEN

Open de deur voor de eerste keer, gebruik de geconfigureerde nood sleutel om de deur te openen. De bedieningsstappen zijn als volgt:

<p>1. Druk naar beneden om de Noodslotdeksel.</p>		<p>4. Plaats de batterij en open de batterijbehuizing</p>
<p>2. Steek de nood sleutel in het sleutelgat en duw hem 65° draaiend tegen de klok in.</p>		<p>5. Zorg ervoor dat de batterij overeenkomt met '+' en in de doos. <b>(exclusief 4 alkaline 1,5V batterijen)</b></p>
<p>3. Draai de hendel met de klok mee en de kluis deur gaat open.</p>		<p>6. Zwakke voeding, noodmethode start: Noodtoets</p>

### BESCHRIJVING:

1. Dit product heeft 2 sets wachtwoorden. Oorspronkelijk fabriekswachtwoord: "1234", fabrieksbeheerwachtwoord: "12456".
2. Geel: normale herinnering, of herinnering voor verkeerd wachtwoord.
3. Groen: ontgrendeld en 6-7 seconden lang verlicht.
4. Rood: indicator voor lage batterij.

## PERSOONLIJKE WACHTWOORDINSTELLING

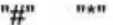
1. Druk tijdens het openen van de deur op de interne instelknop van de deur, de zoemer klinkt twee keer en het gele indicatielampje gaat branden.
2. Voer binnen 3 seconden een nieuw wachtwoord van 1-8 cijfers in. Druk op of om te  bevestigen. Als de zoemer twee keer klinkt en het gele lampje uitgaat, is het wachtwoord succesvol ingesteld.
3. **Let op:** Nadat uw wachtwoord is ingesteld, test u het nieuwe wachtwoord om het te verifiëren.



zeker dat het geldig is. Als u het verkeerde wachtwoord invoert, gaat het gele lampje branden en klinken er drie pieptonen, voer gewoon het juiste wachtwoord opnieuw in.

## WACHTWOORDINSTELLINGEN BEHEREN

1. Druk in de staat van het openen van de deur twee keer op de cijfertoets "0" "00" en druk vervolgens op de interne instelknop van de deur. De zoemer klinkt twee keer, het gele indicatielampje brandt, 2. Voer

binnen 3 seconden een nieuw wachtwoord van 1-8 cijfers in. Druk op of om te bevestigen, de zoemer klinkt twee keer en het gele indicatielampje gaat uit, wat aangeeft dat het beheerwachtwoord succesvol is ingesteld.

**Let op:** Stel geen persoonlijk wachtwoord in dat gelijk is aan de beheerscode.

## DRIE MANIEREN OM DE KLUIS TE OPENEN

1. **Noodsleutel + knop:** Vergeet voor het eerst het wachtwoord en de batterij is leeg. Steek de nødsleutel verticaal in, draai hem naar links en draai tegelijkertijd de knop naar rechts om te openen.

2. **Wachtwoord + Knop:** Dagelijkse ontgrendeling. Voer het persoonlijke wachtwoord of het beheerwachtwoord in, druk op of en draai de knop vervolgens naar rechts om open.

3. **Wachtwoord + Knop + Externe Power Box:** De interne batterij is leeg, de sleutel is beschadigd of kwijt. Plaats de externe power box, voer het persoonlijke wachtwoord of het beheerwachtwoord in, druk op of naar rechts om te en draai dan aan de knop openen.

## WAARSCHUWING VOOR LAGE BATTERIJ

1. Als de accuspanning lager is dan 4,8 V, gaat het rode lampje branden en waarschuwing zal knipperen.
2. Als de batterijspanning lager is dan 3,8 V, is bediening door de gebruiker verboden. 6 pieptonen geven aan dat de batterij bijna leeg is en vervangen moet worden.

## WAAKZAAMHEIDSINSTELLING EN DEACTIVERING

1. Alarm bij instelling: Druk in de stand-bystand op de toets, de zoemer<sup>\*\*\*</sup> klinkt eenmaal, en het gele indicatielampje. Dan start het de trilalarmstatus.
2. Voorwaarden voor het automatisch afgaan van het alarm:
  - De kluis zal alarmeren wanneer deze wordt geraakt door een bepaalde externe kracht of trilling;
  - Voer drie keer het verkeerde wachtwoord in opeenvolgende keren.
3. Duur van het alarmgeluid: stopt automatisch na 1 minuut.
4. Alarmannuleringsinstelling:
  - Voer het juiste wachtwoord in, de groene indicatorlampje brandt. Het annuleert onmiddellijk het alarmgeluid en schakelt de trilalarm;
  - Open de deur met de sleutel en haal de batterij eruit.

## TECHNISCHE PARAMETERS

Model	SS-1380CZD
Werkspanningsbereik	4,2-7 V
Werkvermogen	Vier 5e "AA" alkalinebatterijen
Productgrootte	500*400*1380mm

**Fabrikant:** Shanghaimuxinmuyeyouxiangongsi **Adres:**

Shuangchenglu 803nong11 hao1602A-1609shi, baoshanqu, shanghai  
200000 CN.

**Geïmporteerd naar AUS:** SI HAO PTY LTD. 1 JAAR STREETEASTWOOD  
NSW2122 Australië

**Geïmporteerd naar de VS:** Sanven Technology Ltd. Suite 250, 9166  
Anaheim Place, Rancho Cucamonga, CA91730



E-CrossStu GmbH  
Mainzer Landstr.69, 60329 Frankfurt am Main.



YH CONSULTING LIMITED.  
C/O YH Consulting Limited Kantoor 147, Centurion  
Huis, London Road, Staines-upon-Thames, Surrey,  
TW18 4AX



**VEVOR**



ROBUUSTE GEREEDSCHAPPEN, HALVE PRIJS

Technische ondersteuning en e-  
garantiecertificaat [www.vevor.com/support](http://www.vevor.com/support)

# V OCH V DER<sup>®</sup>

## TUGT H TILLOLS, HALF PRIS

Teknisk support och e-garanticertifikat [www.vevor.com/support](http://www.vevor.com/support)

---

### SAFE BOX

## ANVÄNDARMANUAL

MODELL: SS-1380CZD

Vi fortsätter att vara engagerade i att ge dig verktyg till konkurrenskraftiga priser.

"Spara hälften", "halva priset" eller andra liknande uttryck som används av oss representerar bara en uppskattning av besparingar du kan dra nytta av att köpa vissa verktyg hos oss jämfört med de stora topmärkena och betyder inte nödvändigtvis att täcka alla kategorier av verktyg som erbjuds av oss. Du påminns vänligen om att noggrant kontrollera när du gör en beställning hos oss om du faktiskt sparar hälften i jämförelse med de främsta stora varumärkena.

# VEVOR<sup>®</sup>

## SAFE BOX

TUGT H OcksåLS, HALF PR IS

MODELL: SS-1380CZD

### 1380-500-400

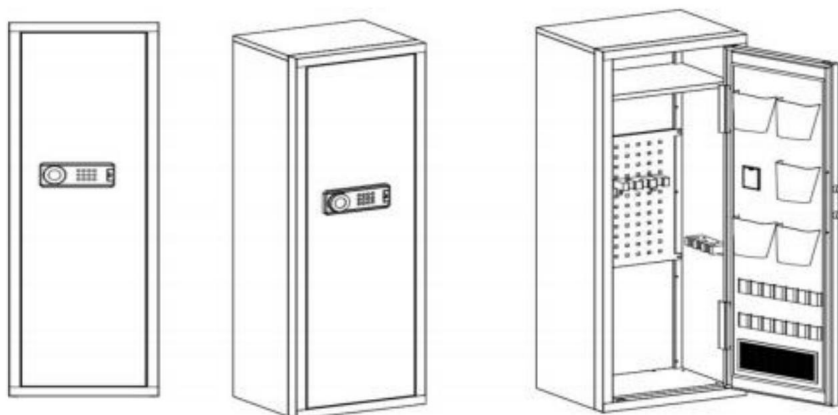



#### BEHÖVER HJÄLP? KONTAKTA OSS!

Några produktfrågor? Behöver du teknisk support? Du får gärna kontakta oss:

**Teknisk support och e-garanticertifikat**

[www.vevor.com/support](http://www.vevor.com/support)

Detta är den ursprungliga instruktionen, läs alla instruktioner noggrant innan du använder den. VEVOR reserverar sig för en tydlig tolkning av vår användarmanual. Utseendet på produkten är beroende av den produkt du fått. Ursäkta oss att vi inte kommer att informera dig igen om det finns någon teknik eller mjukvaruuppdateringar på vår produkt.

	<p>Varning - För att minska risken för skada måste användaren läsa bruksanvisningen noggrant.</p>
	<p>Denna enhet uppfyller del 15 av FCC-reglerna. Driften är föremål för följande två villkor: (1) Den här enheten får inte orsaka skadliga störningar och (2) den här enheten måste acceptera alla mottagna störningar, inklusive störningar som kan orsaka oönskad funktion.</p>
	<p>Denna produkt omfattas av bestämmelserna i det europeiska direktivet 2012/19/EC. Symbolen som visar en soptunna korsad anger att produkten kräver separat sophämtning i EU. Detta gäller för produkten och alla tillbehör märkta med denna symbol. Produkter märkta som sådana får inte slängas tillsammans med vanligt hushållsavfall, utan måste lämnas till en insamlingsplats för återvinning av elektriska och elektroniska apparater</p>

## VARNING









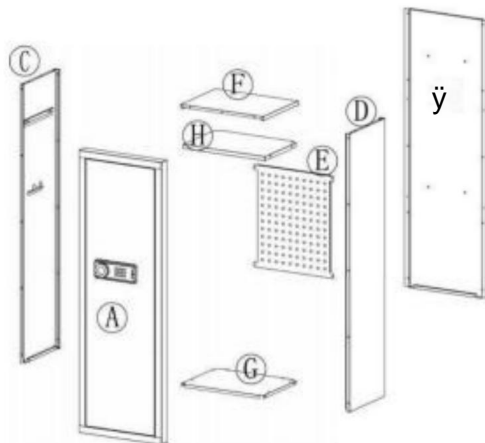

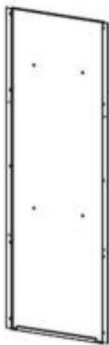

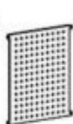



### 1. Risk för att välta

- Ett barn eller en vuxen kan tippa kassaskåpet och dödas eller skadas allvarligt.
- Allvarliga skador kan uppstå för barn och vuxna om det inte är det säkra säkrad före installation.
- Barn ska inte leka med eller runt kassaskåpet när som helst.

### 2. Sätt inte i nödnyckeln, den externa strömdosan Säkerhetsboxen

## DELLISTA



<p><b>(A)</b> *1</p> 	<p><b>(B)</b> *1</p> 	<p><b>(C)</b> *1</p> 	<p><b>(D)</b> *1</p> 		
<p><b>(E)</b> *1</p> 	<p><b>(F)</b> *1</p> 	<p><b>(G)</b> *1</p> 	<p><b>(H)</b> *1</p> 	<p><b>(I)</b> Peg 5 Pcs</p> 	
<p><b>(J)</b> Gun bracket 2 Pcs</p> 	<p><b>(K)</b> Buttstock 4 Pcs</p> 	<p>Self tapping thread <b>(L)</b> 42 Pcs</p> 	<p>Plastic Snap-fit 10 Pcs</p> <p><b>(M)</b></p> 		
<p>Screwdriver 1 PCS</p> 	<p>Gloves 1 PCS</p> 	<p>Expansion bolt <b>(N)</b></p> 	<p><b>(O)</b> Key</p> 	<p>Instructions <b>(P)</b></p> 	<p>Battery box <b>(Q)</b></p> 



## INSTRUKTIONER

### STEG 1

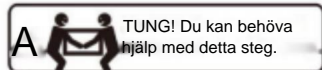
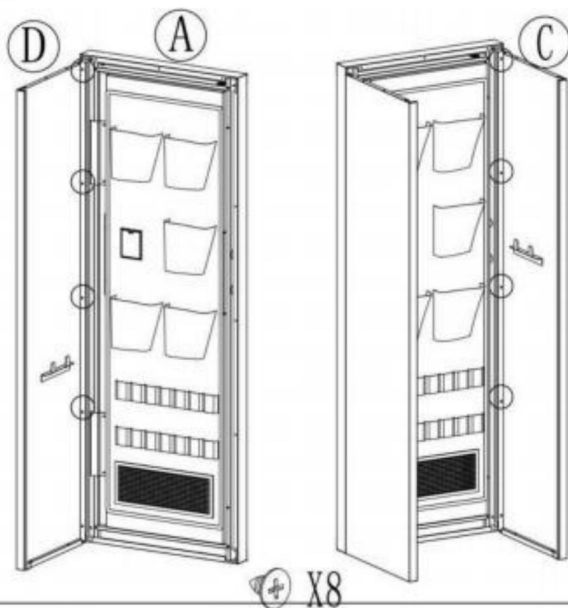

Länka yyyyy med Self  
tappande trådar.

Obs: De nedre skruvarna  
är inte installerade.

### STEP 2

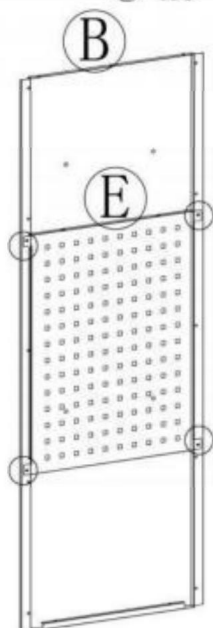

Länka yyý med Self  
tappande trådar.

NegativX4

### STEG 3

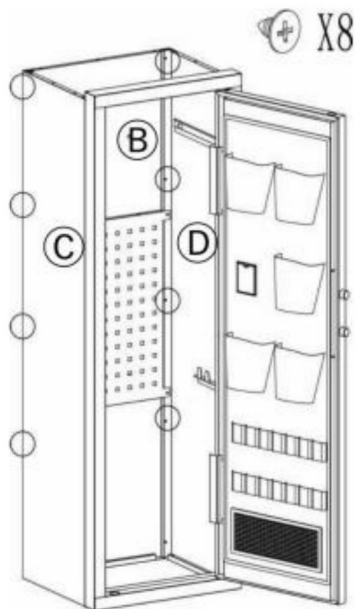

**A**  TUNG! Du kan behöva hjälp med detta steg.

Länka  $\ddot{y}$  med Self  
tappande trådar.

Obs: De nedre skruvarna  
är inte installerade.

### STEG 4

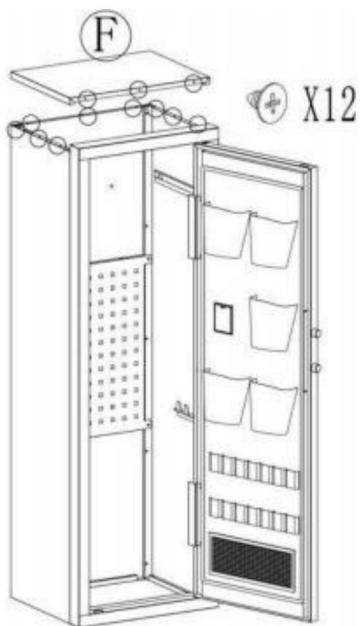

Installera  $\ddot{y}$  och säkra  
med självgående gängor.

## STEG 5 sida 0

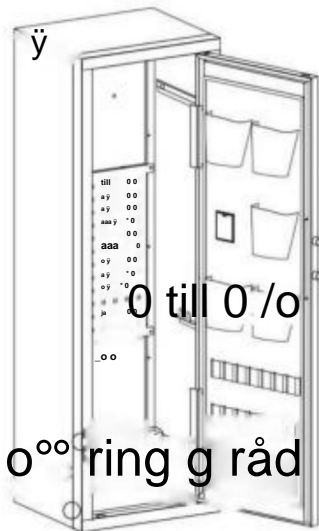

Installera  $\ddot{y}$  och säkra  
med självgängande gängor.

## STEG 6

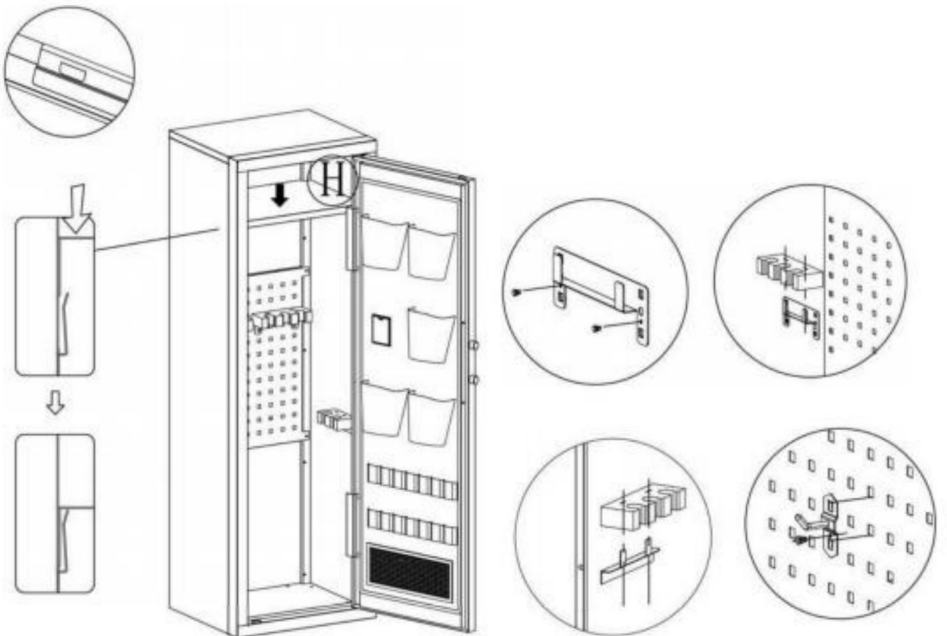

## ÖPPNA DITT SKÅP FÖR FÖRSTA GÅNGEN

Öppna dörren för första gången, använd den konfigurerade nödnyckeln för att öppna dörren.

Operationsstegen är som följer:

1. Tryck ned för att öppna nödlåskåpa.		4. Installera batteriet och öppna batterifacket
2. Sätt in nödnyckeln i nyckelhålet och tryck in den för att rotera 65° moturs.		5. Se till att batteriet matchar "+" och i lådan. <b>(exklusive 4 alkaliska 1,5V batterier)</b>
3. Vrid på handtaget medsols och kassaskåpet dörren öppnas.		6. Svag kraft, nödmetodstart: Nödnyckel

### BESKRIVNING:

1. Denna produkt har 2 uppsättningar lösenord. Originallösenord från fabrik: "1234", fabriksanteringslösenord: "12456".



2. Gul: normal påminnelse eller fel lösenordspåminnelse.

3. Grön: lås upp och tänd i 6-7 sekunder.

4. Röd: indikator för lågt batteri.

## INSTÄLLNING AV PERSONLIG LÖSENORD

1. När dörren öppnas trycker du på den interna inställningsknappen på dörren, summern ljuder två gånger och den gula indikatorlampan kommer att lysa.

2. Ange ett nytt 1-8-siffrigt lösenord inom 3 sekunder. Tryck på eller för att bekräfta.  

Om summern ljuder två gånger och den gula lampan slocknar, har lösenordet ställts in.

3. **Observera:** När ditt lösenord har ställts in, testa det nya lösenordet för att skapa

visst är det giltigt. Om du anger fel lösenord kommer den gula lampan att tändas och tre pip ljuder, skriv bara in rätt lösenord igen.

## HANTERA LÖSENORDSINSTÄLLNINGAR

1. När dörren öppnas, tryck på siffertangenten "0" två gånger "00" och tryck sedan på dörrens interna inställningsknapp. Summern ljuder två gånger, den gula indikatorlampan lyser, 2. Ange ett nytt 1-8-siffrigt lösenord inom 3 sekunder. Tryck på eller för att bekräfta, summern ljuder två gånger och den gula indikatorlampan släcks vilket visar att hanteringslösenordet har ställts in.

**Observera:** Ställ inte in personligt lösenord på samma sätt som hanteringskoden.

## TRE SÄTT ATT ÖPPNA SKÅPET

1. **Nödknapp + ratt:** Glöm lösenordet för första gången och batteriet är slut. Sätt i nödnyckeln vertikalt, vrid den åt vänster och vrid samtidigt vredet åt höger för att öppna.

2. **Lösenord + ratt:** Daglig upplåsning. Ange det personliga lösenordet eller hanteringslösenordet, tryck på eller och vrid sedan ratten åt höger för att öppna.

3. **Lösenord + Knopp + Extern Power Box:** Det interna batteriet är urladdat, nyckeln är skadad eller förlorad. Sätt i den externa strömboxen, ange det personliga lösenordet eller hanteringslösenordet, tryck eller till höger för att öppna. # och vrid sedan på vredet

## VARNING FÖR LÅG BATTERI

1. Om batterispänningen är under 4,8V kommer den röda lampan att tändas och varningen blinkar.
2. Om batterispänningen är under 3,8V är användarmanövrering förbjuden. 6 pip indikerar att batteriet är lågt och måste bytas ut.

## INSTÄLLNING AV VÄKHET OCH DEAKTIVERING

1. Larm vid inställning: I standby-läge, tryck på knappen, <sup>\*\*\*</sup>summern ljuder en gång och den gula indikatorlampan. Sedan startar den vibrerande larmtillståndet.
2. Villkor för att det automatiska larmet ska ljuda: Skåpet larmar när det träffas av en viss extern kraft eller vibration; Ange fel lösenord tre gånger i följd.
3. Larmljudets varaktighet: stoppas automatiskt efter 1 minut.
4. Inställning för att avbryta larm: Ange rätt lösenord, det gröna indikatorlampan lyser. Den avbryter omedelbart alarmljudet och stänger av vibrationslarm; Öppna dörren med nyckeln och ta ut ett batteri.

## TEKNISKA PARAMETRAR

Modell	SS-1380CZD
Arbetsspänningsområde	4,2-7 V
Arbetskraft	Fyra 5:e "AA" alkaliska batterier
Produktstorlek	500*400*1380mm

**Tillverkare:** Shanghaimuxinmuyeyouxiangongsi **Adress:**

Shuangchenglu 803nong11 hao1602A-1609shi, baoshanqu, shanghai 200000 CN.

**Importerad till AUS:** SI HAO PTY LTD. 1 ÅR STREETEASTWOOD

NSW2122 Australien

**Importerad till USA:** Sanven Technology Ltd. Suite 250, 9166 Anaheim Place,

Rancho Cucamonga, CA91730



E-CrossStu GmbH

Mainzer Landstr.69, 60329 Frankfurt am Main.



YH CONSULTING LIMITED.

C/O YH Consulting Limited Office 147, Centurion

House, London Road, Staines-upon-Thames, Surrey,

TW18 4AX

# VEVOR



TÅRA VERKTYG, HALVA PRISET

Teknisk support och e-garanticertifikat

[www.vevor.com/support](http://www.vevor.com/support)