

VEVOR

Affordable. Reliable. Home Improvement.

VESSEL SINK

MODEL: 0218

VEVOR

Affordable. Reliable. Home Improvement.

VESSEL SINK

MODEL:0218



This is the original instruction, please read all manual instructions carefully before operating. VEVOR reserves a clear interpretation of our user manual. The appearance of the product shall be subject to the product you received. Please forgive us that we won't inform you again if there are any technology or software updates on our product.



Warning-To reduce the risk of injury, user must read instructions manual carefully.

SECURITY & WARNINGS

- Observe and comply with all building and plumbing codes.
- As our basins are handcrafted and dimensions are approximate, we recommend using the actual basin for the cutout.
- Use 100% Silicone (non-water based) for all installations.

- Ensure adequate space behind the basin for faucet and backsplash, including the full range of motion for faucet handles and spouts.
- Make sure a watertight seal exists on all drain connections.
- Do not place basin directly on floor. After unpacking, place basin on protective material such as packing materials.
- Remember to always use non-abrasive cleaners on Vevor sinks.

GENERAL RECOMMENDATIONS:

Please read installation instructions thoroughly before installing the vessel sink. Be sure to use proper tools and always wear proper personal safety accessories for your protection.

PARAMETER LIST

Model	Size	Consult the installation groove dimensions	Picture
0218	19.09*16.73 Inch / 485*425 (mm)	395*375mm (Note: The required bath holes are elliptical)	

ACCESSORY LIST

Name	Picture	QTY
Manual		1

INSTRUCTIONS

(1) SUGGESTED TOOLS AND MATERIALS



Safety Glasses



Pencil



Tape Measure



Drill



Level

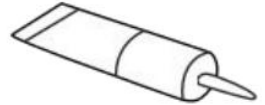

Thread Sealant

- Sealant-We recommend the use of a stone, marble and granite silicone caulk or a general-purpose silicone sealant.



WARNING: To reduce the risk of injury or property damage, read and follow all of the installation instructions before installing this product and wear safety goggles. This product must be installed in accordance with all state and local plumbing and building codes. Call a professional if you are uncertain about installing this product properly.

(2) INSTALLATION ENVIRONMENT

1. Please turn off the water before installing wash basin, and keep it away from sewage and water supply pipes.
2. If you replace the old wash basin, turn off the water before you dismantle it.

(3) INSTALLATION STEPS

1. Please put down wash basin on the table, and place it under the table of tap of water supply pipe, drainage and inlet angle valve. Using a pen to describe basin shape on the table.

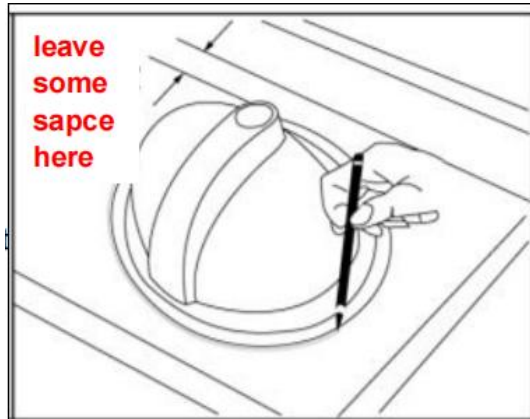

Notice:

- ① Please consider size of tap when you install wash basin. If too close to the wall, maybe the drainer can not be installed or can not be used as normal.
- ② The advised distance is 820 mm from table surface to the floor.

2. Then using a pen to describe a small basin inside contour line, Cutting out a less than 10-15 mm contour line surrounding the installation hole

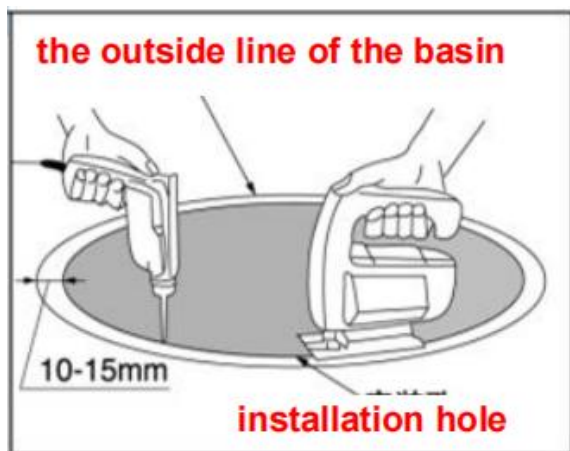

3. Installing tap and drainer on wash basin according to the installation requirements and steps

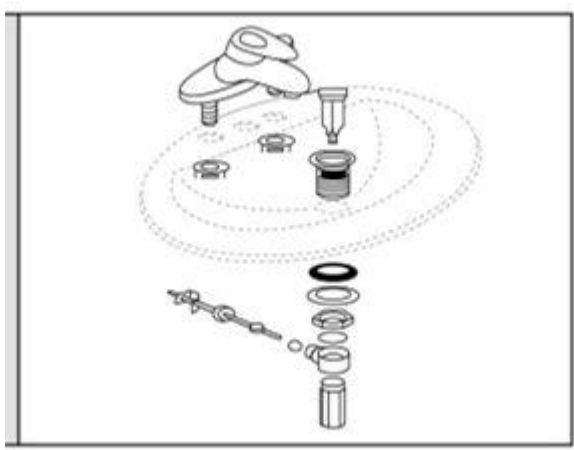

4. Put wash basin in the installation hole of table, Make sure the position, checking interval and make marks.

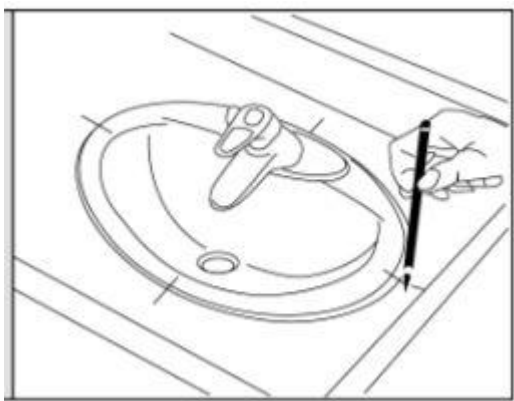

5. ① After checking,put down wash basin on the table,coated with seal Material such as silica gel on outer edge of wash basin.
② Put wash basin on the table installation hole carefully,And align with the previous mark, then press basin tightly.

Notice: Do not use epoxy resin adhesive.

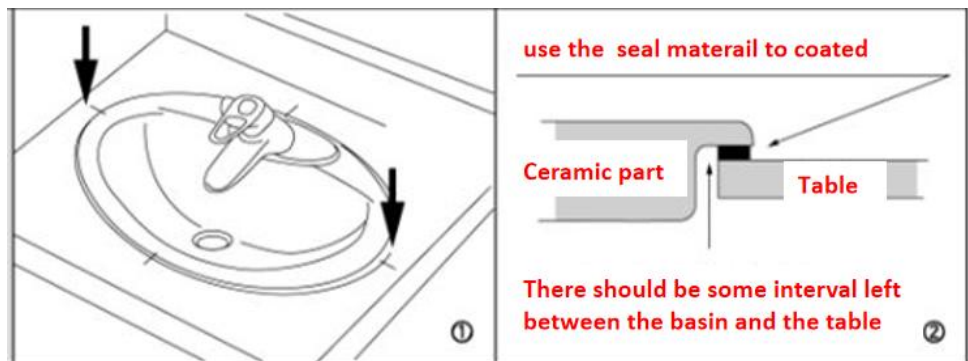

6. After sealing material hardens, connect the inlet pipe and outlet pipe.

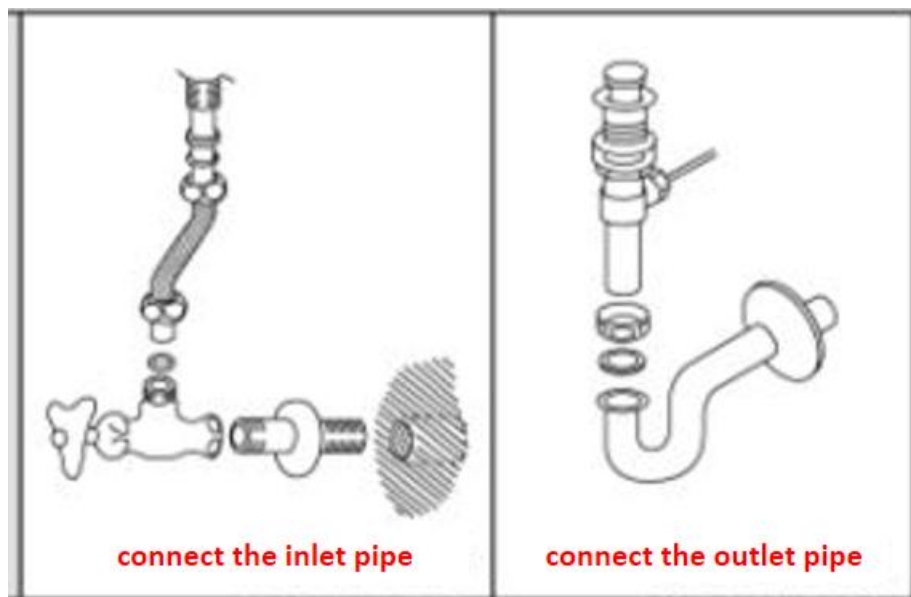

Manufacturer: Shanghaimuxinmuyeyouxiangongsi

Address: Shuangchenglu 803nong11hao1602A-1609shi, baoshanqu, shanghai 200000 CN.

Imported to AUS: SIHAO PTY LTD. 1 ROKEVA STREETEASTWOOD NSW 2122 Australia

Imported to USA: Sanven Technology Ltd. Suite 250, 9166 Anaheim Place, Rancho Cucamonga, CA 91730

UK	REP
-----------	------------

YH CONSULTING LIMITED. C/O YH Consulting Limited Office 147, Centurion House, London Road, Staines-upon-Thames, Surrey, TW18 4AX

EC	REP
-----------	------------

E-CrossStu GmbH
Mainzer Landstr.69,
60329 Frankfurt am Main.



VEVOR

Affordable. Reliable. Home Improvement.

ÉVIER À NAVIRE

MODÈLE : 0218

VEVOR

Affordable. Reliable. Home Improvement.

VESSEL SINK

MODÈLE : 0218



Ceci est le mode d'emploi d'origine. Veuillez lire attentivement l'intégralité du manuel avant utilisation. VEVOR se réserve le droit d'interpréter clairement ce manuel d'utilisation. L'apparence du produit dépend du produit que vous avez reçu. Veuillez nous excuser pour les éventuelles mises à jour technologiques ou logicielles.



Avertissement - Pour réduire le risque de blessure, l'utilisateur doit lire attentivement le manuel d'instructions.

SECURITY & WARNINGS

- Respecter et se conformer à tous les codes du bâtiment et de la plomberie.
- Comme nos bassins sont fabriqués à la main et que les dimensions sont approximatives, nous je recommande d'utiliser le bassin réel pour la découpe.

- Utilisez du silicone 100 % (sans eau) pour toutes les installations.
- Prévoir un espace suffisant derrière le lavabo pour le robinet et le dossier, y compris

la gamme complète de mouvements pour les poignées et les becs des robinets.

- Assurez-vous qu'un joint étanche existe sur tous les raccords de vidange.
- Ne pas poser le lavabo directement sur le sol. Après le déballage, placer le lavabo sur une surface de protection.

des matériaux tels que des matériaux d'emballage.

- N'oubliez pas de toujours utiliser des nettoyeurs non abrasifs sur les éviers Vevor.

RECOMMANDATIONS GÉNÉRALES :

Veuillez lire attentivement les instructions d'installation avant d'installer le navire. évier. Assurez-vous d'utiliser les outils appropriés et de toujours porter des accessoires de sécurité personnelle appropriés pour votre protection.

PARAMETER LIST

Modèle	Taille	Consultez les dimensions des rainures d'installation	Image
0218	19,09 X 16,73 POUCES / 485 X 425 mm	395*375mm (Remarque : les trous de bain requis sont elliptiques)	

ACCESSORY LIST

Nom	Image	Qté
Manuel		1

INSTRUCTIONS

(4) OUTILS ET MATÉRIAUX SUGGÉRÉS



Lunettes de sécurité
ruban



Crayon



Mètre à



Percer
d'étanchéité pour filetage



Niveau

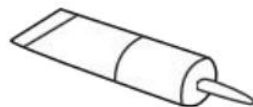

Produit

- Scellant - Nous recommandons l'utilisation d'un mastic silicone pour pierre, marbre et granit ou d'un scellant silicone à usage général .



AVERTISSEMENT: Pour réduire le risque de blessures ou de dommages matériels, lisez et suivez toutes les instructions. Lisez attentivement les instructions d'installation avant d'installer ce produit et portez des lunettes de sécurité. Ce produit doit être installé conformément à tous les codes de plomberie et de construction nationaux et locaux. En cas de doute sur la bonne installation de ce produit, faites appel à un professionnel.

(5) ENVIRONNEMENT D'INSTALLATION

3. Veuillez couper l'eau avant d'installer le lavabo et le tenir éloigné des canalisations d'égout et d'alimentation en eau.
4. Si vous remplacez l'ancien lavabo, coupez l'eau avant de le démonter.

(6) ÉTAPES D'INSTALLATION

4. Veuillez poser le lavabo sur la table et le placer sous la table du robinet du tuyau d'alimentation en eau, du drain et de la vanne d'angle d'entrée. À l'aide d'un stylo, décrivez la forme du lavabo sur la table.

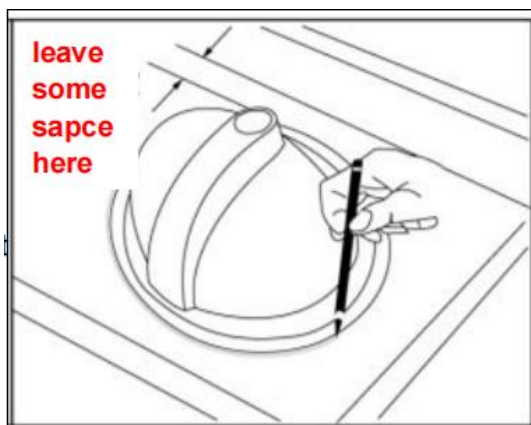

Avis:

1 Veuillez tenir compte de la taille du robinet lorsque vous installez le lavabo. S'il est trop près du mur, il se peut que l'égouttoir ne puisse pas être installé ou ne puisse pas être utilisé normalement .

② La distance conseillée est de 820 mm de la surface de la table au sol.

5. Ensuite, en utilisant un stylo pour décrire un petit bassin à l'intérieur de la ligne de contour,

Découpe d'une ligne de contour de moins de 10 à 15 mm entourant le trou d'installation

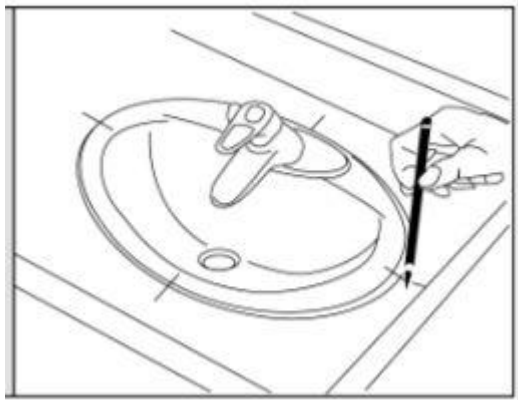

8. 1 Après vérifier, mettre vers le bas laver bassin sur le table, revêtue avec joint Matériel tel comme silice gel sur extérieur bord de laver bassin.

② Mettre laver bassin sur le tableau trou d' installation soigneusement, et aligner avec le précédent marque, alors presse bassin fermement.

Avis : Ne pas utiliser époxy résine adhésif.

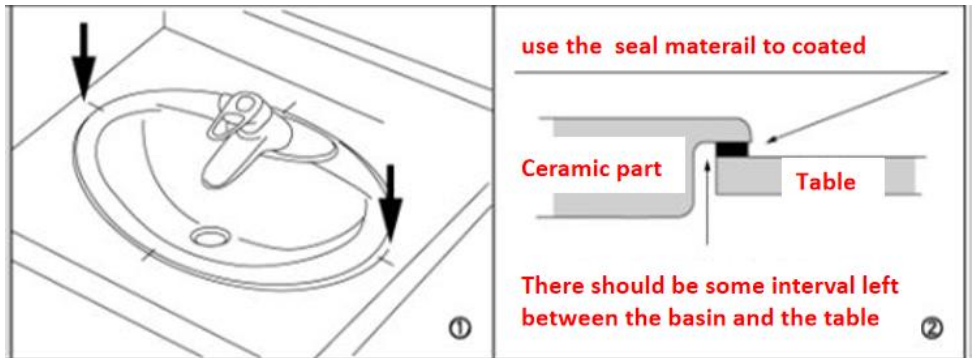

9. Après scellage matériel durcir s , connecter le entrée tuyau et sortie tuyau.

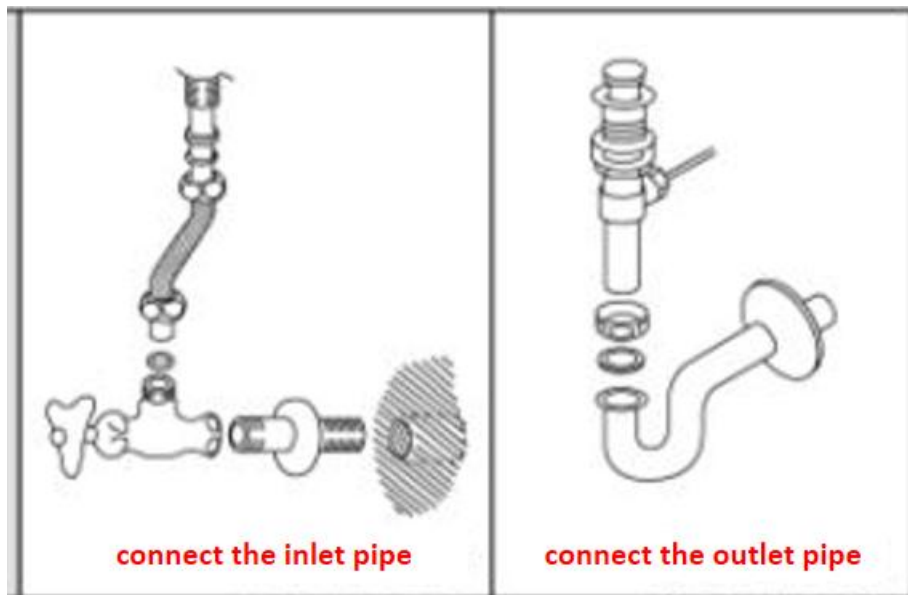

Fabricant : Shanghai muxinmuyeyouxiangongsi

Adresse : Shuangchenglu 803nong11hao1602A-1609shi, baoshanqu, Shanghai 200 000 CN.

Importé en Australie : SIHAO PTY LTD. 1 ROKEVA STREET, ASTWOOD NSW 2122 Australie

Importé aux États-Unis : Sanven Technology Ltd. Suite 250, 9166 Anaheim

Lieu, Rancho Cucamonga, CA 91730

UK	REP
-----------	------------

YH CONSULTING LIMITED. C/O YH Consulting
Limited Office 147, Centurion House, London
Road, Staines-upon-Thames, Surrey, TW18 4AX

EC	REP
-----------	------------

E-CrossStu GmbH
Mainzer Landstr.69,
60329 Frankfurt am Main.



VEVOR

Affordable. Reliable. Home Improvement.

Waschbecken

MODELL: 0218

VEVOR

Affordable. Reliable. Home Improvement.

VESSEL SINK

MODELL: 0218



Dies ist die Originalanleitung. Bitte lesen Sie alle Anweisungen sorgfältig durch, bevor Sie das Gerät in Betrieb nehmen. VEVOR behält sich eine klare Auslegung unserer Bedienungsanleitung vor. Das Aussehen des Produkts hängt vom gelieferten Produkt ab. Bitte haben Sie Verständnis dafür, dass wir Sie nicht erneut über Technologie- oder Software-Updates informieren.



Warnung: Um das Verletzungsrisiko zu verringern, muss der Benutzer die Bedienungsanleitung sorgfältig lesen.

SECURITY & WARNINGS

- Beachten und befolgen Sie alle Bau- und Sanitärvorschriften.
- Da unsere Waschbecken handgefertigt sind und die Maße ungefähr sind, empfehlen, für den Ausschnitt das eigentliche Becken zu verwenden.

- Verwenden Sie für alle Installationen 100 % Silikon (nicht auf Wasserbasis).
- Sorgen Sie für ausreichend Platz hinter dem Waschbecken für Wasserhahn und Spritzschutz, einschließlich den vollen Bewegungsbereich für Wasserhahngriffe und Ausläufe.
- Stellen Sie sicher, dass alle Abflussanschlüsse wasserdicht sind.
- Stellen Sie das Becken nicht direkt auf den Boden. Stellen Sie das Becken nach dem Auspacken auf eine Schutzmatte. Material wie Verpackungsmaterialien.
- Denken Sie daran, für Vevor-Spülen immer nicht scheuernde Reinigungsmittel zu verwenden.

ALLGEMEINE EMPFEHLUNGEN:

Bitte lesen Sie die Installationsanweisungen sorgfältig durch, bevor Sie das Gefäß installieren. Spüle. Verwenden Sie unbedingt geeignete Werkzeuge und tragen Sie zu Ihrem Schutz immer die richtige persönliche Schutzausrüstung.

PARAMETER LIST

Modell	Größe	Beachten Sie die Abmessungen der Einbaunut	Bild
0218	19,09*16,73 Zoll / 485*425 (mm)	395*375 mm (Hinweis: Die erforderlichen Badelöcher sind elliptisch)	

ACCESSORY LIST

Name	Bild	MENGE TY
Handbuch		1

INSTRUCTIONS

(7) EMPFOHLENE WERKZEUGE UND MATERIALIEN



Schutzbrille



Bleistift



Bandmaß



Bohren



Ebene

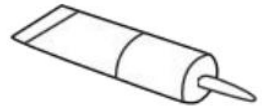

Gewindedichtmittel

- Dichtungsmittel – Wir empfehlen die Verwendung einer Silikondichtmasse für Stein, Marmor und Granit oder eines Allzweck -Silikondichtungsmittels.

●

WARNUNG: Um das Risiko von Verletzungen oder Sachschäden zu verringern, lesen und befolgen Sie alle Lesen Sie vor der Installation dieses Produkts die Installationsanweisungen und tragen Sie eine Schutzbrille. Dieses Produkt muss gemäß allen staatlichen und lokalen Sanitär- und Bauvorschriften installiert werden. Wenden Sie sich an einen Fachmann, wenn Sie sich bei der ordnungsgemäßen Installation unsicher sind.

(8) INSTALLATIONSUMGEBUNG

5. Bitte drehen Sie das Wasser ab, bevor Sie das Waschbecken installieren, und halten Sie es von Abwasser- und Wasserversorgungsrohren fern .

6. Wenn Sie das alte Waschbecken austauschen, drehen Sie das Wasser ab, bevor Sie es demontieren.

(9) INSTALLATIONSSCHRITTE

7. Stellen Sie das Waschbecken bitte auf den Tisch und platzieren Sie es unter dem Wasserhahn der Wasserzuleitung, des Abflusses und des Einlasseckventils. Beschreiben Sie die Form des Waschbeckens mit einem Stift auf dem Tisch.

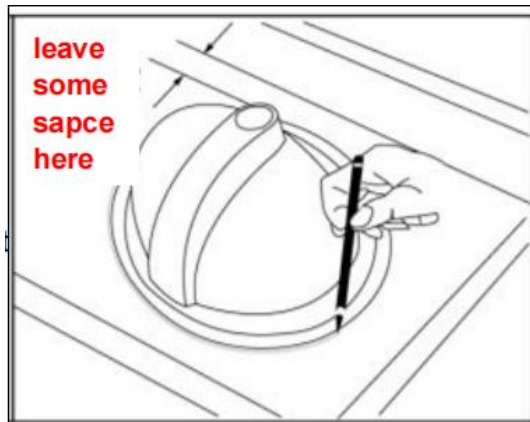

Beachten:

- ① Bitte berücksichtigen Sie die Größe des Wasserhahns, wenn Sie das Waschbecken installieren. Wenn er zu nah an der Wand ist, kann das Abtropfgestell möglicherweise nicht installiert werden oder nicht wie gewohnt verwendet werden .
 - ② Die empfohlene Entfernung beträgt 820 mm von der Tischoberfläche bis zum Boden.
8. Zeichnen Sie dann mit einem Stift ein kleines Becken innerhalb der Konturlinie. Ausschneiden einer Konturlinie von weniger als 10–15 mm um das Installationsloch

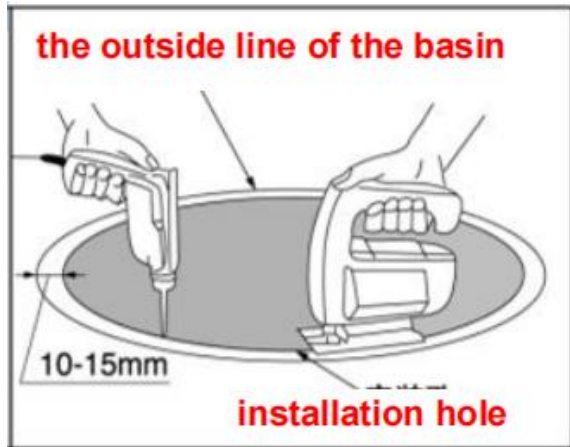

9. Wasserhahn und Abtropffläche am Waschbecken gemäß den Installationsanforderungen und -schritten installieren

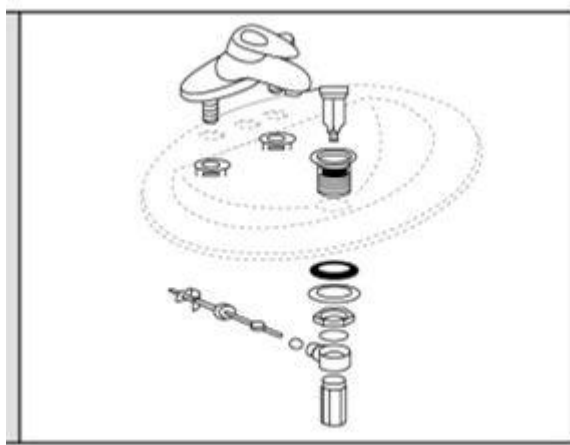

10. Setzen waschen Becken In Die Installation Loch von Tisch, Machen Sicher Die Position, Überprüfung Intervall Und machen Markierungen.

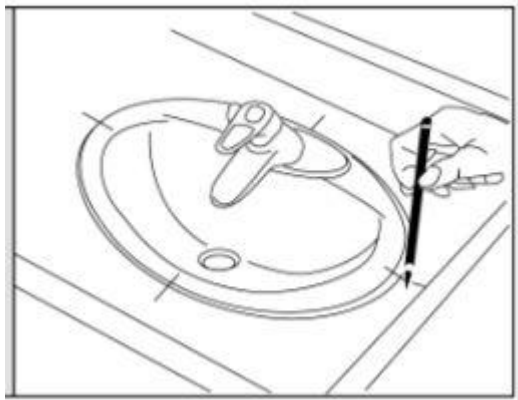

11. ① Nach prüfen, setzen runter waschen Becken An Die Tisch, beschichtet mit Siegel

Material solch als Kieselsäure Gel An äußere Rand von waschen Becken.

② Setzen waschen Becken An Die Tisch Installationsloch sorgfältig, Und ausrichten mit die vorherige markieren, Dann drücken Becken dicht.

Hinweis : nicht verwenden Epoxid Harz Klebstoff.

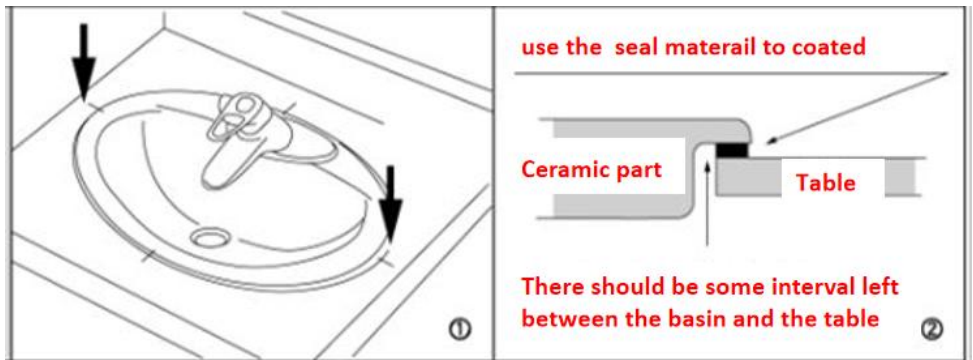

12. Nach Abdichtung Material härten s , verbinden Die Einlass Rohr Und Steckdose Rohr.

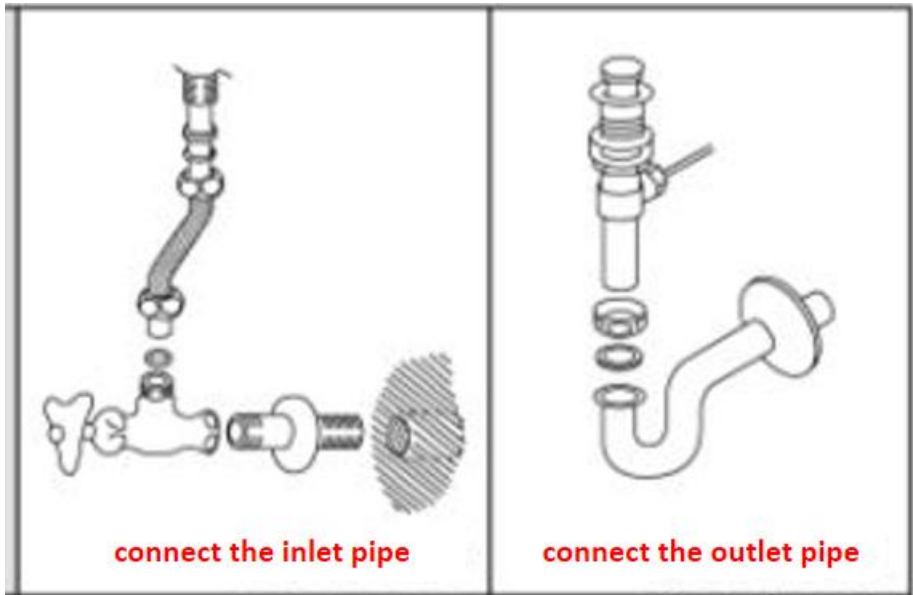

Hersteller: Shanghaimuxinmuyeyouxiangongsi

Adresse: Shuangchenglu 803nong11hao1602A-1609shi, baoshanqu, Shanghai 200000 CN.

Importiert nach AUS: SIHAO PTY LTD. 1 ROKEVA STREETEASTWOOD NSW 2122 Australien

Importiert in die USA: Sanven Technology Ltd. Suite 250, 9166 Anaheim Place, Rancho Cucamonga, CA 91730

UK	REP
-----------	------------

YH CONSULTING LIMITED. C/O YH Consulting
Limited Office 147, Centurion House, London
Road, Staines-upon-Thames, Surrey, TW18 4AX

EC	REP
-----------	------------

E-CrossStu GmbH
Mainzer Landstr.69,
60329 Frankfurt am Main.



VEVOR

Affordable. Reliable. Home Improvement.

LAVELLO A VASCA

MODELLO: 0218

VEVOR

Affordable. Reliable. Home Improvement.

VESSEL SINK

MODELLO: 0218



Queste sono le istruzioni originali, si prega di leggere attentamente tutte le istruzioni del manuale prima dell'uso. VEVOR si riserva la piena interpretazione del proprio manuale utente. L'aspetto del prodotto dipenderà dal prodotto ricevuto. Vi preghiamo di scusarci se non vi informeremo più in caso di aggiornamenti tecnologici o software sul nostro prodotto.



Avvertenza: per ridurre il rischio di lesioni, l'utente deve leggere attentamente il manuale di istruzioni.

SECURITY & WARNINGS

- Rispettare e rispettare tutti i codici edilizi e idraulici.
- Poiché i nostri lavabi sono realizzati a mano e le dimensioni sono approssimative,

consiglio di utilizzare il bacino vero e proprio per il ritaglio.

- Utilizzare silicone al 100% (non a base d'acqua) per tutte le installazioni.
- Garantire uno spazio adeguato dietro il lavabo per il rubinetto e il paraschizzi, incluso

l'intera gamma di movimento delle maniglie e dei beccucci dei rubinetti.

- Assicurarsi che tutti i collegamenti di scarico siano a tenuta stagna.
- Non posizionare il lavabo direttamente sul pavimento. Dopo averlo disimballato, posizionare il lavabo su un supporto protettivo.

materiali come materiali da imballaggio.

- Ricordatevi di utilizzare sempre detersivi non abrasivi sui lavelli Vevor.

RACCOMANDAZIONI GENERALI:

Si prega di leggere attentamente le istruzioni di installazione prima di installare la nave lavandino. Assicurati di utilizzare gli strumenti adeguati e di indossare sempre gli accessori di sicurezza personale adeguati per la tua protezione.

PARAMETER LIST

Modello	Misurare	Consultare le dimensioni della scanalatura di installazione	Immagine
0218	19,09*16,73 pollici / 485*425 (mm)	395*375mm (Nota: i fori richiesti per il bagno sono ellittici)	

ACCESSORY LIST

Nome	Immagine	Q TY
Manuale		1

INSTRUCTIONS

(10) STRUMENTI E MATERIALI SUGGERITI

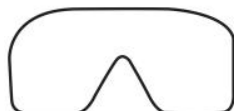

occhiali di sicurezza
nastro



Matita



metro a

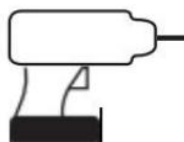

Trapano
per filettature



Livello

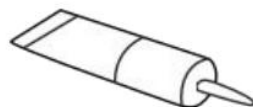

Sigillante

- Sigillante: consigliamo l'uso di un mastice siliconico per pietra, marmo e granito o di un sigillante siliconico multiuso .



AVVERTIMENTO: Per ridurre il rischio di lesioni o danni alla proprietà, leggere e seguire tutte le istruzioni Prima di installare questo prodotto, leggere attentamente le istruzioni di installazione e indossare occhiali protettivi. Questo prodotto deve essere installato in conformità con tutte le normative idrauliche e edilizie statali e locali. In caso di dubbi sulla corretta installazione di questo prodotto, rivolgersi a un professionista.

(11) AMBIENTE DI INSTALLAZIONE

7. Chiudere l'acqua prima di installare il lavabo e tenerlo lontano dalle tubature fognarie e di alimentazione idrica.

8. Se sostituisci il vecchio lavabo, chiudi l'acqua prima di smontarlo.

(12) FASI DI INSTALLAZIONE

10. Si prega di appoggiare il lavabo sul tavolo e di posizionarlo sotto il rubinetto del tubo di alimentazione dell'acqua, lo scarico e la valvola angolare di ingresso. Utilizzare una penna per descrivere la forma del lavabo sul tavolo.

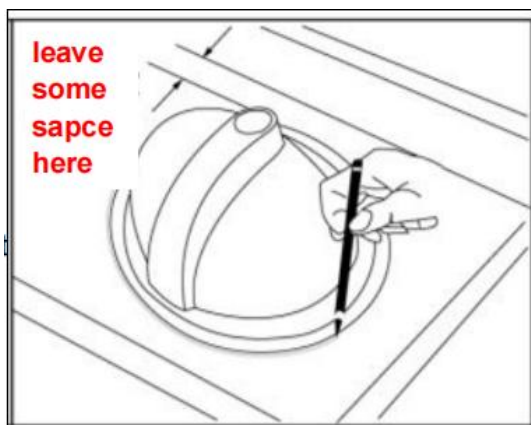

Avviso:

① Si prega di considerare le dimensioni del rubinetto quando si installa il lavabo. Se è troppo vicino al muro, potrebbe non essere possibile installare lo scolapiatti o non poterlo utilizzare normalmente .

② La distanza consigliata è 820 mm dalla superficie del tavolo al pavimento.

11. Quindi, utilizzando una penna, descrivi un piccolo bacino all'interno della linea di contorno,

Ritagliare una linea di contorno inferiore a 10-15 mm attorno al foro di installazione

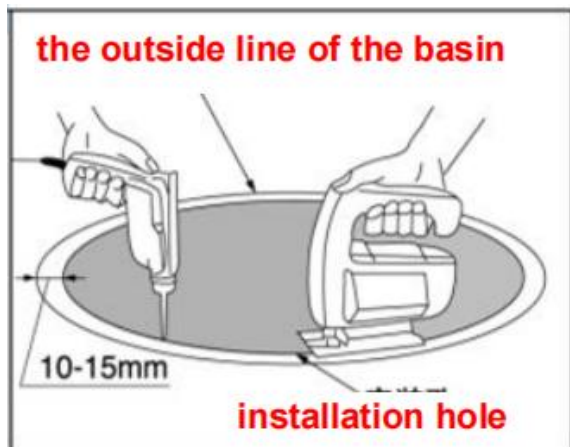

12. Installazione del rubinetto e dello scolapiatti sul lavabo secondo i requisiti e le fasi di installazione

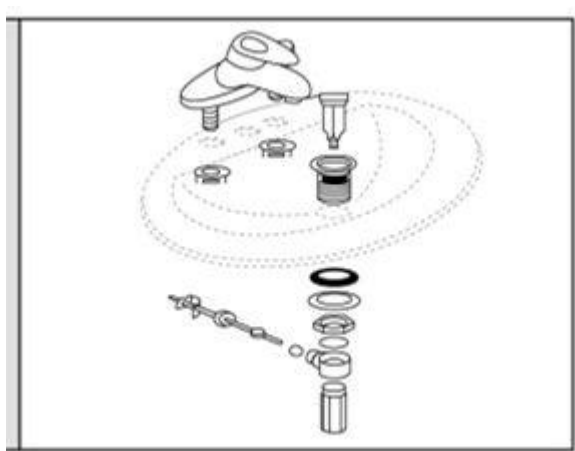

13. Mettere lavare bacino In IL installazione buco Di tavolo, fare Sicuro IL posizione, controllo intervallo E Fare segni.

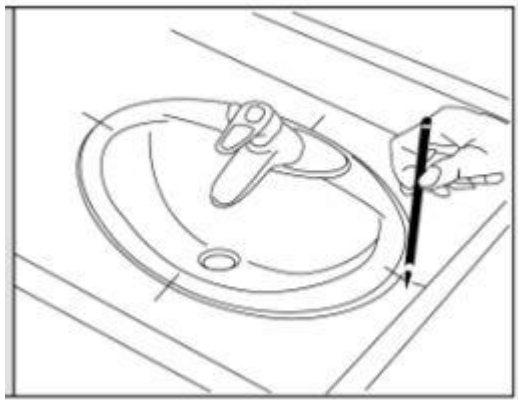

14. ① Dopo controllo, mettere giù lavare bacino SU IL tavolo, rivestito con foca Materiale come COME silice gel SU esterno bordo Di lavare bacino.
- ② Mettere lavare bacino SU IL tavolo foro di installazione attentamente, e allineare con il precedente segno, Poi premere bacino strettamente.

Avviso : fare non utilizzo epossidica resina adesivo.

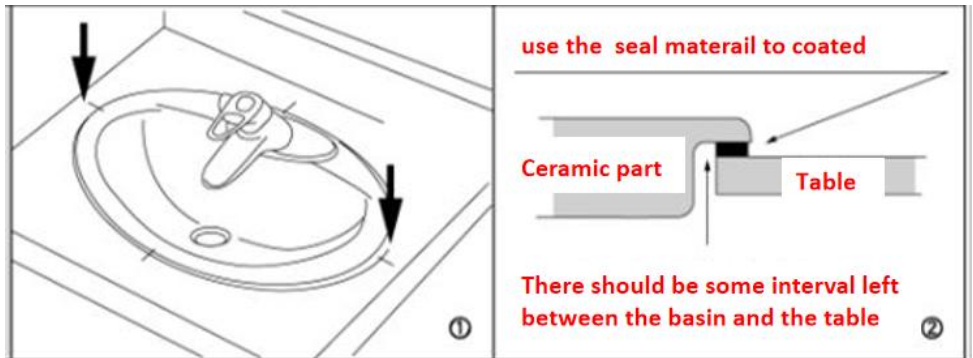

15. Dopo sigillatura materiale indurire s , collegare IL ingresso tubo E presa tubo.

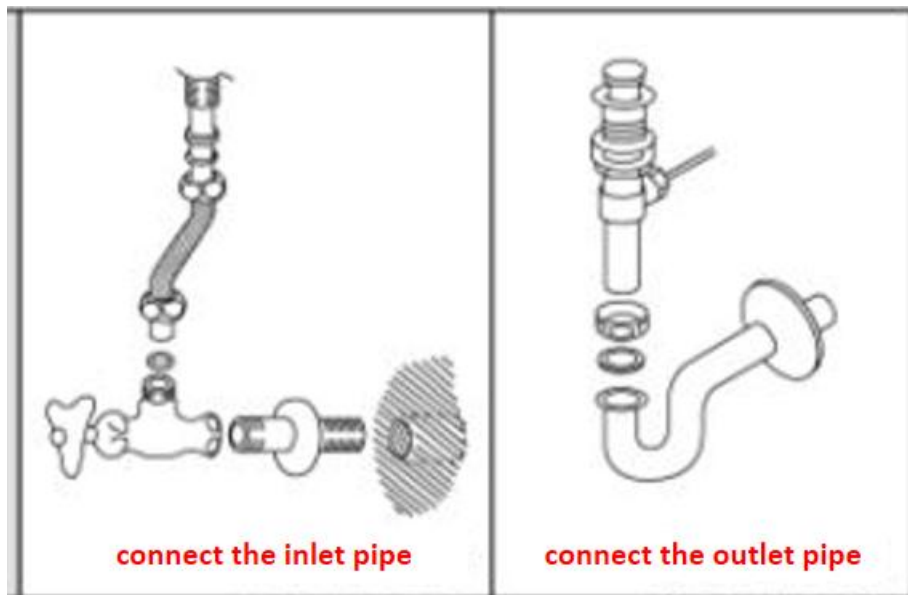

Produttore: Shanghai muxin muyeyouxiangongsi

Indirizzo: Shuangchenglu 803nong11hao1602A-1609shi, baoshanqu, Shanghai 200000 CN.

Importato in AUS: SIHAO PTY LTD. 1 ROKEVA STREET EASTWOOD
Nuovo Galles del Sud 2122 Australia

Importato negli USA: Sanven Technology Ltd. Suite 250, 9166 Anaheim
Luogo, Rancho Cucamonga, CA 91730

UK	REP
-----------	------------

YH CONSULTING LIMITED. C/O YH Consulting
Limited Office 147, Centurion House, London
Road, Staines-upon-Thames, Surrey, TW18 4AX

EC	REP
-----------	------------

E-CrossStu GmbH
Mainzer Landstr.69,
60329 Frankfurt am Main.



VEVOR

Affordable. Reliable. Home Improvement.

FREGADERO DE VASIJA

MODELO: 0218

VEVOR

Affordable. Reliable. Home Improvement.

VESSEL SINK

MODELO: 0218



Estas son las instrucciones originales; lea atentamente todas las instrucciones del manual antes de utilizarlo. VEVOR se reserva el derecho de interpretar su manual de usuario. La apariencia del producto dependerá del producto que haya recibido. Le rogamos que nos disculpe si no le informamos de nuevo si hay actualizaciones tecnológicas o de software en nuestro producto.



Advertencia: Para reducir el riesgo de lesiones, el usuario debe leer atentamente el manual de instrucciones.

SECURITY & WARNINGS

- Observe y cumpla todos los códigos de construcción y plomería.
- Como nuestros lavabos están hechos a mano y las dimensiones son aproximadas,

Recomiendo utilizar el lavabo real para el recorte.

- Utilice 100% silicona (sin base de agua) para todas las instalaciones.
- Asegúrese de que haya suficiente espacio detrás del lavabo para el grifo y el protector contra salpicaduras, incluido

El rango completo de movimiento para manijas y caños de grifos.

- Asegúrese de que exista un sello hermético en todas las conexiones de drenaje.
- No coloque el lavabo directamente sobre el suelo. Después de desembalarlo, colóquelo sobre una superficie protectora.

materiales como materiales de embalaje.

- Recuerde utilizar siempre limpiadores no abrasivos en los fregaderos Vevor.

RECOMENDACIONES GENERALES:

Lea atentamente las instrucciones de instalación antes de instalar el recipiente.

Fregadero. Asegúrese de utilizar las herramientas adecuadas y de llevar siempre los accesorios de seguridad adecuados para su protección.

PARAMETER LIST

Modelo	Tamaño	Consulte las dimensiones de la ranura de instalación.	Imagen
0218	19,09 X 16,73 pulgadas / 485 X 425 (mm)	395*375 mm (Nota: Los orificios de baño necesarios son elípticos)	

ACCESSORY LIST

Nombre	Imagen	Cantidad
Manual		1

INSTRUCTIONS

(13) HERRAMIENTAS Y MATERIALES SUGERIDOS



Gafas de seguridad



Lápiz



Cinta métrica

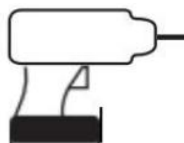

Perforar
roscas



Nivel

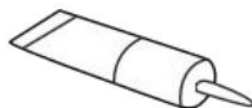

Sellador de

- Sellador: Recomendamos el uso de masilla de silicona para piedra, mármol y granito o un sellador de silicona de uso general .



ADVERTENCIA: Para reducir el riesgo de lesiones o daños a la propiedad, lea y siga todas las Lea las instrucciones de instalación antes de instalar este producto y use gafas de seguridad. Este producto debe instalarse de acuerdo con todos los códigos estatales y locales de plomería y construcción. Si tiene dudas sobre la correcta instalación, llame a un profesional.

(14) ENTORNO DE INSTALACIÓN

9. Cierre el agua antes de instalar el lavabo y manténgalo alejado de las tuberías de suministro de agua y aguas residuales.

10. Si reemplaza el lavabo viejo, cierre el agua antes de desmontarlo.

(15) PASOS DE INSTALACIÓN

13. Coloque el lavabo sobre la mesa y colóquelo debajo del grifo de la tubería de suministro de agua, el drenaje y la válvula de ángulo de entrada. Utilice un bolígrafo para describir la forma del lavabo sobre la mesa.

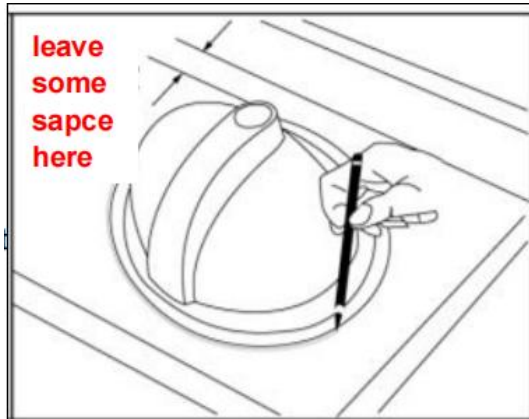

Aviso:

① Tenga en cuenta el tamaño del grifo al instalar el lavabo. Si está demasiado cerca de la pared, es posible que el escurridor no se pueda instalar o no se pueda utilizar con normalidad .

2 La distancia aconsejada es de 820 mm desde la superficie de la mesa hasta el suelo.

14. Luego, usando un bolígrafo, describa una pequeña cuenca dentro de la línea de contorno.

Recortar una línea de contorno de menos de 10-15 mm alrededor del orificio de instalación

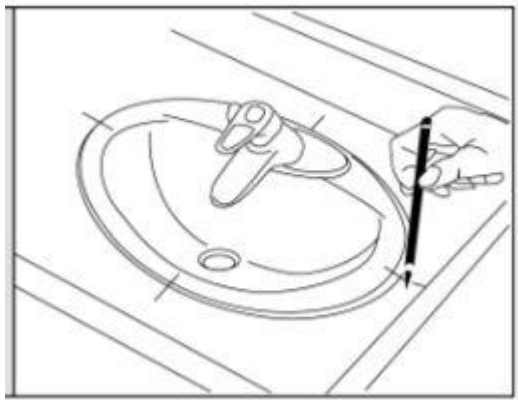

17. ① Después comprobando, poner abajo lavar cuenca en el mesa revestida con sello

Material semejante como sílice gel en exterior borde de lavar cuenca.

2 Poner lavar cuenca en el mesa orificio de instalación con cuidado,y alinear con el anterior marca, entonces prensa cuenca estrechamente.

Aviso : No no usar epoxy resina adhesivo.

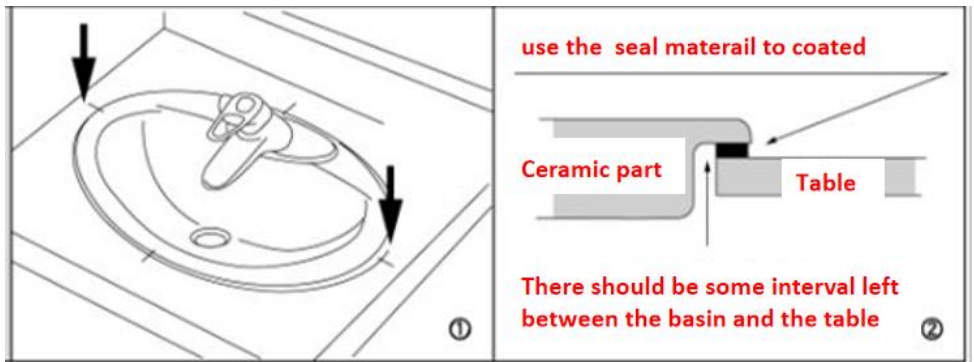

18.Después caza de focas material endurecer s , conectar el entrada tubo y salida tubo.

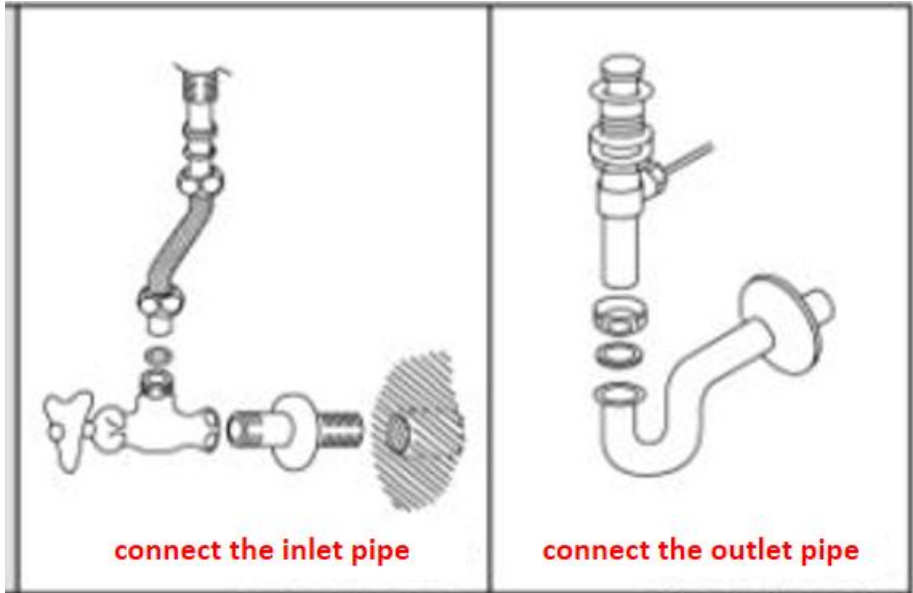

Fabricante: Shanghaimuxinmuyeyouxiangongsi

Dirección: Shuangchenglu 803nong11hao1602A-1609shi, baoshanqu, Shanghái 200000 CN.

Importado a AUS: SIHAO PTY LTD. 1 ROKEVA STREET, EASTWOOD NSW 2122 Australia

Importado a EE. UU.: Sanven Technology Ltd. Suite 250, 9166 Anaheim Lugar, Rancho Cucamonga, CA 91730

UK	REP
-----------	------------

YH CONSULTING LIMITED. C/O YH Consulting
Limited Office 147, Centurion House, London
Road, Staines-upon-Thames, Surrey, TW18 4AX

EC	REP
-----------	------------

E-CrossStu GmbH
Mainzer Landstr.69,
60329 Frankfurt am Main.



VEVOR

Affordable. Reliable. Home Improvement.

ZLEW NACZYNIOWY

MODEL: 0218

VEVOR

Affordable. Reliable. Home Improvement.

VESSEL SINK

MODEL: 0218



To jest oryginalna instrukcja obsługi. Przed użyciem prosimy o dokładne zapoznanie się z treścią instrukcji. Firma VEVOR zastrzega sobie prawo do jednoznacznej interpretacji niniejszej instrukcji obsługi. Wygląd produktu zależy od stanu, w jakim go otrzymali Państwo. Prosimy o wyrozumiałość, ale nie będziemy Państwa ponownie informować o aktualizacjach technologicznych lub oprogramowania naszego produktu.



Ostrzeżenie: Aby zminimalizować ryzyko obrażeń, użytkownik powinien uważnie przeczytać instrukcję obsługi.

SECURITY & WARNINGS

- Przestrzegać i stosować się do wszystkich przepisów budowlanych i hydraulicznych.
- Ponieważ nasze umywalki są wykonywane ręcznie, a ich wymiary są

przybliżone,

Zalecamy wykorzystanie istniejącej misy do wycięcia.

- Do wszystkich instalacji należy używać 100% silikonu (nie na bazie wody).
- Zapewnij odpowiednią ilość miejsca za umywalką na baterię i ścianę ochronną, w tym

pełen zakres ruchu uchwytów i wylewek kranów.

- Upewnij się, że wszystkie przyłącza odpływowe są szczelne.
- Nie stawiaj umywalki bezpośrednio na podłodze. Po rozpakowaniu umieść umywalkę na podłożu ochronnym.

materiały takie jak materiały opakowaniowe.

- Pamiętaj, aby zawsze używać do czyszczenia zlewów Vevor środków czyszczących nie zawierających składników ściernych.

ZALECENIA OGÓLNE:

Przed montażem statku należy dokładnie zapoznać się z instrukcją montażu zlew. Pamiętaj o używaniu odpowiednich narzędzi i zawsze noś odpowiednie akcesoria ochronne dla własnego bezpieczeństwa.

PARAMETER LIST

Model	Rozmiar	Sprawdź wymiary rowka montażowego	Zdjęcie
0218	19,09*16,73 cala / 485*425 (mm)	395*375 mm (Uwaga: Wymagane otwory wanny są eliptyczne)	

ACCESSORY LIST

Nazwa	Zdjęcie	Ilość TY
-------	---------	----------



INSTRUCTIONS

(16) SUGEROWANE NARZĘDZIA I MATERIAŁY



Okulary ochronne
miernicza



Ołówek



Taśma



Wiertarka
Uszczelniacz gwintów



Poziom

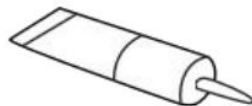

- Uszczelniacz – Zalecamy stosowanie silikonowego uszczelniacza do kamienia, marmuru i granitu lub uniwersalnego uszczelniacza silikonowego.

●

OSTRZEŻENIE: Aby zmniejszyć ryzyko obrażeń ciała lub uszkodzenia mienia, należy przeczytać i przestrzegać wszystkich Przed zainstalowaniem produktu należy zapoznać się z instrukcją instalacji i założyć okulary ochronne. Produkt należy zainstalować zgodnie ze wszystkimi stanowymi i lokalnymi przepisami

hydraulicznymi i budowlanymi. W razie wątpliwości co do prawidłowego montażu produktu należy skontaktować się ze specjalistą.

(17) ŚRODOWISKO INSTALACJI

11. umywalki należy zakręcić dopływ wody i trzymać ją z dala od rur kanalizacyjnych i wodociągowych.

12. Jeśli wymieniasz starą umywalkę, zakręć wodę przed jej demontażem.

(18) KROKI INSTALACJI

16. Proszę postawić umywalkę na stole i umieścić ją pod stołem, w pobliżu kranu, rury doprowadzającej wodę, odpływu i zaworu kąтового wlotowego. Używając długopisu, opisz kształt umywalki na stole.

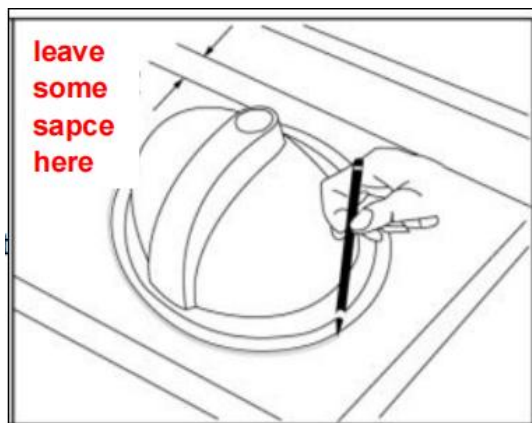

Ogłoszenie:

① Przy montażu umywalki należy wziąć pod uwagę rozmiar kranu. Jeżeli będzie on umieszczony zbyt blisko ściany, ociekacz może nie zostać zamontowany lub nie będzie można z niego normalnie korzystać .

② Zalecana odległość to 820 mm od powierzchni stołu do podłogi.

17. Następnie za pomocą długopisu narysuj małą umywalkę wewnątrz linii konturowej,

Wycięcie linii konturowej o szerokości mniejszej niż 10-15 mm wokół otworu montażowego

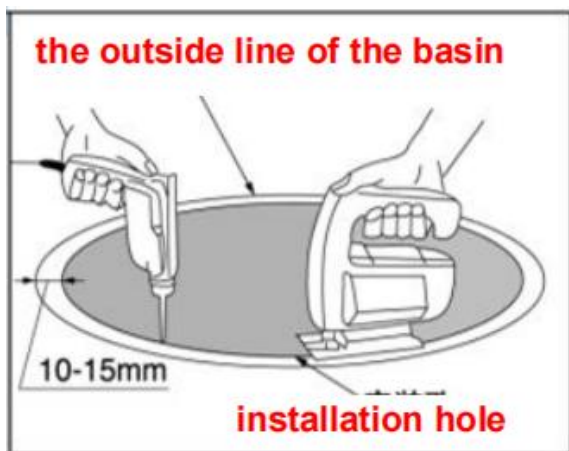

18. Montaż kranu i ociekacza w umywalce zgodnie z wymaganiami i krokami instalacji

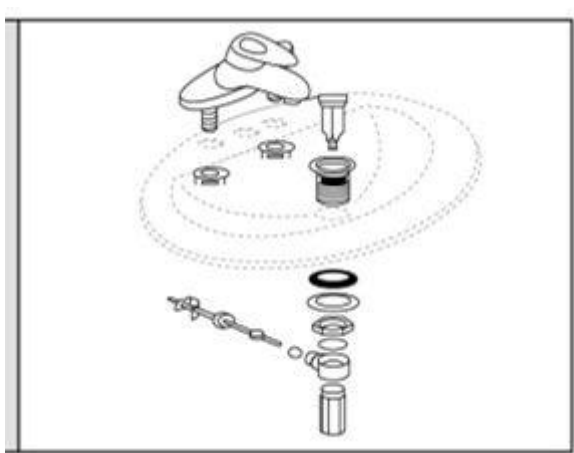

19. Umieścić umyć basen W ten instalacja otwór z stół, zrobić Jasne ten pozycja, kontrola interwał I robić znaki.

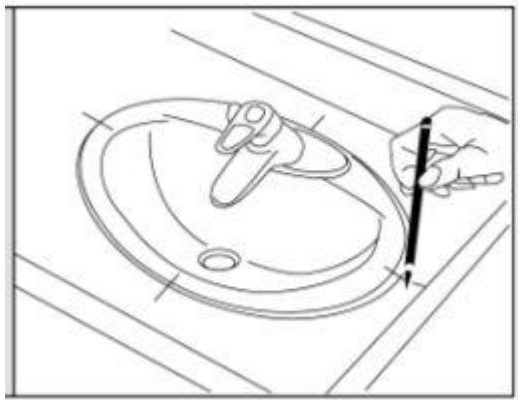

20. ① Po sprawdzenie, wkładanie w dół umyć basen NA ten stół powlekany z foka

Tworzywo taki Jak krzemionka żel NA zewnętrzny krawędź z umyć basen.

② Umieścić umyć basen NA ten tabela otwór instalacyjny ostrożnie, i wyrównywać z poprzedni ocena, Następnie naciskać basen ciasno.

Uwaga : Czy nie używać żywica epoksydowa żywica spoiwo.

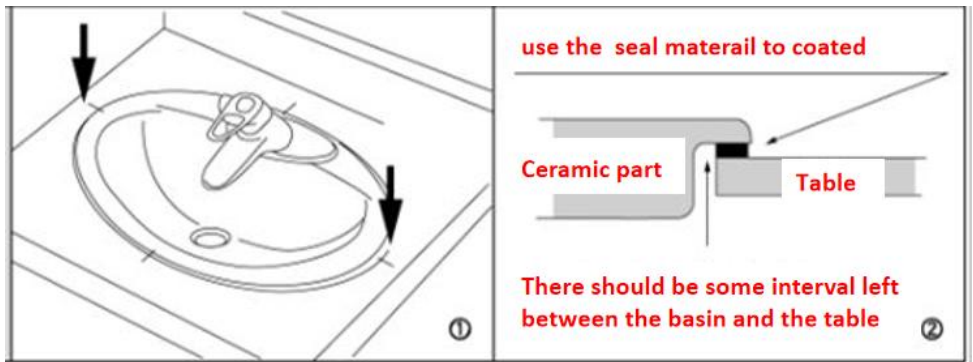

21. Po opieczętowanie tworzywo stwardnieć s , łączyć ten wlot rura I wylot rura.

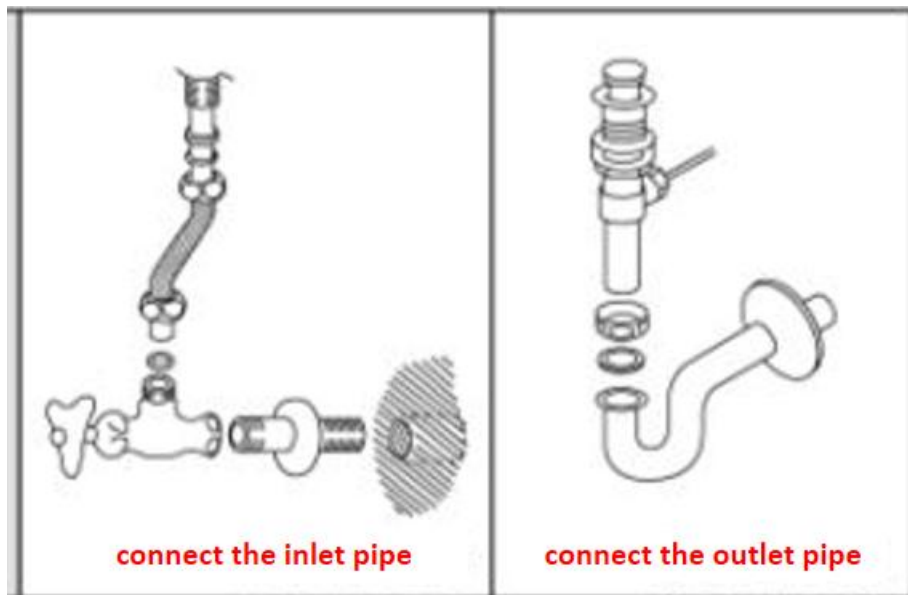

Producent: Shanghai muxinmuyeyouxiangongsi

Adres: Shuangchenglu 803nong11hao1602A-1609shi, baoshanqu, szanghaj 200000 CN.

Importowane do AUS: SIHAO PTY LTD. 1 ROKEVA
STREETEASTWOOD

NSW 2122 Australia

Importowane do USA: Sanven Technology Ltd. Suite 250, 9166 Anaheim
Miejsce, Rancho Cucamonga, CA 91730

UK	REP
-----------	------------

YH CONSULTING LIMITED. C/O YH Consulting
Limited Office 147, Centurion House, London
Road, Staines-upon-Thames, Surrey, TW18 4AX

EC	REP
-----------	------------

E-CrossStu GmbH
Mainzer Landstr.69,
60329 Frankfurt am Main.



VEVOR

Affordable. Reliable. Home Improvement.

GOOTSTEEN

MODEL: 0218

VEVOR

Affordable. Reliable. Home Improvement.

VESSEL SINK

MODEL: 0218



Dit is de originele handleiding. Lees alle instructies zorgvuldig door voordat u het product gebruikt. VEVOR behoudt zich het recht voor om de gebruiksaanwijzing duidelijk te interpreteren. Het uiterlijk van het product is afhankelijk van het product dat u hebt ontvangen. Neemt u het ons niet kwalijk dat we u niet meer op de hoogte stellen van eventuele technologische of software-updates voor ons product.



Waarschuwing: om het risico op letsel te verminderen, moet de gebruiker de gebruiksaanwijzing zorgvuldig lezen.

SECURITY & WARNINGS

- Neem alle bouw- en loodgietersvoorschriften in acht en volg ze op.
- Omdat onze waskommen handgemaakt zijn en de afmetingen bij benadering zijn, kunnen wij

Wij raden aan om het eigenlijke bassin te gebruiken voor de uitsparing.

- Gebruik 100% siliconen (niet op waterbasis) voor alle installaties.
- Zorg voor voldoende ruimte achter de wastafel voor de kraan en spatwand, inclusief

het volledige bewegingsbereik van kraanhendels en uitlopen.

- Zorg ervoor dat alle afvoeraansluitingen waterdicht zijn.
- Plaats de wasbak niet direct op de vloer. Plaats de wasbak na het uitpakken op een beschermende ondergrond.

materiaal zoals verpakkingsmateriaal.

- Vergeet niet om altijd niet-schurende reinigingsmiddelen te gebruiken op Vevor-spoelbakken.

ALGEMENE AANBEVELINGEN:

Lees de installatie-instructies zorgvuldig door voordat u het schip installeert gootsteen. Zorg ervoor dat u het juiste gereedschap gebruikt en draag altijd de juiste persoonlijke veiligheidsaccessoires voor uw eigen veiligheid.

PARAMETER LIST

Model	Maat	Raadpleeg de afmetingen van de installatiegroef	Afbeelding
0218	19,09*16,73 inch / 485*425 (mm)	395*375mm (Let op: De vereiste badgaten zijn elliptisch)	

ACCESSORY LIST

Naam	Afbeelding	Aantal
Handmatig		1

INSTRUCTIONS

(19) VOORGESTELDE GEREEDSCHAPPEN EN MATERIALEN



Veiligheidsbril



Potlood



Meetlint



Oefening

Draadafdichtingsmiddel



Niveau

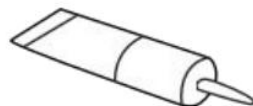

- Kit - Wij adviseren het gebruik van siliconenkit voor steen, marmer en graniet of een universele siliconenkit .

●

WAARSCHUWING: Om het risico op letsel of schade aan eigendommen te verminderen, dient u alle onderstaande instructies te lezen en op te volgen. Lees de installatie-instructies aandachtig door voordat u dit product installeert en draag een veiligheidsbril. Dit product moet worden geïnstalleerd volgens alle nationale en lokale loodgieters- en bouwvoorschriften. Neem contact op met een professional als u twijfelt over de juiste installatie van dit product.

(20) INSTALLATIEOMGEVING

13. Sluit de watertoevoer af voordat u de wastafel installeert en houd de wastafel uit de buurt van riool- en waterleidingen.
14. Als u de oude wasbak vervangt, draai dan eerst de watertoevoer dicht voordat u de wasbak demonteert.

(21) INSTALLATIESTAPPEN

19. Zet de wasbak op tafel en plaats deze onder de tafel van de waterkraan, afvoer en inlaathoekklep. Beschrijf met een pen de vorm van de wasbak op de tafel.

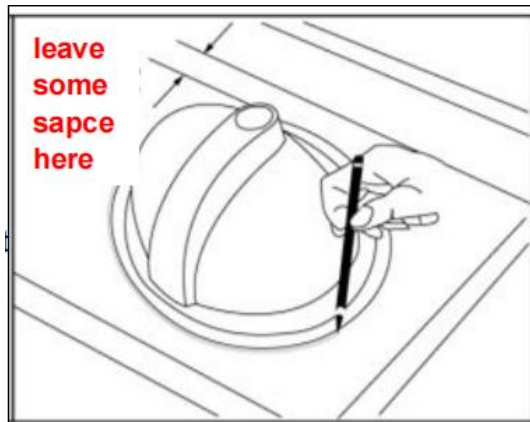

Kennisgeving:

- ① Houd rekening met de grootte van de kraan wanneer u de wastafel installeert. Als de kraan te dicht bij de muur zit, kan de afdruppelplaat mogelijk niet worden geïnstalleerd of niet normaal worden gebruikt .
- ② De geadviseerde afstand is 820 mm van het tafeloppervlak tot de vloer.
20. Gebruik vervolgens een pen om een klein bekken binnen de contourlijn te beschrijven,
- Een contourlijn van minder dan 10-15 mm rond het installatiegat uitsnijden

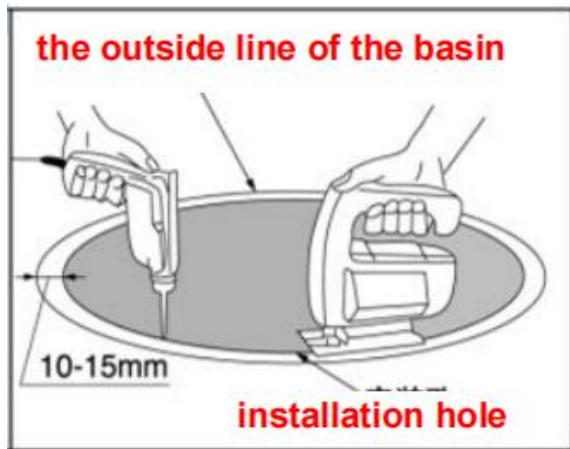

21. Kraan en afdruipek op wastafel installeren volgens de installatievereisten en -stappen

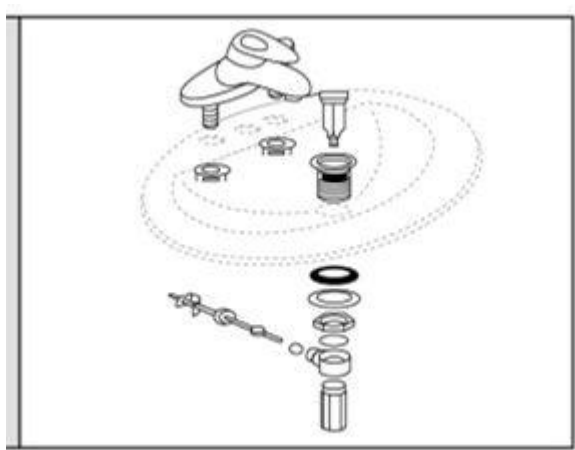

22. Neerzetten wasen bekken in de installatie gat van tafel, Maak Zeker de positie, controleren interval En maken merken.

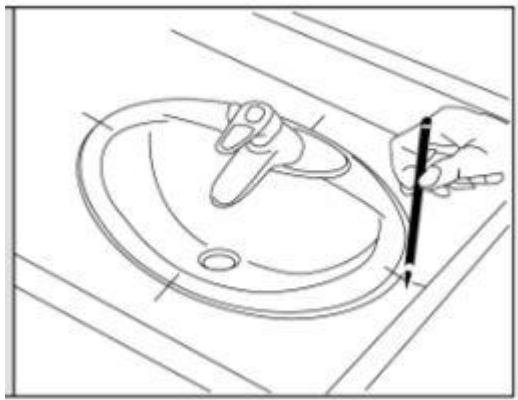

23. ① Na controleren, zetten omlaag wassen bekken op de tafel, gecoat met zegel

Materiaal zo een als siliciumdioxide gel op buitenste rand van wassen bekken.

② Neerzetten wassen bekken op de tafel installatiegat zorgvuldig, En uitlijnen met de vorige markering, Dan pers bekken strak.

op : Doe niet gebruik epoxy hars kleefstof.

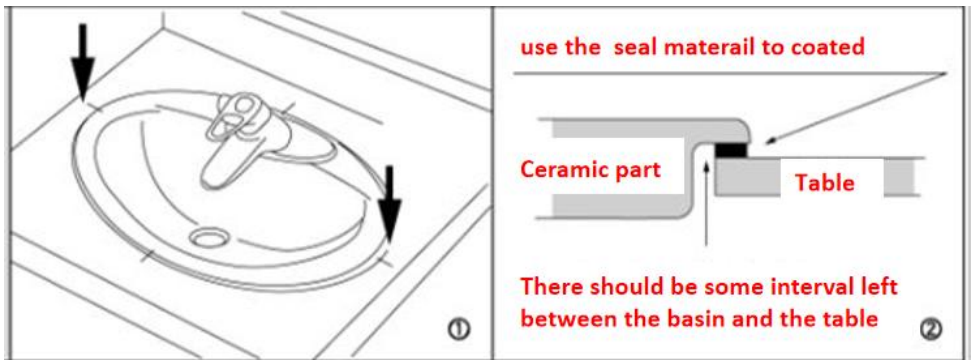

24. Na afdichting materiaal verharden s , verbinden de inlaat pijp En stopcontact pijp.

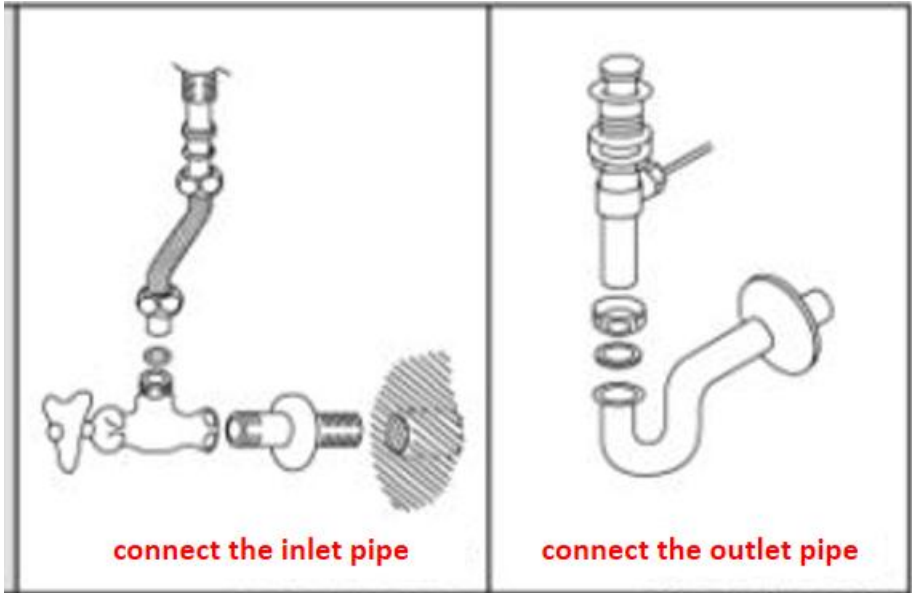

Fabrikant: Shanghaimuxinmuyeyouxiangongsi

Adres: Shuangchenglu 803nong11hao1602A-1609shi, baoshanqu, shanghai 200000 CN.

Geïmporteerd naar AUS: SIHAO PTY LTD. 1 ROKEVA
STREETEASTWOOD

NSW 2122 Australië

Geïmporteerd naar de VS: Sanven Technology Ltd. Suite 250, 9166
Anaheim

Plaats, Rancho Cucamonga, CA 91730

UK	REP
-----------	------------

YH CONSULTING LIMITED. C/O YH Consulting
Limited Office 147, Centurion House, London
Road, Staines-upon-Thames, Surrey, TW18 4AX

EC	REP
-----------	------------

E-CrossStu GmbH
Mainzer Landstr.69,
60329 Frankfurt am Main.



VEVOR

Affordable. Reliable. Home Improvement.

Kärldiskho

MODELL: 0218

VEVOR

Affordable. Reliable. Home Improvement.

VESSEL SINK

MODELL: 0218



Detta är originalinstruktionerna, vänligen läs alla instruktioner noggrant innan du använder produkten. VEVOR förbehåller sig en tydlig tolkning av vår användarmanual. Produktens utseende ska vara beroende av den produkt du mottagit. Vi ber om ursäkt för att vi inte kommer att informera dig igen om det finns några teknik- eller programuppdateringar för vår produkt.



Varning – För att minska risken för skador måste användaren läsa instruktionsmanualen noggrant.

SECURITY & WARNINGS

- Följ alla bygg- och VVS-föreskrifter.
- Eftersom våra handfat är handgjorda och måtten är ungefärliga, rekommenderar att använda själva handfatet för urskärningen.

- Använd 100 % silikon (ej vattenbaserad) för alla installationer.
- Se till att det finns tillräckligt med utrymme bakom handfatet för kran och stänkskydd, inklusive hela rörelseomfånget för kranhandtag och pipar.
- Se till att alla avloppsanslutningar är vattentäta.
- Placera inte handfatet direkt på golvet. Placera handfatet på ett skyddande underlag efter uppäckning. material såsom förpackningsmaterial.
- Kom ihåg att alltid använda icke-slipande rengöringsmedel på Vevor-diskbänkar.

ALLMÄNNA REKOMMENDATIONER:

Läs installationsanvisningarna noggrant innan du installerar kärlet diskho. Var noga med att använda rätt verktyg och bär alltid lämpliga personliga säkerhetstillbehör för din säkerhet.

PARAMETER LIST

Modell	Storlek	Se installationsspårets mått	Bild
0218	19,09*16,73 tum / 485*425 (mm)	395*375 mm (Obs: De nödvändiga badhålen är elliptiska)	

ACCESSORY LIST

Namn	Bild	Q TY
Manuell		1

INSTRUCTIONS

(22) FÖRESLAGEN VERKTYG OCH MATERIAL



Skyddsglasögon



Penna



Måttband



Borra



Nivå

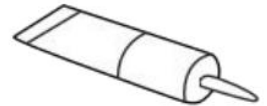

Gängtättningsmedel

- Tättningsmedel – Vi rekommenderar användning av silikonfogmassa för sten, marmor och granit eller ett universalt silikonfogmassa .

●

WARNING: För att minska risken för personskador eller egendomsskador, läs och följ alla anvisningar Följ installationsanvisningarna innan du installerar produkten och använd skyddsglasögon. Produkten måste installeras i enlighet med alla statliga och lokala VVS- och byggföreskrifter. Kontakta en fackman om du är osäker på hur du installerar produkten korrekt.

(23) INSTALLATIONSMILJÖ

15. Stäng av vattnet innan du installerar handfatet och håll det borta från avlopps- och vattenledningar.

16. Om du byter ut det gamla handfatet, stäng av vattnet innan du demonterar det.

(24) INSTALLATIONSSTEG

22. Ställ ner handfatet på bordet och placera det under bordet med kranen till vattentillförseln, avloppet och inloppsventilen. Använd en penna för att beskriva handfatets form på bordet.

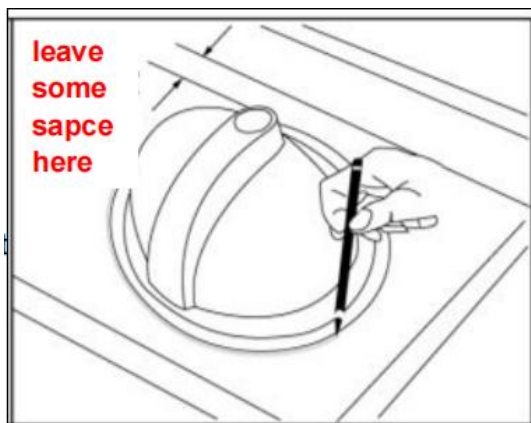

Varsel:

① Tänk på storleken på kranen när du installerar handfatet. Om avrinningsröret är för nära väggen kan det hända att det inte går att installera avrinningsröret eller att det inte kan användas som vanligt .

② Det rekommenderade avståndet är 820 mm från bordsytan till golvet.

23. Sedan använder du en penna för att beskriva en liten bassäng innanför konturlinjen,

Skär ut en konturlinje på mindre än 10–15 mm runt installationshålet

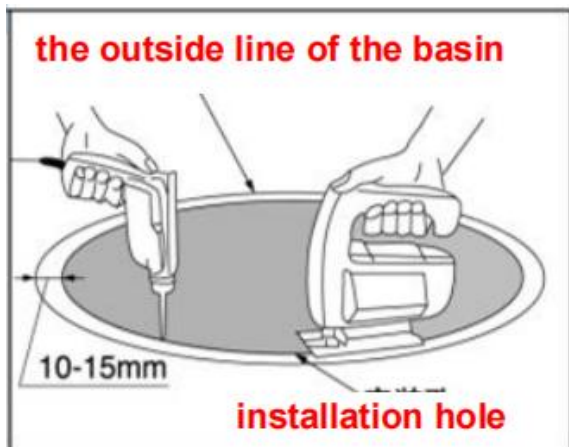

24. Installera kran och avlopp på tvättstället enligt installationskraven och stegen

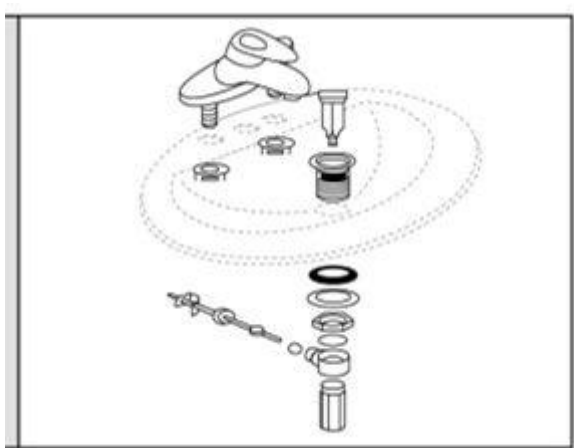

25. Sätta tvätta handfat i i de installation hål av bord, Gör säkert de placera, kontroll intervall och göra märken.

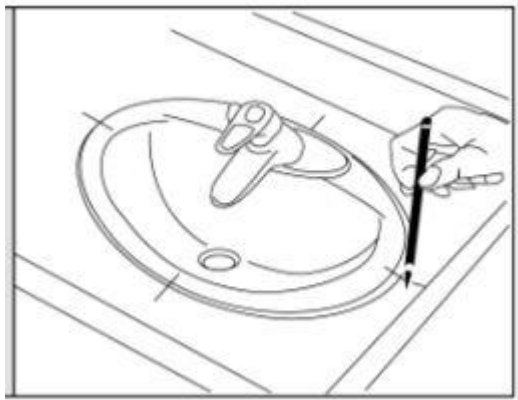

26. ① Efter kontrollera, sätta ner tvätta handfat på de bord, belagt med täta Material sådan som kiseldioxid gel på yttre kant av tvätta handfat.
- ② Sätta tvätta handfat på de tabell installationshål noggrant, och justera med den föregående märke, sedan trycka handfat tätt.

Observera : Gör inte oss e epoxi harts lim.

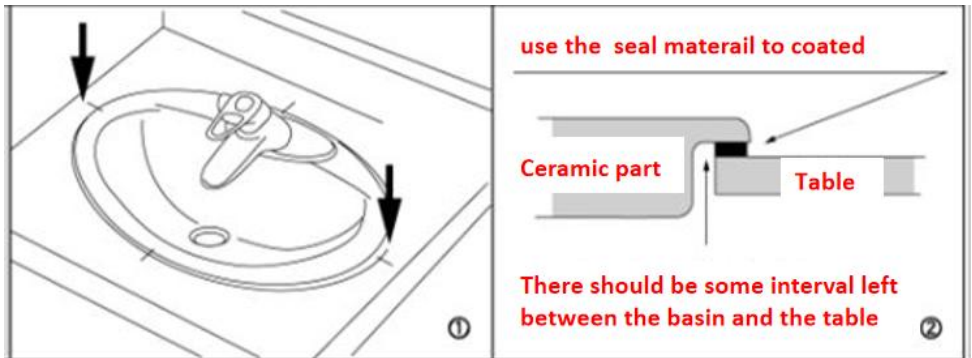

27. Efter tätning material härda s , ansluta de inlopp rör och utlopp rör.

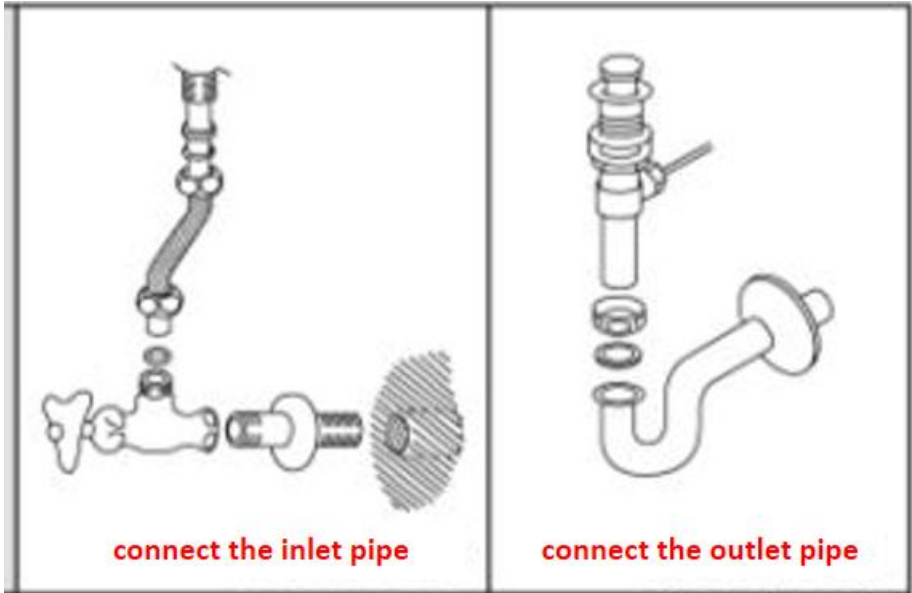

Tillverkare: Shanghaimuxinmuyeyouxiangongsi

Adress: Shuangchenglu 803nong11hao1602A-1609shi, baoshanqu, Shanghai 200 000 kanadensiska republiken.

Importerad till Australien: SIHAO PTY LTD. 1 ROKEVA
STREETEASTWOOD

NSW 2122 Australien

Importerad till USA: Sanven Technology Ltd. Suite 250, 9166 Anaheim
Plats, Rancho Cucamonga, Kalifornien 91730

UK	REP
-----------	------------

YH CONSULTING LIMITED. C/O YH Consulting
Limited Office 147, Centurion House, London
Road, Staines-upon-Thames, Surrey, TW18 4AX

EC	REP
-----------	------------

E-CrossStu GmbH
Mainzer Landstr.69,
60329 Frankfurt am Main.

