

VEVOR

Affordable. Reliable. Home Improvement.

STADIUM SEATS

MODEL:BL-A0135MH/BL-A0134F/BL-A0135F

VEVOR

Affordable. Reliable. Home Improvement.

STADIUM SEATS

MODEL:BL-A0135MH

MASSEGE HEATED STADIUM SEAT

(USB BATTERY NOT INCLUDED)

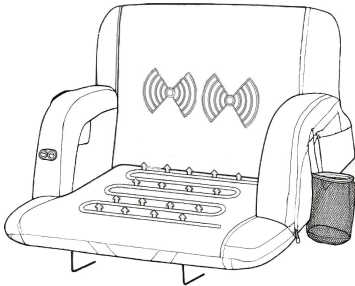

MODEL:BL-A0134F/BL-A0135F

STADIUM SEAT

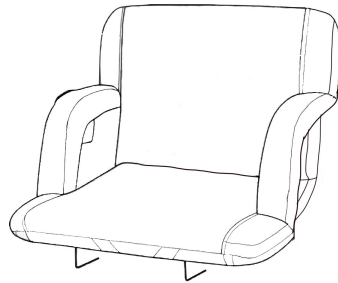

This is the original instruction, please read all manual instructions carefully before operating. VEVOR reserves a clear interpretation of our user manual. The appearance of the product shall be subject to the product you received. Please forgive us that we won't inform you again if there are any technology or software updates on our product.



Warning-To reduce the risk of injury, user must read instructions manual carefully.



FCC Information for Heated massage heating plate and Dual-zone heating calf:

CAUTION: Changes or modifications not expressly approved by the party responsible for compliance could void the user's authority to operate the equipment!

This device complies with Part 15 of the FCC Rules. Operation is subject to the following two conditions:

- 1) This product may cause harmful interference.
- 2) This product must accept any interference received, including interference that may cause undesired operation.

WARNING: Changes or modifications to this product not expressly approved by the party responsible for compliance could void the user's authority to operate the product.

Note: This product has been tested and found to comply with the limits for a Class B digital device pursuant to Part 15 of the FCC Rules.

These limits are designed to provide reasonable protection against harmful interference in a residential installation.

This product generates, uses and can radiate radio frequency energy, and if not installed and used in accordance with the instructions, may cause harmful interference to radio communications. However, there is no guarantee that interference will not occur in a particular installation.

If this product does cause harmful interference to radio or television reception, which can be determined by turning the product off and on, the user is encouraged to try to correct the interference by one or more of the following measures.

- Reorient or relocate the receiving antenna.
- Increase the distance between the product and the receiver.
- Connect the product to an outlet on a circuit different from that to which the receiver is connected.
- Consult the dealer or an experienced radio/TV technician for assistance.



CORRECT DISPOSAL for Heated massage heating plate and Dual-zone heating calf:

This product is subject to the provisions of European Directive 2012/19/EC. The symbol showing a wheeled bin crossed through indicates that the product requires separate refuse collection in the European Union. This applies to the product and all accessories marked with this symbol. Products marked as such may not be discarded with normal domestic waste, but must be taken to a collection point for recycling electrical and electronic devices.

UNPACKING INSPECTION MATTERS

Each Stadium Seat undergoes strict factory testing before leaving the factory.

After opening the packaging, please perform the following inspection steps:

1. Whether the product is damaged;
2. Whether the product model is consistent with your order;

If you find any omissions or damages, please contact your supplier as soon as possible.

IMPORTANT SAFETY INSTRUCTIONS

Please keep this manual in a safe place for future reference.

1. It can be folded without armrests to create a more prominent seat.
2. Fold flat for minimal storage and easy transport. It is recommended that the chair be stored under cover or indoors.
3. Enjoy the stadium seat at the beach, sporting events, bleachers, home.
4. Adjustable shoulder straps allow for easy transport; an elastic strap on the bottom secures the seat to the bleachers.
5. This product is not a toy. Do not allow children to play with this item.
6. Make sure the seat hook is secured to the bleacher or bench before sitting – failure to do so may result in personal injury.
7. Do not pull violently when using it. The hook is hidden in the bottom sponge and needs to be unzipped before it can be removed.
8. Before use, measure whether the chair size is within the product description's scope.

9. Do not put your fingers under the seat bottom when the seat is on a bleacher or bench.
10. Flammable: Keep away from open flame. This product will ignite and burn if exposed to an open flame.
11. Keep away from sharp points, blades, and other items so as not to scratch the product.
12. Do not step on the seat or use the product in unintended ways, as this may lead to product damage or user injury.
13. Exercise caution when folding the product to prevent any potential injury to your fingers.
14. This product should only be utilized on level ground to ensure stability and safety during use.
15. If the backrest doesn't stay in place, place the seat flat and raise the back again, paying attention to the clicking lock sound. Changing the position makes a clicking sound.
16. If your Heated Stadium Bleacher Seat does not perform to your expectations, please feel free to contact us on the order details page.
17. Clean with a sponge, mild soap and water. Dry with a white cloth. Do not use colored towels as colors may bleed onto the seat. Do not use abrasive cleaners or scrub pads as they may damage the canvas or frame.

BLEACHER HOOK WARNING:

Bleacher hook is intended to stabilize the stadium seat on the bleacher or bench. It is not designed to bear user's weight when leaning against backrest. The base of the seat should stay flat on bleacher or bench while in use.

PRODUCT PARAMETERS

Model:	A0135MH	BL-A0134F	BL-A0135F
Color:	Black	Black	Black
Function:	Seat Heated Back Massage	/	/
Input Voltage:	5V	/	/
Power:	8.5W \pm 10%	/	/
Seat Back Angle:	6 Reclining Positions	6 Reclining Positions	6 Reclining Positions

ACTIVATE THE HEATER & MASSAGE FUNCTION

Suitable for BL-A0135MH

HEATER FUNCTION

1. Make sure the USB cord is plugged into a battery pack.
2. Press and hold the heat button for 3 seconds to turn on the Heater.
3. There are 3 heating options in the seat. Press the heating button repeatedly to change to another heat setting indicated by the colors.

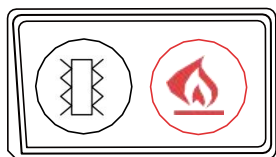

RED

High Heat

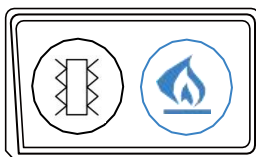

BLUE

Middle Heat

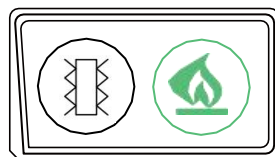

GREEN

Low Heat

MASSAGE FUNCTION

1. Make sure the USB cord is plugged into a battery pack.
2. Press and hold the massage button for 3 seconds to turn on the

massage function.

3. There are 3 massage gear options in the seat. Press the massage button repeatedly to change to another massage gear option setting indicated by the color.

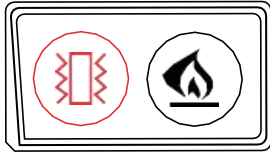

RED

High Gear

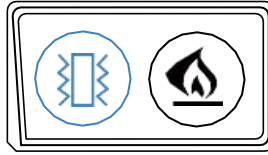

BLUE

Middle Gear

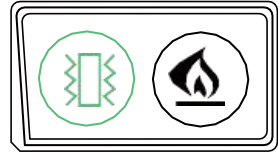

GREEN

Low Gear

WAY TO USB CHARGING

Suitable for BL-A0135MH

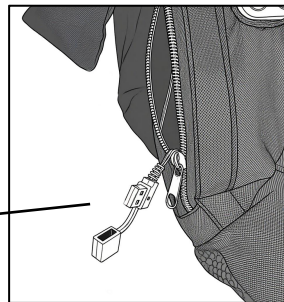
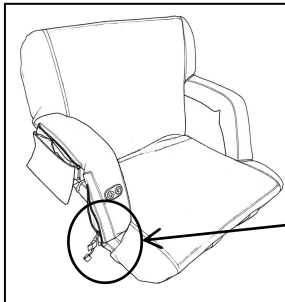

As shown in the figure, simply unzip and remove the USB charging cable to start charging

WARNING!

1. Seat cannot be charged, please make sure to connect USB charging bank when using.
2. USB power bank must be 5V/2A or above to ensure the best heating and massage effect of the seat.(USB BATTERY NOT INCLUDED)

WAY TO CARRY STADIUM SEATS

Suitable for BL-A0135MH/
BL-A0134F/BL-A0135F

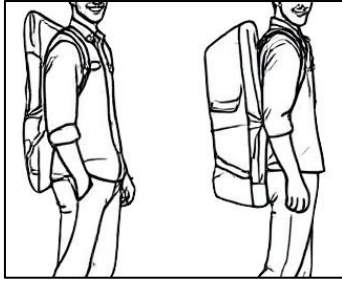

Shoulder back/single shoulder
back method after flattening.

Suitable for BL-A0135MH.



Folding back negative mode.

WAY TO FOLD SEAT WITH ARMRESTS

Suitable for BL-A0135MH/BL-A0134F/BL-A0135F

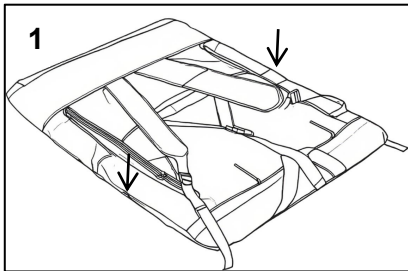

Place chair in horizontal position
facing down (straps facing
Upwards towards the ceiling)
and apply pressure on armrests
hinges with both hands.

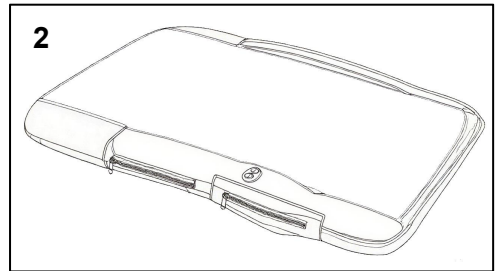

Flip chair over (straps facing
down, towards the floor).

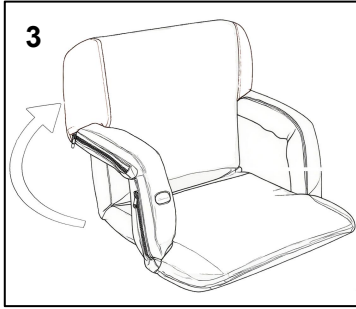

Hold bottom seat down.
With one hand. Push chair's
backrest forward and upwards
with other hand to one of the
six reclining positions.

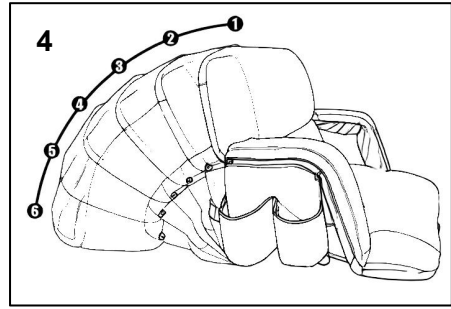

6 Reclining Positions

NOTE: Please pay attention to the clicking sound when shifting from the first gear to the fifth gear. If there is this sound, it indicates that the adjustment is OK. The sixth gear is at level 180 degrees.

WAY TO FOLD SEAT WITHOUT ARMRESTS

Suitable for BL-A0135MH/BL-A0134F/BL-A0135F

Note: The armrest is not required to create a larger seat width.

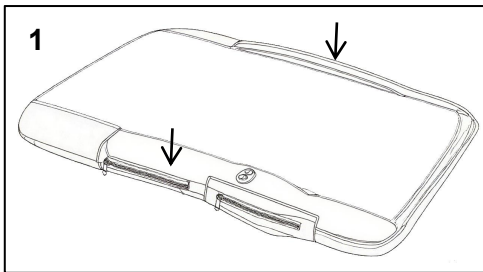

Place chair in horizontal position
facing up straps facing down,
towards the floor) and apply
pressure on armrests hinges
with both hands



Hold bottom seat down, with
one hand. Push chair's backrest
forward and upwards with other
hand to one of the six reclining
positions.

CHANGE BACK POSITION AND LOCK SEATING POSITION

Suitable for BL-A0135MH/BL-A0134F/BL-A0135F

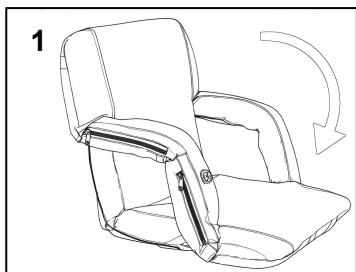

Hold bottom seat down, with one hand. Push backrest forward with other hand until reclining set position is released.

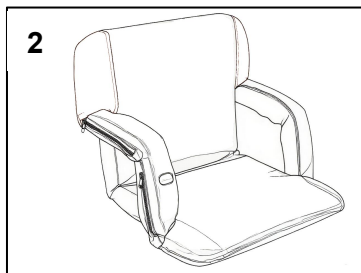

If the seat back cannot be locked, place the seat flat and raise the back again, paying attention to the clicking lock sound. Changing the position makes a clicking sound.

CHANGE TO LOWER POSITION OR FLATTEN BACK POSITION

Suitable for BL-A0135MH/BL-A0134F/BL-A0135F

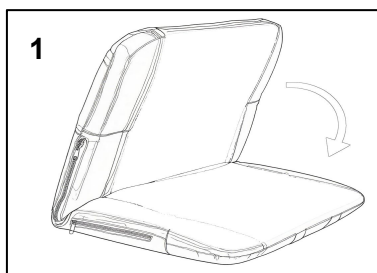

Hold bottom seat down with one hand. Push backrest forward with other hand until the Angle between the seat cushion and the back is less than 90° .

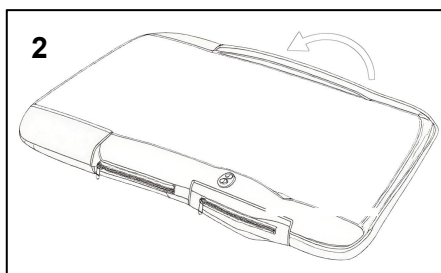

Push backrest down to a horizontal position or lower reclining position.

SECURE THE SEAT TO THE BLEACHERS

Suitable for BL-A0135MH/BL-A0134F/BL-A0135F

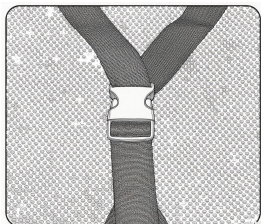

Use Elastic Straps

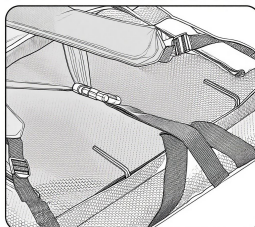

2 Hooks are concealed under the bottom zipper and can lie flat inside when not in use.

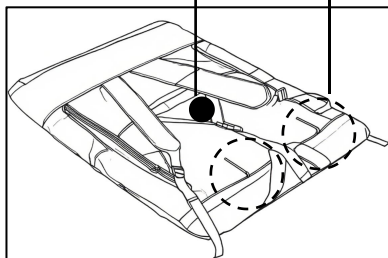

Manufacturer: Shanghaimuxinmuyeyouxiangongsi

Address: Shuangchenglu 803nong11hao1602A-1609shi, baoshanqu, shanghai 200000 CN.

Imported to AUS: SIHAO PTY LTD. 1 ROKEVA STREETEASTWOOD NSW 2122 Australia

Imported to USA: Sanven Technology Ltd. Suite 250, 9166 Anaheim Place, Rancho Cucamonga, CA 91730

UK	REP
-----------	------------

YH CONSULTING LIMITED. C/O YH Consulting Limited Office 147, Centurion House, London Road, Staines-upon-Thames, Surrey, TW18 4AX

EC	REP
-----------	------------

E-CrossStu GmbH
Mainzer Landstr.69,
60329 Frankfurt am Main.



VEVOR

Affordable. Reliable. Home Improvement.

SIÈGES DU STADE

MODÈLE : BL-A0135MH/BL-A0134F/BL-A0135F

VEVOR

Affordable. Reliable. Home Improvement.

SIÈGES DU STADE

MODÈLE : BL-A0135MH

SIÈGE DE STADE CHAUFFANT MASSEGE

(BATTERIE USB NON INCLUSE)

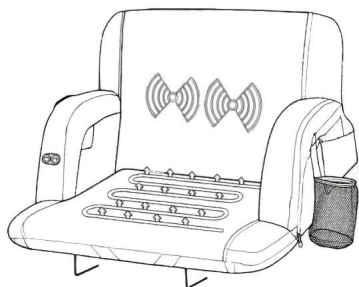

MODÈLE : BL-A0134F/BL-A0135F

SIÈGE DE STADE

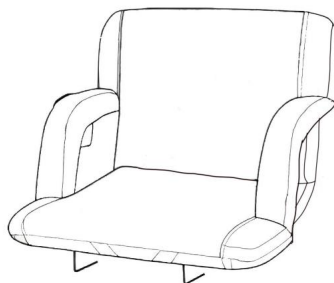

Ceci est le mode d'emploi d'origine. Veuillez lire attentivement l'intégralité du manuel avant utilisation. VEVOR se réserve le droit d'interpréter clairement ce manuel d'utilisation. L'apparence du produit dépend du produit que vous avez reçu. Veuillez nous excuser pour les éventuelles mises à jour technologiques ou logicielles.



Avertissement - Pour réduire le risque de blessure, l'utilisateur doit lire les instructions manuel avec soin.

Informations FCC pour plaque chauffante de massage chauffante et double zone veau chauffant :

ATTENTION : Les changements ou modifications non expressément approuvés par le partie responsable de la conformité pourrait annuler l'autorité de l'utilisateur à faire fonctionner l'équipement !

Cet appareil est conforme à la partie 15 des règles de la FCC. Son fonctionnement est sous réserve des deux conditions suivantes :

- 1) Ce produit peut provoquer des interférences nuisibles.
- 2) Ce produit doit accepter toute interférence reçue, y compris interférences pouvant entraîner un fonctionnement indésirable.

AVERTISSEMENT : Les changements ou modifications apportés à ce produit non expressément approuvé par la partie responsable de la conformité pourrait annuler l'autorisation de l'utilisateur autorisation d'exploiter le produit.

Remarque : Ce produit a été testé et jugé conforme aux limites pour un appareil numérique de classe B conformément à la partie 15 des règles de la FCC.

Ces limites sont conçues pour fournir une protection raisonnable contre interférences nuisibles dans une installation résidentielle.

Ce produit génère, utilise et peut émettre de l'énergie radiofréquence et, s'il n'est pas installé et utilisé conformément aux instructions, peut

causer des interférences nuisibles aux communications radio. Cependant, il existe aucune garantie que des interférences ne se produiront pas dans une installation particulière.

Si ce produit provoque des interférences nuisibles avec la radio ou la télévision réception, qui peut être déterminée en éteignant et en rallumant le produit,

l'utilisateur est encouragé à essayer de corriger l'interférence par une ou plusieurs des mesures suivantes.

- Réorienter ou déplacer l'antenne de réception.
- Augmenter la distance entre le produit et le récepteur.
- Branchez le produit sur une prise d'un circuit différent de celui à auquel le récepteur est connecté.
- Consultez le revendeur ou un technicien radio/TV expérimenté pour assistance.



	<p>ÉLIMINATION CORRECTE de la plaque chauffante de massage chauffante et Veau chauffant à deux zones :</p> <p>Ce produit est soumis aux dispositions de la directive européenne 2012/19/CE. Le symbole représentant une poubelle barrée indique que le produit nécessite une collecte séparée des déchets dans le Union européenne. Ceci s'applique au produit et à tous ses accessoires. marqués de ce symbole. Les produits ainsi marqués peuvent ne pas être jeté avec les ordures ménagères normales, mais doit être apporté à un point de collecte pour le recyclage des appareils électriques et électroniques.</p>
--	---

L'INSPECTION AU DÉBALLAGE EST IMPORTANTE

Chaque siège de stade est soumis à des tests d'usine stricts avant de quitter l'usine. usine.

Après avoir ouvert l'emballage, veuillez effectuer l'inspection suivante mesures:

1. Si le produit est endommagé ;
2. Si le modèle du produit est conforme à votre commande ;

Si vous constatez des omissions ou des dommages, veuillez contacter votre fournisseur dès que possible. que possible.

CONSIGNES DE SÉCURITÉ IMPORTANTES

Veuillez conserver ce manuel dans un endroit sûr pour référence ultérieure.

1. Il peut être plié sans accoudoirs pour créer un siège plus proéminent.
2. Pliez à plat pour un rangement minimal et un transport facile. Il est recommandé la chaise doit être rangée à l'abri ou à l'intérieur.
3. Profitez du siège du stade à la plage, des événements sportifs, des gradins, de la maison.
4. Les bretelles réglables permettent un transport facile ; une sangle élastique sur le bas fixe le siège aux gradins.
5. Ce produit n'est pas un jouet. Ne laissez pas les enfants jouer avec.
6. Assurez-vous que le crochet du siège est fixé au gradin ou au banc avant

assis – le non-respect de cette consigne peut entraîner des blessures corporelles.

7. Ne tirez pas violemment lors de l'utilisation. Le crochet est dissimulé sous l'appareil. éponge et doit être décompressée avant de pouvoir être retirée.
8. Avant utilisation, vérifiez si la taille de la chaise est conforme au produit. portée de la description.

9. Ne mettez pas vos doigts sous le siège lorsque le siège est sur une gradins ou banc.

10. Inflammable : Tenir à l'écart des flammes nues. Ce produit s'enflamme et brûler en cas d'exposition à une flamme nue.

11. Tenez-vous à l'écart des objets pointus, des lames et autres objets afin de ne pas rayer le produit.

12. Ne marchez pas sur le siège et n'utilisez pas le produit de manière non prévue, car cela peut entraîner des dommages au produit ou des blessures à l'utilisateur.

13. Soyez prudent lorsque vous pliez le produit pour éviter tout risque blessure aux doigts.

14. Ce produit ne doit être utilisé que sur un sol plat pour garantir la stabilité et la sécurité lors de l'utilisation.

15. Si le dossier ne reste pas en place, placez le siège à plat et relevez le de retour, en prêtant attention au clic de verrouillage. Changer la position émet un clic.

16. Si votre siège chauffant de gradin de stade ne fonctionne pas comme prévu attendes, n'hésitez pas à nous contacter sur la page des détails de la commande.

17. Nettoyer avec une éponge, du savon doux et de l'eau. Sécher avec un chiffon blanc. N'utilisez pas de serviettes colorées, car elles risquent de déteindre sur le siège. des nettoyeurs abrasifs ou des tampons à récurer car ils peuvent endommager la toile ou le cadre.

AVERTISSEMENT CONCERNANT LE BLANCHISSIER :

Le crochet de gradin est destiné à stabiliser le siège du stade sur les gradins ou banc. Il n'est pas conçu pour supporter le poids de l'utilisateur lorsqu'il s'appuie contre dossier. La base du siège doit rester à plat sur les gradins ou le banc pendant utilisé.

PARAMÈTRES DU PRODUIT

Modèle:	A0135MH	BL-A0134F	BL-A0135F
Couleur:	Noir	Noir	Noir
Fonction:	Siège chauffant Massage du dos	/	/
Tension d'entrée :	5 V	/	/
Pouvoir:	8,5 W ± 10 %	/	/
Angle du dossier du siège :	6 Inclinable Postes	6 Inclinable Postes	6 Inclinable Postes

ACTIVER LA FONCTION CHAUFFAGE ET MASSAGE

Convient pour BL-A0135MH

FONCTION CHAUFFAGE

1. Assurez-vous que le cordon USB est branché sur une batterie.
2. Appuyez sur le bouton de chauffage et maintenez-le enfoncé pendant 3 secondes pour allumer le chauffage.
3. Le siège dispose de trois options de chauffage. Appuyez sur le bouton de chauffage.
à plusieurs reprises pour passer à un autre réglage de chaleur indiqué par les couleurs.

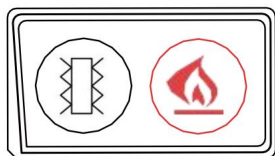

ROUGE

Forte chaleur

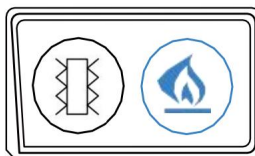

BLEU

Chaleur moyenne

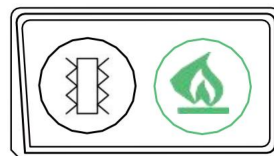

VERT

Faible chaleur

FONCTION MASSAGE

1. Assurez-vous que le cordon USB est branché sur une batterie.
2. Appuyez sur le bouton de massage et maintenez-le enfoncé pendant 3 secondes pour allumer le

fonction massage.

3. Le siège dispose de trois options de massage. Appuyez sur le bouton de massage.

appuyez plusieurs fois sur le bouton pour passer à un autre réglage d'option de vitesse de massage indiqué par la couleur.

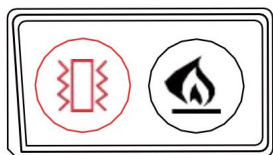

ROUGE

Vitesse élevée

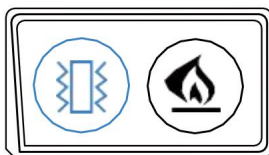

BLEU

Engrenage intermédiaire

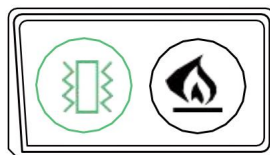

VERT

Vitesse basse

VOIE DE CHARGEMENT USB

Convient pour BL-A0135MH

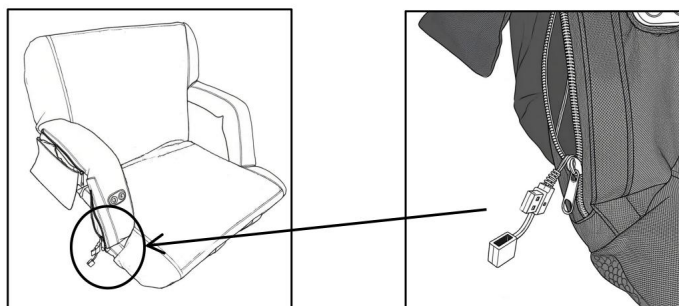

Comme indiqué sur la figure, décompressez et retirez simplement le câble de chargement USB. câble pour démarrer la charge

AVERTISSEMENT!

1. Le siège ne peut pas être chargé, veuillez vous assurer de connecter le chargement USB banque lors de l'utilisation.
2. La banque d'alimentation USB doit être de 5 V/2 A ou plus pour assurer le meilleur chauffage et effet massant du siège.(BATTERIE USB NON INCLUSE)

MOYEN DE TRANSPORTER LES SIÈGES DU STADE

Convient pour BL-A0135MH/

BL-A0134F/BL-A0135F

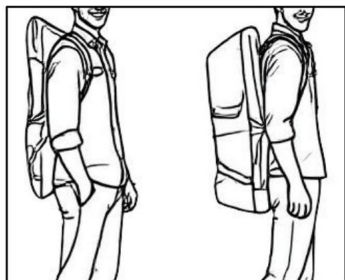

Méthode épaulement arrière/épaulement arrière simple après aplatissement.

Convient pour BL-A0135MH.

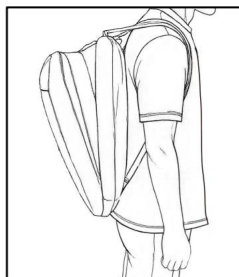

Mode négatif repliable.

MODE DE REPLI DU SIÈGE AVEC ACCOUDOIRS

Convient pour BL-A0135MH/BL-A0134F/BL-A0135F

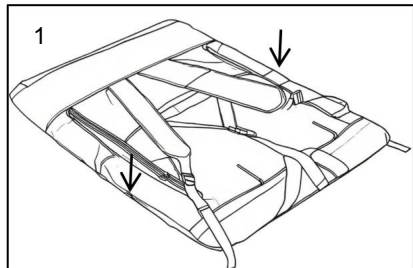

Placer la chaise en position horizontale face vers le bas (bretelles face à face) (Vers le haut vers le plafond) et appliquer une pression sur les accoudoirs charnières à deux mains.

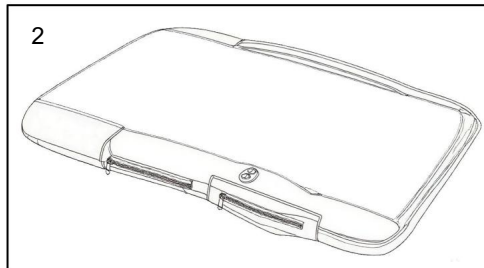

Retournez la chaise (sangles face à face) vers le bas, vers le sol).

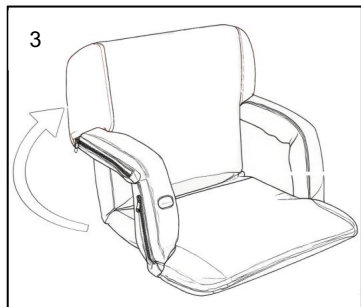

Maintenez le siège inférieur enfoncé.
 D'une main, poussez le dossier du
 fauteuil vers l'avant et vers le haut avec
 l'autre main jusqu'à l'une des six
 positions d'inclinaison.

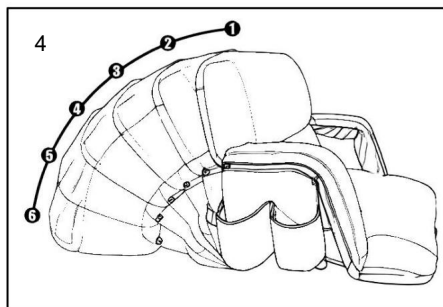

6 positions d'inclinaison

REMARQUE : Soyez attentif au clic lors du passage de la première à la cinquième vitesse. Ce
 bruit indique que le réglage est correct. La sixième vitesse est à 180 degrés.

FAÇON DE REPLIER LE SIÈGE SANS ACCOUDOIRS

Convient pour BL-A0135MH/BL-A0134F/BL-A0135F

Remarque : l'accoudoir n'est pas nécessaire pour créer une largeur d'assise plus grande.

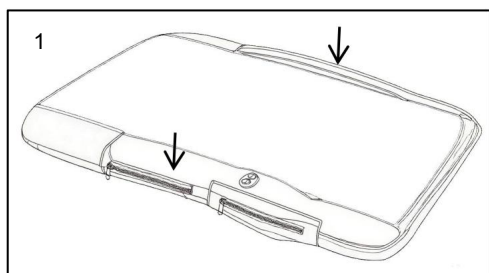

Placez la chaise en position horizontale
 (sangles vers le haut, vers le bas, vers
 le sol) et appliquez une pression sur
 les charnières des accoudoirs avec
 les deux mains.



Maintenez le siège inférieur vers le
 bas, avec une main. Poussez le dossier
 du fauteuil vers l'avant et vers le haut avec
 l'autre main jusqu'à l'une des six positions
 d'inclinaison.

CHANGER LA POSITION DU DOSSIER ET VERROUILLER LA POSITION ASSISE

Convient pour BL-A0135MH/BL-A0134F/BL-A0135F

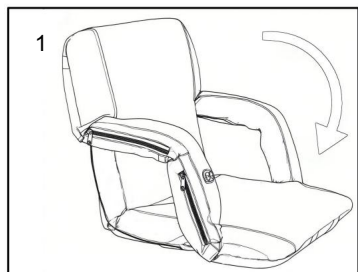

1
Maintenez le siège inférieur enfoncé d'une main. Poussez le dossier vers l'avant avec l'autre main jusqu'à ce que la position d'inclinaison soit libérée.

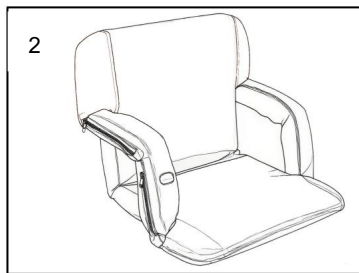

2
Si le dossier ne se verrouille pas, placez le siège à plat et relevez le dossier en prêtant attention au clic de verrouillage. Un clic se fait entendre lors du changement de position.

PASSEZ À LA POSITION BASSE OU À LA POSITION DU DOS PLAT

Convient pour BL-A0135MH/BL-A0134F/BL-A0135F

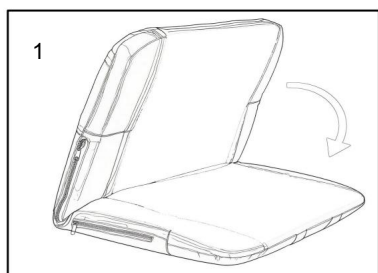

1
Maintenez le siège inférieur vers le bas avec un main. Poussez le dossier vers l'avant avec l'autre main jusqu'à l'angle entre le coussin d'assise et le dossier est inférieur à 90°.

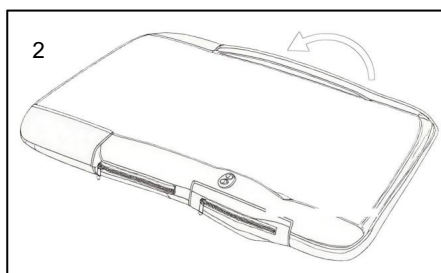

2
Poussez le dossier vers le bas jusqu'à l'horizontale position ou position allongée inférieure.

FIXEZ LE SIÈGE AUX GRADINS

Convient pour BL-A0135MH/BL-A0134F/BL-A0135F

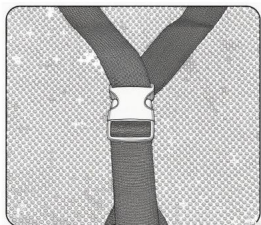

Utiliser des sangles élastiques

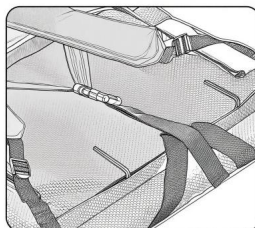

2 crochets sont dissimulés sous la fermeture éclair inférieure et peuvent rester à plat à l'intérieur lorsqu'ils ne sont pas utilisés.

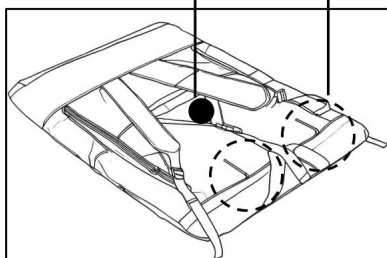

Fabricant : Shanghaimuxinmuyeyouxiangongsi Adresse :
Shuangchenglu 803nong11hao1602A-1609shi, baoshanqu, shanghai 200000 CN.

Importé en Australie : SIHAO PTY LTD. 1 ROKEVA STREET, ASTWOOD NSW 2122,
Australie

Importé aux États-Unis : Sanven Technology Ltd. Suite 250, 9166 Anaheim Place,
Rancho Cucamonga, CA 91730



YH CONSULTING LIMITED. A/S YH Consulting Limited,
bureau 147, Centurion House, London Road, Staines-
upon-Thames, Surrey, TW18 4AX



E-CrossStu GmbH
Mainzer Landstr.69,
60329 Francfort-sur-le-Main.



VEVOR

Affordable. Reliable. Home Improvement.

STADIONSITZE

MODELL: BL-A0135MH/BL-A0134F/BL-A0135F

MODELL:BL-A0135MH

Massagesitz mit Heizung

(USB-BATTERIE NICHT INBEGRIFFEN)

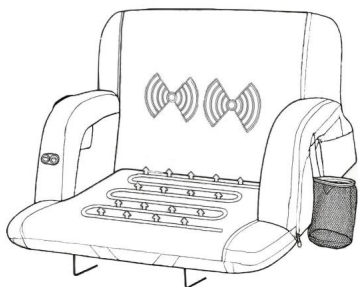

MODELL: BL-A0134F/BL-A0135F

STADIONSITZ

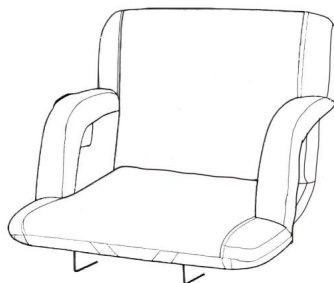

Dies ist die Originalanleitung. Bitte lesen Sie alle Anweisungen sorgfältig durch, bevor Sie das Gerät in Betrieb nehmen. VEVOR behält sich eine klare Auslegung unserer Bedienungsanleitung vor. Das Aussehen des Produkts hängt vom gelieferten Produkt ab. Bitte haben Sie Verständnis dafür, dass wir Sie nicht erneut über Technologie- oder Software-Updates informieren.



Warnung: Um das Verletzungsrisiko zu verringern, muss der Benutzer die Anweisungen lesen

Lesen Sie das Handbuch sorgfältig durch.

FCC-Informationen für beheizte Massageheizplatten und Dual-Zone

Heizkalb:

ACHTUNG: Änderungen oder Modifikationen, die nicht ausdrücklich vom

Die für die Einhaltung verantwortliche Partei kann die Berechtigung des Benutzers zum Erlöschen bringen

Bedienen Sie das Gerät!

Dieses Gerät entspricht Teil 15 der FCC-Regeln. Der Betrieb ist

unter den folgenden zwei Bedingungen:

- 1) Dieses Produkt kann schädliche Störungen verursachen.
- 2) Dieses Produkt muss alle empfangenen Störungen tolerieren, einschließlich Störungen, die zu einem unerwünschten Betrieb führen können.

WARNUNG: Änderungen oder Modifikationen an diesem Produkt, die nicht ausdrücklich von der für die Einhaltung verantwortlichen Partei genehmigt wurde, kann zum Erlöschen der Benutzerberechtigung führen
Berechtigung zum Betrieb des Produkts.

Hinweis: Dieses Produkt wurde getestet und entspricht den Grenzwerten für ein digitales Gerät der Klasse B gemäß Teil 15 der FCC-Regeln.

Diese Beschränkungen sollen einen angemessenen Schutz bieten gegen schädliche Störungen in einer Wohnanlage.

Dieses Produkt erzeugt, verwendet und kann Hochfrequenzenergie ausstrahlen. Wenn es nicht gemäß den Anweisungen installiert und verwendet wird, kann es Störungen des Funkverkehrs verursachen. Es gibt jedoch

keine Garantie, dass bei einer bestimmten Installation keine Störungen auftreten.

Wenn dieses Produkt schädliche Störungen im Radio- oder Fernsehbereich verursacht Empfang, der durch Aus- und Einschalten des Produkts festgestellt werden kann,

Der Benutzer wird aufgefordert, zu versuchen, die Störung durch eine oder mehrere zu beheben der folgenden Maßnahmen.

- Richten Sie die Empfangsantenne neu aus oder verlegen Sie sie.
- Vergrößern Sie den Abstand zwischen Produkt und Empfänger.
- Schließen Sie das Produkt an eine Steckdose an, die sich in einem anderen Stromkreis befindet als an dem der Empfänger angeschlossen ist.

· Wenden Sie sich an den Händler oder einen erfahrenen Radio-/Fernsehtechniker für Hilfe.





RICHTIGE ENTSORGUNG für beheizte Massage-Heizplatten und

Zweizonen-Heizkabel:

Dieses Produkt unterliegt den Bestimmungen der Europäischen Richtlinie

2012/19/EG. Das Symbol einer durchgestrichenen Mülltonne

weist darauf hin, dass das Produkt einer getrennten Müllentsorgung im

Europäischen Union. Dies gilt für das Produkt und alle Zubehörteile

gekennzeichnet. Produkte, die mit diesem Symbol gekennzeichnet sind, dürfen nicht

nicht mit dem normalen Hausmüll entsorgt werden, sondern müssen

Sammelstelle für das Recycling von elektrischen und elektronischen Geräten.

AUSPACKEN UND INSPEKTION SIND WICHTIG

Jeder Stadionsitz wird strengen Werkstests unterzogen, bevor er das Werk verlässt.

Fabrik.

Nach dem Öffnen der Verpackung führen Sie bitte folgende Kontrolle durch

Schritte:

1. Ob das Produkt beschädigt ist;

2. Ob das Produktmodell mit Ihrer Bestellung übereinstimmt;

Sollten Sie Mängel oder Schäden feststellen, kontaktieren Sie bitte umgehend Ihren Lieferanten, wie möglich.

WICHTIGE SICHERHEITSHINWEISE

Bitte bewahren Sie dieses Handbuch zum späteren Nachschlagen an einem sicheren Ort auf.

1. Es kann ohne Armlehnen zusammengeklappt werden, um eine prominente Sitzfläche zu schaffen.

2. Flach zusammenfallen für minimale Lagerung und einfachen Transport. Es wird empfohlen, Der Stuhl kann überdacht oder im Innenbereich gelagert werden.

3. Genießen Sie den Stadionsitz am Strand, bei Sportveranstaltungen, auf der Tribüne, zu Hause.

4. Verstellbare Schultergurte ermöglichen einen einfachen Transport; ein elastischer Gurt an Die Unterseite befestigt den Sitz an der Tribüne.

5. Dieses Produkt ist kein Spielzeug. Erlauben Sie Kindern nicht, mit diesem Artikel zu spielen.

6. Stellen Sie sicher, dass der Sitzhaken an der Tribüne oder Bank befestigt ist, bevor

Sitzen – andernfalls kann es zu Verletzungen kommen.

7. Ziehen Sie nicht heftig, wenn Sie es verwenden. Der Haken ist im Boden versteckt Schwamm und muss vor dem Entfernen geöffnet werden.

8. Messen Sie vor dem Gebrauch, ob die Stuhlgröße innerhalb des Produkts liegt Umfang der Beschreibung.

9. Stecken Sie Ihre Finger nicht unter die Sitzfläche, wenn der Sitz auf einem Tribüne oder Bank.

10. Entzündlich: Von offenem Feuer fernhalten. Dieses Produkt entzündet sich und bei Kontakt mit offener Flamme brennen.

11. Halten Sie sich von scharfen Spitzen, Klingen und anderen Gegenständen fern, um das Produkt zerkratzen.

12. Treten Sie nicht auf den Sitz und verwenden Sie das Produkt nicht auf unbeabsichtigte Weise, da dies kann zu Produktschäden oder Verletzungen des Benutzers führen.

13. Seien Sie beim Falten des Produkts vorsichtig, um mögliche Verletzungen an den Fingern.

14. Dieses Produkt sollte nur auf ebenem Boden verwendet werden, um Stabilität zu gewährleisten und Sicherheit während der Verwendung.

15. Wenn die Rückenlehne nicht in Position bleibt, legen Sie den Sitz flach hin und heben Sie die wieder zurück, achten Sie auf das klickende Schlossgeräusch. Ändern Sie die Position macht ein Klickgeräusch.

16. Wenn Ihr beheizter Stadion-Tribünensitz nicht Ihren Anforderungen entspricht

Wenn Sie Fragen zu unseren Erwartungen haben, kontaktieren Sie uns bitte über die Seite mit den Bestelldetails.

17. Mit einem Schwamm, milder Seife und Wasser reinigen. Mit einem weißen Tuch trocknen.

Verwenden Sie keine farbigen Handtücher, da die Farben auf den Sitz abfärben können. Verwenden Sie nicht

Verwenden Sie keine Scheuermittel oder Scheuerschwämme, da diese die Leinwand oder den Rahmen beschädigen können.

WARNUNG ZUM BLEACHER HOOK:

Der Bleacher Hook dient zur Stabilisierung des Stadionsitzes auf der Tribüne oder Bank. Es ist nicht dafür ausgelegt, das Gewicht des Benutzers zu tragen, wenn er sich dagegen lehnt Rückenlehne. Die Sitzfläche sollte flach auf der Tribüne oder Bank bleiben, während im Einsatz.

PRODUKTPARAMETER

Modell:	A0135MH	BL-A0134F	BL-A0135F
Farbe:	Schwarz	Schwarz	Schwarz
Funktion:	Sitzheizung Rückenmassage	/	/
Eingangsspannung:	5 V	/	/
Leistung:	8,5 W \pm 10 %	/	/
Rückenlehnenwinkel:	6 Liegend Positionen	6 Liegend Positionen	6 Liegend Positionen

AKTIVIEREN SIE DIE HEIZ- UND MASSAGEFUNKTION

Geeignet für BL-A0135MH

HEIZFUNKTION

1. Stellen Sie sicher, dass das USB-Kabel an einen Akku angeschlossen ist.
2. Halten Sie die Heiztaste 3 Sekunden lang gedrückt, um die Heizung einzuschalten.
3. Es gibt 3 Heizoptionen im Sitz. Drücken Sie die Heiztaste wiederholt, um zu einer anderen, durch die Farben angezeigten Wärmeeinstellung zu wechseln.

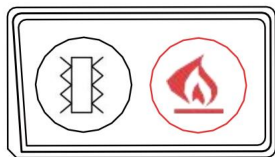

ROT

Hohe Hitze

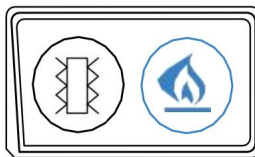

BLAU

Mittlere Hitze

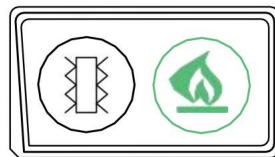

GRÜN

Niedrige Hitze

MASSAGEFUNKTION

1. Stellen Sie sicher, dass das USB-Kabel an einen Akku angeschlossen ist.
2. Halten Sie die Massagetaste 3 Sekunden lang gedrückt, um das

Massagefunktion.

3. Es gibt 3 Massage-Getriebe-Optionen im Sitz. Drücken Sie die Massage

Drücken Sie die Taste wiederholt, um zu einer anderen Einstellung der Massageausrüstungsoption zu wechseln. durch die Farbe angezeigt.

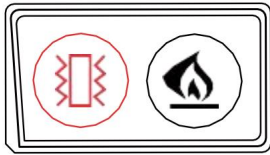

ROT

Hoher Gang

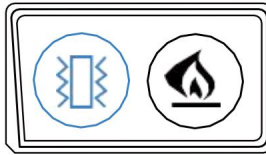

BLAU

Mittlerer Gang

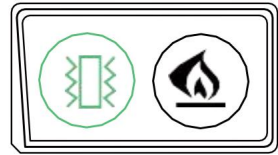

GRÜN

Niedriger Gang

WEG ZUM USB-LADEN

Geeignet für BL-A0135MH

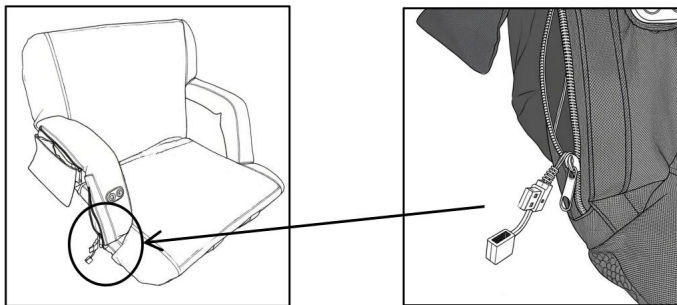

Wie in der Abbildung gezeigt, einfach den USB-Ladeanschluss unpacken und entfernen

Kabel zum Starten des Ladevorgangs

WARNUNG!

1. Der Sitz kann nicht aufgeladen werden. Bitte stellen Sie sicher, dass das USB-Ladegerät angeschlossen ist. Bank bei der Verwendung.
2. Die USB-Powerbank muss mindestens 5 V/2 A haben, um die beste Erwärmung zu gewährleisten. und Massageeffekt des Sitzes. (USB-BATTERIE NICHT INBEGRIFFEN)

Transport von Stadionsitzen

Passend für BL-A0135MH/

BL-A0134F/BL-A0135F

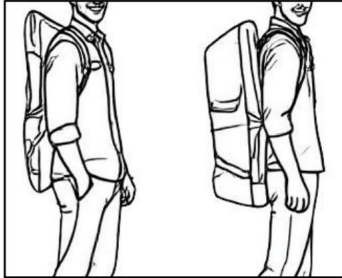

Schulter-Rücken-/Einzel-Schulter-
Rücken-Methode nach dem Abflachen.

Passend für BL-A0135MH.



Zurückklappen des Negativmodus.

SO KLAPPT MAN DEN SITZ MIT ARMLEHNEN

Passend für BL-A0135MH/BL-A0134F/BL-A0135F

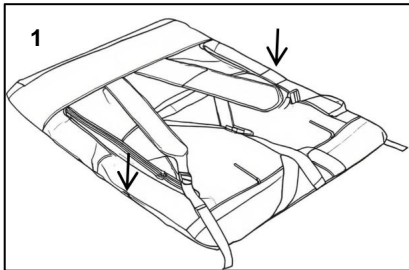

Stuhl in waagerechte Position bringen
nach unten (Träger zeigen
Nach oben zur Decke)
und Druck auf die Armlehnen ausüben
Scharniere mit beiden Händen.

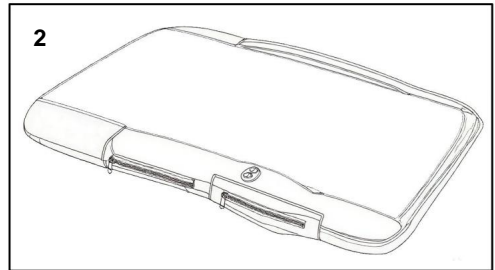

Drehen Sie den Stuhl um (die Gurte zeigen nach
nach unten, zum Boden hin).

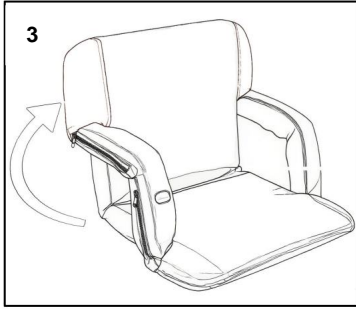

Halten Sie den unteren Sitz nach unten gedrückt.

Mit einer Hand. Drücken Sie die Rückenlehne des Stuhls nach vorne und oben, mit der anderen Hand in eine der sechs Liegepositionen.

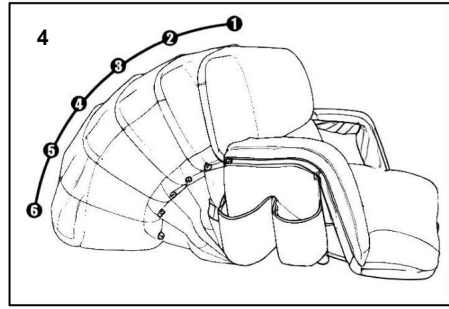

6 Liegepositionen

HINWEIS: Achten Sie beim Schalten vom ersten in den fünften Gang auf das Klickgeräusch. Dieses Geräusch signalisiert, dass die Einstellung korrekt ist. Der sechste Gang befindet sich auf 180 Grad.

MÖGLICHKEIT, DEN SITZ OHNE ARMLEHNEN ZU KLAPPEN

Passend für BL-A0135MH/BL-A0134F/BL-A0135F

Hinweis: Die Armlehne wird nicht benötigt, um eine größere Sitzbreite zu schaffen.

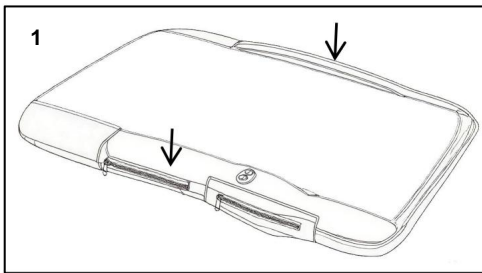

Stellen Sie den Stuhl in eine horizontale Position (mit der Vorderseite nach oben, den Gurten nach unten, zum Boden zeigend) und üben Sie mit beiden Händen Druck auf die Scharniere der Armlehnen aus



Halten Sie den unteren Sitz mit einer Hand nach unten. Drücken Sie die Rückenlehne des Stuhls mit der anderen Hand nach vorne und oben in eine der sechs Liegepositionen.

RÜCKENPOSITION ÄNDERN UND SITZPOSITION FESTSTELLEN

Passend für BL-A0135MH/BL-A0134F/BL-A0135F



Halten Sie den unteren Sitz mit einer Hand nach unten. Drücken Sie die Rückenlehne mit der anderen Hand nach vorne, bis die Liegeposition freigegeben wird.

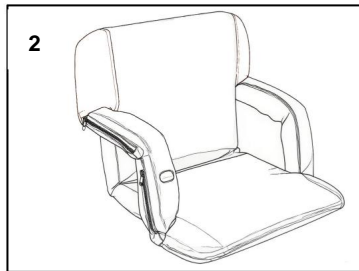

Lässt sich die Rückenlehne nicht verriegeln, legen Sie den Sitz flach hin und klappen Sie die Rückenlehne wieder hoch. Achten Sie dabei auf das Einrastgeräusch. Beim Verstellen der Position ist ein Einrastgeräusch zu hören.

WECHSELN SIE IN EINE NIEDRIGERE POSITION ODER EINE FLACHE RÜCKENPOSITION

Passend für BL-A0135MH/BL-A0134F/BL-A0135F

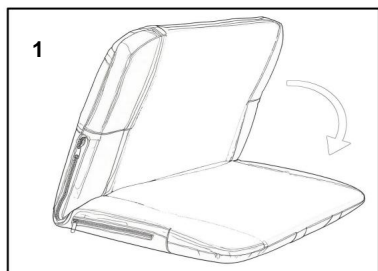

Halten Sie den unteren Sitz mit einer Hand. Rückenlehne nach vorne drücken mit anderen Hand, bis der Winkel zwischen Sitzpolster und Rückenlehne kleiner als 90° ist.

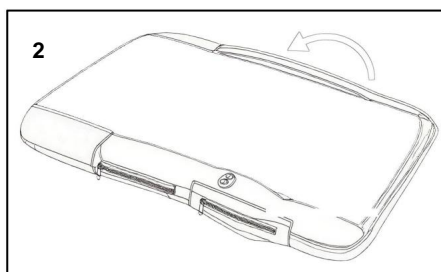

Drücken Sie die Rückenlehne nach unten in die Horizontale oder niedrigere Liegeposition.

SICHERN SIE DEN SITZ AUF DER TRIBÜNE

Passend für BL-A0135MH/BL-A0134F/BL-A0135F

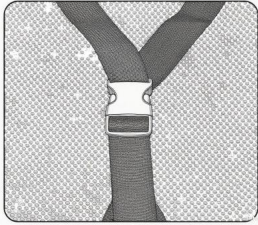

Verwenden Sie elastische Bänder

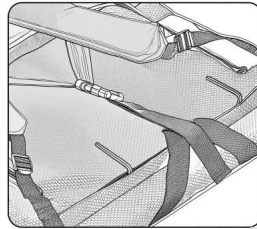

2 Haken sind unter dem unteren Reißverschluss verborgen und können bei Nichtgebrauch flach im Inneren liegen.

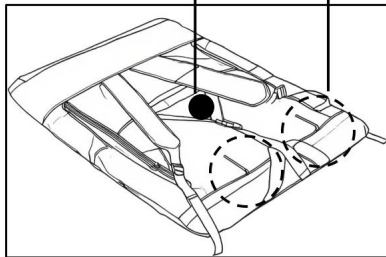

Hersteller: Shanghaimuxinmuyeyouxiangongsi **Adresse:**

Shuangchenglu 803nong11hao1602A-1609shi, baoshanqu, Shanghai 200000 CN.

Importiert nach AUS: SIHAO PTY LTD. 1 ROKEVA STREETEASTWOOD NSW 2122
Australien

Importiert in die USA: Sanven Technology Ltd. Suite 250, 9166 Anaheim Place,
Rancho Cucamonga, CA 91730



YH CONSULTING LIMITED. C/O YH Consulting Limited,
Büro 147, Centurion House, London Road, Staines-upon-
Thames, Surrey, TW18 4AX



E-CrossStu GmbH
Mainzer Landstr.69,
60329 Frankfurt am Main.



VEVOR

Affordable. Reliable. Home Improvement.

POSTI DELLO STADIO

MODELLO: BL-A0135MH/BL-A0134F/BL-A0135F

VEVOR

Affordable. Reliable. Home Improvement.

POSTI DELLO STADIO

MODELLO:BL-A0135MH

SEDILE DA STADIO RISCALDATO MASSEGE

(BATTERIA USB NON INCLUSA)

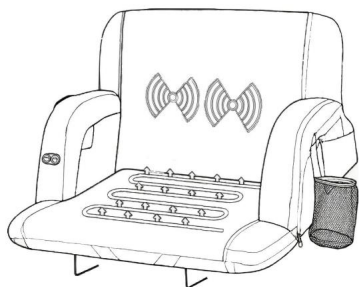

MODELLO: BL-A0134F/BL-A0135F

POSTO DELLO STADIO

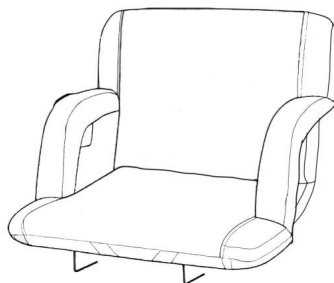

Queste sono le istruzioni originali, si prega di leggere attentamente tutte le istruzioni del manuale prima dell'uso. VEVOR si riserva la piena interpretazione del proprio manuale utente. L'aspetto del prodotto dipenderà dal prodotto ricevuto. Vi preghiamo di scusarci se non vi informeremo più in caso di aggiornamenti tecnologici o software sul nostro prodotto.



Avvertenza: per ridurre il rischio di lesioni, l'utente deve leggere le istruzioni manuale con attenzione.

Informazioni FCC per piastra riscaldante per massaggio riscaldata e doppia zona

riscaldamento del polpaccio:

ATTENZIONE: Cambiamenti o modifiche non espressamente approvati dalla parte responsabile della conformità potrebbe annullare l'autorità dell'utente a azionare l'attrezzatura!

Questo dispositivo è conforme alla Parte 15 delle Norme FCC. Il funzionamento è soggetto alle due condizioni seguenti:

- 1) Questo prodotto può causare interferenze dannose.
- 2) Questo prodotto deve accettare qualsiasi interferenza ricevuta, inclusa interferenze che potrebbero causare un funzionamento indesiderato.

ATTENZIONE: Cambiamenti o modifiche a questo prodotto non espressamente approvato dalla parte responsabile della conformità potrebbe invalidare l'utente autorità di utilizzare il prodotto.

Nota: questo prodotto è stato testato e ritenuto conforme ai limiti per un dispositivo digitale di Classe B ai sensi della Parte 15 delle Norme FCC.

Questi limiti sono progettati per fornire una protezione ragionevole contro interferenze dannose in un impianto residenziale.

Questo prodotto genera, utilizza e può irradiare energia a radiofrequenza e, se non installato e utilizzato in conformità con le istruzioni, può causare interferenze dannose alle comunicazioni radio. Tuttavia, c'è non vi è alcuna garanzia che non si verifichino interferenze in una particolare installazione.

Se questo prodotto causa interferenze dannose alla radio o alla televisione ricezione, che può essere determinata spegnendo e accendendo il prodotto, l'utente è incoraggiato a provare a correggere l'interferenza tramite uno o più delle seguenti misure.

- Riorientare o riposizionare l'antenna ricevente.
- Aumentare la distanza tra il prodotto e il ricevitore.
- Collegare il prodotto a una presa di corrente su un circuito diverso da quello a cui si desidera a cui è collegato il ricevitore.
- Consultare il rivenditore o un tecnico radio/TV esperto per assistenza.



	<p>SMALTIMENTO CORRETTO per la piastra riscaldante per massaggio riscaldata e Riscaldamento bizona per polpacci:</p> <p>Questo prodotto è soggetto alle disposizioni della Direttiva Europea 2012/19/CE. Il simbolo raffigurante un bidone della spazzatura barrato indica che il prodotto richiede una raccolta differenziata dei rifiuti Unione Europea. Questo vale per il prodotto e tutti gli accessori contrassegnati con questo simbolo. I prodotti contrassegnati come tali potrebbero non essere smaltiti con i normali rifiuti domestici, ma deve essere portato in un punto di raccolta per il riciclaggio di apparecchiature elettriche ed elettroniche.</p>
--	---

L'ISPEZIONE DELLO DISIMBALLAGGIO È IMPORTANTE

Ogni posto dello stadio viene sottoposto a rigorosi test di fabbrica prima di lasciare la fabbrica fabbrica.

Dopo aver aperto la confezione, effettuare la seguente ispezione passaggi:

1. Se il prodotto è danneggiato;
 2. Se il modello del prodotto è coerente con il tuo ordine;
- Se riscontri omissioni o danni, contatta il tuo fornitore il prima possibile il più possibile.

IMPORTANTI ISTRUZIONI DI SICUREZZA

Conservare il presente manuale in un luogo sicuro per poterlo consultare in futuro.

1. Può essere ripiegato senza braccioli per creare una seduta più prominente.
2. Piegare in piano per ridurre al minimo lo spazio di stoccaggio e facilitare il trasporto. Si consiglia di la sedia può essere conservata al coperto o al chiuso.
3. Goditi i posti a sedere dello stadio in spiaggia, agli eventi sportivi, sugli spalti, a casa.
4. Gli spallacci regolabili consentono un facile trasporto; una cinghia elastica su la parte inferiore fissa il sedile agli spalti.
5. Questo prodotto non è un giocattolo. Non permettere ai bambini di giocare con questo articolo.
6. Assicurarsi che il gancio del sedile sia fissato alla tribuna o alla panca prima seduti: la mancata osservanza di questa precauzione può causare lesioni personali.
7. Non tirare violentemente durante l'uso. Il gancio è nascosto nella parte inferiore spugna e deve essere aperta prima di poter essere rimossa.
8. Prima dell'uso, misurare se la dimensione della sedia rientra nel prodotto ambito della descrizione.

9. Non mettere le dita sotto il fondo del sedile quando il sedile è in posizione tribuna o panchina.

10. Infiammabile: tenere lontano da fiamme libere. Questo prodotto si accenderà e bruciare se esposto a una fiamma libera.

11. Tenere lontano da punte affilate, lame e altri oggetti per non graffiare il prodotto.

12. Non salire sul sedile o utilizzare il prodotto in modi non previsti, poiché ciò può causare danni al prodotto o lesioni all'utente.

13. Prestare attenzione quando si piega il prodotto per evitare qualsiasi potenziale lesioni alle dita.

14. Questo prodotto deve essere utilizzato solo su terreno pianeggiante per garantire la stabilità e sicurezza durante l'uso.

15. Se lo schienale non rimane in posizione, posizionare il sedile in posizione orizzontale e sollevare lo schienale di nuovo indietro, prestando attenzione al suono di blocco del clic. Cambiando il la posizione produce un suono di clic.

16. Se il tuo posto a sedere riscaldato sullo stadio non soddisfa le tue esigenze aspettative, non esitate a contattarci tramite la pagina dei dettagli dell'ordine.

17. Pulire con una spugna, acqua e sapone neutro. Asciugare con un panno bianco. Non utilizzare asciugamani colorati poiché i colori potrebbero macchiare il sedile. Non utilizzare detergenti abrasivi o pagliette abrasive, poiché potrebbero danneggiare la tela o la cornice.

ATTENZIONE: GANCIO PER SBANDATURA

Il gancio per la tribuna è destinato a stabilizzare il sedile dello stadio sulla tribuna o panca. Non è progettata per sostenere il peso dell'utente quando si appoggia schienale. La base del sedile deve rimanere piatta sulla tribuna o sulla panca mentre in uso.

PARAMETRI DEL PRODOTTO

Modello:	A0135MH	Codice articolo BL-A0134F	Codice articolo: BL-A0135F
Colore:	Nero	Nero	Nero
Funzione:	Sedile riscaldato Massaggio alla schiena	/	/
Tensione di ingresso:	5V	/	/
Energia:	8,5 W \pm 10%	/	/
Angolo dello schienale:	6 Reclinabile Posizioni	6 Reclinabile Posizioni	6 Reclinabile Posizioni

ATTIVA LA FUNZIONE RISCALDATORE E MASSAGGIO

Adatto per BL-A0135MH

FUNZIONE RISCALDATORE

1. Assicurarsi che il cavo USB sia collegato a una batteria.
2. Tenere premuto il pulsante di riscaldamento per 3 secondi per accendere il riscaldatore.
3. Ci sono 3 opzioni di riscaldamento nel sedile. Premere il pulsante di riscaldamento ripetutamente per passare a un'altra impostazione di calore indicata dai colori.

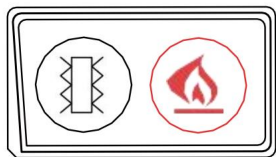

ROSSO

Calore elevato

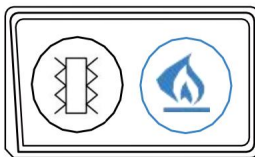

BLU

Calore medio

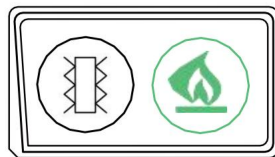

VERDE

Fuoco basso

FUNZIONE MASSAGGIO

1. Assicurarsi che il cavo USB sia collegato a una batteria.
2. Tenere premuto il pulsante di massaggio per 3 secondi per accendere il

funzione massaggio.

3. Ci sono 3 opzioni di massaggio nel sedile. Premere il massaggio ripetutamente il pulsante per passare a un'altra impostazione dell'opzione di massaggio indicato dal colore.

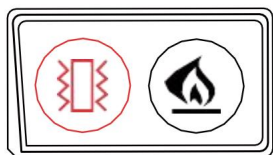

ROSSO

Marcia alta

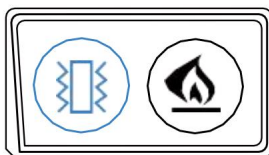

BLU

Marcia intermedia

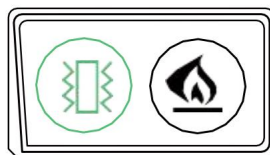

VERDE

Marcia bassa

MODO DI RICARICA USB

Adatto per BL-A0135MH

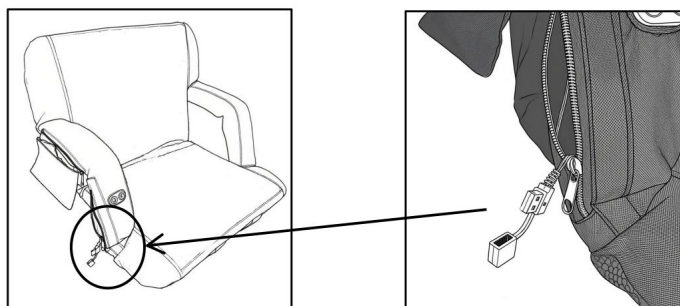

Come mostrato nella figura, è sufficiente decomprimere e rimuovere la ricarica USB cavo per iniziare la ricarica

AVVERTIMENTO!

1. Il sedile non può essere caricato, assicurarsi di collegare la ricarica USB banca durante l'utilizzo.
2. Il power bank USB deve essere 5V/2A o superiore per garantire il miglior riscaldamento e l'effetto massaggio del sedile. (BATTERIA USB NON INCLUSA)

MODO PER TRASPORTARE I POSTI DELLO STADIO

Adatto per BL-A0135MH/

BL-A0134F/BL-A0135F

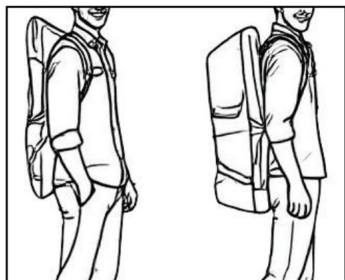

Metodo spalle indietro/spalla singola indietro dopo l'appiattimento.

Adatto per BL-A0135MH.

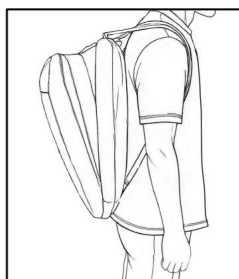

Ripiegamento della modalità negativa.

MODO PER RIPIEGARE IL SEDILE CON I BRACCIOLI

Adatto per BL-A0135MH/BL-A0134F/BL-A0135F

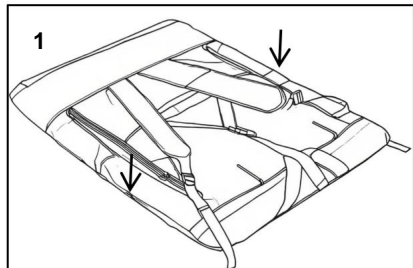

1
Posizionare la sedia in posizione orizzontale rivolto verso il basso (cinghie rivolte verso (Verso l'alto, verso il soffitto) e applicare pressione sui braccioli cerniere con entrambe le mani.

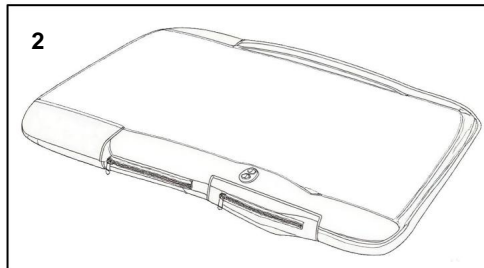

2
Capovolgere la sedia (cinghie rivolte verso l'alto) verso il basso, verso il pavimento).

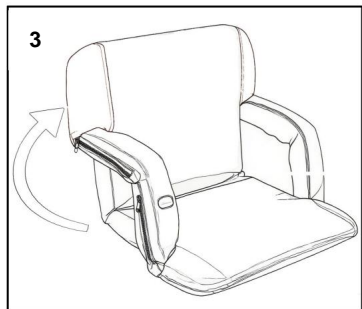

Tenere premuto il sedile inferiore.
Con una mano, spingere lo schienale della sedia in avanti e verso l'alto con l'altra mano, fino a raggiungere una delle sei posizioni di reclinazione.

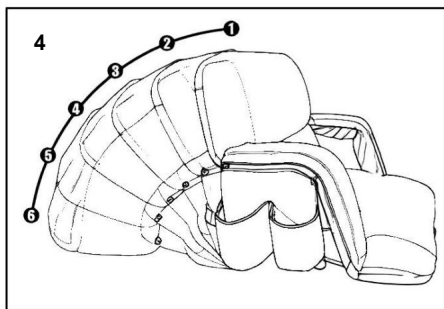

6 posizioni reclinabili

NOTA: Prestare attenzione al clic quando si passa dalla prima alla quinta marcia. Se si sente questo suono, significa che la regolazione è corretta. La sesta marcia è a livello di 180 gradi.

MODO PER RIPIEGARE IL SEDILE SENZA BRACCIOLI

Adatto per BL-A0135MH/BL-A0134F/BL-A0135F

Nota: il bracciolo non è necessario per creare una maggiore larghezza del sedile.

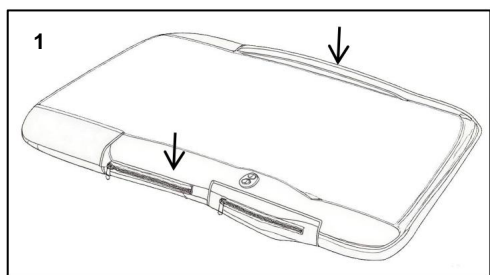

Posizionare la sedia in posizione orizzontale con le cinghie rivolte verso l'alto e verso il basso (verso il pavimento) e applicare pressione sulle cerniere dei braccioli con entrambe le mani

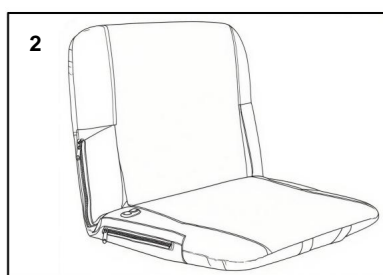

Tenere premuto il sedile inferiore con una mano. Con l'altra mano spingere lo schienale della sedia in avanti e verso l'alto, fino a raggiungere una delle sei posizioni di reclinazione.

CAMBIARE LA POSIZIONE INDIETRO E BLOCCARE LA POSIZIONE DEL SEDILE

Adatto per BL-A0135MH/BL-A0134F/BL-A0135F

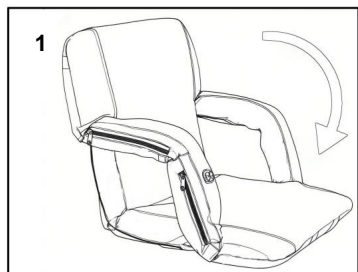

Tenere abbassato il sedile inferiore con una mano. Spingere lo schienale in avanti con l'altra mano fino a sbloccare la posizione di reclinazione impostata.

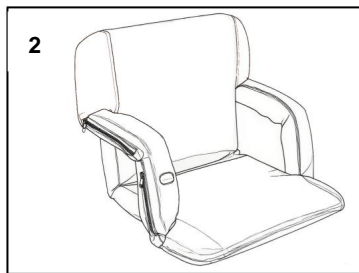

Se non è possibile bloccare lo schienale, posizionare il sedile in posizione orizzontale e sollevare nuovamente lo schienale, prestando attenzione al clic di bloccaggio. Cambiando posizione si sente un clic.

CAMBIARE IN POSIZIONE PIÙ BASSA O APPIATTIRE LA POSIZIONE DELLA SCHIENA

Adatto per BL-A0135MH/BL-A0134F/BL-A0135F

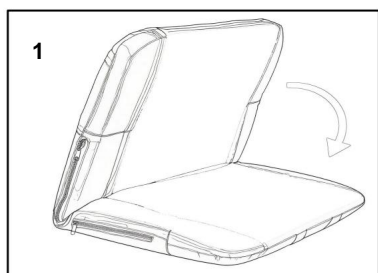

Tieni fermo il sedile inferiore con una mano. Spingere lo schienale in avanti con l'altra mano fino all'angolo tra il cuscino del sedile e lo schienale è inferiore a 90°.

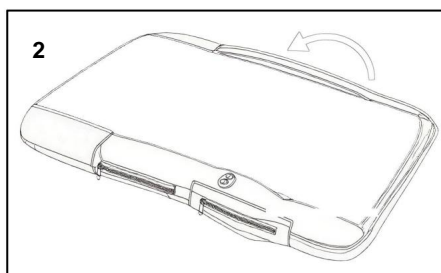

Spingere lo schienale verso il basso fino a raggiungere una posizione orizzontale o posizione reclinata inferiore.

FISSARE IL SEDILE AGLI SPAZI

Adatto per BL-A0135MH/BL-A0134F/BL-A0135F

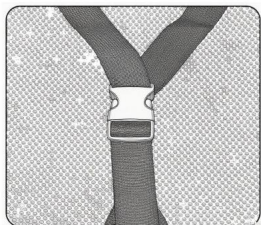

Utilizzare cinghie elastiche

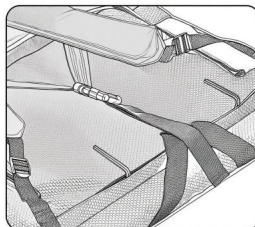

2 ganci sono nascosti sotto la cerniera inferiore e possono essere lasciati piatti all'interno quando non vengono utilizzati.

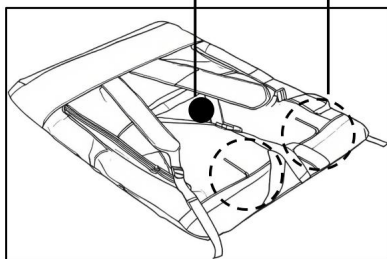

Produttore: Shanghaimuxinmuyeyouxiangongsi **Indirizzo:**

Shuangchenglu 803nong11hao1602A-1609shi, baoshanqu, shanghai 200000 CN.

Importato in AUS: SIHAO PTY LTD. 1 ROKEVA STREETEASTWOOD NSW 2122
Australia

Importato negli USA: Sanven Technology Ltd. Suite 250, 9166 Anaheim Place,
Rancho Cucamonga, CA 91730



YH CONSULTING LIMITED. C/O YH Consulting Limited
Ufficio 147, Centurion House, London Road, Staines-
upon-Thames, Surrey, TW18 4AX

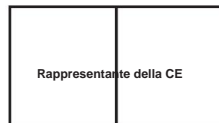

E-CrossStu GmbH
Mainzer Landstr.69,
60329 Francoforte sul Meno.



VEVOR

Affordable. Reliable. Home Improvement.

ASIENTOS DEL ESTADIO

MODELO: BL-A0135MH/BL-A0134F/BL-A0135F

VEVOR

Affordable. Reliable. Home Improvement.

ASIENTOS DEL ESTADIO

MODELO: BL-A0135MH

ASIENTO DE ESTADIO CALEFACTADO CON MASAJE

(BATERÍA USB NO INCLUIDA)

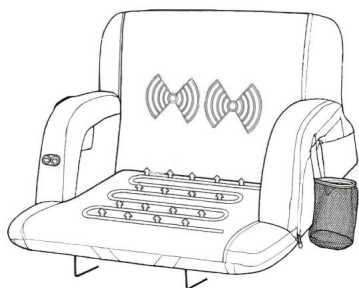

MODELO: BL-A0134F/BL-A0135F

ASIENTO DEL ESTADIO

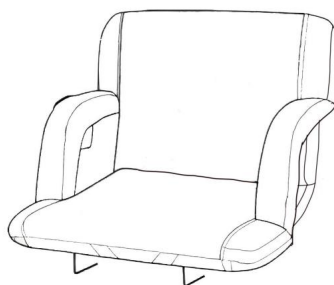

Estas son las instrucciones originales; lea atentamente todas las instrucciones del manual antes de utilizarlo. VEVOR se reserva el derecho de interpretar su manual de usuario. La apariencia del producto dependerá del producto que haya recibido. Le rogamos que nos disculpe si no le informamos de nuevo si hay actualizaciones tecnológicas o de software en nuestro producto.



Advertencia: Para reducir el riesgo de lesiones, el usuario debe leer las instrucciones.

Lea el manual con atención.

Información de la FCC para placa calefactora de masaje calentada y zona dual
ternera calentada:

PRECAUCIÓN: Los cambios o modificaciones no aprobados expresamente por el
La parte responsable del cumplimiento podría anular la autoridad del usuario para
¡Opere el equipo!

Este dispositivo cumple con la Parte 15 de las Normas de la FCC. Su funcionamiento es
sujeto a las dos condiciones siguientes:

- 1) Este producto puede causar interferencias dañinas.
- 2) Este producto debe aceptar cualquier interferencia recibida, incluyendo
interferencia que pueda provocar un funcionamiento no deseado.

ADVERTENCIA: Los cambios o modificaciones a este producto no autorizados expresamente
aprobado por la parte responsable del cumplimiento podría anular la autorización del usuario.
autoridad para operar el producto.

Nota: Este producto ha sido probado y se ha comprobado que cumple con los límites
para un dispositivo digital de Clase B de conformidad con la Parte 15 de las Normas de la FCC.

Estos límites están diseñados para proporcionar una protección razonable contra
interferencia dañina en una instalación residencial.

Este producto genera, utiliza y puede radiar energía de radiofrecuencia y, si no se instala y utiliza
de acuerdo con las instrucciones, puede

causar interferencias perjudiciales a las comunicaciones por radio. Sin embargo, existe

No hay garantía de que no se produzcan interferencias en una instalación particular.

Si este producto causa interferencias dañinas en la radio o la televisión

recepción, que se puede determinar encendiendo y apagando el producto,

Se recomienda al usuario que intente corregir la interferencia mediante uno o más
de las siguientes medidas.

- Reorientar o reubicar la antena receptora.
- Aumentar la distancia entre el producto y el receptor.
- Conecte el producto a una toma de corriente de un circuito diferente al que va a utilizar.
al que está conectado el receptor.
- Consulte al distribuidor o a un técnico de radio/TV experimentado para
asistencia.



	<p>ELIMINACIÓN CORRECTA de la placa calefactora de masaje calentada y calentamiento de pantorrillas de doble zona:</p> <p>Este producto está sujeto a las disposiciones de la Directiva Europea 2012/19/CE. El símbolo que muestra un contenedor de basura con ruedas tachado indica que el producto requiere recogida de residuos separada en el Unión Europea. Esto aplica al producto y a todos sus accesorios marcados con este símbolo. Los productos marcados como tal no pueden desecharse con la basura doméstica normal, sino que deben llevarse a un Punto de recogida para el reciclaje de aparatos eléctricos y electrónicos.</p>
--	--

LA INSPECCIÓN DEL DESEMBALAJE ES IMPORTANTE

Cada asiento de estadio se somete a estrictas pruebas de fábrica antes de salir del mercado. fábrica.

Después de abrir el embalaje, realice la siguiente inspección pasos:

1. Si el producto está dañado;
 2. Si el modelo del producto es consistente con su pedido;
- Si encuentra alguna omisión o daño, comuníquese con su proveedor lo antes posible. lo más posible.

INSTRUCCIONES DE SEGURIDAD IMPORTANTES

Guarde este manual en un lugar seguro para futuras consultas.

1. Se puede plegar sin apoyabrazos para crear un asiento más prominente.
2. Pliegue completamente para minimizar el almacenamiento y facilitar su transporte. Se recomienda La silla se puede guardar bajo techo o en el interior.
3. Disfruta del asiento del estadio en la playa, eventos deportivos, gradas, casa.
4. Las correas de hombro ajustables permiten un fácil transporte; una correa elástica en La parte inferior fija el asiento a las gradas.
5. Este producto no es un juguete. No permita que los niños jueguen con él.
6. Asegúrese de que el gancho del asiento esté asegurado a la grada o al banco antes Sentarse – no hacerlo puede ocasionar lesiones personales.
7. No tire con fuerza al usarlo. El gancho está oculto en la parte inferior. esponja y necesita ser descomprimida antes de poder quitarla.
8. Antes de usar, mida si el tamaño de la silla está dentro del producto. alcance de la descripción.

9. No coloque los dedos debajo de la base del asiento cuando éste esté en posición vertical. grada o banco.

10. Inflamable: Mantener alejado de llamas abiertas. Este producto puede encenderse y quemarse si se expone a una llama abierta.

11. Manténgase alejado de puntas afiladas, cuchillas y otros elementos para no rayar el producto.

12. No pise el asiento ni utilice el producto de forma no prevista, ya que esto Puede provocar daños al producto o lesiones al usuario.

13. Tenga cuidado al doblar el producto para evitar posibles daños.

Lesión en los dedos.

14. Este producto solo debe utilizarse en terreno nivelado para garantizar la estabilidad. y seguridad durante su uso.

15. Si el respaldo no permanece en su lugar, coloque el asiento plano y levante el De vuelta otra vez, prestando atención al sonido del clic de bloqueo. Cambiando el La posición hace un sonido de clic.

16. Si su asiento de grada de estadio con calefacción no cumple con sus expectativas, Expectativas, no dude en contactarnos en la página de detalles del pedido.

17. Limpiar con una esponja, jabón suave y agua. Secar con un paño blanco. No utilice toallas de colores, ya que los colores pueden desteñir el asiento. No utilice limpiadores abrasivos o estropajos, ya que pueden dañar el lienzo o el marco.

ADVERTENCIA DEL GANCHO DE BLEACHER:

El gancho de grada está diseñado para estabilizar el asiento del estadio en la grada o Banco. No está diseñado para soportar el peso del usuario cuando se apoya en él. respaldo. La base del asiento debe permanecer plana sobre la grada o el banco mientras en uso.

PARÁMETROS DEL PRODUCTO

Modelo:	A0135MH	BL-A0134F	BL-A0135F
Color:	Negro	Negro	Negro
Función:	Asiento calefaccionado Masaje de espalda	/	/
Voltaje de entrada:	5 V	/	/
Fuerza:	8,5 W \pm 10 %	/	/
Ángulo del respaldo del asiento:	6 reclinables Posiciones	6 reclinables Posiciones	6 reclinables Posiciones

ACTIVAR LA FUNCIÓN DE CALENTADOR Y MASAJE

Adecuado para BL-A0135MH

FUNCIÓN DE CALENTADOR

1. Asegúrese de que el cable USB esté conectado a una batería.
2. Mantenga presionado el botón de calor durante 3 segundos para encender el calentador.
3. Hay tres opciones de calefacción en el asiento. Presione el botón de calefacción repetidamente para cambiar a otra configuración de calor indicada por los colores.

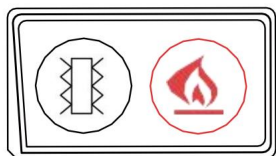

ROJO

Calor alto

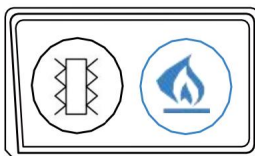

AZUL

Calor medio

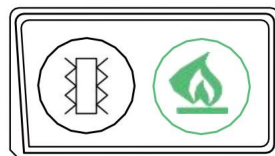

VERDE

Calor bajo

FUNCIÓN DE MASAJE

1. Asegúrese de que el cable USB esté conectado a una batería.
2. Mantenga presionado el botón de masaje durante 3 segundos para encenderlo.

Función de masaje.

3. El asiento cuenta con tres opciones de masaje. Presione el botón de masaje.

Presione repetidamente el botón para cambiar a otra configuración de opción de masaje indicado por el color.

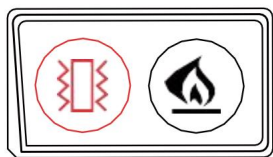

ROJO

Alta marcha

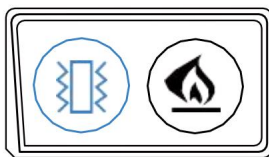

AZUL

Engranaje intermedio

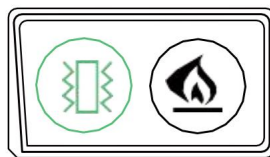

VERDE

Marcha baja

CAMINO A LA CARGA USB

Adecuado para BL-A0135MH

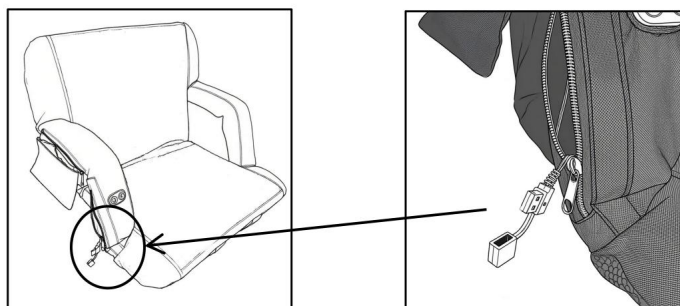

Como se muestra en la figura, simplemente descomprima y retire el cable de carga USB. cable para iniciar la carga

¡ADVERTENCIA!

1. El asiento no se puede cargar, asegúrese de conectar la carga USB. banco durante el uso.
2. El banco de energía USB debe ser de 5 V/2 A o superior para garantizar el mejor calentamiento. y efecto masaje del asiento.(BATERÍA USB NO INCLUIDA)

FORMA DE LLEVAR LOS ASIENTOS DEL ESTADIO

Adecuado para BL-A0135MH/

BL-A0134F/BL-A0135F

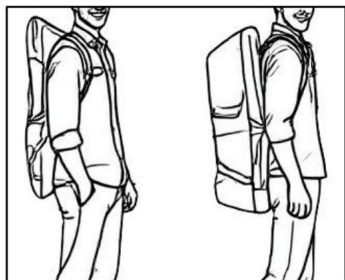

Método de hombro hacia atrás/hombro
hacia atrás simple después del aplanamiento.

Adecuado para BL-A0135MH.

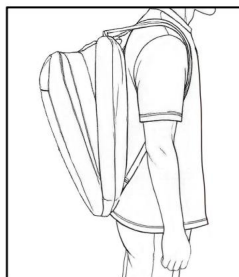

Modo negativo plegable hacia atrás.

FORMA DE PLEGAR EL ASIENTO CON APOYABRAZOS

Adecuado para BL-A0135MH/BL-A0134F/BL-A0135F

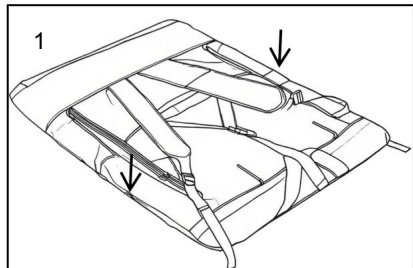

Coloque la silla en posición horizontal
mirando hacia abajo (correas hacia arriba)
Hacia arriba, hacia el techo)
y aplicar presión sobre los apoyabrazos
bisagras con ambas manos.

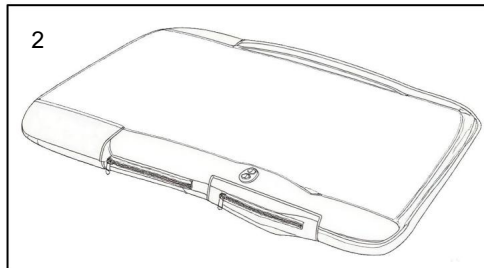

Voltee la silla (con las correas hacia adelante)
abajo, hacia el suelo).

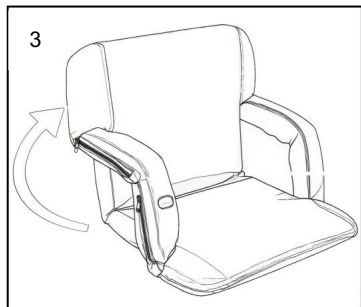

Mantenga el asiento inferior hacia abajo.

Con una mano, empuje el respaldo de la silla hacia adelante y hacia arriba con la otra mano hasta alcanzar una de las seis posiciones reclinadas.

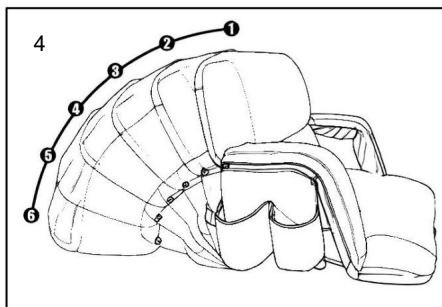

6 posiciones reclinables

NOTA: Preste atención al clic al cambiar de primera a quinta. Si se escucha este sonido, indica que el ajuste es correcto. La sexta marcha está a 180 grados.

FORMA DE PLEGAR EL ASIENTO SIN APOYABRAZOS

Adecuado para BL-A0135MH/BL-A0134F/BL-A0135F

Nota: No es necesario el apoyabrazos para crear un ancho de asiento mayor.

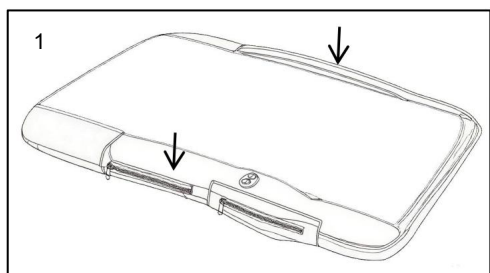

Coloque la silla en posición horizontal mirando hacia arriba (con las correas hacia abajo, en dirección al piso) y aplique presión sobre las bisagras de los apoyabrazos con ambas manos.



Mantenga el asiento inferior hacia abajo con una mano. Empuje el respaldo de la silla hacia adelante y hacia arriba con la otra mano a una de las seis posiciones reclinadas.

CAMBIAR LA POSICIÓN DEL RESPALDO Y BLOQUEAR LA POSICIÓN DEL ASIENTO

Adecuado para BL-A0135MH/BL-A0134F/BL-A0135F

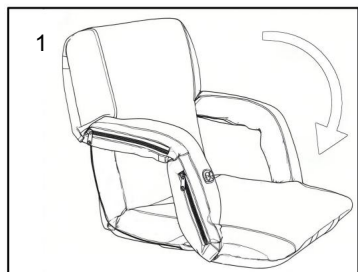

Sujete el asiento inferior con una mano. Empuje el respaldo hacia adelante con la otra mano hasta que se libere la posición reclinada.

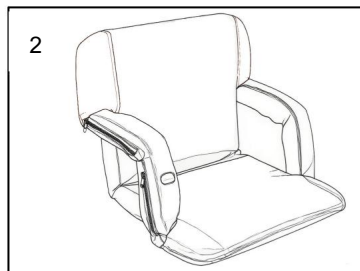

Si no se puede bloquear el respaldo, colóquelo plano y vuelva a levantarlo, prestando atención al clic de bloqueo. Al cambiar la posición se oirá un clic.

CAMBIAR A UNA POSICIÓN MÁS BAJA O POSICIÓN DE ESPALDA PLANA

Adecuado para BL-A0135MH/BL-A0134F/BL-A0135F

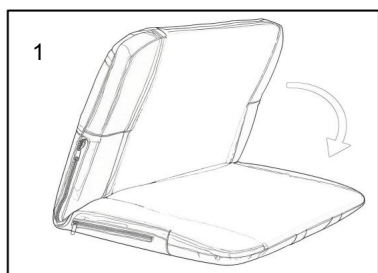

Mantenga el asiento inferior hacia abajo con una mano. Empuje el respaldo hacia adelante con otra mano hasta que el ángulo entre el cojín del asiento y el respaldo es menor de 90°.

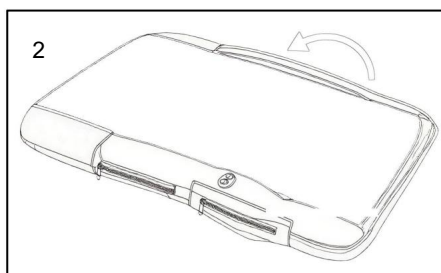

Empuje el respaldo hacia abajo hasta la posición horizontal. posición o posición reclinada inferior.

ASEGURAR EL ASIENTO A LAS GRADAS

Adecuado para BL-A0135MH/BL-A0134F/BL-A0135F

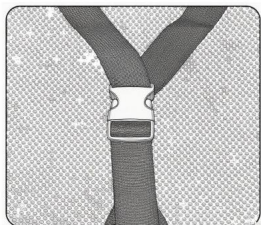

Utilice correas elásticas

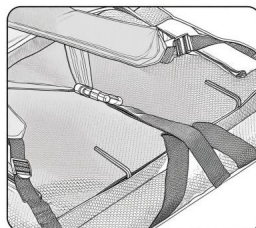

Los 2 ganchos están ocultos debajo de la cremallera inferior y pueden permanecer planos en el interior cuando no se utilizan.

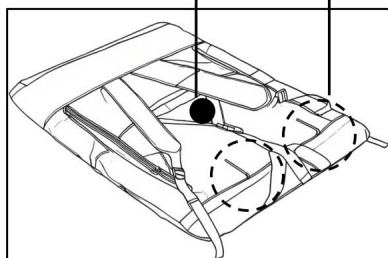

Fabricante: Shanghaimuxinmuyeyouxiangongsi Dirección:
Shuangchenglu 803nong11hao1602A-1609shi, baoshanqu, shanghai 200000 CN.

Importado a AUS: SIHAO PTY LTD. 1 ROKEVA STREET, EASTWOOD, NSW 2122,
Australia

Importado a EE. UU.: Sanven Technology Ltd. Suite 250, 9166 Anaheim Place,
Rancho Cucamonga, CA 91730

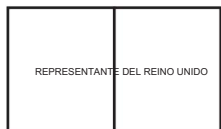

YH CONSULTING LIMITADA. A/C YH Consulting Limited
Oficina 147, Centurion House, London Road, Staines-
upon-Thames, Surrey, TW18 4AX

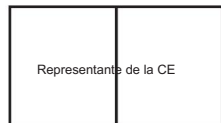

E-CrossStu GmbH
Mainzer Landstr.69,
60329 Fráncfort del Meno.



VEVOR

Affordable. Reliable. Home Improvement.

MIEJSCA STADIONOWE

MODEL:BL-A0135MH/BL-A0134F/BL-A0135F

MODEL:BL-A0135MH

MASAŻOWE PODGRZEWANE SIEDZENIE STADIONOWE

(BATERIA USB NIE JEST DOŁĄCZONA)

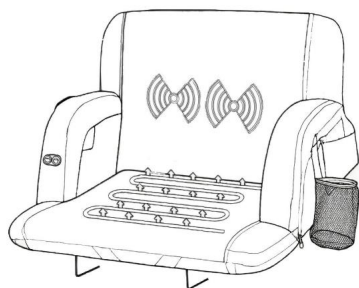

MODEL:BL-A0134F/BL-A0135F

MIEJSCE NA STADIONIE

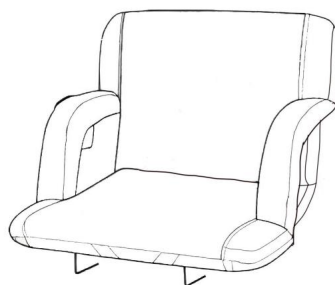

To jest oryginalna instrukcja obsługi. Przed użyciem prosimy o dokładne zapoznanie się z treścią instrukcji. Firma VEVOR zastrzega sobie prawo do jednoznacznej interpretacji niniejszej instrukcji obsługi. Wygląd produktu zależy od stanu, w jakim go otrzymali Państwo. Prosimy o wyrozumiałość, ale nie będziemy Państwa ponownie informować o aktualizacjach technologicznych lub oprogramowania naszego produktu.



Ostrzeżenie – aby zmniejszyć ryzyko obrażeń, użytkownik musi przeczytać instrukcję instrukcję obsługi uważnie.



Informacje FCC dotyczące podgrzewanej płyty grzewczej do masażu i strefy dwustrefowej ogrzewanie ciała:

UWAGA: Zmiany lub modyfikacje, które nie zostały wyraźnie zatwierdzone przez strona odpowiedzialna za zgodność może unieważnić uprawnienia użytkownika do obsługiwać sprzęt!

To urządzenie jest zgodne z częścią 15 przepisów FCC. Jego działanie jest pod warunkiem spełnienia dwóch następujących warunków:

- 1) Ten produkt może powodować szkodliwe zakłócenia.
- 2) Produkt ten musi akceptować wszelkie odbierane zakłócenia, w tym: zakłócenia mogące powodować niepożądane działanie.

OSTRZEŻENIE: Zmiany lub modyfikacje tego produktu nie są wyraźnie zabronione. zatwierdzona przez stronę odpowiedzialną za zgodność może unieważnić prawa użytkownika uprawnienia do obsługi produktu.

Uwaga: Ten produkt został przetestowany i uznany za zgodny z ograniczeniami dla urządzenia cyfrowego klasy B zgodnie z częścią 15 przepisów FCC.

Ograniczenia te mają na celu zapewnienie rozsądnej ochrony przed szkodliwe zakłócenia w instalacji domowej.

Ten produkt generuje, wykorzystuje i może emitować energię o częstotliwości radiowej i jeśli nie zostanie zainstalowany i używany zgodnie z instrukcją, może: powodować szkodliwe zakłócenia w komunikacji radiowej. Istnieje jednak nie ma gwarancji, że w konkretnej instalacji nie wystąpią zakłócenia.

Jeśli ten produkt powoduje szkodliwe zakłócenia w odbiorze sygnału radiowego lub telewizyjnego odbiór, który można sprawdzić poprzez wyłączenie i włączenie produktu,

Użytkownik jest zachęcany do podjęcia próby skorygowania zakłóceń za pomocą jednego lub więcej z następujących środków.

- Zmiana orientacji lub położenia anteny odbiorczej.
- Zwiększ odległość między produktem a odbiornikiem.
- Podłączyć produkt do gniazdka w innym obwodzie niż ten, do którego jest podłączony. do którego podłączony jest odbiornik.

· W celu uzyskania informacji należy skontaktować się ze sprzedawcą lub doświadczonym technikiem radio-telewizyjnym. pomoc.

	<p>PRAWIDŁOWA UTYLIZACJA płyty grzewczej do masażu i podgrzewania</p> <p>Dwustrefowe ogrzewanie cielecia:</p> <p>Niniejszy produkt podlega postanowieniom dyrektywy europejskiej 2012/19/WE. Symbol przedstawiający przekreślony kosz na śmieci na kółkach oznacza, że produkt wymaga oddzielnej zbiórki odpadów w Unia Europejska. Dotyczy produktu i wszystkich akcesoriów. oznaczone tym symbolem. Produkty oznaczone w ten sposób nie mogą być wyrzucać razem z normalnymi odpadami domowymi, ale należy je oddać do punktu zbiórki odpadów. punkt zbiórki i recyklingu urządzeń elektrycznych i elektronicznych.</p>
--	--

KONTROLA ROZPAKOWANIA MA ZNACZENIE

Każde miejsce na stadionie przechodzi rygorystyczne testy fabryczne przed opuszczeniem fabryki. fabryka.

Po otwarciu opakowania należy wykonać następujące czynności kontrolne:
kroki:

1. Czy produkt jest uszkodzony;
2. Czy model produktu jest zgodny z zamówieniem;

Jeśli zauważysz jakiegokolwiek braki lub uszkodzenia, skontaktuj się jak najszybciej ze swoim dostawcą. jak to możliwe.

WAŻNE INSTRUKCJE BEZPIECZEŃSTWA

Prosimy zachować tę instrukcję w bezpiecznym miejscu, aby móc z niej skorzystać w przyszłości.

1. Można je złożyć bez podłokietników, tworząc w ten sposób bardziej widoczne siedzisko.
2. Złóż na płasko, aby zminimalizować potrzebę przechowywania i ułatwić transport. Zaleca się Krzesło można przechowywać pod przykryciem lub w pomieszczeniu.
3. Ciesz się miejscami na stadionie, na plaży, na wydarzeniach sportowych, na trybunach, w domu.
4. Regulowane paski na ramiona umożliwiają łatwy transport; elastyczny pasek na Spód mocuje siedzenie do trybun.
5. Ten produkt nie jest zabawką. Nie pozwalaj dzieciom bawić się tym przedmiotem.
6. Przed przystąpieniem do gry upewnij się, że hak siedziska jest przymocowany do trybuny lub ławki.

siedzienie – nieprzestrzeganie tego zalecenia może skutkować obrażeniami ciała.

7. Nie ciągnij gwałtownie podczas używania. Haczyk jest ukryty na dole. gąbka i należy ją rozpiąć przed wyjęciem.

8. Przed użyciem należy zmierzyć, czy rozmiar krzesła mieści się w produkcie zakres opisu.

9. Nie wkładaj palców pod spód siedziska, gdy siedzisko jest na trybuna lub ławka.

10. Łatwopalne: Trzymać z dala od otwartego ognia. Produkt może się zapalić i oparzenia w przypadku wystawienia na działanie otwartego ognia.

11. Trzymaj z dala od ostrych końcówek, ostrzy i innych przedmiotów, aby uniknąć porysować produkt.

12. Nie stawaj na siedzeniu ani nie używaj produktu w sposób niezgodny z przeznaczeniem, ponieważ może to spowodować może spowodować uszkodzenie produktu lub obrażenia użytkownika.

13. Podczas składania produktu należy zachować ostrożność, aby zapobiec potencjalnym uszkodzeniom. uraz palców.

14. Aby zapewnić stabilność, produkt należy stosować wyłącznie na równym podłożu. i bezpieczeństwo użytkowania.

15. Jeśli oparcie nie pozostaje na swoim miejscu, rozłóż siedzisko płasko i podnieś z powrotem, zwracając uwagę na dźwięk kliknięcia blokady. Zmiana pozycja wydaje dźwięk klikania.

16. Jeśli Twoje podgrzewane siedzenie na trybunie stadionowej nie spełnia Twoich oczekiwań. Jeśli mają Państwo jakiegokolwiek oczekiwania, prosimy o kontakt poprzez stronę ze szczegółami zamówienia.

17. Czyścić gąbką, łagodnym mydłem i wodą. Osuszyć białą szmatką.

Nie używaj kolorowych ręczników, ponieważ mogą one zafarbować siedzenie. Nie używaj nie używaj środków czyszczących ani gąbek ściernych, gdyż mogą uszkodzić płótno lub ramę.

OSTRZEŻENIE DOTYCZĄCE HAKA TRYBUNALNEGO:

Hak trybuny przeznaczony jest do stabilizacji siedziska stadionowego na trybunie lub ławka. Nie jest zaprojektowana tak, aby utrzymać ciężar użytkownika podczas opierania się o nią. oparcie. Podstawa siedziska powinna pozostać płaska na trybunie lub ławce, w użyciu.

PARAMETRY PRODUKTU

Model:	A0135MH	BL-A0134F	BL-A0135F
Kolor:	Czarny	Czarny	Czarny
Funkcjonować:	Podgrzewane siedzenie Masaż pleców	/	/
Napięcie wejściowe:	5V	/	/
Moc:	8,5 W \pm 10%	/	/
Kąt oparcia siedzenia:	6. Odchylane Pozycje	6. Odchylane Pozycje	6. Odchylane Pozycje

AKTYWUJ FUNKCJĘ PODGRZEWANIA I MASAŻU

Pasuje do BL-A0135MH

FUNKCJA GRZANIA

1. Upewnij się, że przewód USB jest podłączony do akumulatora.
2. Naciśnij i przytrzymaj przycisk ogrzewania przez 3 sekundy, aby włączyć grzejnik.
3. Fotel ma 3 opcje podgrzewania. Naciśnij przycisk podgrzewania wielokrotnie, aby zmienić ustawienie temperatury na inne, wskazane kolorami.

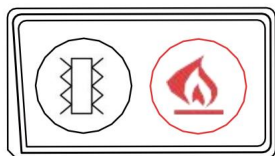

CZERWONY

Wysoka temperatura

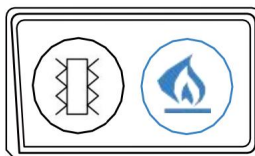

NIEBIESKI

Środkowy upał

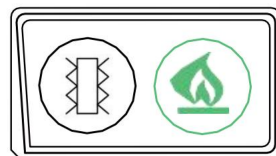

ZIELONY

Niski ogień

FUNKCJA MASAŻU

1. Upewnij się, że przewód USB jest podłączony do akumulatora.
2. Naciśnij i przytrzymaj przycisk masażu przez 3 sekundy, aby włączyć masaż.

funkcja masażu.

3. W siedzisku znajdują się 3 opcje masażu. Naciśnij przycisk masażu.

naciśnij przycisk kilkakrotnie, aby zmienić ustawienie innej opcji masażu oznaczone kolorem.

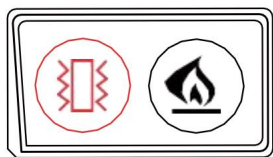

CZERWONY

Najwyższy bieg

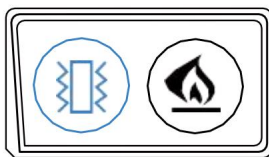

NIEBIESKI

Środkowy bieg



ZIELONY

Pierwszy bieg

DROGA DO ŁADOWANIA PRZEZ USB

Pasuje do BL-A0135MH

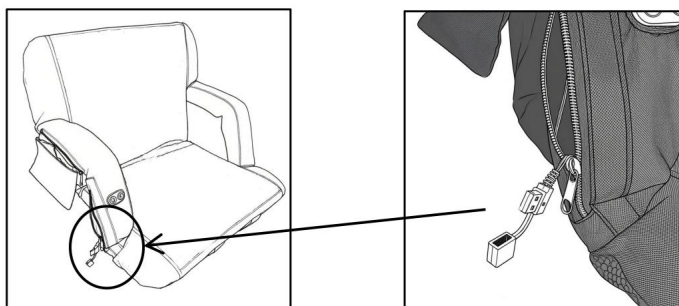

Jak pokazano na rysunku, wystarczy rozpakować i wyjąć wtyczkę USB do ładowania kabel do rozpoczęcia ładowania

OSTRZEŻENIE!

1. Fotela nie można ładować, należy upewnić się, że ładowanie odbywa się przez USB banku podczas korzystania.
2. Aby zapewnić najlepsze nagrzewanie, powerbank USB musi mieć moc 5 V/2 A lub wyższą i efekt masażu siedziska. (BATERIA USB NIE JEST DOŁĄCZONA)

SPOSÓB PRZENOSZENIA MIEJSC STADIONOWYCH

Pasuje do BL-A0135MH/
BL-A0134F/BL-A0135F

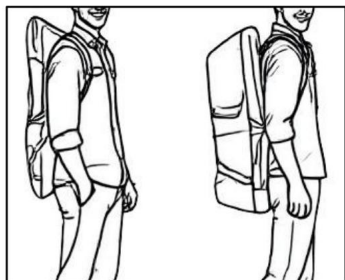

Metoda odchylania barku do tyłu/pojedynczego odchylenia barku do tyłu po spłaszczeniu.

Pasuje do BL-A0135MH.

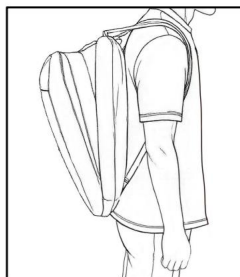

Odwrócenie trybu negatywnego.

SPOSÓB SKŁADANIA SIEDZENIA Z PODŁOKIETNIKAMI

Pasuje do BL-A0135MH/BL-A0134F/BL-A0135F

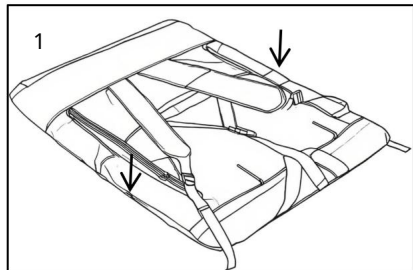

Ustaw krzesło w pozycji poziomej skierowane w dół (paski skierowane w dół) (W górę, w kierunku sufitu) i wywierać nacisk na podłokietniki zawiasy obiema rękami.

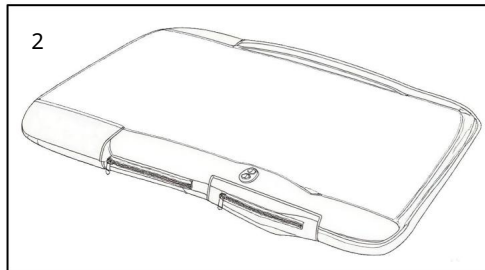

Odwróć krzesło (paski skierowane w stronę w dół, w kierunku podłogi).

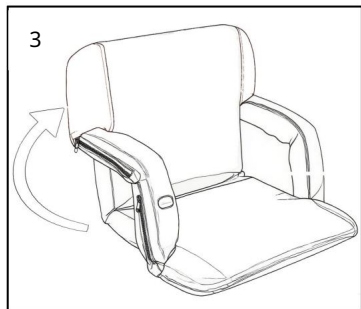

Przytrzymaj dolne siedzenie wciśnięte.
Jedną ręką. Drugą ręką przesun
oparcie krzesła do przodu i do góry,
ustawiając je w jednej z sześciu
pozycji odchylenia.

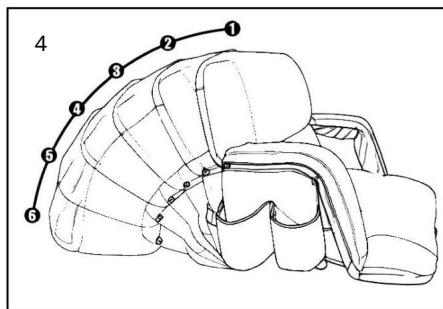

6 pozycji odchylenia

UWAGA: Proszę zwrócić uwagę na dźwięk klikania podczas zmiany biegu z pierwszego na piąty. Jeśli ten dźwięk występuje, oznacza to, że regulacja jest prawidłowa. Szósty bieg jest ustawiony na 180 stopni.

SPOSÓB ZŁOŻENIA SIEDZENIA BEZ PODŁOKIETNIKÓW

Pasuje do BL-A0135MH/BL-A0134F/BL-A0135F

Uwaga: Podłokietnik nie jest konieczny do zwiększenia szerokości siedziska.

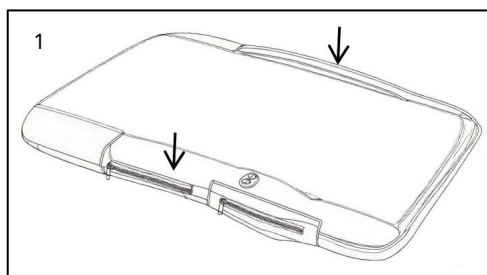

Ustaw krzesło w pozycji poziomej,
przodem do góry (paskami do dołu,
w stronę podłogi) i naciśnij obiema
rękami zawiasy podłokietników.



Przytrzymaj dolne siedzisko jedną
ręką. Drugą ręką przesun oparcie krzesła
do przodu i do góry, aż do uzyskania
jednej z sześciu pozycji odchylonych.

ZMIEŃ POZYCJĘ OPARCIA I ZABLOKUJ POZYCJĘ SIEDZENIA

Pasuje do BL-A0135MH/BL-A0134F/BL-A0135F



Przytrzymaj dolne siedzisko jedną ręką. Drugą ręką popchnij oparcie do przodu, aż zwolnisz pozycję leżącą.



Jeśli nie można zablokować oparcia, rozłóż je płasko i ponownie unieś oparcie, zwracając uwagę na dźwięk kliknięcia. Zmiana pozycji powoduje kliknięcie.

ZMIEŃ NA POZYCJĘ NIŻSZĄ LUB SPŁASZCZAJĄCĄ POZYCJĘ TYŁU

Pasuje do BL-A0135MH/BL-A0134F/BL-A0135F

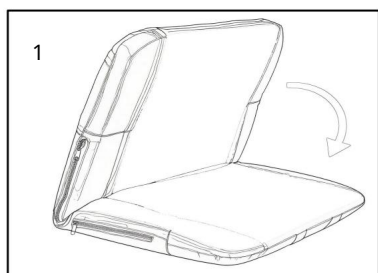

Przytrzymaj dolne siedzenie jedną ręką ręką. Przesuń oparcie do przodu drugą ręką, aż kąt między poduszką siedziska a oparciem będzie równy jest mniejszy niż 90°.

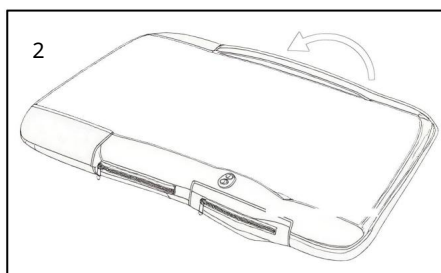

Opuść oparcie do pozycji poziomej pozycji lub niższej pozycji leżącej.

ZABEZPIECZ SIEDZENIE NA TRYBACH

Pasuje do BL-A0135MH/BL-A0134F/BL-A0135F

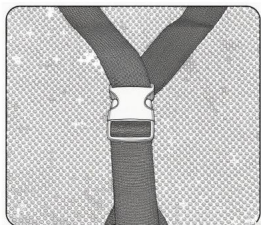

Użyj elastycznych pasków

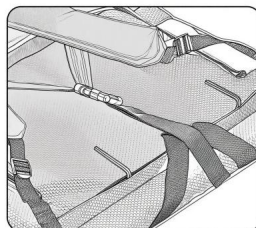

2 haczyki są ukryte pod dolnym zamkiem błyskawicznym i można je schować na płasko, gdy nie są używane.

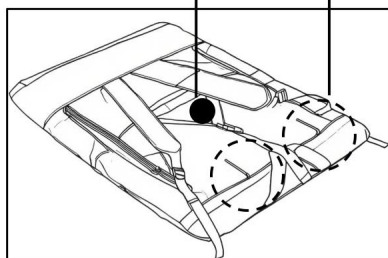

Producent: Shanghaimuxinmuyeyouxiangongsi Adres:

Shuangchenglu 803nong11hao1602A-1609shi, baoshanqu, szanghaj 200000 CN.

Importowane do Australii: SIHAO PTY LTD. 1 ROKEVA STREETEASTWOOD NSW 2122
Australia

Importowane do USA: Sanven Technology Ltd. Suite 250, 9166 Anaheim Place, Rancho
Cucamonga, CA 91730



YH CONSULTING LIMITED. C/O YH Consulting Limited Biuro
147, Centurion House, London Road, Staines-upon-
Thames, Surrey, TW18 4AX



E-CrossStu GmbH
Mainzer Landstr.69,
60329 Frankfurt nad Menem.



VEVOR

Affordable. Reliable. Home Improvement.

STADIONPLAATSEN

MODEL: BL-A0135MH/BL-A0134F/BL-A0135F

VEVOR

Affordable. Reliable. Home Improvement.

STADIONPLAATSEN

MODEL:BL-A0135MH

MASSEGE VERWARMDE STADIONSTOEL

(USB-BATTERIJ NIET INBEGREPEN)

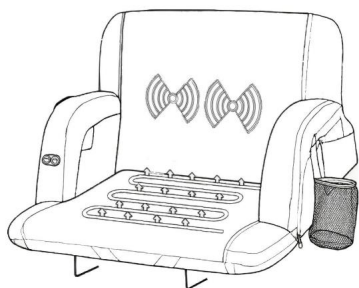

MODEL: BL-A0134F/BL-A0135F

STADION STOEL

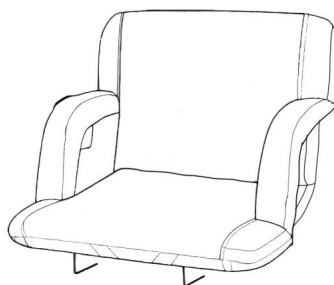

Dit is de originele handleiding. Lees alle instructies zorgvuldig door voordat u het product gebruikt. VEVOR behoudt zich het recht voor om de gebruiksaanwijzing duidelijk te interpreteren. Het uiterlijk van het product is afhankelijk van het product dat u hebt ontvangen. Neemt u het ons niet kwalijk dat we u niet meer op de hoogte stellen van eventuele technologische of software-updates voor ons product.



Waarschuwing - Om het risico op letsel te verminderen, moet de gebruiker de instructies lezen handleiding zorgvuldig door.

FCC-informatie voor verwarmde massageverwarmingsplaat en dual-zone verwarmende kuit:

LET OP: Wijzigingen of aanpassingen die niet uitdrukkelijk door de

De partij die verantwoordelijk is voor de naleving, kan de bevoegdheid van de gebruiker om Bedien de apparatuur!

Dit apparaat voldoet aan Deel 15 van de FCC-regels. De werking is onder de volgende twee voorwaarden:

- 1) Dit product kan schadelijke interferentie veroorzaken.
- 2) Dit product moet elke ontvangen interferentie accepteren, inclusief storingen die een ongewenste werking kunnen veroorzaken.

WAARSCHUWING: Wijzigingen of aanpassingen aan dit product die niet uitdrukkelijk zijn goedgekeurd door de partij die verantwoordelijk is voor de naleving, kan de rechten van de gebruiker ongeldig maken bevoegdheid om het product te bedienen.

Let op: Dit product is getest en voldoet aan de limieten

voor een digitaal apparaat van klasse B, overeenkomstig deel 15 van de FCC-regels.

Deze limieten zijn bedoeld om een redelijke bescherming te bieden tegen schadelijke interferentie in een residentiële installatie.

Dit product genereert, gebruikt en kan radiofrequentie-energie uitstralen en kan, indien niet geïnstalleerd en gebruikt in overeenstemming met de instructies, schadelijke interferentie veroorzaken in radiocommunicatie. Er is echter geen garantie dat er in een bepaalde installatie geen interferentie zal optreden.

Als dit product schadelijke interferentie veroorzaakt aan radio of televisie ontvangst, die kan worden bepaald door het product uit en aan te zetten, de gebruiker wordt aangemoedigd om te proberen de interferentie te verhelpen door een of meer van de volgende maatregelen.

- Heroriënteer of verplaats de ontvangstantenne.
- Vergroot de afstand tussen het product en de ontvanger.
- Sluit het product aan op een stopcontact op een ander circuit dan dat waarop u het product wilt aansluiten, waarop de ontvanger is aangesloten.

• Raadpleeg de dealer of een ervaren radio-/tv-technicus voor bijstand.



	<p>CORRECTE VERWIJDERING voor Verwarmde massageverwarmingsplaat en Verwarmde kuit met twee zones:</p> <p>Dit product is onderworpen aan de bepalingen van de Europese richtlijn 2012/19/EG. Het symbool met een doorgestreepte afvalcontainer geeft aan dat het product gescheiden afvalinzameling vereist in de Europese Unie. Dit geldt voor het product en alle accessoires.</p> <p>gemarkeerd met dit symbool. Producten die als zodanig gemarkeerd zijn, zijn mogelijk niet weggegooid met het normale huisvuil, maar moet naar een inzamelpunt worden gebracht.</p> <p>inzamelpunt voor het recyclen van elektrische en elektronische apparaten.</p>
--	---

UITPAKKEN INSPECTIE ZAKEN

Elke stadionstoel ondergaat strenge fabriekstesten voordat hij de fabriek verlaat. fabriek.

Voer na het openen van de verpakking de volgende inspectie uit stappen:

1. Of het product beschadigd is;
2. Of het productmodel overeenkomt met uw bestelling;

Als u omissies of schade constateert, neem dan zo snel mogelijk contact op met uw leverancier. zo goed mogelijk.

BELANGRIJKE VEILIGHEIDSINSTRUCTIES

Bewaar deze handleiding op een veilige plaats, zodat u deze later nog eens kunt raadplegen.

1. Kan worden opgevouwen zonder armleuningen, waardoor er een prominente zitplaats ontstaat.
2. Plat opvouwbaar voor minimale opslag en gemakkelijk transport. Het wordt aanbevolen om De stoel kan afgedekt of binnen worden opgeborgen.
3. Geniet van een zitplaats in het stadion, op het strand, bij sportevenementen, op de tribune of thuis.
4. Verstelbare schouderbanden zorgen voor gemakkelijk transport; een elastische band aan de onderkant bevestigt de stoel aan de tribune.
5. Dit product is geen speelgoed. Laat kinderen er niet mee spelen.
6. Zorg ervoor dat de stoelhaak goed vastzit aan de tribune of bank voordat u gaat zitten. zitten – het nalaten hiervan kan leiden tot persoonlijk letsel.
7. Trek niet te hard tijdens gebruik. De haak zit verborgen in de onderkant. spons en moet worden opengeritst voordat u deze kunt verwijderen.
8. Meet voor gebruik of de stoelmaat binnen het product past reikwijdte van de beschrijving.

9. Steek uw vingers niet onder de zitting als de stoel op een lage stand staat.
tribune of bank.

10. Ontvlambaar: Verwijderd houden van open vuur. Dit product zal ontbranden en
verbranden bij blootstelling aan open vuur.

11. Houd het uit de buurt van scherpe punten, messen en andere voorwerpen om te voorkomen dat
het product krassen.

12. Stap niet op de stoel en gebruik het product niet op onbedoelde manieren, omdat dit
kan leiden tot schade aan het product of letsel bij de gebruiker.

13. Wees voorzichtig bij het vouwen van het product om mogelijke schade te voorkomen.
letsel aan uw vingers.

14. Dit product mag alleen op een vlakke ondergrond worden gebruikt om de stabiliteit te garanderen.
en veiligheid tijdens gebruik.

15. Als de rugleuning niet op zijn plaats blijft, leg de stoel dan plat en til de rugleuning omhoog.
weer terug, waarbij u let op het klikkende slotgeluid. Het veranderen van de
positie maakt een klikkend geluid.

16. Als uw verwarmde stadiontribunestoel niet aan uw wensen voldoet,

Als u niet aan uw verwachtingen voldoet, kunt u contact met ons opnemen via de pagina met bestelgegevens.

17. Reinig met een spons, milde zeep en water. Droog af met een witte doek.

Gebruik geen gekleurde handdoeken, aangezien de kleuren op de stoel kunnen afgeven. Gebruik niet
schuurmiddelen of schuursponsjes, omdat deze het doek of het frame kunnen beschadigen.

WAARSCHUWING TRICHEHAAK:

De tribunehaak is bedoeld om de stadionstoel op de tribune te stabiliseren of

bank. Deze is niet ontworpen om het gewicht van de gebruiker te dragen wanneer hij tegen de bank leunt.

rugleuning. De basis van de stoel moet plat blijven op de tribune of bank terwijl
in gebruik.

PRODUCTPARAMETERS

Model:	A0135MH	BL-A0134F	BL-A0135F
Kleur:	Zwart	Zwart	Zwart
Functie:	Verwarmde stoel Rugmassage	/	/
Ingangsspanning:	5V	/	/
Stroom:	8,5 W \pm 10%	/	/
Hoek van de rugleuning:	6 Liggend Posities	6 Liggend Posities	6 Liggend Posities

ACTIVEER DE VERWARMING & MASSAGEFUNCTIE

Geschikt voor BL-A0135MH

VERWARMINGSFUNCTIE

1. Zorg ervoor dat de USB-kabel is aangesloten op een batterijpakket.
2. Houd de verwarmingsknop 3 seconden ingedrukt om de verwarming in te schakelen.
3. Er zijn 3 verwarmingsopties in de stoel. Druk op de verwarmingsknop herhaaldelijk om naar een andere warmtestand te gaan, aangegeven door de kleuren.

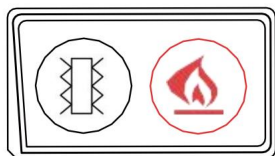

ROOD

Hoge hitte

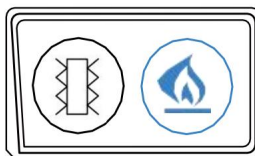

BLAUW

Middenhitte

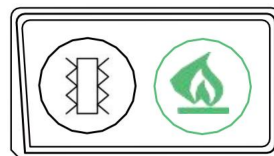

GROENTE

Lage warmte

MASSAGEFUNCTIE

1. Zorg ervoor dat de USB-kabel is aangesloten op een batterijpakket.
2. Houd de massageknop 3 seconden ingedrukt om het apparaat in te schakelen.

massagefunctie.

3. Er zijn 3 massagestanden in de stoel. Druk op de massageknop

Druk herhaaldelijk op de knop om naar een andere instelling voor de massage-uitrusting te gaan aangegeven door de kleur.

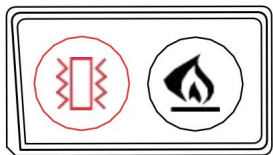

ROOD

Hoge versnelling

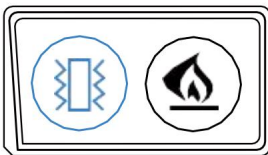

BLAUW

Middenversnelling

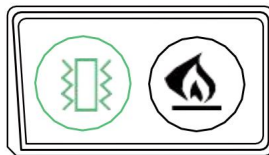

GROENTE

Lage versnelling

DE WEG NAAR USB-OPLADEN

Geschikt voor BL-A0135MH

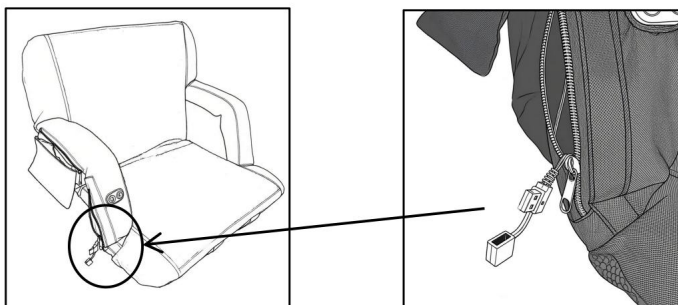

Zoals in de afbeelding wordt getoond, hoeft u alleen maar de USB-oplaadkabel uit te pakken en te verwijderen. kabel om te beginnen met opladen

WAARSCHUWING!

1. De stoel kan niet worden opgeladen. Zorg ervoor dat u de USB-oplaadfunctie gebruikt. bank bij gebruik.
2. De USB-powerbank moet 5V/2A of hoger zijn om de beste verwarming te garanderen en massage-effect van de stoel. (USB-BATTERIJ NIET INBEGREPEN)

MANIER OM STADIONSTOELN TE DRAGEN

**Geschikt voor BL-A0135MH/
BL-A0134F/BL-A0135F**

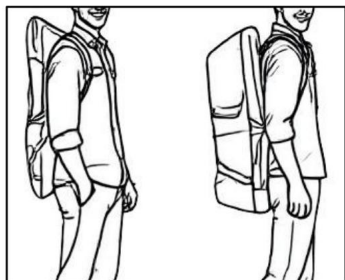

Schouderrug/enkele schoudermethode
na afvlakking.

Geschikt voor BL-A0135MH.

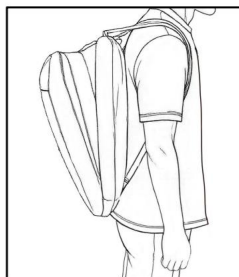

Terugvouwen van de negatieve modus.

MANIER OM DE STOEL MET ARMLEUNING OP TE VOUWEN

Geschikt voor BL-A0135MH/BL-A0134F/BL-A0135F

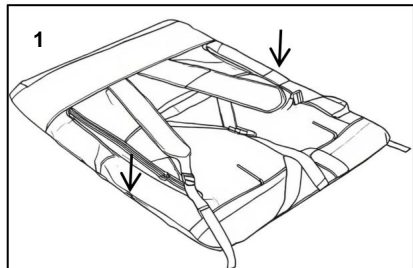

Plaats de stoel in horizontale positie
naar beneden gericht (bandjes naar elkaar gericht)
Omhoog richting het plafond)
en druk uitoefenen op de armleuningen
scharnieren met beide handen.

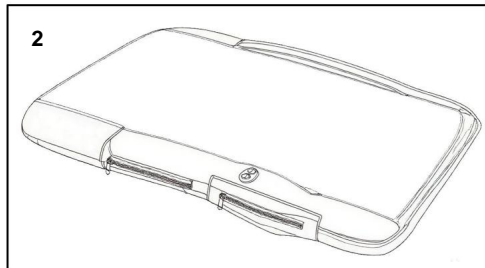

Draai de stoel om (met de banden naar elkaar toe)
(naar beneden, richting de vloer).

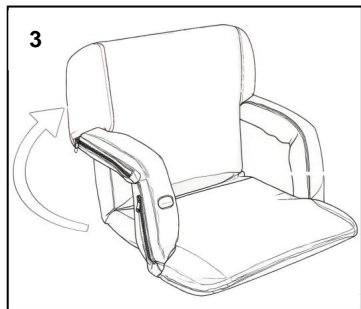

Houd de onderste stoel naar beneden.

Met één hand. Duw de rugleuning van de stoel met de andere hand naar voren en omhoog in een van de zes ligstanden.

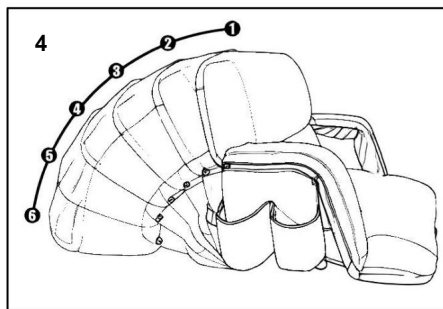

6 ligposities

LET OP: Let op het klikgeluid bij het schakelen van de eerste naar de vijfde versnelling. Als dit geluid hoorbaar is, is de afstelling in orde. De zesde versnelling staat op 180 graden.

MANIER OM DE STOEL OP TE VOUWEN ZONDER ARMLEUNING

Geschikt voor BL-A0135MH/BL-A0134F/BL-A0135F

Let op: Om een grotere zitbreedte te creëren, is de arMLEUNING niet nodig.

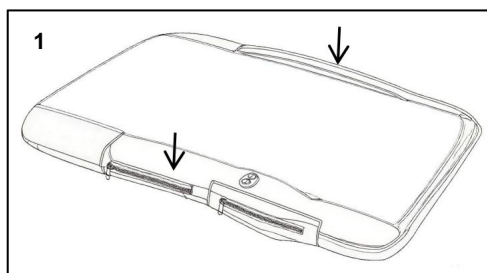

Plaats de stoel horizontaal met de voorkant naar boven (de banden naar beneden, richting de vloer) en oefen met beide handen druk uit op de arMLEUNING en de scharnieren.



Houd de onderkant van de zitting met één hand vast. Duw de rugleuning van de stoel met de andere hand naar voren en omhoog, totdat u in één van de zes ligposities bent.

VERANDER DE RUGPOSITIE EN VERGRENDDEL DE ZITPOSITIE

Geschikt voor BL-A0135MH/BL-A0134F/BL-A0135F

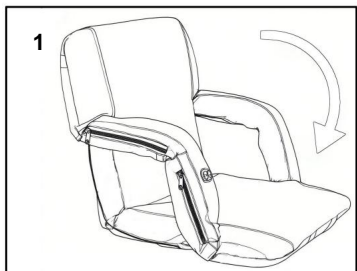

Houd de onderste zitting met één hand naar beneden. Duw de rugleuning met de andere hand naar voren totdat de rugleuning vrij is.



Als de rugleuning niet vergrendeld kan worden, leg de stoel dan plat en zet de rugleuning weer omhoog. Let daarbij op het klikkende geluid van de vergrendeling. Bij het veranderen van de positie is er een klikkend geluid te horen.

OVERGAAN NAAR EEN LAGERE POSITIE OF EEN PLATTE RUGPOSITIE

Geschikt voor BL-A0135MH/BL-A0134F/BL-A0135F

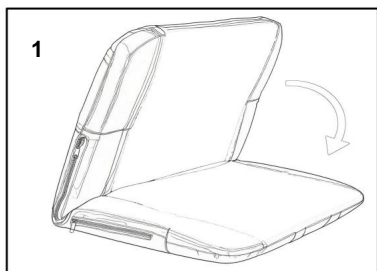

Houd de onderste stoel met één hand vast hand. Duw de rugleuning naar voren met andere hand tot de hoek tussen het zitkussen en de rugleuning is kleiner dan 90°.

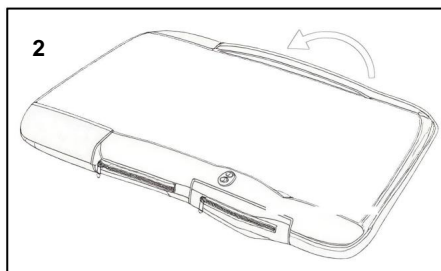

Duw de rugleuning naar beneden tot een horizontale positie of lagere ligpositie.

MAAK DE PLAATS VAST OP DE TRIBUNES

Geschikt voor BL-A0135MH/BL-A0134F/BL-A0135F

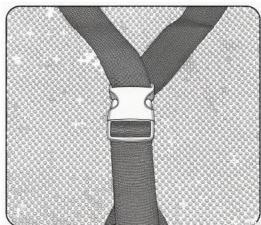

Gebruik elastische banden

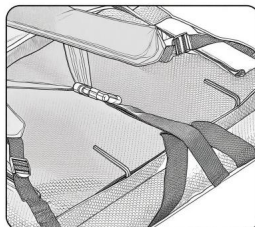

2 Haken zijn verborgen onder de onderste rits en kunnen plat naar binnen worden gelegd wanneer ze niet worden gebruikt.

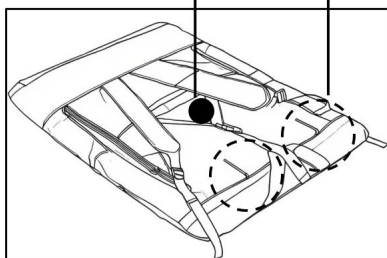

Fabrikant: Shanghaimuxinmuyeyouxiangongsi **Adres:**

Shuangchenglu 803nong11hao1602A-1609shi, baoshanqu, shanghai 200000 CN.

Geïmporteerd naar AUS: SIHAO PTY LTD. 1 ROKEVA STREETEASTWOOD NSW
2122 Australië

Geïmporteerd naar de VS: Sanven Technology Ltd. Suite 250, 9166 Anaheim Place,
Rancho Cucamonga, CA 91730



YH CONSULTING LIMITED. T.a.v. YH Consulting Limited
Kantoor 147, Centurion House, London Road, Staines-
upon-Thames, Surrey, TW18 4AX



E-CrossStu GmbH
Mainzer Landstr.69,
60329 Frankfurt am Main.



VEVOR

Affordable. Reliable. Home Improvement.

STADIUMPLATSER

MODELL: BL-A0135MH/BL-A0134F/BL-A0135F

VEVOR

Affordable. Reliable. Home Improvement.

STADIUMPLATSER

MODELL: BL-A0135MH

MASSAGE UPPVÄRMD STADIONSÄTE

(USB-BATTERI INGÅR EJ)

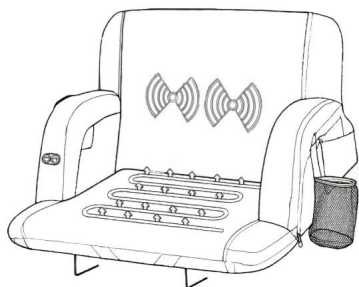

MODELL: BL-A0134F/BL-A0135F

STADIUMPLATS

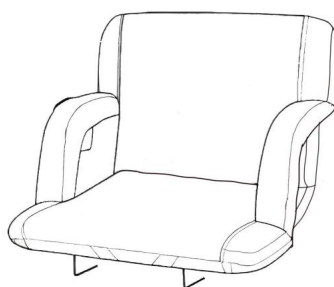

Detta är originalinstruktionerna, vänligen läs alla instruktioner noggrant innan du använder produkten. VEVOR förbehåller sig en tydlig tolkning av vår användarmanual. Produktens utseende ska vara beroende av den produkt du mottagit. Vi ber om ursäkt för att vi inte kommer att informera dig igen om det finns några teknik- eller programuppdateringar för vår produkt.



Varning – För att minska risken för skador måste användaren läsa instruktionerna. manualen noggrant.

FCC-information för uppvärmd massageplatta och dubbelzonsvärme

uppvärmning av kalv:

WARNING: Ändringar eller modifieringar som inte uttryckligen godkänts av den part som ansvarar för efterlevnaden kan upphäva användarens rätt att köra utrustningen!

Denna enhet uppfyller del 15 av FCC-reglerna. Användningen är med förbehåll för följande två villkor:

- 1) Denna produkt kan orsaka skadliga störningar.
- 2) Denna produkt måste acceptera alla mottagna störningar, inklusive störningar som kan orsaka oönskad drift.

WARNING: Ändringar eller modifieringar av denna produkt som inte uttryckligen godkänd av den part som ansvarar för efterlevnaden kan upphäva användarens rättigheter behörighet att använda produkten.

Obs: Denna produkt har testats och befunnits uppfylla gränserna för en digital enhet av klass B i enlighet med del 15 i FCC-reglerna.

Dessa gränser är utformade för att ge ett rimligt skydd mot skadlig störning i en bostadsinstallation.

Denna produkt genererar, använder och kan utstråla radiofrekvensenergi, och om den inte installeras och används i enlighet med instruktionerna kan den orsaka skadliga störningar i radiokommunikation. Det finns dock ingen garanti för att störningar inte kommer att uppstå i en viss installation.

Om denna produkt orsakar skadliga störningar på radio eller TV mottagning, vilket kan avgöras genom att stänga av och slå på produkten, användaren uppmanas att försöka korrigera störningen med en eller flera av följande åtgärder.

- Rikta om eller flytta mottagarantennen.
- Öka avståndet mellan produkten och mottagaren.
- Anslut produkten till ett uttag på en annan krets än den som mottagaren är ansluten till.
- Kontakta återförsäljaren eller en erfaren radio-/TV-tekniker för bistånd.





KORREKT AVFALLSHANTERING för uppvärmd massageplatta och Tvåzonsvärmekalv:

Denna produkt omfattas av bestämmelserna i EU-direktivet 2012/19/EG. Symbolen som visar en överstruken soptunna indikerar att produkten kräver separat sophämtning i Europeiska unionen. Detta gäller produkten och alla tillbehör märkta med denna symbol. Produkter som är märkta som sådana kanske inte är kasserade med vanligt hushållsavfall, utan måste lämnas till en återvinningscentral insamlingsplats för återvinning av elektriska och elektroniska apparater.

VIKTIG INSPEKTION VID UPPACKNING

Varje stadionsäte genomgår strikta fabrikstester innan det lämnar marknaden. fabrik.

Efter att du öppnat förpackningen, vänligen utför följande inspektion steg:

1. Om produkten är skadad;
 2. Om produktmodellen överensstämmer med din beställning;
- Om du upptäcker några brister eller skador, vänligen kontakta din leverantör så snart som möjligt, som möjligt.

VIKTIGA SÄKERHETSINSTRUKTIONER

Förvara denna manual på ett säkert ställe för framtida bruk.

1. Den kan fällas utan armstöd för att skapa en mer framträdande sits.
2. Vik platt för minimal förvaring och enkel transport. Det rekommenderas att stolen förvaras under lock eller inomhus.
3. Njut av stadionplatsen på stranden, vid sportevenemang, på läktaren och hemmaplan.
4. Justerbara axelremmar möjliggör enkel transport; ett elastiskt band på Botten säkrar sätet till läktaren.
5. Denna produkt är inte en leksak. Låt inte barn leka med den.
6. Se till att sitskroken är fäst vid läktaren eller bänken innan sittande – underlåtenhet att göra det kan leda till personskador.
7. Dra inte våldsamt när du använder den. Kroken är dold i botten. svamp och måste öppnas med dragkedjan innan den kan tas bort.
8. Mät före användning om stolens storlek är inom produktgränserna. beskrivningens omfattning.

9. Placera inte fingrarna under sitsens undersida när sitsen är på en läktare eller bänk.

10. Brandfarligt: Förvaras åtskilt från öppen låga. Produkten kommer att självantända och brännskada om den utsätts för öppen låga.

11. Håll borta från vassa spetsar, knivar och andra föremål för att inte repa produkten.

12. Gå inte på sätet och använd inte produkten på oavsiktliga sätt, eftersom det kan leda till produktskador eller personskador.

13. Var försiktig när du viker produkten för att förhindra eventuella skada på dina fingrar.

14. Denna produkt bör endast användas på plan mark för att säkerställa stabilitet och säkerhet under användning.

15. Om ryggstödet inte sitter kvar, lägg sitsen platt och höj tillbaka igen, uppmärksam på klickande låsljud. Ändra positionen ger ifrån sig ett klickande ljud.

16. Om din uppvärmda läktarplats inte fungerar som du vill förväntningar, vänligen kontakta oss på sidan med orderinformation.

17. Rengör med en svamp, mild tvål och vatten. Torka med en vit trasa. Använd inte färgade handdukar eftersom färgerna kan blöda ut på sitsen.

slipande rengöringsmedel eller skrubbsvampar eftersom de kan skada duken eller ramen.

VARNING FÖR LÄKTARKROK:

Läktarkroken är avsedd att stabilisera stadionsätet på läktaren eller

bänken. Den är inte konstruerad för att bära användarens vikt när man lutar sig mot ryggstödet. Sitsens bas ska förbli platt på läktaren eller bänken medan i bruk.

PRODUKTPARAMETRAR

Modell:	A0135MH	BL-A0134F	BL-A0135F
Färg:	Svart	Svart	Svart
Fungera:	Uppvärmad stol Ryggmassage	/	/
Ingångsspänning:	5V	/	/
Driva:	8,5 W \pm 10 %	/	/
Ryggvinkel:	6 Liggande Positioner	6 Liggande Positioner	6 Liggande Positioner

AKTIVERA VÄRMARE- OCH MASSAGEFUNKTIONEN

Lämplig för BL-A0135MH

VÄRMEFUNKTION

1. Se till att USB-kabeln är ansluten till ett batteripaket.
2. Tryck och håll ner värmeknappen i 3 sekunder för att slå på värmaren.
3. Det finns 3 värmealternativ i sätet. Tryck på värmeknappen upprepade gånger för att byta till en annan värmeinställning som indikeras av färgerna.

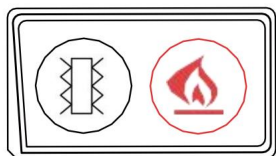

RÖD

Hög värme

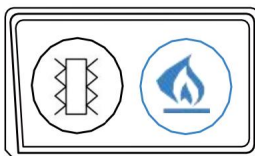

BLÅ

Mellanvärme

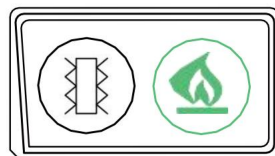

GRÖN

Låg värme

MASSAGEFUNKTION

1. Se till att USB-kabeln är ansluten till ett batteripaket.
2. Tryck och håll massageknappen intryckt i 3 sekunder för att slå på

massagefunktion.

3. Det finns 3 massageväxlar i sitsen. Tryck på massageknappen knappen upprepade gånger för att byta till en annan inställning för massageutrustning indikeras av färgen.

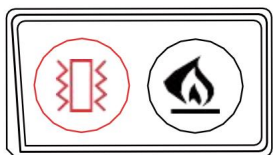

RÖD

Hög växel

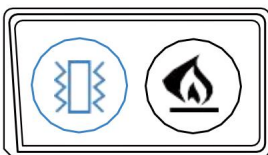

BLÅ

Mellanväxel

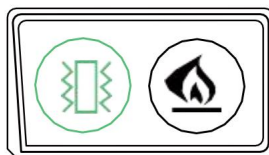

GRÖN

Låg växel

SÄTT TILL USB-LADDNING

Lämplig för BL-A0135MH

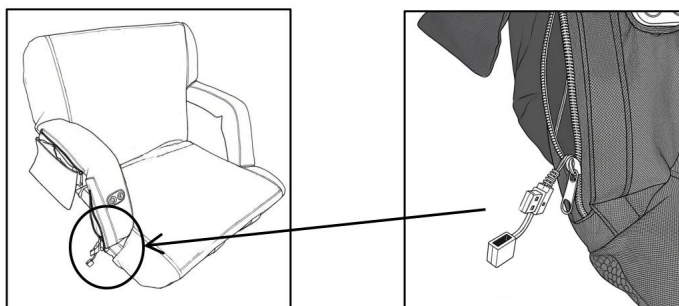

Som visas på bilden, packa helt enkelt upp och ta bort USB-laddningsenheten kabel för att starta laddningen

VARNING!

1. Sätet kan inte laddas, se till att ansluta USB-laddning banken när den används.
2. USB-powerbanken måste vara 5V/2A eller högre för att säkerställa bästa möjliga uppvärmning och massageeffekt av sätet. (USB-BATTERI INGÅR EJ)

SÄTT ATT BÄRA STADIONPLATSER

Lämplig för BL-A0135MH/

BL-A0134F/BL-A0135F

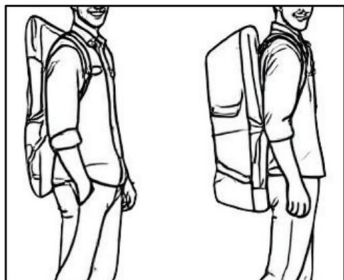

Axelrygg/enkel axelryggsmetod efter utplattning.

Lämplig för BL-A0135MH.

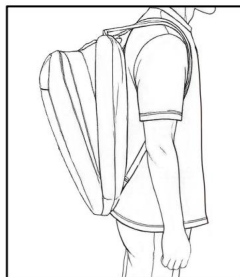

Fäll tillbaka negativt läge.

SÄTT ATT FÄLLA SÄTE MED ARMSTÖD

Lämplig för BL-A0135MH/BL-A0134F/BL-A0135F

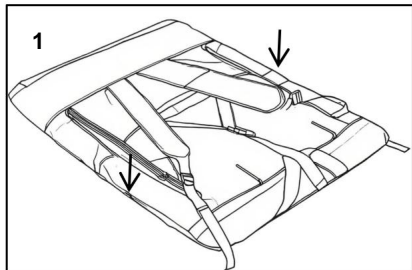

Placera stolen i horisontellt läge nedåt (remmarna vända Uppåt mot taket) och tryck på armstöden gångjärnen med båda händerna.

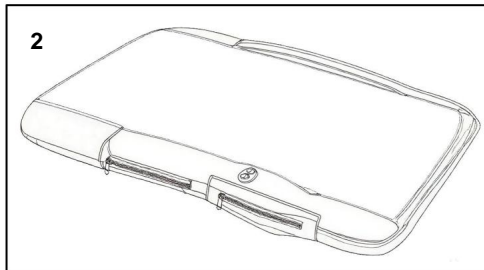

Vänd stolen (remmarna vända mot varandra) ner, mot golvet).

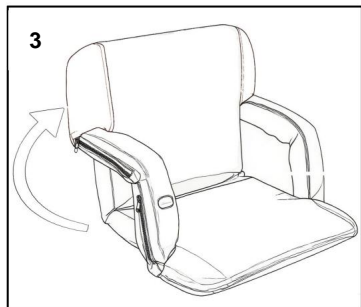

Håll nedre sätet.

Med ena handen. Skjut stolens ryggstöd framåt och uppåt med den andra handen till ett av de sex lutningslägena.

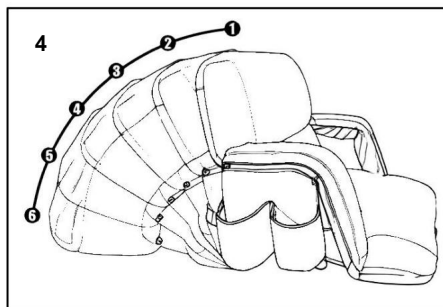

6 liggande positioner

OBS: Var uppmärksam på klickandet när du växlar från första växeln till femte växeln. Om det hörs ett klickljud indikerar det att justeringen är OK. Sjätte växeln är i nivå med 180 grader.

SÄTT ATT FÄLLA SÄTET UTAN ARMSTÖD

Lämplig för BL-A0135MH/BL-A0134F/BL-A0135F

Obs: Armstödet behövs inte för att skapa en större sitsbredd.

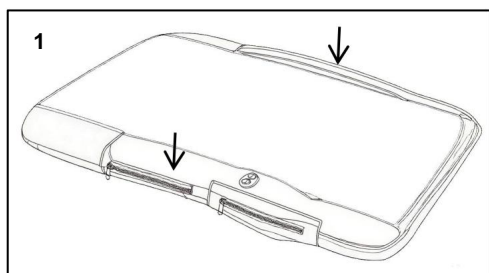

Placera stolen i horisontellt läge med armstöden uppåt (med remmarna nedåt, mot golvet) och tryck på armstödens gångjärn med båda händerna.



Håll ned den nedre sitsen med ena handen. Skjut stolens ryggstöd framåt och uppåt med den andra handen till ett av de sex lutningslägena.

ÄNDRA RYGGPOSITION OCH LÅS SITTPositionEN

Lämplig för BL-A0135MH/BL-A0134F/BL-A0135F

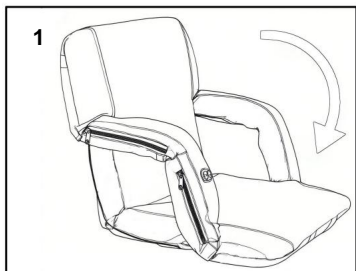

Håll nedre sitsen med ena handen. Tryck ryggstödet framåt med den andra handen tills det inställda bakåtlutningsläget släpps.

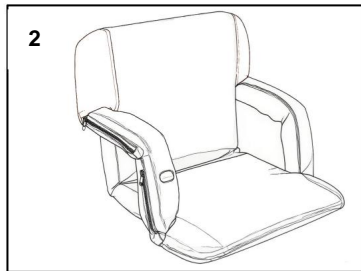

Om ryggstödet inte kan låsas, lägg sätet platt och höj ryggstödet igen. Var uppmärksam på klickandet. Om du ändrar positionen klickar det.

ÄNDRA TILL LÄGRE POSITION ELLER PLATTA UT RYGGPOSITIONEN

Lämplig för BL-A0135MH/BL-A0134F/BL-A0135F

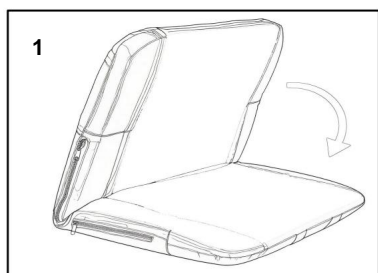

Håll nedre sätet med en hand. Skjut ryggstödet framåt med andra handen tills vinkeln mellan sittydynan och ryggstödet är mindre än 90°.

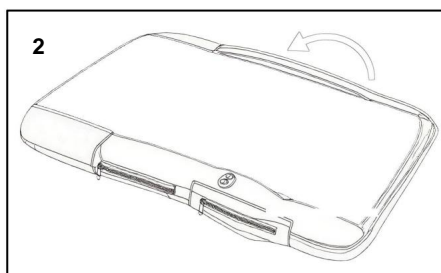

Skjut ryggstödet ner till horisontellt läge eller lägre viloläge.

FÄST SÄTTET TILL LÄKTAREN

Lämplig för BL-A0135MH/BL-A0134F/BL-A0135F

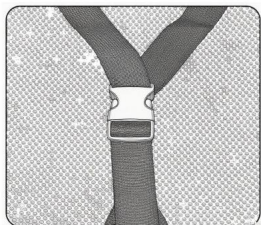

Använd elastiska remmar

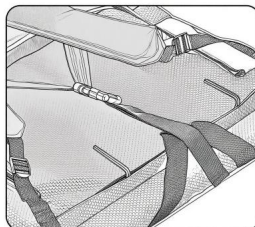

2 krokar är dolda under den nedre dragkedjan och kan ligga platt inuti när de inte används.

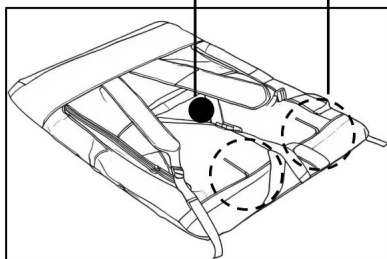

Tillverkare: Shanghaimuxinmuyeyouxiangongsi **Adress:**

Shuangchenglu 803nong11hao1602A-1609shi, baoshanqu, shanghai 200000 CN.

Importerad till Australien: SIHAO PTY LTD. 1 ROKEVA STREETEASTWOOD NSW
2122 Australien

Importerad till USA: Sanven Technology Ltd. Suite 250, 9166 Anaheim Place,
Rancho Cucamonga, CA 91730

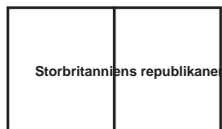

YH CONSULTING LIMITED. C/O YH Consulting Limited
Kontor 147, Centurion House, London Road, Staines-
upon-Thames, Surrey, TW18 4AX

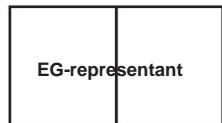

E-CrossStu GmbH
Mainzer Landstr.69,
60329 Frankfurt am Main.

