

VEVOR[®]

TOUGH TOOLS, HALF PRICE

Technical Support and E-Warranty Certificate www.vevor.com/support

SWEeper USER MANUAL

MODEL:S13-001A

We continue to be committed to provide you tools with competitive price.

"Save Half, "Half Price" or any other similar expressions used by us only represents an estimate of savings you might benefit from buying certain tools with us compared to the major top brands and does not necessarily mean to cover all categories of tools offered by us. You are kindly reminded to verify carefully when you are placing an order with us if you are actually saving half in comparison with the top major brands.

VEVOR[®]

TOUGH TOOLS, HALF PRICE

SWEeper

MODEL:S13-001A



NEED HELP? CONTACT US!

Have product questions? Need technical support? Please feel free to contact us:

公 CustomerService@vevor.com

This is the original instruction, please read all manual instructions carefully before operating. VEVOR reserves a clear interpretation of our user manual. The appearance of the product shall be subject to the product you received. Please forgive us that we won't inform you again if there are any technology or software updates on our product.

DANGER!

- When using equipment, some safety precautions must be observed to prevent injury and damage. Please read these operating instructions and safety instructions carefully. Keep this well so that the information is always available to you. If you should hand over the device to other persons, please hand over these operating instructions and safety instructions. We assume no liability for accidents or damage caused by non-compliance with these instructions and the safety instructions.
- Device and packaging material are not children's toys! Children are not allowed to play with plastic bags, foils and small parts! There's a risk of ingestion and asphyxiation!

ACCESSORY CONTENT

- Sweeper
- Upper push bar
- Feeding brushes (2x)
- Connection knob (2x)
- Support disc (2x)
- Screw (2x)
- Waste container
- Lower push bar
- Nut with quick release function (2x)
- Cap (2x)
- Original operating instructions

SAFETY INSTRUCTIONS

Warning

Read all safety instructions, operating instructions, illustrations and technical data provided with this device. Failure to follow the instructions can cause serious injury.

Safety information and instructions for the future.

- Attention: Before installation and commissioning, be sure to observe the instructions for use.

- Never clean the appliance with solvents.
- Do not leave the appliance unattended.
- Protect from access by children.
- Store the appliance in a dry room.
- Do not operate a defective device.
- Use the device only for the work for which it was designed.
- Use only original accessories and spare parts.
- For damage caused by improper repairs and improper handling or. We cannot assume liability for any alienation of the application areas.
- Replace defective parts immediately.
- Do not pick up glowing or harmful objects with the sweeper.The removal of gel-shaped, liquid, flammable and explosive substances is not permitted.
- After removing metal, glass or sharp objects, firm work gloves should be worn when emptying the waste container.

PRODUCT PARAMETER

Model	S13-001A
Sweeper Width	650mm
Rubbish Bin Capacity	20L
Drive Type	Hand Push
Product Size	1110*650*1060mm (Maximum Gear)
Net Weight	9.1 kg

DEVICE DESCRIPTION

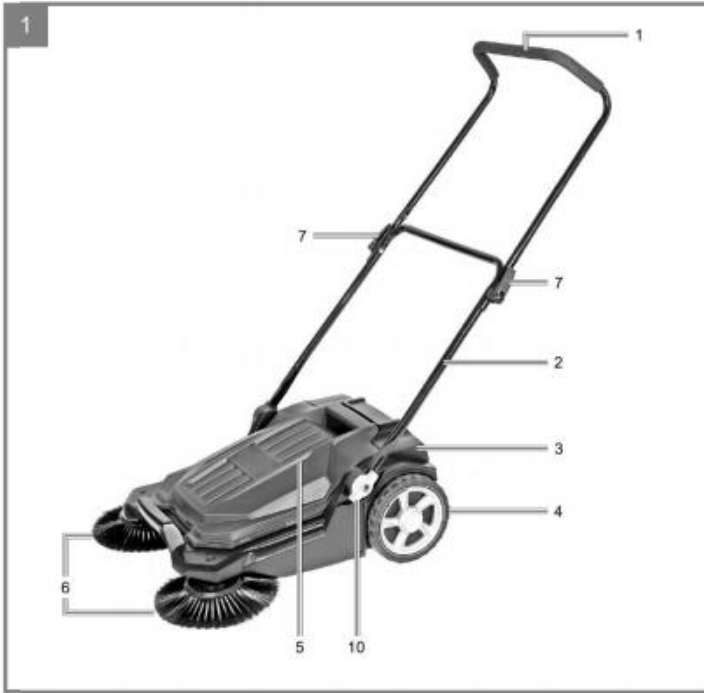

1. Upper push bar
2. Lower push bar
3. Sweeping machine
4. Wheel
5. Waste container
6. Feeding brushes
7. Nut with quick release function
8. Cap
9. Support disc
10. Connection knob
11. Screw

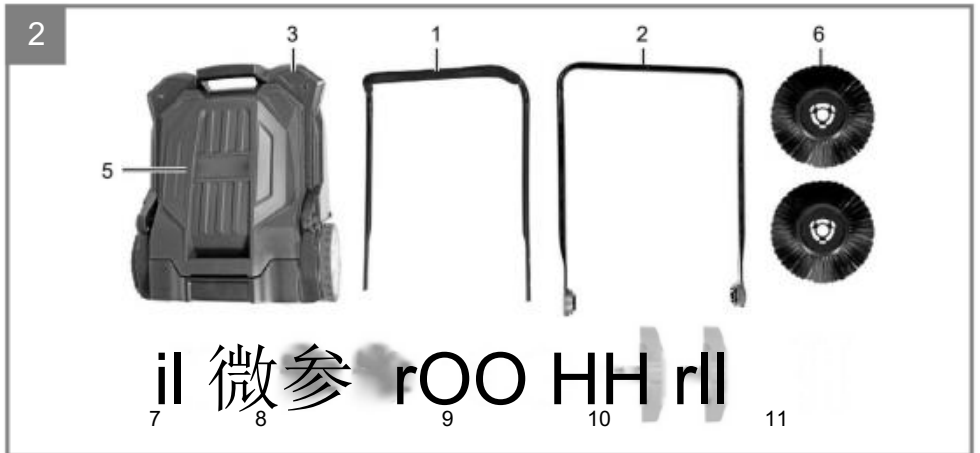

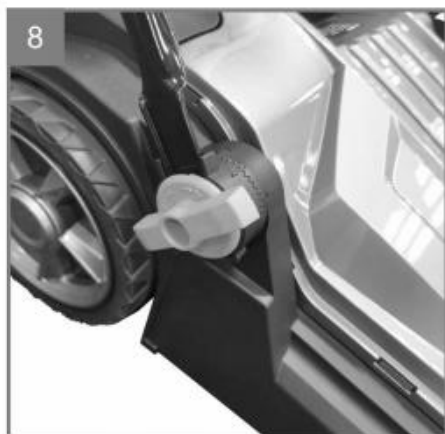
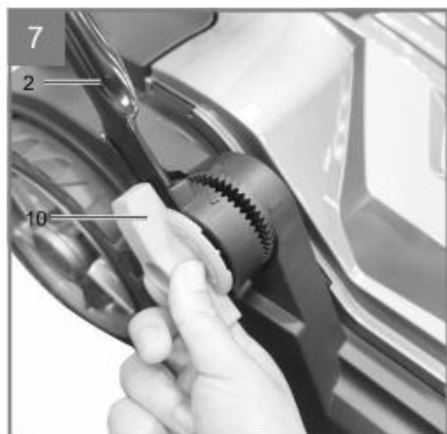
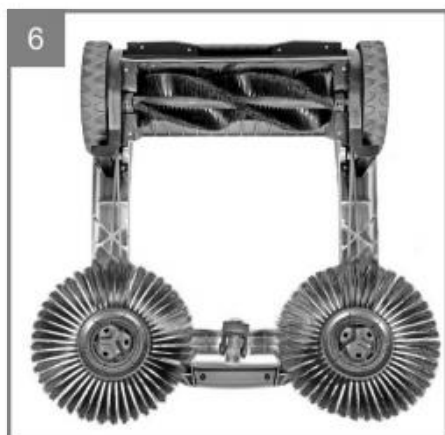
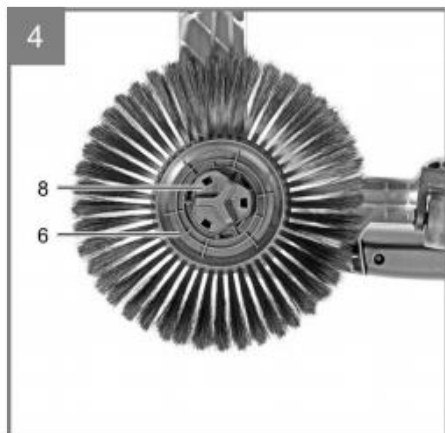
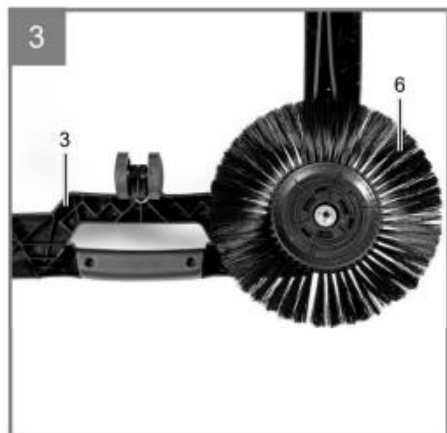

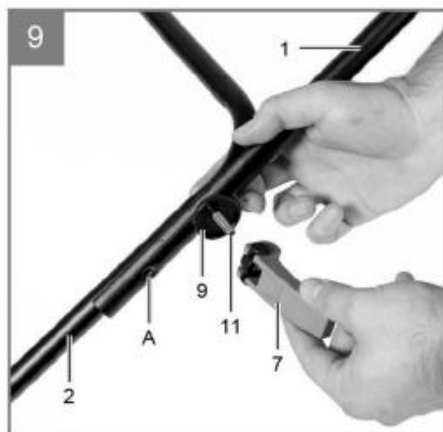

- Open the package and carefully remove the device from the package.
- Remove the packaging material as well as the packaging/transport fuses (if available).
- Check that the delivery is complete.
- Check the appliance and accessories for damage in transit.
- If possible, store the packaging until the end of the warranty period.

INTENDED USE

The intended use of the sweeper is to sweep flat and dry surfaces such as driveways, patio yards, etc....

The machine may only be used as intended.

This device is not designed for commercial or industrial use.

PRODUCT ASSEMBLY

Installation of feed brushes (Figure 3-6)

- Insert the feed brush onto the sweeper.
- Then attach the feed brush with the cap.
Pay attention to the lettering on the cap. Turn the cap in the direction of arrowhead.
- Repeat the procedure on the other side.
- To disassemble the feed brushes, turn the cap in the direction, remove the cap and the feeding brush.

MOUNTING OF PUSH BARS (FIGURE 7-10)

Mount the lower and upper push bar as shown in Figure 7 to 10. The height of the push bar can be adjusted by selecting the second mounting hole.

OPERATION

By pushing the sweeper, the feed brushes and the sweeping brush are rotated via the belt drive. The rotating feed brushes sweep the dirt to the center. This is collected by the sweeping brush and transported to the waste container.

EMPTYING THE WASTE CONTAINER (FIGURE 11)

Warning! Dusts can be hazardous to health. Wear a dust mask!

Remove the waste container from the appliance as shown in Figure 11. Empty and insert the waste collector connect back into the device.

PARKING POSITION (FIGURE 8,12,13)

The device can be folded for space-saving storage. To do this, loosen the lower nuts with quick-release function until the pins (figure 8) pop out of the fixation and unfold the push bar (figure 12). Alternatively, the upper nuts with quick release function can be loosened afterwards.

CLEANING AND MAINTENANCE

- Keep guards and air vents as dust and dirt free as possible.
- We recommend that you clean the appliance immediately after each use.
- ☞ Clean the appliance regularly with a damp cloth and some soap.
- Do not use detergents or solvents; these could attack the plastic parts of the device. Make sure that no water can enter the inside of the appliance.

STORAGE

Store the appliance and its accessories in a dark, dry and frost-free place. The optimal storage temperature is between 5 and 30°C. Keep the power tool in its original packaging.

TROUBLE SHOOTING

Trouble	Possible Cause	Solution
The rotation of the guide wheel is not flexible, and the pushing is not smooth.	When the pushing is not smooth, lift the machine to check the chassis guide wheel for any entanglement of small branches or debris, which may cause inflexibility in rotation.	Remove the debris around the guide wheel.
The feeding brush is not flexible in rotation and difficult to push when pushed.	When it is difficult to push forward, lift the machine to check if the chassis cannot be swept up due to excessive or large debris branches, and wrap them around the feeding brush.	Remove large branches and debris that cannot be swept up.
When the machine is pushed, the wheels slide and do not rotate.	The ground is flat and smooth, or there is water on the ground, which leads to insufficient friction of the rollers and slipping when pushed.	The machine cannot work on surfaces that are too smooth or have water stains.

Manufacturer: Shanghaimuxinmuyeyouxiangongsi
Address: Shuangchenglu 803nong11 hao1602A-1609shi,
baoshanqu, shanghai 200000 CN.

Imported to AUS: SIHAO PTY LTD. 1 ROKEVA STREETEAST-
WOOD NSW2122 Australia

Imported to USA: San ven Technology Ltd. Suite 250, 9166 Ana-
heim Place, Rancho Cucamonga, CA91730



E-CrossStu GmbH
Mainzer Landstr.69, 60329 Frankfurt am Main.



YH CONSULTING LIMITED.
C/O YH Consulting Limited Office 147, Centurion House,
London Road, Staines-upon-Thames, Surrey, TW18 4AX

Made In China

VEVOR [®]

TOUGH TOOLS, HALF PRICE

Technical Support and E-Warranty Certificate

www.vevor.com/support

VEVOR®

TOUGH & DURABLE, HALF PRICE

Assistance technique et certificat de garantie électronique www.vevor.com/support

BALAYEUSE

MANUEL D'UTILISATION

MODÈLE : S13-001A

Nous continuons à nous engager à vous fournir des outils à des prix compétitifs.

« Économisez la moitié », « Moitié prix » ou toute autre expression similaire utilisée par nous ne représente qu'une estimation des économies que vous pourriez réaliser en achetant certains outils chez nous par rapport aux grandes marques et ne couvre pas nécessairement toutes les catégories d'outils que nous proposons. Nous vous rappelons de bien vouloir vérifier attentivement lorsque vous passez une

commande chez nous si vous économisez réellement la moitié par rapport aux grandes marques.

VEVOR®

SWEEPER

TOUG H TROP LS, HA LF PRI CE

MODÈLE : S13-001A



BESOIN D'AIDE? CONTACTEZ-NOUS!

Vous avez des questions sur les produits ? Besoin d'assistance technique ? N'hésitez pas à nous contacter.

Contactez-nous:

CustomerService@vevor.com

Il s'agit de la notice d'utilisation d'origine. Veuillez lire attentivement toutes les instructions du manuel avant de l'utiliser. VEVOR se réserve le droit d'interpréter clairement notre manuel d'utilisation. L'apparence du produit dépend du produit que vous avez reçu. Veuillez nous excuser, nous ne vous informerons plus en cas de mise à jour technologique ou logicielle de notre produit.

DANGER!

- Lors de l'utilisation de l'appareil, certaines précautions de sécurité doivent être respectées afin d'éviter les blessures et les dommages. Veuillez lire attentivement ce mode d'emploi et ces consignes de sécurité. Conservez-les soigneusement afin de pouvoir toujours avoir ces informations à disposition. Si vous devez remettre l'appareil à d'autres personnes, veuillez leur remettre ce mode d'emploi et ces consignes de sécurité. Nous déclinons toute responsabilité en cas d'accident ou de dommage causé par le non-respect de ce mode d'emploi et des consignes de sécurité.
- L'appareil et le matériel d'emballage ne sont pas des jouets pour enfants ! Les enfants ne doivent pas jouer avec les sacs en plastique, les films et les petites pièces ! Il existe un risque d'ingestion et d'asphyxie !

CONTENU DES ACCESSOIRES

- Balai • Barre de poussée supérieure •
- Broses d'alimentation (2x) •
- Bouton de connexion (2x) •
- Disque de support (2x) •
- Vis (2x)
- Conteneur à déchets
- Barre de poussée inférieure • Écrou avec fonction de déverrouillage rapide (2x) • Capuchon (2x)
- Mode d'emploi original

CONSIGNES DE SÉCURITÉ

Avertissement Lisez attentivement toutes les consignes de sécurité, instructions d'utilisation, illustrations et données techniques fournies avec cet appareil. Le non-respect des instructions peut entraîner des blessures graves.

Consignes de sécurité et instructions pour l'avenir. • Attention :
Avant l'installation et la mise en service, veuillez à respecter les instructions d'utilisation.

- Ne jamais nettoyer l'appareil avec des solvants.
- Ne laissez pas l'appareil sans surveillance.
- Protéger de l'accès des enfants.
- Rangez l'appareil dans un local sec.
- N'utilisez pas un appareil défectueux.
- N'utilisez l'appareil que pour le travail pour lequel il a été conçu.
- Utilisez uniquement des accessoires et pièces de rechange d'origine.
 - Pour les dommages causés par des réparations incorrectes et une mauvaise manipulation ou. Nous ne peut assumer aucune responsabilité en cas d'aliénation des domaines d'application.
- Remplacez immédiatement les pièces défectueuses.
 - Ne pas ramasser d'objets incandescents ou dangereux avec la balayeuse.
 - l'élimination de substances gélatineuses, liquides, inflammables et explosives n'est pas autorisée.
- Après avoir retiré des objets en métal, en verre ou tranchants, des gants de travail fermes doivent être portés. être porté lors de la vidange du conteneur à déchets.

PARAMÈTRE DU PRODUIT

Modèle	S13-001A
Largeur de la balayeuse	650 mm
Capacité de la poubelle	20L
Type de lecteur	Poussée à la main
Taille du produit	1110*650*1060mm (vitesse maximale)
Poids net	9,1 kg

DESCRIPTION DE L'APPAREIL

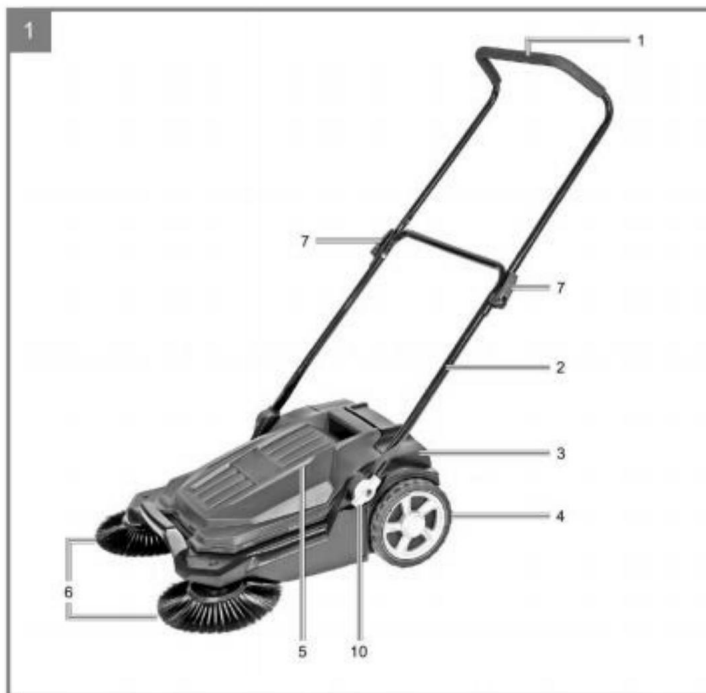

1. Barre de poussée supérieure
2. Barre de poussée inférieure
3. Balayeuse
4. Roue
5. Conteneur à déchets
6. Brosses d'alimentation
7. Écrou avec fonction de déverrouillage rapide
8. Casquette
9. Disque de support
10. Bouton de connexion
11. Vis

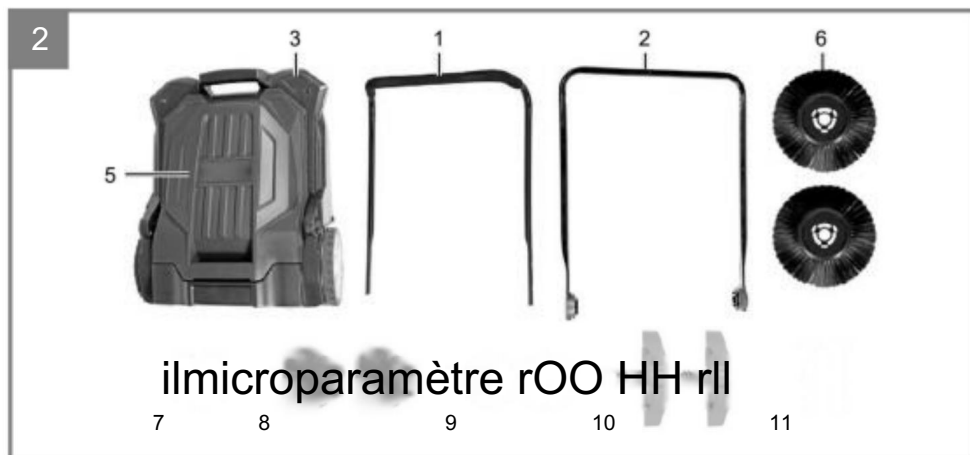

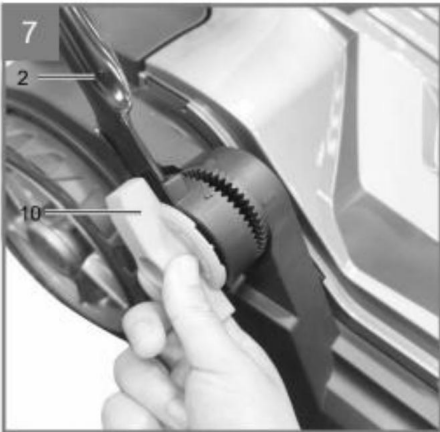
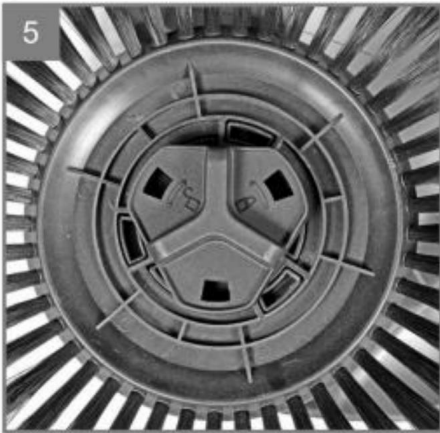
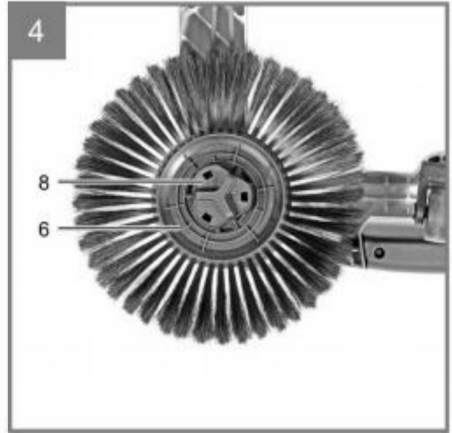
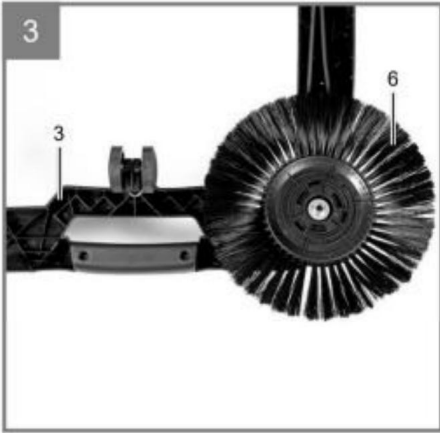

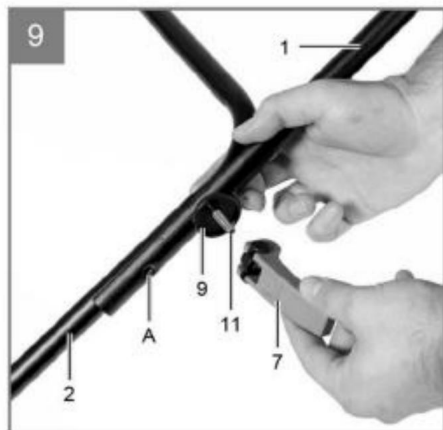

- Ouvrir l'emballage et retirer soigneusement l'appareil de l'emballage.
- Retirer le matériel d'emballage ainsi que les fusibles d'emballage/de transport (si présents).

- Vérifiez que la livraison est complète.
- Vérifiez que

l'appareil et les accessoires n'ont pas été endommagés pendant le transport.

- Si possible, conservez l'emballage jusqu'à la fin de la période de garantie.

UTILISATION PRÉVUE

L'utilisation prévue de la balayeuse est de balayer des surfaces planes et sèches telles que des allées, des cours de patio, etc.

La machine ne doit être utilisée que conformément à son usage prévu.

Cet appareil n'est pas conçu pour un usage commercial ou industriel.

ASSEMBLAGE DU PRODUIT

Installation des brosses d'alimentation (Figure 3-6)

- Insérez la brosse d'alimentation sur la balayeuse.
-

Fixez ensuite la brosse d'alimentation avec le capuchon.

Faites attention au lettrage sur le capuchon. Tournez le capuchon dans le sens de pointe de flèche.

- Répétez la procédure de l'autre côté.
- Pour démonter les

brosses d'alimentation, tournez le capuchon dans le sens , retirez le capuchon et la brosse d'alimentation.

MONTAGE DES BARRES DE POUSSÉE (FIGURE 7-10)

Montez la barre de poussée inférieure et supérieure comme indiqué dans les figures 7 à 10. La hauteur de la barre de poussée peut être réglée en sélectionnant le deuxième trou de montage.

OPÉRATION

En poussant la balayeuse, les brosses d'alimentation et la brosse de balayage tournent grâce à la transmission par courroie. Les brosses d'alimentation rotatives balayent la saleté vers le centre. Celle-ci est récupérée par la brosse de balayage et transportée vers le conteneur à déchets.

VIDER LE CONTENEUR À DÉCHETS (FIGURE 11)

Attention ! Les poussières peuvent être dangereuses pour la santé. Portez un masque anti-poussière !

Retirez le récipient à déchets de l'appareil comme indiqué sur la figure 11.

Videz et réinsérez le collecteur de déchets dans l'appareil.

POSITION DE STATIONNEMENT (FIGURE 8,12,13)

L'appareil peut être plié pour un rangement peu encombrant. Pour ce faire, desserrez les écrous inférieurs à fonction de serrage rapide jusqu'à ce que les broches (figure 8) sortent de la fixation et dépliez la barre de poussée (figure 12). Alternativement, les écrous supérieurs à fonction de serrage rapide peuvent être desserrés ultérieurement.

NETTOYAGE ET ENTRETIEN

• Veillez à ce que les grilles de protection et les grilles d'aération soient aussi exemptes de poussière et de saleté que possible. • Nous vous recommandons de nettoyer l'appareil immédiatement après chaque utilisation. Nettoyez régulièrement l'appareil avec un chiffon humide et du savon. • N'utilisez pas de détergents ou de solvants, ils pourraient attaquer les pièces en plastique de l'appareil. Veillez à ce qu'aucune eau ne puisse pénétrer à l'intérieur de l'appareil.

STOCKAGE

Conservez l'appareil et ses accessoires dans un endroit sombre, sec et à l'abri du gel. La température de stockage optimale se situe entre 5 et 30°C. Conservez l'outil électrique dans son emballage d'origine.

DÉPANNAGE

Inquiéter	Cause possible	Solution
La rotation de la roue de guidage n'est pas flexible et la poussée n'est pas fluide.	Lorsque la poussée n'est pas fluide, soulevez la machine pour vérifier que la roue de guidage du châssis ne présente aucun enchevêtrement de petites branches ou de débris, ce qui pourrait entraîner une inflexibilité de rotation.	Retirez les débris autour de la roue de guidage.
La brosse d'alimentation n'est pas flexible en rotation et difficile à pousser lorsqu'elle est poussée.	Lorsqu'il est difficile de pousser vers l'avant, soulevez la machine pour vérifier si le châssis ne peut pas être balayé en raison de branches de débris excessives ou volumineuses, et enrroulez-les autour de la brosse d'alimentation.	Retirez les grosses branches et les débris qui ne peuvent pas être balayés.
Lorsque la machine est poussée, les roues glissent et ne tournent pas.	Le sol est plat et lisse, ou il y a de l'eau sur le sol, ce qui entraîne un frottement insuffisant des rouleaux et un glissement lors de la poussée.	La machine ne peut pas fonctionner sur des surfaces trop lisses ou présentant des taches d'eau.

Fabricant : Shanghaimuxinmuyeyouxiangongsi Adresse :

Shuangchenglu 803nong11 hao1602A-1609shi, baoshanqu, shanghai
200000 CN.

Importé en AUS : SIHAO PTY LTD. 1 ROKEVA STREETEAST-WOOD NSW2122

Australie Importé aux USA : San

ven Technology Ltd. Suite 250, 9166 Ana-heim Place, Rancho Cucamonga, CA91730



E-CrossStu GmbH

Mainzer Landstr.69, 60329 Francfort-sur-le-Main.



YH CONSULTING LIMITÉE.

A/S YH Consulting Limited Bureau 147, Centurion House, London Road,
Staines-upon-Thames, Surrey, TW18 4AX

Fabriqué en Chine



VEVOR

OUTILS ROBUSTES, MOITIÉ PRIX

Assistance technique et certificat de garantie
électronique www.vevor.com/support

V UND V DER R[®]

TOUGH ZUOLS, HALF PREIS

Technischer Support und E-Garantie-Zertifikat www.vevor.com/support

KEHRMASCHINE

BENUTZERHANDBUCH

MODELL:S13-001A

Wir sind weiterhin bestrebt, Ihnen Werkzeuge zu wettbewerbsfähigen Preisen anzubieten.

„Sparen Sie die Hälfte“, „Halber Preis“ oder andere ähnliche Ausdrücke, die wir verwenden, stellen lediglich eine Schätzung der Ersparnis dar, die Sie beim Kauf bestimmter Werkzeuge bei uns im Vergleich zu den großen Topmarken erzielen können, und bedeuten nicht notwendigerweise, dass sie alle von uns angebotenen

Werkzeugkategorien abdecken. Wir möchten Sie freundlich daran erinnern, bei Ihrer Bestellung bei uns sorgfältig zu prüfen, ob Sie im Vergleich zu den großen Topmarken tatsächlich die Hälfte sparen.

V UND **V** DER **R**[®]

SWEEPER

TOUG HAUCHLS, HA LF PRI DAS

MODELL:S13-001A



Brauchen Sie Hilfe? Kontaktieren Sie uns!

Haben Sie Fragen zu unseren Produkten? Benötigen Sie technische Unterstützung?

Kontakt:

CustomerService@vevor.com

Dies ist die Originalanleitung. Bitte lesen Sie alle Anweisungen sorgfältig durch, bevor Sie das Gerät in Betrieb nehmen. VEVOR behält sich eine klare Auslegung unserer Bedienungsanleitung vor. Das Erscheinungsbild des Produkts richtet sich nach dem Produkt, das Sie erhalten haben. Bitte verzeihen Sie uns, dass wir Sie nicht erneut informieren, wenn es Technologie- oder Software-Updates für unser Produkt gibt.

GEFAHR!

- Beim Umgang mit Geräten sind einige Sicherheitsvorkehrungen zu beachten, um Verletzungen und Schäden zu vermeiden. Lesen Sie diese Bedienungsanleitung und Sicherheitshinweise bitte sorgfältig durch. Bewahren Sie diese gut auf, damit Ihnen die Informationen stets zur Verfügung stehen. Sollten Sie das Gerät an andere Personen weitergeben, geben Sie auch diese Bedienungsanleitung und Sicherheitshinweise mit. Für Unfälle oder Schäden, die durch Nichtbeachtung dieser Anleitung und der Sicherheitshinweise entstehen, übernehmen wir keine Haftung.
- Gerät und Verpackungsmaterial sind kein Kinderspielzeug! Kinder dürfen nicht mit Plastiktüten, Folien und Kleinteilen spielen! Es besteht Verschluckungs- und Erstickungsgefahr!

ZUBEHÖRINHALT

- Kehrmaschine
- Oberer Schubbügel •
- Zuführbürsten (2x) •
- Verbindungsknopf (2x) •
- Stützscheibe (2x) •
- Schraube (2x)
- Abfallbehälter
- Untere Schubstange •
- Mutter mit Schnellspannfunktion (2x) • Kappe (2x)
- Originalbetriebsanleitung

SICHERHEITSHINWEISE

Warnung

Lesen Sie alle Sicherheitshinweise, Bedienungsanweisungen, Abbildungen und technischen Daten, die diesem Gerät beiliegen. Die Nichtbeachtung der Anweisungen kann zu schweren Verletzungen führen.

Sicherheitshinweise und Anweisungen für die Zukunft. •

Achtung: Vor der Installation und Inbetriebnahme unbedingt beachten die Gebrauchsanweisung.

- Reinigen Sie das Gerät niemals mit Lösungsmitteln.
- Lassen Sie das Gerät nicht unbeaufsichtigt.
 - Vor dem Zugriff durch Kinder schützen.
- Lagern Sie das Gerät in einem trockenen Raum.
- Betreiben Sie ein defektes Gerät nicht.
- Benutzen Sie das Gerät ausschließlich für die Arbeiten, für die es vorgesehen ist.
- Verwenden Sie nur Originalzubehör und Ersatzteile.
 - Für Schäden, die durch unsachgemäße Reparaturen und unsachgemäße Handhabung oder. Wir Für eine Entfremdung der Einsatzgebiete kann keine Haftung übernommen werden.
- Ersetzen Sie defekte Teile umgehend.
 - Keine glühenden oder gefährlichen Gegenstände mit der Kehrraschine aufsaugen. die Entnahme gelförmiger, flüssiger, brennbarer und explosiver Stoffe ist nicht zulässig.
- Nach dem Entfernen von Metall, Glas oder scharfen Gegenständen sollten feste Arbeitshandschuhe Beim Entleeren des Abfallbehälters ist eine Schutzmaske zu tragen.

PRODUKTPARAMETER

Modell	S13-001A
Kehrbreite	650 mm
Kapazität des Mülleimers	20L
Laufwerkstyp	Hand drücken
Produktgröße	1110*650*1060mm (Maximaler Gang)
Nettogewicht	9,1 kg

GERÄTEBESCHREIBUNG

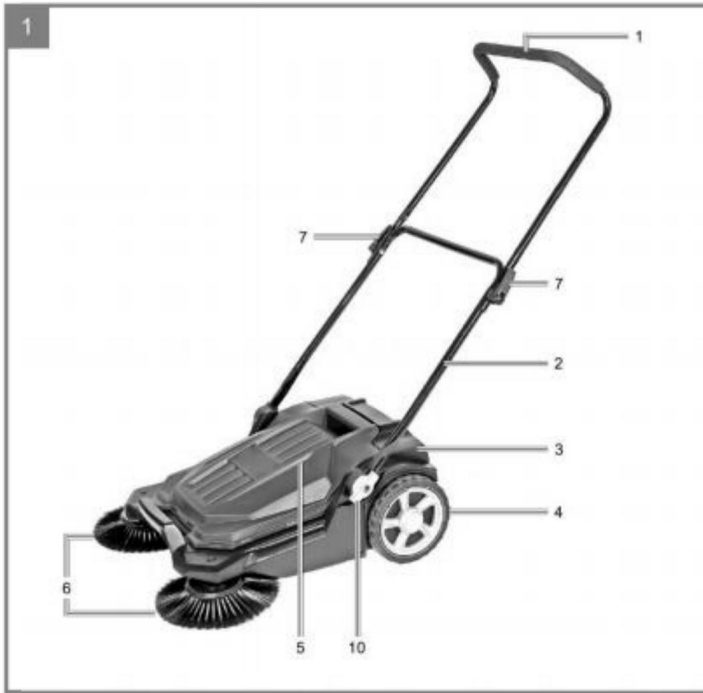

1. Obere Schubstange
2. Untere Schubstange
3. Kehmaschine
4. Rad
5. Abfallbehälter
6. Fütterungsbürsten
7. Mutter mit Schnellspannfunktion
8. Kappe
9. Stützscheibe
10. Anschlussknopf
11. Schraube

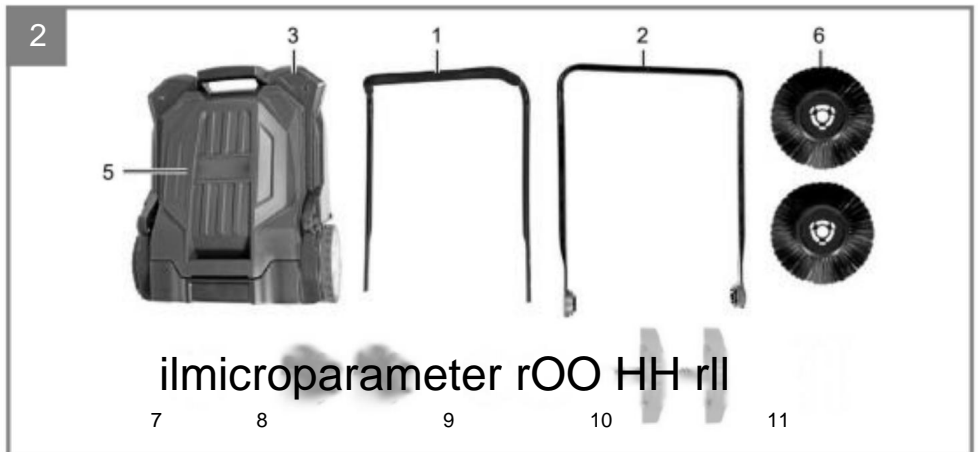

ilmicroparameter rOO HH rll

7

8

9

10

11

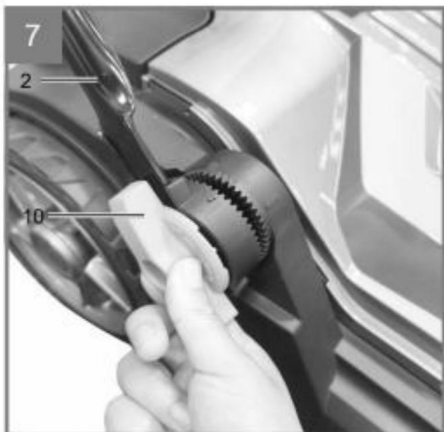
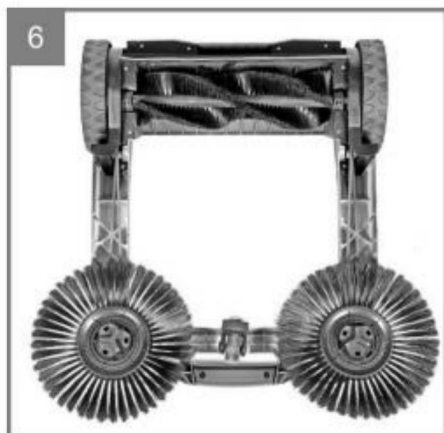
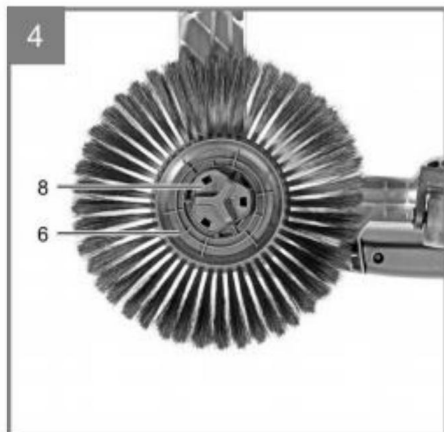
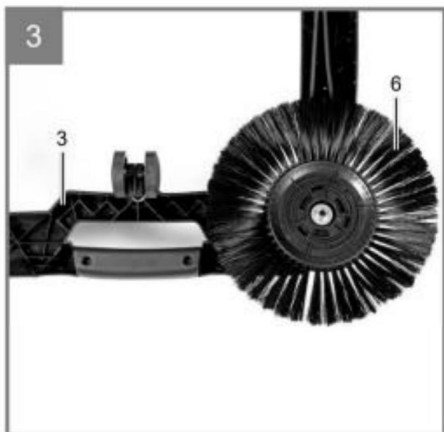

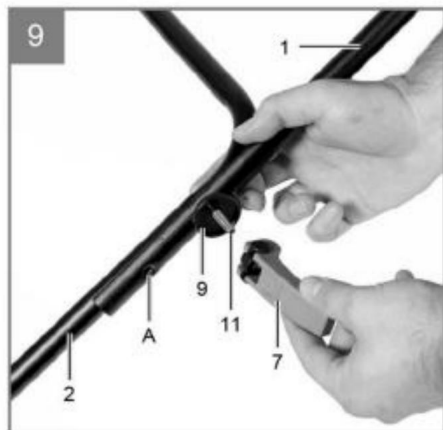

- Öffnen Sie die Verpackung und entnehmen Sie das Gerät vorsichtig aus der Verpackung. • Entfernen Sie das Verpackungsmaterial sowie Verpackungs-/Transportsicherungen (sofern vorhanden).
- Prüfen Sie die Lieferung auf Vollständigkeit. • Prüfen Sie Gerät und Zubehör auf Transportschäden.
- Bewahren Sie die Verpackung möglichst bis zum Ende der Garantiezeit auf.

VERWENDUNGSZWECK

Der bestimmungsgemäße Gebrauch der Kehrmaschine ist das Kehren ebener und trockener Flächen wie beispielsweise Einfahrten, Terrassen usw.

Die Maschine darf nur bestimmungsgemäß verwendet werden.

Dieses Gerät ist nicht für den gewerblichen oder industriellen Einsatz bestimmt.

PRODUKTMONTAGE

Montage der Förderbürsten (Abbildung 3-6)

- Stecken Sie die Transportbürste auf die Kehrmaschine.
- Befestigen Sie anschließend die Transportbürste mit der Kappe.
Achten Sie auf die Beschriftung auf der Kappe. Drehen Sie die Kappe in Richtung der Pfeilspitze.
- Wiederholen Sie den Vorgang auf der anderen Seite. • Um die Förderbürsten zu demontieren, drehen Sie die Kappe in die Richtung und entfernen Sie die Kappe und die Förderbürste.

MONTAGE DER SCHIEBEBÜGEL (ABBILDUNG 7-10)

Montieren Sie die untere und obere Schubstange wie in den Abbildungen 7 bis 10 gezeigt. Durch Auswahl des zweiten Befestigungslochs kann die Höhe der Schubstange angepasst werden.

BETRIEB

Durch das Schieben der Kehrrmaschine werden über den Riemenantrieb die Förderbürsten und die Kehrbürste in Rotation versetzt. Die rotierenden Förderbürsten kehren den Schmutz zur Mitte zurück. Dieser wird von der Kehrbürste aufgenommen und in den Kehrgutbehälter befördert.

LEEREN DES ABFALLBEHÄLTERS (ABBILDUNG 11)

Achtung! Stäube können gesundheitsschädlich sein. Staubmaske tragen!

Entfernen Sie den Abfallbehälter aus dem Gerät, wie in Abbildung 11 gezeigt.
Entleeren Sie den Abfallsammler-Anschluss und setzen Sie ihn wieder in das Gerät ein.

PARKPLATZ (ABBILDUNG 8,12,13)

Zur platzsparenden Lagerung kann das Gerät zusammengeklappt werden. Hierzu werden die unteren Muttern mit Schnellspannfunktion gelöst, bis die Bolzen (Bild 8) aus der Fixierung springen und der Schiebebügel ausgeklappt wird (Bild 12). Alternativ können auch nachträglich die oberen Muttern mit Schnellspannfunktion gelöst werden.

REINIGUNG UND WARTUNG

- Halten Sie Schutzvorrichtungen und Lüftungsschlitze möglichst staub- und schmutzfrei.
- Wir empfehlen Ihnen, das Gerät unmittelbar nach jedem Gebrauch zu reinigen.
- Reinigen Sie das Gerät regelmäßig mit einem feuchten Tuch und etwas Seife.
- Verwenden Sie keine Reinigungs- oder Lösungsmittel, da diese die Kunststoffteile des Gerätes angreifen könnten. Stellen Sie sicher, dass kein Wasser in das Geräteinnere eindringen kann.

LAGERUNG

Lagern Sie das Gerät und das Zubehör an einem dunklen, trockenen und frostfreien Ort. Die optimale Lagertemperatur liegt zwischen 5 und 30° C. Bewahren Sie das Elektrowerkzeug in der Originalverpackung auf.

FEHLERBEHEBUNG

Problem	Mögliche Ursache	Lösung
<p>Die Drehung des Führungsrad ist nicht flexibel und das Schieben erfolgt nicht reibungslos.</p>	<p>Wenn das Schieben nicht reibungslos vonstatten geht, heben Sie die Maschine an, um zu prüfen, ob sich am Führungsrad des Fahrgestells kleine Äste oder Fremdkörper verfangen haben, da dies zu einer unflexiblen Drehung führen kann.</p>	<p>Entfernen Sie den Schmutz rund um das Führungsrad.</p>
<p>Die Fütterungsbürste ist in der Drehung nicht flexibel und lässt sich beim Schieben nur schwer vorschieben.</p>	<p>Wenn sich die Maschine nur schwer vorwärts schieben lässt, heben Sie die Maschine an, um zu prüfen, ob das Fahrgestell aufgrund zu vieler oder großer Zweige nicht hochgefeht werden kann, und wickeln Sie diese um die Zuführbürste.</p>	<p>Entfernen Sie große Äste und Abfälle, die nicht zusammengefeht werden können.</p>
<p>Beim Schieben der Maschine gleiten die Räder und drehen sich nicht.</p>	<p>Der Untergrund ist eben und glatt oder es befindet sich Wasser auf dem Boden, welches zu ungenügender Reibung der Rollen und zum Verrutschen beim Schieben führt.</p>	<p>Auf zu glatten Oberflächen oder Oberflächen mit Wasserflecken kann die Maschine nicht arbeiten.</p>

Hersteller: Shanghai muxinmuyeyouxiangongsi Adresse:

Shuangchenglu 803nong11 hao1602A-1609shi, baoshanqu, Shanghai
200000 CN.

Importiert nach AUS: SIHAO PTY LTD. 1 ROKEVA STREETEAST-WOOD NSW2122
Australien Importiert nach USA:

San ven Technology Ltd. Suite 250, 9166 Ana-heim Place, Rancho Cucamonga,
CA91730



E-CrossStu GmbH
Mainzer Landstr.69, 60329 Frankfurt am Main.



YH CONSULTING LIMITED.
C/O YH Consulting Limited Office 147, Centurion House, London Road,
Staines-upon-Thames, Surrey, TW18 4AX

In China hergestellt



VEVOR

ROBUSTE WERKZEUGE ZUM HALBEN PREIS

Technischer Support und E-Garantie-Zertifikat

www.vevor.com/support

VEVILR®

TOCCAREH A OLS, HALF PRISO

Supporto tecnico e certificato di garanzia elettronica www.vevor.com/support

SPAZZATRICE

MANUALE D'USO

MODELLO:S13-001A

Continuiamo a impegnarci per fornirvi strumenti a prezzi competitivi.

"Risparmia la metà", "Metà prezzo" o qualsiasi altra espressione simile da noi utilizzata rappresenta solo una stima del risparmio che potresti ottenere acquistando determinati strumenti con noi rispetto ai principali marchi principali e non significa necessariamente coprire tutte le categorie di strumenti da noi offerti. Ti ricordiamo gentilmente di verificare attentamente quando effettui un ordine con noi se stai effettivamente risparmiando la metà rispetto ai principali marchi principali.

VEVILR[®]

SWEEPER

TOCCARE Anche io LS, HA LF PRI QUESTO

MODELLO: S13-001A



HAI BISOGNO DI AIUTO? CONTATTACI!

Hai domande sul prodotto? Hai bisogno di supporto tecnico? Non esitare a contattarci contattaci:

CustomerService@vevor.com

Questa è l'istruzione originale, si prega di leggere attentamente tutte le istruzioni del manuale prima di utilizzare. VEVOR si riserva una chiara interpretazione del nostro manuale utente. L'aspetto del prodotto sarà soggetto al prodotto ricevuto. Vi preghiamo di perdonarci se non vi informeremo di nuovo se ci sono aggiornamenti tecnologici o software sul nostro prodotto.

PERICOLO!

- Quando si utilizza l'apparecchiatura, è necessario osservare alcune precauzioni di sicurezza per prevenire lesioni e danni. Si prega di leggere attentamente queste istruzioni per l'uso e le istruzioni di sicurezza. Conservarle con cura in modo che le informazioni siano sempre a portata di mano. Se si dovesse consegnare l'apparecchio ad altre persone, si prega di consegnare anche queste istruzioni per l'uso e le istruzioni di sicurezza. Non ci assumiamo alcuna responsabilità per incidenti o danni causati dalla mancata osservanza di queste istruzioni e delle istruzioni di sicurezza.
- Il dispositivo e il materiale di imballaggio non sono giocattoli per bambini! I bambini non devono giocare con buste di plastica, pellicole e piccole parti! C'è il rischio di ingestione e asfissia!

CONTENUTO ACCESSORIO

- Spazzatrice •
Barra di spinta superiore
- Spazzole di alimentazione (2x)
- Manopola di collegamento (2x)
- Disco di supporto (2x) •
Vite (2x)
- Contenitore per rifiuti
- Barra di spinta inferiore
- Dado con funzione di sgancio rapido (2x) • Tappo (2x)
- Istruzioni per l'uso originali

ISTRUZIONI DI SICUREZZA

Attenzione

Leggere tutte le istruzioni di sicurezza, le istruzioni operative, le illustrazioni e i dati tecnici forniti con questo dispositivo. La mancata osservanza delle istruzioni può causare gravi lesioni.

Informazioni di sicurezza e istruzioni per il futuro. • Attenzione:
prima dell'installazione e della messa in servizio, assicurarsi di osservare
le istruzioni per l'uso.

- Non pulire mai l'apparecchio con solventi.
- Non lasciare l'apparecchio incustodito.
 - Proteggere dall'accesso da parte dei bambini.
 - Conservare l'apparecchio in un luogo asciutto.
- Non utilizzare un dispositivo difettoso.
- Utilizzare il dispositivo solo per il lavoro per il quale è stato progettato.
- Utilizzare solo accessori e pezzi di ricambio originali.
 - Per danni causati da riparazioni improprie e da una manipolazione impropria o. Noi non può assumersi la responsabilità per eventuali alienazioni degli ambiti di applicazione.
- Sostituire immediatamente le parti difettose.
 - Non raccogliere oggetti luminosi o nocivi con la spazzatrice.
non è consentita la rimozione di sostanze gelatinose, liquide, infiammabili ed esplosive.
- Dopo aver rimosso oggetti metallici, di vetro o taglienti, è opportuno indossare guanti da lavoro resistenti.
da indossare durante lo svuotamento del contenitore dei rifiuti.

PARAMETRO PRODOTTO

Modello	S13-001A
Larghezza della spazzatrice	650mm
Capacità del bidone della spazzatura	20 litri
Tipo di unità	Spinta a mano
Dimensioni del prodotto	1110*650*1060mm (massima marcia)
Peso netto	9,1 kg

DESCRIZIONE DEL DISPOSITIVO

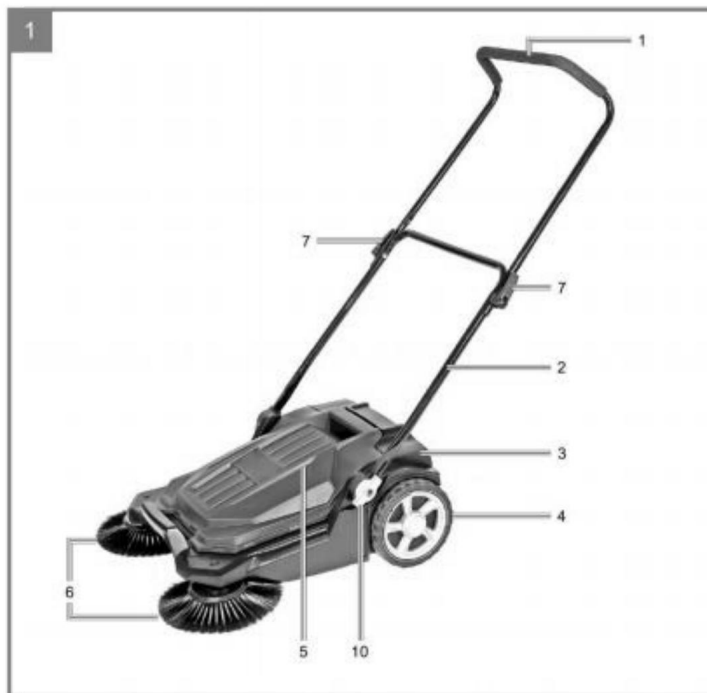

1. Barra di spinta superiore
2. Barra di spinta inferiore
3. Macchina spazzatrice
4. Ruota
5. Contenitore per rifiuti
6. Alimentazione delle spazzole
7. Dado con funzione di sgancio rapido
8. Cappello
9. Disco di supporto
10. Manopola di collegamento
11. Vite

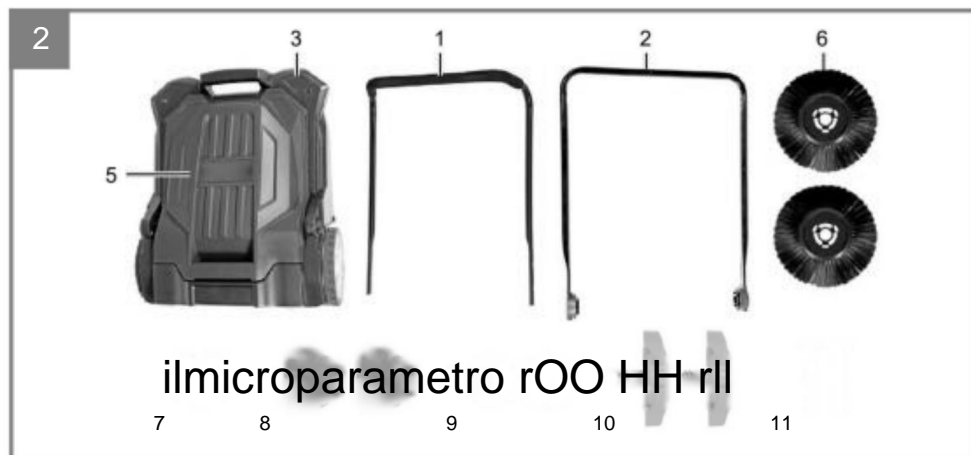

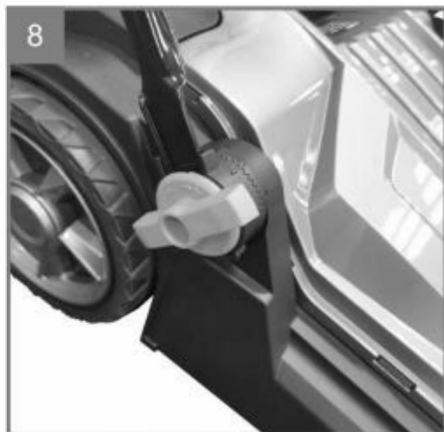
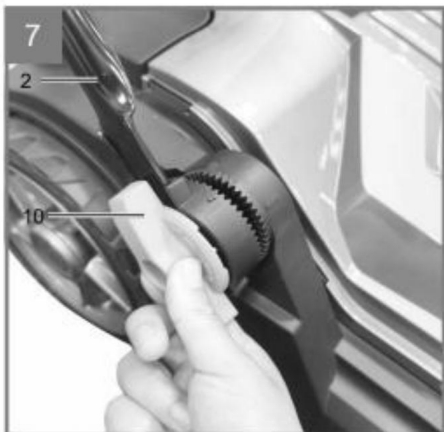
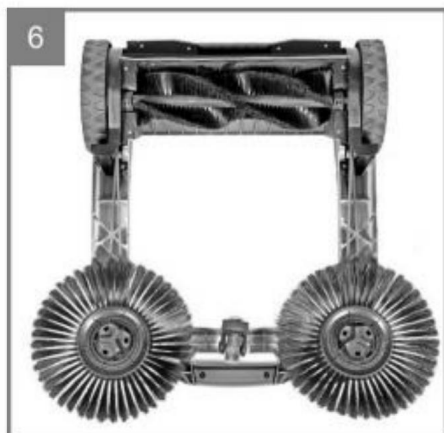
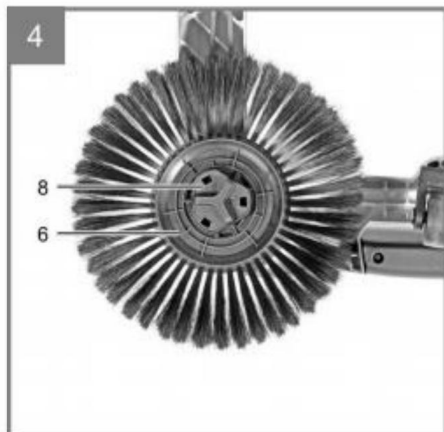
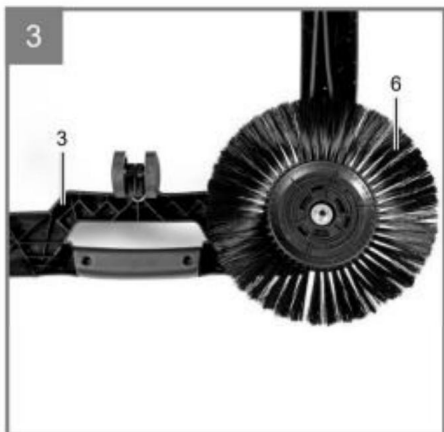

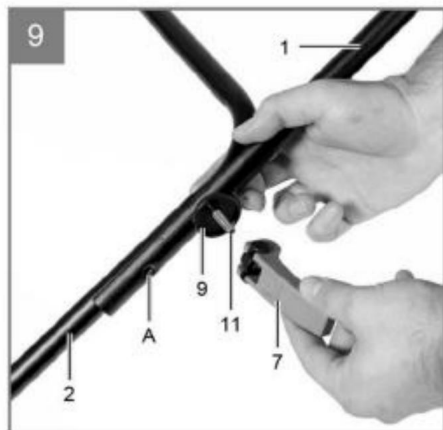

- Aprire la confezione e rimuovere con attenzione il dispositivo dalla confezione.
- Rimuovere il materiale di imballaggio e i fusibili di imballaggio/trasporto (se disponibili).

- Controllare che la consegna sia completa.
- Controllare

l'apparecchio e gli accessori per eventuali danni durante il trasporto.

- Se possibile, conservare l'imballaggio fino alla fine del periodo di garanzia.

USO PREVISTO

L'uso previsto della spazzatrice è la spazzatura di superfici piane e asciutte come vialetti, cortili, ecc.

La macchina può essere utilizzata solo per lo scopo previsto.

Questo dispositivo non è progettato per uso commerciale o industriale.

ASSEMBLAGGIO DEL PRODOTTO

Installazione delle spazzole di alimentazione (Figura 3-6)

- Inserire la spazzola di alimentazione sulla spazzatrice.
-

Quindi fissare la spazzola di alimentazione con il tappo.

Prestare attenzione alla scritta sul tappo. Girare il tappo nella direzione di punta di freccia.

- Ripetere la procedura sull'altro lato.
- Per smontare le spazzole

di alimentazione, ruotare il tappo nella direzione , rimuovere il tappo e la spazzola di alimentazione.

MONTAGGIO DELLE BARRE DI SPINTA (FIGURA 7-10)

Montare la barra di spinta inferiore e superiore come mostrato nelle Figure da 7 a 10. L'altezza della barra di spinta può essere regolata selezionando il secondo foro di montaggio.

OPERAZIONE

Spingendo la spazzatrice, le spazzole di alimentazione e la spazzola di pulizia vengono ruotate tramite la trasmissione a cinghia. Le spazzole di alimentazione rotanti spazzano lo sporco al centro. Questo viene raccolto dalla spazzola di pulizia e trasportato al contenitore dei rifiuti.

SVUOTAMENTO DEL CONTENITORE DEI RIFIUTI (FIGURA 11)

Attenzione! Le polveri possono essere pericolose per la salute. Indossare una maschera antipolvere!

Rimuovere il contenitore dei rifiuti dall'apparecchio come mostrato nella Figura 11. Svotare e reinserire il connettore del contenitore dei rifiuti nel dispositivo.

POSIZIONE DI PARCHEGGIO (FIGURA 8,12,13)

Il dispositivo può essere ripiegato per risparmiare spazio. Per farlo, allentare i dadi inferiori con funzione di sgancio rapido finché i perni (figura 8) non fuoriescono dal fissaggio e dispiegano la barra di spinta (figura 12). In alternativa, i dadi superiori con funzione di sgancio rapido possono essere allentati in seguito.

PULIZIA E MANUTENZIONE

- Mantenere le protezioni e le prese d'aria il più possibile prive di polvere e sporcizia.
- Si consiglia di pulire l'apparecchio immediatamente dopo ogni utilizzo.
- Pulire l'apparecchio regolarmente con un panno umido e un po' di sapone.
- Non utilizzare detergenti o solventi; potrebbero attaccare le parti in plastica dell'apparecchio. Assicurarsi che non possa entrare acqua all'interno dell'apparecchio.

MAGAZZINAGGIO

Conservare l'apparecchio e i suoi accessori in un luogo buio, asciutto e al riparo dal gelo. La temperatura di conservazione ottimale è compresa tra 5 e 30°C. Conservare l'elettrodomestico nella confezione originale.

RISOLUZIONE DEI PROBLEMI

Guaio	Possibile causa	Soluzione
<p>La rotazione della ruota di guida non è flessibile e la spinta non è fluida.</p>	<p>Se la spinta non è fluida, sollevare la macchina per controllare che sulla ruota di guida del telaio non siano rimasti impigliati piccoli rami o detriti, che potrebbero causare rigidità nella rotazione.</p>	<p>Rimuovere i detriti attorno alla ruota guida.</p>
<p>La spazzola di alimentazione non è flessibile nella rotazione ed è difficile da spingere quando viene spinta.</p>	<p>Se risulta difficile spingere in avanti, sollevare la macchina per verificare che il telaio non venga spazzato via da detriti eccessivi o rami di grandi dimensioni e avvolgerli attorno alla spazzola di alimentazione.</p>	<p>Rimuovere i rami più grandi e i detriti che non possono essere spazzati via.</p>
<p>Quando la macchina viene spinta, le ruote slittano e non girano.</p>	<p>Il terreno è piatto e liscio oppure c'è acqua sul terreno, il che provoca un attrito insufficiente dei rulli e lo slittamento durante la spinta.</p>	<p>La macchina non può funzionare su superfici troppo lisce o che presentano macchie d'acqua.</p>

Produttore: Shanghaimuxinmuyeyouxiangongsi Indirizzo:

Shuangchenglu 803nong11 hao1602A-1609shi, baoshanqu, shanghai
200000 CN.

Importato in AUS: SIHAO PTY LTD. 1 ROKEVA STREETEAST-WOOD NSW2122

Australia Importato in USA: San

ven Technology Ltd. Suite 250, 9166 Ana-heim Place, Rancho Cucamonga, CA91730



E-CrossStu GmbH

Mainzer Landstr.69, 60329 Francoforte sul Meno.



CONSULENZA YH LIMITATA.

**C/O YH Consulting Limited Ufficio 147, Centurion House, London
Road, Staines-upon-Thames, Surrey, TW18 4AX**

Made in China

VEVORE



UTENSILI RESISTENTI, A METÀ PREZZO

Supporto tecnico e certificato di garanzia

elettronica www.vevor.com/support

V Y V ELR[®]

TOGOH A OLS, HALF P ARROZ

Soporte técnico y certificado de garantía electrónica www.vevor.com/support

BARRENDERO

MANUAL DEL USUARIO

MODELO:S13-001A

Seguimos comprometidos a brindarle herramientas a precios competitivos.

"Ahorre la mitad", "mitad de precio" o cualquier otra expresión similar que utilicemos solo representa una estimación del ahorro que podría obtener al comprar ciertas herramientas con nosotros en comparación con las principales marcas y no necesariamente significa que cubra todas las categorías de herramientas que ofrecemos. Le recordamos que, al realizar un pedido con nosotros, verifique cuidadosamente si realmente está ahorrando la mitad en comparación con las principales marcas.

VYVELR®

SWEEPER

TOGO H TAMBIÉN LS, HA LF PRI ESTE

MODELO:S13-001A



¿NECESITA AYUDA? ¡CONTÁCTENOS!

¿Tiene preguntas sobre el producto? ¿Necesita asistencia técnica? No dude en ponerse en contacto con nosotros.

Contáctenos:

ServicioalCliente@vevor.com

Estas son las instrucciones originales, lea atentamente todas las instrucciones del manual antes de utilizar el producto. VEVOR se reserva una interpretación clara de nuestro manual de usuario. La apariencia del producto estará sujeta al producto que recibió. Perdónenos por no informarle nuevamente si hay actualizaciones de tecnología o software en nuestro producto.

¡PELIGRO!

- Al utilizar el equipo, se deben observar algunas precauciones de seguridad para evitar lesiones y daños. Lea atentamente estas instrucciones de uso y las instrucciones de seguridad. Consérvelas en un lugar seguro para tener siempre a mano la información. Si entrega el dispositivo a otras personas, entréguelas también estas instrucciones de uso y las instrucciones de seguridad. No asumimos ninguna responsabilidad por accidentes o daños causados por el incumplimiento de estas instrucciones y las instrucciones de seguridad.
- ¡El dispositivo y el material de embalaje no son juguetes para niños! Los niños no deben jugar con bolsas de plástico, láminas ni piezas pequeñas. Existe riesgo de ingestión y asfixia.

CONTENIDO ACCESORIO

- Barredora • Barra de empuje superior
- Cepillos de alimentación (2x) • Perilla de conexión (2x) • Disco deportivo (2x) • Tornillo (2x)
- Contenedor de residuos
- Barra de empuje inferior
- Tuerca con función de liberación rápida (2x) • Tapa (2x)
- Instrucciones de uso originales

INSTRUCCIONES DE SEGURIDAD

Advertencia

Lea todas las instrucciones de seguridad, instrucciones de funcionamiento, ilustraciones y datos técnicos que se proporcionan con este dispositivo. El incumplimiento de las instrucciones puede provocar lesiones graves.

Información de seguridad e instrucciones para el futuro. •

Atención: Antes de la instalación y puesta en servicio, asegúrese de observar Las instrucciones de uso.

- Nunca limpie el aparato con disolventes.
- No deje el aparato desatendido.
 - Proteger del acceso a los niños.
 - Guarde el aparato en un lugar seco.
- No opere un dispositivo defectuoso.
- Utilice el dispositivo únicamente para el trabajo para el que fue diseñado.
- Utilice únicamente accesorios y repuestos originales.
 - Por daños causados por reparaciones inadecuadas y manipulación indebida o. Nosotros no puede asumir responsabilidad por cualquier enajenación de las áreas de aplicación.
- Reemplace las piezas defectuosas inmediatamente.
 - No recoja objetos brillantes o dañinos con la barredora.
No se permite la retirada de sustancias gelatinosas, líquidas, inflamables o explosivas.
- Después de retirar metal, vidrio u objetos afilados, se deben usar guantes de trabajo firmes.
Se debe utilizar al vaciar el contenedor de residuos.

PARÁMETRO DEL PRODUCTO

Modelo	S13-001A
Ancho de la barredora	650 mm
Capacidad del contenedor de basura	20L
Tipo de unidad	Empuje con la mano
Tamaño del producto	1110*650*1060 mm (engranaje máximo)
Peso neto	9,1 kilogramos

DESCRIPCIÓN DEL DISPOSITIVO

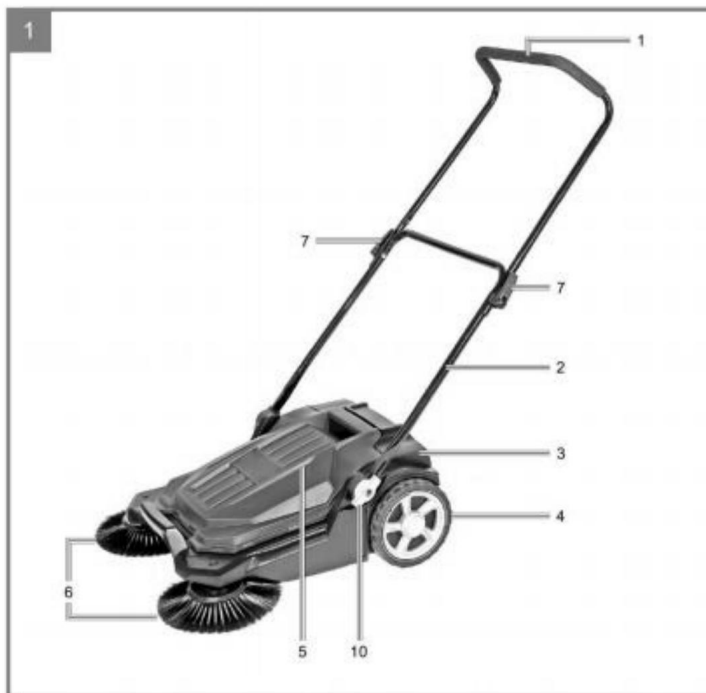

1. Barra de empuje superior
2. Barra de empuje inferior
3. Máquina barredora
4. Rueda
5. Contenedor de residuos
6. Alimentación de cepillos
7. Tuerca con función de liberación rápida
8. Gorra
9. Disco de soporte
10. Perilla de conexión
11. Tornillo

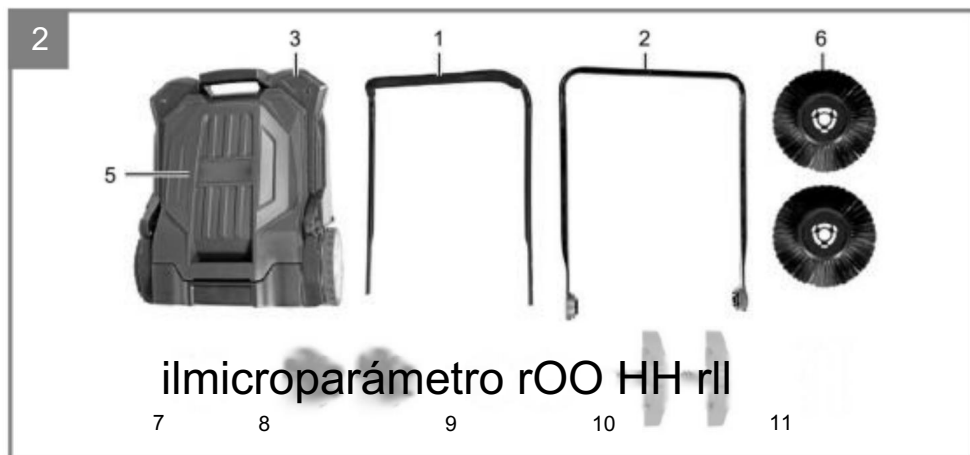

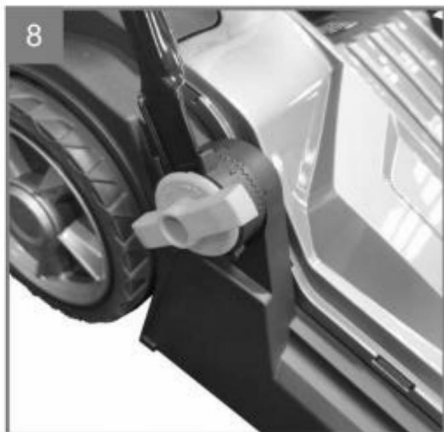
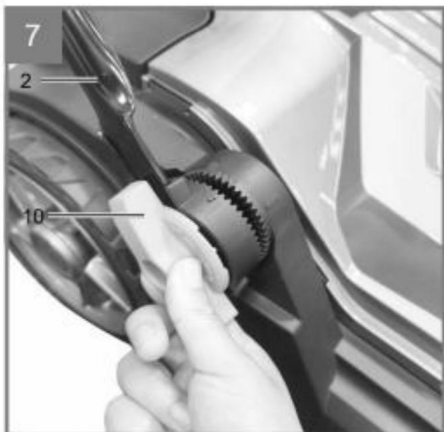
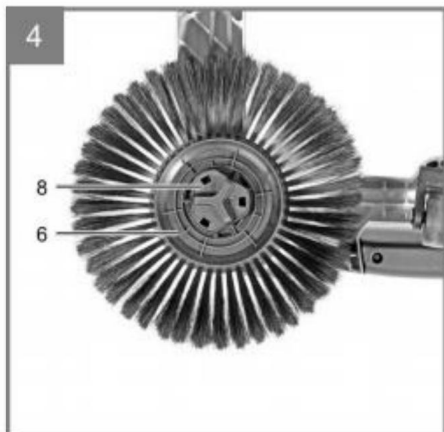
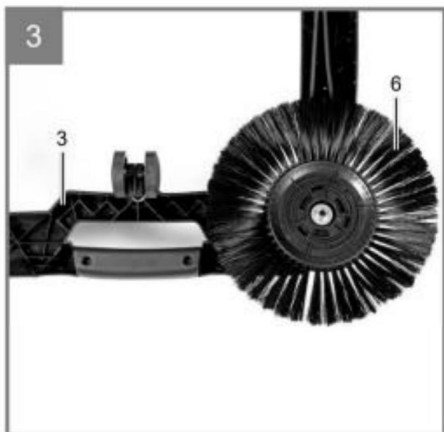

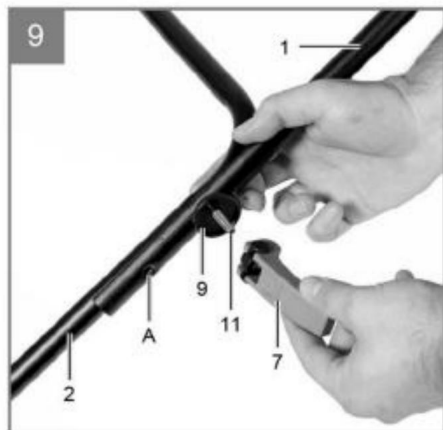

- Abra el paquete y extraiga con cuidado el dispositivo del mismo. • Retire el material de embalaje así como los fusibles de embalaje/transporte (si están disponibles).

- Compruebe que la entrega esté completa. •

Compruebe que el aparato y los accesorios no hayan sufrido daños durante el transporte.

- Si es posible, conserve el embalaje hasta el final del período de garantía.

USO PREVISTO

El uso previsto de la barredora es barrer superficies planas y secas como caminos de acceso, patios, etc.

La máquina sólo puede utilizarse según lo previsto.

Este dispositivo no está diseñado para uso comercial o industrial.

MONTAJE DEL PRODUCTO

Instalación de cepillos de alimentación (Figura 3-6)

- Coloque el cepillo de alimentación en la barredora. •

A continuación, coloque el cepillo de alimentación con la tapa.

Preste atención a las letras de la tapa. Gire la tapa en la dirección de punta de flecha.

- Repita el procedimiento en el otro lado. • Para desmontar

los cepillos de alimentación, gire la tapa en la dirección , retire la tapa y el cepillo de alimentación.

MONTAJE DE LAS BARRAS DE EMPUJE (FIGURA 7-10)

Monte la barra de empuje inferior y superior como se muestra en las Figuras 7 a 10. La altura de la barra de empuje se puede ajustar seleccionando el segundo orificio de montaje.

OPERACIÓN

Al empujar la barredora, los cepillos de alimentación y el cepillo de barrido giran mediante la transmisión por correa. Los cepillos de alimentación giratorios barren la suciedad hacia el centro, que es recogida por el cepillo de barrido y transportada al contenedor de residuos.

VACIADO DEL CONTENEDOR DE RESIDUOS (FIGURA 11)

¡Atención! El polvo puede ser nocivo para la salud. ¡Utilice una mascarilla antipolvo!

Retire el contenedor de residuos del aparato como se muestra en la Figura 11.

Vacíe e inserte nuevamente el conector del colector de residuos en el dispositivo.

POSICIÓN DE ESTACIONAMIENTO (FIGURA 8,12,13)

El dispositivo se puede plegar para ahorrar espacio al guardarlo. Para ello, afloje las tuercas inferiores con función de liberación rápida hasta que los pasadores (figura 8) salgan de la fijación y despliegue la barra de empuje (figura 12). Alternativamente, las tuercas superiores con función de liberación rápida se pueden aflojar posteriormente.

LIMPIEZA Y MANTENIMIENTO

- Mantenga las rejillas de ventilación y los protectores lo más libres de polvo y suciedad posible.
- Le recomendamos que limpie el aparato inmediatamente después de cada uso. Limpie el aparato periódicamente con un paño húmedo y un poco de jabón.
- No utilice detergentes ni disolventes, ya que podrían dañar las piezas de plástico del aparato. Asegúrese de que no entre agua en el interior del aparato.

ALMACENAMIENTO

Guarde el aparato y sus accesorios en un lugar oscuro, seco y libre de heladas.

La temperatura óptima de almacenamiento es de entre 5 y 30 °C. Conserve la herramienta eléctrica en su embalaje original.

SOLUCIÓN DE PROBLEMAS

Problema	Posible causa	Solución
La rotación de la rueda guía no es flexible y el empuje no es suave.	Cuando el empuje no sea suave, levante la máquina para verificar que la rueda guía del chasis no tenga enredos de pequeñas ramas o residuos que puedan causar inflexibilidad en la rotación.	Retire los residuos alrededor de la rueda guía.
El cepillo de alimentación no es flexible en su rotación y es difícil empujarlo cuando se lo empuja.	Cuando sea difícil avanzar, levante la máquina para verificar si el chasis no se puede barrer debido al exceso de ramas o escombros grandes y envuélvalas alrededor del cepillo de alimentación.	Retire las ramas grandes y los residuos que no se puedan barrer.
Cuando se empuja la máquina, las ruedas se deslizan y no giran.	El terreno es plano y liso, o hay agua en el suelo, lo que provoca una fricción insuficiente de los rodillos y resbalones al empujarlos.	La máquina no puede trabajar en superficies demasiado lisas o que tengan manchas de agua.

Fabricante: Shanghaimuxinmuyeyouxiangongsi Dirección:

Shuangchenglu 803nong11 hao1602A-1609shi, baoshanqu, shanghai
200000 CN.

Importado a AUS: SIHAO PTY LTD. 1 ROKEVA STREETEAST-WOOD NSW2122
Australia Importado a EE. UU.:

San ven Technology Ltd. Suite 250, 9166 Ana-heim Place, Rancho Cucamonga, CA
91730



E-CrossStu GmbH
Mainzer Landstr.69, 60329 Fráncfort del Meno.



YH CONSULTING LIMITADA.
C/O YH Consulting Limited Oficina 147, Centurion House, London
Road, Staines-upon-Thames, Surrey, TW18 4AX

Hecho en china

VEVOR



HERRAMIENTAS RESISTENTES A MITAD DE PRECIO

Soporte técnico y certificado de garantía
electrónica www.vevor.com/support

V I V TO R[®]

TOUG H DO OLS, H ALF P RYŻ

Wsparcie techniczne i certyfikat gwarancji elektronicznej www.vevor.com/support

ZAMIATARKA

INSTRUKCJA OBSŁUGI

MODEL:S13-001A

Nadal staramy się oferować Państwu narzędzia w konkurencyjnych cenach.

„Oszczędź połowę”, „Połowa ceny” lub inne podobne wyrażenia używane przez nas stanowią jedynie szacunkowe oszczędności, jakie możesz uzyskać kupując u nas określone narzędzia w porównaniu z głównymi markami i niekoniecznie oznaczają one objęcie wszystkich kategorii narzędzi oferowanych przez nas. Uprzejmie przypominamy, aby dokładnie sprawdzić, czy składając u nas zamówienie faktycznie oszczędzasz połowę w porównaniu z najlepszymi markami.

VEVOR®

TOUGH TOOL, HA, LF, PRI, TEN

SWEEPER

MODEL:S13-001A



POTRZEBUJESZ POMOCY? SKONTAKTUJ SIĘ Z NAMI!

Masz pytania dotyczące produktu? Potrzebujesz wsparcia technicznego? Nie wahaj się

Skontaktuj się z nami:

[Obsługa Klienta@vevor.com](mailto:ObsługaKlienta@vevor.com)

To jest oryginalna instrukcja, przed użyciem należy uważnie przeczytać wszystkie instrukcje. VEVOR zastrzega sobie jasną interpretację naszej instrukcji obsługi. Wygląd produktu będzie zależał od produktu, który otrzymałeś. Prosimy o wybaczenie, że nie poinformujemy Cię ponownie, jeśli w naszym produkcie pojawią się jakiegokolwiek aktualizacje technologiczne lub oprogramowania.

NIEBEZPIECZEŃSTWO!

- Podczas korzystania ze sprzętu należy zachować pewne środki ostrożności, aby zapobiec obrażeniom i uszkodzeniom. Przeczytaj uważnie niniejszą instrukcję obsługi i instrukcje bezpieczeństwa. Przechowuj je w bezpiecznym miejscu, aby informacje były zawsze dostępne. Jeśli przekazujesz urządzenie innej osobie, przekaż jej niniejszą instrukcję obsługi i instrukcje bezpieczeństwa. Nie ponosimy odpowiedzialności za wypadki lub uszkodzenia spowodowane nieprzestrzeganiem niniejszej instrukcji i instrukcji bezpieczeństwa.
- Urządzenie i materiały opakowaniowe nie są zabawkami dla dzieci! Dzieciom nie wolno bawić się plastikowymi torbami, foliami i małymi częściami! Istnieje ryzyko połknięcia i uduszenia!

TREŚĆ DODATKOWA

- Zamiatarka •
- Górny uchwyt do pchania
- Szczotki do karmienia (2x) •
- Gałka przyłączeniowa (2x) • Tarcza
- portu S (2x) • Śruba (2x)
- Pojemnik na odpady
- Dolny uchwyt pchający •
- Nakrętka z funkcją szybkiego zwalniania (2x) •
- Zaślepka (2x)
- Oryginalna instrukcja obsługi

INSTRUKCJE BEZPIECZEŃSTWA

Ostrzeżenie

Przeczytaj wszystkie instrukcje bezpieczeństwa, instrukcje obsługi, ilustracje i dane techniczne dostarczone z tym urządzeniem. Nieprzestrzeganie instrukcji może spowodować poważne obrażenia.

Informacje dotyczące bezpieczeństwa i instrukcje na przyszłość.

- Uwaga: Przed instalacją i uruchomieniem należy koniecznie przestrzegać instrukcję użytkownika.

- Nigdy nie czyść urządzenia rozpuszczalnikami.
- Nie pozostawiaj urządzenia bez nadzoru.
 - Chronić przed dostępem dzieci.
 - Przechowuj urządzenie w suchym pomieszczeniu.
- Nie używaj uszkodzonego urządzenia.
- Używaj urządzenia wyłącznie do prac, do których zostało przeznaczone.
- Stosuj wyłącznie oryginalne akcesoria i części zamienne.
 - Za szkody spowodowane niewłaściwymi naprawami i niewłaściwą obsługą lub. My nie ponosi odpowiedzialności za jakiegokolwiek zbycie obszarów zastosowania.
- Uszkodzone części należy natychmiast wymienić.
 - Nie zbieraj zmiataczką przedmiotów żarzących się lub szkodliwych.
Nie zezwala się na usuwanie substancji żelowych, płynnych, łatwopalnych i wybuchowych.
- Po usunięciu metalu, szkła lub ostrych przedmiotów należy założyć solidne rękawice robocze. należy nosić przy opróżnianiu pojemnika na odpady.

PARAMETR PRODUKTU

Model	S13-001A
Szerokość zmiatarki	650 mm
Pojemność kosza na śmieci	20L
Typ napędu	Pchnięcie ręką
Rozmiar produktu	1110*650*1060mm (maksymalny bieg)
Masa netto	9,1 kg

OPIS URZĄDZENIA

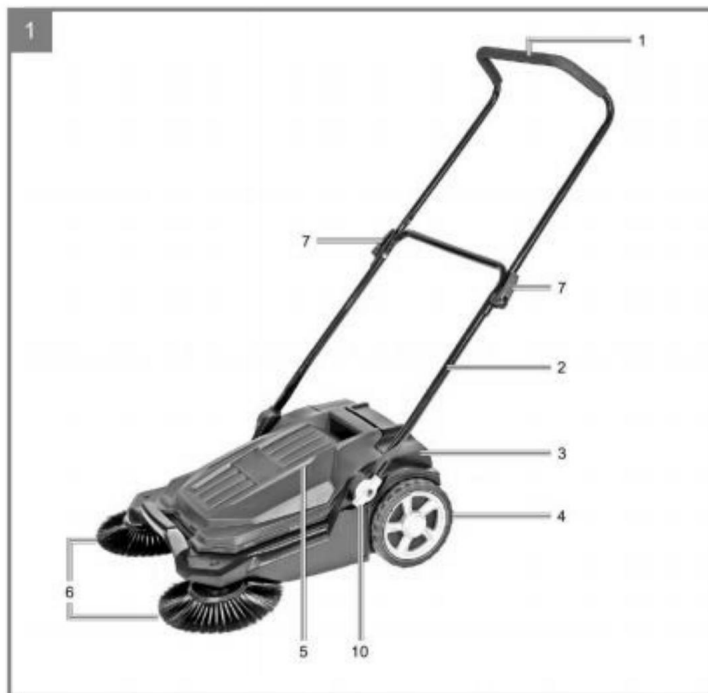

1. Górny uchwyt do pchania
2. Dolny uchwyt do pchania
3. Zamiatarka
4. Koło
5. Pojemnik na odpady
6. Szczotki do karmienia
7. Nakrętka z funkcją szybkiego zwalniania
8. Czapka
9. Płyta podporowa
10. Pokrętko połączeniowe
11. Śruba

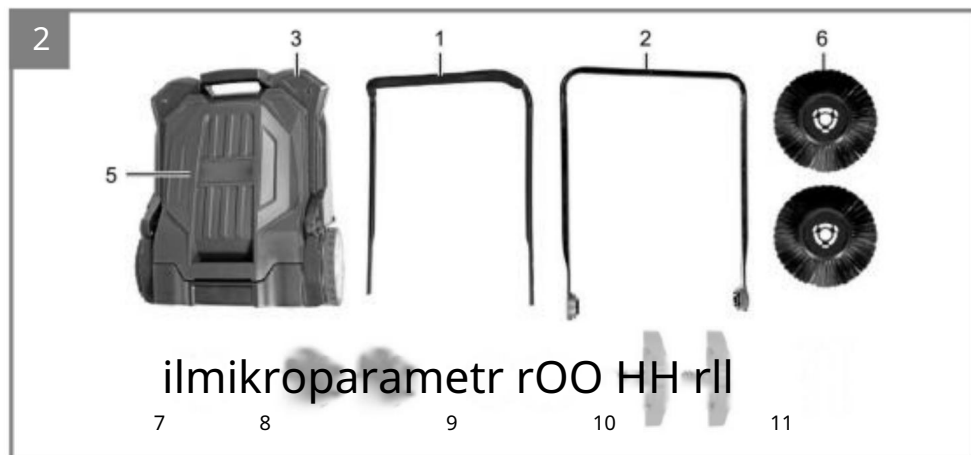

ilmikroparametr rOO HH-rlI

7 8 9 10 11

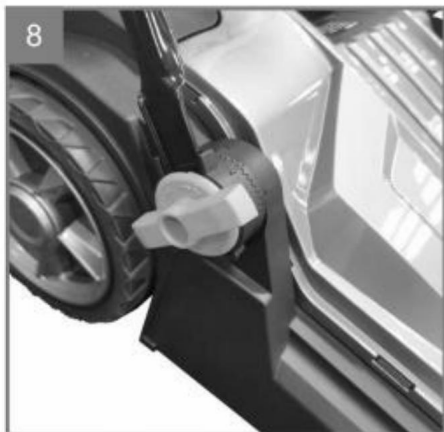
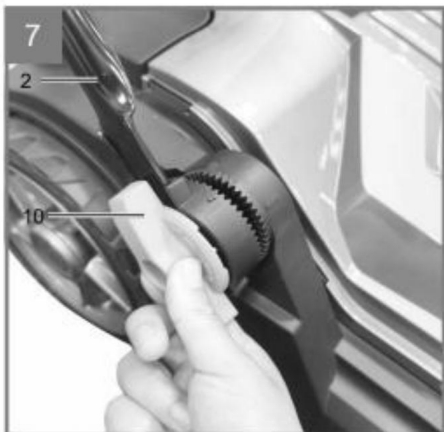
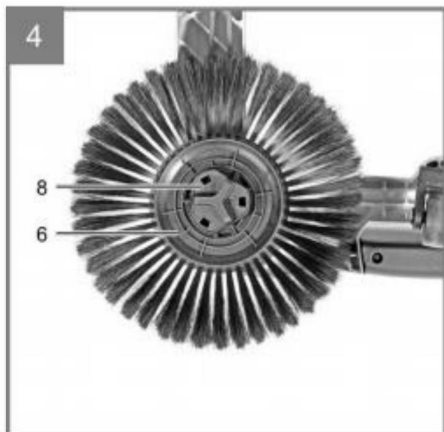
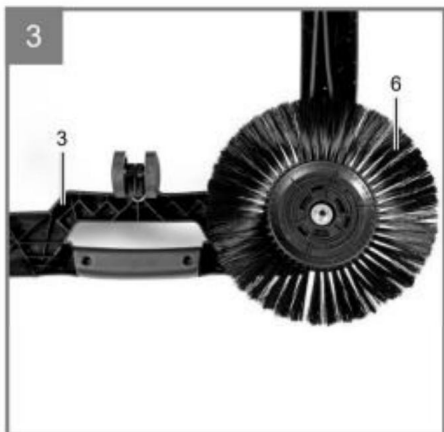

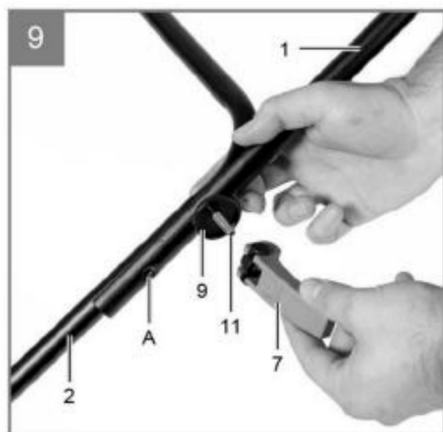

- Otwórz opakowanie i ostrożnie wyjmij urządzenie z opakowania. • Usuń materiały opakowaniowe, a także zabezpieczenia transportowe/opakowaniowe (jeśli są dostępne).

- Sprawdź, czy dostawa jest kompletna. • Sprawdź, czy urządzenie i akcesoria nie uległy uszkodzeniu w transporcie.

- Jeżeli to możliwe, należy przechowywać opakowanie do końca okresu gwarancji.

PRZEZNACZENIE

Zamiatarka przeznaczona jest do zmiatania płaskich i suchych powierzchni takich jak podjazdy, tarasy itp.

Urządzenie może być używane wyłącznie zgodnie z przeznaczeniem.

Urządzenie to nie jest przeznaczone do użytku komercyjnego lub przemysłowego.

MONTAŻ PRODUKTU

Montaż szczotek podających (rysunek 3-6)

- Załóż szczotkę podającą na zamiatarkę. • Następnie

zamocuj szczotkę podającą za pomocą nasadki.

Zwróć uwagę na napisy na czapce. Obróć czapkę w kierunku grotu strzały.

- Powtórz tę samą procedurę po drugiej stronie. • Aby

zdemontować szczotki podające, obróć nasadkę w kierunku przeciwnym do kierunku ruchu wskazówek zegara, zdejmij nasadkę i szczotkę podającą.

MONTAŻ DRAŻKÓW POPYCHAJĄCYCH (RYC. 7-10)

Zamontuj dolny i górny uchwyt pchający tak, jak pokazano na rysunkach od 7 do 10. Wysokość uchwytu pchającego można regulować, wybierając drugi otwór montażowy.

DZIAŁANIE

Poprzez pchanie zmiatarki szczotki podające i szczotka zmiatająca są obracane za pomocą napędu pasowego. Obracające się szczotki podające zmiatają brud do środka. Jest on zbierany przez szczotkę zmiatającą i transportowany do pojemnika na odpady.

OPRÓŹNIANIE POJEMNIKA NA ODPADY (RYC. 11)

Ostrzeżenie! Pyły mogą być niebezpieczne dla zdrowia. Noś maskę przeciwpyłową!

Wymij pojemnik na odpady z urządzenia, jak pokazano na rysunku 11.

Opróżnij i ponownie podłącz złącze pojemnika na odpady do urządzenia.

POZYCJA PARKOWANIA (RYC. 8,12,13)

Urządzenie można złożyć, aby zaoszczędzić miejsce podczas przechowywania. Aby to zrobić, poluzuj dolne nakrętki z funkcją szybkiego zwalniania, aż kołki (rysunek 8) wysuną się z mocowania i rozłóż uchwyt do pchania (rysunek 12). Alternatywnie, górne nakrętki z funkcją szybkiego zwalniania można poluzować później.

CZYSZCZENIE I KONSERWACJA

- Utrzymuj osłony i otwory wentylacyjne tak wolne od kurzu i brudu, jak to możliwe.
- Zalecamy czyszczenie urządzenia natychmiast po każdym użyciu. Regularnie czyść urządzenie wilgotną ściereczką i odrobiną mydła.
- Nie używaj detergentów ani rozpuszczalników; mogą one uszkodzić plastikowe części urządzenia. Upewnij się, że do wnętrza urządzenia nie może dostać się woda.

SKŁADOWANIE

Przechowuj urządzenie i jego akcesoria w ciemnym, suchym miejscu, zabezpieczonym przed mrozem. Optymalna temperatura przechowywania wynosi od 5 do 30°C. Przechowuj elektronarzędzie w oryginalnym opakowaniu.

ROZWIĄZYWANIE PROBLEMÓW

Kłopoty	Możliwa przyczyna	Rozwiązanie
Obrót koła prowadzącego nie jest elastyczny, a popychanie nie jest płynne.	Jeżeli pchanie nie odbywa się płynnie, podnieś maszynę i sprawdź, czy w kole prowadzącym podwozia nie zaplątały się małe gałęzie lub zanieczyszczenia, które mogłyby powodować brak elastyczności podczas obrotu.	Usuń zanieczyszczenia wokół koła prowadzącego.
Szczotka do karmienia nie jest elastyczna i trudno ją popchnąć.	Jeśli masz trudności z pchaniem maszyny do przodu, podnieś ją, aby sprawdzić, czy podwozie nie da się pozamiatać z powodu nadmiaru lub dużych gałęzi, i owiń je wokół szczotki podającej.	Usuń duże gałęzie i śmieci, których nie można zmieścić.
Gdy maszyna jest pchana, koła ślizgają się i nie obracają.	Podłoże jest płaskie i gładkie lub znajduje się na nim woda, co powoduje niewystarczające tarcie rolek i ślizganie się podczas pchania.	Urządzenie nie może pracować na powierzchniach zbyt gładkich lub zabrudzonych wodą.

Producent: Shanghaimuxinmuyeyouxiangongsi Adres:

Shuangchenglu 803nong11 hao1602A-1609shi, baoshanqu, szanghaj
200000 CN.

Importowane do AUS: SIHAO PTY LTD. 1 ROKEVA STREETEAST-WOOD NSW2122
Australia Importowane do USA:

San ven Technology Ltd. Suite 250, 9166 Ana-heim Place, Rancho Cucamonga, CA91730



E-CrossStu GmbH

Mainzer Landstr.69, 60329 Frankfurt nad Menem.



YH CONSULTING LIMITED.

C/O YH Consulting Limited Biuro 147, Centurion House, London
Road, Staines-upon-Thames, Surrey, TW18 4AX

Wyprodukowano w Chinach

VEVOR



WYTRZYMAŁE NARZĘDZIA, POŁOWA CENY

Wsparcie techniczne i certyfikat gwarancji
elektronicznej www.vevor.com/support

VEVOR[®]

TOUGH NAAROLS, HALF-P RIJST

Technische ondersteuning en e-garantiecertificaat www.vevor.com/support

VEGER

GEBRUIKERSHANDLEIDING

MODEL:S13-001A

Wij streven er voortdurend naar om u gereedschappen tegen concurrerende prijzen te leveren.

"Bespaar de helft", "halve prijs" of andere soortgelijke uitdrukkingen die wij gebruiken, geven slechts een schatting van de besparingen die u kunt behalen door bepaalde gereedschappen bij ons te kopen in vergelijking met de grote topmerken en doseringen betekenen niet noodzakelijkerwijs dat ze alle categorieën gereedschappen dekken die wij aanbieden. Wij herinneren u eraan om zorgvuldig te controleren of u daadwerkelijk de helft bespaart in vergelijking met de grote topmerken wanneer u een bestelling bij ons plaatst.

VEVOR[®]

SWEEPER

TOUGH HOOK LS, HA LF PRI DIT

MODEL:S13-001A



HULP NODIG? NEEM CONTACT MET ONS OP!

Heeft u vragen over het product? Heeft u technische ondersteuning nodig? Neem dan gerust contact met ons op.

Neem contact met ons op:

Klantenservice@vevor.com

Dit is de originele instructie, lees alle handleidingen zorgvuldig door voordat u het product gebruikt. VEVOR behoudt zich een duidelijke interpretatie van onze gebruikershandleiding voor. Het uiterlijk van het product is afhankelijk van het product dat u hebt ontvangen. Vergeef ons dat we u niet opnieuw zullen informeren als er technologie- of software-updates voor ons product zijn.

GEVAAR!

- Bij het gebruik van apparatuur moeten enkele veiligheidsmaatregelen in acht worden genomen om letsel en schade te voorkomen. Lees deze gebruiksaanwijzing en veiligheidsinstructies zorgvuldig door. Bewaar deze goed, zodat u de informatie altijd bij de hand hebt. Als u het apparaat aan andere personen overdraagt, overhandig dan deze gebruiksaanwijzing en veiligheidsinstructies. Wij aanvaarden geen aansprakelijkheid voor ongevallen of schade die worden veroorzaakt door het niet naleven van deze instructies en de veiligheidsinstructies.
- Apparaat en verpakkingsmateriaal zijn geen kinderspeelgoed! Kinderen mogen niet met plastic zakken, folies en kleine onderdelen spelen! Er bestaat gevaar voor inslikken en verstikking!

ACCESSOIRE-INHOUD

- Veegmachine
- Bovenste duwstang •
- Voederborstels (2x) •
- Aansluitknop (2x) • Sÿportschijf (2x) • Schroef (2x)
- Afvalcontainer
- Onderste duwstang •
- Moer met snelontgrendelingsfunctie (2x) • Dop (2x)
- Originele gebruiksaanwijzing

VEILIGHEIDSINSTRUCTIES

Waarschuwing Lees alle veiligheidsinstructies, bedieningsinstructies, illustraties en technische gegevens die bij dit apparaat zijn geleverd. Het niet opvolgen van de instructies kan ernstig letsel veroorzaken.

Veiligheidsinformatie en -instructies voor de toekomst. • Let op: Neem vóór de installatie en inbedrijfstelling de volgende instructies in acht: de gebruiksaanwijzing.

- Maak het apparaat nooit schoon met oplosmiddelen.
- Laat het apparaat niet onbeheerd achter.
 - Beschermen tegen toegang door kinderen.
 - Bewaar het apparaat in een droge ruimte.
- Gebruik een defect apparaat niet.
- Gebruik het apparaat uitsluitend voor de werkzaamheden waarvoor het is ontworpen.
- Gebruik uitsluitend originele accessoires en reserveonderdelen.
 - Voor schade veroorzaakt door onjuiste reparaties en onjuiste behandeling of. Wij kan geen aansprakelijkheid aanvaarden voor eventuele vervreemding van de toepassingsgebieden.
- Vervang defecte onderdelen onmiddellijk.
 - Zuig geen gloeiende of schadelijke voorwerpen op met de veger.
Het verwijderen van gelvormige, vloeibare, brandbare en explosieve stoffen is niet toegestaan.
- Na het verwijderen van metaal, glas of scherpe voorwerpen, moeten stevige werkhandschoenen worden gedragen gedragen worden bij het legen van de afvalcontainer.

PRODUCTPARAMETER

Model	S13-001A
Breedte van de veegmachine	650mm
Capaciteit van de afvalbak	20L
Aandrijftype	Handduw
Productgrootte	1110*650*1060mm (Maximale versnelling)
Netto gewicht	9,1kg

APPARAATBESCHRIJVING

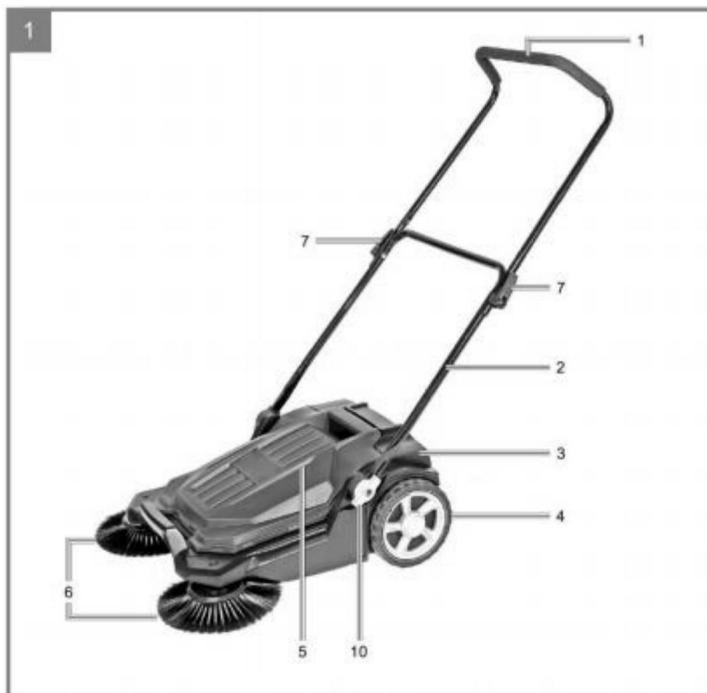

1. Bovenste duwstang
2. Onderste duwstang
3. Veegmachine
4. Wiel
5. Afvalcontainer
6. Voedende borstels
7. Moer met snelontgrendelingsfunctie
8. Dop
9. Steunschijf
10. Aansluitknop
11. Schroef

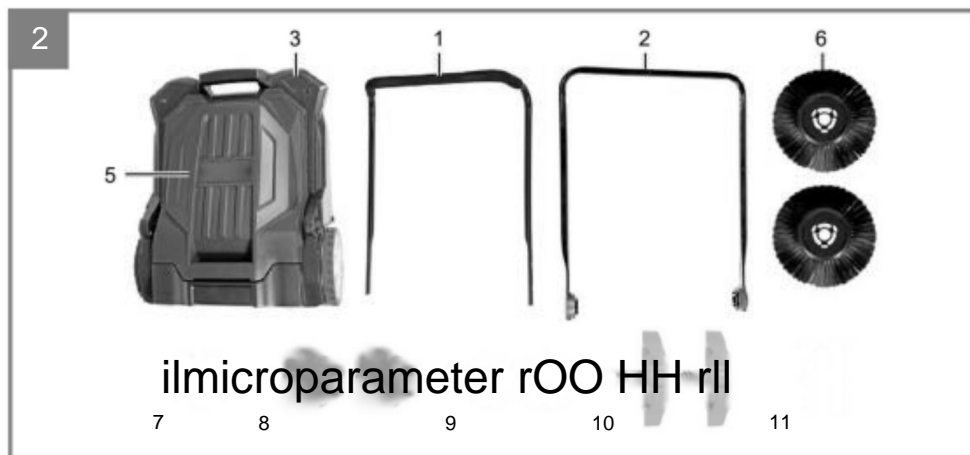

ilmicroparameter rOO HH rll

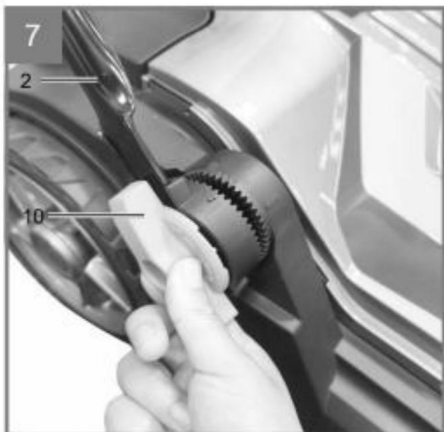
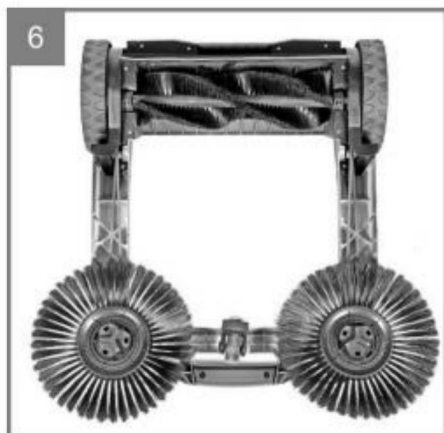
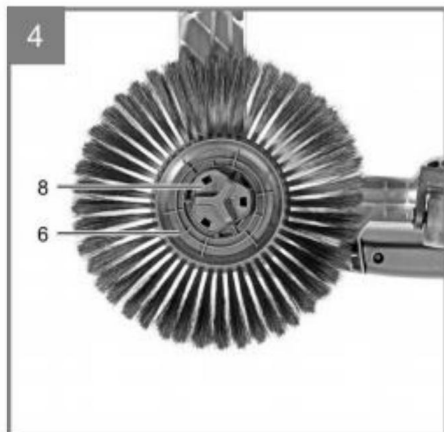
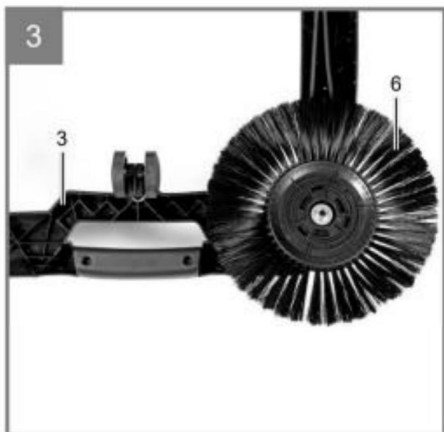

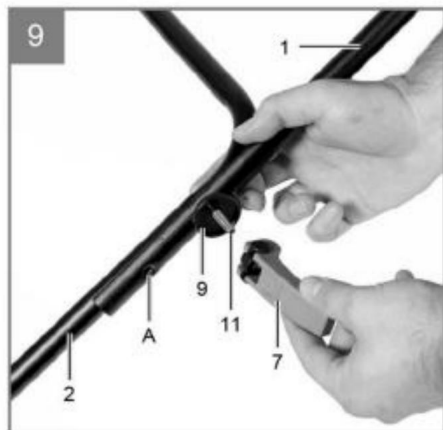

- Open de verpakking en haal het apparaat voorzichtig uit de verpakking. • Verwijder het verpakkingsmateriaal en de verpakkings-/transportzekeringen (indien aanwezig).
- Controleer of de levering compleet is. • Controleer het apparaat en de accessoires op transportschade.
- Bewaar de verpakking indien mogelijk tot het einde van de garantieperiode.

BEOOGD GEBRUIK

Het beoogde gebruik van de veger is het vegen van vlakke en droge oppervlakken zoals opritten, terrassen, enz.

De machine mag alleen worden gebruikt waarvoor deze bedoeld is.

Dit apparaat is niet ontworpen voor commercieel of industrieel gebruik.

PRODUCTASSEMBLAGE

Installatie van toevoerborstels (Figuur 3-6)

- Plaats de toevoerborstel op de veger. • Bevestig vervolgens de toevoerborstel met de dop.
Let op de letters op de dop. Draai de dop in de richting van pijlpunt.
- Herhaal de procedure aan de andere kant. • Om de toevoerborstels te demonteren, draait u de dop in de richting, verwijdert u de dop en de toevoerborstel.

MONTAGE VAN DUWSTANGEN (FIGUUR 7-10)

Monteer de onderste en bovenste duwstang zoals afgebeeld in Figuur 7 tot en met 10. De hoogte van de duwstang kan worden aangepast door het tweede montagegat te selecteren.

WERKING

Door de veegmachine te duwen, worden de invoerborstels en de veegborstel via de riemaandrijving rondgedraaid. De roterende invoerborstels vegen het vuil naar het midden. Dit wordt door de veegborstel verzameld en naar de afvalcontainer getransporteerd.

HET LEGEN VAN DE AFVALCONTAINER (FIGUUR 11)

Waarschuwing! Stof kan schadelijk zijn voor de gezondheid. Draag een stofmasker!

Verwijder de afvalbak uit het apparaat zoals weergegeven in Afbeelding 11.
Maak de afvalverzamelaar leeg en plaats hem terug in het apparaat.

PARKEERPOSITIE (FIGUUR 8,12,13)

Het apparaat kan worden opgevouwen voor ruimtebesparende opslag. Draai hiervoor de onderste moeren met snelontgrendelfunctie los tot de pennen (afbeelding 8) uit de fixatie springen en klap de duwstang uit (afbeelding 12). Als alternatief kunnen de bovenste moeren met snelontgrendelfunctie achteraf worden losgedraaid.

REINIGING EN ONDERHOUD

- Houd de afschermingen en ventilatieopeningen zo stof- en vuilvrij mogelijk.
- Wij raden u aan het apparaat direct na elk gebruik schoon te maken. Reinig het apparaat regelmatig met een vochtige doek en wat zeep.
- Gebruik geen schoonmaakmiddelen of oplosmiddelen; deze kunnen de kunststof onderdelen van het apparaat aantasten. Zorg ervoor dat er geen water in het apparaat kan komen.

OPSLAG

Bewaar het apparaat en de accessoires op een donkere, droge en vorstvrije plaats. De optimale opslagtemperatuur ligt tussen 5 en 30°C. Bewaar het elektrische gereedschap in de originele verpakking.

PROBLEMEN OPLOSSEN

Probleem	Mogelijke oorzaak	Oplossing
De rotatie van het geleidingswiel is niet flexibel en het duwen verloopt niet soepel.	Wanneer het duwen niet soepel verloopt, tilt u de machine op om te controleren of er kleine takken of ander vuil in het geleidewiel van het chassis vastzitten. Dit kan tot een onbuigzame rotatie leiden.	Verwijder het vuil rondom het geleidewiel.
De toevoerborstel is niet flexibel in rotatie en is moeilijk te duwen als je hem aanduwt.	Wanneer het moeilijk is om de machine vooruit te duwen, tilt u de machine op om te controleren of het chassis niet kan worden opgeveegd vanwege overmatige of grote takken en wikkelt u deze rond de invoerborstel.	Verwijder grote takken en ander afval dat niet kan worden opgeveegd.
Wanneer de machine wordt geduwd, glijden de wielen en draaien niet.	De ondergrond is vlak en glad, of er ligt water op de grond, waardoor de rollen onvoldoende wrijving hebben en wegglijden bij het duwen.	Het apparaat kan niet werken op oppervlakken die te glad zijn of watervlekken hebben.

Fabrikant: Shanghai muxinmuyeyouxiangongsi Adres:

Shuangchenglu 803nong11 hao1602A-1609shi, baoshanqu, shanghai
200000 CN.

Geïmporteerd naar AUS: SIHAO PTY LTD. 1 ROKEVA STREETEAST-WOOD
NSW2122 Australië Geïmporteerd

naar de VS: San ven Technology Ltd. Suite 250, 9166 Ana-heim Place, Rancho
Cucamonga, CA91730



E-CrossStu GmbH

Mainzer Landstr.69, 60329 Frankfurt am Main.



YH CONSULTING LIMITED.

**C/O YH Consulting Limited Kantoer 147, Centurion House, London
Road, Staines-upon-Thames, Surrey, TW18 4AX**

Gemaakt in China



VEVOR

ROBUUSTE GEREEDSCHAPPEN, HALVE PRIJS

Technische ondersteuning en e-
garantiecertificaat www.vevor.com/support

V OCH V DER [®]

TUGT H TILLOLS, HALF PRIS

Teknisk support och e-garanticertifikat www.vevor.com/support

SOPMASKIN

ANVÄNDARMANUAL

MODELL:S13-001A

Vi fortsätter att vara engagerade i att ge dig verktyg till konkurrenskraftiga priser.

"Spara hälften, "halva priset" eller andra liknande uttryck som används av oss representerar endast en uppskattning av besparingar du kan dra nytta av att köpa vissa verktyg hos oss jämfört med de stora toppmärkena och doser behöver inte nödvändigtvis täcka alla kategorier av verktyg som erbjuds av oss Du påminns om att noggrant kontrollera när du lägger en beställning hos oss om du faktiskt sparar hälften i jämförelse med de främsta varumärkena.

V OCH V DER[®]

SWEEPER

TUGT H OcksåLS, HA LF PRI DETTA

MODELL:S13-001A



BEHÖVER HJÄLP? KONTAKTA OSS!

Har du produktfrågor? Behöver du teknisk support? Du får gärna

kontakta oss:

CustomerService@vevor.com

Detta är den ursprungliga instruktionen, läs alla instruktioner noggrant innan du använder den. VEVOR reserverar sig för en tydlig tolkning av vår användarmanual. Utseendet på produkten är beroende av den produkt du fått. Ursäkta oss att vi inte kommer att informera dig igen om det finns någon teknik eller mjukvaruuppdateringar på vår produkt.

FARA!

- Vid användning av utrustning måste vissa säkerhetsåtgärder iakttas för att förhindra personskada och skada. Läs denna bruksanvisning och säkerhetsinstruktioner noggrant. Håll detta väl så att informationen alltid är tillgänglig för dig. Om du skulle lämna över enheten till andra personer, vänligen överlämna denna bruksanvisning och säkerhetsanvisningar. Vi tar inget ansvar för olyckor eller skador som orsakats av att dessa instruktioner och säkerhetsanvisningarna inte har följts.
- Apparat och förpackningsmaterial är inte barnleksaker! Barn får inte leka med plastpåsar, folier och smådelar! Det finns risk för förtäring och kvävning!

TILLBEHÖR INNEHÅLL

- Sopmaskin •
- Avfallsbehållare
- Övre tryckstång •
- Nedre tryckstång •
- Matningsborstar (2x) •
- Mutter med snabbkopplingsfunktion (2x) • Lock (2x)
- Anslutningsvred (2x) • Sjöportskiva
- Original bruksanvisning
- (2x) • Skruv (2x)

SÄKERHETSINSTRUKTIONER

Varning

Läs alla säkerhetsinstruktioner, bruksanvisningar, illustrationer och tekniska data som medföljer denna enhet. Underlåtenhet att följa instruktionerna kan orsaka allvarliga skador.

Säkerhetsinformation och instruktioner för framtiden. •

Observera: Se till att observera före installation och idrifttagning bruksanvisningen.

- Rengör aldrig apparaten med lösningsmedel.
- Lämna inte apparaten utan uppsikt.
 - Skydda från åtkomst av barn.
 - Förvara apparaten i ett torrt rum.
- Använd inte en defekt enhet.
- Använd endast enheten för det arbete som den är avsedd för.
- Använd endast originaltillbehör och reservdelar.
 - För skador orsakade av felaktiga reparationer och felaktig hantering eller. Vi kan inte ta ansvar för eventuellt avyttring av tillämpningsområdena.
- Byt ut defekta delar omedelbart.
 - Plocka inte upp glödande eller skadliga föremål med sopmaskinen
borttagning av gelformade, flytande, brandfarliga och explosiva ämnen är inte tillåtet.
- Efter att ha tagit bort metall, glas eller vassa föremål bör fasta arbetshandskar bäras vid tömning av avfallsbehållaren.

PRODUKTPARAMETER

Modell	S13-001A
Sopmaskins bredd	650 mm
Kapacitet för soptunnor	20L
Drivtyp	Hand Push
Produktstorlek	1110*650*1060mm (Maximal växel)
Nettovikt	9,1 kg

ENHETSBESKRIVNING

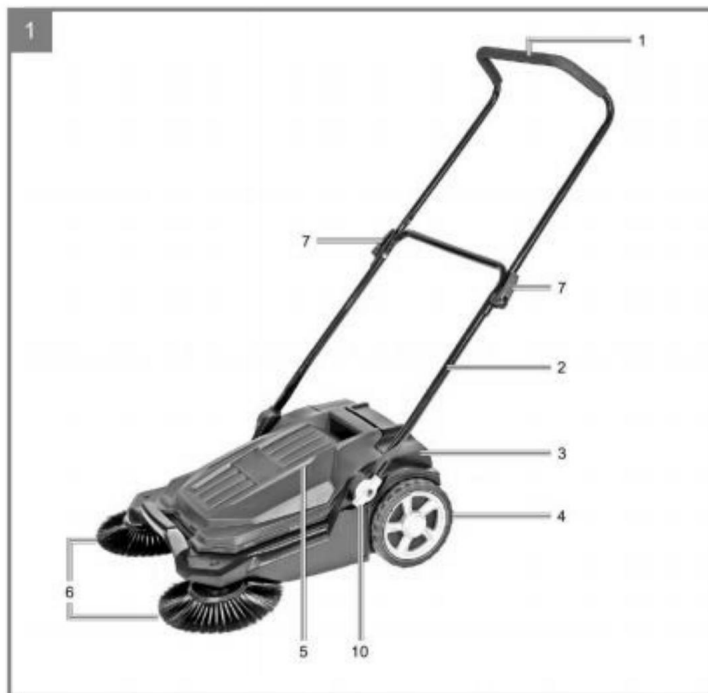

1. Övre körstång
2. Sänk tryckstången
3. Sopmaskin
4. Hjul
5. Avfallsbehållare
6. Matningsborstar
7. Mutter med snabbkopplingsfunktion
8. Cap
9. Stödskira
10. Anslutningsvred
11. Skruva

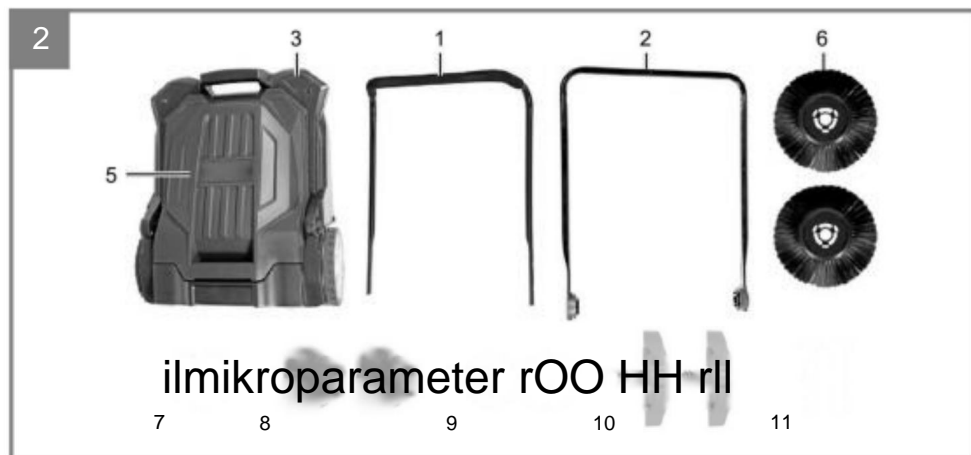

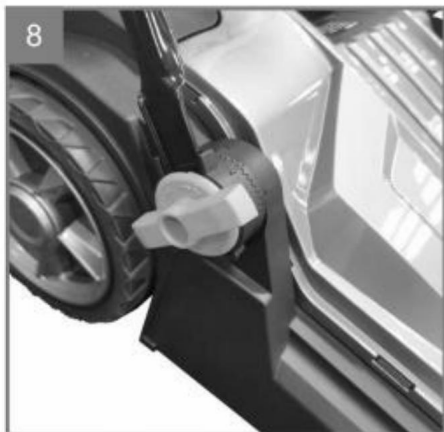
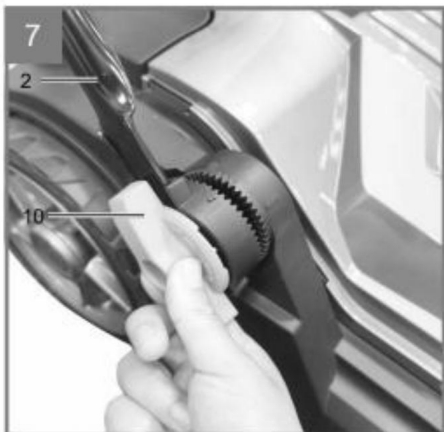
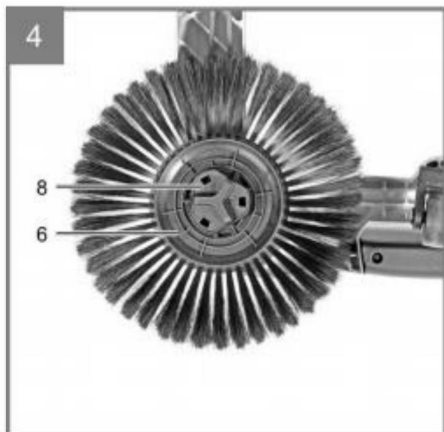
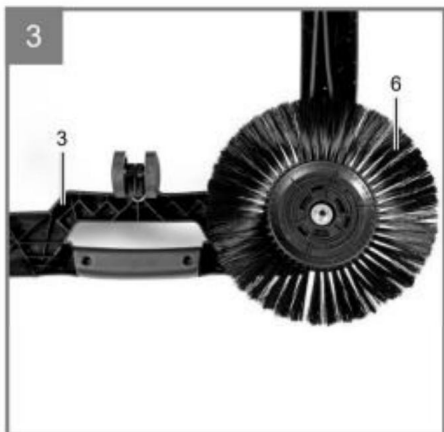

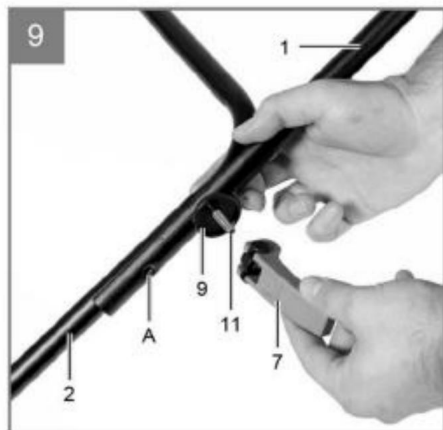

- Öppna förpackningen och ta försiktigt ut enheten ur förpackningen.
- Ta bort förpackningsmaterialet samt förpacknings-/transportsäkringarna (om sådana finns).

- Kontrollera att leveransen är komplett.

Kontrollera apparaten och tillbehören för transportskador.

- Om möjligt, förvara förpackningen tills garantiperioden löper ut.

AVSEDD ANVÄNDNING

Den avsedda användningen av sopmaskinen är att sopa plana och torra ytor såsom uppfarter, uteplatser, etc....

Maskinen får endast användas på avsett sätt.

Denna enhet är inte avsedd för kommersiell eller industriell användning.

PRODUKTMONTERING

Installation av matarborstar (Figur 3-6)

- Sätt in matningsborsten på sopmaskinen.
- Fäst sedan foderborsten med locket.

Var uppmärksam på bokstäverna på locket. Vrid locket i riktningen av pilspets.

Var uppmärksam på bokstäverna på locket. Vrid locket i riktningen av pilspets.

- Upprepa proceduren på andra sidan.
- För att demontera matarborstarna, vrid locket i riktningen, ta bort locket och matningsborsten.

MONTERING AV PUSH STÄNGAR (FIGUR 7-10)

Montera den nedre och övre körstången som visas i figur 7 till 10. Höjden på körstången kan justeras genom att välja det andra monteringshållet.

DRIFT

Genom att trycka på sopmaskinen roteras matarborstarna och sopborsten via remdriften. De roterande matarborstarna sopar smutsen till mitten. Denna samlas upp av sopborsten och transporteras till avfallsbehållaren.

TÖMNING AV AVFALLSBEHÅLLARE (FIGUR 11)

Varning! Damm kan vara hälsofarligt. Bär dammsmask!

Ta bort avfallsbehållaren från apparaten enligt bild 11.

Töm och sätt tillbaka avfallsuppsamlaren i enheten.

PARKERINGSLÄGE (FIGURE 8,12,13)

Enheten kan fällas ihop för platsbesparande förvaring. För att göra detta, lossa de nedre muttrarna med snabbkopplingsfunktion tills stiften (figur 8) hoppar ut ur fixeringen och vik ut tryckstängningen (figur 12). Alternativt kan de övre muttrarna med snabbkopplingsfunktion lossas i efterhand.

RENGÖRING OCH UNDERHÅLL

- Håll skydd och ventilationsöppningar så damm- och smutsfria som möjligt.
- Vi rekommenderar att du rengör apparaten omedelbart efter varje användning. Rengör apparaten regelbundet med en fuktig trasa och lite tvål.
- Använd inte rengöringsmedel eller lösningsmedel; dessa kan angripa enhetens plastdelar. Se till att inget vatten kan komma in i apparaten.

LAGRING

Förvara apparaten och dess tillbehör på en mörk, torr och frostfri plats.

Den optimala lagringstemperaturen är mellan 5 och 30°C. Förvara elverket i originalförpackningen.

FELSÖKNING

Problem	Möjlig orsak	Lösning
Styrhjulets rotation är inte flexibel och tryckningen är inte jämn.	När tryckningen inte är jämn, lyft maskinen för att kontrollera chassits styrhjul för att inte ha fastnat i små grenar eller skräp, vilket kan orsaka oflexibilitet i rotationen.	Ta bort skräpet runt styrhjulet.
Matningsborsten är inte flexibel i rotation och svår att trycka när den trycks.	När det är svårt att skjuta framåt, lyft maskinen för att kontrollera om chassit inte kan sopas upp på grund av för stora eller stora skräpgrenar, och linda dem runt matningsborsten.	Ta bort stora grenar och skräp som inte kan sopas upp.
När maskinen trycks glider hjulen och roterar inte.	Marken är platt och slät, eller så finns det vatten på marken, vilket leder till otillräcklig friktion av rullarna och glider när de trycks.	Maskinen kan inte arbeta på ytor som är för släta eller har vattenfläckar.

Tillverkare: Shanghaimuxinmuyeyouxiangongsi Adress:

Shuangchenglu 803nong11 hao1602A-1609shi, baoshanqu, shanghai
200000 CN.

Importerad till AUS: SIHAO PTY LTD. 1 ROKEVA STREETEAST-WOOD NSW2122

Australien Importerad till USA: San

ven Technology Ltd. Suite 250, 9166 Ana-heim Place, Rancho Cucamonga, CA91730



E-CrossStu GmbH

Mainzer Landstr.69, 60329 Frankfurt am Main.



YH CONSULTING LIMITED.

**C/O YH Consulting Limited Office 147, Centurion House, London
Road, Staines-upon-Thames, Surrey, TW18 4AX**

Tillverkad i Kina



VEVOR

HÅRA VERKTYG, HALVA PRISET

Teknisk support och e-garanticertifikat

www.vevor.com/support