

VEVOR[®]

TOUGH TOOLS, HALF PRICE

Technical Support and E-Warranty Certificate
www.vevor.com/support

TABLE SAW USER MANUAL

MODEL:M1H-ZP7-254-1

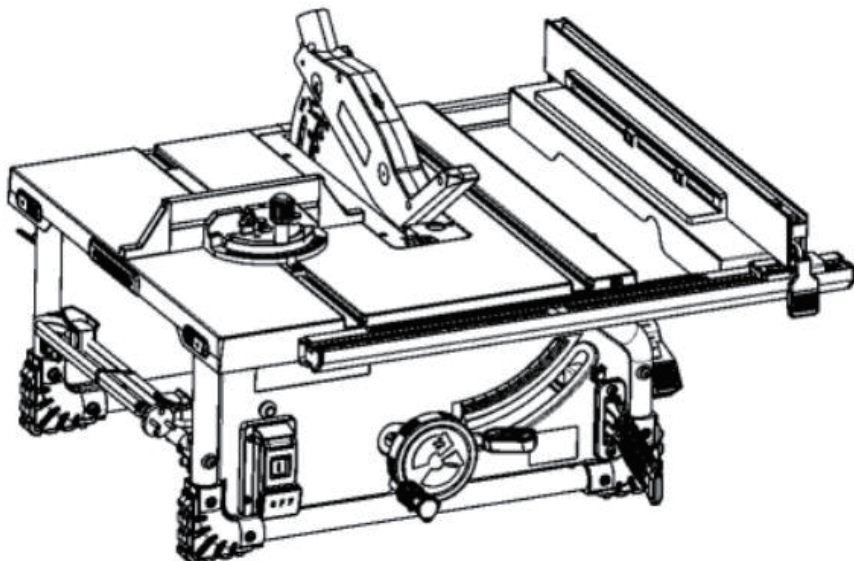
We continue to be committed to provide you tools with competitive price. "Save Half", "Half Price" or any other similar expressions used by us only represents an estimate of savings you might benefit from buying certain tools with us compared to the major top brands and does not necessarily mean to cover all categories of tools offered by us. You are kindly reminded to verify carefully when you are placing an order with us if you are actually saving half in comparison with the top major brands.

VEVOR[®]

TOUGH TOOLS, HALF PRICE

TABLE SAW

MODEL:M1H-ZP7-254-1



NEED HELP? CONTACT US!

Have product questions? Need technical support? Please feel free to contact us:

Technical Support and E-Warranty Certificate
www.vevor.com/support

This is the original instruction, please read all manual instructions carefully before operating. VEVOR reserves a clear interpretation of our user manual. The appearance of the product shall be subject to the product you received. Please forgive us that we won't inform you again if there are any technology or software updates on our product.

Table of Contents

General Safety Rules-----	3
Safety Instructions for Table Saws-----	4
Additional Safety Rules-----	7
Motor Specifications & Electrical Requirements-----	8
Symbols-----	9
Glossary of Terms-----	12
Getting To Know Your Table Saw-----	13
Unpacking And Checking Contents-----	14
Assembly-----	15
Storage, Transporting, and Mounting-----	19
Adjustments-----	20
Basic Table Saw Operation-----	24
Maintaining Your Table Saw-----	34
Troubleshooting-----	35
TECHNICAL DATA-----	36

⚠ WARNING

Some dust created by power sanding, sawing, grinding, drilling, and other construction activities contains chemicals known to cause cancer, birth defects or other reproductive harm. Some examples of these chemicals are:

- . Lead from lead-based paints,
- . Crystalline silica from bricks and cement and other masonry products, and
- . Arsenic and chromium from chemically treated lumber .

Your risk from these exposures varies, depending on how often you do this type of work . To reduce your exposure to these chemicals: work in a well ventilated area, and work with approved safety equipment, such as those dust masks that are specially designed to filter out microscopic particles .

Avoid prolonged contact with dust from power sanding, sawing, grinding, drilling, and other construction activities. Wear protective clothing and wash exposed areas with soap and water. Allowing dust to get into your mouth or eyes or to lie on the skin may promote absorption of harmful chemicals.

General Safety Rules

⚠ WARNING Read all safety warnings, instructions, illustrations and specifications provided with this power tool. Failure to follow all instructions listed below may result in electric shock, fire and/or serious injury.

SAVE ALL WARNINGS AND INSTRUCTIONS FOR FUTURE REFERENCE.

The term “power tool” in the warnings refers to your mains-operated (corded) power tool or battery-operated (cordless) power tool .

WORK AREA SAFETY

Keep work area clean and well lit. Cluttered or dark areas invite accidents .

Do not operate power tools in explosive atmospheres, such as in the presence of flammable liquids, gases or dust. Power tools create sparks which may ignite the dust or fumes .

Keep children and bystanders away while operating a power tool. Distractions can cause you to lose control .

ELECTRICAL SAFETY

Power tool plugs must match the outlet. Never modify the plug in anyway. Do not use any adapter plugs with earthed (grounded) power tools. Unmodified plugs and matching outlets will reduce risk of electric shock .

Avoid body contact with earthed or grounded surfaces, such as pipes, radiators, ranges and refrigerators. There is an increased risk of electric shock if your body is earthed or grounded .

Do not expose power tools to rain or wet conditions. Water entering a power tool will increase the risk of electric shock .

Do not abuse the cord. Never use the cord for carrying, pulling or unplugging the power tool. Keep cord away from heat, oil, sharp edges or moving parts. Damaged or entangled cords increase the risk of electric shock .

When operating a power tool outdoors, use an extension cord suitable for outdoor use. Use of a cord suitable for outdoor use reduces the risk of electric shock .

If operating a power tool in a damp location is unavoidable, use a Ground Fault Circuit Interrupter (GFCI) protected supply. Use of an GFCI reduces the risk of electric shock .

PERSONAL SAFETY

Stay alert, watch what you are doing and use common sense when operating a power tool. Do not use a power tool while you are tired or

under the influence of drugs, alcohol or medication. A moment of inattention while operating power tools may result in serious personal injury .

Use personal protective equipment. Always wear eye protection. Protective equipment such as dust mask, non-skid safety shoes, hard hat, or hearing protection used for appropriate conditions will reduce personal injuries .

Prevent unintentional starting. Ensure the switch is in the off-position before connecting to power source and / or battery pack, picking up or carrying the tool. Carrying power tools with your finger on the switch or energizing power tools that have the switch on invites accidents .

Remove any adjusting key or wrench before turning the power tool on. A wrench or a key left attached to a rotating part of the power tool may result in personal injury .

Do not overreach. Keep proper footing and balance at all times. This enables better control of the power tool in unexpected situations .

Dress properly. Do not wear loose clothing or jewelry. Keep your hair, clothing and gloves away from moving parts. Loose clothes, jewelry or long hair can be caught in moving parts .

If devices are provided for the connection of dust extraction and collection facilities, ensure these are connected and properly used. Use of dust collection can reduce dust-related hazards.

Do not let familiarity gained from frequent use of tools allow you to become complacent and ignore tool safety principles. A careless action can cause severe injury within a fraction of a second .

POWER TOOL USE AND CARE

Do not force the power tool. Use the correct power tool for your application. The correct power tool will do the job better and safer at the rate for which it was designed .

SAVE THESE INSTRUCTIONS

General Safety Rules

Do not use the power tool if the switch does not turn it on and off. Any power tool that cannot be controlled with the switch is dangerous and must be repaired .

Disconnect the plug from the power source and/or remove the battery pack, if detachable, from the power tool before making any adjustments, changing accessories, or storing power tools. Such preventive safety measures reduce the risk of starting the power tool accidentally .

Store idle power tools out of the reach of children and do not allow persons unfamiliar with the power tool or these instructions to operate the power tool. Power tools are dangerous in the hands of untrained users .

Maintain power tools and accessories. Check for misalignment or binding of moving parts, breakage of parts and any other condition that may affect the power tool's operation. If damaged, have the power tool repaired before use. Many accidents are caused by poorly main-

tained power tools .

Keep cutting tools sharp and clean. Properly maintained cutting tools with sharp cutting edges are less likely to bind and are easier to control .

Use the power tool, accessories and tool bits etc. in accordance with these instructions, taking into account the working conditions and the work to be performed. Use of the power tool for operations different from those intended could result in a hazardous situation.

Keep handles and grasping surfaces dry, clean and free from oil and grease. Slippery handles and grasping surfaces do not allow for safe handling and control of the tool in unexpected situations .

SERVICE

Have your power tool serviced by a qualified repair person using only identical replacement parts. This will ensure that the safety of the power tool is maintained .

Safety Instructions for Table Saws

GUARDING RELATED WARNINGS

Keep guards in place. Guards must be in working order and be properly mounted. A guard that is loose, damaged, or is not functioning correctly must be repaired or replaced .

Always use saw blade guard, riving knife and for every through-cutting operation. For through-cutting operations where the saw blade cuts completely through the thickness of the workpiece, the guard and other safety devices help reduce the risk of injury .

Immediately reattach the guarding system after completing an operation (such as rabbeting, dadoing or resawing cuts) which requires removal of the guard, riving knife and/or . The guard, riving knife, and help to reduce the risk of injury .

Make sure the saw blade is not contacting the guard, riving knife or the workpiece before the switch is turned on. Inadvertent contact of these items with the saw blade could cause a hazardous condition .

Adjust the riving knife as described in this instruction manual. Incorrect spacing, positioning and alignment can make the riving knife ineffective in reducing the likelihood of kickback .

For the riving knife and to work, they must be engaged in the workpiece.


The riving knife and are ineffective when cutting workpieces that are too short to be engaged with the riving knife and anti-kick-back device . Under these conditions a kickback cannot be prevented by the riving knife and anti-kickback device .

SAVE THESE INSTRUCTIONS

Safety Instructions for Table Saws

Use the appropriate saw blade for the riving knife. For the riving knife to function properly, the saw blade diameter must match the appropriate riving knife and the body of the saw blade must be thinner than the thickness of the riving knife and the cutting width of the saw blade must be wider than the thickness of the riving knife .

CUTTING PROCEDURES WARNINGS

 DANGER Never place your fingers or hands in the vicinity or in line with the saw blade. A moment of inattention or a slip could direct your hand towards the saw blade and result in serious personal injury .

Feed the workpiece into the saw blade or cut-ter only against the direction of rotation. Feeding the workpiece in the same direction that the saw blade is rotating above the table may result in the workpiece, and your hand, being pulled into the saw blade .

Never use the mitre gauge to feed the workpiece when ripping and do not use the rip fence as a length stop when cross cutting with the miter gauge. Guiding the workpiece with the rip fence and the miter gauge at the same time increases the likelihood of saw blade binding and kickback .

When ripping, always apply the workpiece feeding force between the fence and the saw blade. Use a push stick when the distance between the fence and the saw blade is less than 150 mm, and use a push block when this distance is less than 50 mm. “Work helping” devices will keep your hand at a safe distance from the saw blade .

Use only the push stick provided by the manufacturer or constructed in accordance with the instructions. This push stick provides sufficient distance of the hand from the saw blade .

Never use a damaged or cut push stick. A damaged push stick may break causing your hand to slip into the saw blade .

Do not perform any operation “freehand.” Always use either the rip fence or the miter gauge to position and guide the workpiece. “Freehand” means using your hands to support or guide the workpiece, in lieu of a rip fence or miter gauge . Freehand sawing leads to misalignment, binding and kickback .

Never reach around or over a rotating saw blade. Reaching for a workpiece may lead to accidental contact with the moving saw blade .

Provide auxiliary workpiece support to the rear and/or sides of the saw table for long and/or wide workpieces to keep them level. A long and/or wide workpiece has a tendency to pivot on the table’s edge, causing loss of control, saw blade binding and kickback .

Feed the workpiece at an even pace. Do not bend or twist the workpiece. If jamming occurs, turn the tool off immediately, unplug the tool and clear the jam. Jamming the saw blade by the workpiece can cause kickback or stall the motor .

Do not remove pieces of cut-off material while the saw is running. The material may become trapped between the fence or inside the saw blade guard and the saw blade pulling your fingers into the saw blade. Turn the saw off and wait until the saw blade stops before removing material .

Use an auxiliary fence in contact with the table top when ripping workpieces less than 2 mm thick. A thin workpiece may wedge under the rip fence and create a kickback .

KICKBACK CAUSES AND RELATED WARNINGS

Kickback is a sudden reaction of the workpiece due to a pinched, jammed saw blade or misaligned line of cut in the workpiece with respect to the saw blade or when a part of the workpiece binds between the saw blade and the rip fence or other fixed object.

Most frequently during kickback, the workpiece is lifted from the table by the rear portion of the saw blade and is propelled towards the operator .

Kickback is the result of saw misuse and/or incorrect operating procedures or conditions and can be avoided by taking proper precautions as given below .

Never stand directly in line with the saw blade. Always position your body on the same side of the saw blade as the fence. Kickback may propel the workpiece at high velocity towards anyone standing in front and in line with the saw blade .

SAVE THESE INSTRUCTIONS

Safety Instructions for Table Saws

Never reach over or in back of the saw blade to pull or to support the workpiece. Accidental contact with the saw blade may occur or kickback may drag your fingers into the saw blade.

Never hold and press the workpiece that is being cut off against the rotating saw blade. Pressing the workpiece being cut off against the saw blade will create a binding condition and kickback .

Align the fence to be parallel with the saw blade. A misaligned fence will pinch the workpiece against the saw blade and create kickback .

Use a feather board to guide the workpiece against the table and fence when making non- through cuts such as rabbeting, dadoing or resawing cuts. A featherboard helps to control the workpiece in the event of a kickback .

Use extra caution when making a cut into blind areas of assembled workpieces. The protruding saw blade may cut objects that can cause kickback .

Support large panels to minimize the risk of saw blade pinching and kickback. Large panels tend to sag under their own weight . Support(s) must be placed under all portions of the panel overhanging the table top .

Use extra caution when cutting a workpiece that is twisted, knotted, warped or does not have a straight edge to guide it with a miter gauge or along the fence. A warped, knotted, or twisted workpiece is unstable and causes misalignment of the kerf with the saw blade, binding and kickback .

Never cut more than one workpiece, stacked vertically or horizontally. The saw blade could pick up one or more pieces and cause kickback .

When restarting the saw with the saw blade in the workpiece, center the saw blade in the kerf so that the saw teeth are not engaged in the material. If the saw blade binds, it may lift up the workpiece and cause kickback when the saw is restarted .

Keep saw blades clean, sharp, and with sufficient set. Never use warped saw blades or saw blades with cracked or broken teeth. Sharp and properly set saw blades minimize binding, stalling and kickback .

TABLE SAW OPERATING PROCEDURE WARNINGS

Turn off the table saw and disconnect the power cord when removing the table insert, changing the saw blade or making adjustments to the riving knife, antikickback device or saw blade guard, and when the machine is left unattended. Precautionary measures will avoid accidents .

Never leave the table saw running unattended. Turn it off and don't leave the tool until it comes to a complete stop. An unattended running saw is an uncontrolled hazard.

Locate the table saw in a well-lit and level area where you can maintain good footing and balance. It should be installed in an area that provides enough room to easily handle the size of your workpiece. Cramped, dark areas, and uneven slippery floors invite accidents.

Frequently clean and remove sawdust from under the saw table and/or the dust collection device. Accumulated sawdust is combustible and may self-ignite .

The table saw must be secured. A table saw that is not properly secured may move or tip over .

Remove tools, wood scraps, etc. from the table before the table saw is turned on. Distraction or a potential jam can be dangerous .

Always use saw blades with correct size and shape (diamond versus round) of arbor holes. Saw blades that do not match the mounting hardware of the saw will run off-center, causing loss of control .

Never use damaged or incorrect saw blade mounting means such as flanges, saw blade washers, bolts or nuts. These mounting means were specially designed for your saw for safe operation and optimum performance .

Never stand on the table saw; do not use it as a stepping stool. Serious injury could occur if the tool is tipped or if the cutting tool is accidentally contacted .

Make sure that the saw blade is installed to rotate in the proper direction. Do not use grinding wheels, wire brushes, or abrasive wheels on a table saw. Improper saw blade installation or use of accessories not recommended may cause serious injury .

SAVE THESE INSTRUCTIONS

Additional Safety Rules

MAKE WORKSHOP CHILD-PROOF with padlocks, master switches .

Use only recommended accessories. Use only accessories recommended by the manufacturer of your model. Other accessories maybe hazardous.

Do not use any blade or other cutting tool marked for an operating speed less than 5000 R.P.M. Risk of serious injury .

Ensure that blade or other cutting tool, washers and arbor nut are installed properly. Reference instructions for removal and installation of the blade .

Never operate the saw unless the proper insert is installed. Make sure the table insert is flush or slightly below the table surface at the front and flush to slightly above at the rear of insert.

Always inspect table saw prior to every use. If any part of your saw is missing, malfunctioning, or has been damaged or broken (such as the motor switch or other operating control, a safety device, or the power cord), cease operat immediately until the particular part is prop repaired or replaced .

Plastic and composition (like hardboard) materials may be cut on your saw. However, since these are usually quite hard and slippery, the may not stop a kickback. Therefore, be especially attentive to following proper set-up and cutting procedures for ripping . Do not stand, or permit anyone else to stand, in line with a potential kickback .

Use extra caution when the guard assembly is removed for resawing, dadoing, rabbeting or molding. Replace the guard as soon as that operation is completed .

Use auxiliary facing on miter gauge to increase stability and control. Crosscutting operations are more conveniently worked and with greater safety if an auxiliary wood facing board is attached to the miter gauge . See "Rip Fence Auxiliary Facing ."

Avoid awkward operations and hand positions. Where a sudden slip could cause fingers or hand to move into the sawblade or other cutting tool .

If you stall or jam the sawblade in the workpiece, turn saw "OFF" and unplug the tool, remove the workpiece from the sawblade, and check to see if the sawblade is parallel to the table slots or grooves and if the spreader is in

proper alignment with the sawblade. If ripping at the time, check to see if the rip fence is parallel with the sawblade . Readjust as indicated .

THINK SAFETY: Safety is a combination of operator common sense and alertness at all times when the table saw is being used .

⚠ WARNING The operation of any power tool can result in foreign objects being thrown into the eyes, which can result in severe eye damage . Always wear safety goggles that comply with ANSI Z87.1 (shown on package) before commencing power tool operation .



Before each use, re-view all warnings located on the table saw.

TABLE SAW STAND SAFETY INSTRUCTIONS

⚠ WARNING Read all instructions. Failure to follow all instructions listed below may result in serious personal injury .

Fully assemble and tighten all the fasteners required for this stand. Also remember to occasionally check the stand and make sure it is still tight. A loose stand is unstable and may shift in use and cause serious injury .

Turn the tool switch off and disconnect the power before mounting the saw to the stand. Unintended startup during assembly can cause injury .

Before operating, make sure that the entire unit is placed on a solid, flat, level surface. Serious injury could occur if the tool is unstable and it tips .

Never stand on the tool or its stand or use it as a ladder or scaffolding. Serious injury could occur if the tool is tipped or the cutting tool is accidentally contacted . Do not store materials on or near the tool such that it is necessary to stand on the tool or its stand to reach them .

Use only VEVOR replacement parts. Any others may create a hazard.

SAVE THESE INSTRUCTIONS

Motor Specifications & Electrical Requirements

Motor Specifications

In the event of a malfunction or breakdown, grounding provides a path of least resistance for electric current to reduce the risk of electric shock. This tool is equipped with an electric cord having an equipment-grounding conductor and a grounding plug. The plug must be plugged into a matching outlet that is properly installed and grounded in accordance with all local codes and ordinances. This saw is wired for operation on 120 volts, 60 Hz. alternating current. Before connecting the motor cord to a power source, make certain that the switch is in the "OFF" position and be sure that the electric current is of the same characteristics as that stamped on the table saw nameplate.

Connection To A Power Source

This machine must be grounded while in use to protect the operator from electric shock.

Plug the power cord into a 120V properly grounded type outlet protected by a 15-amp dual-element time-delay fuse or circuit breaker.

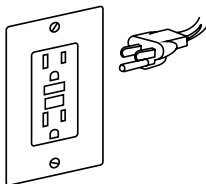
Not all outlets are properly grounded. If you are not sure that your outlet, as pictured on this page, is properly grounded; have it checked by a qualified electrician.

⚠ WARNING To avoid electric shock do not touch the metal prongs on the plug when installing or removing the plug to or from the outlet.

⚠ WARNING Failure to properly ground this power tool can cause electrocution or serious shock, particularly when used near metal plumbing or other metal objects. If shocked, your reaction could cause your hands to hit the tool.

⚠ WARNING If power cord is worn, cut or damaged in any way, have it replaced immediately to avoid shock or fire hazard.

Your unit is for use on 120 volts and is equipped with a 3-conductor cord and grounding type plug, approved by Underwriters Laboratories and the Canadian Standards Association.



The ground conductor has a green jacket and is attached to the tool housing at one end and to the ground prong in the attachment plug at the other end.

If the outlet you are planning to use for this power tool is of the two-prong type, DO NOT REMOVE OR ALTER THE GROUNDING PRONG IN ANY MANNER. Have a qualified electrician replace the TWO-prong outlet with a properly grounded THREE-prong outlet. Do not use any adapter plugs.

Improper connection of the equipment-grounding conductor can result in a risk of electric shock. The conductor with insulation having an outer surface that is green with or without yellow stripes is the equipment grounding conductor. If repair or replacement of the electric cord or plug is necessary, do not connect the equipment grounding conductor to a live terminal.

Check with a qualified electrician or service personnel if the grounding instructions are not completely understood, or if in doubt whether the tool is properly grounded.

Extension Cords

⚠ WARNING Replace damaged cords immediately. Use of damaged cords can shock, burn or electrocute.

⚠ WARNING Always use proper extension cords. Use only 3-wire extension cords which have 3-prong grounding type plugs and 3-pole receptacles which accept the tool's plug. If an extension cord is necessary, a cord with adequate size conductors should be used to prevent excessive voltage drop, loss of power or overheating. The table shows the correct size to use, depending on cord length and nameplate amperage rating of the tool. If in doubt, use the next heavier gauge. Always use U.L. and CSA listed extension cords.

RECOMMENDED SIZES OF EXTENSION CORDS 120 VOLT ALTERNATING CURRENT TOOLS

Tool's Ampere Rating	Cord Size in A.W.G.				Wire Sizes in mm ²			
	Cord Length in Feet				Cord Length in Meters			
	25	50	100	150	15	30	60	120
3-6	18	16	16	14	0.75	0.75	1.5	2.5
6-8	18	16	14	12	0.75	1.0	2.5	4.0
8-10	18	16	14	12	0.75	1.0	2.5	4.0
10-12	16	16	14	12	1.0	2.5	4.0	-
12-16	14	12	-	-	-	-	-	-





NOTE: The smaller the gauge number, the heavier the cord.

Symbols

Safety Symbols

The purpose of safety symbols is to attract your attention to possible dangers . The safety symbols and the explanations with them deserve your careful attention and understanding . The symbol warnings do not, by themselves, eliminate any danger . The instructions and warnings they give are no substitutes for proper accident prevention measures .

⚠ WARNING Be sure to read and understand all safety instructions in this Owner's Manual, including all safety alert symbols such as "DANGER," "WARNING," and "CAUTION" before using this tool. Failure to following all instructions listed below may result in electric shock, fire, and/or serious personal injury.

The definitions below describe the level of severity for each signal word. Please read the manual and pay attention to these symbols .	
	This is the safety alert symbol . It is used to alert you to potential personal injury hazards. Obey all safety messages that follow this symbol to avoid possible injury or death .
	DANGER indicates a hazardous situation which, if not avoided, will result in death or serious injury .
	WARNING indicates a hazardous situation which, if not avoided, could result in death or serious injury .
	CAUTION, used with the safety alert symbol, indicates a hazardous situation which, if not avoided, will result in minor or moderate injury .

Damage Prevention and Information Messages

These inform the user of important information and/or instructions that could lead to equipment or other property damage if they are not followed . Each message is preceded by the word "NOTICE", as in the example below:







NOTICE: Equipment and/or property damage may result if these instructions are not followed .



⚠ WARNING The operation of any power tools can result in foreign objects being thrown into your eyes, which can result in severe eye damage. Before beginning power tool operation, always wear safety goggles or safety glasses with side shields and a full face shield when needed . We recommend a Wide Vision Safety Mask for use over eyeglasses or standard safety glasses with side shields . Always use eye protection which is marked to comply with ANSI Z87 .1 .




Symbols

IMPORTANT: Some of the following symbols may be used on your tool . Please study them and learn their meaning . Proper interpretation of these symbols will allow you to operate the tool better and more safely .

Symbol	Name	Designation/Explanation
V	Volts	Voltage (potential)
A	Amperes	Current
Hz	Hertz	Frequency (cycles per second)
W	Watt	Power
kg	Kilograms	Weight
min	Minutes	Time
s	Seconds	Time
Wh	Watt-hours	Battery capacity
Ah	Ampere-Hours	Battery capacity
∅	Diameter	Size of drill bits, grinding wheels, etc.
n ₀	No load speed	Rotational speed, at no load
n	Rated speed	Maximum attainable speed
.../min	Revolutions or reciprocation per minute	Revolutions, strokes, surface speed, orbits, etc . per minute
0	Off position	Zero speed, zero torque...
⇒	Arrow	Action in the direction of arrow
~	Alternating current	Type or a characteristic of current
	Direct current	Type or a characteristic of current
	Risk of injury symbol	Do not reach into the running saw blade.
	Read manual symbol	Alerts user to read manual
	Wear eye protection symbol	Always wear safety goggles or safety glasses with side shields and a full face shield when operating this product .
	Wear a mask	Recommendation for the operator to wear dust mask .
	Wear ear protection	Recommendation for the operator to wear hearing protection .

Symbols (Certification Information)

IMPORTANT: Some of the following symbols for certification information may be used on your tool . Please study them and learn their meaning . Proper interpretation of these symbols will allow you to operate the tool better and more safely .

Symbol	Designation/Explanation
	This symbol designates that this tool is listed by Underwriters Laboratories .
	This symbol designates that this tool is recognized by Underwriters Laboratories .
	This symbol designates that this tool is listed by Underwriters Laboratories, to United States and Canadian Standards .

Glossary of Terms

ARBOR: The shaft on which a cutting tool is mounted .

BARRIER GUARD: An assembly that consists of the mounting fork and two side barriers . This assembly is intended to provide a physical barrier between the operator and the spinning saw blade .

BEVEL: Blade angle relative to the table surface .

CROSSCUT: A cutting or shaping operation made across the width of the workpiece, cutting the workpiece to length .

DADO: A non-through cut that produces a square-sided notch or trough in the workpiece .

FEATHER BOARD: A device that can help guide workpieces during rip type operation by keeping the workpiece in contact with the rip fence . It also helps prevent kickback .

FREEHAND: Performing a cut without a fence, miter gauge, fixture, hold down or other proper device to keep the workpiece from twisting during the cut and can be a safety hazard .

GUM: A sticky, sap-based residue from wood products . After it has hardened, it is referred to as "RESIN ."

HEEL: Misalignment of the blade that causes the trailing or out feedside of the blade to contact the cut surface of the workpiece . Heel can cause kickback, binding, excessive force, burning of the workpiece or splintering . In general, heel creates a poor quality cut and can be a safety hazard.

KERF: The space in the workpiece where the material was removed by the blade .

KICKBACK: An uncontrolled grabbing and throwing of the workpiece back toward the front of the saw during a ripping-type operation .

LEADING END: The end of the workpiece which, during a ripping-type operation, is pushed into the cutting tool first.

MOLDING: A non-through cut which produces a special shape in the workpiece; used for joining or decoration .

NON THROUGH SAWING: Any cutting operation where the blade does not extend through the workpiece (e.g. Dado, Rabbet) .

PARALLEL: Position of the rip fence equal in distance at every point to the side face of the saw blade .

PERPENDICULAR: 90° (right angle) intersection or position of the vertical and horizontal planes such as the position of the saw blade (vertical) to the table surface (horizontal).

PUSH BLOCK: A device used for ripping-type operations that is too narrow to allow use of a Push Stick . Use a Push Block for rip widths less than 2 inches .

PUSH STICK: A device used to feed the workpiece through the saw during narrow ripping-type operations that helps keep the operator's hands well away from the blade. Use the Push Stick for rip widths less than 6 inches and more than 2 inches .

RABBET: A notch in the edge of a workpiece . Also called an edge dado .

REVOLUTIONS PER MINUTE (R.P.M.): The number of turns completed by a spinning object in one minute .

RIPPING: A cutting operation along the length of the workpiece cutting the workpiece to width .

RIVING KNIFE OR SPREADER: A device that keeps the kerf of the work piece open as the material is cut. This minimizes the potential of the work piece binding against the saw blade .

Blade Guard: Made up of 2 components: Riving Knife / Splitter, and Main Barrier Guard .

THROUGH SAWING: Any cutting operation where the blade extends through the workpiece .

WORKPIECE: The item on which the cutting operation is being performed . The surfaces of a workpiece are commonly referred to as faces, ends and edges .

Getting To Know Your Table Saw

1. POWER SWITCH

Switch incorporates a hole for use with a padlock to prevent accidental starting .

2. ELEVATION WHEEL

Elevates or lowers the blade . Also used to tilt the blade 0 to 45 degrees .

3. BLADE BEVEL LOCK HANDLE

Locks the blade to desired bevel angle .

4. PUSH STICK & STORAGE

Allows you to rip smaller pieces of stock with a greater level of safety .

5. RAIL

Move the fence to the desired position.

6. RAIL LOCK HANDLE

Allows you to lock the fence at desired distances .

7. RIP FENCE

Provides an auxiliary support . Securely attaches to rails with locking latches on both ends .

8. WORK SUPPORT/AUXILIARY FENCE

Provides support for wider workpieces when extending the fence beyond the table

9. Blade Guard

Consists of two key elements: Riving Knife and Barrier Guard Device.

10. TABLE INSERT

Removable for removing or installing a blade or other cutting tools .

11. MITER GAUGE

Head can be locked in the desired position for crosscutting or mitering by tightening the lock knob . ALWAYS SECURELY LOCK IT WHEN IN USE .

12. TABLE

Provides large working surface to support the workpiece .

13. CORD WRAP

Allows you to easily secure the cord so it's out of the way when transporting or storing

14. DUST PORT/VACUUM HOOK-UP

Removable to clear pieces of wood trapped inside.

15. HEX WRENCH & STORAGE

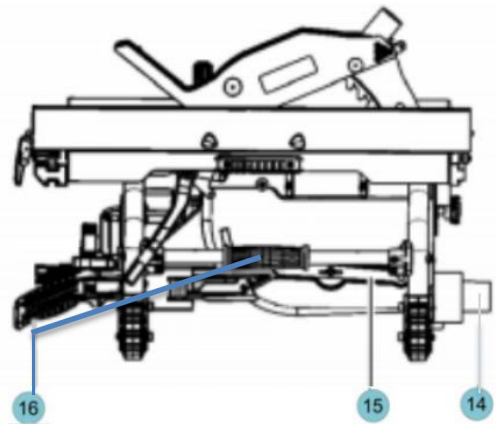
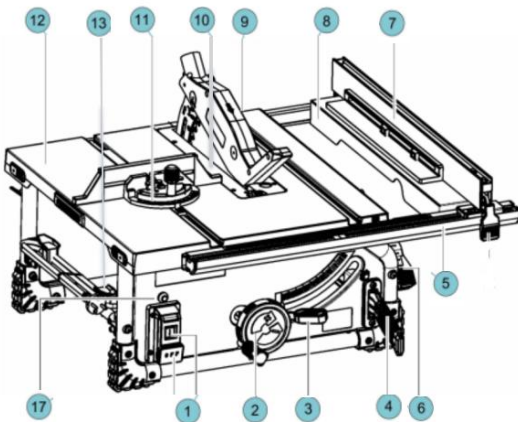
Hex wrench for adjusting the riving knife/splitter and various hex heads on the saw

16. HANDLE

Specifically designed to be ergonomic and to easily Convenient handling .

17. POWER RESET

Used to protect reset after power outage.



Unpacking And Checking Contents

⚠ WARNING To avoid injury from unexpected starting or electrical shock during unpacking and setting up, do not plug the power cord into a source of power. This cord must remain unplugged whenever you are assembling or making adjustments to the table saw with stand .

Separate all parts from the packing materials and check each one with the illustration and the list of Loose Parts to make certain that all items are accounted for before discarding any packing material (Fig . 3) .

⚠ WARNING If any parts are missing , do not attempt to assemble the table saw, plug in the power cord or turn the switch on until the missing parts are obtained and are installed correctly.

TABLE OF LOOSE PARTS		
ITEM	DESCRIPTION	QTY .
1	Table Saw	1
2	Dust Chute Elbow	1
3	RIP Fence	1
4	Auxiliary Fence	1
5	Blade Guard	1
6	Miter Gauge	1
7	Push Stick	1
8	Manual	1

REMOVE CABLE TIE AND STYROFOAM BLOCK

(Used for shipping purpose only)

With the table surface on the ground, locate the cable tie that anchors the motor/blade assembly to the base . Using scissors or wire cutters, cut and remove the cable tie (Fig 4) .

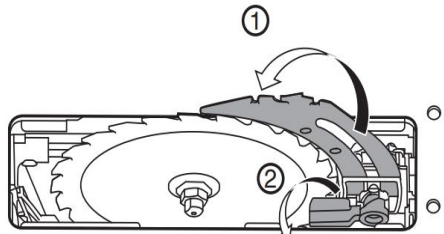
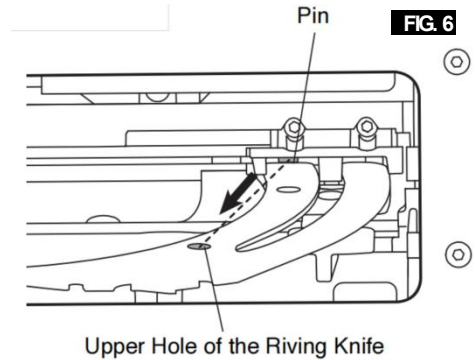
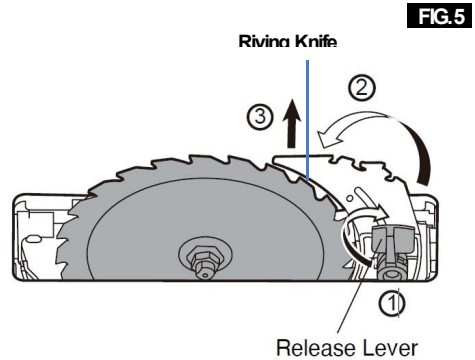
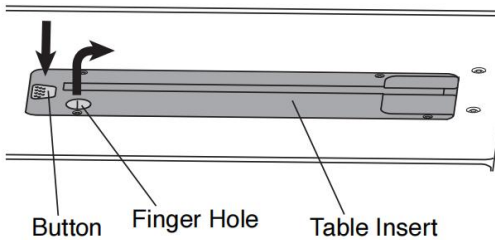
Assembly

ATTACHING THE Blade Guard

⚠WARNING To prevent personal injury, always disconnect the plug from the power source before attaching or removing the Blade Guard.

POSITIONING THE RIVING KNIFE

1. Remove the table insert using finger hole.
2. Raise the blade as high as it will go and set it perpendicular to table (0° on bevel scale) (Fig. 5).
3. Rotate the riving knife release lever clockwise, so that it points upward (Fig. 5).
4. Pull the riving knife toward the release lever to disengage it from the pins.
5. Slide the riving knife up to its highest position, so that it is directly over the center of the blade (Fig. 6).
6. Align the holes in riving knife with the pins and lock the release lever by rotating it counter-clockwise. Push/pull on the riving knife to verify that it is locked in place (Fig. 6).
7. Replace the table insert (Fig. 7).



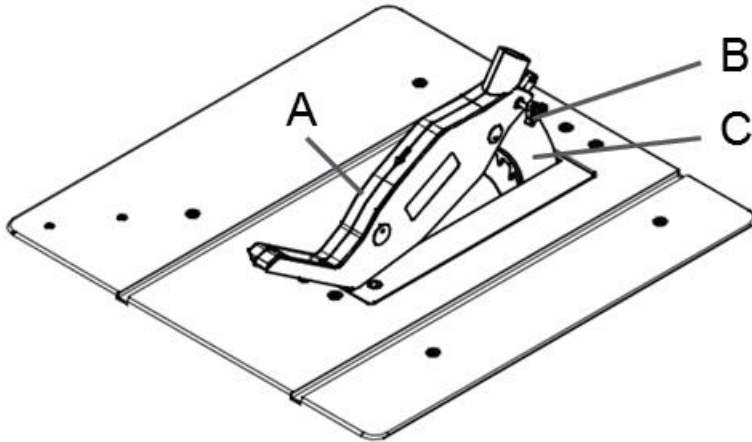
Assembly

ATTACHING THE GUARD ASSEMBLY

Mount the saw blade guard(A) together with the bolt(B) on top of the riving knife(C), so that the bolt is firmly seated in the slot of the riving knife(C). Check that the guard assembly is securely connected

Do not screw in the bolt(B) too tightly; the saw blade guard(A) must move freely.

Plug the suction hose onto the suction adapted and the connecting piece of the saw blade guard(A). Connect a suitable splint collector onto the suction adapter. Disassembly is performed in reverse order. Caution! The saw blade guard(A) must be lowered onto the workpiece before starting the sawing operation.



Assembly

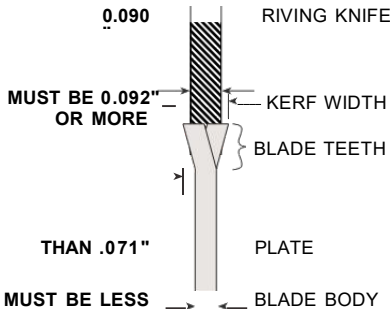
REMOVAL AND INSTALLATION OF THE BLADE

⚠ WARNING Disconnect the plug from the power source before performing any assembly, adjustment or repair to avoid possible injury.

USING THE CORRECT BLADE

IMPORTANT: The saw blade provided on this tool has a diameter of 10 inches. When looking for a replacement blade, select one with dimensions close to the original blade. This information may not be printed on the blade's packaging. If it is not, check the manufacturers catalog or website. VEVOR offers Premium-Quality Professional saw blades that match the requirements for this tool. You must select a blade with a kerf width of .092" or more and a plate (body) thickness .088" or less (Fig. 10).

FIG. 10



⚠ WARNING To reduce the risk of injury do not use extra thin kerf saw blades. The kerf of the blade must be wider than .092". Extra thin kerf saw blades (less than .092") may cause the work piece to bind against the riving knife / splitter during cutting. It is recommended that the kerf of the replacement blade used on this saw be .092" or more.

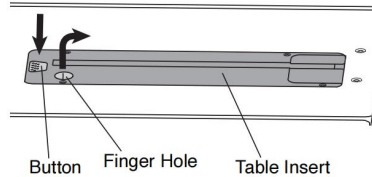
⚠ WARNING To reduce the risk of injury do not use saw blades made with a thick body plate. If the replacement saw blade's plate thickness is greater than .071," the riving knife / splitter would not properly serve as an aid to reduce kickback. The replacement blade's plate thickness must be less than .071".

⚠ WARNING To reduce the risk of injury do not use blade "dampers," "stabilizers," or "stiffening collars" on both sides of a replacement blade. These are metal plates positioned against the sides of the blade to reduce deflection that may occur when using thin saw blades. Use of these devices on both sides will prevent the blade from being properly aligned with the riving knife / splitter, which may bind the work piece during cutting. One "stabilizer" plate may be placed only against the outside of a thin replacement blade. These plates are not required with the supplied blade.

CHANGING THE BLADE

NOTE: Clean blade of any excess oil before installation.

FIG. 11



1. To reduce the risk of injury, use the correct blade!
2. Turn elevation wheel clockwise until the blade is up as high as it will go.
3. Remove table insert.
4. Insert the open-head hex wrench onto the arbor shaft. While holding the first wrench, loosen the arbor nut counterclockwise with the ring-head hex wrench.
5. Remove the arbor nut and outer washer. The blade may now be removed or installed by sliding it onto or off the arbor shaft.
6. Assemble the inner washer, new blade, outer washer and arbor nut as shown. (Fig. 14) making certain that the **TEETH OF THE BLADE ARE POINTING DOWN AT THE FRONT OF THE TABLE.**

Assembly

7. While holding the arbor shaft with the open-head hex wrench, use the ring-head

hex wrench to securely tighten the arbor nut clockwise. (Fig. 13)

8. Install table insert.

NOTE: The printing on different saw blades is not always on the same side.

To avoid injury from a thrown workpiece, blade part, or blade contact, never operate the saw without the proper insert in place. Use the table insert when sawing. Use the dado insert when using a dado blade.

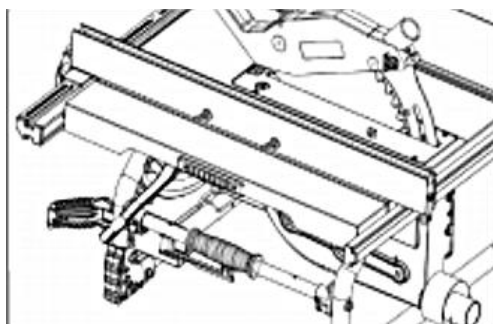
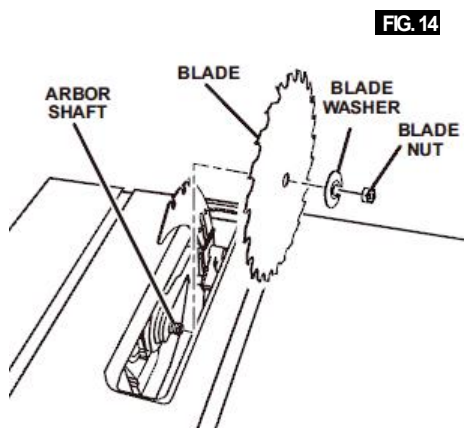
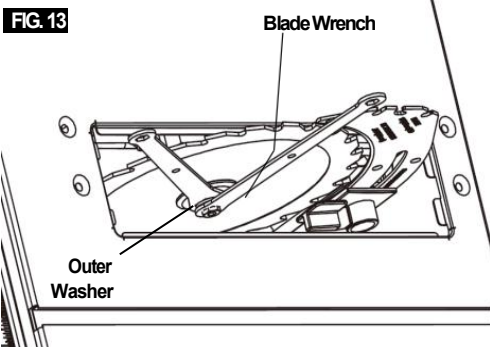
USING CARBIDE-TIPPED BLADES

Handle carbide-tipped blades carefully. Carbide is very brittle and can be easily damaged. Use caution when you install, use or store the blades. Do not use a carbide-tipped blade that is bent or has bent teeth, or if the blade has cracks, is broken, or has missing/loose carbide tips. Do not operate a carbide-tipped blade faster than its recommended speed. When selecting a blade, ensure it is rated above 5000 rpm.

Read, understand, and follow all warnings and instructions provided with your carbide-tipped blades.

ATTACHING RIP FENCE FOR USE

1. Ensure that the rip fence lock levers on both sides of the fence are in the released position.
2. Align the rip-fence bracket with the notch on the front and rear rails. Ensure that the auxiliary fence will be on the blade-side of the main fence when in its use position. See Fig. 15.
3. Lower the fence onto the rails and secure the lock levers on both sides of the fence.



Storage, Transporting, and Mounting

TABLE SAW FOLDED STORAGE

When not in use, the table saw can be stored upright.

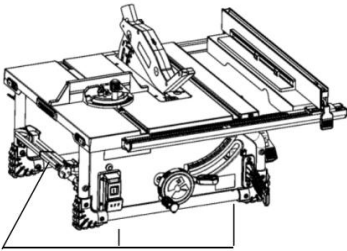
TABLE SAW TRANSPORTATION

Lift the table saw up by grasping the carrying handle with the table facing to operator, then transport it from one place to another.

MOUNTING THE TABLE SAW

If table saw is to be used in a permanent location, it should be fastened securely to a firm supporting surface such as a stand or workbench, using the four mounting holes (Fig . 22) .


FIG. 22



Mounting holes

Adjustments

ADJUSTING 0 AND 45 DEGREE POSITIVE STOPS

 To prevent personal injury always disconnect the plug from the power source when making adjustments.

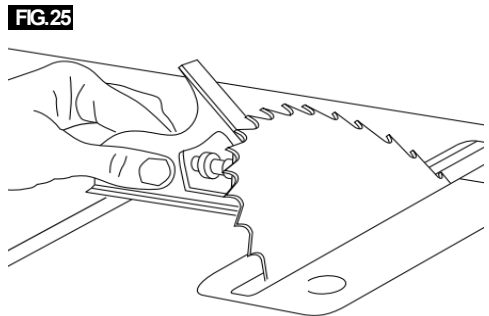
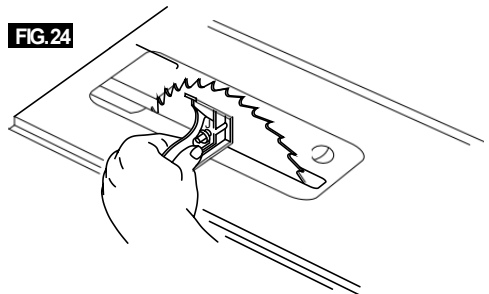
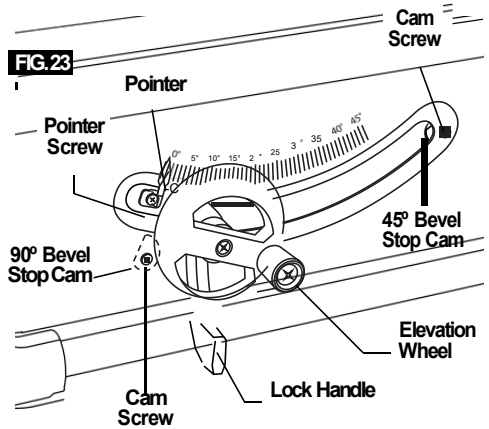
1. Turn the elevation wheel clockwise and raise the blade to its maximum height (Fig . 23) .

ADJUSTING 0 DEGREE POSITIVE STOP

2. Loosen the blade tilt lock handle and push the elevation wheel to the left as far as possible; tighten the blade tilt lock handle (Fig . 23) .
3. Place a combination square (not included) on the table with one end of square against the blade as shown (Fig . 24), and check to see if the blade is 90 degrees to the table . If the blade is not 90 degrees to the table, loosen the blade tilt lock handle, loosen 90 degree adjustment screw, loosen 90 degree bevel stop cam and push the elevation wheel until the blade is 90 degrees to the table .
4. Tighten the blade tilt lock handle, rotate the bevel stop cam until it touches the bevel stop housing, then tighten 90 degrees adjustment screw .
5. Loosen the adjustment screw and adjust the pointer to indicate 0 degree on the bevel scale .

ADJUSTING 45 DEGREE POSITIVE STOP

6. Loosen the blade tilt lock handle and push the elevation wheel to the right as far as possible; tighten the blade tilt lock handle .
7. Place a combination square (not included) on the table with one end of the square against the blade as shown (Fig . 25), and check to see if the blade is 45 degrees to the table . If the blade is not 45 degrees to the table, loosen the blade tilt lock handle, loosen the 45 degree adjustment screw, loosen the 45 degree bevel stop cam and push the elevation wheel until the blade is 45 degrees to the table .
8. Tighten the blade tilt lock handle, rotate the 45 degree bevel stop cam until it touches the bevel stop housing, then tighten the 45 degree adjustment screw .



Adjustments

ADJUSTING BLADE PARALLEL TO THE MITER GAUGE SLOTS

The blade was adjusted parallel to the miter gauge slots at the factory . In order to insure accurate cuts and help prevent kickback, this adjustment should be rechecked . If adjustment is necessary, follow the steps below .

⚠ WARNING To prevent personal injury always disconnect the plug from the power source before making any adjustments.

- 1 . Turn elevation wheel and raise blade as high as it will go .
- 2 . Select a point on the body of the saw blade that is set to the left when viewing the blade from the front of saw, and mark with a pencil (Fig . 26) .
- 3 . Place the base of a combination square (not included) against the edge of the miter gauge slot, and extend the sliding rule of the square so it just touches the marked point on the body of the saw blade at the rear of the table .
- 4 . Rotate the blade and check the same marked point of the saw blade at the front of the table (Fig . 26) .
- 5 . If the front and back measurements, shown in Figure 26 are not identical, identify the side with the gap . Use the hex wrench supplied with your saw to loosen the five alignment bolts located on the side with the gap . There are five alignment bolts located under the front and rear of the table top of the tool (Fig . 27 & 28) . Carefully move the under carriage containing the saw blade until the blade is parallel to the miter slot, and securely tighten the five bolts . If the parallelism is still off, loosen all five bolts and repeat .

FIG.26

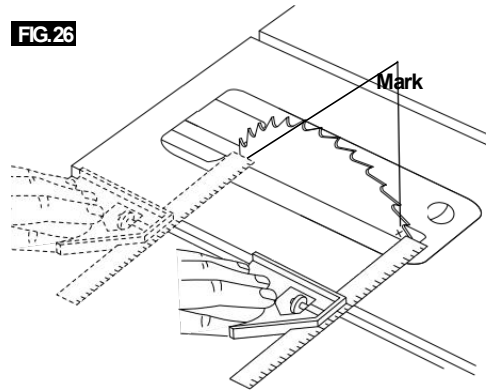


FIG.27

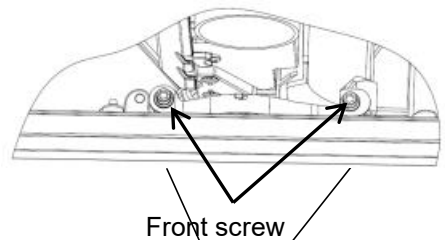
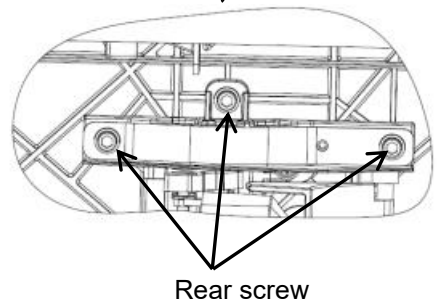


FIG.28



Adjustments

ALIGNING RIP FENCE

⚠ WARNING To prevent personal injury, always disconnect plug from the power source before making any adjustments.

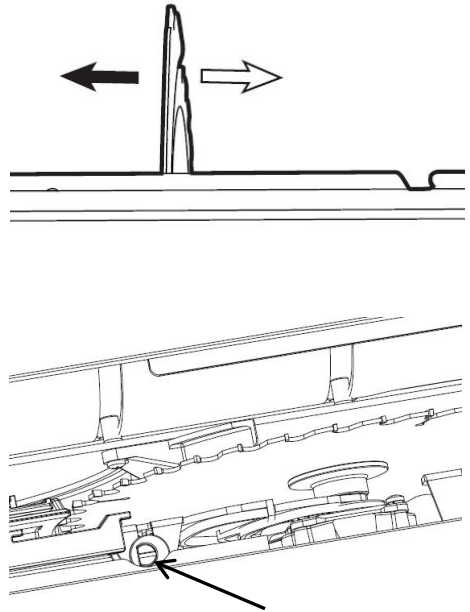
The rip fence must be parallel with the sawblade in order to prevent KICKBACK when ripping .

When moving the rip fence, make sure to unlock and lock the fence with the rail lock handle and use the front rail knob to adjust the fence position . **NOTE:** The blade must be parallel with the miter gauge slots (see “Adjusting Blade Parallel to the Miter Gauge Slots”) and be perpendicular to table before proceeding with rip fence alignment .

⚠ WARNING To prevent personal injury always make sure that the rip fence is locked before making rip cuts.

- 1 . Lift both guard barriers to their up locked position (Fig 29) .
- 2 . Turn the elevation wheel and raise the blade as high as it will go .
- 3 . Align the blade to the miter gauge slots per instructions: **ADJUSTING BLADE PARALLEL TO THE MITER GAUGE SLOTS** .
- 4 . **ADJUSTING RIP FENCE PARALLEL TO THE BLADE** .
- 5 . Secure the lock levers on both sides of the fence .

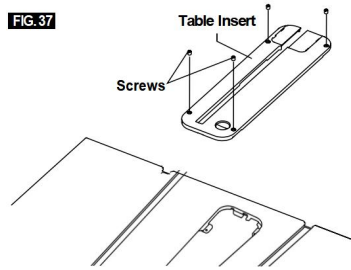
FIG.29



Adjustments

ADJUSTING THE TABLE INSERT

The table insert slot contains four (4) adjustment screws for adjusting the height of the table insert (Fig. 37). Place the insert onto the table. Place a straightedge (such as the metal ruler from a combination square) across the table top and insert top. If adjustment is necessary, use a 4mm Flat Head Screwdriver to rotate each set screw up or down. The insert should be slightly below the table at the front and slightly above the table at the back.



Basic Table Saw Operation

SAFETY POWER SWITCH

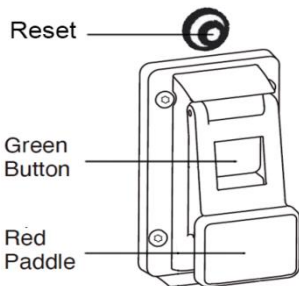
NOTE: This table saw has a safety feature that helps prevent accidental starting. When power is cut to the saw, the tool will switch to the off mode. Once power is restored, the tool will need to be turned on again.

To turn saw on: Press the green button (Fig. 39).

To turn saw off: Press the red paddle (which depresses the red off switch underneath) (Fig. 39).

RESET BUTTON (POWER RESET)

This saw comes with an overload reset button. If the saw motor overloads, a safety mechanism stops the motor automatically due to motor overloading or low voltage. To prevent motor overload, reduce load on motor or check voltage. Allow motor to cool down, then press the reset button and restart the saw. If the saw does not restart, wait an additional 5 minutes before restarting.



Basic Table Saw Operation

USING THE Blade Guard

The Blade Guard has been designed for modularity, enabling the use of multiple combinations of the two main components – 1) Riving Knife / Splitter, 2) Main Barrier Guard, (Fig . 41) . Additionally, the riving knife can be quickly adjusted to three positions, depending on the application requirement: through cut (high), non-through cut (middle), and dado (lowest) . Any Blade Guard that need to be removed to complete a cut should be immediately reinstalled when finished. See “Attaching the Blade Guard” for detailed installation instructions . Always remember that the best accident prevention is the operator’s use of common sense and alertness at all times when using the table saw .

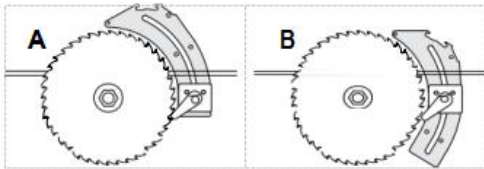
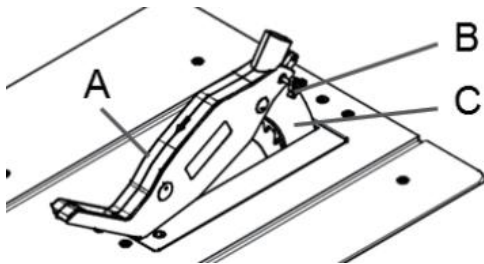


FIG.42

FIG.41

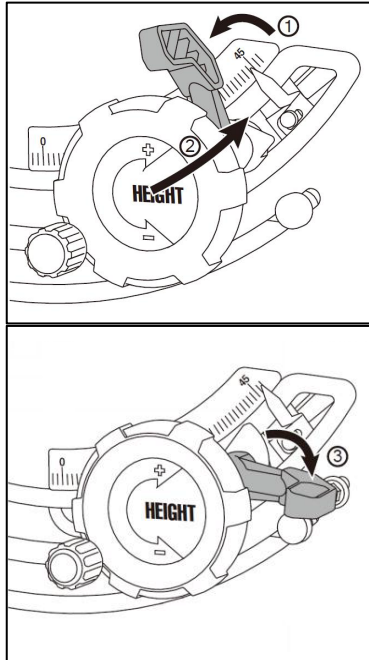


NOTE: To best secure the main guard for relocation, adjust the blade to its low-est position . This keeps the guard tight to the table surface and prevents dam-age related to the guard swinging during relocation . -

BLADE BEVEL CONTROL

Loosen the blade bevel lock handle counter clockwise (Fig . 43), slide the elevation wheel until the pointer is at the desired angle and tighten the blade tilt lock handle clockwise .

FIG.43



Basic Table Saw Operation

WORK HELPERS

Before cutting any wood on your saw, study all of the "Basic Saw Operations."

Notice that in order to make some of the cuts, it is necessary to use certain devices, "Work Helpers," like the Push Stick, the Push Block and the Auxiliary Fence, which you can make yourself.

After you have made a few practice cuts, make these "helpers" before starting any projects. Make the "Push Stick" first. (A push stick is included with the).

PUSH STICK AND PUSH BLOCK

Make the push stick using a piece of 1 x 2 as shown (Fig. 44).

Make the push block using pieces of 3/8" plywood **A** and 3/4" hardwood **B** (Fig. 45).

The small piece of wood, 1/2" x 3/8" x 2-1/2", should be **GLUED** to the plywood... **DO NOT USE NAILS**. This is to prevent dulling the sawblade in the event you mistakenly cut into the push block.

Position the handle in the center of the plywood and fasten it together with glue and woodscrews.

Use a push stick whenever the fence is 2 inches or more from the blade. Use a push block when the operation is too narrow to allow the use of a push stick. For proper use, see "Ripping" and "Bevel Ripping sections."

The push stick or block should be used in the place of the user's hand to guide the material only between the fence and blade.

When using a push stick or push block, the trailing end of the board must be square. A push stick or block against an uneven end could slip off or push the work away from the fence.

MAKING A FEATHERBOARD

Figure 46 illustrates dimensions for making a typical featherboard. It should be made from a straight piece of wood that is free of knots or cracks. Kerf **E** should be about 1/4" apart (Fig. 46).

FIG. 44

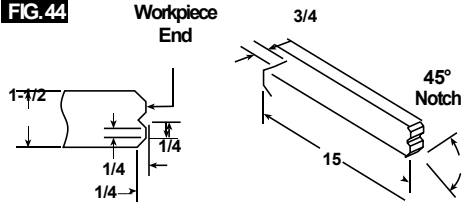


FIG. 45

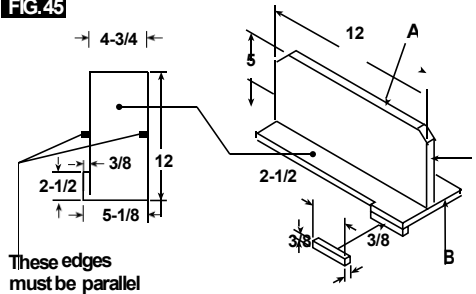
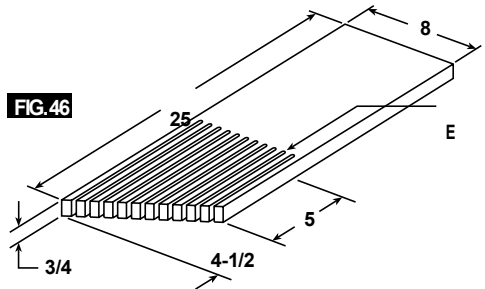


FIG. 46



NOTE: All dimensions in inches.

Basic Table Saw Operation

⚠WARNING Always wear hearing protection during cutting, and gloves when handling saw blades .

USING THE RIP FENCE

RIPPING, BEVEL RIPPING, RESAWING AND RABBETING are performed using the RIP FENCE together with the AUXILIARY FENCE / WORK SUPPORT, PUSH STICK OR PUSH BLOCK .

⚠WARNING For your own safety, always observe the following safety precautions, in addition to the safety instructions on Pages 3, 4, 5 & 6.

1. Never make these cuts FREEHAND (without using the rip fence or auxiliary devices when required), because the blade could bind in the cut and cause a KICKBACK .
2. Always lock the rip fence securely when in use .
3. Remove miter gauge from table during any operations that utilize the rip fence.
4. Make sure that the blade guard is installed for all through sawing type cuts . Replace the guard IMMEDIATELY following completion of resawing, rabbeting, or dadoing operations .
5. Have the blade extend approximately 1/8" above the upper surface of workpiece . Additional blade exposure would increase the hazard potential.
6. Do not stand directly in front of the blade in case of a KICKBACK . Stand to either side of the blade .
7. Keep your hands clear of the blade and out of the path of the blade .
8. If the blade stalls or stops while cutting, TURN THE SWITCH OFF before attempting to free the blade .
9. Do not reach over or behind the blade to pull the workpiece through the cut, to support long or heavy workpieces, to remove small cut-off pieces of material, or FOR ANY OTHER REASON .

10. Do not pick up small pieces of cut-off material from the table . REMOVE them by pushing them OFF the table with a long stick . Otherwise they could be thrown back at you by the rear of the blade .
11. Do not remove small pieces of cut-off material that may become TRAPPED inside the blade guard while the saw is RUNNING . THIS COULD ENDANGER YOUR HANDS or cause a KICKBACK . Turn the saw OFF and disconnect the power source . After the blade has stopped turning, lift the guard and remove the piece .
12. If the workpiece is warped, place the CONCAVE side DOWN . This will prevent it from rocking while it is being ripped .

RIP FENCE AUXILIARY FACING

When using dado accessories, an auxiliary facing board should be used . This will help prevent damage to the aluminum fence . The facing should be made of 3/4 inch thick wood (Fig . 49) .

Parts Required:

3/4" thick wood board (solid or plywood) cut to size.

Two (2) clamps .

The facing is made to the same height (2-3/4") as the fence and can work with the blade guard system in place when moving the fence to contact the blade . Use two clamps to clamp the 3/4 inch thick wood board to the rip fence .

NOTE: The auxiliary facing board, should also be used when cutting material less than 3/16" thick .

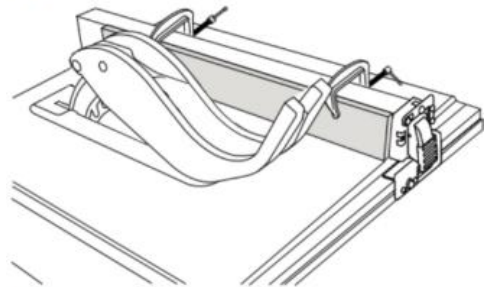


FIG. 49

Basic Table Saw Operation

RIPPING

FIG.50

RIPPING is known as cutting a piece of wood with the grain, or lengthwise . This is done using the rip fence . Position the fence to the desired WIDTH OF RIP and lock it in place .

Before starting to rip, be sure:

- A . Rip Fence is parallel to saw blade .
- B . Riving knife is properly aligned with saw blade .

Position the wider portion of the workpiece on the side of the fence .

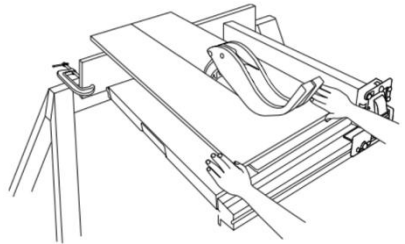


FIG.51

BEVEL RIPPING

Avoid bevel ripping with the fence on the left side, when possible . When bevel ripping material 6" or narrower, use the fence on the right side of the blade ONLY . This will provide more space between the fence and the sawblade for use of a push stick . If the fence is mounted to the left, the sawblade guard may interfere with proper use of a push stick .

When "WIDTH OF RIP" is 6" and WIDER use your RIGHT hand to feed the workpiece, use LEFT hand ONLY to guide the workpiece, do not FEED the workpiece with the left hand (Fig . 50) .

When "WIDTH OF RIP" is 2" to 6" wide USE THE PUSH STICK to feed the work (Fig . 51) .

When WIDTH OF RIP is NARROWER than 2" the push stick CANNOT be used because the guard will interfere . USE the AUXILIARY FENCE, and PUSH BLOCK .

The auxiliary fence should be used any time the "WIDTH OF RIP" is under 6 inches wide . If the "WIDTH OF RIP" is of a smaller dimension than the height of the workpiece, then a sacrificial auxiliary fence of adequate height to fully support the workpiece during the cut should be made and attached to the fence .

Feed the workpiece by hand until the end is approximately . 1" from the front edge of the table . Continue to feed using the PUSH BLOCK on top of auxiliary fence UNTIL THE CUT IS COMPLETE (Fig . 52) .

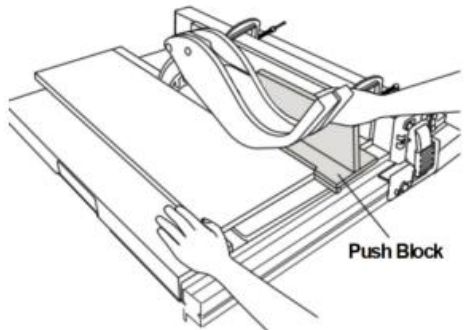
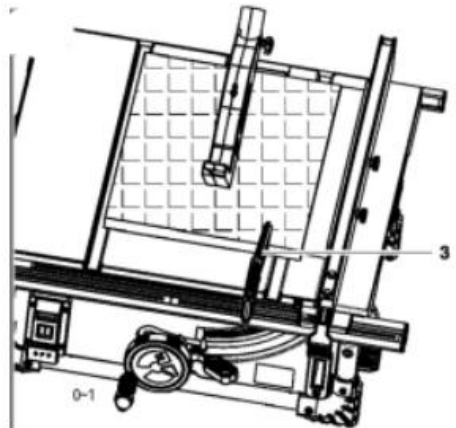


FIG.52

Basic Table Saw Operation

USING THE MITER GAUGE

CROSSCUTTING, MITER CUTTING, BEVEL CUTTING, COMPOUND MITER CUTTING and when RABBETING across the end of a narrow workpiece, the MITER GAUGE is used .

⚠WARNING For your own safety, always observe the following safety precautions, in addition to the safety instructions in General Safety Rules, Safety Instructions for Table Saws, and Additional Safety Rules.

Never make these cuts freehand (without using the miter gauge or other auxiliary devices) because the blade could bind in the cut and cause a KICKBACK or cause your fingers or hand to slip into the blade .

Always lock the miter gauge securely when in use .

Remove the rip fence from table during any operations that utilize the miter gauge.

Miter Gauge at 90° can be used from 0 to 15-3/4 inches cross cutting .

When cross cutting with the blade set at 90° or 45° to the table, the miter gauge can be used in either slot on the table . When cross cutting and the blade is tilted, use the slot on right side of table where the blade is tilted away from your hands and miter gauge .

To adjust the miter angle:

Loosen lock knob and set the miter gauge body so that the pointer is at desired angle, then tighten lock knob (Fig . 53).

MITER GAUGE AUXILIARY FACING

The miter gauge is designed to accept an Auxiliary Facing with pre-molded holes for fastening a suitable piece of smooth straight wood. Utilize the miter gauge as a template, to attach with proper fasteners (Fig . 54) .

Example:

- A . Drill 5/32" dia . holes through a board 3/4" thick, 3" high, and desired length .
- B . Attach with two No . 12 round head wood screws 1-1/2" long, not included (Fig . 54) .

Be sure that the screws never protrude above the outside surface of facing .

Be sure the facing does not interfere with the proper operation of the saw blade guard .

NOTE: When bevel crosscutting, attach the facing so that it extends to the right of the miter gauge and use the miter gauge in the groove to the right of the blade .

FIG.53

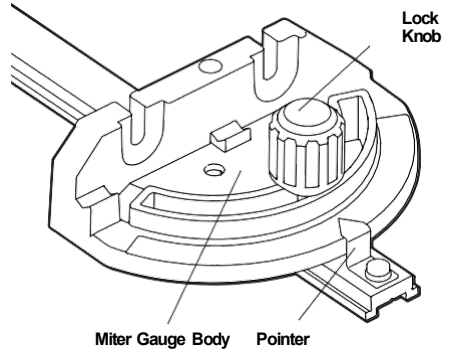
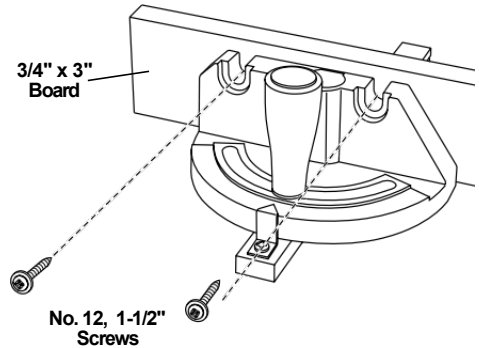


FIG.54



Basic Table Saw Operation

CROSSCUTTING

CROSSCUTTING is known as cutting wood across the grain, at 90°, or square with both the edge and the flat side of the wood. This is done with the miter gauge set at 90° (Fig . 55) .

Make sure that the blade guard is installed for all “through sawing” operations (when the sawblade cuts entirely through the thickness of the workpiece) . Replace guard IMMEDIATELY after completion of dadoing or rabbeting cuts .

Have the blade extend approximately 1/8" above top of workpiece . Additional blade exposure would increase the hazard potential .

Do not stand directly in front of the blade in case of a THROWBACK (small cut-off piece caught by the back of the blade and thrown toward the operator) . Stand to either side of the blade .

Keep your hands clear of the blade and out of the path of the blade .

If the blade stalls or stops while cutting, TURN THE SWITCH OFF before attempting to free the blade .

Do not reach over or behind the blade to pull the workpiece through the cut, to support long or heavy workpieces, to remove cut-off pieces of material, or FOR ANY OTHER REASON .

Do not pick up small pieces of cut-off material from the table . REMOVE them by pushing them OFF the table with a long stick . Otherwise they could be thrown back at you by the rear of the blade .

Do not remove small pieces of cut-off material that are close to or may become TRAPPED inside the blade guard while the saw is RUNNING . THIS COULD ENDANGER YOUR HANDS or cause a KICKBACK . Turn the saw OFF . After the blade has stopped turning, lift the guard and remove the piece .

If the workpiece is warped, place the CONCAVE side DOWN . This will help to prevent it from rocking while it is being cut .

The graduations on the miter gauge provide accuracy for average woodworking . In some cases where extreme accuracy is required, when making angle cuts, for example, make a trial cut and then recheck it with an accurate square or protractor .

TIP: The space between the miter gauge bar and the groove in the table is held to a minimum during manufacturing . For maximum accuracy when using the miter gauge, always “favor” one side of the groove in the table. In other words, don’t move the miter gauge from side to side while cutting but keep one side of the bar riding against one side of the groove .

TIP: Glue a piece of sandpaper to the face of the miter gauge head . This will help prevent the workpiece from “creeping” while it is being cut .

The miter gauge may be used in either of the grooves in the table . Make sure it is locked .

When using the miter gauge in the LEFT hand groove, hold the workpiece firmly against gauge head with your left hand, and grip the lock knob with your right hand .

When using the RIGHT hand groove, hold the workpiece with your right hand and the lock knob with your left hand .

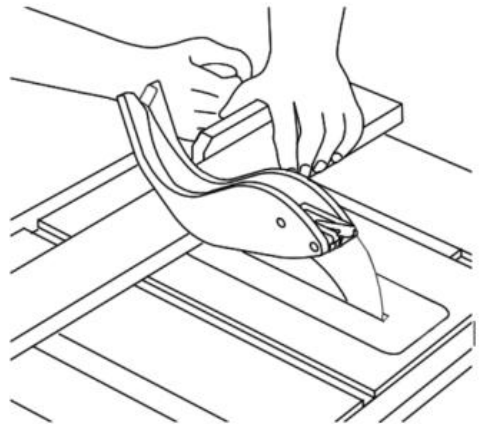


FIG. 55

Basic Table Saw Operation

REPETITIVE CUTTING

REPETITIVE CUTTING is cutting a quantity of pieces the same length without having to mark each piece (Fig. 56).

When making repetitive cuts from a long workpiece, make sure it is supported.

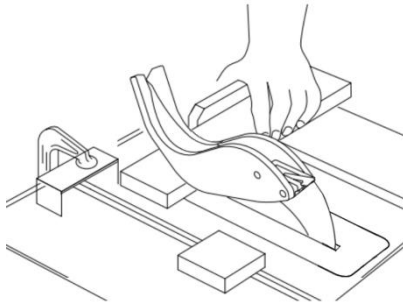
⚠ WARNING Never use the rip fence as a length stop, because the cut off piece could bind between the fence and the blade causing a kickback.

1. When making repetitive cuts, clamp a block of wood 3" long to the table at the desired length to act as a length stop.

⚠ WARNING When clamping the block, make sure that the end of the block is well in front of the sawblade. Be sure that it is clamped securely.

2. Slide the workpiece along the miter gauge until it touches the block, then hold it securely.
3. Make the cut, pull the workpiece back, then push the cut-off piece off the table with a long push stick. DO NOT ATTEMPT TO PICK IT UP AS THIS COULD ENDANGER YOUR HANDS.

FIG. 56



MITER CUTTING

MITER CUTTING is cutting wood at an angle other than 90° with the edge of the wood. Follow the same procedure as you would for crosscutting (Fig. 57).

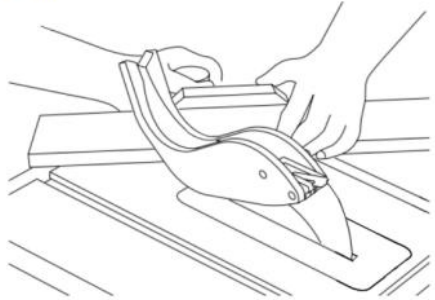
Adjust the miter gauge to the desired angle, and lock it.

The miter gauge may be used in either of the grooves in the table.

When using the miter gauge in the LEFT hand groove, hold the workpiece firmly against the miter gauge head with your left hand, and grip the lock knob with your right hand.

When using the RIGHT hand groove, hold the workpiece with your right hand and the lock knob with your left hand.

FIG. 57



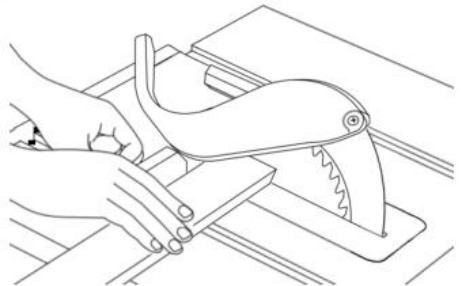
BEVEL CROSSCUTTING

BEVEL CROSSCUTTING is the same as crosscutting except that the wood is also cut at a bevel angle other than 90° with the flat side of the wood (Fig. 58).

Adjust the blade to the desired angle.

Use the Miter Gauge in the groove to the RIGHT or the LEFT of the blade.

FIG. 58



COMPOUND MITER CUTTING

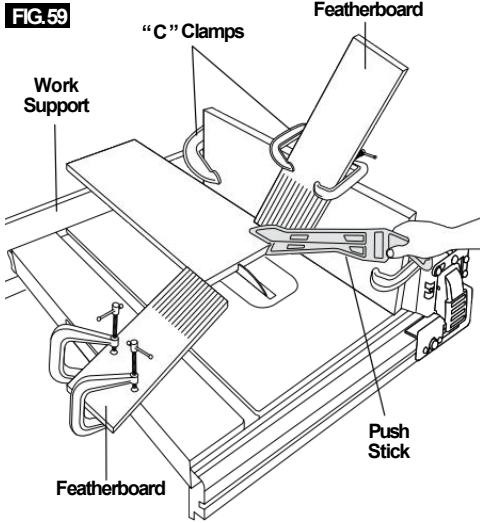
COMPOUND MITER CUTTING is a combination of miter cutting and bevel crosscutting. The cut is made at an angle other than 90° to both the edge and the flat side of the wood.

Adjust the miter gauge and the blade to the desired angle and make sure that miter gauge is locked.

Basic Table Saw Operation

NON THROUGH SAWING

Add an 8" high flat facing board to the fence, the full length of the fence (Fig . 59) .



Use feather boards for all "Non Through Sawing" operations (when the sawblade guard must be removed) . Feather boards are used to keep the work in contact with the fence and the table as shown, and to stop kickbacks .

Mount feather boards to the fence and table as shown, so that the leading edges of the feather- boards will support the workpiece until the cut is complete, and the workpiece has been pushed completely past the cutter (sawblade, dado head, etc .) with a push stick, as in ripping .

Before starting the operation (with the saw turned "OFF" and the cutter set below the table surface):

- A . Install feather boards so they exert pressure on the workpiece; **BE POSITIVE THEY ARE SECURELY ATTACHED .**
- B . Make sure, by trial, that the feather boards will stop a kickback if one should occur .

Feather boards are not employed during non through sawing operations when using the miter gauge .

REPLACE THE Blade Guard AS SOON AS THE NON THROUGH SAWING OPERATION IS COMPLETE .

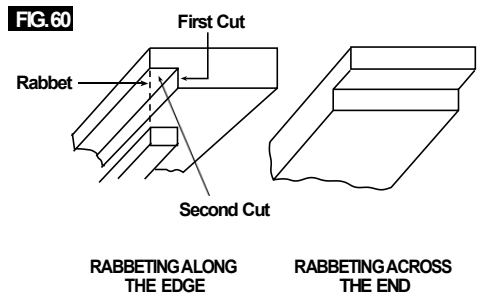
RABBETING

RABBETING is cutting out a section of the corner of a piece of material, across an end or along an edge (Fig . 60) .

Making a RABBET requires cuts that do not go all the way through the material . Therefore, the Blade Guard must be removed .

- 1 . Remove blade guard .
- 2 . For rabbeting along an edge (long way of workpiece) as shown, add a facing approximately as high as the workpiece is wide to the rip fence . Adjust the rip fence and blade to the required dimensions, then make the first cut with the board flat on the table, following the set-up shown in Fig . 60 . Make a second cut with the workpiece on its edge . Follow all precautions, safety instructions, and operation instructions as for ripping or rip type operations, including feather boards and push stick, etc .
- 3 . For rabbeting across an end, for workpiece 10-1/2" and narrower make the rabbet cut with the board flat on the table . Using the miter gauge fitted with a facing, follow the same procedures and instructions for crosscutting making successive cuts across the width of the workpiece to obtain the desired width of cut . **DO NOT** use the rip fence for rabbeting across the end .
- 4 . **INSTALL Blade Guard IMMEDIATELY UPON COMPLETION OF RABBET-ING OPERATION .**

Rabbet cuts can also be made in one pass of the workpiece over the cutter using the dado head .



Basic Table Saw Operation

SPECIAL CUTTING TECHNIQUES

⚠ WARNING Do not attempt to perform cuts not covered in this manual unless you are thoroughly familiar with procedures and fixturing. These types of cuts include, but are not limited to, tapered cuts and complex non-through cutting. This table saw is a highly versatile tool, capable of performing a wide range of highly specialized cuts that cannot be covered in this manual.

See your local library for books on woodworking techniques, such as: The Complete Book of Stationary Power Tool Techniques by R.J. De Christoforo or Table Saw Techniques by R. Cliffe.

CUTTING METALS AND MASONRY

⚠ WARNING This table saw is not recommended for cutting metals, such as aluminum or copper, even with a special blade designed to cut these materials.

⚠ WARNING This table saw is not recommended for cutting any masonry material, even with abrasive cut-off wheels.

Maintaining Your Table Saw

LUBRICATION

The gear case has been completely lubricated at the factory .

- Brushes replaced .
- Parts cleaned and inspected .
- Relubricated with fresh lubricant .
- Electrical system tested .
- All repairs .

The following parts should be oiled occasionally with SAE No . 20 or No . 30 oil, or WD 40

- 1 . Elevation, support rods, and gears .
- 2 . Sliding rails and supports .
3. Table locking cams (Front & Rear).

Danger!

Always pull out the mains power plug before starting any cleaning work.

1. Cleaning

- Keep all safety devices, air vents and the motor housing free of dirt and dust as far as possible. Wipe the equipment with a clean cloth or blow it with compressed air at low pressure.
- We recommend that you clean the device immediately each time you have finished using it.
- Clean the equipment regularly with a moist cloth and some soft soap. Do not use cleaning agents or solvents; these could attack the plastic parts of the equipment. Ensure that no water can seep into the device. The ingress of water into an electric tool increases the risk of an electric shock.

2. Carbon brushes

In case of excessive sparking, have the carbon brushes checked only by a qualified electrician.

Danger! The carbon brushes should not be replaced by anyone but a qualified electrician.

3. Maintenance

There are no parts inside the equipment which require additional maintenance.

4. Ordering replacement parts:

Please quote the following data when ordering replacement parts:

- Type of machine
- Article number of the machine
- Identification number of the machine
- Replacement part number of the part required

Troubleshooting



Turn switch “OFF” and always remove plug from the power source before troubleshooting.

PROBLEM	CAUSE	SOLUTION
Saw will not start	Power cord is not plugged in.	Plug saw in.
	Fuse or circuit breaker tripped.	Replace fuse or reset tripped circuit breaker.
	Cord damaged.	Have cord replaced by an Authorized VEVOR Service Center or Service Station.
	Burned out switch.	Have switch replaced by an Authorized VEVOR Service Center or Service Station.
Blade does not come up to speed	Extension cord too light or too long.	Replace with adequate cord.
	Low supply voltage.	Contact your electric company.
Excessive vibration	Failure to tighten bevel lock handle.	See “Getting To Know Your Table Saw” section.
	Blade out of balance.	Discard Blade and use different blade.
	Saw not mounted securely to stand or workbench.	Tighten all mounting hardware, See “Mounting the Table Saw” section.
	Arbor Nut not tight.	See “Assembly” section, “Changing The Blade.”
Cut binds, bums, stalls motor when ripping	Dull blade with improper tooth set.	Sharpen or replace blade.
	Warped board.	Make sure concave or hollow side is facing “DOWN” and feed slowly.
	Rip fence not parallel to blade.	See “Adjustments” section “Aligning Rip Fence.”
	Riving knife out of alignment.	See “Adjustments” section, “Riving knife alignment.”
Cut not true at 90° or 45° positions	Alignment screws not adjusted properly.	See “Adjustments” section, “Adjusting Blade Parallel to Miter Gauge Slots.”
Plastic melts or blade tips overheat when cutting	Feedrate to high.	Slow feedrate through blade.
	Blades tip not sharp	Sharpen or replace blade
Tilt lock handle elevation wheel hard to move	Bevel lock handle not loosened when making tilt adjustment.	See “Getting To Know Your Table Saw” section, “Blade Tilt Lock Knob.”
	Sawdust on depth screw threads.	See “Maintaining Your Table Saw” section, “Lubrication.”
Circuit Breaker Trips	Circuit breaker trips repeatedly while cutting.	Replace the blade with a new blade. Reduce force applied to workpiece during cutting.

TECHNICAL DATA

AC Motor 120V ~ 60Hz
 Rated Current 15A
 Cutting-Off Wheel $\varnothing 254 \times \varnothing 15.875 \times 2.8$ mm
 Idle Speed n_0 4500RPM
 Number Of Teeth 40
 Cutting Height Max. 85 mm / 90°
 55mm / 45°
 Tilting Saw Blade infinite 0 - 45°
 Operating mode S6 25%: Continuous operation with idling
 (cycle time 10 minutes).

To ensure that the motor does not become excessively hot, it may only be operated for 25% of the cycle at the specified rating and must then be allowed to idle for 75% of the cycle.

Danger!

Sound and vibration

Sound and vibration values were measured in accordance with EN 61029.

LpA sound pressure level 91 dB(A)

KpA uncertainty 3 dB

LWA sound power level 104 dB(A)

KWA uncertainty 3 dB

The quoted values are emission values and not necessarily reliable workplace values.

Although there is a correlation between emission and immission levels it is impossible to draw any certain conclusions as to the need for additional precautions.

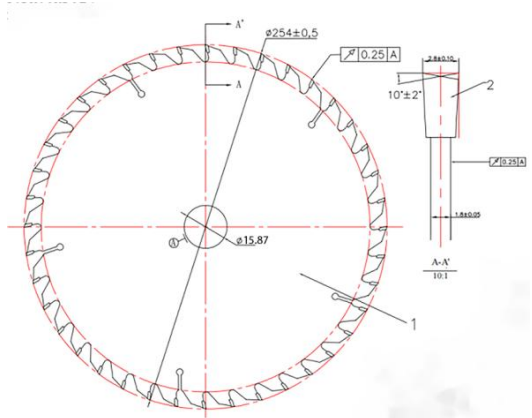
Factors with a potential influence on the actual immission level at the workplace

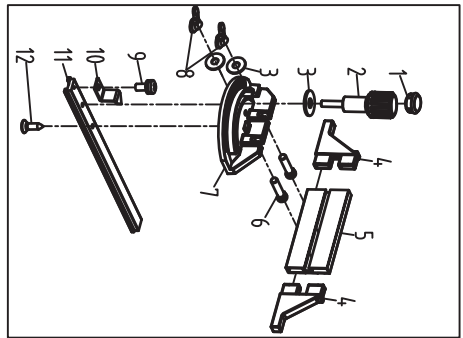
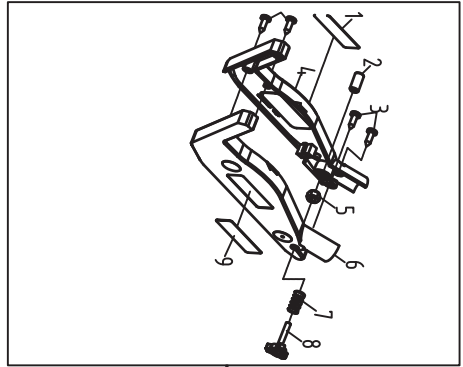
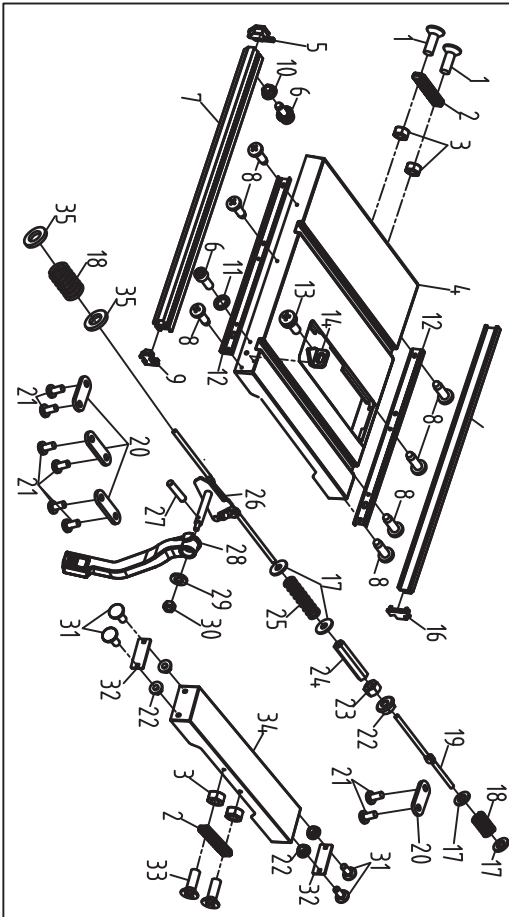
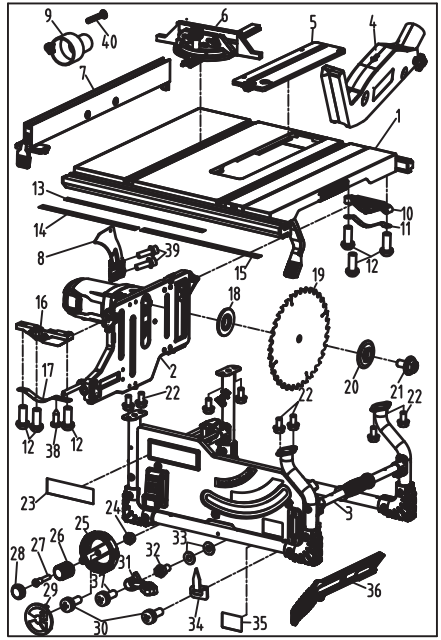
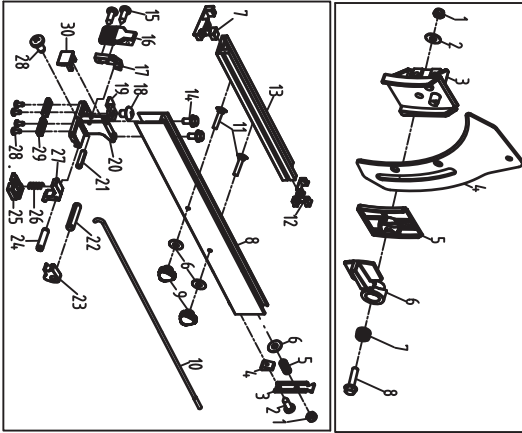
include the duration of impact, the type of room, and other sources of noise, etc.,

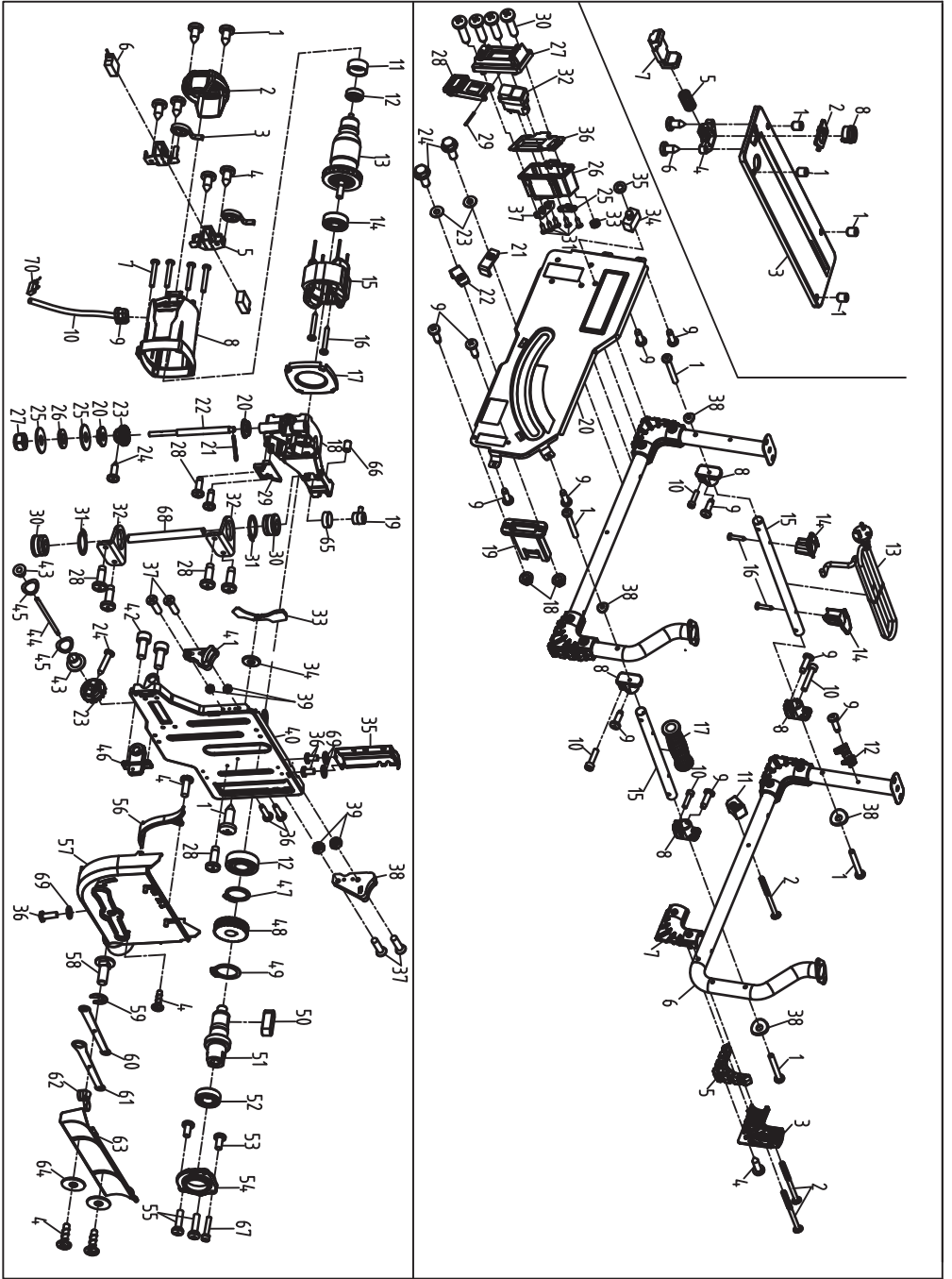
e.g. the number of machines and other neighboring operations. Reliable workplace

values may also vary from country to country. With this information, the user should

at least be able to make a better assessment of the dangers and risks involved.







VEVOR[®]

TOUGH TOOLS, HALF PRICE

Technical Support and E-Warranty Certificate
www.vevor.com/support

VEVOR[®]

TOUGH TOOLS, HALF PRICE

Assistance technique et certificat de garantie électronique
www.vevor.com/support

Manuel d'utilisation de la scie circulaire à table

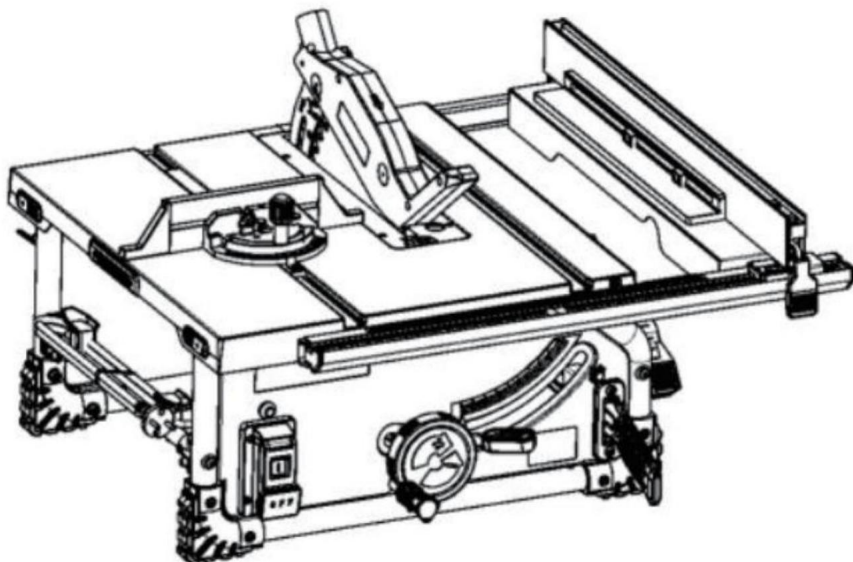
MODÈLE : M1H-ZP7-254-1

Nous continuons à nous engager à vous fournir des outils à des prix compétitifs.
« Économisez la moitié », « Moitié prix » ou toute autre expression similaire utilisée par nous ne représente qu'une estimation des économies que vous pourriez réaliser en achetant certains outils chez nous par rapport aux grandes marques et ne signifie pas nécessairement couvrir toutes les catégories d'outils que nous proposons. Nous vous rappelons de bien vouloir vérifier attentivement lorsque vous passez une commande chez nous si vous économisent en fait la moitié par rapport aux grandes marques.

VEVOR[®]
TOUGH TOOLS, HALF PRICE

SCIE À TABLE

MODÈLE : M1H-ZP7-254-1



BESOIN D'AIDE? CONTACTEZ-NOUS!

Vous avez des questions sur nos produits ? Vous avez besoin d'assistance technique ? N'hésitez pas à nous contacter :

Assistance technique et certificat de garantie
électronique www.vevor.com/support

Il s'agit de la notice d'utilisation d'origine. Veuillez lire attentivement toutes les instructions du manuel avant de l'utiliser. VEVOR se réserve le droit d'interpréter clairement notre manuel d'utilisation. L'apparence du produit dépend du produit que vous avez reçu. Veuillez nous excuser, nous ne vous informerons plus en cas de mise à jour technologique ou logicielle de notre produit.

Table des matières

Règles générales de sécurité-----	3
Consignes de sécurité pour les scies à table-----	4
Règles de sécurité supplémentaires-----	7
Spécifications du moteur et de l'électricité	
Exigences-----	8
symbols-----	9
Glossaire des termes-----	12
Apprendre à connaître votre scie à table-----	13
Déballage et vérification du contenu-----	14
Assemblage-----	15
Stockage, transport et montage----	19
Réglages-----	20
Fonctionnement de base d'une scie circulaire à table-----	24
Entretien de votre scie à table-----	34
Dépannage-----	35
DONNÉES TECHNIQUES-----	36

AVERTISSEMENT

Certaines poussières créées par le ponçage, le sciage, le meulage, le perçage et d'autres activités de construction contiennent des produits chimiques connus pour provoquer

le cancer, des malformations congénitales ou d'autres troubles de la reproduction. Voici quelques exemples de ces produits chimiques : . Le plomb contenu dans les peintures à base

de plomb, . La silice cristalline contenue

dans les briques, le ciment et d'autres produits de

maçonnerie, et

. Arsenic et chrome provenant du bois

traité chimiquement. Votre risque

d'exposition à ces produits chimiques varie en fonction de la fréquence à laquelle vous effectuez ce type de travail.

Pour réduire votre exposition à ces produits chimiques : travaillez dans un endroit bien ventilé et travaillez avec un équipement de sécurité approuvé, comme les masques anti-poussière spécialement conçus pour filtrer les particules microscopiques.

Évitez tout contact prolongé avec la poussière provenant du ponçage, du sciage, du meulage, du perçage et d'autres activités de construction. Portez des vêtements de protection et lavez les zones exposées avec de l'eau et du savon. Le fait de laisser la poussière pénétrer dans votre bouche ou vos yeux ou de la laisser sur votre peau peut favoriser l'absorption de produits chimiques nocifs.

Règles générales de sécurité



Lisez tous les avertissements de sécurité, instructions, illustrations et spécifications fournis avec cet outil électrique. Le non-respect de toutes les instructions énumérées ci-dessous peut entraîner

choc électrique, incendie et/ou blessures graves.

CONSERVEZ TOUS LES AVERTISSEMENTS ET INSTRUCTIONS POUR RÉFÉRENCE FUTURE.

Le terme « outil électrique » dans les avertissements fait référence à votre outil électrique fonctionnant sur secteur (avec fil) ou à votre outil électrique fonctionnant sur batterie (sans fil).

SÉCURITÉ DE LA ZONE DE TRAVAIL

garder la zone de travail propre et bien éclairée .
les zones sombres invitent aux accidents.

N'utilisez pas d'outils électriques dans des atmosphères explosives, par exemple en présence de liquides, de gaz ou de poussières inflammables. Les outils électriques créent des étincelles qui peuvent enflammer la poussière ou les fumées.

Gardez les enfants et les spectateurs à l'écart pendant utiliser un outil électrique. Les distractions peuvent causer tu perds le contrôle.

SÉCURITÉ ÉLECTRIQUE

Les fiches des outils électriques doivent correspondre à la prise. Ne modifiez jamais la prise de quelque façon que ce soit. N'utilisez pas tout adaptateur avec mise à la terre (mise à la terre) outils électriques. fiches non modifiées et correspondantes Les prises de courant réduiront le risque de choc électrique.

Évitez tout contact corporel avec des objets reliés à la terre ou à la masse. surfaces, telles que tuyaux, radiateurs, cuisinières et les réfrigérateurs. Il existe un risque accru de choc électrique si votre corps est relié à la terre ou à la masse.

N'exposez pas les outils électriques à la pluie ou à des conditions humides. L'eau pénétrant dans un outil électrique augmentera le risque de choc électrique.

Ne pas malmener le cordon. Ne jamais utiliser le cordon pour transporter, tirer ou débrancher l'outil électrique. Gardez le cordon à l'écart de la chaleur, de l'huile, des bords tranchants ou Pièces mobiles. Les cordons endommagés ou emmêlés augmentent le risque de choc électrique.

Lorsque vous utilisez un outil électrique à l'extérieur, utilisez une rallonge adaptée à une utilisation en extérieur. l'utilisation d'un cordon adapté à une utilisation en extérieur réduit le risque de choc électrique.

Si vous utilisez un outil électrique dans un endroit humide, inévitable, utilisez une alimentation protégée par un disjoncteur de fuite à la terre (GFCI). utilisation d'un Le GFCI réduit le risque de choc électrique.

SÉCURITÉ PERSONNELLE

Restez vigilant, regardez ce que vous faites et utilisez bon sens lors de l'utilisation d'un outil électrique. N'utilisez pas d'outil électrique lorsque vous êtes fatigué ou

sous l'influence de drogues, d'alcool ou de médicaments. Un moment d'inattention pendant l'utilisation Les outils électriques peuvent entraîner des blessures corporelles graves.

Utilisez un équipement de protection individuelle. Portez toujours une protection pour les yeux. équipement de protection tel comme un masque anti-poussière, des chaussures de sécurité antidérapantes, un casque de sécurité ou Une protection auditive utilisée dans des conditions appropriées réduira les blessures corporelles.

Évitez tout démarrage involontaire. Assurez-vous que l'interrupteur est en position d'arrêt avant la connexion à la source d'alimentation et à la batterie ou au bloc-piles, en choisissant ou transporter l'outil. Le transport de l'outil électrique est votre doigt sur l'interrupteur ou sur l'alimentation électrique avoir l'interrupteur allumé invite aux accidents.

Retirez toute clé ou clé de réglage avant allumer l'outil électrique. Une clé ou une clé Je suis resté attaché à une partie rotative de l'outil électrique. peut entraîner des blessures corporelles.

Ne vous penchez pas trop en avant. Gardez une bonne position et équilibre à tout moment. Cela permet un meilleur contrôle de l'outil de puissance dans des situations inattendues.

Habillez-vous correctement. Ne portez pas de vêtements amples ou bijoux. gardez vos cheveux, vos vêtements et vos gants Tenez-vous à l'écart des pièces mobiles. Les vêtements amples, les bijoux ou les cheveux longs peuvent être happés par les pièces mobiles.

Si des dispositifs sont prévus pour le raccordement de installations d'extraction et de collecte des poussières, assurez-vous qu'elles sont connectées et utilisées correctement. L'utilisation d'un système de collecte des poussières peut réduire les effets liés à la poussière. dangers.

Ne laissez pas la familiarité acquise grâce à une utilisation fréquente des outils vous permettent de devenir complaisant et ignorer les principes de sécurité des outils. Une action imprudente peut provoquer des blessures graves en une fraction de seconde.

UTILISATION ET ENTRETIEN DES OUTILS ÉLECTRIQUES

Ne forcez pas l'outil électrique. Utilisez le bon outil électrique adapté à votre application. Le bon outil électrique. Je ferai le travail mieux et plus sûrement taux pour lequel il a été conçu.

CONSERVEZ CES INSTRUCTIONS

Règles générales de sécurité

N'utilisez pas l'outil électrique si l'interrupteur ne
Ne l'allumez pas et ne l'éteignez pas. Tout outil électrique qui ne
peut pas être contrôlé avec l'interrupteur est dangereux
et doit être réparé.

Débranchez la fiche de la source d'alimentation
et/ou retirez la batterie, si elle est amovible, de l'outil électrique
avant d'effectuer des réglages, de changer des accessoires ou
de ranger

outils électriques. De telles mesures de sécurité préventives
réduire le risque de démarrage accidentel de l'outil électrique.

Rangez les outils électriques inutilisés hors de portée des enfants
et ne laissez pas les personnes non familiarisées avec
l'outil électrique ou ces instructions pour utiliser l'outil électrique.
Les outils électriques sont dangereux
entre les mains d'utilisateurs non formés.

Entretenez les outils électriques et les accessoires. Vérifiez
désalignement ou blocage des pièces mobiles, rupture de pièces
et toute autre condition
qui peut affecter le fonctionnement de l'outil électrique. Si
endommagé, faites réparer l'outil électrique avant
utilisation. De nombreux accidents sont causés par un mauvais entretien.

outils électriques retenus.

Gardez les outils de coupe bien aiguisés et propres .
outils de coupe entretenus avec des bords tranchants
sont moins susceptibles de se lier et sont plus faciles à contrôler.

Utilisez l'outil électrique, les accessoires et les embouts d'outils
etc. conformément à ces instructions, en prenant
en tenant compte des conditions de travail et du travail à
effectuer. utilisation de l'outil électrique pour
des opérations différentes de celles prévues pourraient
entraîner une situation dangereuse.

Gardez les poignées et les surfaces de préhension sèches,
propres et exemptes d'huile et de graisse .
les poignées et les surfaces de préhension ne permettent pas
manipulation et contrôle sûrs de l'outil dans des situations
inattendues.

SERVICE

Faites entretenir votre outil électrique par un technicien qualifié
réparateur utilisant uniquement des pièces de rechange
identiques. Cela garantira la sécurité de l'
l'outil électrique est maintenu.

Consignes de sécurité pour les scies circulaires à table

AVERTISSEMENTS RELATIFS À LA PROTECTION

maintenir les protections en place. Les protections doivent être
en état de fonctionnement et correctement montées .
protection desserrée, endommagée ou qui ne fonctionne pas
doit être correctement réparé ou remplacé.

Utilisez toujours un protège-lame de scie, un couteau diviseur et
pour chaque opération de coupe. Pour
opérations de coupe traversante où la lame de scie
coupe complètement à travers l'épaisseur de la pièce, la
protection et les autres dispositifs de sécurité
aide à réduire le risque de blessure.

Rattacher immédiatement le système de protection
après avoir terminé une opération (comme le feuillurage, le
rainurage ou le resciage de coupes) qui nécessite le retrait du
protecteur, du couteau diviseur
et/ou . Le garde, le couteau diviseur et l'aide à
réduire le risque de blessure.

Assurez-vous que la lame de scie n'entre pas en contact avec le
garde, couteau diviseur ou la pièce avant la
l'interrupteur est allumé. Tout contact accidentel de ces
les objets avec la lame de scie peuvent provoquer un accident dangereux
condition .

Régler le couteau diviseur comme décrit dans ce manuel
d'instructions. Espacement, positionnement incorrects
et l'alignement peuvent rendre le couteau diviseur inefficace
pour réduire la probabilité de rebond.

Pour le couteau diviseur et pour travailler, ils doivent
être engagé dans la pièce.

Le couteau diviseur est inefficace pour couper des pièces trop
courtes pour être engagées.

le couteau diviseur et le dispositif anti-rebond. Dans ces
conditions, un rebond ne peut pas être
empêché par le couteau diviseur et l'anti-rebond
appareil .

CONSERVEZ CES INSTRUCTIONS

Consignes de sécurité pour les scies circulaires à table

Utilisez la lame de scie appropriée pour le fendage couteau. Pour que le couteau diviseur fonctionne correctement, le diamètre de la lame de scie doit correspondre à celui approprié. Le couteau diviseur et le corps de la lame de scie doivent être plus mince que l'épaisseur du couteau diviseur et la largeur de coupe de la lame de scie doit être plus large que l'épaisseur du couteau diviseur.

AVERTISSEMENTS CONCERNANT LES PROCÉDURES DE COUPE



Ne placez jamais vos doigts ou mains à proximité ou en ligne avec la lame de scie. Un moment d'inattention ou un

glissement pourrait diriger votre main vers la lame de scie et entraîner des blessures corporelles graves.

Introduisez la pièce dans la lame de scie ou dans le couteau uniquement dans le sens inverse de la rotation. Introduisez la pièce dans le même sens que la lame de scie tourne au-dessus de la table peut entraîner la pièce et votre main, tirées dans la lame de scie.

N'utilisez jamais la jauge à onglet pour alimenter la pièce lors du refendage et n'utilisez pas la refente.

guide comme butée de longueur lors de la coupe transversale avec la jauge à onglet. Guidage de la pièce à usiner avec la guide parallèle et guide à onglet en même temps augmente le risque de blocage de la lame de scie et contrecoup.

Lors du déchirement, appliquez toujours la pièce force d'alimentation entre le guide et la scie lame. Utilisez un poussoir lorsque la distance entre le guide et la lame de scie est inférieure à

150 mm, et utilisez un bloc poussoir lorsque cette distance est inférieure à 50 mm. Les dispositifs « d'aide au travail » garderont votre main à une distance sûre la lame de scie.

Utilisez uniquement le poussoir fourni par le fabricant ou construit conformément à

Ce poussoir permet de maintenir la main à une distance suffisante de la lame de scie.

N'utilisez jamais un poussoir endommagé ou coupé. un poussoir endommagé peut se briser et provoquer votre main pour glisser dans la lame de scie.

N'effectuez aucune opération « à main levée ». Utilisez toujours le guide parallèle ou le guide d'onglet. jauge pour positionner et guider la pièce.

« À main levée » signifie utiliser vos mains pour soutenir ou guider la pièce, au lieu d'un guide parallèle ou Le sciage à main levée entraîne un mauvais alignement, un blocage et un rebond.

Ne jamais passer la main autour ou au-dessus d'une scie en rotation La lame. Le fait de tendre la main vers une pièce à travailler peut entraîner un contact accidentel avec la lame de scie en mouvement.

Fournir un support de pièce auxiliaire à l'arrière et/ou côtés de la table de scie pour les coupes longues et ou des pièces larges pour les maintenir à niveau. Un long et/ou la pièce large a tendance à pivoter sur le bord de la table, provoquant une perte de contrôle, a vu Fixation de lame et rebond.

Avancez la pièce à un rythme régulier. Ne plier ou tordre la pièce. En cas de blocage, éteignez immédiatement l'outil, débranchez le outil et éliminer le blocage. Blocage de la lame de scie par la pièce peut provoquer un rebond ou un blocage moteur.

Ne retirez pas les morceaux de matériau coupés pendant que la scie fonctionne. Le matériau peut rester coincé entre le guide ou à l'intérieur de la protège-lame de scie et la lame de scie tirant votre doigts dans la lame de scie. Éteignez la scie et attendez que la lame de scie s'arrête avant de retirer matériel

Utiliser une clôture auxiliaire en contact avec la table en haut lors de la découpe de pièces de moins de 2 mm épais. Une pièce mince peut se coincer sous la déchirure clôture et créer un contrecoup.

CAUSES DU REBOND ET AVERTISSEMENTS CONNEXES

Le rebond est une réaction soudaine de la pièce due à une lame de scie pincée, coincée ou à une ligne mal alignée de la coupe dans la pièce par rapport à la scie lame ou lorsqu'une partie de la pièce se coincé entre la lame de scie et le guide parallèle ou autre objet fixe.

Le plus souvent, lors du rebond, la pièce est Soulevé de la table par la partie arrière de la scie La lame est propulsée vers l'opérateur. Le rebond est le résultat d'une mauvaise utilisation de la scie et/ou de procédures ou conditions de fonctionnement incorrectes et peut être évité en prenant les précautions appropriées comme indiqué ci-dessous.

Ne vous tenez jamais directement en ligne avec la lame de scie. Positionnez toujours votre corps du même côté de la lame de scie comme guide. Le rebond peut propulser la pièce à grande vitesse vers toute personne se tenant devant et en ligne avec la scie lame.

CONSERVEZ CES INSTRUCTIONS

Consignes de sécurité pour les scies circulaires à table

Ne jamais passer la main au-dessus ou à l'arrière de la lame de scie tirer ou soutenir la pièce. Accidentel un contact avec la lame de scie peut se produire ou un rebond vous risquez de glisser vos doigts dans la lame de scie.

Ne jamais tenir et appuyer sur la pièce qui est étant coupé contre la lame de scie rotative. pressant la pièce à couper contre la lame de scie créera une condition de liaison et un rebond.

Alignez le guide pour qu'il soit parallèle à la scie lame. Un guide mal aligné pincera la pièce contre la lame de scie et créera un rebond. Utilisez une planche à plumes pour guider la pièce contre la table et le guide lorsque

effectuer des coupes non traversantes telles que feuillurage , rainurage ou resciage.

Le panneau à plumes aide à contrôler la pièce l'événement d'un pot-de-vin.

soyez très prudent lorsque vous faites une coupe dans zones aveugles des pièces assemblées. La lame de scie qui dépasse peut couper des objets qui peuvent causer contrecoup .

Soutenez les grands panneaux pour minimiser le risque de pincement et rebond de la lame de scie. Grand panneau ont tendance à s'affaisser sous leur propre poids. support(s) doit être placé sous toutes les parties du panneau surplombant le plateau de la table.

Soyez particulièrement prudent lorsque vous coupez une pièce qui est tordu, noué, déformé ou ne avoir une règle pour le guider avec une mitre calibre ou le long de la clôture. Une corde déformée, nouée ou la pièce tordue est instable et provoque un mauvais alignement du trait de scie avec la lame de scie, ce qui entraîne un blocage et le rebond.

Ne coupez jamais plus d'une pièce, empilées verticalement ou horizontalement. La lame de scie pourrait ramasser une ou plusieurs pièces et provoquer un contrecoup.

Lors du redémarrage de la scie avec la lame de scie en la pièce, centrez la lame de scie dans le trait de scie afin que les dents de la scie ne soient pas engagées dans la matériau. Si la lame de scie se coince, elle peut soulever la pièce et provoquer un rebond lorsque la scie est redémarré .

Gardez les lames de scie propres, aiguisées et suffisamment aiguisées. N'utilisez jamais de lames de scie déformées ou de lames de scie lames avec des dents fissurées ou cassées. tranchant et des lames de scie correctement réglées minimisent le grippage, le blocage et le rebond.

FONCTIONNEMENT DE LA SCIE À TABLE AVERTISSEMENTS CONCERNANT LA PROCÉDURE

Éteignez la scie à table et débranchez le cordon d'alimentation lors du retrait de l'insert de table, du changement de la lame de scie ou des réglages du couteau diviseur, dispositif anti-rebond ou un protège-lame de scie, et lorsque la machine est laissé sans surveillance. des mesures de précaution seront éviter les accidents .

Ne laissez jamais la scie circulaire à table fonctionner sans surveillance. Éteignez-le et ne laissez pas l'outil jusqu'à ce qu'il s'arrête complètement. Une scie en marche sans surveillance constitue un danger incontrôlable.

Placez la scie circulaire à table dans un endroit bien éclairé et de niveau où vous pouvez maintenir une bonne position et un bon équilibre. Elle doit être installée dans une zone offrant suffisamment d'espace pour manipuler facilement la taille de votre pièce. Les zones exigües, sombres et les sols glissants irréguliers favorisent les accidents.

Nettoyez et retirez fréquemment la sciure de bois sous la table de la scie et/ou le récupérateur de poussière appareil. La sciure accumulée est combustible et peut s'auto-enflammer.

La scie à table doit être fixée. Une scie à table qui n'est pas correctement fixé peut bouger ou basculer.

Retirez les outils, les morceaux de bois, etc. avant de mettre la scie circulaire sous tension. Une distraction ou un blocage potentiel peuvent être dangereux.

Utilisez toujours des lames de scie de taille et de diamètre corrects. forme (diamant ou ronde) des trous de l'arbre. Les lames de scie qui ne correspondent pas au matériel de montage de la scie se décentreront, provoquant une perte de contre

N'utilisez jamais de lame de scie endommagée ou incorrecte moyens de montage tels que brides, rondelles de lame de scie, boulons ou écrous. Ces moyens de montage ont été spécialement conçus pour votre scie afin de garantir un fonctionnement sûr et des performances optimales.

Ne montez jamais sur la scie circulaire à table ; ne l'utilisez pas comme un escabeau. des blessures graves pourraient survenir si le l'outil est renversé ou si l'outil de coupe est accidentellement contacté .

Assurez-vous que la lame de scie est installée pour tourner dans le bon sens. Ne pas utiliser meules, brosses métalliques ou meules abrasives sur une scie circulaire à table. Installation incorrecte de la lame de scie ou utilisation d'accessoires non recommandés peut causer des blessures graves.

CONSERVEZ CES INSTRUCTIONS

Règles de sécurité supplémentaires

RENDEZ VOTRE ATELIER SÉCURISÉ POUR LES ENFANTS avec des cadenas et des interrupteurs principaux.

utilisez uniquement les accessoires recommandés. utilisez uniquement des accessoires recommandés par le fabricant de votre modèle. d'autres accessoires peuvent être dangereux.

N'utilisez pas de lame ou d'autre outil de coupe marqué pour une vitesse de fonctionnement inférieure à 5000 RPM. Risque de blessures graves.

Assurez-vous que la lame ou tout autre outil de coupe, les rondelles et l'écrou de l'arbre sont correctement installés. Référence instructions pour le retrait et l'installation de la lame.

N'utilisez jamais la scie si l'insert approprié n'est pas installé. Assurez-vous que l'insert de la table est

affleurer ou légèrement en dessous de la surface de la table à l'avant et affleurer légèrement au-dessus de l'arrière de l'insert.

Inspectez toujours la scie à table avant chaque utilisation. Si une pièce de votre scie est manquante, fonctionne mal ou a été endommagée ou cassée (comme le moteur interrupteur ou autre commande de fonctionnement, un dispositif de sécurité ou le cordon d'alimentation), cessez immédiatement de fonctionner jusqu'à ce que la pièce en question soit réparée ou remplacé.

Les matériaux en plastique et composites (comme les panneaux durs) peuvent être coupés avec votre scie. Cependant, comme ils sont généralement assez durs et glissants, ils risquent de ne pas pouvoir arrêter un rebond.

Soyez donc particulièrement attentif à ce qui suit procédures de configuration et de coupe appropriées pour le déchirement. Ne vous tenez pas debout et ne permettez à personne d'autre de se tenir debout. Ligne avec un potentiel de rebond. Soyez

particulièrement prudent lorsque l'ensemble de protection est enlevé pour le refendage, le rainurage, le feuillurage ou moulage. Remplacez la protection dès que cette opération est terminée. Utilisez un revêtement auxiliaire

sur la jauge à onglet pour augmenter la stabilité et le contrôle. Les opérations de coupe transversale sont effectuées plus facilement et avec

plus de sécurité si une planche de parement en bois auxiliaire est fixé au guide à onglet. voir « Face auxiliaire du guide parallèle ».

Évitez les opérations et les positions de main difficiles, où un glissement soudain pourrait provoquer la chute des doigts ou de la main. déplacer dans la lame de scie ou autre outil de coupe.

Si vous bloquez ou bloquez la lame de scie dans la pièce à travailler, éteignez la scie et débranchez l'outil, retirez la pièce à travailler de la lame de scie et vérifiez si la lame de scie est parallèle à la fentes ou rainures de la table et si l'épandeur est en

alignement correct avec la lame de scie. En cas de déchirure Vérifiez à ce moment-là si le guide parallèle est parallèle à la lame de scie. Réajustez comme indiqué.

PENSEZ SÉCURITÉ : la sécurité est une combinaison de bon sens et de vigilance de l'opérateur à tout moment lorsque la scie à table est utilisée.

AVERTIR DE Le fonctionnement de toute puissance L'outil peut entraîner la projection d'objets étrangers dans les yeux, ce qui peut entraîner de graves lésions oculaires.

dommages. Je porte toujours lunettes de sécurité conformes à la norme ANSI Z87.1 (indiqué sur l'emballage) avant de commencer la mise sous tension opération d'outillage.



Avant chaque utilisation, relisez tous les avertissements situés sur la scie circulaire à table.

SÉCURITÉ DU SUPPORT DE SCIE À TABLE

Instructions

AVERTISSEMENT Lisez toutes les instructions. Échec de suivre toutes les instructions énumérées ci-dessous peut entraîner des blessures corporelles graves.

Assembler complètement et serrer toutes les fixations requis pour ce support. N'oubliez pas également de vérifier de temps en temps le support et de vous assurer qu'il est toujours serré. Un support lâche est instable et peut se déplacer en cours d'utilisation et provoquer des blessures graves.

Éteignez l'interrupteur de l'outil et débranchez le puissance avant de monter la scie sur le support. Un démarrage involontaire pendant l'assemblage peut provoquer blessure.

Avant de procéder à l'opération, assurez-vous que l'ensemble L'appareil est placé sur une surface solide, plane et de niveau. Des blessures graves peuvent survenir si l'outil est instable et ça bascule.

Ne montez jamais sur l'outil ou son support et ne l'utilisez pas comme une échelle ou un échafaudage. Des blessures graves pourraient se produire si l'outil est renversé ou si l'outil de coupe est accidentellement en contact. Ne stockez pas les matériaux sur ou près de l'outil, de telle sorte qu'il est nécessaire de se tenir debout l'outil ou son support pour les atteindre.

Utilisez uniquement des pièces de rechange VEVOR. Toute autre pièce peut constituer un danger.

CONSERVEZ CES INSTRUCTIONS

Spécifications du moteur et exigences électriques

Spécifications du moteur

En cas de dysfonctionnement ou de panne, la mise à la terre fournit un chemin de moindre résistance pour le courant électrique pour réduire le risque de choc électrique.

Cet outil est équipé d'un cordon électrique ayant un conducteur de mise à la terre de l'équipement et une fiche de mise à la terre. La fiche doit être branchée sur une prise correspondante correctement installée et mise à la terre, conformément à tous les codes et ordonnances locaux.

Cette scie est câblée pour fonctionner sur 120 volts, 60 Hz. courant alternatif. Avant de connecter le moteur

cordon à une source d'alimentation, assurez-vous que le l'interrupteur est en position « OFF » et assurez-vous que le le courant électrique a les mêmes caractéristiques que ce qui est imprimé sur la table a vu la plaque signalétique.

connexion à une source d'alimentation

Cette machine doit être mise à la terre pendant son utilisation pour protéger l'opérateur contre les chocs électriques.

Branchez le cordon d'alimentation dans une prise de 120 V correctement mise à la terre, type de prise protégée par un double élément de 15 ampères fusible ou disjoncteur temporisé.

Toutes les prises ne sont pas correctement reliées à la terre. Si ce n'est pas le cas, assurez-vous que votre prise, telle qu'illustrée sur cette page, est correctement mis à la terre ; faites-le vérifier par un technicien qualifié électricien .



Pour éviter les chocs électriques, ne ne touchez pas les broches métalliques

sur la prise lors de l'installation ou du retrait du brancher vers ou depuis la prise.



Mauvaise mise à la terre cet outil électrique peut provoquer

électrocution ou choc grave, en particulier lorsqu'il est utilisé à proximité de plomberies métalliques ou d'autres métaux objets. Si vous êtes choqué, votre réaction pourrait provoquer tes mains pour frapper l'outil.

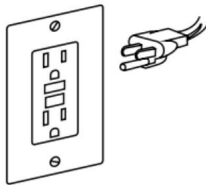


Si le cordon d'alimentation est usé, coupé ou endommagé de quelque façon que ce soit, faites-le

remplacé immédiatement pour éviter un choc électrique ou un incendie danger.

Votre unité est destinée à être utilisée sur 120 volts et est équipé de un cordon à 3 conducteurs et fiche de mise à la terre, approuvée par Underwriters Laboratoires et l'Association canadienne de normalisation.

Le conducteur de terre a une gaine verte et est fixé au boîtier de l'outil à une extrémité et à la broche de terre de la fiche de raccordement au autre extrémité .



Si la prise que vous prévoyez d'utiliser pour cette alimentation Tool est du type à deux broches, **NE PAS RETIRER OU MODIFIER LA BROCHE DE MISE À LA TERRE DANS TOUT**

MANIERE. Demandez à un électricien qualifié de remplacer le Prise à DEUX broches avec une mise à la terre appropriée

Prise à TROIS broches. N'utilisez aucun adaptateur prises .

Mauvaise connexion de l'équipement de mise à la terre conducteur peut entraîner un risque de choc électrique.

conducteur avec isolation ayant une surface extérieure qui est vert avec ou sans rayures jaunes est le conducteur de mise à la terre de l'équipement. Si une réparation ou un remplacement du cordon ou de la prise électrique est nécessaire, ne connectez pas le conducteur de mise à la terre de l'équipement à une borne sous tension.

Consultez un électricien qualifié ou un technicien de service si les instructions de mise à la terre ne sont pas entièrement comprises ou en cas de doute quant à la compatibilité de l'outil. est correctement mis à la terre.

Rallonges électriques



Remplacez immédiatement les cordons endommagés. **AVERTISSEMENT** immédiat. Utilisation de matériel endommagé

les cordons peuvent provoquer des chocs électriques, des brûlures ou des électrocutions.



Utilisez toujours une extension appropriée cordons. Utilisez uniquement des rallonges

à 3 fils dotées d'un type de mise à la terre à 3 broches fiches et prises tripolaires qui acceptent les outil, prise. Si une rallonge est nécessaire, une un cordon avec des conducteurs de taille adéquate doit être utilisé pour éviter une chute de tension excessive, une perte de puissance ou surchauffe. Le tableau indique la valeur correcte taille à utiliser, en fonction de la longueur du cordon et de l'ampérage indiqué sur la plaque signalétique de l'outil. En cas de doute, utilisez le calibre supérieur. J'utilise toujours U.L. et CSA Rallonges électriques répertoriées.

TAILLES RECOMMANDÉES DES RALLONGES OUTILS À COURANT ALTERNATIF 120 VOLTS

Outils Ampère Notation	Taille du cordon en AWG						Tailles des fils en mm2				
	Longueur du cordon en pieds			Longueur du cordon en mètres							
	25	50	100	150	15	30	60	120			
3-6	18	16	14	12	0,75	0,75	1,5	2,5			
6-8	18	16	14	12	0,75	1,0	2,5	4,0			
8-10	18	16	14	12	0,75	1,0	2,5	4,0			
10-12	16	16	14	12	1,0	2,5	4,0	14	12		
12-16					-	-	-	-	-	-	-

REMARQUE : plus le numéro de jauge est petit, plus le poids est élevé. le cordon .

symboles

symboles de sécurité

Le but des symboles de sécurité est d'attirer votre attention sur les dangers possibles. Les symboles de sécurité et les explications qui les accompagnent méritent votre attention et votre compréhension. Les avertissements symboliques n'éliminent pas, à eux seuls, tout danger. Les instructions et les avertissements qu'ils donnent sont Rien ne remplace des mesures appropriées de prévention des accidents.





AVERTISSEMENT

Assurez-vous de lire et de comprendre toutes les consignes de sécurité contenues dans ce manuel du propriétaire.

Manuel, y compris tous les symboles d'alerte de sécurité tels que « DANGER »,

« AVERTISSEMENT » et « ATTENTION » avant d'utiliser cet outil. Le non-respect de toutes les instructions

Les manquements mentionnés ci-dessous peuvent entraîner un choc électrique, un incendie et/ou des blessures graves.

Les définitions ci-dessous décrivent le niveau de gravité de chaque mot de signalisation. Veuillez lire le manuel et faites attention à ces symboles.	
	Il s'agit du symbole d'alerte de sécurité. Il est utilisé pour vous avertir d'un danger personnel potentiel, risques de blessures. Respectez tous les messages de sécurité qui suivent ce symbole pour éviter risque de blessure ou de décès.
	DANGER indique une situation dangereuse qui, si elle n'est pas évitée, entraînera en cas de décès ou de blessures graves.
	AVERTISSEMENT indique une situation dangereuse qui, si elle n'est pas évitée, pourrait entraîner la mort ou des blessures graves.
	ATTENTION, utilisé avec le symbole d'alerte de sécurité, indique une situation dangereuse qui, si elle n'est pas évitée, entraînera des blessures mineures ou modérées.

Prévention des dommages et messages d'information

Ceux-ci informent l'utilisateur d'informations et/ou d'instructions importantes qui pourraient conduire à des problèmes d'équipement ou d'autres dommages matériels si elles ne sont pas respectées. Chaque message est précédé du mot « AVIS », comme dans l'exemple ci-dessous : AVIS : Des dommages

matériels et/ou matériels peuvent survenir si ces instructions ne sont pas respectées.



AVERTISSEMENT

L'utilisation de tout outil électrique peut entraîner des objets étrangers sont projetés dans vos yeux, ce qui

peut entraîner de graves lésions oculaires. Avant de commencer à utiliser l'outil électrique, fonctionnement, portez toujours des lunettes de sécurité ou des lunettes de sécurité avec protections latérales et un écran facial complet si nécessaire. Nous recommandons une vision large Sécurité Masque à utiliser sur des lunettes ou des lunettes de sécurité standard avec protections latérales Boucliers. Utilisez toujours une protection oculaire conforme à la norme ANSI Z87.1.




symboles

IMPORTANT : certains des symboles suivants peuvent être utilisés sur votre outil. Veuillez les étudier et Apprenez leur signification. Une interprétation correcte de ces symboles vous permettra de mieux utiliser l'outil. et plus en toute sécurité.

symbole	Nom	Désignation/Explication
V	Volts	Voltage (potential)
UN	Ampères	actuel
Hz	Hertz	Fréquence (cycles par seconde)
Dans	watt	pouvoir
kg	kilogrammes	poids
min	Minutes	Temps
m	secondes	Temps
quoi	wattheures	Capacité de la batterie
Ah	Ampères-heures	Capacité de la batterie
	Diamètre	taille des forets, meules, etc.
n0	<small>Pas de vitesse de chargement</small>	Vitesse de rotation, à vide
n	Vitesse nominale	Vitesse maximale atteignable Tours,
.../min	Révolutions ou réciprocité par minute	coups, vitesse de surface, orbites, etc. par minute
0	position de repos	vitesse nulle, couple nul...
	Flèche	Action dans le sens de la flèche
	Courant alternatif	Type ou caractéristique du courant
	Courant continu	Type ou caractéristique du courant
	Symbole de risque de blessure	Ne mettez pas la main dans la lame de scie en marche.
	Lire le symbole du manuel	Avertit l'utilisateur de lire le manuel
	symbole de protection des yeux	Portez toujours des lunettes de sécurité ou des lunettes de protection avec des protections latérales et une protection faciale complète lorsque faire fonctionner ce produit .
	porter un masque	Recommandation pour l'opérateur de porter masque anti-poussière .
	porter une protection auditive	Recommandation pour l'opérateur de porter protection auditive .

symboles (informations de certification)

IMPORTANT : certains des symboles suivants pour les informations de certification peuvent être utilisés sur votre aussi. Veuillez les étudier et apprendre leur signification. Une interprétation correcte de ces symboles permettra vous permet d'utiliser l'outil de manière plus efficace et plus sûre.

symbole	Désignation/Explication
	Ce symbole désigne que cet outil est répertorié par Underwriters Laboratories.
	Ce symbole désigne que cet outil est reconnu par les assureurs Laboratoires .
	Ce symbole désigne que cet outil est répertorié par Underwriters Laboratories, aux normes américaines et canadiennes.

Glossaire des termes

ARBRE : L'arbre sur lequel est monté un outil de coupe monté .

BARRIÈRE DE PROTECTION : Ensemble constitué de la fourche de montage et des deux barrières latérales. Ceci L'assemblage est destiné à fournir une barrière physique entre l'opérateur et la scie rotative lame.

BISEAU : Angle oblique par rapport à la surface de la table.

CROSSCUT : Opération de coupe ou de façonnage. réalisé sur toute la largeur de la pièce, coupant la pièce à usiner à la longueur .

DADO : Une coupe non traversante qui produit une entaille ou creux à côtés carrés dans la pièce.

FEATHE RBOARD : Un appareil qui peut aide à guider les pièces pendant le type de déchirure opération en maintenant la pièce en contact avec le guide parallèle. Cela aide également éviter le rebond.

À MAIN LEVÉE : effectuer une coupe sans guide, guide à ongle, fixation, support ou autre dispositif approprié. dispositif pour empêcher la pièce de se tordre pendant la coupe et peut constituer un danger pour la sécurité.

GOMME : Résidu collant à base de sève provenant du bois produits. Une fois durci, on l'appelle comme « **RÉSINE** ».

TALON : Désalignement de la lame qui provoque le côté arrière ou de sortie de la lame à contacter la surface coupée de la pièce. Le talon peut provoquer contrecoup, blocage, force excessive, brûlure la pièce ou l'éclatement. En général, hel crée une coupe de mauvaise qualité et peut constituer un danger danger.

KERF : L'espace dans la pièce où le la matière a été enlevée par la lame.

KICKBACK : Un accrochage incontrôlé et projection de la pièce vers l'avant de la scie lors d'une opération de type refendage.

EXTRÉMITÉ AVANT : L'extrémité de la pièce qui, lors d'une opération de type déchirure, est poussé dans la coupe aussi, je suis d'abord.

MOULAGE : Une coupe non traversante qui produit une forme spéciale dans la pièce ; utilisée pour l'assemblage ou la décoration.

SCIAGE NON TRAVERSANT : Toute opération de coupe où la lame ne traverse pas la pièce (par exemple Dado, Rabbet).

PARALLÈLE : position du guide parallèle égale à distance en chaque point de la face latérale de la lame de scie .

PERPENDICULAIRE : 90 (angle droit) intersection ou position de la verticale et de l'horizontale des plans tels que la position de la lame de scie (vertical) à la surface du table (horizontal).

BLOC DE POUSSÉE : Un dispositif utilisé pour le type de déchirure opérations qui sont trop étroites pour permettre l'utilisation d'un bâton de poussée. utilisez un Block de poussée pour les largeurs de déchirure Moins de 2 pouces.

POUSSOIR : Dispositif utilisé pour alimenter la pièce à travailler à travers la scie pendant les opérations de type refendage étroit qui aide à maintenir la les mains de l'opérateur bien éloignées de la lame. Utilisez le bâton poussoir pour les largeurs de coupe inférieures à 6 pouces et plus de 2 pouces.

FEUILLURE : Entaille dans le bord d'une pièce. Également appelé un dado de bord.

TOURS PAR MINUTE (RPM) : Le nombre de tours effectués par un objet en rotation en une minute .

DÉCHIRURE : Opération de coupe sur la longueur de la pièce à usiner coupant la pièce à la largeur.

COUTEAU DIVISEUR OU ÉPANDEUR : Un dispositif qui maintient le trait de scie de la pièce ouvert pendant que le matériau est coupé. Cela minimise le potentiel de la pièce à travailler se coince contre la lame de scie.

Protège-lame : Composé de 2 éléments :
Couteau diviseur / séparateur et barrière de protection principale.

SCIAGE PAR COUPE : Toute opération de coupe là où la lame s'étend à travers la pièce.

PIÈCE À TRAVAILLER : L'élément sur lequel la coupe l'opération est en cours. Les surfaces de une pièce est communément appelée faces, extrémités et arêtes .

Apprendre à connaître votre scie circulaire à table

1. INTERRUPTEUR D'ALIMENTATION

L'interrupteur intègre un trou pour une utilisation avec un cadenas pour éviter tout démarrage accidentel.

2. ROUE D'ÉLEVATION

Élève ou abaisse la lame. Également utilisé pour incliner la lame de 0 à 45 degrés.

3. POIGNÉE DE VERROUILLAGE DU BISEAU DE LA LAME

Verrouille la lame à l'angle de biseau souhaité.

4. POUSSOIR ET RANGEMENT

Vous permet de déchirer de plus petits morceaux de stock avec un plus grand niveau de sécurité.

5. CHEMIN DE FER

Déplacez la clôture à la position souhaitée.

6. POIGNÉE DE VERROUILLAGE DU RAIL

Vous permet de verrouiller la clôture à la position souhaitée des tances .

7. CLÔTURE ANTIPARASITAIRE

fournit un support auxiliaire. En toute sécurité se fixe aux rails avec des loquets de verrouillage les deux extrémités.

8. SUPPORT DE TRAVAIL/CLÔTURE AUXILIAIRE

fournit un support pour des pièces plus larges lorsque étendre la clôture au-delà de la table

9. Protège-lame

Se compose de deux éléments clés : le couteau diviseur et dispositif de protection barrière.

10. TABLEAU D'INSERTION

Amovible pour retirer ou installer une lame ou d'autres outils de coupe.

11. JAUGE À ONGLET

La tête peut être verrouillée dans la position souhaitée pour la coupe transversale ou en onglet en serrant le Bouton de verrouillage. VERROUILLEZ-LE TOUJOURS DE MANIÈRE SÉCURISÉE LORS DE L'UTILISATION .

12. TABLE

offre une grande surface de travail pour soutenir la pièce.

13. ENROULEMENT DU CORDON

Vous permet de fixer facilement le cordon pour qu'il soit hors de portée lors du transport ou du stockage

14. ORIFICE DE POUSSIÈRE/RACCORDEMENT À L'ASPIRATEUR

Removable pour dégager des morceaux de bois coincé à l'intérieur.

15. CLÉ HEXAGONALE ET RANGEMENT

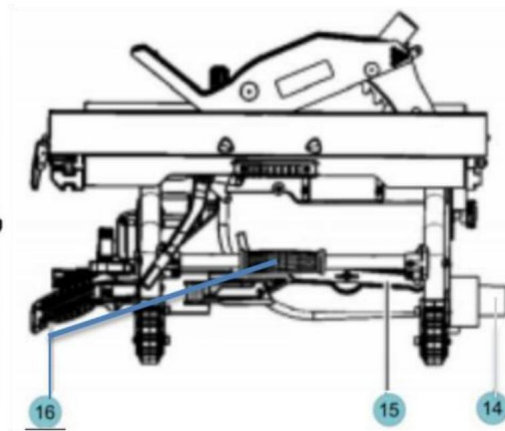
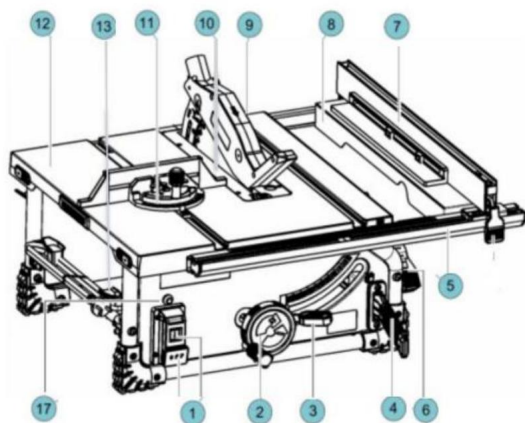
Clé hexagonale pour le réglage du couteau diviseur/séparateur et diverses têtes hexagonales sur la scie

16. POIGNÉE

Spécialement conçu pour être ergonomique et une manipulation facile et pratique.

17. RÉINITIALISATION DE L'ALIMENTATION

Utilisé pour protéger la réinitialisation après une panne de courant.



Déballage et vérification du contenu



AVERTISSEMENT

Pour éviter les blessures causées par des démarrages prévus ou électriques

choc lors du déballage et de l'installation, ne branchez pas le cordon d'alimentation sur une source d'alimentation. Ce cordon doit rester débranché lorsque vous procédez à l'assemblage ou aux réglages à la scie à table avec support.

Séparez toutes les pièces des matériaux d'emballage et vérifiez chacun avec l'illustration et la liste des pièces détachées pour s'assurer que toutes les articles sont comptabilisés avant d'être jetés matériau d'emballage (Fig. 3) .



AVERTISSEMENT

S'il manque des pièces, faites n'essayez pas d'assembler le

scie à table, branchez le cordon d'alimentation ou allumez allumer jusqu'à ce que les pièces manquantes soient obtenues et sont installés correctement.

TABLEAU DES PIÈCES DÉTACHÉES		
ARTICLE	DESCRIPTION	QTÉ .
1	Scie circulaire à table	1
2	Coude de goulotte à poussière	1
3	Clôture RIP	1
4	Clôture auxiliaire	1
5	Protège-lame	1
6	Jauge à onglet	1
7	Bâton poussoir	1
8	Manuel	1

RETIREZ L'ATTACHE DE CÂBLE ET BLOC DE POLYSTYRENE

(Utilisé uniquement à des fins d'expédition)

Avec la surface de la table sur le sol, localisez le serre-câble qui ancre l'ensemble moteur/lame à la base. À l'aide de ciseaux ou d'un coupe-fil, coupez et retirez le serre-câble (Fig 4).

Assemblée

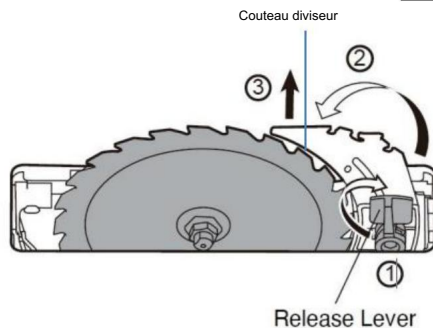
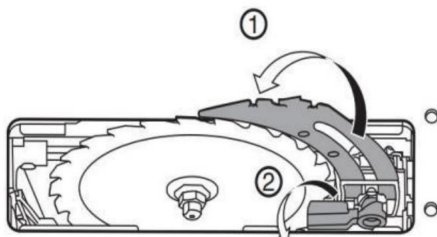
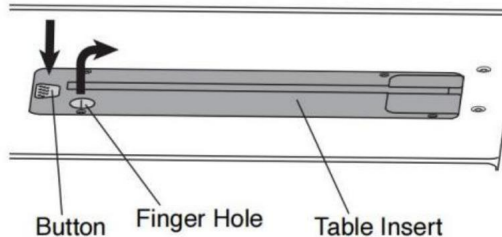
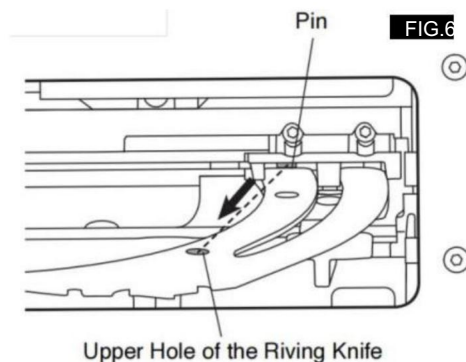
FIXATION DU PROTECTEUR DE LAME

FIG.5

VERTISSEMENT Pour éviter les blessures corporelles, débranchez toujours la prise de la source d'alimentation avant de fixer ou retrait du protège-lame.

POSITIONNEMENT DU COUTEAU DIVISEUR

1. Retirez l'insert de table à l'aide du trou pour les doigts. 2. Soulevez la lame aussi haut que possible et placez-la perpendiculaire à la table (0 sur l'échelle biseautée) (Fig. 5).
3. Tournez le levier de déverrouillage du couteau diviseur dans le sens des aiguilles d'une montre, de sorte qu'il pointe vers le haut (Fig. 5). 4. Tirez le couteau diviseur vers le levier de déverrouillage pour dégager-le des broches.
5. Faites glisser le couteau diviseur jusqu'à sa position la plus haute, de sorte qu'il soit directement au-dessus du centre de la lame (Fig. 6).
6. Alignez les trous du couteau diviseur avec les broches et Verrouillez le levier de déverrouillage en le tournant dans le sens inverse des aiguilles d'une montre. Poussez/tirez sur le couteau diviseur pour vérifier c'est verrouillé en place (Fig. 6).
7. Remplacez l'insert de la table (Fig. 7).


FIG.6


Assemblée

MONTAGE DE L'ENSEMBLE DE PROTECTION

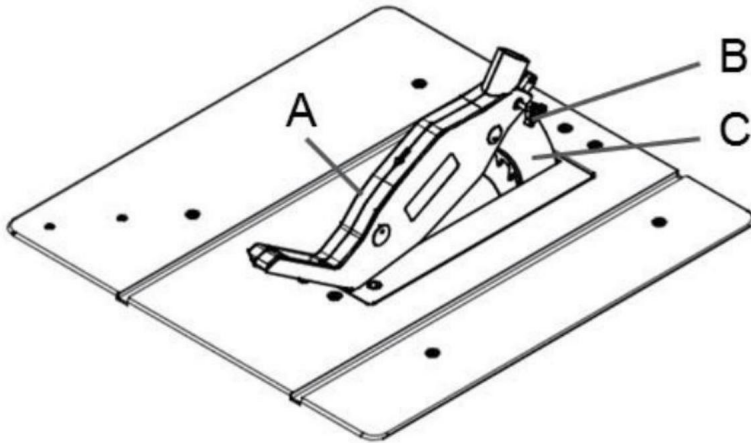
Montez le protège-lame de scie (A) avec le boulon (B) sur le dessus du couteau diviseur (c), de sorte que le boulon soit fermement fixé dans la fente du couteau diviseur (c). Vérifiez que l'ensemble de protection est solidement connecté.

Ne vissez pas trop fort le boulon (B) ; le protège-lame (A) doit pouvoir bouger librement.

Raccordez le tuyau d'aspiration à l'adaptateur d'aspiration et à la pièce de raccordement du protège-lame de scie (A). Raccordez un collecteur d'embouts approprié à l'adaptateur d'aspiration.

Le démontage s'effectue dans l'ordre inverse.

Attention ! Le protège-lame (A) doit être abaissé sur la pièce avant de commencer l'opération de sciage.



Assemblée

DÉMONTAGE ET INSTALLATION DE LA LAME



AVERTISSEMENT

Débranchez la prise de la source d'alimentation avant d'effectuer

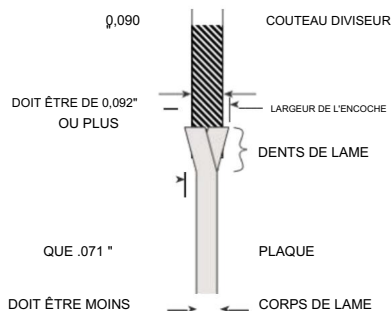
tout assemblage, réglage ou réparation
éviter d'éventuelles blessures.

UTILISER LA BONNE LAME

IMPORTANT : La lame de scie fournie sur ce

Tool a un diamètre de 10 pouces. Lorsque je regarde pour une lame de rechange, sélectionnez-en une dont les dimensions sont proches de la lame d'origine. Ces informations peuvent ne pas être imprimé sur l'emballage de la lame. Si c'est le cas n'est pas, consultez le catalogue ou le site Web du fabricant. VEVOR propose des lames de scie professionnelles de qualité supérieure qui répondent aux exigences de cet outil. Vous devez sélectionner une lame avec une largeur de coupe de 0,092" ou plus et une épaisseur de plaque (corps) .088" sans or (Fig. 10).

FIG.10



AVERTISSEMENT

Pour réduire le risque de blessure ne pas utiliser scie à coupe extra fine lames. Le trait de scie de la lame doit être plus large que

Lames de scie à trait extra fin de 0,092 po (moins de 0,092 po) peut provoquer le blocage de la pièce contre le couteau diviseur/séparateur pendant la coupe. Il est recommandé que la saignée de la lame de remplacement utilisée sur cette la scie doit être de 0,092" ou plus.



AVERTISSEMENT

Pour réduire le risque de blessure n'utilisez pas de lames de scie fabriquées avec une plaque de corps épaisse. Si la scie de remplacement l'épaisseur de la plaque de lame est supérieure à 0,071", Le couteau diviseur/séparateur ne servira pas correctement aide à réduire le rebond. Les lames de rechange

L'épaisseur de la plaque doit être inférieure à 0,071 po



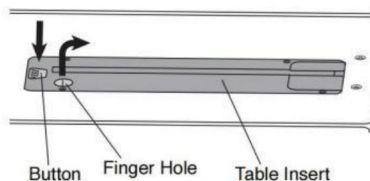
AVERTISSEMENT

Pour réduire le risque de blessure n'utilisez pas d'amortisseurs de lame ", "stabilisateurs" ou "colliers de rigidification" sur les deux côtés d'une lame de rechange. Ce sont des métaux plaques positionnées contre les côtés de la lame pour réduire la déformation qui peut se produire lors de l'utilisation de matériaux minces Lames de scie. L'utilisation de ces dispositifs des deux côtés empêchera la lame d'être correctement alignée avec le couteau diviseur/séparateur, ce qui peut coincer la pièce à travailler pendant la coupe. Une plaque « stabilisatrice » peut être placé uniquement contre l'extérieur d'une mince lame de rechange. Ces plaques ne sont pas nécessaires avec la lame fournie.

CHANGEMENT DE LAME

REMARQUE : Nettoyez la lame de tout excès d'huile avant installation .

FIG.11



1. Pour réduire le risque de blessure, utilisez la lame appropriée !
 2. Tournez la roue d'élévation dans le sens des aiguilles d'une montre jusqu'à ce que la lame soit aussi haut que possible.
 3. Retirez l'insert de table.
 4. Insérez la clé hexagonale à tête ouverte sur l'arbre. Tout en tenant la première clé, desserrez l'écrou de l'arbre dans le sens inverse des aiguilles d'une montre avec la clé hexagonale à tête annulaire.
 5. Retirez l'écrou de l'arbre et la rondelle extérieure. La lame peut maintenant être retirée ou installée en la faisant glisser sur ou hors de l'arbre.
 6. Assemblez la rondelle intérieure, la nouvelle lame, la rondelle extérieure rondelle et écrou d'arbre comme indiqué. (Fig. 14)
- en s'assurant que les DENTS DE LA LAME POINTENT VERS LE BAS
DEVANT LA TABLE.

Assemblée

7. tout en maintenant l'arbre de l'arbre avec la clé hexagonale à tête ouverte, utilisez la clé à anneau

clé hexagonale pour serrer fermement l'écrou de l'arbre

dans le sens des aiguilles d'une montre. (Fig. 13)

8. Insert Installtable.

REMARQUE : L'impression sur différentes scies les lames ne sont pas toujours du même côté.

Pour éviter toute blessure causée par une pièce projetée, pièce de lame, ou contact de lame, n'actionnez jamais le scie sans l'insert approprié en place. utiliser l'insert de table lors du sciage. utilisez le dado insérer lors de l'utilisation d'une lame à rainurer.

UTILISATION DE LAMES À POINTE DE CARBURE

Manipulez les lames à pointe de carbure avec précaution. Le carbure est très cassant et peut être facilement endommagé. Soyez prudent lors de l'installation, utilisez ou rangez les lames. N'utilisez pas de lame à pointe en carbure qui est pliée ou qui a des dents pliées, ou si la lame présente des fissures, est cassée ou a Pointes en carbure manquantes/desserrées. Ne pas utiliser une lame à pointe de carbure plus rapide que sa vitesse recommandée. lors de la sélection d'un lame, assurez-vous qu'elle est évaluée à plus de 5 000 tr/min.

Lisez, comprenez et suivez tous les avertissements et les instructions fournies avec votre lames à pointe en carbure.

FIXATION DU GUIDE DE RENFORCEMENT POUR L'UTILISATION

1. Assurez-vous que les leviers de verrouillage du guide parallèle sont en position les deux côtés de la barrière sont dans la libération position .
2. Alignez le support du guide parallèle avec l'encoche sur les rails avant et arrière. Assurez-vous que le la clôture auxiliaire sera du côté de la lame clôture principale en position d'utilisation. voir Fig. 15.
3. Abaissez la clôture sur les rails et fixez-la les leviers de verrouillage des deux côtés de la clôture.

FIG.13

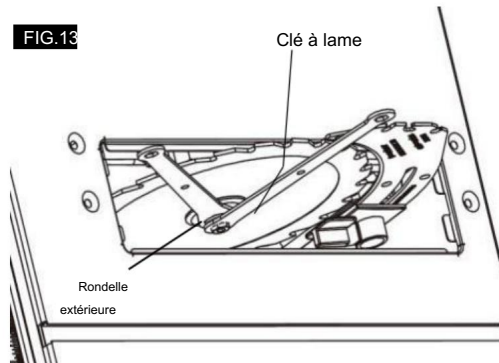


FIG.14

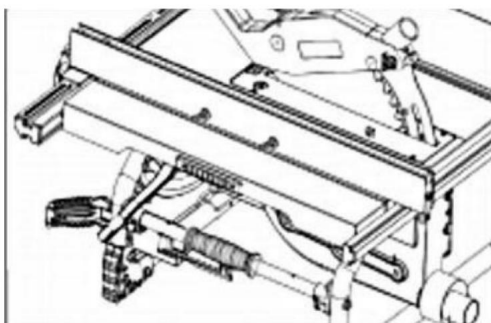
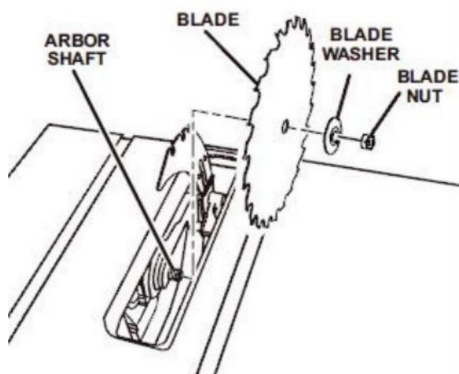


FIG.15

Stockage, transport et montage

SCIE À TABLE PLIÉE RANGEMENT Lorsqu'elle n'est pas utilisée, la scie à table peut être rangée à la verticale.

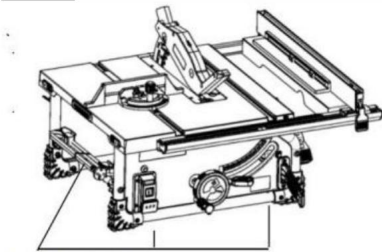
TRANSPORT DE SCIE À TABLE

Soulevez la scie à table en saisissant la poignée de transport avec la table tournée vers l'opérateur, puis transportez-la d'un endroit à un autre.

MONTAGE DE LA SCIE À TABLE

Si la scie à table doit être utilisée dans un endroit permanent, elle doit être solidement fixée à un support solide. surface de support telle qu'un support ou un établi, en utilisant les quatre trous de montage (Fig. 22).


FIG. 22



Mounting holes

Ajustements

RÉGLAGE 0 ET 45 DEGRÉS ARRÊTS POSITIFS

 Pour éviter les blessures corporelles
débranchez toujours la prise
de la source d'alimentation lors des réglages.

1. Tournez la roue d'élévation dans le sens des aiguilles d'une montre et soulevez

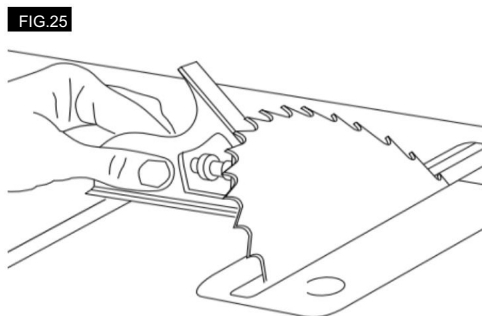
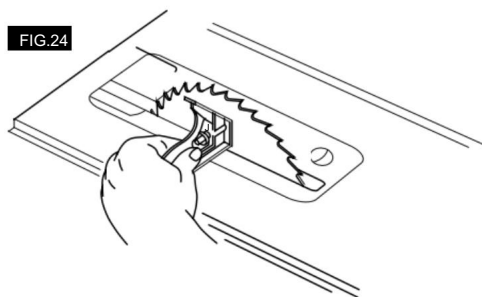
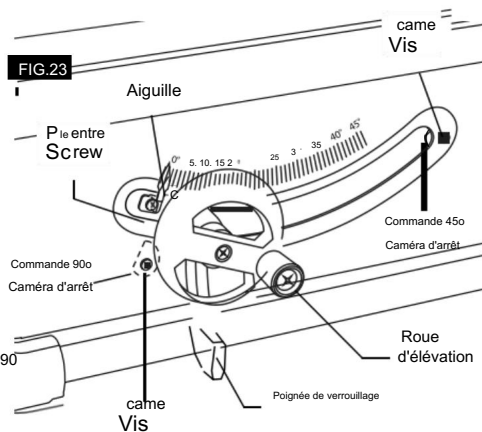
la lame à sa hauteur maximale (Fig. 23).

RÉGLAGE DE LA BUTÉE POSITIVE À 0 DEGRÉ

2. Desserrez la poignée de verrouillage de la lame et poussez la élévation du volant vers la gauche aussi loin que possible ; serrer la poignée de verrouillage de la lame (Fig. 23).
3. Aime le carré de combinaison (non inclus) sur la table avec une extrémité du carré contre la lame comme indiqué (Fig. 24) et vérifiez vérifiez si la lame est à 90 degrés par rapport à la table. Si la lame n'est pas à 90 degrés par rapport à la table, desserrez la lame jusqu'à ce qu'elle soit verrouillée, desserrez-la à 90 vis de réglage de degré, desserrez à 90 degrés avant d'arrêter la caméra et d'appuyer sur la roue d'élévation jusqu'à ce que la lame soit à 90 degrés par rapport à la table.
4. Serrez facilement le verrou de la lame, faites pivoter le J'arrête la came jusqu'à ce qu'elle touche le biseau. boîtier, puis serrer à 90 degrés vis de réglage .
5. Desserrez la vis de réglage et ajustez la pointeur pour indiquer 0 degré sur le biseau escaliers.

RÉGLAGE DE LA BUTÉE POSITIVE À 45 DEGRÉS

6. Desserrez le verrou de la lame à la main et poussez le élévation de la roue vers la droite aussi loin que possible ; serrez la poignée de verrouillage de la lame.
7. Prenez une équerre combinée (non incluse) sur la table avec une extrémité du carré contre la lame comme indiqué (Fig. 25), et vérifiez si la lame est à 45 degrés par rapport à la table . Si la lame n'est pas à 45 degrés par rapport à la table, desserrez l'inclinaison de la lame, lockhandle, desserrez la vis de réglage à 45 degrés, desserrez la butée biseauté de 45 degrés plusieurs fois. poussez la roue d'élévation jusqu'à ce que la lame soit à 45 degrés à la table.
8. Serrez facilement le verrou de la lame, faites pivoter le Biseau à 45 degrés, arrêtez la came jusqu'à ce qu'elle touche le boîtier de butée de biseau, puis serrez la vis de réglage à 45 degrés.



Ajustements

RÉGLAGE DE LA LAME PARALLÈLE À LES FENTES DE LA JAUGE À ONGLET

La lame a été ajustée parallèlement à l'onglet jauge se trouve à l'usine. Afin de garantir des coupes précises et aident à prévenir les rebonds, ce Le réglage doit être revérifié. Si le réglage est nécessaire, suivez les étapes ci-dessous.

AVERTISSEMENT Pour éviter les blessures corporelles débranchez toujours la prise

de la source d'alimentation avant de faire quoi que ce soit ajustements.

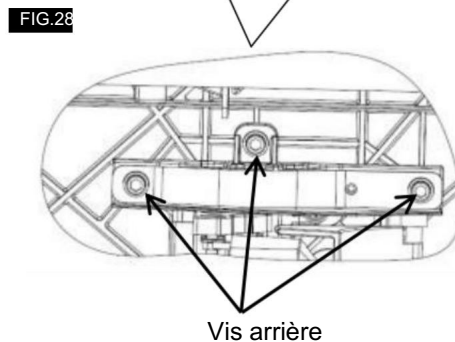
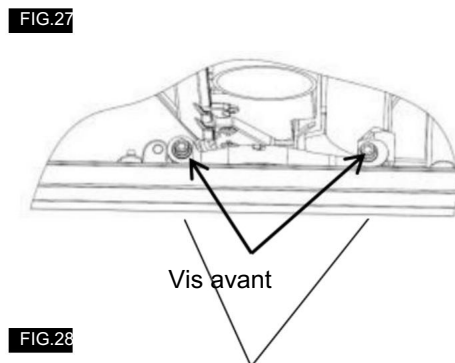
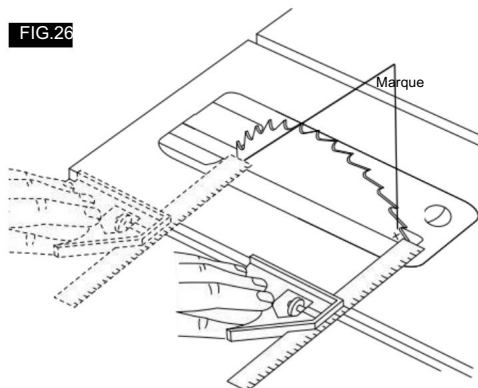
1. Tournez la roue d'élévation et soulevez la lame aussi haut que possible comme cela se

passera. 2. sélectionnez un point sur le corps de la lame de scie qui est placé à gauche lors de la visualisation de la lame de l'avant de la scie et marquez avec un crayon (Fig. 26).

3. Placez la base d'une équerre combinée (non inclus) contre le bord de la fente de la jauge à onglets et étendez la règle coulissante sur le carré de sorte qu'il touche juste le marqué point sur le corps de la lame de scie au arrière de la table.

4. Faites tourner la lame et vérifiez la même marque pointe de la lame de scie à l'avant de la table (Fig.26).

5. Si les mesures avant et arrière, indiquées sur la figure 26, ne sont pas identiques, identifiez le côté avec l'écart. utilisez la clé hexagonale fournie avec votre scie pour desserrer les cinq boulons d'alignement situés sur le côté avec l'écart. Il y en a cinq boulons d'alignement situés sous l'avant et l'arrière de la table supérieure de l'outil (Fig. 27 et 28). Déplacez avec précaution le châssis contenant la scie jusqu'à ce que la lame soit parallèle au siège à onglet et serrez fermement les cinq boulons. Si le parallélisme est toujours éteint, a desserré tous les boulons et répéter .



Ajustements

ALIGNEMENT DU GUIDE DE RENFORCEMENT

AVERTISSEMENT Pour éviter toute blessure corporelle, débranchez toujours la prise de la source d'alimentation avant de faire quoi que ce soit ajustements.

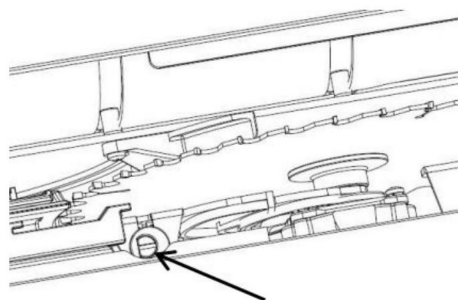
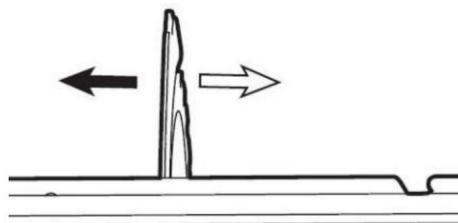
Le guide parallèle doit être parallèle à la lame de scie afin d'éviter le REBOND lorsque déchirure.

Lorsque vous déplacez le guide parallèle, assurez-vous de déverrouiller la clôture avec le verrou de rail manipulez et utilisez le bouton du rail avant pour régler la position de la clôture. **REMARQUE** : La lame doit être parallèlement aux emplacements de la jauge à onglet (voir « Réglage de la bielle parallèle à la jauge à onglet (Slots) ») et être perpendiculaire à la table avant procéder à l'alignement du guide parallèle.

AVERTISSEMENT Pour éviter les blessures corporelles assurez-vous toujours que le guide parallèle est verrouillé avant d'effectuer des coupes parallèles.

1. Soulevez les deux barrières de protection jusqu'à leur position de verrouillage. position (Fig 29) .
2. Tournez la roue d'élévation et soulevez la lame aussi haut qu'il peut aller.
3. Alignez la lame sur les emplacements de la jauge à onglets instructions : RÉGLAGE DU PARALLÈLE DE LA LAME AUX FENTES DU JAUGE À ONGLET.
4. RÉGLAGE DU GUIDE DE RENFORCEMENT PARALLÈLE À LA LAME .
5. Fixez les leviers de verrouillage des deux côtés de la clôture .

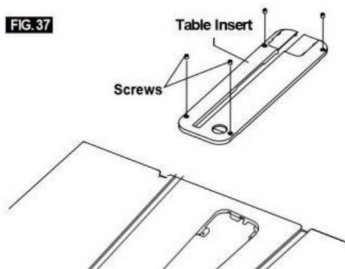
FIG.29



Ajustements

RÉGLAGE DE L'INSERT DE TABLE

Le siège d'insertion de la table contient quatre (4) réglages vis pour régler la hauteur de l'insert de table (Fig. 37) . J'aime l'insert sur l'onglet. J'aime ça règle (comme la règle métallique d'une équerre combinée) sur le dessus de la table et insérez haut. Si un réglage est nécessaire, utilisez un FIAT de 4 mm Tournevis à tête pour faire tourner chaque vis de réglage vers le haut ou vers le bas. L'insert doit être légèrement en dessous du table à l'avant et légèrement au-dessus de la table à l'arrière dos .



Fonctionnement de base d'une scie circulaire à table

INTERRUPTEUR DE SECURITE

REMARQUE : Cette scie circulaire à table est dotée d'une fonction de sécurité qui aide à prévenir les démarrages accidentels. Lorsque l'alimentation de la scie est coupée, l'outil passera à le mode arrêt. Une fois l'alimentation rétablie, le il faudra aussi que je le rallume.

Pour allumer la scie : appuyez sur le bouton vert bouton (Fig. 39) .

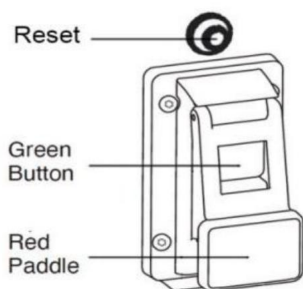
Pour éteindre la scie : appuyez sur la palette rouge (qui appuie sur l'interrupteur rouge d'arrêt (en dessous) (Fig. 39) .

BOUTON DE RÉINITIALISATION (POWER RESET)

Cette scie est livrée avec une annonce lo bouton de réinitialisation, Si le moteur de la scie sur les annonces lo une sécurité

le mécanisme arrête le moteur automatique a ILY en raison d'un sur-moteur loa ding ou Théâtre lo w vo .

Pour éviter que le moteur ne dépasse les limites d'lo et ne réduise Charge sur le moteur ou vérifier la tension. Laissez le moteur refroidir puis appuyez sur le bouton de réinitialisation et redémarrez la scie. Si le la scie ne redémarre pas, attendez un ajout d'un l 5 minutes avant de redémarrer .



Fonctionnement de base d'une scie circulaire à table

UTILISATION DU PROTECTEUR DE LAME

Le Blade Guard a été conçu pour modularité, permettant l'utilisation de multiples combinaisons des deux composants principaux 1) Couteau diviseur / séparateur, 2) Protection de barrière principale, (Fig. 41). De plus, le couteau diviseur peut être rapidement ajusté sur trois positions, selon sur l'exigence d'application : coupe à travers (haut), coupe non traversante (milieu) et dado (le plus bas). Toute protection Blade qui doit être supprimé pour terminer une coupe devrait être réinstallé immédiatement une fois terminé. Voir « Fixation de la protection bielle » pour des informations détaillées instructions d'installation. N'oubliez jamais que la meilleure prévention des accidents est celle de l'opérateur faire preuve de bon sens et de vigilance à tout moment lors de l'utilisation de la scie à table.

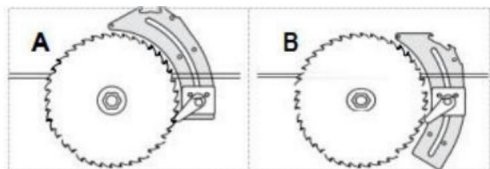
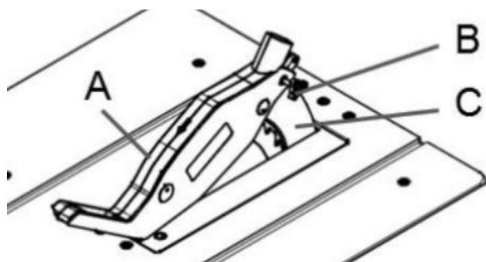


FIG.42

FIG.41



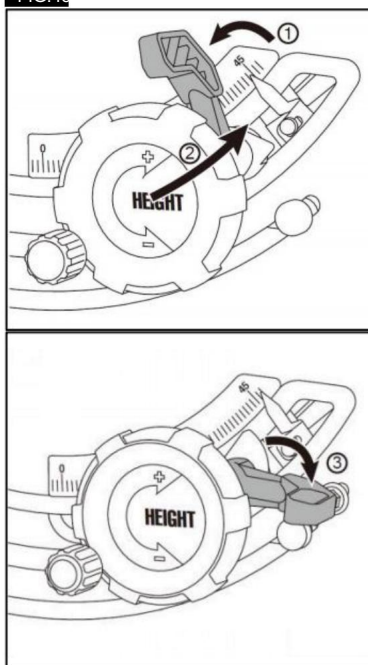
REMARQUE : Pour mieux fixer la protection principale lors du déplacement, réglez la lame à sa position la plus basse. maintient le garde serré contre la surface de la table et évite les dommages liés au balancement du garde pendant la réinstallation.

CONTRÔLE DU BISEAUX DE LA LAME

Desserrez le poignée de verrouillage du biseau de la lame.

dans le sens des aiguilles d'une montre (Fig. 43), faites glisser la molette d'élévation jusqu'à ce que le pointeur soit à l'angle souhaité et serrez le verrou de la lame dans le sens des aiguilles d'une montre.

FIG.43



AIDES AU TRAVAIL

Avant de couper du bois avec votre scie, étudiez toutes les « Opérations de base de la scie ».

Notez que pour effectuer certaines coupes, il est nécessaire d'utiliser certains appareils, les « aides au travail ». Comme le bâton poussoir, le support poussoir et la clôture auxiliaire, que vous pouvez fabriquer vous-même.

Après avoir fait quelques coupes d'entraînement, faites ces « assistants » avant de commencer tout projet le « poussoir » en premier. (Un poussoir est inclus avec le).

BÂTON POUSSOIR ET BLOC POUSSOIR

Fabriquez le poussoir en utilisant un morceau de 1X2 comme indiqué (Fig.44).

Fabriquez le bloc de poussée en utilisant des morceaux de contreplaqué de 3/8" A et 3/4" de bois dur B (Fig. 45).

Le petit morceau de bois, 1/2" X 3/8" X 2-1/2", doit être COLLÉ au contreplaqué... NE PAS

Utilisez des CLOUS. Cela permet d'éviter d'émousser la lame de scie au cas où vous couperiez par erreur dans la poussée. bloc .

positionnez la poignée au centre du contreplaqué et fixez-le avec de la colle et des vis à bois.

Utilisez un bâton poussoir chaque fois que la clôture mesure 2 pouces ou plus de la lame. Utilisez un bloc de poussée lorsque le l'opération est trop étroite pour permettre l'utilisation d'un poussoir bâton . Pour une utilisation correcte, voir « Déchirure » et « Biseau « Déchirer des sections ».

Le bâton ou le bloc poussoir doit être utilisé à la place de la main de l'utilisateur pour guider le matériau uniquement entre la clôture et la lame.

lors de l'utilisation d'un bâton poussoir ou d'un bloc poussoir, le traînant l'extrémité de la planche doit être carrée. Un bâton poussoir ou un bloc contre une extrémité inégale pourrait glisser ou pousser le travail loin de la clôture.

FABRICATION D'UN PLANCHE À PLUMES

La figure 46 illustre les dimensions nécessaires à la réalisation d'un planche à plumes typique. Elle doit être fabriquée à partir d'un morceau de bois droit, exempt de nœuds ou fissures. Les entailles doivent être espacées d'environ 1/4" (Fig. 46).

FIG.44

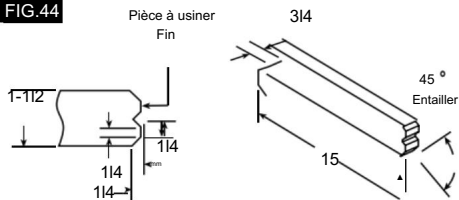


FIG.45

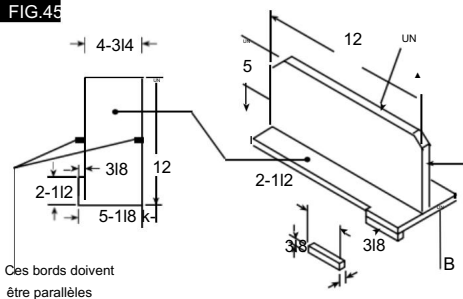
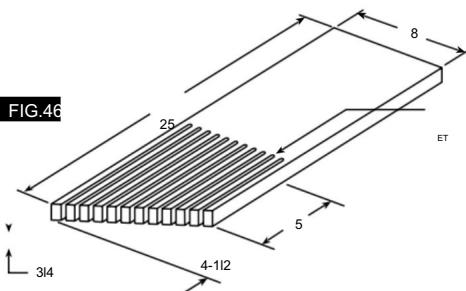


FIG.46



REMARQUE : Toutes les dimensions sont en pouces.

au [REDACTED] et ING Portez toujours des protections
gants pendant la coupe.

lors de la manipulation des lames de scie.

UTILISATION DU GUIDE DE RENFORCEMENT

DÉCHIRURE, DÉCHIRURE EN BISEAU, DÉSCIAGE ET

Les feuillures sont réalisées à l'aide du guide parallèle avec la CLÔTURE AUXILIAIRE / TRAVAIL SUPPORT, POUSSOIR OU BLOC POUSSOIR.



AVERTISSEMENT Pour votre propre sécurité, toujours respectez les consignes de sécurité suivantes

précautions, en plus des consignes de sécurité des pages 3, 4, 5 et 6.

1. Ne faites jamais ces coupes à MAIN LEVÉE (sans utiliser le guide parallèle ou les dispositifs auxiliaires si nécessaire), car la lame pourrait se coincer dans la coupe et provoquer un REBOND.
2. Verrouillez toujours le guide parallèle en toute sécurité lorsqu'il est en marche. utiliser .
3. Retirez la jauge à onglet de la table pendant toute opération. opérations qui utilisent le guide parallèle.
4. Assurez-vous que le protège-lame est installé pour toutes les coupes de type sciage traversant. Remplacez le garde IMMÉDIATEMENT après l'achèvement de opérations de refendage, de feuillurage ou de rainurage.
5. Laissez la lame dépasser d'environ 1/8" au-dessus de la surface supérieure de la pièce. Une exposition supplémentaire de la lame augmenterait la potentiel de danger.
6. Ne vous tenez pas directement devant la lame cas de KICKBACK. Placez-vous de chaque côté la lame .
7. Gardez vos mains éloignées de la lame et hors de du chemin de la lame.
8. Si la lame cale ou s'arrête pendant la coupe, ÉTEIGNEZ L'INTERRUPTEUR avant de tenter de couper. pour libérer la lame.
9. Ne pas passer la main au-dessus ou derrière la lame pour tirer la pièce à travers la coupe, pour soutenir des pièces longues ou lourdes, pour retirer petits morceaux de matière coupés, ou POUR TOUTE AUTRE RAISON.

10. Ne ramassez pas de petits morceaux de matériaux coupés sur la table. RETIREZ-LES en les poussant HORS de la table à l'aide d'un long bâton.

Sinon, ils pourraient vous être renvoyés. par l'arrière de la lame.

11. Ne retirez pas les petits morceaux de matériau coupé qui pourraient rester coincés à l'intérieur protège-lame pendant que la scie tourne. CELA POURRAIT METTRE VOS MAINS EN DANGER ou provoquer un REBOND. Éteignez la scie

et débranchez la source d'alimentation. Après le la lame a cessé de tourner, soulevez la garde et retirer la pièce .

12. Si la pièce est déformée, placez le côté CONCAVE VERS LE BAS. Cela l'empêchera de se balançant pendant qu'il est déchiré.

PAREMENT AUXILIAIRE POUR CLÔTURE ANTIPARASITAIRE

Lors de l'utilisation d'accessoires de dado, une planche de parement auxiliaire doit être utilisée. Cela aidera à éviter dommages à la clôture en aluminium. Le parement devrait être fait de bois de 3/4 de pouce d'épaisseur (Fig. 49).

Pièces requises :

planche de bois de 3/4" d'épaisseur (massive ou contreplaqué) coupée à taille.

Deux (2) pinces.

Le parement est réalisé à la même hauteur (2-3/4") comme la clôture et peut fonctionner avec le protège-lame système en place lors du déplacement du guide pour entrer en contact avec la lame. Utilisez deux pinces pour serrer les 3/4 planche de bois de 2 pouces d'épaisseur jusqu'au guide parallèle.

REMARQUE : Le panneau de parement auxiliaire doit également être utilisé lors de la coupe de matériaux de moins de 3/16" épais .

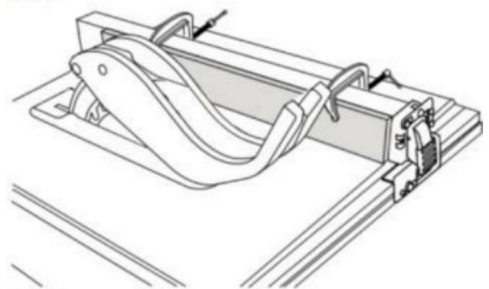


FIG. 49

Fonctionnement de base d'une scie circulaire à table

DÉCHIRURE

FIG. 50

Le RIPPING est connu comme la coupe d'un morceau de bois avec le grain, ou dans le sens de la longueur. Cela se fait à l'aide de la rip clôture . Positionnez la clôture à la LARGEUR souhaitée

DE RIP et verrouillez-le en place.

Avant de commencer à déchirer, assurez-vous :

- A. Le guide parallèle est parallèle à la lame de scie.
 - B. Le couteau diviseur est correctement aligné avec la lame de scie.
- Positionnez la partie la plus large de la pièce sur le côté de la clôture .

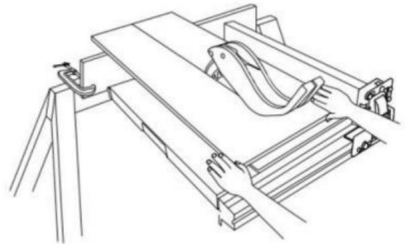


FIG. 51

DÉCHIRURE EN BISEAU

Évitez de couper en biseau avec la clôture à gauche côté, dans la mesure du possible. En buvant, je déchire du matériel, je 6" ou moins, utilisez la clôture sur le côté droit de la lame UNIQUEMENT. Cela fournira plus d'espace entre la clôture et la lame de scie pour l'utilisation d'un bâton de poussée. Si la clôture est montée à gauche, le Le protège-lame de scie peut gêner l'utilisation correcte de un bâton poussoir.

Lorsque la « LARGEUR DE RIP » est de 6 pouces et PLUS LARGE, utilisez votre Main DROITE pour alimenter la pièce, utilisez la main GAUCHE main UNIQUEMENT pour guider la pièce, ne pas ALIMENTER la pièce avec la main gauche (Fig. 50) .

Lorsque la « LARGEUR DE RIP » est de 2" à 6" de large, UTILISEZ LE POUSSOIR pour alimenter la pièce (Fig. 51).

Lorsque la LARGEUR DE LA RIP est PLUS ÉTROITE que 2" le poussoir NE PEUT PAS être utilisé car le le garde interférera. UTILISEZ la CLÔTURE AUXILIAIRE et POUSSER LE BLOC.

La clôture auxiliaire doit être utilisée à tout moment la « LARGEUR DE RIP » est inférieure à 6 pouces de large. Si la « LARGEUR DE RIP » est d'une dimension plus petite que la hauteur de la pièce, alors une clôture auxiliaire sacrificielle d'une hauteur adéquate pour la protéger complètement soutenir la pièce pendant la coupe doit être fabriqué et fixé à la clôture.

Alimentez la pièce à la main jusqu'à ce que la fin soit à environ 1" du bord avant de la table . Continuez à alimenter en utilisant le PUSH BLOQUER en haut de la clôture auxiliaire JUSQU'À CE QUE LA COUPE EST TERMINÉE (Fig. 52) .

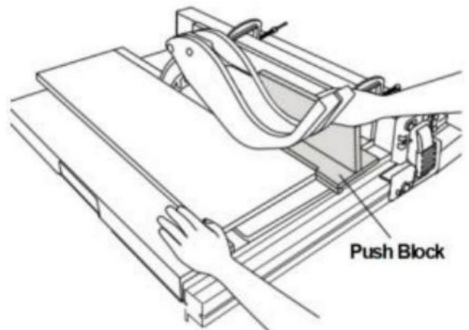
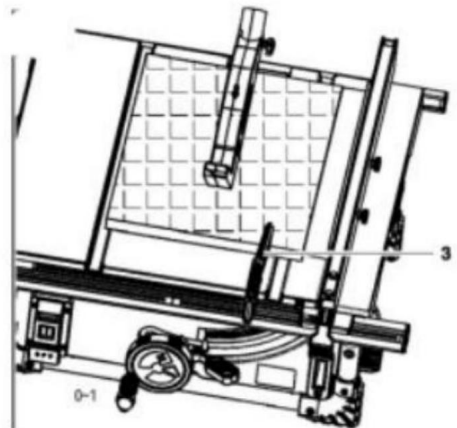


FIG. 52

Fonctionnement de base de la scie circulaire à table

Utilisation de la jauge à onglet

TRONÇONNEUSE, COUPE À ONGLET, BISEAU
COUPE, COUPE À ONGLET COMPOSÉ et
lors de la FEUILLE à travers l'extrémité d'un étroit
pièce à usiner, le JAUGE À ONGLET est utilisé.

AVERTISSEMENT Pour votre propre sécurité, toujours respectez les consignes de sécurité suivantes

précautions, en plus des consignes de sécurité des Règles de sécurité générales, des Consignes de sécurité pour les scies à table et des Consignes de sécurité supplémentaires Règles.

Ne faites jamais ces coupes à main levée (sans utiliser la jauge à onglet ou d'autres dispositifs auxiliaires) car la lame pourrait se coincer dans la coupe et

provoquer un REBOND ou provoquer vos doigts ou main pour glisser dans la lame.

Verrouillez toujours solidement le guide à onglets lors de son utilisation. Retirez le guide parallèle de la table pendant toute opération utilisant le guide à onglet.

Jauge à onglet à 90°. Peut être utilisée de 0 à 15-3/4 pouces de coupe

transversale. lors de la coupe transversale avec la lame réglée à 90° ou 45° à la table, la jauge à onglet peut être utilisée dans soit s'asseoir sur la table. lors de la coupe transversale et la lame est inclinée, utilisez le siège sur le côté droit de table où la lame est inclinée loin de votre mains et guide à onglets.

Pour régler l'angle d'onglet : desserrez le bouton de verrouillage et réglez le corps de la jauge à onglet de façon à ce qu'il s'enclenche. que le pointeur soit à l'angle souhaité, puis serrez Bouton de verrouillage (Fig. 53).

JAUGE À ONGLETS AUXILIAIRE DE FACE

La jauge à onglet est conçue pour accepter une Revêtement auxiliaire avec trous pré-moulés pour fixation d'un morceau approprié de bois lisse et droit bois. Utilisez la jauge à onglet comme modèle pour fixer avec des attaches appropriées (Fig. 54).

EXEMPLE :

- Percez des trous de 5/32" de diamètre dans une planche de 3/4"

Un épais, 3" de haut et de la longueur désirée.

B. Fixez avec deux vis à tête ronde n° 12

vis de 1-1/2" de long, non incluses (Fig. 54).

Assurez-vous que les vis ne dépassent jamais du surface extérieure du parement.

Assurez-vous que le revêtement n'interfère pas avec la bon fonctionnement du protège-lame de scie.

REMARQUE : lors d'une coupe transversale en biseau, fixez le parement de sorte qu'il s'étende jusqu'à la droite de la jauge à onglet et utilisez la jauge à onglet dans la rainure à droite de la lame .

FIG. 53

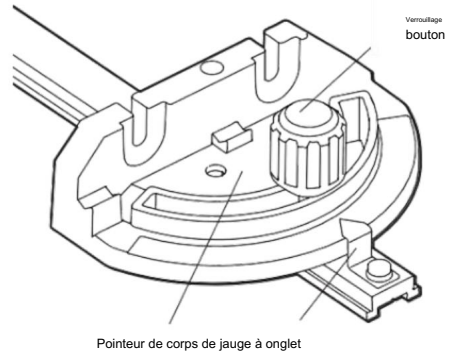
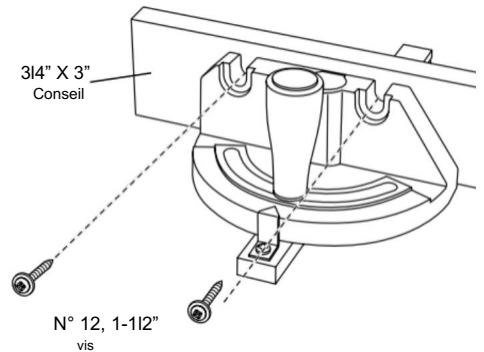


FIG. 54



TRONÇONNEUSE

La COUPE TRANSVERSALE est connue sous le nom de coupe de bois dans le sens contraire des fibres, à 90°, ou à angle droit avec les deux le bord et le côté plat du bois. Ceci est fait avec la jauge à onglet réglée à 90° (Fig. 55).

Assurez-vous que le protège-lame est installé pour toutes les opérations de « sciage traversant » (lorsque la lame de scie (coupe entièrement à travers l'épaisseur de la pièce à usiner). Remplacez la protection IMMÉDIATEMENT après avoir terminé les coupes de rainurage ou de feuillurage.

Laissez la lame s'étendre d'environ 1/8" au-dessus dessus de la pièce. Une exposition supplémentaire à la lame serait augmenter le potentiel de danger.

Ne vous tenez pas directement devant la lame au cas où d'un THROWBACK (petit morceau coupé attrapé par l'arrière de la lame et projeté vers l'opérateur). Placez-vous de chaque côté de la lame.

Gardez vos mains éloignées de la lame et hors de la chemin de la lame .

Si la lame cale ou s'arrête pendant la coupe, TOURNEZ L'ARRÊT avant de tenter de libérer le lame.

Ne passez pas la main au-dessus ou derrière la lame pour tirer la pièce à travers la coupe, pour la soutenir le long ou pièces lourdes, pour enlever des morceaux de matériau coupés, ou POUR TOUTE AUTRE RAISON.

Ne ramassez pas de petits morceaux de matériaux coupés. de la table. RETIREZ-les en les poussant HORS de la table avec un long bâton. Sinon, ils pourrait vous être renvoyé par l'arrière du lame.

Ne retirez pas de petits morceaux de matériau coupé qui sont proches ou peuvent rester piégés à l'intérieur protège-lame pendant que la scie tourne. CECI POURRAIT METTRE VOS MAINS EN DANGER ou provoquer une REBOND. Éteignez la scie. Une fois la lame a cessé de tourner, soulevez le garde et retirez le morceau .

Si la pièce est déformée, placez le CONCAVE côté VERS LE BAS. Cela aidera à l'empêcher de basculer pendant la coupe.

Les graduations sur la jauge à onglets fournissent une précision pour le travail du bois moyen. Dans certains cas où une précision extrême est requise, lors de coupes d'angle, par exemple, effectuez une coupe d'essai et puis revérifiez-le avec une équerre ou un rapporteur précis.

CONSEIL : L'espace entre la barre de jauge à onglet et la rainure dans la table est maintenue au minimum pendant fabrication. Pour une précision maximale lors en utilisant la jauge à onglet, « favorisez » toujours un côté de la rainure de la table. En d'autres termes, ne bougez pas la jauge à onglet d'un côté à l'autre pendant la coupe, mais garder un côté de la barre contre un côté de la rainure .

CONSEIL : Passez un morceau de papier de verre sur la face de la tête de jauge à onglet. Cela permettra d'éviter que la pièce ne « glisse » pendant qu'elle est coupée.

La jauge à onglet peut être utilisée dans l'un ou l'autre des rainures dans la table. Assurez-vous qu'elle est verrouillée.

Lors de l'utilisation de la jauge à onglet dans la main GAUCHE rainure, maintenez fermement la pièce contre la jauge Tenez la tête avec votre main gauche et saisissez le bouton de verrouillage avec votre main droite.

Lorsque vous utilisez la rainure DROITE, tenez la pièce avec votre main droite et le bouton de verrouillage avec votre main gauche.

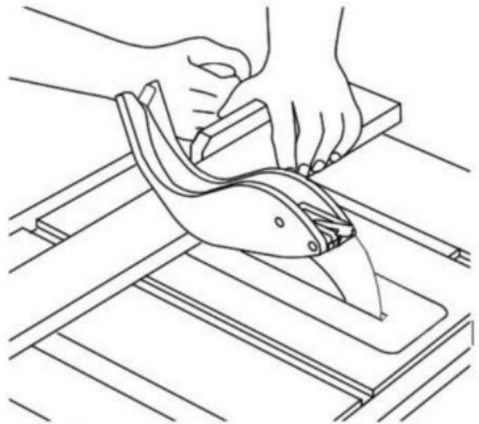


FIG. 55

COUPE RÉPÉTITIVE

La COUPE RÉPÉTITIVE consiste à couper une quantité de morceaux de la même longueur sans avoir à marquer chaque pièce (Fig. 56) .

lorsque vous effectuez des coupes répétitives à partir d'une longue pièce, assurez-vous qu'elle est soutenue.

AVERTISSEMENT N'utilisez jamais le guide parallèle comme arrêt de longueur, car la coupe pièce détachée pourrait se coincer entre la clôture et la lame provoquant un rebond. 1.

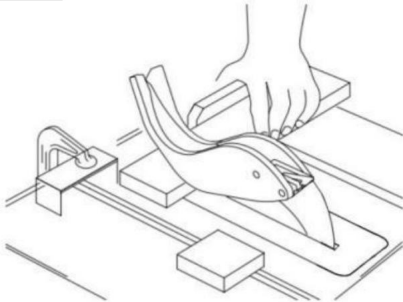
lorsque vous effectuez des coupes répétitives, serrez un bloc de bois de 3" de long jusqu'à la table à la hauteur désirée lengthtoagir comme un lengthstopp

AVERTISSEMENT Lors du serrage du bloc, assurez-vous que l'extrémité de le bloc est bien en avant de la lame de scie. Soyez Assurez-vous qu'il est bien serré. 2.

Placez la pièce le long du guide à onglet jusqu'à ce qu'il touche le bloc, puis maintenez-le fermement.

3. Effectuez la coupe, retirez la pièce, puis poussez le morceau coupé hors de la table avec une longue bâton poussoir. N'ESSAYEZ PAS DE LE RAMASSER CAR CELA POURRAIT METTRE EN DANGER VOTRE MAINS .

FIG. 56



COUPE À ONGLET

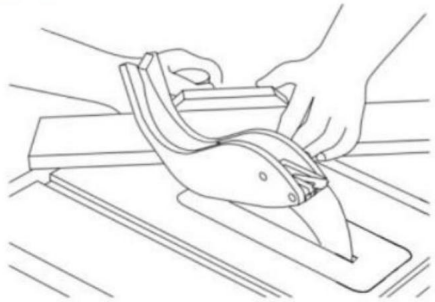
COUPE À ONGLET La coupe du bois à un angle autre que 90° avec le bord d'un bois. Suivez la même procédure que vous le feriez pour une coupe transversale (Fig. 57) .

Réglez la jauge à onglet à l'angle souhaité et Verrouille-le.

La jauge à onglet peut être utilisée dans l'un ou l'autre des rainures dans la table.

lors de l'utilisation de la jauge à onglet dans la main GAUCHE rainure, maintenez fermement la pièce contre la tête de jauge à onglet avec votre main gauche et saisissez la Verrouille le bouton avec votre main droite. Lorsque vous utilisez la rainure de la main DROITE, maintenez la pièce avec votre main droite et le bouton de verrouillage avec ta main gauche.

FIG. 57



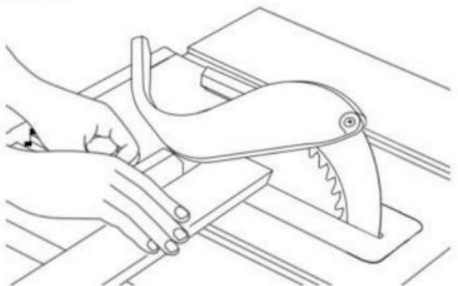
TRONÇONNEUSE EN BISEAU

La COUPE TRANSVERSALE EN BISEAU est identique à la coupe transversale, sauf que le bois est également coupé en biseau. angle autre que 90° avec le côté plat du bois (Fig. 58) .

Réglez la lame à l'angle souhaité.

Utilisez la jauge à onglet dans la rainure à DROITE ou la GAUCHE de la lame.

FIG. 58



COUPE À ONGLET COMPOSÉ

La COUPE À ONGLET COMPOSÉ est une combinaison de coupe à onglet et de coupe transversale en biseau. la coupe est faite à un angle autre que 90° par rapport aux deux le bord et le côté plat du bois.

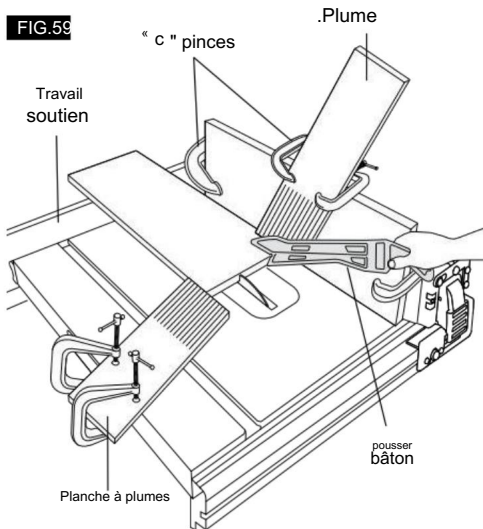
Réglez la jauge à onglet et la lame sur la l'angle souhaité et assurez-vous que la jauge à onglet est verrouillé.

Fonctionnement de base de la scie circulaire à table

SCIAGE NON TRAVERSANT

Ajoutez une planche de parement plate de 8" de haut à la clôture, la toute la longueur de la clôture (Fig. 59)

FIG.59



Utilisez des panneaux à plumes pour tous les « non traversants » Opérations de « sciage » (lorsque le protège-lame doivent être retirés). Les planches à plumes sont utilisées pour maintenir l'ouvrage en contact avec la clôture et la table comme indiqué, et pour arrêter les rebonds.

Montez les planches à plumes sur la clôture et la table comme indiqué, de sorte que les bords d'attaque de la les planches à plumes soutiendront la pièce jusqu'à la coupe est terminée et la pièce a été poussé complètement au-delà du cutter (lame de scie, tête à rainurer, etc.) avec un pousoir, comme en train de déchirer.

Avant de commencer l'opération (avec la scie tournée « OFF » et le couteau placé sous la surface de la table) : A. Installez les planches à plumes de manière à ce qu'elles exercent

pression sur la pièce ; SOYEZ POSITIF ILS SONT SOLIDEMENT FIXÉS.

B. Assurez-vous, par essai, que la plume les planches arrêteront un rebond si cela devait arriver se produire .

Les planches à plumes ne sont pas utilisées pendant opérations de sciage non traversantes lors de l'utilisation du guide à onglet.

REMPLACEZ LA PROTECTION BIADE DÈS QUE LE SCIAGE NON TRAVERSANT L'OPÉRATION EST TERMINÉE.

FEUILLURE

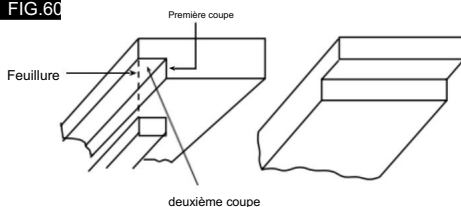
La feuillure consiste à découper une section du coin d'un morceau de matériau, à travers une extrémité ou le long d'une bord (Fig. 60) .

La réalisation d'une feuillure nécessite des coupes qui ne vont pas jusqu'au bout. le chemin à travers le matériau. Par conséquent, le Le garde-boue doit être retiré.

1. Retirez le protège-lame.
2. Pour le feuillurage le long d'un bord (le long de la pièce) comme indiqué, ajoutez un parement à peu près aussi haut que la largeur de la pièce pour le guide parallèle. Réglez le guide parallèle et la lame aux dimensions requises, puis réalisez le première coupe avec la planche à plat sur la table, en suivant le montage illustré à la Fig. 60. Faites un deuxième coupe avec la pièce sur le bord. Suivez toutes les précautions, les instructions de sécurité et les instructions d'utilisation concernant le déchetement ou l'arrachement. opérations de type, y compris les tableaux à plumes et pousoir, etc.
3. Pour le feuillure sur une extrémité, pour une pièce de 10-1/2" et moins, faites la coupe du feuillure avec le planche à plat sur la table. Utilisation de la jauge à onglet équipé d'un parement, suivez les mêmes procédures et des instructions pour la coupe transversale en effectuant des coupes successives sur toute la largeur de la pièce pour obtenir la largeur de coupe souhaitée. NE PAS utiliser le guide parallèle pour le feuillure à l'extrémité.
4. INSTALLER Blade Guard IMMÉDIATEMENT UNE FEUILLE DE FEUILLURE TERMINÉE OPÉRATION .

Les coupes à feuillure peuvent également être réalisées en un seul passage de la pièce sur la fraise à l'aide de la tête à rainurer.

FIG.60



LAPINLE LONG
LE BORD

FEUILLURE À TRAVERS
LA FIN

Fonctionnement de base d'une scie circulaire à table

TECHNIQUES DE COUPE SPÉCIALES



AVERTISSEMENT

N'essayez pas d'exécuter coupures non couvertes dans ce

manuel à moins que vous ne soyez parfaitement familier avec les procédures et les montages. Ces types de coupes incluent, sans toutefois s'y limiter, les coupes coniques et coupe complexe non traversante. Ceci

La scie à table est un outil très polyvalent, capable de effectuer une large gamme de tâches hautement coupes spécialisées qui ne peuvent pas être couvertes dans ce manuel.

Consultez votre bibliothèque locale pour des livres sur le travail du bois techniques, telles que : Le Livre complet de Techniques d'outillage de puissance stationnaire par R .J . De christoforo ou scie à table Techniques par R . cliffe .

DÉCOUPE DE MÉTAUX ET DE MAÇONNERIE



AVERTISSEMENT

Cette scie à table n'est pas recommandée - Recommandé pour couper des

métaux, tels que l'aluminium ou le cuivre, même avec une lame spéciale conçue pour couper ces matériaux.



AVERTISSEMENT

Cette scie à table n'est pas recommandée pour la coupe

tout matériau de maçonnerie, même abrasif meules à tronçonner.

Entretien de votre scie circulaire à table

LUBRIFICATION

Le carter d'engrenage a été entièrement lubrifié à l'usine .

- . Brosses remplacées .
- . Pièces nettoyées et inspectées .
- . Relubrifié avec du lubrifiant frais.

Système électrique testé.

- . Toutes les réparations .

Les pièces suivantes doivent être huilées occasionnellement avec de l'huile SAE n° 20 ou n° 30, ou WD 40

1. Élévation, tiges de support et engrenages .
2. Rails et supports de bordure.
3. Tableaux de cames de verrouillage (avant et arrière).

Danger!

Débranchez toujours la prise d'alimentation secteur avant commencer tout travail de nettoyage.

1. Coginition

. conserver tous les dispositifs de sécurité, les bouches d'aération et les boîtiers du moteur exempt de saleté et de poussière dans la mesure du possible aussi possible. essuyez l'équipement avec un chiffon propre chiffon ou soufflez-le avec de l'air comprimé à Basse pression.

. nous vous recommandons de nettoyer l'appareil immédiatement à chaque fois que vous avez terminé en l'utilisant.

. Nettoyez régulièrement l'équipement avec un chiffon humide, chiffon et un peu de savon doux. Ne pas utiliser agents de nettoyage ou solvants ; ceux-ci pourraient attaquer les pièces en plastique de l'équipement.

Assurez-vous qu'aucune eau ne puisse s'infiltrer dans l'appareil.

L'infiltration d'eau dans un appareil électrique Cela augmente également le risque de choc électrique.

2. Balais de charbon

En cas d'étincelles excessives, faites nettoyer le charbon brosses vérifiées uniquement par un technicien qualifié électricien.

Danger ! Les balais de charbon ne doivent pas être remplacé par quelqu'un d'autre qu'un qualifié électricien.

3. Entretien

Il n'y a aucune pièce à l'intérieur de l'équipement qui nécessitent un entretien supplémentaire. 4.

commande de pièces de rechange : veuillez indiquer les données suivantes lors de la commande

Pièces de rechange:

- . Type de machine
- . Numéro d'article de la machine
- . Numéro d'identification de la machine
- . Numéro de pièce de rechange de la pièce requise

Dépannage



Mettez l'interrupteur sur « OFF » et débranchez toujours la fiche de la source d'alimentation avant de procéder au dépannage.

PROBLÈME	cause	SOLUTION
La scie ne démarre pas	le cordon d'alimentation n'est pas branché.	scie à ruban.
	Fusible ou disjoncteur déclenché.	Remplacez le fusible ou réenclenchez le disjoncteur déclenché.
	cordon endommagé.	Le cordon a été remplacé par YanAuthorizedVEVOR centre de service ou station de service.
	Interrupteur grillé.	Haveswitchremplacé parYanAuthorizedVEVOR centre de service ou station de service.
La lame n'atteint pas sa vitesse	Rallonge trop légère ou trop longue.	Remplacer par un cordon adéquat.
	Faible tension d'alimentation.	contactezVotreCompagnieElectrique.
Vibrations excessives	Défaut de serrage de la poignée de verrouillage en biseau.	voir la section « Apprendre à connaître votre scie à table ».
	Déséquilibre.	Jetez Blade et utilisez une autre lame.
	scie non montée en toute sécurité sur pied ou établi.	Serrez le matériel de montage, voir « Montage » la section « Scie à table ».
	Écrou d'arbre pas serré.	voir la section « Assemblage », « Modification de la conception ».
coupe, lie, brûle, bloque le moteur lors de l'extraction	Blessure avec denture incorrecte.	affûter ou remplacer la lame.
	Panneau déformé.	Assurez-vous que le côté concave ou creux fait face « VERS LE BAS » et alimente lentement.
	Ripfencenotparalleteblade.	voir la section « Réglages » « Alignement » « RipFence ».
	Couteau de démolition hors d'alignement.	voir la section « Réglages », « Couteau diviseur » alignement."
cutnotrueat90o ou45positions	Vis d'alignement non réglées correctement.	voir la section « Réglages », « Réglage de la Blade ParalletoMiterCaugeslots.
Plastique fondu ou chargé tps surchauffequand coupe	Vitesse d'avance trop élevée.	vitesse d'avance lente à travers la lame.
	Bladestipnotsharp	affûterouremplacerlalame
Poignée de verrouillage à inclinaison roue d'élévation difficile à déplacer	La main de verrouillage n'est pas desserrée lorsque faire un ajustement.	voir la section « Apprendre à connaître votre scie à table », « Bouton de verrouillage de l'inclinaison ».
	sciure de bois sur profondeur filetage.	voir la section « Entretien de votre scie à table », « Lubrification ».
CircuitBreakerTrips	le disjoncteur se déclenche à plusieurs reprises lors de la coupure.	Remplacez la lame par une nouvelle lame.Réduisez force appliquée à la pièce pendant la coupe.

DONNÉES TECHNIQUES

Moteur à courant alternatif _____ 120V-60Hz 15A
 Courant nominal _____
 de coupe de la roue _____ 254x 15.875x2.8mm
 Idlespedn0 _____ 4500RPM ..4
 Nombre de têtes h 0
 de coupeHauteurM 8.5...m / 90
 _____ 55mm/45

Scie à inclinaison infinie de 0 à 45. Modes de fonctionnement : 625 % :
 fonctionnement continu au ralenti (durée du cycle : 10 minutes).

Pour garantir que le moteur ne surchauffe pas, il ne peut être utilisé
 que pendant 25 % du cycle à la
 puissance nominale spécifiée et doit ensuite être autorisé à fonctionner
 pendant 75 % du cycle.

Danger !

Les valeurs sonores et

vibratoires ont été mesurées conformément à la norme
 EN61029.

LpAniveaudepressionacoustiqueI _____ 91 dB(A)

KpAincertitude _____ 3 dB

LWANiveaudepuissanceacoustiqueI _____ 104 dB(A) 3

KWAincertitude Les _____ dB

valeurs indiquées sont des valeurs d'émission et pas
 nécessairement des valeurs fiables sur le lieu de travail.

Bien qu'il existe une corrélation entre les niveaux d'émission et
 d'immission, il est impossible de tirer des conclusions certaines

quant à la nécessité de précautions supplémentaires.

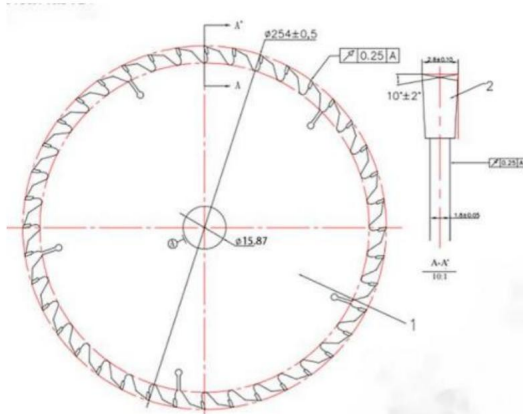
Les facteurs ayant une influence potentielle sur le niveau d'immission
 réel sur le lieu de travail
 comprennent la durée de l'impact, le type de pièce et d'autres sources
 de bruit, etc., par exemple

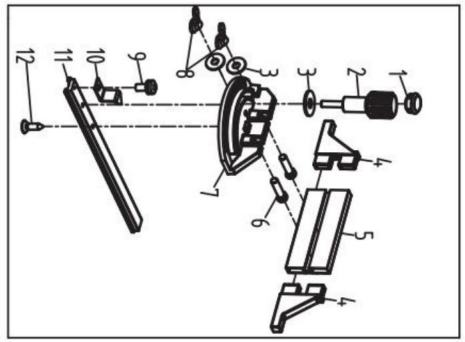
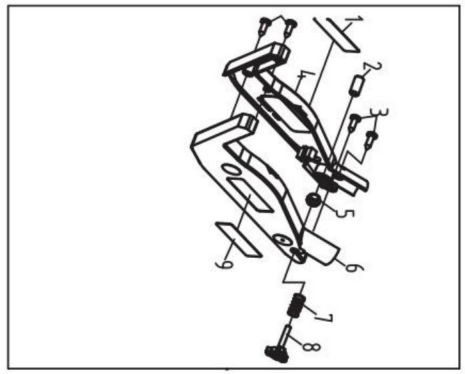
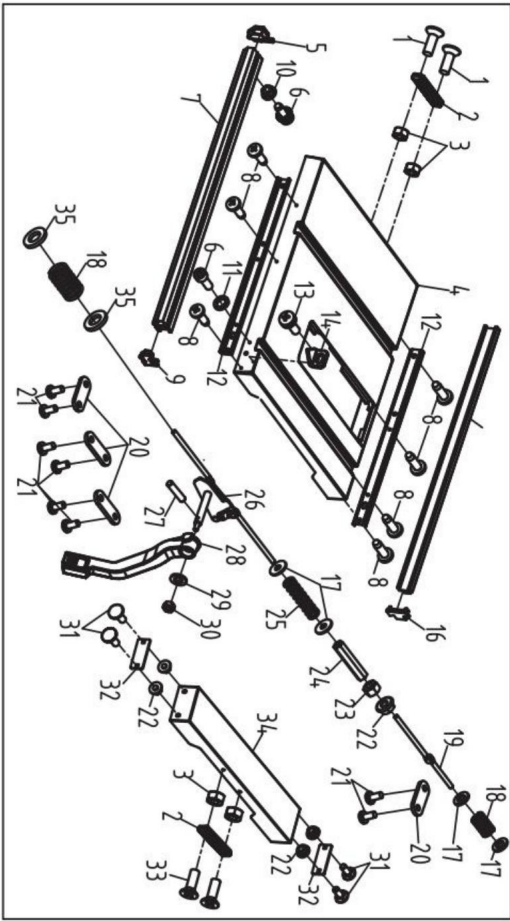
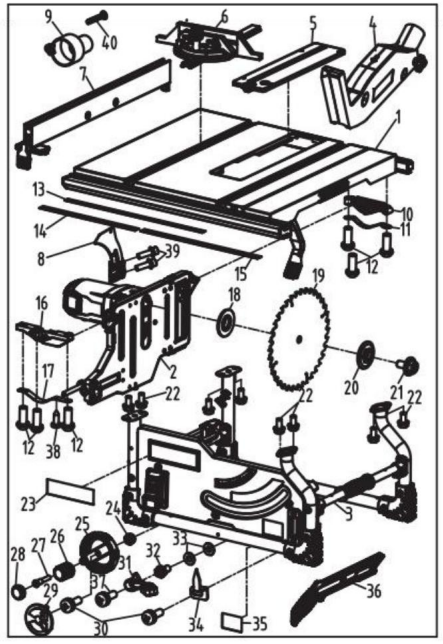
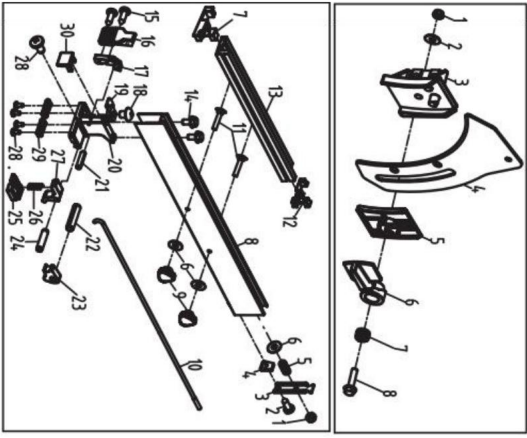
le nombre de machines et d'autres opérations voisines. Les

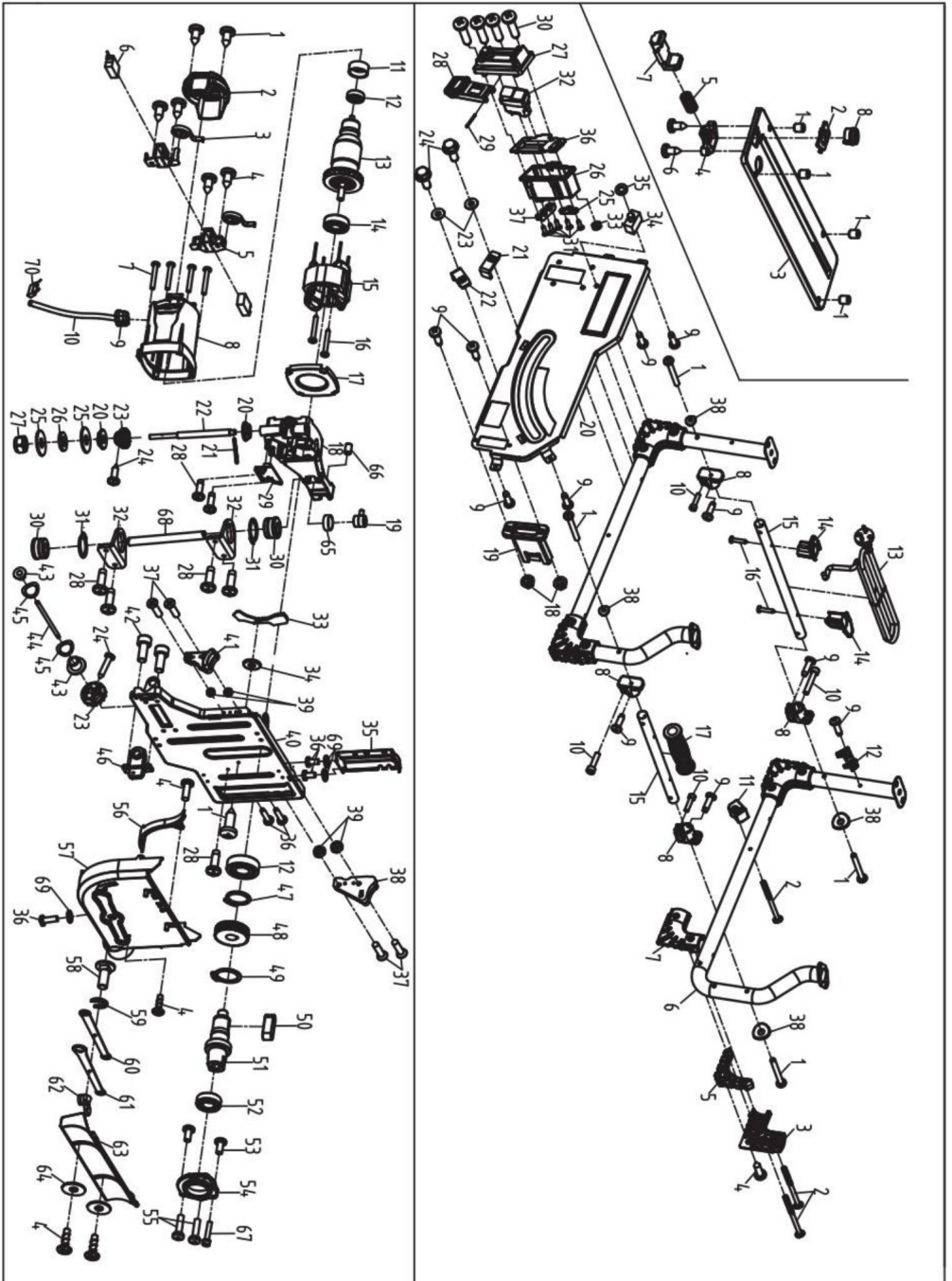
valeurs de fiabilité du lieu de travail

peuvent varier d'un pays à l'autre. Grâce à ces informations,
 l'utilisateur devrait au moins être

en mesure de mieux évaluer les dangers et les risques encourus.







VEVOR®
TOUGH TOOLS, HALF PRICE

Assistance technique et certificat de garantie
électronique www.vevor.com/support

VEVOR[®]

TOUGH TOOLS, HALF PRICE

Technischer Support und E-Garantie-Zertifikat
www.vevor.com/support

TISCHKREISSÄGE BENUTZERHANDBUCH

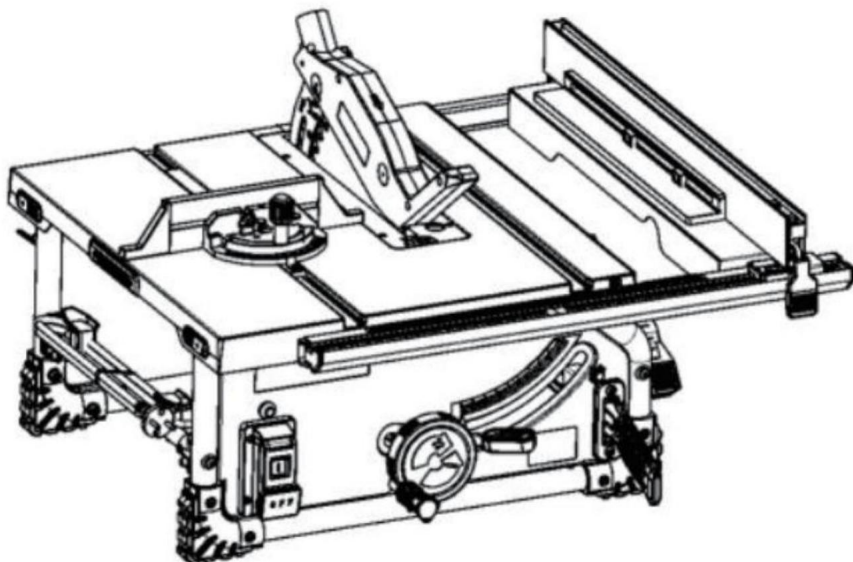
MODELL:M1H-ZP7-254-1

Wir sind weiterhin bestrebt, Ihnen Werkzeuge zu wettbewerbsfähigen Preisen anzubieten. "Sparen Sie die Hälfte", "Halber Preis" oder andere ähnliche Ausdrücke, die wir verwenden, stellen nur eine Schätzung der Einsparungen, die Sie durch den Kauf bestimmter Werkzeuge bei uns im Vergleich zu den großen Top-Marken erzielen könnten, und bedeutet nicht unbedingt, dass alle von uns angebotenen Werkzeugkategorien abgedeckt sind. Wir möchten Sie freundlich daran erinnern, bei der Bestellung bei uns sorgfältig zu prüfen, ob Sie sparen tatsächlich die Hälfte im Vergleich zu den großen Top-Marken.

VEVOR[®]
TOUGH TOOLS, HALF PRICE

TISCHKREISSÄGE

MODELL:M1H-ZP7-254-1



Brauchen Sie Hilfe? Kontaktieren Sie uns!

Sie haben Fragen zu unseren Produkten? Sie benötigen technischen Support? Dann kontaktieren Sie uns gerne:

Technischer Support und E-Garantie-Zertifikat
www.vevor.com/support

Dies ist die Originalanleitung. Bitte lesen Sie alle Anweisungen sorgfältig durch, bevor Sie das Gerät in Betrieb nehmen. VEVOR behält sich eine klare Auslegung unserer Bedienungsanleitung vor. Das Erscheinungsbild des Produkts richtet sich nach dem Produkt, das Sie erhalten haben. Bitte verzeihen Sie uns, dass wir Sie nicht erneut informieren, wenn es Technologie- oder Software-Updates für unser Produkt gibt.

Inhaltsverzeichnis

Allgemeine Sicherheitsregeln-----	3
Sicherheitshinweise für Tischkreissägen-----	4
Zusätzliche Sicherheitsregeln-----	7
Motordaten und Elektrik	
Anforderungen-----	8
symbols-----	9
Glossar der Begriffe-----	12
Lernen Sie Ihre Tischkreissäge kennen -----	13
Auspacken und Inhalt prüfen-----	14
Montage-----	15 Lagerung,
Transport und Montage----	19
Anpassungen-----	20
Grundlegende Bedienung einer Tischkreissäge ---	24
Wartung Ihrer Tischkreissäge -----	34
Fehlerbehebung -----	35
TECHNISCHE DATEN-----	36

ACHTUNG

Ein Teil des Staubes, der beim Schleifen, Sägen, Bohren und anderen Bautätigkeiten entsteht, enthält Chemikalien, die nachweislich Krebs, Geburtsfehler oder andere Fortpflanzungsschäden verursachen.

Einige Beispiele für diese Chemikalien sind: Blei aus bleihaltigen Farben, kristalline Kieselsäure aus Ziegeln und Zement und

anderen Mauerwerksprodukten und

. Arsen und Chrom aus chemisch

behandeltem Holz. Ihr Risiko durch

diese Belastungen variiert, je nachdem, wie häufig Sie diese Art von Arbeit verrichten. So reduzieren Sie Ihre Belastung durch diese Chemikalien: Arbeiten Sie in einem gut belüfteten Bereich und tragen Sie zugelassene Sicherheitsausrüstung, wie z. B. Staubmasken, die speziell dafür entwickelt wurden, mikroskopisch kleine Partikel herauszufiltern.

Vermeiden Sie längeren Kontakt mit Staub von Schleifmaschinen, Sägen, Fräsen, Bohren und anderen Bautätigkeiten. Tragen Sie Schutzkleidung und waschen Sie freiliegende Bereiche mit Seife und Wasser. Wenn Staub in Ihren Mund oder Ihre Augen gelangt oder auf der Haut liegt, kann dies die Aufnahme schädlicher Chemikalien fördern.

Allgemeine Sicherheitsregeln



Lesen Sie alle Sicherheitshinweise, Anweisungen, Abbildungen und technischen Daten, die mit diesem Elektrowerkzeug geliefert werden. Die Nichtbeachtung aller unten aufgeführten Anweisungen kann zu

Stromschlag, Feuer und/oder schwere Verletzungen.

BEWAHREN SIE ALLE WARNHINWEISE UND ANWEISUNGEN FÜR SPÄTERE VERWENDUNG AUF.

Der Begriff „Elektrowerkzeug“ in den Warnhinweisen bezieht sich auf Ihr netzbetriebenes (kabelgebundenes) Elektrowerkzeug bzw. Ihr batteriebetriebenes (kabelloses) Elektrowerkzeug.

SICHERHEIT AM ARBEITSBEREICH

halten Sie den Arbeitsbereich sauber und gut beleuchtet. dunkle Bereiche sind eine Unfallgefahr.

Betreiben Sie Elektrowerkzeuge nicht in explosionsgefährdeten Bereichen, in denen sich **brennbare Flüssigkeiten, Gase oder Staub befinden.**

Funken, die den Staub oder die Dämpfe entzünden können.

Halten Sie Kinder und umstehende Personen fern, während Bedienung eines Elektrowerkzeugs. Ablenkungen können dazu führen, Sie verlieren die Kontrolle.

ELEKTRISCHE SICHERHEIT

Der Stecker des Elektrowerkzeugs muss in die Steckdose passen. Modifizieren Sie das Plug-In auf keinen Fall. Verwenden Sie nicht alle Adapterstecker mit geerdetem

Elektrowerkzeuge. unveränderte Stecker und passende Steckdosen verringern das Risiko eines Stromschlags.

Vermeiden Sie Körperkontakt mit geerdeten Oberflächen wie Rohre, Heizkörper, Herde und Kühlschränken. Es besteht ein erhöhtes Risiko von Stromschlag, wenn Ihr Körper geerdet ist.

Setzen Sie Elektrowerkzeuge nicht dem Regen oder Nässe aus. Das Eindringen von Wasser in ein Elektrowerkzeug erhöht es besteht die Gefahr eines Stromschlags.

Missbrauchen Sie das Kabel nicht. Verwenden Sie das Kabel niemals für

Tragen, Ziehen oder Herausziehen des Elektrowerkzeugs. Halten Sie das Kabel von Hitze, Öl, scharfen Kanten oder bewegliche Teile. Beschädigte oder verwickelte Kabel erhöhen das Risiko eines Stromschlags.

Wenn Sie mit einem Elektrowerkzeug im Freien arbeiten, verwenden Sie ein Verlängerungskabel, das für den Außenbereich geeignet ist. Die

Verwendung eines für den Außenbereich geeigneten Kabels verringert es besteht die Gefahr eines Stromschlags.

Wenn der Betrieb eines Elektrowerkzeugs in einer feuchten Umgebung unvermeidbar, verwenden Sie eine Stromversorgung mit Fehlerstrom-Schutzschalter (GFCI). Verwendung eines GFCI verringert das Risiko eines Stromschlags.

PERSÖNLICHE SICHERHEIT

Blieben Sie wachsam, achten Sie darauf, was Sie tun und verwenden Sie gesunder Menschenverstand beim Bedienen eines Elektrowerkzeugs.

Benutzen Sie kein Elektrowerkzeug, wenn Sie müde sind oder

unter dem Einfluss von Drogen, Alkohol oder Medikamenten. Ein Moment der Unaufmerksamkeit während der Bedienung Der Einsatz von Kraftwerkzeugen kann zu schweren Personenschäden führen.

Benutzen Sie persönliche Schutzausrüstung. Tragen Sie immer eine Schutzbrille. Schutzausrüstung wie wie Staubmaske, rutschfeste Sicherheitsschuhe, Schutzhelm oder Ein bestimmungsgemäß verwendeter Gehörschutz verringert das Risiko von Personenschäden.

Verhindern Sie unbeabsichtigtes Starten. Stellen Sie sicher, dass Schalter in der Aus-Position ist, bevor Sie den an Stromquelle und Akkupack anschließen, Aufstellen oder Tragen des Werkzeugs. Das Tragen von Kraftwerkzeugen ist Ihr Finger auf dem Schalter oder das Einschalten von Elektrowerkzeugen bei denen der Schalter eingeschaltet ist, besteht eine Gefahr für Unfälle.

Entfernen Sie vor dem Einstellen alle Einstellschlüssel oder Schraubenschlüssel. Einschalten des Elektrowerkzeugs. Ein Schraubenschlüssel oder Links an einem rotierenden Teil des Elektrowerkzeugs befestigt kann zu Personenschäden führen.

Überstrecken Sie sich nicht. Achten Sie auf einen sicheren Stand und Gleichgewicht zu jeder Zeit. Dies ermöglicht eine bessere Kontrolle der Kraft auch in unerwarteten Situationen.

Kleiden Sie sich angemessen. Tragen Sie keine weite Kleidung oder Schmuck. Halten Sie Haare, Kleidung und Handschuhe von beweglichen Teilen fernhalten. Lose Kleidung, Schmuck oder lange Haare können in beweglichen Teilen hängen bleiben.

Sind Geräte vorhanden für den Anschluss von Stellen Sie sicher, dass die Staubabsaug- und -auffangeinrichtungen angeschlossen sind und ordnungsgemäß verwendet werden. Durch die Verwendung von Staubabsaugung können staubbedingte Gefahren.

Lassen Sie sich nicht durch häufigen Gebrauch verwöhnen von Werkzeugen lassen Sie selbstgefällig werden und Sicherheitsgrundsätze für Werkzeuge ignorieren. Eine unvorsichtige Handlung kann innerhalb von Sekundenbruchteilen schwere Verletzungen verursachen.

VERWENDUNG UND PFLEGE VON ELEKTROWERKZEUGEN

Überlasten Sie das Elektrowerkzeug nicht. Verwenden Sie die richtige Elektrowerkzeug für Ihren Einsatzzweck. Die richtige Elektrowerkzeuge erledigen die Arbeit besser und sicherer für die es entwickelt wurde.

BEWAHREN SIE DIESE ANWEISUNGEN AUF

Allgemeine Sicherheitsregeln

Benutzen Sie das Elektrowerkzeug nicht, wenn der Schalter nicht ein- und ausschalten. Jedes Elektrowerkzeug, das nicht mit dem Schalter gesteuert werden kann, ist gefährlich und muss repariert werden.

Ziehen Sie den Stecker aus der Steckdose und/oder entfernen Sie den Akku (sofern abnehmbar) aus dem Elektrowerkzeug, bevor Sie Einstellungen vornehmen, Zubehörteile wechseln oder das Gerät lagern.

Elektrowerkzeuge. Solche vorbeugenden Sicherheitsmaßnahmen Reduzieren Sie das Risiko eines unbeabsichtigten Startens des Elektrowerkzeugs.

Bewahren Sie unbenutzte Elektrowerkzeuge außerhalb der Reichweite von Kindern auf und lassen Sie keine Personen damit arbeiten, die damit nicht vertraut sind.
das Elektrowerkzeug oder diese Anleitung zum Betrieb des Elektrowerkzeugs. Elektrowerkzeuge sind gefährlich in den Händen ungeschulter Benutzer.

Warten Sie Elektrowerkzeuge und Zubehör. Fehlausrichtung oder Blockieren beweglicher Teile, Bruch von Teilen und sonstiger Zustand die den Betrieb des Elektrowerkzeugs beeinträchtigen können. beschädigt ist, lassen Sie das Elektrowerkzeug reparieren, bevor viele Unfälle sind auf mangelhafte Wartung zurückzuführen .

auch die Kraft bleibt erhalten.

Halten Sie **Schneidwerkzeuge scharf und sauber.** gepflegte Schneidwerkzeuge mit scharfen Schneidkanten neigen weniger zum Verklemmen und sind leichter zu kontrollieren.

Verwenden Sie Elektrowerkzeug, Zubehör und Werkzeugaufsätze usw. gemäß dieser Anleitung unter Berücksichtigung der Arbeitsbedingungen und der auszuführenden Arbeiten. Einsatz des Elektrowerkzeugs für Andere als die beabsichtigten Operationen könnten Ergeben Sie sich in einer Gefahrensituation.

Halten Sie Griffe und Greifflächen trocken, sauber und frei von Öl und Fett .

Hände und Greifflächen lassen keine sichere Handhabung und Kontrolle des Werkzeugs in unerwarteten Situationen .

SERVICE

Lassen Sie Ihr Elektrowerkzeug von einem qualifizierten nur von einem Fachbetrieb repariert werden, der nur richtige Ersatzteile verwendet. Dadurch wird die Sicherheit des Die Stromversorgung bleibt erhalten.

Sicherheitshinweise für Tischkreissägen

SCHUTZHINWEISE

Schutzvorrichtungen müssen in einwandfreiem Zustand und ordnungsgemäß montiert sein .

Schutz, der lose, beschädigt oder nicht funktionsfähig ist ordnungsgemäss muss repariert oder ersetzt werden.

Benutzen Sie immer Sägeblattschutz, Spaltkeil und für jeden Durchschnit. Für

Durchschnittsoperationen, bei denen das Sägeblatt schneidet vollständig durch die Dicke des Werkstücks, der Schutzvorrichtung und anderer Sicherheitseinrichtungen Helfen Sie, das Verletzungsrisiko zu verringern.

Befestigen Sie das Schutzsystem sofort wieder nach Abschluss einer Operation (wie Falzen, Nuten oder Nachsägen), die das Entfernen der Schutzvorrichtung, des Spaltkeils erfordert

and/or. Der Schutz, das Spaltmesser und die Hilfe zum Reduzieren Sie das Verletzungsrisiko.

Stellen Sie sicher, dass das Sägeblatt nicht mit dem Schutzhaube, Spaltkeil oder Werkstück vor dem Schalter eingeschaltet ist. Unbeabsichtigter Kontakt dieser Gegenstände mit dem Sägeblatt können eine gefährliche Zustand .

Stellen Sie den Spaltkeil wie in dieser Anleitung beschrieben ein. Falsche Abstände, Positionierung und die Ausrichtung können dazu führen, dass der Spaltkeil die Rückschlagwahrscheinlichkeit nicht mehr wirksam verringert.

Damit der Spaltkeil funktioniert, müssen sie in das Werkstück eingreifen.

Der Spaltkeil und sind unwirksam beim Schneiden von Werkstücken, die zu kurz für den Eingriff sind. Spaltkeil und Rückschlagsicherung. Unter diesen Bedingungen ist ein Rückschlag nicht möglich.


verhindert durch Spaltkeil und Rückschlagsicherung Gerät .

BEWAHREN SIE DIESE ANWEISUNGEN AUF

Sicherheitshinweise für Tischkreissägen

Verwenden Sie das passende Sägeblatt für den Spalt Spaltkeil. Damit der Spaltkeil richtig funktioniert, muss der Durchmesser des Sägeblattdurchmessers mit der entsprechenden Spaltkeil- und Sägeblattkörperdicke übereinstimmen. Die Spaltkeile und Sägeblattkörper müssen dünner als die Dicke des Spaltkeils und die Schnittbreite des Sägeblattes muss größer sein als die Dicke des Spaltkeils.

SCHNEIDVERFAHREN WARNHINWEISE

 Legen Sie niemals Ihre Finger oder Hände in der Nähe oder in der Linie des Sägeblattes. Ein Moment der Unaufmerksamkeit oder ein Der Schluck könnte Ihre Hand zum Sägeblatt führen und zu schweren Personenschäden führen.

Das Werkstück nur entgegen der Drehrichtung in das Sägeblatt bzw. den Fräser einführen. Das Werkstück in gleicher Richtung wie das Sägeblatt einführen. Wenn das Sägeblatt über dem Tisch rotiert, kann dies zu das Werkstück und Ihre Hand werden hineingezogen das Sägeblatt.

Benutzen Sie den Gehrungsanschlag niemals zum Vorschieben des Werkstückes beim Längsschneiden und benutzen Sie nicht den Längsschnit- Anschlag als Längenanschlag beim Querschneiden mit der Gehrungsanschlag. Führen Sie das Werkstück mit dem Parallelanschlag und Gehrungsanschlag gleichzeitig erhöht die Wahrscheinlichkeit des Verklammerns des Sägeblattes und Rückschlag.

Beim Längsschneiden immer das Werkstück Vorschubkraft zwischen Anschlag und Säge Sägeblatt. Verwenden Sie einen Schiebstock, wenn der Abstand zwischen Anschlag und Sägeblatt kleiner ist als

150 mm, und verwenden Sie einen Schiebblock, wenn dieser Abstand weniger als 50 mm beträgt. „Arbeitshilfsgeräte“ halten Ihre Hand in sicherem Abstand das Sägeblatt.

Benutzen Sie nur den Schiebstock, der vom Hersteller geliefert wird oder gemäß

der Anleitung. Dieser Schiebstock sorgt für ausreichend Abstand der Hand zum Sägeblatt.

Benutzen Sie niemals einen beschädigten oder abgeschnittenen Schiebstock Ein beschädigter Schiebstock kann brechen und zu Hand zum Einführen in das Sägeblatt.

Führen Sie keine Arbeiten „freihändig“ durch. Verwenden Sie immer entweder den Parallelanschlag oder die Gehrungs- Messlehre zum Positionieren und Führen des Werkstücks „Freihand“ bedeutet, dass Sie Ihre Hände zum Stützen verwenden oder führen Sie das Werkstück, anstelle eines Parallelanschlages oder Gehrungsanschlages. Freihandsägen führt zu Fehlaufrichtung, Verklammern und Rückschlag.

Greifen Sie niemals um oder über eine rotierende Säge Beim Greifen nach einem Werkstück kann es zu einem unbeabsichtigten Kontakt mit dem sich bewegenden Sägeblatt kommen.

Zusätzliche Werkstückunterstützung für die Rückseite und/oder Seiten des Sägeblattes für lange und oder breite Werkstücke, um sie waagrecht zu halten und/oder breites Werkstück neigt zum Schwenken auf die Tischkante, wodurch ich die Kontrolle verlor, sah Klammern der Klinge und Rückschlag.

Führen Sie das Werkstück mit gleichmäßiger Geschwindigkeit vor. das Werkstück verbiegen oder verdrehen. Bei Blockierungen das Werkzeug sofort ausschalten, den Netzstecker Werkzeugschalter und beseitigen Sie die Blockierung. Blockieren des Sägeblattes durch das Werkstück kann einen Rückschlag verursachen oder das

Entfernen Sie keine Schnittstücke bei laufender Säge. Das Material kann zwischen dem Anschlag oder in der Sägeblattschutz und das Sägeblatt ziehen Ihre Finger in das Sägeblatt. Schalten Sie die Säge aus und warten Sie, bis das Sägeblatt zum Stillstand kommt, bevor Sie es herausnehmen. Material

Verwenden Sie einen Hilfszaun in Kontakt mit dem Tisch top beim Längsschneiden von Werkstücken unter 2 mm dick. Ein dünnes Werkstück kann sich unter dem Riss verkeilen Zaun und verursachen einen Rückschlag.

RÜCKSCHLAGURSACHEN UND ZUGEHÖRIGE WARNHINWEISE

Rückschlag ist eine plötzliche Reaktion des Werkstücks aufgrund zu einem eingeklemmten, verklammerten Sägeblatt oder einer falsch ausgerichteten Schnittrichtung des Werkstückes in Bezug zur Säge oder wenn ein Teil des Werkstücks zwischen Sägeblatt und Parallelanschlag oder anderen festes Objekt.

Am häufigsten bei einem Rückschlag wird das Werkstück Wird mit dem hinteren Teil der Säge vom Tisch abgehoben Sägeblatt und wird in Richtung des Bedieners geschleudert. Ein Rückschlag ist die Folge von Fehlgebrauch der Säge und/oder falschen Betriebsverfahren oder -bedingungen und kann durch die Einhaltung der entsprechenden Vorsichtsmaßnahmen vermieden werden. untern.

Stehen Sie niemals direkt im Sägeblatt. Positionieren Sie Ihren Körper immer auf der gleichen Seite des Sägeblattes als Anschlag. Rückschlag kann das Werkstück mit hoher Geschwindigkeit auf jeden zu treiben, der vor und in einer Linie mit der Säge steht blade .

BEWAHREN SIE DIESE ANWEISUNGEN AUF

Sicherheitshinweise für Tischkreissägen

Greifen Sie niemals über oder hinter das Sägeblatt zum Ziehen oder Stützen des Werkstücks .

Es kann zu Kontakt mit dem Sägeblatt oder zu einem Rückschlag kommen. Sie könnten mit den Fingern in das Sägeblatt geraten.

Halten und drücken Sie niemals das Werkstück, das gegen das rotierende Sägeblatt zu schneiden. Das zu schneidende Werkstück wird gegen das

Das Sägeblatt würde klemmen und einen Rückschlag verursachen.

Richten Sie den Anschlag parallel zur Säge aus.

Sägeblatt. Ein falsch ausgerichteter Anschlag klemmt das Werkstück gegen das Sägeblatt und verursacht einen Rückschlag. **Verwenden**

Sie ein Federbrett, um das Werkstück gegen den Tisch und Anschlag zu führen, wenn

Durchführen von nicht durchgehenden Schnitten wie

Falzen, Nuten oder Auftrennen von Schnitten .

Federbrett hilft, das Werkstück zu kontrollieren im Falle eines Rückschlags.

Seien Sie besonders vorsichtig beim Schneiden in blinde Bereiche von montierten Werkstücken. Das hervorstehende Sägeblatt kann Gegenstände schneiden, die Rückschlag.

Stützen Sie große Paneele, um das Risiko von Sägeblattklemmen und Rückschlag. Große Scheibels neigen dazu, unter ihrem eigenen Gewicht durchzuhängen. Stütze(n) muss unter allen Teilen des Paneels platziert werden über die Tischplatte hinausragend.

Seien Sie besonders vorsichtig beim Schneiden eines Werkstücks das verdreht, verknotet, verzogen ist oder nicht haben eine gerade Kante, um es mit einer Gehrung zu führen oder entlang des Zauns. Ein verzogener, verknoteter oder Das verdrehte Werkstück ist instabil und verursacht eine Fehlausrichtung des Schnitts mit dem Sägeblatt, was zu einem Verklemmen führt. und Rückschlag.

Schneiden Sie niemals mehr als ein Werkstück, gestapelt vertikal oder horizontal. Das Sägeblatt könnte ein oder mehrere Stücke aufheben und einen Rückschlag verursachen.

Beim Neustarten der Säge mit Sägeblatt im das Werkstück, zentrieren Sie das Sägeblatt im Schnitt dass die Sägezähne nicht in die

Material. Wenn das Sägeblatt klemmt, kann es das Werkstück anheben und beim Wiederanlauf der Säge einen Rückschlag verursachen. neu gestartet.

Halten Sie Sägeblätter sauber, scharf und mit ausreichender Schränkung. Verwenden Sie niemals verzogene Sägeblätter oder **Klingen mit gerissenen oder abgebrochenen Zähnen.** scharf und richtig eingestellte Sägeblätter minimieren das Verklemmen, Blockieren und den Rückschlag.

TISCHKREISSÄGENBETRIEB VORGEHENSWEISE WARNHINWEISE

Schalten Sie die Tischkreissäge aus und trennen Sie den Netzkabel beim Abnehmen der Tischeinlage, beim Wechseln des Sägeblattes oder bei Einstellungen am Spaltkeil, Rückschlagsicherung oder Sägeblattschutz und wenn die Maschine unbeaufsichtigt gelassen werden. Vorsichtsmaßnahmen werden Unfälle vermeiden.

Lassen Sie die Tischkreissäge niemals unbeaufsichtigt laufen. Schalten Sie es aus und lassen Sie das Werkzeug nicht stehen, bis es kommt zum völligen Stillstand. Eine unbeaufsichtigt laufende Säge stellt eine unkontrollierte Gefahr dar.

Stellen Sie die Tischkreissäge an einem gut beleuchteten und ebenen Ort auf, an dem Sie guten Halt und Gleichgewicht haben. Sie sollte an einem Ort aufgestellt werden, der genügend Platz bietet, um die Größe der Säge problemlos handhaben zu können. Ihr Werkstück. Enge, dunkle Bereiche und unebene, rutschige Böden sind eine Gefahr für Unfälle.

Reinigen und entfernen Sie regelmäßig Sägespäne unter dem Säge Tisch und/oder der Staubabsaugung Gerät. Angesammelter Sägestaub ist brennbar und kann sich selbst entzünden.

Die Tischkreissäge muss gesichert werden. Eine Tischkreissäge Ein nicht ordnungsgemäß gesichertes Gerät kann sich bewegen oder umkippen.

Entfernen Sie Werkzeuge, Holzreste usw. aus dem Tisch, bevor die Tischsäge eingeschaltet wird. Ablenkung oder ein möglicher Stau können gefährlich sein.

Benutzen Sie immer Sägeblätter der richtigen Größe und Form (Diamant oder rund) der Aufnahmebohrungen. Sägeblätter, die nicht zur Montage der Säge passen, laufen außermittig, was zu Leistungsverlust führt. gegen

Verwenden Sie niemals beschädigte oder falsche Sägeblätter Befestigungsmittel wie Flansche, Sägeblattscheiben, Schrauben oder Muttern. Diese Befestigungsmittel wurden speziell für Ihre Säge entwickelt, um einen sicheren Betrieb und optimale Leistung zu gewährleisten.

Stellen Sie sich niemals auf die Tischkreissäge. Benutzen Sie sie nicht als eine Trittleiter. Es kann zu schweren Verletzungen kommen, wenn die Wenn das Schneidwerkzeug verkippt wird oder wenn das Schneidwerkzeug kontaktiert.

Stellen Sie sicher, dass das Sägeblatt richtig installiert ist in die richtige Richtung drehen. Nicht verwenden Schleifscheiben, Drahtbürsten oder Schleifscheiben an einer Tischkreissäge. Unsachgemäße Sägeblattinstallation oder Verwendung von Zubehör, das nicht empfohlen wird kann zu schweren Verletzungen führen.

BEWAHREN SIE DIESE ANWEISUNGEN AUF

Zusätzliche Sicherheitsregeln

MACHEN SIE IHRE WERKSTATT KINDERSICHER mit

Vorhängeschlössern, Hauptschaltern.

verwenden Sie nur empfohlenes Zubehör. verwenden Sie nur Zubehör, das vom Hersteller empfohlen wird Ihr Modell. Anderes Zubehör kann gefährlich sein.

Verwenden Sie keine Klinge oder anderes Schneidwerkzeug gekennzeichnet für eine Betriebsdrehzahl unter 5000 U/min Gefahr schwerer Verletzungen .

Stellen Sie sicher, dass die Klinge oder anderes Schneidwerkzeug, die Unterlegscheiben **und die Dornmutter richtig installiert sind.** Referenz Anweisungen zum Aus- und Einbau der Klinge.

Betreiben Sie die Säge niemals ohne den richtigen Einsatz. Stellen Sie sicher, dass der Tischeinsatz

bündig oder leicht unterhalb der Tischoberfläche an der Vorderseite und bündig bis knapp oberhalb der Rückseite des Einsatzes.

Überprüfen Sie die Tischsäge vor jedem Gebrauch.

ein Teil Ihrer Säge fehlt, funktioniert nicht richtig oder beschädigt oder kaputt ist (z. B. der Motor Schalter oder andere Bedienelemente, eine Sicherheitsvorrichtung oder das Netzkabel), stellen Sie den Betrieb sofort ein bis das betreffende Teil repariert ist oder ersetzt.

Mit Ihrer Säge können Sie Kunststoff- und Verbundwerkstoffe (z. B. Hartfaserplatten) schneiden. Da diese jedoch normalerweise recht hart und rutschig sind, können sie einen Rückschlag nicht verhindern.

Achten Sie deshalb besonders auf die folgenden richtige Einrichtung und Schneidverfahren zum Rippen. Stehen Sie nicht und erlauben Sie niemandem, in mit einem möglichen Rückschlag. **Seien**

Sie besonders vorsichtig, wenn die Schutzvorrichtung zum Aufsägen, Nuten, Falzen oder

Formgebung. Ersetzen Sie den Schutz, sobald dieser Vorgang abgeschlossen ist.

Verwenden Sie eine Hilfsblende am Gehrungsanschlag, um die Stabilität und Kontrolle zu erhöhen. Querschnittsvorgänge sind bequemer und mit

größere Sicherheit, wenn eine zusätzliche Holzverkleidungsplatte an der Gehrungsanschlagslehre angebracht. Siehe „Hilfsplanke des Parallelanschlags“.

Vermeiden Sie ungünstige Bedienungen und Handpositionen, bei denen ein plötzliches Zucken Finger oder Hände verletzen könnte. in das Sägeblatt oder ein anderes Schneidwerkzeug einfahren.

Wenn das Sägeblatt im Werkstück steckenbleibt oder sich verklemmt, schalten Sie die Säge aus, ziehen Sie den Stecker aus der Steckdose, entfernen Sie das Werkstück vom Sägeblatt und Überprüfen Sie, ob das Sägeblatt parallel zur Tischschlitze oder Nuten und wenn der Spreizer in

richtige Ausrichtung mit dem Sägeblatt. Wenn Sie Überprüfen Sie dabei, ob der Parallelanschlag parallel zum Sägeblatt ist. Passen Sie ihn wie angegeben an.

DENKEN SIE AN SICHERHEIT: Sicherheit ist eine Kombination aus gesundem Menschenverstand und Wachsamkeit des Bedieners bei der ständigen Verwendung der Tischkreissäge.

⚠️ WARNUNG

Der Betrieb jeglicher Kraft

Beim Gebrauch des Werkzeugs können

Fremdkörper in die Augen geschleudert werden, was zu

schweren Augenverletzungen führen

Schaden . Always tragen

Schutzbrillen nach ANSI Z87.1

(auf der Verpackung angegeben) vor dem Einschalten der Stromversorgung zur-Operation.



Lesen Sie vor jedem

Gebrauch alle Warnhinweise an der Tischkreissäge.

SICHERHEIT DES TISCHKREISSÄGENSTÄNDERS Anweisungen

⚠️ WARNUNG

Lesen Sie alle Anweisungen.

alle aufgeführten Anweisungen befolgen

Die folgenden Hinweise können zu schweren Personenschäden führen.

Montieren Sie die Teile vollständig und ziehen Sie alle Befestigungselemente fest. für diesen Ständer erforderlich. Denken Sie auch daran, den Ständer gelegentlich zu überprüfen und sicherzustellen, dass er noch fest. Ein lockerer Ständer ist instabil und kann sich verschieben im Gebrauch und kann zu schweren Verletzungen führen.

Schalten Sie das Werkzeug aus und trennen Sie die

bevor Sie die Säge am Ständer montieren. Ein unbeabsichtigter Start während der Montage kann zu

Verletzung .

Stellen Sie vor dem Betrieb sicher, dass der gesamte

Das Gerät steht auf einer stabilen, flachen und ebenen Fläche.

Wenn das Gerät instabil ist, kann es zu schweren Verletzungen kommen. und es kippt.

Stellen Sie sich niemals auf das Gerät oder den Ständer und verwenden Sie es nicht als eine Leiter oder ein Gerüst. Schwere Verletzungen können

auftreten, wenn das Werkzeug gekippt wird oder das Schneidwerkzeug versehentlich berührt wird. Lagern Sie keine Materialien auf oder in der Nähe des Werkzeugs, so dass es notwendig ist, darauf zu stehen das Werkzeug oder dessen Ständer, um sie zu erreichen.

Verwenden Sie nur Ersatzteile von VEVOR. Alle anderen Teile können eine Gefahr darstellen.

BEWAHREN SIE DIESE ANWEISUNGEN AUF

Motorspezifikationen und elektrische Anforderungen

Motorspezifikationen

Im Falle einer Störung oder eines Ausfalls bietet die Erdung einen Pfad mit geringstem Widerstand für Strom, um das Risiko eines Stromschlags zu verringern.

Dieses Werkzeug ist mit einem Elektrokabel ausgestattet, das einen Erdungsleiter und einen Erdungsstecker. Der Stecker muss in eine passende Steckdose gesteckt werden, die ordnungsgemäß installiert und geerdet ist. Übereinstimmung mit allen örtlichen Vorschriften und Verordnungen.

Diese Säge ist für den Betrieb mit 120 V, 60 Hz Wechselstrom ausgelegt. Vor dem Anschließen des Motors

Netzkaabel an eine Stromquelle anschließen, vergewissern Sie sich, dass das Schalter in der Position „OFF“ ist und stellen Sie sicher, dass der elektrische Strom hat die gleichen Eigenschaften wie das ist auf dem Typenschild der Tischkreissäge eingestanz.

Anschluss an eine Stromquelle

Diese Maschine muss während des Betriebs geerdet sein, um Schützen Sie den Bediener vor Stromschlägen.

Stecken Sie das Netzkabel in eine 120V-Steckdose mit ordnungsgemäßer Erdung. Steckdose mit 15-Ampere-Doppelsicherung träge Sicherung oder Leistungsschalter.

Nicht alle Steckdosen sind ordnungsgemäß geerdet. Wenn Sie nicht Stellen Sie sicher, dass Ihre Steckdose, wie auf dieser Seite abgebildet, ordnungsgemäß geerdet sein; lassen Sie es von einem qualifizierten Elektriker.



Um einen elektrischen Schlag zu vermeiden, Berühren Sie nicht die Metallzinken

auf den Stecker beim Einsetzen oder Entfernen des

Stecker in die Steckdose stecken oder von ihr trennen.



Fehlerhafte Erdung dieses Elektrowerkzeugs kann zu

Stromschlag oder schwerer Schock, insbesondere bei Verwendung in der Nähe von Metallrohren oder anderen Metall

Objekte. Wenn Sie einen Schock erleiden, kann Ihre Reaktion Ihre Hände, um das Werkzeug zu schlagen.

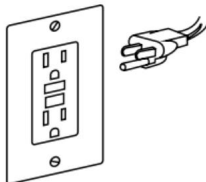


Wenn das Netzkabel abgenutzt, durchgeschnitten oder beschädigt ist, lassen Sie es

sofort ersetzt werden, um einen Stromschlag oder Brand zu vermeiden

Ihr Gerät ist für den Einsatz auf 120 volts und ist ausgestattet mit ein 3-adriges Kabel und Erdungsstecker, zugelassen von Underwriters Laboratories und der Canadian Standards Association. Der

Erdleiter hat eine grüne Ummantelung und ist an einem Ende am Werkzeuggehäuse befestigt und an den Erdungsstift im Anschlussstecker an der anderes Ende.



Wenn die Steckdose, die Sie für diesen Stromanschluss verwenden möchten, tool ist vom zweizackigen Typ, **NICHT ENTFERNEN ODER ÄNDERN SIE DEN ERDUNGSSTIFT IN IRGEND EINER**

Lassen Sie den Austausch durch einen qualifizierten Elektriker durchführen. ZWEI-polige Steckdose mit ordnungsgemäß geerdetem DREI-polige Steckdose. Verwenden Sie keinen Adapter Stecker .

Unsachgemäßer Anschluss der Geräteerdung Leiter kann zu einem Stromschlagrisiko führen.

Leiter mit Isolierung mit einer Außenfläche das ist grün mit oder ohne gelbe Streifen ist die Erdungsleiter des Geräts. Wenn eine Reparatur oder ein Austausch des Stromkabels bzw. -steckers erforderlich ist, schließen Sie den Erdungsleiter des Geräts nicht an eine stromführende Klemme an.

Wenn Sie die Erdungsanweisungen nicht vollständig verstehen oder Zweifel haben, ob das Werkzeug richtig funktioniert, wenden Sie sich an einen qualifizierten Elektriker oder an das Servicepersonal. ist ordnungsgemäß geerdet.

Verlängerungskabel



WARNUNG

Ersetzen Sie beschädigte Kabel umgehend.

Die Verwendung von beschädigten

Kabel können einen Stromschlag, Verbrennungen oder einen Elektroshock verursachen.



WARNUNG

Verwenden Sie immer die richtige Erweiterung

Verwenden Sie nur 3-adrige

Verlängerungskabel mit 3-poligem Erdungsstecker.

Stecker und 3-polige Steckdosen, die die

Wenn ein Verlängerungskabel erforderlich ist, Es sollten Kabel mit ausreichend großen Leitern verwendet werden. wird verwendet, um übermäßigen Spannungsabfall, Verlust von Leistung oder Überhitzung. Die Tabelle zeigt die richtigen Größe zu verwenden, abhängig von der Kabellänge und der Stromstärke des Werkzeugs. Im Zweifelsfall verwenden Sie die nächst schwerere Stärke. Verwenden Sie immer U.L. und cSA. Aufgelistete Verlängerungskabel.

EMPFOHLENE GRÖSSEN FÜR VERLÄNGERUNGSKABEL 120-Volt-Wechselstromwerkzeuge

Werkzeuge Ampere Bewertungen	Kabelgröße in AWG Drahtgrößen in mm ²											
	Kabellänge in Fuß				Kabellänge in Metern							
	25	50	100	150	15	30	60	120				
3-6	18	16	14	12	0,75	0,75	1,5	2,5				
6-8	18	16	14	12	0,75	1,0	2,5	4,0				
8-10	18	16	14	12	0,75	1,0	2,5	4,0				
10-12	16	16	14	12	1,0	2,5	4,0	14				
12-16					-	-	-	-	-	-	-	-

HINWEIS: Je kleiner die Gauge-Nummer, desto schwerer das Kabel.

Symbole





Sicherheitssymbole

Der Zweck von Sicherheitssymbolen besteht darin, Sie auf mögliche Gefahren aufmerksam zu machen. Die Sicherheitssymbole und die dazugehörigen Erläuterungen verdienen Ihre aufmerksame Aufmerksamkeit und Ihr Verständnis. Die symbolischen Warnungen allein beseitigen keine Gefahr. Die Anweisungen und Warnungen, die sie enthalten, sind kein Ersatz für entsprechende Unfallverhütungsmaßnahmen.

WARNUNG Lesen Sie unbedingt alle Sicherheitshinweise in dieser Bedienungsanleitung.

Handbuch, einschließlich aller Sicherheitswarnsymbole wie „GEFAHR“,

„WARNUNG“ und „VORSICHT“, bevor Sie dieses Werkzeug verwenden. Wenn Sie nicht alle Anweisungen befolgen, Die unten aufgeführten Maßnahmen können zu Stromschlägen, Bränden und/oder schweren Verletzungen führen.

Die Definitionen unten beschreiben den Schweregrad für jedes Signalwort. Bitte lesen Sie das Handbuch und Achten Sie auf diese Symbole.	
	Dies ist das Sicherheitswarnsymbol. Es wird verwendet, um Sie auf mögliche persönliche Verletzungsgefahr. Beachten Sie alle Sicherheitshinweise, die diesem Symbol folgen, um mögliche Verletzungen oder Tod.
	GEFAHR weist auf eine gefährliche Situation hin, die, wenn sie nicht vermieden wird, zu Folgendem führt: zum Tod oder zu schweren Verletzungen führen.
	WARNUNG weist auf eine gefährliche Situation hin, die, wenn sie nicht vermieden wird, Dies kann zum Tod oder zu schweren Verletzungen führen.
	VORSICHT weist in Verbindung mit dem Sicherheitswarnsymbol auf eine Gefahrensituation hin, die, wenn sie nicht vermieden wird, zu leichten oder mittelschweren Verletzungen führt.

Schadensverhütung und Informationsmeldungen

Diese informieren den Benutzer über wichtige Informationen und/oder Anweisungen, die zu Geräte- oder andere Sachschäden, wenn sie nicht befolgt werden. Jedem Hinweis geht das Wort „HINWEIS“ voraus, wie im folgenden Beispiel:

HINWEIS: Bei Nichtbefolgen

dieser Anweisungen können Geräte- und/oder Sachschäden auftreten.



WARNUNG Der Betrieb von Elektrowerkzeugen kann zu Fremdkörper in die Augen geschleudert werden, was

kann zu schweren Augenschäden führen. Vor dem Einschalten des Netzsteckers Tragen Sie während des Betriebs immer eine Schutzbrille oder eine Schutzbrille mit Seitenschutz. und bei Bedarf einen Vollgesichtsschutz. Wir empfehlen einen Weitsichtschutz. Maske zum Tragen über einer Brille oder einer Standard-Schutzbrille mit seitlichem Schutzschilde. Verwenden Sie immer einen Augenschutz, der mit der ANSI-Norm übereinstimmt. Z87.1.




Symbole

WICHTIG: Einige der folgenden Symbole können auf Ihrem Werkzeug verwendet werden. Bitte studieren Sie sie und Lernen Sie ihre Bedeutung kennen. Die richtige Interpretation dieser Symbole ermöglicht Ihnen eine bessere Bedienung des Werkzeugs und sicherer.

Symbol	Name	Bezeichnung/Erläuterung
V	Stimmen	Reisen (Potenzial)
A	Ampere	aktuell
Hz	Hertz	Frequenz (Zyklen pro Sekunde)
In	Watt	Leistung
kg	Kilogramm	Gewicht
Min	Minuten	Zeit
s	Sekunden	Zeit
we	Wattstunden	Batteriekapazität
Ah	Amperestunden	Batteriekapazität
ϕ	Durchmesser	Größe von Bohrern, Schleifscheiben usw.
n ₀	Keine Ladegeschwindigkeit	Drehzahl, im Leerlauf
N	Nenn Drehzahl	Maximal erreichbare Geschwindigkeit
.../min	Revolutionen oder Gegenbewegungen pro Minute	Umdrehungen, Hübe, Oberflächengeschwindigkeit, Umlaufbahnen usw. pro Minute
0	Aus-Stellung	Null Geschwindigkeit, Null Drehmoment...
⇒	Pfeil	Aktion in Pfeilrichtung
~	Wechselstrom	Art oder Charakteristik des Stroms
	Gleichstrom	Art oder Charakteristik des Stroms
	Symbol für Verletzungsgefahr	Nicht in das laufende Sägeblatt greifen.
	Symbol „Handbuch lesen“.	Ermahnt den Benutzer, das Handbuch zu lesen
	Augenschutz tragen Symbol	Tragen Sie immer eine Schutzbrille oder einen Schutzhelm mit Seitenschutz und Gesichtsschutz bei Bedienung dieses Produkts.
	eine Maske tragen	Empfehlung für den Bediener zum Tragen Staubmaske.
	Gehörschutz tragen	Empfehlung für den Bediener zum Tragen Gehörschutz .

Symbole (Zertifizierungsinformationen)

WICHTIG: Einige der folgenden Symbole für Zertifizierungsinformationen können auf Ihrem auch. Bitte studieren Sie sie und lernen Sie ihre Bedeutung. Die richtige Interpretation dieser Symbole ermöglicht Sie können das Werkzeug besser und sicherer bedienen.

Symbol	Bezeichnung/Erläuterung
	Dieses Symbol zeigt an, dass dieses Werkzeug bei Underwriters Laboratories gelistet ist.
	Dieses Symbol zeigt an, dass dieses Gerät von Underwriters anerkannt wird. Laboratorien .
	Dieses Symbol zeigt an, dass dieses Produkt von Underwriters Laboratories gelistet ist. nach US-amerikanischen und kanadischen Standards.

Glossar

DORN: Der Schaft, auf dem ein Schneidwerkzeug befestigt ist montiert.

BARRIER GUARD: Eine Baugruppe bestehend aus der Montagegabel und zwei Seitenbarrieren. Diese Baugruppe soll eine physische Barriere zwischen dem Bediener und der rotierenden Säge bilden.

ABGESCHRÄGT: Schräger Winkel zur Tischoberfläche.

CROSSCUT: Ein Schneide- oder Formgebungsvorgang über die Breite des Werkstücks, Schneiden des Werkstück auf I-Länge .

DADO: Ein nicht durchgehender Schnitt, der eine quadratische Kerbe oder Mulde im Werkstück.

FEEATHE RBOARD: Ein Gerät, das hilft beim Führen von Werkstücken beim Längsschneiden Betrieb durch Halten des Werkstücks in Kontakt mit dem Parallelanschlag. Es hilft auch um einen Rückschlag zu verhindern .

FREIHAND: Durchführen eines Schnitts ohne Anschlag, Gehrungsanschlag, Vorrichtung, Niederhalter oder andere geeignete Vorrichtung zur Verhinderung des Verdrehens des Werkstücks während des Schnitts und kann ein Sicherheitsrisiko darstellen.

GUMMI: Ein klebriger, harzbasierter Rückstand aus Holz Produkte. Nach dem Aushärten nennt man es als „HARZ“ bezeichnet.

FERSE: Fehlausrichtung der Klinge, die verursacht die hintere oder äußere Seite des Blattes mit dem die Schnittfläche des Werkstückes. Dies kann zu Rückschlag, Blockieren, übermäßige Krafteinwirkung, des Werkstückes oder Splintern. Im Allgemeinen, hee führt zu einer schlechten Schnittqualität und kann ein Sicherheitsrisiko darstellen. Gefahr.

KERF: Der Raum im Werkstück, in dem die Material wurde mit der Klinge entfernt.

KICKBACK: Ein unkontrolliertes Greifen und Rückwurf des Werkstückes nach vorne der Säge während eines Längsschnittvorgangs.

VORSPRUNG: Das Ende des Werkstücks die während eines Aufreißvorgangs zuerst in das Schneidwerkzeug.

FORMEN: Ein nicht durchgehender Schnitt, der eine spezielle Form im Werkstück; wird zum Verbinden oder Dekorieren verwendet.

NICHT DURCHGEHENDES SÄGEN: Jeder Schneidvorgang, bei dem das Sägeblatt nicht durch das Sägeblatt hindurchgeht. das Werkstück (z . B . Dado, Rabet).

PARALLEL: Position des Parallelanschlags gleich Abstand an jedem Punkt zur Seitenfläche des Sägeblatt.

SENKRECHT: 90° (rechter Winkel) Schnittpunkt oder Lage der Vertikalen und Horizontalen Ebenen wie die Position des Sägeblattes (vertikal) zur Tischoberfläche (horizontal).

PUSH BLOCK: Ein Gerät zum Reißen von Operationen, die zu eng gefasst sind, um die Nutzung eines Schiebstock. Verwenden Sie einen Schiebstock für Rissbreiten Weniger als 2 Zoll.

SCHIEBESTAB: Ein Gerät, das verwendet wird, um das Werkstück bei schmalen Längsschnittvorgängen durch die Säge zu führen und das halten Sie die Hände des Bedieners weit vom Sägeblatt entfernt. Verwenden Sie den Schiebstock für Schnittbreiten unter 6 Zoll und mehr als 2 Zoll.

FALZ: Eine Kerbe in der Kante eines Werkstücks. Wird auch als Kantennut bezeichnet.

Umdrehungen pro Minute (U/min): Die Anzahl der Umdrehungen, die ein sich drehender Gegenstand vollführt in einer Minute.

RIPPEN: Ein Schneidvorgang entlang der Länge des Werkstücks, indem das Werkstück auf Breite geschnitten wird. **Spaltkeil oder Streuer:** Ein Gerät, das

hält den Schnitt des Werkstücks offen, während die Material wird geschnitten. Dies minimiert das Potenzial von Das Werkstück klemmt am Sägeblatt.

Klingenschutz: Besteht aus 2 Komponenten: Spaltkeil/Spalter und Hauptschutz.

DURCHSÄGEN: Jeder Schneidvorgang wo die Klinge durch das Werkstück verläuft.

WERKSTÜCK: Das Werkstück, an dem die Die Oberflächen von eines Werkstückes werden üblicherweise bezeichnet als Flächen, Enden und Kanten.

Lernen Sie Ihre Tischkreissäge kennen

1. EIN-/AUS-SCHALTER

Der Schalter verfügt über eine Öffnung für den Einsatz mit ein Vorhängeschloss, um ein unbeabsichtigtes Starten zu verhindern.

2. Höhenverstellungsräd

Hebt oder senkt das Blatt.

Neigen Sie die Klinge um 0 bis 45 Grad.

3. Klingenwinkelverriegelungsgriff

Fixiert die Klinge im gewünschten Fasenwinkel.

4. SCHIEBESTOCK & LAGERUNG

Ermöglicht Ihnen, kleinere Werkstücke mit einem höheren Maß an Sicherheit zu zertrennen.

5. SCHIENE

Bewegen Sie den Zaun in die gewünschte Position.

6. SCHIENENVERRIEGELUNGSGRIFF

Ermöglicht das Verriegeln des Zauns an der gewünschten Entfernungen.

7. Parallelzaun

bietet eine zusätzliche Unterstützung. Sicher Befestigung an Schienen mit Verriegelungslaschen beide Enden.

8. ARBEITSUNTERSTÜTZUNGZUSATZZAUN

bietet Halt für breitere Werkstücke beim Verlängerung des Zauns über den Tisch hinaus

9. Klingenschutz

Besteht aus zwei Hauptelementen: Spaltkeil und Barrierschutzgerät.

10. TISCHEINLAGE

Abnehmbar zum Entfernen oder Installieren einer Klinge oder andere Schneidwerkzeuge.

11. Gehrungsanschlag

Kopf kann in der gewünschten Position arretiert werden für Kapp- oder Gehrungsschnitte durch Anziehen der Verriegelungsknopf. **IMMER SICHER VERRIEGELN BEI GEBRAUCH .**

12. TABELLE

bietet eine große Arbeitsfläche für stützen Sie das Werkstück ab.

13. Kabelaufwicklung

Ermöglicht Ihnen, das Kabel einfach zu sichern, sodass es beim Transport oder bei der Lagerung nicht im Weg

14. Staubanschluss für PortlVakuum

Entfernbar, um Holzstücke zu entfernen drinnen gefangen.

15. INBUSSCHLÜSSEL & AUFBEWAHRUNG

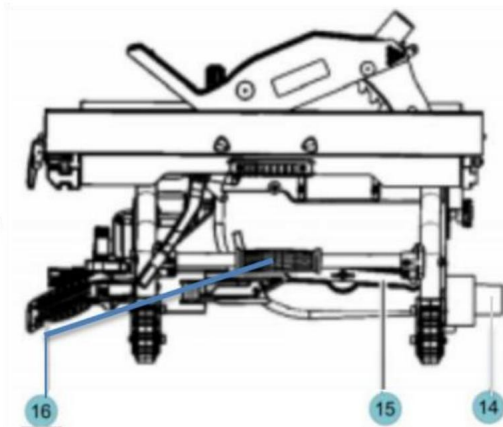
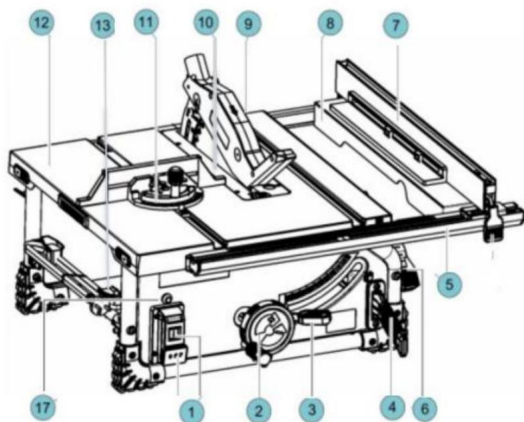
Sechskantschlüssel zum Einstellen des Spaltkeils/ Splitter und verschiedene Sechskantköpfe an der Säge

16. GRIFF

Speziell auf Ergonomie ausgelegt und eine einfache Handhabung.

17. EIN-/AUS-RESET

Wird zum Schutz des Resets nach einem Stromausfall verwendet.



Auspacken und Inhalt prüfen



Um Verletzungen durch erwarteter Start oder elektrische

Stöße beim Auspacken und Aufstellen vermeiden, Stecken Sie das Netzkabel nicht in eine Stromquelle Stromversorgung. Dieses Kabel muss ausgesteckt bleiben, wenn Sie das Gerät montieren oder Einstellungen vornehmen. zur Tischkreissäge mit Untergestell.

Trennen Sie alle Teile vom Verpackungsmaterial und vergleichen Sie jedes mit der Abbildung und die Liste der losen Teile, um sicherzustellen, dass alle Gegenstände werden berücksichtigt, bevor sie entsorgt werden Verpackungsmaterial (Abb . 3) .



WARNUNG Sollten Teile fehlen, Versuchen Sie nicht, das

Tischsäge, stecken Sie das Netzkabel ein oder schalten Sie einschalten, bis die fehlenden Teile beschafft sind und sind korrekt installiert.

TABELLE DER LOSE TEILE		
ARTIKEL	BESCHREIBUNG	MENGE
1	Tischkreissäge	1
2	Staubabscheider-Kniestück	1
3	RIP-Zaun	1
4	Hilfszaun	1
5	Klingenschutz	1
6	Gehrungsanschlag	1
7	Schiebestock	1
8	Handbuch	1

KABELBINDER ENTFERNEN UND STYROPORBLOCK

(Wird nur für Versandzwecke verwendet)

Stellen Sie den Tisch auf den Boden und positionieren Sie den Kabelbinder zur Verankerung der Motor-/Klingeneinheit zur Basis. Mit einer Schere oder einem Seitenschneider und entfernen Sie den Kabelbinder (Abb. 4).

Montage

Anbringen des Klingenschutzes

VARNUNG

Um Verletzungen zu vermeiden,
immer den Stecker ziehen

von der Stromquelle, bevor Sie das Gerät anschließen oder
Entfernen des Klingenschutzes.

POSITIONIERUNG DES SPALTKEILS

1. Entfernen Sie den Tischeinsatz mit dem Fingerloch.
2. Heben Sie die Klinge so hoch wie möglich an und stellen Sie sie senkrecht zur Tabelle (0° auf der Fasenskala) (Abb. 5).
3. Den Spaltkeil-Entriegelungshebel im Uhrzeigersinn drehen, so dass er nach oben zeigt (Abb. 5).
4. Den Spaltkeil in Richtung Entriegelungshebel ziehen, Lösen Sie es von den Stiften.
5. Schieben Sie den Spaltkeil in die höchste Position, so dass er sich direkt über der Mitte des Sägeblattes befindet. (Abb. 6).
6. Die Löcher im Spaltkeil mit den Stiften ausrichten und Den Entriegelungshebel durch Drehen gegen den Uhrzeigersinn verriegeln. Den Spaltkeil drücken/ziehen, um zu prüfen, dass es an seiner Stelle arretiert ist (Abb. 6).
7. Tauschen Sie den Tableinsatz aus (Abb. 7).

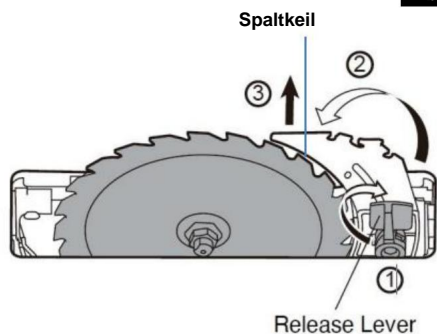
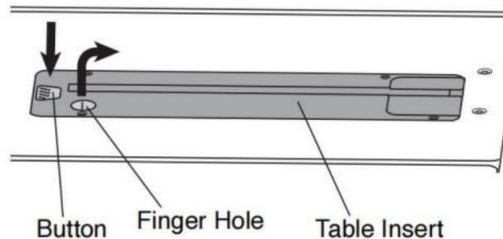


Abb. 5

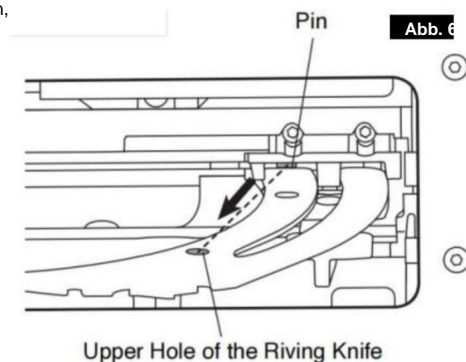
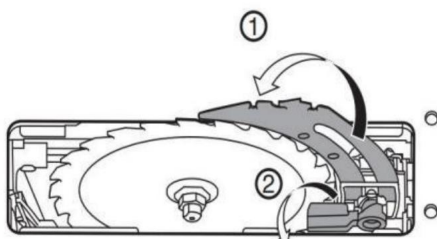


Abb. 6



Montage

BEFESTIGEN DER SCHUTZEINHEIT

Montieren Sie die

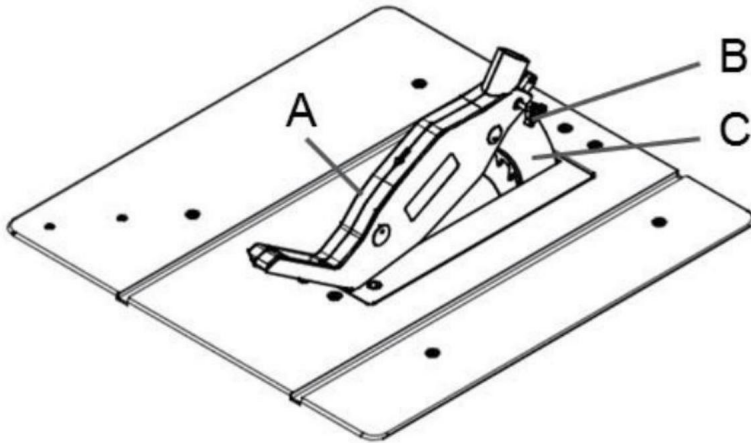
Sägeblattschutzeinheit (A) zusammen mit der Schraube (B) auf dem Spaltkeil (c), so dass die Schraube fest im Schlitz des Spaltkeils (c) sitzt. Überprüfen Sie, ob die Schutzeinheit sicher befestigt ist.

Die Schraube (B) nicht zu fest anziehen, der Sägeblattschutz (A) muss sich frei bewegen können.

Stecken Sie den Saugschlauch auf den Saugadapter und den Anschlussstutzen des Sägeblattschutzes (A). Schließen Sie einen geeigneten Spannfänger am Saugadapter an.

Die Demontage erfolgt in umgekehrter Reihenfolge.

Achtung! Vor Beginn des Sägevorgangs muss der Sägeblattschutz (A) auf das Werkstück abgesenkt werden.



Montage

Aus- und Einbau VON DER KLINGE

⚠️ WARNUNG Ziehen Sie den Stecker aus der Stromquelle, bevor Sie eine Montage,

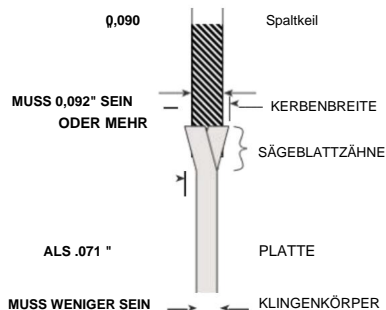
Einstellung oder Reparatur durchführen um mögliche Verletzungen zu vermeiden.

VERWENDUNG DER RICHTIGEN KLINGE

WICHTIG: Das mitgelieferte Sägeblatt

hat einen Durchmesser von 10 Zoll. Beim Blick Wählen Sie für ein Ersatzblatt eines aus, dessen Abmessungen denen des Originalblatts nahe kommen. Diese Informationen darf nicht auf der Verpackung des Produkts aufgedruckt sein. nicht, prüfen Sie den Katalog oder die Website des Herstellers. VEVOR bietet professionelle Sägeblätter in Premiumqualität, die den Anforderungen für dieses auch. Sie müssen ein Sägeblatt mit einer Schnittbreite wählen von .092" oder mehr und einer Plattendicke (Körperdicke) .088" oder weniger (Abb. 10).

Abb.10



⚠️ WARNUNG Reduzieren das Verletzungsrisiko nicht verwenden extra dünne Schnittsäge Klängen. Der Schnitt der Klinge muss breiter sein als

.092." Sägeblätter mit extra dünner Schnittfuge (weniger als .092") kann dazu führen, dass das Werkstück beim Schneiden am Spaltkeil/ Spaltmesser hängen bleibt. Es wird empfohlen, dass der Schnitt des Ersatzblattes, das bei diesem verwendet wird, Die Säge sollte 0,092 Zoll oder mehr betragen.

⚠️ WARNUNG Um das Verletzungsrisiko zu verringern Verwenden Sie keine Sägeblätter

mit dicker Grundplatte. Wenn die Ersatzsäge Die Plattendicke des Blattes ist größer als .071", Spaltkeil/Spaltmesser eignet sich nicht richtig als Hilfe zur Reduzierung des Rückschlags. Die Ersatzklinge Die Plattendicke muss weniger als 0,071 Zoll betragen.

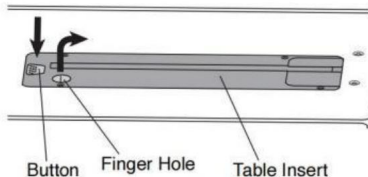
⚠️ WARNUNG Um das Verletzungsrisiko zu verringern Verwenden Sie keine Klingendämpfer

„Stabilisatoren“ oder „Versteifungsmanschetten“ an beiden Seiten einer Ersatzklinge. Diese sind Metall Platten, die an den Seiten des Sägeblattes positioniert sind, um Reduzieren Sie die Durchbiegung, die bei der Verwendung von dünnen Sägeblätter. Die Verwendung dieser Vorrichtungen auf beiden Seiten verhindert, dass das Sägeblatt richtig mit dem Spaltkeil/Spaltseiten ausgerichtet ist, was das Werkstück beim Schneiden verkleben kann. Eine „Stabilisator“-Platte kann nur an der Außenseite einer dünnen Ersatzklinge. Diese Platten werden bei der mitgelieferten Klinge nicht benötigt.

Klingenwechsel

HINWEIS: Entfernen Sie überschüssiges Öl vor dem installieren .

Abb.11



1. Um das Verletzungsrisiko zu verringern, verwenden Sie das richtige Messer!
2. Das Höhenrad im Uhrzeigersinn drehen, bis die Klinge so hoch wie möglich.
3. Tischeinsatz entnehmen.
4. Stecken Sie den Sechskantschlüssel mit offenem Kopf auf die Welle. Halten Sie den ersten Schraubenschlüssel fest und lösen Sie die Wellenmutter gegen den Uhrzeigersinn mit dem Ringkopf-Sechskantschlüssel.
5. Entfernen Sie die Wellenmutter und die äußere Unterlegscheibe. Die Klinge kann nun entfernt oder installiert werden indem Sie es auf die Wellenwelle schieben oder von ihr abnehmen.
6. Montieren Sie die innere Scheibe, das neue Sägeblatt, die äußere Unterlegscheibe und Dornmutter wie gezeigt. (Abb. 14)

Stellen Sie sicher, dass die ZÄHNE DER KLINGE ZEIGEN NACH UNTEN AUF DIE

VORNE VOM TISCH.

Montage

7. Halten Sie die Welle mit dem Sechskantschlüssel fest und verwenden Sie den Ringkopf Inbusschlüssel zum sicheren Anziehen der Wellenmutter im Uhrzeigersinn. (Abb. 13)

8. Installierbarer Einsatz.

HINWEIS: Der Aufdruck auf verschiedenen Sägeblättern Blades ist nicht immer auf der gleichen Seite.

Um Verletzungen durch ein weggeschleudertes Werkstück zu vermeiden, Klingenteil oder Klingenkontakt, betreiben Sie niemals die Säge ohne den richtigen Einsatz verwenden. den Tischeinsatz beim Sägen. Verwenden Sie den Nutfräser Einsatz bei Verwendung eines Nutfräasers.

VERWENDUNG VON HARTMETALLBESCHICHTETEN SÄGEBLÄTTERN

Gehen Sie mit Hartmetall-Sägeblättern vorsichtig um. Hartmetall ist sehr spröde und kann leicht

beschädigt. Seien Sie bei der Installation vorsichtig, verwenden Sie oder lagern Sie die Sägeblätter. Verwenden Sie keine Sägeblätter mit

Hartmetallspitze, die verbogen sind oder verbogene Zähne haben, oder

Wenn die Klinge Risse hat, gebrochen ist oder fehlende/lose Hartmetallspitzen. Nicht in Betrieb nehmen eine hartmetallbestückte Klinge schneller als ihre empfohlene Geschwindigkeit bei der Auswahl eines

Achten Sie beim Sägeblatt darauf, dass es für über 5000 U/min ausgelegt ist.

Lesen, verstehen und befolgen Sie alle Warnungen und die Anweisungen im Lieferumfang Ihres Sägeblätter mit Hartmetallspitze.

BEFESTIGEN DES PARALLELANZUGS ZUR VERWENDUNG

1. Stellen Sie sicher, dass die Verriegelungshebel des Parallelschlags beide Seiten des Zauns sind im freigegebenen
2. Richten Sie die Parallelanschlaghalterung mit der Kerbe aus an den vorderen und hinteren Schienen. Stellen Sie sicher, dass die Hilfszaun wird auf der Klingenseite des Hauptzaun in Gebrauchsposition, siehe Abb. 15.
3. Senken Sie den Zaun auf die Schienen und sichern Sie ihn die Schlosshebel auf beiden Seiten des Zauns.

Abb.13

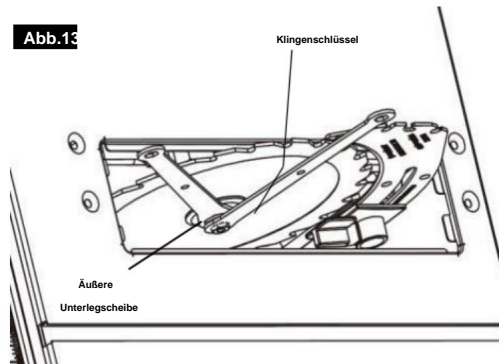


Abb.14

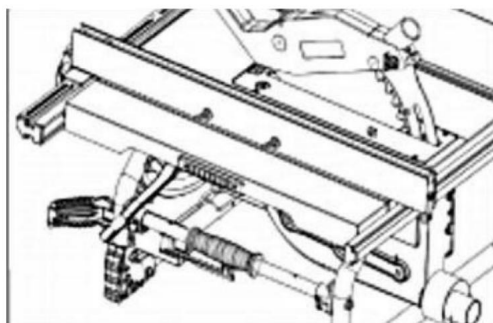
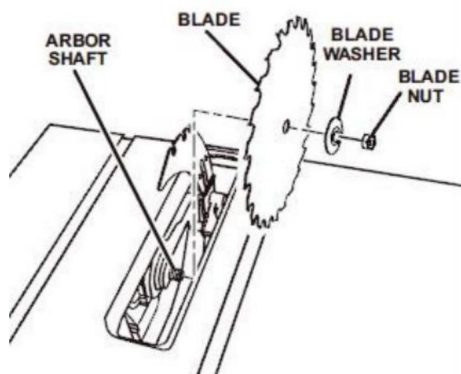


Abb.15

Lagerung, Transport und Montage

TISCHKREISSÄGE – GEKLAPPTE LAGERUNG:

Bei Nichtgebrauch kann die Tischsäge aufrecht gelagert werden.

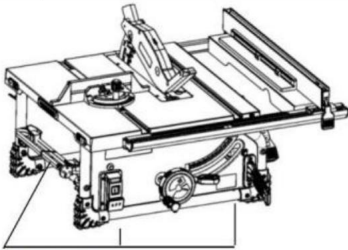
TRANSPORT VON TISCHKREISSÄGEN

Heben Sie die Tischkreissäge am Tragegriff an, wobei die Tischsäge zum Bediener zeigt, und transportieren Sie sie dann von einem Ort zum anderen.

MONTAGE DER TISCHKREISSÄGE

Wenn die Tischkreissäge an einem festen Standort verwendet werden soll, sollte sie sicher an einem festen B. einem Ständer oder einer Werkbank, mithilfe der vier Befestigungslöcher (Abb. 22).

Abb. 22



Mounting holes

Anpassungen

EINSTELLUNG VON 0 UND 45 GRAD Positive Stopps

**Zur Vermeidung von Personenschäden
immer den Stecker ziehen**

Trennen Sie das Gerät von der Stromquelle, wenn Sie Einstellungen vornehmen.

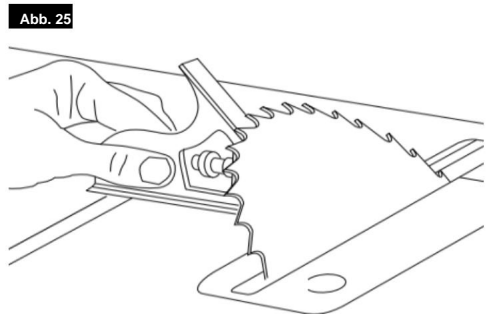
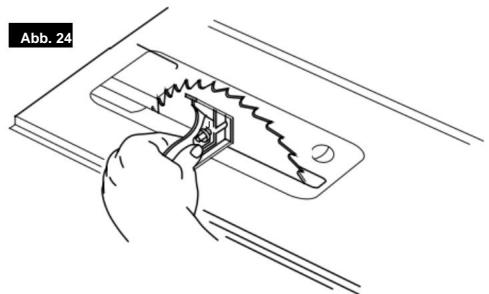
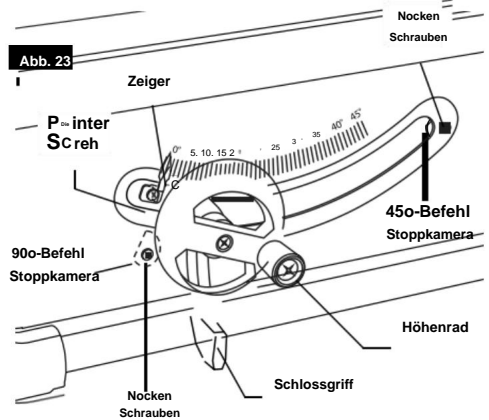
1. Drehen Sie das Höhenverstellrad im Uhrzeigersinn und heben Sie die Klinge auf ihre maximale Höhe (Abb. 23).

EINSTELLEN DES POSITIVEN 0-GRAD-ANSCHLAGS

2. Den Klingerverriegelungsgriff lösen und die Erhöhung so weit wie möglich nach links; Ziehen Sie den Klingerverriegelungsgriff fest (Abb. 23).
3. Mag Kombinationsquadrat (nicht enthalten) auf dem Tisch mit einem Ende des Quadrats gegen die Klinge wie gezeigt (Abb. 24) und überprüfen Sie, prüfen Sie, ob das Blatt im 90-Grad-Winkel zum Tisch steht. Die Klinge steht nicht im 90-Grad-Winkel zum Tisch. Lösen Sie die Klingenneigung um 90 Grad Einstellschraube, lösen 90 Grad Ich halte die Kamera an und drücke das Elevationsrad bis die Klinge im 90-Grad-Winkel zum Tisch steht.
4. Ziehen Sie die Klinge leicht fest und drehen Sie sie Fasenstopnocken, bis er den Fasenstopp berührt Gehäuse, dann um 90 Grad festziehen Einstellschraube .
5. Die Einstellschraube lösen und den Zeiger zur Anzeige von 0 Grad auf der Abschrägung Treppe.

EINSTELLEN DES POSITIVEN 45-GRAD-ANSCHLAGS

6. Den Klingerverriegelungsgriff lösen und den Höhenruder so weit wie möglich nach rechts;
7. Den Handgriff des Winkelschleifers festziehen.
8. Einen Kombinationswinkel (nicht im Lieferumfang enthalten) ansetzen. auf dem Tisch mit einem Ende des Quadrats gegen die Klinge, wie gezeigt (Abb. 25), und Überprüfen Sie, ob die Klinge einen Winkel von 45 Grad zur Wenn die Klinge nicht im 45-Grad-Winkel zur Tisch, lösen Sie die Klingenneigung mit dem Handgriff, lösen Sie die 45-Grad-Einstellschraube, lösen Sie den 45-Grad-Schrägenanschlag usw Schieben Sie das Heberad, bis die Klinge 45 Grad zur Tabelle.
8. Ziehen Sie die Klinge leicht fest und drehen Sie sie 45 Grad Schrägstellung Stoppnocken bis er den Gehäuse des Neigungsanschlags, dann die 45-Grad-Einstellschraube festziehen.



Anpassungen

EINSTELLEN DER KLINGE PARALLEL ZU Die Gehrungsanschlagschlitze

Das Sägeblatt wurde parallel zur Gehrung eingestellt
Messstäbchen im Werk. Um sicherzustellen,
präzise Schnitte und verhindern Rückschläge.

Die Einstellung muss überprüft werden. Wenn die Einstellung
erforderlich ist, befolgen Sie die nachstehenden Schritte.

⚠️ WARNUNG Zur Vermeidung von Personenschäden
immer den Stecker ziehen

**Trennen Sie das Gerät von der Stromquelle, bevor Sie
Anpassungen.**

1. Drehen Sie das Höhenrad und heben Sie das Messer so hoch wie möglich
wie es geht. 2.

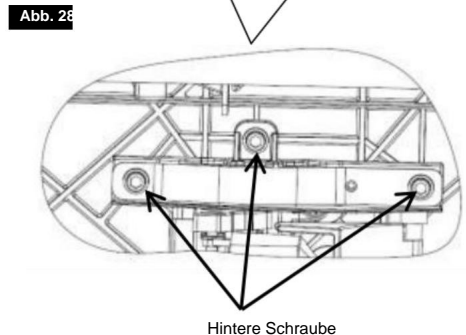
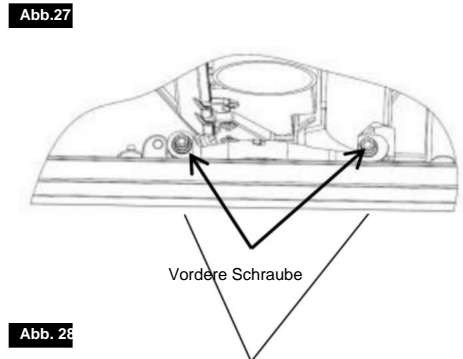
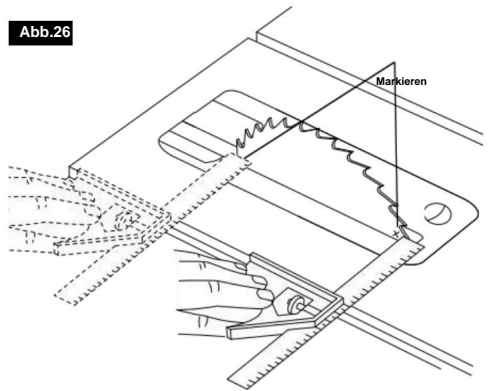
Wählen Sie einen Punkt auf dem Körper des Sägeblatts
das bei der Anzeige des Blattes nach links eingestellt ist
von der Vorderseite der Säge, und markiere mit einem Bleistift
(Abb. 26).

3. Legen Sie die Basis eines Kombinationsquadrats
(nicht im Lieferumfang enthalten) gegen den Rand des
Stellen Sie die Gehrungsanschlagposition ein und verlängern Sie das Seitenlineal
des Quadrats, so dass es die markierte
Punkt auf dem Körper des Sägeblattes an der
Rückseite des Tisches.

4. Drehen Sie die Klinge und überprüfen Sie die markierte
Spitze des Sägeblattes an der Vorderseite des Tisches
(Abb. 26).

5. Wenn die Vorder- und Rückseitenmaße, wie in Abbildung 26
dargestellt, nicht identisch sind, identifizieren Sie die Seite mit
die Lücke. Verwenden Sie den mit der Säge mitgelieferten
Inbusschlüssel, um die fünf Ausrichtungsbolzen zu lösen,
auf der Seite mit der Lücke. Es gibt fünf
Ausrichtungsbolzen befinden sich unter der Vorder- und
Rückseite der Tischplatte des Werkzeugs (Abb. 27 und 28).
Bewegen Sie vorsichtig das Fahrgestell mit der Säge
Sägeblatt, bis es parallel zur Gehrungssäge steht, und ziehen
Sie die fünf Schrauben fest an. Wenn das

Der Parallelismus ist immer noch nicht da, ich habe alle fünf Bolzen gelöst und
wiederholen .



Anpassungen

Parallelanschlag ausrichten



Um Verletzungen zu vermeiden, den Stecker ziehen

Trennen Sie das Gerät von der Stromquelle, bevor Sie Anpassungen.

Der Parallelanschlag muss parallel zur Sägeblatt, um einen RÜCKSCHLAG zu verhindern, wenn

Längsschnitten. Achten Sie beim Verschieben des Parallelanschlags darauf, Entriegeln und verriegeln Sie den Zaun mit dem Schienenschloss.

Handgriff und verwenden Sie den vorderen Schienenknopf, um die Anschlagposition. **HINWEIS:** Die Klinge muss parallel zu den Gehrungsanschlagsschlitz (siehe „Einstellen der Blade Parallel auf den Gehrungsanschlag Slots“) und senkrecht zur Tabelle vor

Fahren Sie mit der Ausrichtung des Parallelanschlags fort.

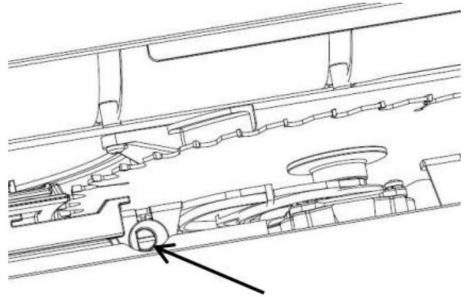
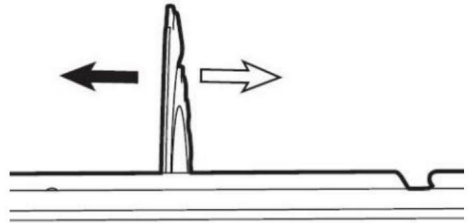


Um Personenschäden zu vermeiden Stellen Sie immer sicher, dass die

Der Parallelanschlag wird vor dem Ausführen von Längsschnitten gesperrt.

1. Heben Sie beide Schutzplanken in die obere Sperrposition. (Abb. 29) .
2. Drehen Sie das Höhenrad und heben Sie die Klinge an so hoch wie möglich.
3. Richten Sie das Sägeblatt gemäß Anleitung: Klinsenparallel einstellen ZU DEN SCHLITZEN DES GEHRUNGSANZEIGERS.
4. EINSTELLEN DES PARALLELEN ANSCHLAGS DIE KLINGE .
5. Sichern Sie die Verriegelungshebel auf beiden Seiten des Zaun .

Abb. 29



Anpassungen

EINSTELLEN DES TISCHEINSATZES

Der Tischeinlegesatz verfügt über vier (4) Einstellmöglichkeiten

Schrauben zur Höhenverstellung des Tischeinschubs

(Abb. 37) . Mir gefällt der Einsatz auf der Lasche. Gefällt mir

Richtschnur (z. B. das Metalllineal eines Kombinationswinkels) über

die Tischplatte und stecken Sie

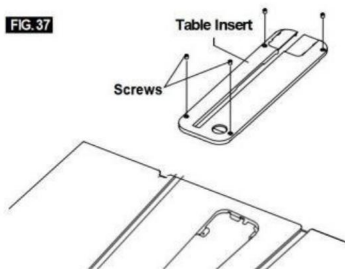
Wenn eine Anpassung erforderlich ist, verwenden Sie einen 4-mm-Flach

Kopfschraubendreher zum Drehen jeder Stellschraube nach oben oder

nach unten. Der Einsatz sollte knapp unterhalb der

Tisch vorne und etwas über dem Tisch an der

zurück .



Grundlegende Bedienung einer Tischkreissäge

SICHERHEITS-NETZSCHALTER

HINWEIS: Diese Tischkreissäge verfügt über eine Sicherheitsfunktion

das hilft, ein unbeabsichtigtes Starten zu verhindern.

Wenn die Stromzufuhr zur Säge unterbrochen wird, schaltet das Werkzeug

den Aus-Modus . Sobald die Stromversorgung wiederhergestellt ist,

auchl muss wieder eingeschaltet werden.

So schalten Sie die Säge ein: Drücken Sie die grüne

-Taste (Abb . 39) .

So schalten Sie die Säge aus: Drücken Sie das rote Paddel

(der den roten Ausschalter drückt

darunter) (Abb . 39) .

RESET-TASTE (POWER RESET)

Diese Säge wird mit einer über Io Anzeige geliefert

Reset-Taste über , Wenn der Sägemotor

Io bietet eine Sicherheit

Mechanismus stoppt den Motor

automatisch a Ily wegen Motorüberlastung

Io a ding oder Io w vo Theater.

Um eine Überlastung des Motors zu verhindern, ,

Motor belasten oder Spannung prüfen.

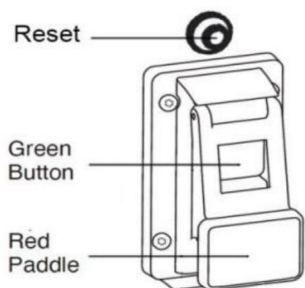
Lassen Sie den Motor abkühlen und drücken Sie dann

Drücken Sie die Reset-Taste und starten Sie die Säge neu.

Wenn das

Säge startet nicht neu warten ,

zusätzlich a I 5 Minuten vor dem Neustart.



Grundlegende Bedienung einer Tischkreissäge

VERWENDUNG DES SÄGEBLATTSCHUTZES

Der Blade Guard wurde entwickelt für Modularität, die Verwendung mehrerer Kombinationen der beiden Hauptkomponenten ermöglicht (1) Spaltkeil / Splitter, 2) Hauptschutz, (Abb. 41). Zusätzlich kann der Spaltkeil quickly auf drei Positionen einstellbar, je nach auf die Anwendungsanforderung: Durchschnitt (hoch), nicht durchgehender Schnitt (Mitte) und Nut (lowestlich). Jeder Blade Guard, der sein muss entfernt werden, um einen Schnitt abzuschließen sollte sofort wieder installiert werden, wenn fertig. Siehe „Anbringen des Blade-Schutzes“ für detaillierte Installationsanweisungen. Denken Sie immer daran, dass Die beste Unfallverhütung ist der Bediener, Einsatz von gesundem Menschenverstand und Wachsamkeit zu jeder Zeit beim Einsatz der Tischkreissäge.

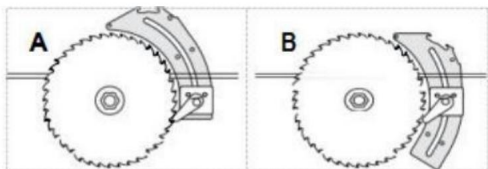
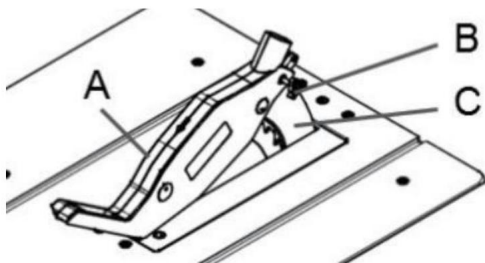


Abb.42

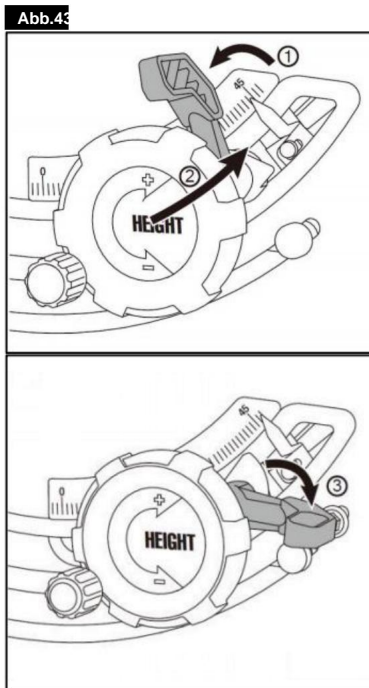
Abb.41



HINWEIS: Um den Hauptschutz bei einer Neupositionierung optimal zu sichern, stellen Sie das Sägeblatt in die niedrigste Position. Hält den Schutz fest auf der Tischoberfläche und verhindert Schäden durch Schwingen des Schutzes. während des Umzugs. -

KLINGENSCHRÄGUNGSSTEUERUNG

Lösen Sie den Winkelverriegelungsgriff des Sägeblattes im Uhrzeigersinn (Abb. 43), das Höhenverstellrad bis der Zeiger den gewünschten Winkel erreicht hat und Ziehen Sie die Klingerverriegelung per Hand im Uhrzeigersinn fest.



Grundlegende Bedienung einer Tischkreissäge

ARBEITSHILFEN

Bevor Sie mit Ihrer Säge Holz schneiden, studieren Sie alle die „Grundlegende Sägeoperationen“.

Beachten Sie, dass es für einige der Schnitte erforderlich ist, notwendig, bestimmte Geräte zu verwenden, „Arbeits Helfer“, Wie der Schiebstock, der Schiebblock und der Hilfszaun, die Sie selbst herstellen können.

Nachdem Sie einige Probeschnitte gemacht haben, diese „Helfer“, bevor Sie ein Projekt starten. zuerst den „Schiebstock“. (Ein Schiebstock ist im Lieferumfang enthalten Die) .

SCHIEBESTOCK UND SCHIEBEBLOCK

Machen Sie den Schiebstock aus einem Stück 1x2 wie gezeigt (Abb. 44).

Bauen Sie den Schubbblock aus 3/8" Sperrholzstücken **A** und 3/4" Hartholz **B** (Abb. 45).

Das kleine Stück Holz, 1/2" x 3/8" x 2-1/2", sollte auf das Sperrholz geklebt werden... NICHT

Verwenden Sie NÄGEL. Dies verhindert, dass das Sägeblatt stumpf wird, falls Sie versehentlich in den Stoß schneiden. Block.

Positionieren Sie den Griff in der Mitte des Sperrholzes und befestigen Sie es mit Kleber und Holzschrauben.

Verwenden Sie einen Schiebstock, wenn der Zaun 2 Zoll oder mehr von der Klinge. Verwenden Sie einen Schubbblock, wenn die Der Betrieb ist zu eng, um die Verwendung eines Push-Stick . Informationen zur richtigen Verwendung finden Sie unter „Rippen“ und „Bevell Abschnitte zerreißen.“

Der Schiebstock oder Block sollte an der Stelle verwendet werden, der Hand des Benutzers, um das Material nur zwischen Anschlag und Klinge zu führen.

Bei Verwendung eines Schiebstocks oder Schiebblocks ist der hintere Das Ende des Bretts muss rechtwinklig sein. Ein Schiebstock oder Block gegen ein unebenes Ende könnte abrutschen oder schieben die Arbeit vom Zaun weg.

HERSTELLUNG EINES FEDERBRETT

Abbildung 46 zeigt die Abmessungen für die Herstellung eines typisches Federbrett. Es sollte aus einem gerades Stück Holz, das frei von Ästen oder Risse. Die Schnitflugen sollten etwa 1/4 Zoll voneinander entfernt sein (Abb. 46).

Abb.44

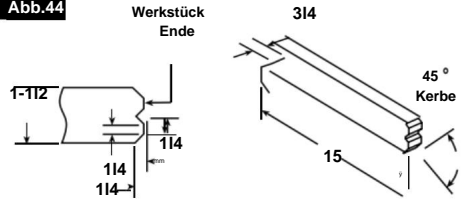


Abb.45

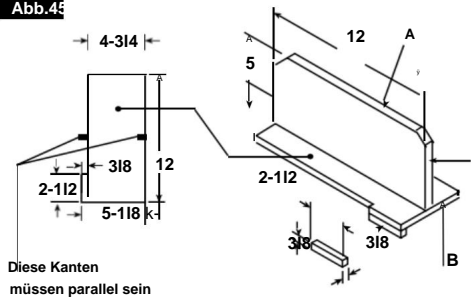
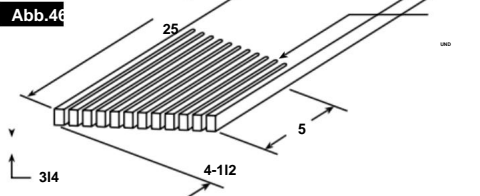


Abb.46



HINWEIS: Alle Maße in Zoll.

Grundlegende Bedienung einer Tischkreissäge

ein **Sägeblattschutz** und
beim Umgang mit Sägeblättern.

VERWENDUNG DES PARALLELANZUGS

Längs- und Schrägschnitt, Nachschnitt und FALZEN wird mit dem Parallelschlag durchgeführt zusammen mit dem Hilfszaun / Arbeits UNTERSTÜTZUNG, SCHIEBESTOCK ODER SCHIEBEBLOCK.



Zu Ihrer eigenen Sicherheit immer Beachten Sie die folgenden Sicherheitshinweise

Beachten Sie zusätzlich zu den Sicherheitshinweisen auf den Seiten 3, 4, 5 und 6 weitere Vorsichtsmaßnahmen.

1. Führen Sie diese Schnitte niemals FREIHAND durch (ohne den Parallelschlag oder Hilfsgeräte zu verwenden, falls erforderlich), da das Sägeblatt im Schnitt verklemmen und einen RÜCKSCHLAG verursachen.
2. Verriegeln Sie den Parallelschlag immer sicher, wenn er in verwendet.
3. Entfernen Sie den Gehrungsanschlag vom Tisch bei Vorgängen, bei denen der Parallelschlag verwendet wird.
4. Stellen Sie sicher, dass der Sägeblattschutz für alle durch Sägeschnitte. Ersetzen Sie die Wache SOFORT nach Abschluss der Auftrennen, Falzen oder Nutenfräsen.
5. Lassen Sie die Klinge ca. 1/8" über die obere Oberfläche des Werkstücks hinausragen. Eine zusätzliche Klingenfretlegung erhöht die Gefahrenpotential.
6. Stellen Sie sich nicht direkt vor die Klinge, Im Falle eines Rückschlags. Stellen Sie sich auf eine der beiden die Klinge.
7. Halten Sie Ihre Hände von der Klinge fern und des Weges der Klinge.
8. Wenn das Sägeblatt beim Schneiden stehen bleibt oder stoppt, SCHALTEN SIE DEN SCHALTER AUS, bevor Sie versuchen, um die Klinge zu befreien.
9. Greifen Sie nicht über oder hinter die Klinge, um Ziehen Sie das Werkstück durch den Schnitt, um lange oder schwere Werkstücke zu stützen, um kleine abgeschnittene Materialstücke oder für JEGLICHE ANDERE GRÜNDE.

10. Heben Sie keine kleinen abgeschnittenen Materialstücke vom Tisch auf. ENTFERNEN Sie sie, indem Sie sie mit einem langen Stock vom Tisch schieben. Sonst könnten sie auf dich zurückgeworfen werden an der Rückseite der Klinge.
11. Entfernen Sie keine kleinen Stücke von abgeschnittenem Material, die im Inneren des Sägeblattschutz, während die Säge läuft. DIES KÖNNTE IHRE HÄNDE GEFÄHRDEN oder einen RÜCKSCHLAG verursachen. Schalten Sie die Säge AUS und trennen Sie die Stromquelle. Nach dem Wenn das Blatt sich nicht mehr dreht, heben Sie den Schutz an und das Stück entfernen.
12. Wenn das Werkstück verzogen ist, legen Sie die konkave Seite nach unten. Dadurch wird verhindert, dass es schaukeln, während es zerrissen wird.

Parallelschlag Hilfsplan

Bei Verwendung von Dado-Zubehör sollte ein Hilfs-Fassadenbrett verwendet werden. Dies verhindert Schäden am Aluminiumzaun. Die Verkleidung sollte aus 3/4 Zoll dickem Holz bestehen (Abb. 49).

Erforderliche Teile:

3/4" dickes Holzbrett (Massivholz oder Sperrholz), zugeschnitten auf Größe.

Zwei (2) Klammern.

Die Verkleidung wird auf die gleiche Höhe (2-3/4") gebracht als Zaun und kann mit dem Klingenschutz arbeiten System an Ort und Stelle, wenn Sie den Zaun bewegen, um das Sägeblatt zu berühren. Verwenden Sie zwei Klammern, um die 3/4 Zoll dickes Holzbrett zum Parallelschlag.

HINWEIS: Die Hilfsverkleidung sollte ebenfalls

kann zum Schneiden von Materialien mit einer Dicke von weniger als 3/16" verwendet werden dick .

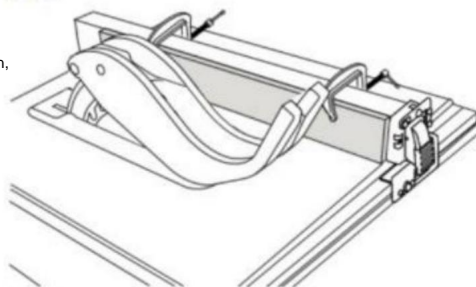


FIG. 49

Grundlegende Bedienung einer Tischkreissäge

RIPPEN

Abb. 50

Unter RIPPEN versteht man das Schneiden eines Holzstücks mit der Maserung oder längs. Dies geschieht mit dem Rip Zaun. Positionieren Sie den Zaun auf die gewünschte BREITE VON RIP und fixieren Sie es an Ort und Stelle.

Bevor Sie mit dem Rippen beginnen, stellen Sie Folgendes sicher:

- A. Parallelanschlag ist parallel zum Sägeblatt.
 - B. Der Spaltkeil ist richtig auf das Sägeblatt ausgerichtet.
- Positionieren Sie den breiteren Teil des Werkstücks auf dem Seite des Zauns.

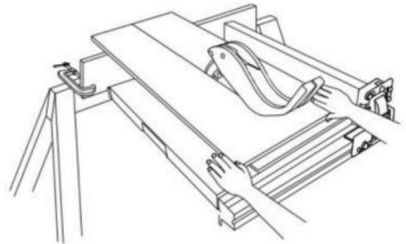


FIG.51

FASENRIFF

Vermeiden Sie Schrägschnitte mit dem Anschlag auf der linken Seite Seite, wann immer möglich. Beim Trinken zerreiße ich Material 6" oder schmaler, verwenden Sie den Zaun auf der rechten Seite von NUR die Klinge. Das bietet mehr Platz zwischen Anschlag und Sägeblatt für den Einsatz eines Schiebstock. Wenn der Anschlag links montiert ist, Sägeblattschutz kann die ordnungsgemäße Verwendung beeinträchtigen ein Schiebstock.

Wenn die „RIP-BREITE“ 6" und BREITER ist, verwenden Sie RECHTE Hand zum Vorschieben des Werkstücks, LINKE Hand zum Führen Sie das Werkstück NUR mit der Hand, nicht mit dem das Werkstück mit der linken Hand (Abb. 50).

Wenn die „RIP-BREITE“ 2 bis 6 Zoll beträgt, VERWENDEN SIE SCHIEBEN SIE DEN STOCK, um das Werkstück vorzuschieben (Abb. 51).

Wenn die Breite des Risses schmaler als 2" ist Der Schiebstock kann NICHT verwendet werden, da die Wache wird eingreifen. VERWENDEN SIE DEN HILFSZAUN und den SCHIEBEBLOCK.

Der Hilfszaun sollte immer dann verwendet werden, die „BREITE DES RIP“ ist weniger als 6 Zoll breit. Wenn Die „RIP-BREITE“ ist kleiner

als die Höhe des Werkstücks, dann ist ein Opferhilfszaun von ausreichender Höhe erforderlich, um Das Werkstück während des Schnitts sollte gestützt werden hergestellt und am Zaun befestigt.

Das Werkstück von Hand bis zum Anschlag vorschieben. ca. 1" von der Vorderkante des Tab. Weiter füttern mit der Taste PUSH BLOCK auf dem Hilfszaun, BIS DER DER SCHNITT IST ABGESCHLOSSEN (Abb. 52).

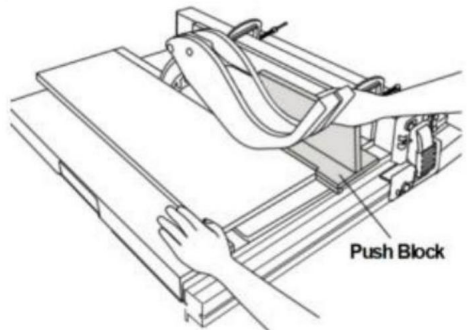
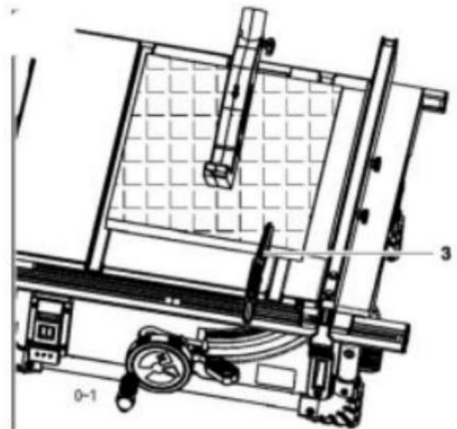


FIG.52

Grundlegende Bedienung einer Tischkreissäge

Verwendung des Gehrungsanschlags

QUERSCHNITT, GEHRUNGSSCHNITT, FASE
SCHNEIDEN, GEHRUNGSSCHNEIDEN und
beim FALZEN über das Ende einer schmalen

Werkstück wird der GEHRUNGSANZEIGE verwendet.

⚠️ WARNUNG

Zu Ihrer eigenen Sicherheit immer
Beachten Sie die folgenden Sicherheitshinweise

**Vorsichtsmaßnahmen, zusätzlich zu den Sicherheitshinweisen
in den Allgemeinen Sicherheitsregeln, den Sicherheitshinweisen
für Tischkreissägen und den Weiteren
Regeln.**

Machen Sie diese Schnitte niemals freihändig (ohne
den Gehrungsanschlag oder andere Hilfsgeräte), da das Sägeblatt
im Schnitt stecken bleiben könnte und

einen RÜCKSCHLAG verursachen oder Ihre Finger oder
Hand zum Einführen in die Klinge.

Verriegeln Sie den Gehrungsanschlag während der Verwendung immer sicher.

Entfernen Sie den Parallelanschlag vom Tisch, wenn Sie Arbeiten
durchführen, bei denen der Gehrungsanschlag verwendet wird.

Gehrungsanschlag bei 90°, einsetzbar von 0 bis 15-3/4
Zoll Querschnitte. Beim

Querschnitt mit einer Klingeneinstellung von 90° oder
45° zum Tisch, der Gehrungsanschlag kann verwendet werden in
entweder auf dem Tisch sitzen, beim Querschneiden und
Die Klinge ist geneigt, verwenden Sie den Sitz auf der rechten Seite
Tisch, bei dem die Klinge von Ihrem Körper weg geneigt ist
Zeiger und Gehrungsanschlag.

So stellen Sie den Gehrungswinkel ein:

Lockern Sie den Feststellknopf und stellen Sie den Gehrungslehnenkörper so ein,
dass der Zeiger im gewünschten Winkel steht, dann festziehen
Verriegelungsknopf (Abb. 53).

Gehrungsanschlag Hilfsplanfräser

Der Gehrungsanschlag ist für die Aufnahme eines
Hilfsverkleidung mit vorgeformten Löchern für
Befestigen Sie ein geeignetes Stück glattes gerades
Holz. Nutzen Sie den Gehrungsanschlag als Schablone, um
Mit geeigneten Befestigungselementen befestigen (Abb. 54).

Beispiel:

- Bohren Sie Löcher mit 5/32" Durchmesser durch ein Brett mit 3/4"

Eine dicke, 3 Zoll hohe und gewünschte Länge.

B. Befestigung mit zwei Nr. 12 Rundkopf Holz

Schrauben 1-1/2" lang, nicht im Lieferumfang enthalten (Abb. 54).

Achten Sie darauf, dass die Schrauben niemals über die
Außenfläche der Verkleidung.

Stellen Sie sicher, dass die Verkleidung nicht mit dem
ordnungsgemäße Funktion des Sägeblattschutzes.

HINWEIS: Beim Fasenquerschneiden die Planscheibe anbringen
so dass es rechts neben dem Gehrungsanschlag verläuft
und verwenden Sie die Gehrungsanschlag in der Nut rechts
der Klinge.

Abb. 53

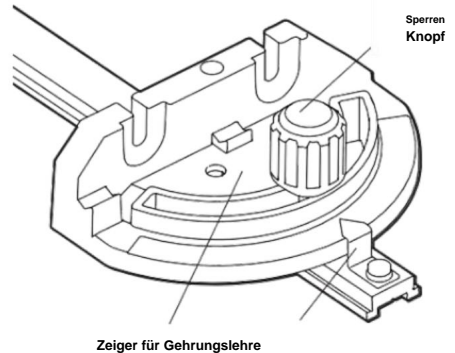
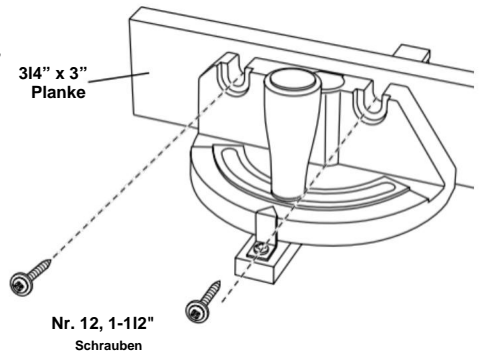


Abb. 54



Grundlegende Bedienung einer Tischkreissäge

QUERSCHNITT

CROSSCUTTING ist bekannt als Schneiden von Holz quer zur Faser, im 90°-Winkel oder rechtwinklig zu beiden Kante und der flachen Seite des Holzes. Dies geschieht mit dem auf 90° eingestellten Gehrungsanschlag (Abb. 55).

Stellen Sie sicher, dass der Sägeblattschutz bei allen Durchsägevorgängen (wenn das Sägeblatt schneidet vollständig durch die Dicke des Werkstücks). Ersetzen Sie den Schutz SOFORT, nachdem Sie die Nut- oder Falzsnitte abgeschlossen haben.

Lassen Sie die Klinge ca. 1/8" überstehen Oberseite des Werkstücks. Eine zusätzliche Belichtung würde erhöhen das Gefahrenpotential.

Stellen Sie sich nicht direkt vor die Klinge, da sonst eines THROWBACK (kleines abgeschnittenes Stück, das von (Das Schwert wird auf die Rückseite der Klinge geworfen und in Richtung des Bedieners geworfen.) Stellen Sie sich auf beide Seiten der Klinge.

Halten Sie Ihre Hände von der Klinge und vom Weg der Klinge.

Wenn das Sägeblatt beim Schneiden stehen bleibt oder stoppt, DREHEN DEN SCHALTER AUSSCHALTEN, bevor Sie versuchen, den blade .

Greifen Sie nicht über oder hinter das Sägeblatt, um das Werkstück durch den Schnitt zu ziehen, es längs zu stützen oder schwere Werkstücke, zum Entfernen abgeschnittener Materialstücke oder AUS ANDEREN GRÜNDEN.

Kleine Schnittreste nicht aufsammeln vom Tisch. ENTFERNEN Sie sie, indem Sie sie mit einem langen Stock vom Tisch. Sonst könnte vom Heck des blade .

Entfernen Sie keine kleinen Schnittstücke, die sich in der Nähe des Geräts befinden oder darin eingeschlossen sein können. Sägeblattschutz bei laufender Säge. DIESE KÖNNTE IHRE HÄNDE GEFÄHRDEN oder eine RÜCKSCHLAG . Schalten Sie die Säge AUS. Nach dem sich nicht mehr dreht, heben Sie die Schutzvorrichtung an und entfernen Sie Stück .

Wenn das Werkstück verzogen ist, platzieren Sie den CONCAVE Seite NACH UNTEN. Dies verhindert, dass es beim Schneiden wackelt.

Die Skalen auf dem Gehrungsmesser bieten Genauigkeit für durchschnittliche Holzarbeiten. In einigen Fällen, in denen extreme Genauigkeit erforderlich ist, beispielsweise bei Winkelschnitten, führen Sie einen Probeschnitt durch und Überprüfen Sie es anschließend mit einem genauen Winkelmesser oder einem Winkelmesser.

TIPP: Der Abstand zwischen Gehrungsanschlag und Die Nut im Tisch wird beim Fertigung. Für höchste Genauigkeit bei

Verwenden Sie den Gehrungsanschlag, „bevorzugen“ Sie immer eine Seite des die Nut im Tisch. Mit anderen Worten, bewegen Sie sich nicht den Gehrungsanschlag von Seite zu Seite während des Schneidens, aber Halten Sie eine Seite der Stange gegen eine Seite des die Nut.

TIPP: Legen Sie ein Stück Schleifpapier auf die Oberfläche des Dadurch wird verhindert, dass das Werkstück beim Schneiden „kriecht“.

Der Gehrungsanschlag kann in beiden Rillen im Tisch. Stellen Sie sicher, dass er verriegelt ist.

Bei Verwendung des Gehrungsanschlages in der LINKEN Hand Halten Sie das Werkstück in der Nut fest gegen die Lehre Halten Sie Ihren Kopf mit der linken Hand fest und greifen Sie mit der rechten Hand den Verriegelungsknopf.

Wenn Sie die RECHTE Nut verwenden, halten Sie das Werkstück mit der rechten Hand und den Feststellknopf mit der linken Hand.



FIG. 55

Grundlegende Bedienung einer Tischkreissäge

WIEDERHOLTES SCHNEIDEN

REPETITIVES SCHNEIDEN ist das Schneiden einer Menge Stücke gleich lang, ohne markieren zu müssen jedes Stück (Abb. 56).

Achten Sie bei wiederholten Schnitten in einem langen Werkstück darauf, dass es abgestützt ist.

! WARNUNG Benutzen Sie den Parallelanschlag niemals als Längenanschlag, da der Schnitt

Das abgetrennte Stück könnte zwischen dem Zaun und dem Klinge verursacht einen Rückschlag.

1. Wenn Sie wiederholt Schnitte machen, klemmen Sie einen Block aus Holz 3" lang zum Tisch an der gewünschten Die Länge dient als Längensstopf

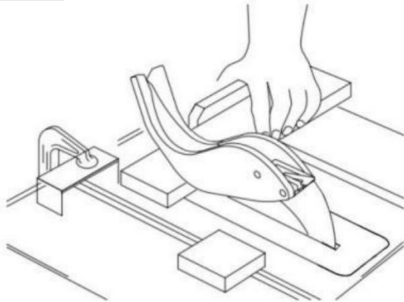
! WARNUNG Beim Einspannen des Blocks ist darauf zu achten, dass das Ende des der Block ist weit vor dem Sägeblatt.

Stellen Sie sicher, dass es sicher eingespannt

- ist. 2. Schieben Sie das Werkstück entlang des Gehrungsanschlags bis es den Block berührt, dann festhalten.

3. Den Schnitt ausführen, das Werkstück zurückziehen und dann Schieben Sie das abgeschnittene Stück mit einem langen Schiebestock. Versuchen Sie nicht, ihn aufzuheben DA DIES IHRE GEFÄHRDUNG BEEINFLUSSEN KÖNNTE HÄNDE .

Abb. 56



Gehrungsschnitt

Gehrungsschnitt ist das Schneiden von Holz in einem Winkel und es ist nicht wie zum Querschnitt das gleiche Verfahren wie beim Querschneiden (Abb . 57) .

Stellen Sie den Gehrungsanschlag auf den gewünschten Winkel ein und Sperren Sie es.

Der Gehrungsanschlag kann in beiden Rillen im Tisch.

bei Verwendung des Gehrungsanschlages in der LINKEN Hand Halten Sie das Werkstück fest gegen die Nut Halten Sie den Gehrungsanschlagkopf mit der linken Hand fest und Wenn Sie die RECHTE Hand verwenden, halten Sie den Knopf fest. Werkstück mit der rechten Hand und dem Verriegelungsknopf mit Ihrer linken Hand.

FIG. 57



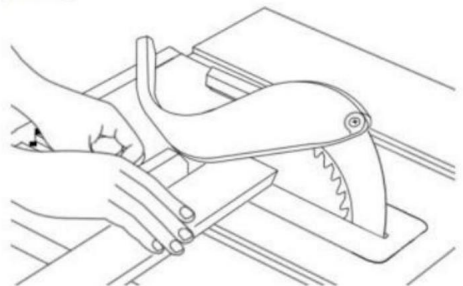
FASENKREISSCHNITT

Das Schrägschneiden ist das gleiche wie das Querschneiden, außer dass das Holz auch an einer Schräge geschnitten wird. Winkelländers als 90 mit der flachen Seite des Holzes (Abb. 58) .

Stellen Sie die Klinge auf den gewünschten Winkel ein.

Verwenden Sie den Gehrungsanschlag in der Nut nach RECHTS oder die LINKE SEITE der Klinge.

FIG. 58



Gehrungsschnitt

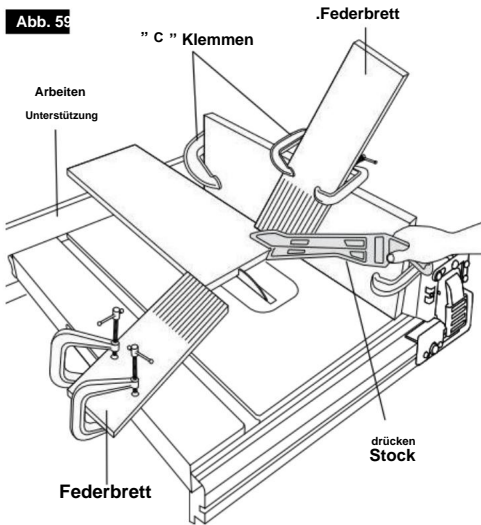
Beim COMPOUND MITER CUTTING handelt es sich um eine Kombination aus Gehrungsschnitt und Fasenquerschnitt. Der Schnitt erfolgt in einem anderen Winkel als 90° zu beiden die Kante und die flache Seite des Holzes.

Passen Sie den Gehrungsanschlag und das Sägeblatt an die gewünschten Winkel ein und stellen Sie sicher, dass der Gehrungsanschlag ist gesperrt.

Grundlegende Bedienung einer Tischkreissäge

NICHT DURCHGANGS-SÄGEN

Fügen Sie dem Zaun ein 8" hohes, flaches Verkleidungsbrett hinzu, das volle Länge des Zaunes (Abb. 59)



Verwenden Sie Federbretter für alle „Non Through Sägen“ (wenn der Sägeblattschutz müssen entfernt werden). Federbretter werden verwendet, um Halten Sie das Werkstück in Kontakt mit dem Zaun und den Tisch wie gezeigt und um Rückschläge zu verhindern.

Befestigen Sie Federbretter am Zaun und Tisch.

wie dargestellt, so dass die Vorderkanten der Federbretter stützen das Werkstück, bis Der Schnitt ist abgeschlossen und das Werkstück hat wurde vollständig am Fräser vorbeigeschoben (Sägeblatt, Nutfräser usw.) mit einem Schiebestock, wie beim Rippen.

Vor Arbeitsbeginn (bei eingeschalteter Säge „AUS“ und der Fräser unter der Tischoberfläche): A. Installieren Sie Federbretter, damit sie

Druck auf das Werkstück; SEIN SIE POSITIV SIE SIND SICHER BEFESTIGT.

B. Stellen Sie durch Ausprobieren sicher, dass die Feder

Bretter stoppen einen Rückschlag, falls geschehen .

Federbretter werden nicht eingesetzt bei nicht durchgehende Sägearbeiten bei Verwendung der Gehrungsanschlag.

Ersetzen Sie den Blade Guard so bald wie möglich DAS NICHT DURCHGANGS-SÄGEN DER VORGANG IST ABGESCHLOSSEN.

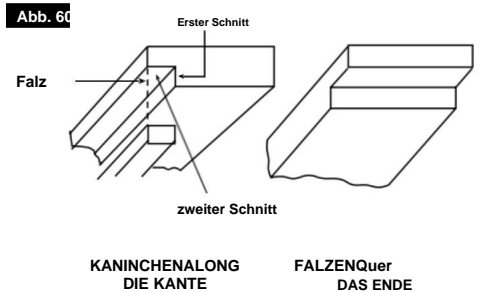
FALZEN

FALZEN ist das Ausschneiden eines Teils der Ecke eines Stücks Material, über ein Ende oder entlang einer Kante (Abb. 60) .

Die Herstellung eines FALZES erfordert Schnitte, die nicht ganz der Weg durch das Material. Daher ist die Der Blade Guard muss entfernt werden.

1. Entfernen Sie den Sägeblattschutz.
2. Zum Falzen entlang einer Kante (entlang des Werkstücks) wie gezeigt fügen Sie eine Planfräsung hinzu, die ungefähr so hoch ist wie das Werkstück breit ist, den Parallelanschlag. Stellen Sie den Parallelanschlag und das Sägeblatt auf die benötigten Maße, dann machen Sie die Führen Sie den ersten Schnitt mit dem Brett flach auf dem Tisch durch, und folgen Sie dabei der in Abb. 60 gezeigten Anordnung. zweiter Schnitt mit dem Werkstück auf der Kante. Befolgen Sie alle Vorsichtsmaßnahmen, Sicherheitshinweise und Bedienungsanweisungen wie beim Rippen oder Reißen Typ-Operationen, einschließlich Federbretter und Schiebestock usw.
3. Für das Falzschneiden über ein Ende, für Werkstücke 10- 1/2" und schmaler, machen Sie den Falzschnitt mit dem Brett flach auf den Tisch legen. Mit dem Gehrungsanschlag mit einer Verkleidung versehen, folgen Sie den gleichen Verfahren und Anweisungen zum Querschneiden, bei denen aufeinanderfolgende Schnitte über die Breite des Werkstücks ausgeführt werden um die gewünschte Schnittbreite zu erhalten. Verwenden Sie NICHT der Parallelanschlag zum Falzen über das Ende.
4. Blade Guard SOFORT INSTALLIEREN NACH ABSCHLUSS DES FALZENS BETRIEB .

Mit dem Nutfräserkopf können auch Falzschnitte in einem Durchgang des Werkstücks über den Fräser ausgeführt werden.



Grundlegende Bedienung einer Tischkreissäge

SPEZIELLE SCHNEIDTECHNIKEN



WARNUNG

Versuchen Sie nicht,
Schnitte, die hier nicht behandelt werden

Handbuch, es sei denn, Sie sind mit den Verfahren und Vorrichtungen gründlich vertraut. Diese Arten von Schnitten gehören unter anderem konische Schnitte und komplexes nicht durchgehendes Schneiden. Dies ist ein äußerst vielseitiges Werkzeug, das die Durchführung einer breiten Palette von hoch komplexen Spezielschnitten, die in diesem Handbuch nicht abgedeckt werden können, ermöglicht.

Bücher zur Holzbearbeitung finden Sie in Ihrer lokalen Bibliothek. Techniken wie: Das komplette Buch der Stationären Kraftwerkzeugtechniken von R. J. De Christoforo- oder Tischsägentechniken von R. Cliffe.

SCHNEIDEN VON METALLEN UND MAUERWERK



WARNUNG

Diese Tischkreissäge ist nicht empfohlen zum Schneiden von

Metallen wie Aluminium oder Kupfer, auch mit einer speziellen Klinge zum Schneiden dieser Materialien.



WARNUNG

Diese Tischkreissäge wird nicht empfohlen.

Empfohlen zum Schneiden

jedes Mauerwerk, auch mit abrasiven Trennscheiben.

Wartung Ihrer Tischkreissäge

SCHMIERUNG

Das Getriebegehäuse wurde vollständig geschmiert bei die Fabrik.

- . Bürsten ausgetauscht .
- . Teile gereinigt und geprüft.
- . Mit frischem Schmiermittel neu geschmiert.
- . Elektrisches System getestet.
- . Alle Reparaturen .

Die folgenden Teile sollten gelegentlich mit SAE-Öl Nr. 20 oder Nr. 30 oder WD 40 geölt werden.

1. Hebevorrichtungen, Stützstangen und Zahnräder.
2. Abstellschienen und Stützen.
3. Tischverriegelungsnocken (vorne und hinten).

Gefahr!

Ziehen Sie immer den Netzstecker, bevor Sie bevor Sie mit den Reinigungsarbeiten beginnen.

1. Bedeutung

- . halten Sie alle Sicherheitseinrichtungen, Lüftungsschlitze und Motorgehäuse möglichst frei von Schmutz und Staub wischen Sie das Gerät möglichst mit einem sauberen Tuch abwischen oder mit Druckluft ausblasen Niedriger Druck.
- . Wir empfehlen Ihnen, das Gerät zu reinigen sofort, wenn Sie fertig sind

wenn Sie es benutzen.

- . Reinigen Sie das Gerät regelmäßig mit einem feuchten Tuch und etwas Schmierseife. Verwenden Sie keine Reinigungsmittel oder Lösungsmittel; diese könnten das die Kunststoffteile des Gerätes.

Achten Sie darauf, dass kein Wasser in das Gerät eindringen kann. Das Eindringen von Wasser in einen elektrischen Auch hier erhöht sich die Gefahr eines Stromschlags.

2. Kohlebürsten

Bei übermäßiger Funkenbildung den Kohlenstaub Bürsten nur von einem qualifizierten Elektriker.

Achtung! Die Kohlebürsten dürfen nicht nur durch einen qualifizierten Elektriker.

3. Wartung

Im Inneren des Gerätes befinden sich keine Teile, die erfordern zusätzliche Wartung. 4.

Bestellung von Ersatzteilen: Bitte geben Sie bei der Bestellung folgende Daten an Ersatzteile:

Maschinentyp

- . Artikelnummer der Maschine
- . Identifikationsnummer der Maschine
- . Ersatzteilnummer des benötigten Teils

Fehlerbehebung



Stellen Sie den Schalter auf „OFF“ und ziehen Sie vor der Fehlerbehebung immer den Stecker aus der Stromquelle.

PROBLEM	Ursache	LÖSUNG
Säge springt nicht an	Das Netzkabel ist nicht eingesteckt.	stecke ein.
	Sicherung oder Leistungsschalter ausgelöst.	Ersetzen Sie die Sicherung oder setzen Sie den ausgelösten Schutzschalter zurück.
	Kabel beschädigt.	Kabel austauschen lassen. Autorisierter VEVOR Servicecenter oder Servicestation.
	Durchgebrannter Schalter.	Schalter austauschen lassen von einem autorisierten VEVOR Servicecenter oder Servicestation.
Blade kommt nicht auf Touren	Verlängerungskabel zu leicht oder zu lang.	Durch geeignetes Kabel ersetzen.
	Niedrige Versorgungsspannung.	Kontaktieren Sie Ihr Elektrounternehmen.
Übermäßige Vibration	Fehler beim Festziehen des Kegelschlossgriffs.	siehe Abschnitt „Lernen Sie Ihre Tischkreissäge kennen“.
	Aus dem Gleichgewicht geraten.	Entsorgen Sie die gebrauchte und die andere Klinge.
	Sägenichtmontiert sicher am Ständer oder Werkbank.	Ziehen Sie die Befestigungsteile fest, siehe „Montage Die Tischsäge“.
	Dommmutter nicht fest.	siehe Abschnitt „Montage“, „Ändern der Halterung“.
Schnitte, klemmen, brennen, blockieren den Motor beim Reißen	Dullblade mit falscher Zahnstellung.	Klinge schärfen oder ersetzen.
	Verzogenes Brett.	Stellen Sie sicher, dass die konkave oder hohle Seite zugewandt ist „UNTEN“ und speist langsam.
	Ripfencenotparallelto blade.	siehe Abschnitt „Einstellungen“, „Ausrichten „RipFence.“
	Abbruchmesser außer Betrieb.	siehe Abschnitt „Einstellungen“, „Spaltkeil Ausrichtung.“
Schnitt nicht wahr bei 90° oder 45° Positionen	Justierungsschraubennichteingestellt Richtig.	siehe Abschnitt „Anpassungen“, „Anpassen der ParalleloMiterGaugeslots.“
Kunststoffschmelzvorblende tpsoverheatwhen Schneiden	Vorschub zu hoch.	langsame Vorschubgeschwindigkeit durch das Sägeblatt.
	Bladestipnotsharp	Klinge schärfen oder ersetzen
Kippverriegelungsgriff Höhenrad schwer zu bewegen	Die abgeschrägte Hand wird nicht gelöst, wenn Anpassung vornehmen.	siehe Abschnitt „Lernen Sie Ihre Stichsäge kennen“, „Feststellknopf für Doppeliterplatte“.
	Sägemehl auf tiefen Schraubengewinden.	siehe Abschnitt „Wartung Ihrer Tischkreissäge“, „Schmierung“.
Leistungsschalter löst aus	Der Leistungsschalter löst während des Einschaltens wiederholt aus.	Ersetzen Sie die Klinge durch eine neue Klinge. Kraft, die beim Schneiden auf das Werkstück ausgeübt wird.

TECHNISCHE DATEN

Wechselstrommotor _____ 120 V ~ 60 Hz,
 Nennstrom beim _____ 15
 Abschalten des Radesl _____ A, $\bar{y}254 \times \bar{y}15,875 \times 2,8$ mm,
 Leerlaufdrehzahl n_0 _____ 4500 U/min
 Anzahl der H _____
 Dachschiebem Axt _____ 4
 _____ 0,90 cm, 55 mm/45 cm
 Neigungssägeblatt stufenlos 0-45 °C. Betriebsarten 625 %; Dauerbetrieb mit
 Leerlauf (Zykluszeit 10 Minuten).

Um sicherzustellen, dass der Motor nicht zu heiß wird, darf er nur 25 % des
 Zyklus mit der angegebenen Leistung
 betrieben werden und muss dann 75 % des Zyklus lang im Leerlauf laufen.

Achtung!
 Geräusch- und

Vibrationswerte wurden gemäß EN 61029 gemessen.

LpA Schalldruckpegel KpA _____ 91dB(A)
 Unsicherheit LWA _____ 3dB
 Schalleistungspegel KWA _____ 104dB(A) 3dB
 Unsicherheit Bei den _____

angegebenen Werten handelt es sich um Emissionswerte und
 nicht unbedingt um verlässliche Arbeitsplatzwerte.

Obwohl ein Zusammenhang zwischen Emissions- und Immissionswerten
 besteht, können daraus keine sicheren Schlussfolgerungen hinsichtlich
 der Notwendigkeit zusätzlicher Vorsichtsmaßnahmen gezogen werden.

Faktoren, die einen potenziellen Einfluss auf den tatsächlichen Immissionspegel
 am Arbeitsplatz haben

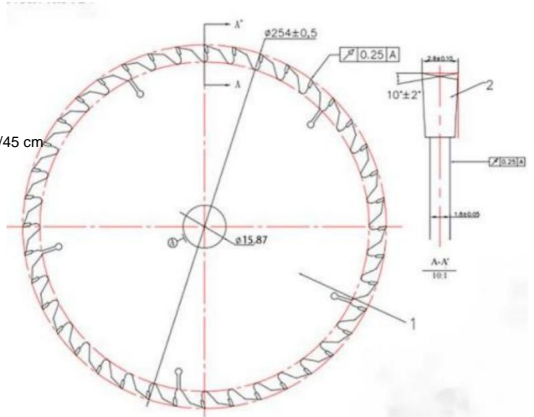
können, sind beispielsweise die Dauer der Einwirkung, die Art des Raums und
 andere Lärmquellen, z. B. die

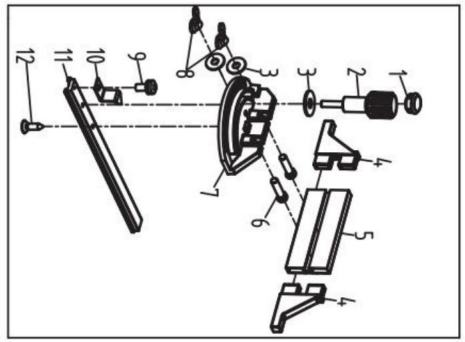
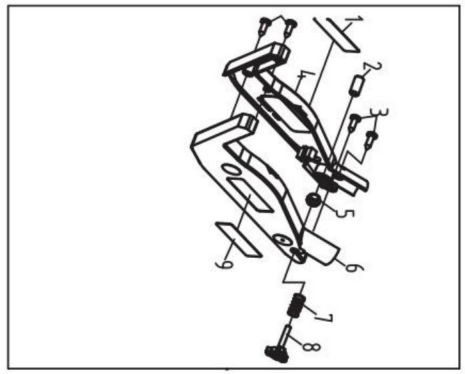
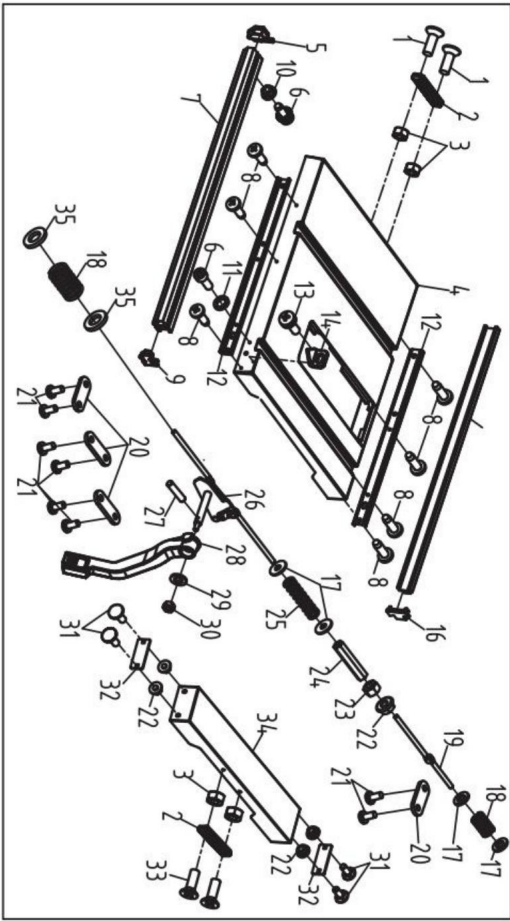
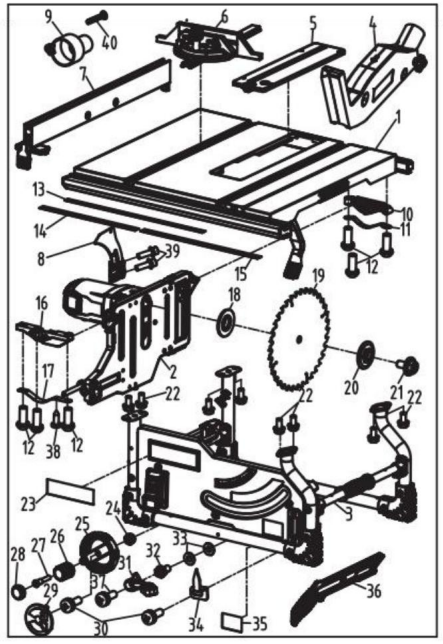
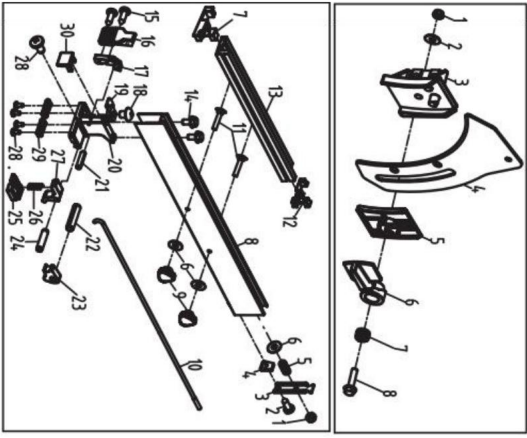
Anzahl der Maschinen und anderer benachbarter Betriebe. Zuverlässige

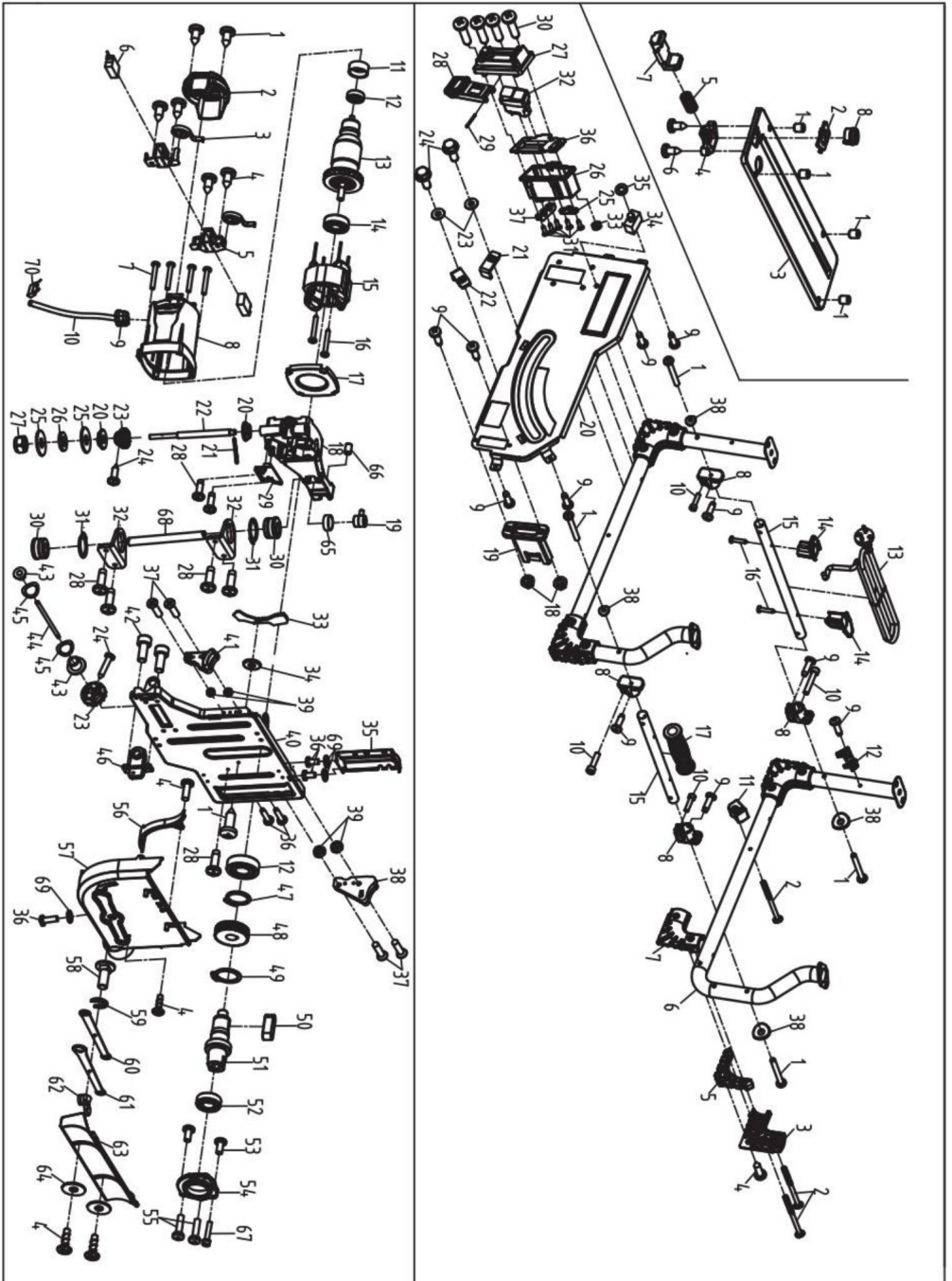
Arbeitsplatzwerte können von Land zu

Land unterschiedlich sein. Mit diesen Informationen sollten die Benutzer
 zumindest in der Lage sein, die damit

verbundenen Gefahren und Risiken besser einzuschätzen.







VEVOR®

TOUGH TOOLS, HALF PRICE

Technischer Support und E-Garantie-Zertifikat
www.vevor.com/support

VEVOR®

TOUGH TOOLS, HALF PRICE

Supporto tecnico e certificato di garanzia elettronica
www.vevor.com/support

MANUALE D'USO DELLA SEGA DA TAVOLO

MODELLO:M1H-ZP7-254-1

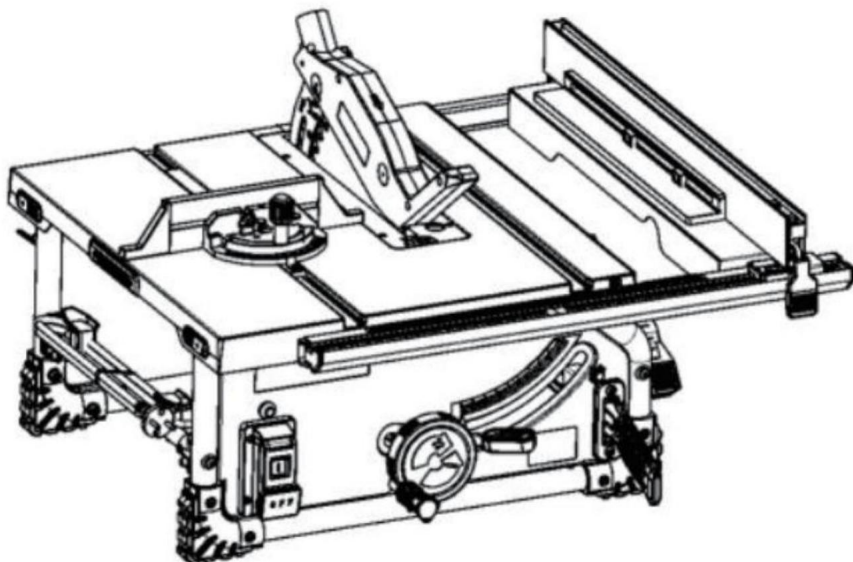
Continuiamo a impegnarci per fornirvi strumenti a prezzi competitivi.

"Risparmia la metà", "Metà prezzo" o qualsiasi altra espressione simile da noi utilizzata rappresenta solo un stima dei risparmi che potresti ottenere acquistando determinati utensili con noi rispetto ai principali marchi di punta e non significa necessariamente coprire tutte le categorie di utensili da noi offerti. Ti ricordiamo cortesemente di verificare attentamente quando effettui un ordine con noi se risparmiano addirittura la metà rispetto ai marchi più noti.

VEVOR[®]
TOUGH TOOLS, HALF PRICE

SEGA DA TAVOLO

MODELLO:M1H-ZP7-254-1



HAI BISOGNO DI AIUTO? CONTATTACI!

Hai domande sui prodotti? Hai bisogno di supporto tecnico? Non esitare a contattarci:

**Supporto tecnico e certificato di garanzia
elettronica www.vevor.com/support**

Questa è l'istruzione originale, si prega di leggere attentamente tutte le istruzioni del manuale prima di utilizzare. VEVOR si riserva una chiara interpretazione del nostro manuale utente. L'aspetto del prodotto sarà soggetto al prodotto ricevuto. Vi preghiamo di perdonarci se non vi informeremo di nuovo se ci sono aggiornamenti tecnologici o software sul nostro prodotto.

Sommario

Norme generali di sicurezza-----	3
Istruzioni di sicurezza per seghe da tavolo-----	4
Ulteriori norme di sicurezza-----	7
Specifiche del motore e elettricità	
Requisiti-----	8
simbolo-----	9
Glossario dei termini-----	12
Conoscere la sega da tavolo-----	13
disimballaggio e controllo del contenuto-----	14
Montaggio-----	15
trasporto e montaggio----	19
Regolazioni-----	20
Funzionamento di base della sega da tavolo -----	24
Manutenzione della sega da tavolo-----	34
Risoluzione dei problemi-----	35
DATI TECNICI-----	36

ATTENZIONE

alcune polveri create da levigatura, segatura, molatura, perforazione e altre attività di costruzione contengono sostanze chimiche note per causare cancro,

malformazioni congenite o altri danni riproduttivi.

Alcuni esempi di queste sostanze chimiche sono: .

Piombo da vernici a base di piombo, . silice cristallina da mattoni e cemento

e altri prodotti in muratura e

. Arsenico e cromo da legname trattato

chimicamente . il rischio derivante

da queste esposizioni varia a seconda della frequenza con cui si esegue questo tipo di lavoro . Per ridurre l'esposizione a queste sostanze chimiche: lavorare in un'area ben ventilata e utilizzare attrezzature di sicurezza approvate, come maschere antipolvere appositamente progettate per filtrare le particelle microscopiche .

Evitare il contatto prolungato con la polvere derivante da levigatura elettrica, taglio, molatura, foratura e altre attività di costruzione. Indossare indumenti protettivi e lavare le aree esposte con acqua e sapone. Lasciare che la polvere entri in bocca o negli occhi o si depositi sulla pelle può favorire l'assorbimento di sostanze chimiche nocive.

Norme generali di sicurezza



Leggere tutte le avvertenze di sicurezza, le istruzioni, le illustrazioni e le specifiche fornite con questo elettroutensile. La mancata osservanza di tutte le istruzioni elencate di seguito può causare

Scossa elettrica, incendio e/o lesioni gravi.

CONSERVARE TUTTE LE AVVERTENZE E LE ISTRUZIONI PER RIFERIMENTO FUTURO.

Il termine "utensile elettrico" nelle avvertenze si riferisce all'utensile elettrico alimentato dalla rete elettrica (con cavo) o all'utensile elettrico alimentato a batteria (senza cavo).

SICUREZZA NELL'AREA DI LAVORO

mantenere l'area di lavoro pulita e ben illuminata .

Le aree scure favoriscono gli incidenti.

Non utilizzare utensili elettrici in atmosfere esplosive, come in presenza di liquidi, gas o polvere infiammabili. Gli utensili elettrici creano

scintille che possono incendiare la polvere o i fumi. **Tenere**

lontani i bambini e gli astanti mentre

azionare un elettroutensile. Le distrazioni possono causare tu perdi il controllo.

SICUREZZA ELETTRICA

Le spine degli elettroutensili devono essere adatte alla presa.

Non modificare mai la spina in alcun modo. Non utilizzare qualsiasi adattatore con messa a terra (messa a terra) utensili elettrici. spine non modificate e corrispondenti le prese ridurranno il rischio di scosse elettriche.

Evitare il contatto del corpo con oggetti collegati a terra o a massa superfici, come tubi, radiatori, cucine e frigoriferi. C'è un rischio aumentato di Scossa elettrica se il tuo corpo è collegato a terra o a massa.

Non esporre gli utensili elettrici alla pioggia o a condizioni di bagnato. L'ingresso di acqua in un utensile elettrico aumenterà il rischio di shock elettrico.

Non abusare del cavo. Non utilizzare mai il cavo per trasportare, tirare o scollegare l'elettroutensile. tenere il cavo lontano da calore, olio, bordi taglienti o parti in movimento. Cavi danneggiati o aggrovigliati aumentano il rischio di scosse elettriche.

Quando si utilizza un elettroutensile all'aperto, utilizzare una prolunga adatta all'uso esterno. l'uso di una prolunga adatta all'uso esterno riduce il rischio di shock elettrico.

Se si utilizza un elettroutensile in un luogo umido, inevitabile, utilizzare un alimentatore protetto da interruttore differenziale (GFCI). utilizzo di un

Il GFCI riduce il rischio di shock elettrico.

SICUREZZA PERSONALE

Rimani vigile, guarda cosa stai facendo e usa

buon senso quando si utilizza un elettroutensile.

Non utilizzare un elettroutensile quando si è stanchi o

sotto l'effetto di droghe, alcol o medicinali. Un momento di disattenzione durante l'operazione

Gli utensili elettrici possono provocare gravi lesioni personali.

Utilizzare dispositivi di protezione individuale. Indossare sempre protezioni per gli occhi. dispositivi di protezione come come maschera antipolvere, scarpe antinfortunistiche antiscivolo, casco o la protezione dell'udito utilizzata in condizioni appropriate ridurrà i danni personali.

Prevenire l'avviamento involontario. Assicurarsi che l'interruttore è in posizione off prima di effettuare la connessione alla fonte di alimentazione e l o pacco batteria, raccogliendo in alto o trasportando l'utensile. Anche il trasporto di potenza è con il dito sull'interruttore o sull'alimentazione elettrica che hanno l'interruttore acceso invitano agli incidenti.

Rimuovere qualsiasi chiave di regolazione o chiave inglese prima accendere l'utensile elettrico. Una chiave inglese o una chiave A sinistra attaccato ad una parte rotante dell'attrezzo elettrico può provocare lesioni personali.

Non sporgersi troppo. Mantenere un appoggio corretto e equilibrio in ogni momento. Ciò consente un migliore controllo del potere di intervenire in situazioni inaspettate.

Vestiti in modo appropriato. Non indossare abiti larghi o gioielli. Tieni i capelli, i vestiti e i guanti lontano dalle parti in movimento. Vestiti larghi, gioielli o capelli lunghi possono rimanere impigliati nelle parti in movimento.

Se sono previsti dispositivi per la connessione di Impianti di aspirazione e raccolta della polvere, assicurarsi che siano collegati e utilizzati correttamente. L'uso di impianti di raccolta della polvere può ridurre le emissioni di polvere. pericoli.

Non lasciare che la familiarità acquisita con l'uso frequente degli strumenti ti permettano di diventare compiacente e ignorare i principi di sicurezza degli utensili. Un'azione negligente può causare gravi lesioni nel giro di una frazione di secondo.

USO E CURA DEGLI UTENSILI ELETTRICI

Non forzare l'utensile elettrico. Utilizzare la corretta elettroutensile per la tua applicazione. Il corretto

L'utensile elettrico svolgeràà il lavoro meglio e in modo più sicuro velocità per la quale è stato progettato.

SALVA QUESTE ISTRUZIONI

Norme generali di sicurezza

Non utilizzare l'elettrodomestico se l'interruttore non funziona non accenderlo e spegnerlo. Qualsiasi utensile elettrico che non può essere controllato con l'interruttore è pericoloso e deve essere riparato.

Scollegare la spina dalla fonte di alimentazione e/o rimuovere la batteria, se staccabile, dall'elettrodomestico prima di effettuare qualsiasi regolazione, cambiare accessori o riporlo

utensili elettrici. Tali misure preventive di sicurezza riducono il rischio di avviamento accidentale dell'utensile elettrico.

Conservare gli elettrodomestici inutilizzati fuori dalla portata dei bambini e non consentirne l'uso a persone non esperte.

l'utensile elettrico o queste istruzioni per utilizzare l'utensile elettrico. Gli utensili elettrici sono pericolosi nelle mani di utenti non formati.

Mantenere gli elettrodomestici e gli accessori. Controllare disallineamento o inceppamento delle parti mobili, rottura di parti e qualsiasi altra condizione che possono influenzare il funzionamento dell'utensile elettrico. Se danneggiato, far riparare l'elettrodomestico prima uso. Molti incidenti sono causati da una cattiva manutenzione

utensili di potenza mantenuti.

mantenere gli utensili da taglio affilati e puliti correttamente utensili da taglio mantenuti con bordi taglienti affilati hanno meno probabilità di legarsi e sono più facili da controllare.

Utilizzare l'utensile elettrico, gli accessori e le punte dell'utensile ecc. in conformità con queste istruzioni, tenendo conto delle condizioni di lavoro e del lavoro da svolgere. utilizzo dell'utensile elettrico per operazioni diverse da quelle previste potrebbero provocare una situazione pericolosa.

mantenere le maniglie e le superfici di presa asciutte, pulite e prive di olio e grasso .

le maniglie e le superfici di presa non consentono maneggevolezza e controllo sicuri dell'utensile in situazioni impreviste.

SERVIZIO

Fate riparare il vostro elettrodomestico da personale qualificato riparatore utilizzando solo parti di ricambio identiche. Ciò garantirà la sicurezza del anche la potenza è mantenuta.

Istruzioni di sicurezza per seghe da tavolo

AVVERTENZE RELATIVE ALLA PROTEZIONE

mantenere le protezioni in posizione. Le protezioni devono essere in ordine di lavoro e montate correttamente. A protezione allentata, danneggiata o non funzionante deve essere riparato o sostituito correttamente.

Utilizzare sempre la protezione della lama della sega, il coltello divisore per ogni operazione di taglio passante. Per operazioni di taglio passante in cui la lama della sega taglia completamente lo spessore del pezzo in lavorazione, la protezione e altri dispositivi di sicurezza aiuta a ridurre il rischio di lesioni.

Ricollegare immediatamente il sistema di protezione dopo aver completato un'operazione (come tagli di battuta, intaglio o risegatura) che richiede la rimozione della protezione, del coltello divisore and/or . La guardia, il coltello divisore e l'aiuto a ridurre il rischio di lesioni.

Assicurarsi che la lama della sega non entri in contatto con il protezione, coltello divisore o il pezzo in lavorazione prima del l'interruttore è acceso. Il contatto involontario di questi gli oggetti con la lama della sega potrebbero causare un pericolo condizione .

Regolare il coltello divisore come descritto nel presente manuale di istruzioni. Spaziatura e posizionamento non corretti e l'allineamento può rendere il coltello divisore inefficace nel ridurre la probabilità di contraccolpo.

Per il coltello divisore e per funzionare, devono essere impegnato nel pezzo in lavorazione.

Il coltello divisore è inefficace quando si tagliano pezzi troppo corti per essere utilizzati

il coltello divisore e il dispositivo anti-contraccolpo. in queste condizioni non è possibile un contraccolpo

impedito dal coltello divisore e anti-contraccolpo dispositivo .

SALVA QUESTE ISTRUZIONI

Istruzioni di sicurezza per seghe da tavolo

Utilizzare la lama della sega adatta per la spaccatura coltello. Affinché il coltello divise funzioni correttamente, il diametro della lama della sega deve corrispondere a quello appropriato il coltello divise e il corpo della lama della sega devono essere più sottile dello spessore del coltello divise e la larghezza di taglio della lama della sega deve essere più ampia rispetto allo spessore del coltello divise.

AVVERTENZE SULLE PROCEDURE DI TAGLIO



Non mettere mai le dita o mani nelle vicinanze o in linea con la lama della sega. Un momento di disattenzione o un

slip potrebbe dirigere la mano verso la lama della sega e provocare gravi lesioni personali.

Alimentare il pezzo in lavorazione nella lama della sega o nella fresa solo contro la direzione di rotazione. Alimentare il pezzo in lavorazione nella stessa direzione della lama della sega ruota sopra il tavolo e può causare il pezzo in lavorazione e la tua mano vengono tirati dentro la lama della sega.

Non utilizzare mai il goniometro per alimentare il pezzo in lavorazione durante la rifilatura e non utilizzare il rifilatore. recinzione come fermo di lunghezza durante il taglio trasversale con il calibro obliquo. Guidare il pezzo in lavorazione con il guida parallela e goniometro contemporaneamente aumenta la probabilità che la lama della sega si leghi e contraccolpo .

Durante lo strappo, applicare sempre il pezzo in lavorazione forza di alimentazione tra la guida e la sega lama. Utilizzare uno spingitore quando la distanza tra la guida e la lama della sega è inferiore a

150 mm e utilizzare un blocco di spinta quando questa distanza è inferiore a 50 mm. I dispositivi di "aiuto al lavoro" manterranno la mano a una distanza di sicurezza da la lama della sega.

Utilizzare solo il bastoncino di spinta fornito dal produttore o costruito in conformità con

le istruzioni. Questo spingi-asta fornisce una distanza sufficiente della mano dalla lama della sega.

Non utilizzare mai uno spingi- bastone **danneggiato o tagliato.** il bastoncino di spinta danneggiato potrebbe rompersi causando il tuo mano per infilarsi nella lama della sega.

Non eseguire alcuna operazione "a mano libera". Utilizzare sempre la guida parallela o la guida obliqua. calibro per posizionare e guidare il pezzo in lavorazione.

"A mano libera" significa usare le mani per sostenere o guidare il pezzo in lavorazione, al posto di una guida parallela o calibro per tagli obliqui. Il taglio a mano libera porta a disallineamenti, inceppamenti e contraccolpi.

Non avvicinare mai le mani intorno o sopra una sega rotante lama. Raggiungere un pezzo in lavorazione può causare un contatto accidentale con la lama della sega in movimento.

Fornire supporto ausiliario al pezzo in lavorazione posteriore e/o lati del tavolo della sega per lunghi e o pezzi larghi per mantenerli livellati. Un long e/o il pezzo largo ha la tendenza a ruotare su il bordo del tavolo, causando perdita di controllo, sega inceppamento della lama e contraccolpo.

Alimentare il pezzo in lavorazione a un ritmo uniforme. Non piegare o torcere il pezzo in lavorazione. Se si verifica un inceppamento, spegnere immediatamente l'utensile, scollegare la spina utensile e rimuovere l'inceppamento. Inceppamento della lama della sega dal pezzo in lavorazione può causare contraccolpi o arresto del motore .

Non rimuovere pezzi di materiale tagliato mentre la sega è in funzione. Il materiale potrebbe rimanere intrappolato tra la recinzione o all'interno protezione della lama della sega e la lama della sega che tira la tua dita nella lama della sega. Spegnere la sega e attendere che la lama si fermi prima di rimuovere materiale

Utilizzare una guida ausiliaria a contatto con il tavolo superiore quando si strappano pezzi di lavorazione inferiori a 2 mm spesso. Un pezzo sottile può incastrarsi sotto lo strappo recintare e creare un contraccolpo.

CAUSE E CONTRACCOLPI AVVERTENZE CORRELATE

il contraccolpo è una reazione improvvisa del pezzo in lavorazione dovuta a una lama della sega pizzicata, inceppata o a una linea disallineata del taglio nel pezzo rispetto alla sega lama o quando una parte del pezzo in lavorazione si incastra tra la lama della sega e la guida parallela o altro oggetto fisso.

Molto spesso durante il contraccolpo, il pezzo in lavorazione è Sollevato dal tavolo dalla parte posteriore della sega Lama e viene spinta verso l'operatore. Il contraccolpo è il risultato di un uso improprio della sega e/o di procedure o condizioni operative errate e può essere evitato prendendo le dovute precauzioni come indicato sotto .

Non stare mai direttamente in linea con la lama della sega. Posizionare sempre il corpo sullo stesso lato della lama della sega come la recinzione. il contraccolpo può spingere il pezzo in lavorazione ad alta velocità verso chiunque si trovi di fronte e in linea con la sega blade .

SALVA QUESTE ISTRUZIONI

Istruzioni di sicurezza per seghe da tavolo

Non allungare mai la mano sopra o dietro la lama della sega per tirare o sostenere il pezzo in lavorazione. Accidentale potrebbe verificarsi un contatto con la lama della sega o un contraccolpo potrebbe trascinare le dita nella lama della sega.

Non tenere e premere mai il pezzo in lavorazione che è essere tagliato contro la lama rotante della sega. premendo il pezzo in lavorazione che viene tagliato contro la lama della sega creerà una condizione di legame e un contraccolpo.

Allineare la guida parallelamente alla sega

lama. Una guida non allineata pizzicherà il pezzo in lavorazione contro la lama della sega e creerà un contraccolpo. **Utilizzare**

una tavola di piume per guidare il pezzo in lavorazione contro il tavolo e la guida quando effettuare tagli non passanti come

tagli di battuta, intaglio o risegatura. Un

Il pannello di piume aiuta a controllare il pezzo in lavorazione il caso di una tangente.

usare la massima cautela quando si esegue un taglio

aree cieche dei pezzi assemblati. La lama sporgente della sega può tagliare oggetti che possono causare contraccolpo .

Supportare pannelli di grandi dimensioni per ridurre al minimo il rischio di pizzicamento della lama della sega e contraccolpo. Pannello grande tendono a cadere sotto il loro stesso peso. supporto(i) deve essere posizionato sotto tutte le parti del pannello sporgente dal piano del tavolo.

prestare la massima attenzione quando si taglia un pezzo in lavorazione che è attorcigliato, annodato, deformato o non avere un bordo dritto per guidarlo con una mitra
calibro o lungo la recinzione. Un deformato, annodato, o il pezzo in lavorazione contorto è instabile e provoca il disallineamento del taglio con la lama della sega, legandosi e contraccolpo.

Non tagliare mai più di un pezzo in lavorazione, impilato verticalmente o orizzontalmente. La lama della sega potrebbe raccogliere uno o più pezzi e provocare un contraccolpo.

Quando si riavvia la sega con la lama in

il pezzo in lavorazione, centrare la lama della sega nel taglio in modo che i denti della sega non siano innestati nel materiale. Se la lama della sega si inceppa, potrebbe sollevare il pezzo in lavorazione e causare un contraccolpo quando la sega è riavviato .

mantenere le lame della sega pulite, affilate e con una sufficiente regolazione. Non usare mai lame della sega deformate o lame della sega lame con denti rotti o incrinati. affilato e le lame della sega regolate correttamente riducono al minimo il bloccaggio, l'arresto e il contraccolpo.

FUNZIONAMENTO DELLA SEGA DA TAVOLO AVVERTENZE SULLA PROCEDURA

Spegner la sega circolare e scollegare il cavo di alimentazione quando si rimuove l'insero del tavolo, si sostituisce la lama della sega o si effettuano regolazioni al coltello divisore, dispositivo anti-contraccolpo o protezione della lama della sega, e quando la macchina è lasciato incustodito. misure precauzionali saranno evitare incidenti.

Non lasciare mai la sega circolare in funzione senza sorveglianza. Spegnilo e non lasciare lo strumento finché non si ferma completamente. Una sega in funzione senza sorveglianza è un pericolo incontrollato.

Posizionare la sega da tavolo in un'area ben illuminata e piana, dove è possibile mantenere un buon appoggio e un buon equilibrio. Dovrebbe essere installata in un'area che fornisca abbastanza spazio per gestire facilmente le dimensioni di il tuo pezzo in lavorazione. Aree anguste e buie e pavimenti irregolari e scivolosi favoriscono gli incidenti.

Pulire e rimuovere frequentemente la segatura da sotto il tavolo della sega e/o la raccolta della polvere dispositivo. La segatura accumulata è combustibile e potrebbe autoinfiammarsi.

La sega da tavolo deve essere fissata. Una sega da tavolo che non è fissato correttamente potrebbe muoversi o ribaltarsi.

Rimuovere utensili, scarti di legno, ecc. dal tavolo prima di accendere la sega circolare. Distrazioni o un potenziale inceppamento possono essere pericolosi.

Utilizzare sempre lame per seghe con dimensioni e forma (a diamante o rotonda) dei fori dell'albero. Le lame della sega che non corrispondono all'hardware di montaggio della sega funzioneranno fuori centro, causando la perdita di contro

Non utilizzare mai una lama della sega danneggiata o non corretta mezzi di montaggio quali flange, rondelle per lame di sega, bulloni o dadi. Questi mezzi di montaggio sono stati appositamente progettati per la sega per un funzionamento sicuro e prestazioni ottimali.

Non salire mai sulla sega circolare; non utilizzarla come uno sgabello. Potrebbero verificarsi gravi lesioni se il l'utensile è inclinato o se l'utensile da taglio viene accidentalmente contattato .

Assicurarsi che la lama della sega sia installata su ruotare nella direzione corretta. Non utilizzare mole, spazzole metalliche o mole abrasive su una sega da tavolo. Non è consigliabile installare la lama della sega in modo non corretto o utilizzare accessori può causare gravi lesioni.

CONSERVA QUESTE ISTRUZIONI

Ulteriori norme di sicurezza

RENDERE L'OFFICINA A PROVA DI BAMBINO con blocchi porta e interruttori principali.

utilizzare solo gli accessori consigliati. utilizzare solo accessori consigliati dal produttore di la tua modalità. Altri accessori potrebbero essere pericolosi.

Non utilizzare lame o altri utensili da taglio contrassegnato per una velocità di funzionamento inferiore a 5000 RPM Rischio di lesioni gravi.

Assicurarsi che la lama o altro utensile da taglio, le rondelle e il dado dell'albero siano installati correttamente. Riferimento istruzioni per la rimozione e l'installazione della lama.

Non utilizzare mai la sega se non è installato l'inserito corretto. Assicurarsi che l'inserito del tavolo sia

a filo o leggermente sotto la superficie del tavolo nella parte anteriore e a filo leggermente sopra la parte posteriore dell'inserito.

Ispezionare sempre la sega circolare prima di ogni utilizzo. Se manca una parte della sega, è difettosa o è stato danneggiato o rotto (come il motore interruttore o altro controllo operativo, un dispositivo di sicurezza o il cavo di alimentazione), cessare immediatamente di funzionare finché la parte in questione non viene riparata o replaced .

La sega può tagliare materiali plastici e compositi (come il pannello duro). Tuttavia, poiché sono solitamente piuttosto duri e scivolosi, potrebbero non impedire un contraccolpo.

Pertanto, sii particolarmente attento a seguire procedure di installazione e taglio adeguate per lo strappo. Non sostare, né permettere a nessun altro di sostare, in Linea con potenziale contraccolpo.

Prestare particolare attenzione quando il gruppo di protezione è rimosso per risegatura, intaglio, battuta o modanatura. Sostituire la protezione non appena l'operazione è completata. **Utilizzare la**

faccia ausiliaria sul calibro obliquo per aumentare la stabilità e il controllo. Le operazioni di taglio trasversale sono eseguite più comodamente e con

maggiore sicurezza se è presente un pannello di rivestimento in legno ausiliario collegato al calibro angolare. vedere "Rivestimento ausiliario della guida parallela".

Evitare operazioni e posizioni delle mani scomode, in cui un improvviso urto potrebbe causare lesioni alle dita o alla mano. spostarsi nella lama della sega o in un altro utensile da taglio.

Se la lama della sega si blocca o si inceppa nel pezzo in lavorazione, spegnere la sega e scollegare l'utensile, rimuovere il pezzo in lavorazione dalla lama della sega e controllare se la lama della sega è parallela al fessure o scanalature del tavolo e se lo spargitore è in

corretto allineamento con la lama della sega. Se si strappa al momento, controllare se la guida parallela è parallela alla lama della sega. Regolare nuovamente come indicato.

PENSA ALLA SICUREZZA: la sicurezza è una combinazione di buon senso dell'operatore e di attenzione in ogni momento in cui la sega circolare viene utilizzata.

AVVISO D Il funzionamento di qualsiasi potenza L'uso di questo strumento può causare il lancio di oggetti estranei negli occhi, con conseguenti gravi lesioni agli occhi.

danno . Always indossare occhiali di sicurezza conformi alla norma ANSI Z87 .1 (mostrato sulla confezione) prima di iniziare l'alimentazione operazione troppo.



Prima di ogni utilizzo,

leggere attentamente tutte le avvertenze riportate sulla sega circolare.

SICUREZZA DEL SUPPORTO PER SEGA DA TAVOLO ISTRUZIONI

AVVERTIMENTO Leggi tutte le istruzioni. Errore seguire tutte le istruzioni elencate di seguito può causare gravi lesioni personali.

Montare completamente e stringere tutti gli elementi di fissaggio richiesto per questo supporto. Ricordatevi anche di controllare occasionalmente il supporto e di assicurarvi che sia ancora stretto. Un supporto allentato è instabile e potrebbe spostarsi in uso e causare gravi lesioni.

Spegnere l'interruttore dell'utensile e scollegare il alimentazione prima di montare la sega sul supporto. L'avvio involontario durante il montaggio può causare infortunio .

Prima di operare, assicurarsi che l'intero l'unità è posizionata su una superficie solida, piana e livellata. potrebbero verificarsi gravi lesioni se l'utensile è instabile e si ribalta.

Non salire mai sull'utensile o sul suo supporto né utilizzarlo come una scala o un'impalcatura. Potrebbero verificarsi gravi lesioni verificarsi se l'utensile viene inclinato o l'utensile da taglio viene accidentalmente toccato. Non conservare materiali su o vicino al tool tale che è necessario stare in piedi lo strumento o il suo supporto per raggiungerli.

utilizzare solo parti di ricambio VEVOR. Qualsiasi altra parte potrebbe creare un pericolo.

CONSERVA QUESTE ISTRUZIONI

Specifiche del motore e requisiti elettrici

Specifiche del motore

In caso di malfunzionamento o guasto, la messa a terra fornisce un percorso di minima resistenza per Corrente elettrica per ridurre il rischio di scosse elettriche.

Questo utensile è dotato di un cavo elettrico avente un conduttore di messa a terra dell'apparecchiatura e una spina di messa a terra. La spina deve essere inserita in una presa corrispondente che sia correttamente installata e messa a terra in conformità con tutti i codici e le ordinanze locali.

Questa sega è cablata per funzionare a 120 volt, 60 Hz. corrente alternata. Prima di collegare il motore cavo a una fonte di alimentazione, assicurarsi che il l'interruttore è in posizione "OFF" e assicurarsi che l' La corrente elettrica ha le stesse caratteristiche di quello stampato sulla targhetta della sega circolare.

collegamento a una fonte di alimentazione

Questa macchina deve essere messa a terra durante l'uso per proteggere l'operatore da scosse elettriche.

Collegare il cavo di alimentazione a una presa da 120 V correttamente messa a terra. presa di tipo protetta da un elemento duale da 15 amp fusibile o interruttore automatico a ritardo.

Non tutte le prese sono correttamente collegate a terra. Se non lo sei assicurati che il tuo outlet, come illustrato in questa pagina, sia correttamente collegato a terra; farlo controllare da un tecnico qualificato elettricista.



AVVERTIMENTO Per evitare scosse elettriche fare non toccare i rebbi metallici

sulla spina durante l'installazione o la rimozione del collegare o scollegare la spina dalla presa.



AVVERTIMENTO Mancata messa a terra corretta questo elettro utensile può causare

elettrocuzione o scosse elettriche gravi, in particolare se utilizzato in prossimità di tubature metalliche o altri metalli oggetti. Se scioccato, la tua reazione potrebbe causare le tue mani per colpire lo strumento.



AVVERTIMENTO Se il cavo di alimentazione è usurato, tagliato o danneggiato in qualsiasi modo, averlo

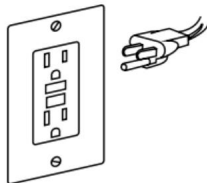
sostituito immediatamente per evitare scosse o incendi pericolo.

La tua unità è per l'uso su 120

volts ed è dotato di un cavo a 3 conduttori e

spina di tipo con messa a terra, approvata da Underwriters Laboratories e la Canadian Standards Association. Il

conduttore di terra ha una guaina verde ed è attaccato all'alloggiamento dell'utensile ad un'estremità e al perno di terra nella spina di fissaggio al altra estremità.



Se la presa che intendi utilizzare per questa alimentazione tool è del tipo a due punte, **NON RIMUOVERE O MODIFICARE IL PERNO DI MESSA A TERRA IN QUALSIASI MODO**. Far sostituire il

Presa a due poli con messa a terra adeguata
Presa a TRE poli. Non utilizzare alcun adattatore spine .

Collegamento non corretto della messa a terra dell'apparecchiatura conduttore può provocare un rischio di scossa elettrica.

conduttore con isolamento avente una superficie esterna che è verde con o senza strisce gialle è il conduttore di messa a terra dell'apparecchiatura. Se è necessaria la riparazione o la sostituzione del cavo elettrico o della spina, non collegare il conduttore di messa a terra dell'apparecchiatura a un terminale attivo.

controllare con un elettricista qualificato o con personale di assistenza se le istruzioni di messa a terra non sono state completamente comprese o in caso di dubbi sul funzionamento dell'utensile è correttamente messo a terra.

Prolunghe



ATTENZIONE

Sostituire i cavi danneggiati immediatamente. Uso di materiale danneggiato

i cavi possono provocare scariche elettriche, bruciature o elettrocuzioni.



AVVERTIMENTO

Utilizzare sempre l'estensione corretta cavi. Utilizzare solo cavi di prolunga

a 3 fili dotati di messa a terra a 3 poli spine e prese a 3 poli che accettano il

spina dell'utensile. Se è necessaria una prolunga, una il cavo con conduttori di dimensioni adeguate dovrebbe essere utilizzato per prevenire cadute di tensione eccessive, perdita di potenza o surriscaldamento. La tabella mostra la corretta dimensione da utilizzare, a seconda della lunghezza del cavo e dell'ampereaggio nominale dell'utensile. In caso di dubbi, utilizzare il calibro più pesante successivo. Always usa U.L. e CSA Prolunghe elencate.

DIMENSIONI CONSIGLIATE DELLE PROLUNGHE UTENSILI A CORRENTE ALTERNATA DA 120 VOLT

Utensili Ampere Valutazione	Dimensioni del cavo in AWG						Dimensioni del filo in mm ²					
	lunghezza del cavo in piedi						Lunghezza del cavo in metri					
	25	30	35	40	45	50						
3-6	18	16	14	12	10	7,5	7,5	1,5	2,5			
6-8	18	16	14	12	10	7,5	1,0	2,5	4,0			
8-10	18	16	14	12	10	7,5	1,0	2,5	4,0			
10-12	16	16	14	12	10	2,5	4,0	14	12			
12-16						-	-	-	-	-	-	-

NOTA: più piccolo è il numero del calibro, più pesante il cordone.

simboli

simboli di sicurezza





Lo scopo dei simboli di sicurezza è quello di attirare la vostra attenzione su possibili pericoli. I simboli di sicurezza e le spiegazioni con essi meritano la vostra attenta attenzione e comprensione. Gli avvertimenti dei simboli non eliminano, da soli, alcun pericolo. Le istruzioni e gli avvertimenti che forniscono sono non esistono sostituiti per le adeguate misure di prevenzione degli incidenti.

AVVERTIMENTO

Assicurarsi di leggere e comprendere tutte le istruzioni di sicurezza contenute nel presente Manuale d'uso

Manuale, inclusi tutti i simboli di avviso di sicurezza come "PERICOLO",

"ATTENZIONE" e "CAUTELA" prima di utilizzare questo strumento. La mancata osservanza di tutte le istruzioni elencate di seguito possono causare scosse elettriche, incendi e/o gravi lesioni personali.

Le definizioni sottostanti descrivono il livello di severità per ogni parola segnale. Si prega di leggere il manuale e prestate attenzione a questi simboli.	
	Questo è il simbolo di allerta di sicurezza. Viene utilizzato per avvisarti di potenziali pericoli personali, pericoli di lesioni. Rispettare tutti i messaggi di sicurezza che seguono questo simbolo per evitare possibile lesione o morte.
	PERICOLO indica una situazione pericolosa che, se non evitata, avrà come conseguenza in caso di morte o lesioni gravi.
	ATTENZIONE indica una situazione pericolosa che, se non evitata, potrebbe provocare la morte o lesioni gravi.
	ATTENZIONE, utilizzato insieme al simbolo di pericolo, indica una situazione pericolosa che, se non evitata, provocherà lesioni lievi o moderate.

Prevenzione dei danni e messaggi informativi

Questi informano l'utente di informazioni e/o istruzioni importanti che potrebbero portare all'apparecchiatura o altri danni alla proprietà se non vengono seguite. Ogni messaggio è preceduto dalla parola "AVVISO", come nell'esempio seguente:

AVVISO: se queste istruzioni

non vengono seguite, potrebbero verificarsi danni all'apparecchiatura e/o alla proprietà.



AVVERTIMENTO

L'uso di qualsiasi elettrotensile può causare oggetti estranei lanciati negli occhi, che

può causare gravi danni agli occhi. Prima di iniziare a usare l'alimentazione funzionamento, indossare sempre occhiali di sicurezza o occhiali di sicurezza con protezioni laterali e una visiera completa quando necessario. Consigliamo una visione ampia Sicurezza Maschera da utilizzare sopra gli occhiali o occhiali di sicurezza standard con lato scudi. Utilizzare sempre protezioni per gli occhi contrassegnate per essere conformi agli standard ANSI Z87.1.




simboli

IMPORTANTE: alcuni dei seguenti simboli potrebbero essere utilizzati sul tuo strumento. Studiali e imparo il loro significato. La corretta interpretazione di questi simboli ti consentirà di utilizzare meglio lo strumento, e in modo più sicuro.

simbolo	Nome	Designazione/Spiegazione
V	Voci	Viaggio (potenziale)
UN	Ampere	attuale
Hz	Etero	Frequenza (cicli al secondo)
In	watt	energia
kg	chilogrammi	peso
minimo	Minuti	Tempo
s	secondi	Tempo
che	wattora	Capacità della batteria
Ah	Ampere-ora	Capacità della batteria
ÿ	Diametro	dimensioni delle punte da trapano, delle mole, ecc.
n0	Nessuna velocità di carico	Velocità di rotazione, senza carico
N	Velocità nominale	Velocità massima raggiungibile Giri,
.../min	Rivoluzioni o reciprocità per minute	corse, velocità superficiale, orbite, ecc. al minuto
0	posizione di riposo	velocità zero, coppia zero...
⇒	Freccia	Azione nella direzione della freccia
~	Corrente alternata	Tipo o caratteristica della corrente
≡	Corrente continua	Tipo o caratteristica della corrente
	Simbolo di rischio di lesioni	Non mettere le mani sulla lama della sega in funzione.
	Leggere il simbolo del manuale	Chiede all'utente di leggere il manuale
	indossare il simbolo di protezione degli occhi	Indossare sempre occhiali protettivi o occhiali di sicurezza con scudi laterali e scudi facciali completi quando utilizzo di questo prodotto.
	indossare una maschera	Raccomandazione all'operatore di indossare maschera antipolvere.
	indossare protezioni per le orecchie	Raccomandazione all'operatore di indossare protezione dell'udito .

simboli (informazioni sulla certificazione)

IMPORTANTE: alcuni dei seguenti simboli per le informazioni sulla certificazione potrebbero essere utilizzati sul tuo tool . Per favore studiateli e imparate il loro significato . La corretta interpretazione di questi simboli vi consentirà per utilizzare l'utensile in modo migliore e più sicuro.

simbolo	Designazione/Spiegazione
	Questo simbolo indica che questo strumento è quotato presso Underwriters Laboratories.
	Questo simbolo indica che questo strumento è riconosciuto dagli assicuratori Laboratori .
	Questo simbolo indica che questo strumento è quotato presso Underwriters Laboratories, secondo gli standard degli Stati Uniti e del Canada.

Glossario dei termini

PERNO: L'albero su cui è montato un utensile da taglio montato .

ARRIERA DI GUARDIA: Un assemblaggio che consiste della forcilla di montaggio e delle due barriere laterali. Questo il montaggio è destinato a fornire una barriera fisica tra l'operatore e la sega rotante blade .

SMUSSO: angolo di inclinazione rispetto alla superficie del tavolo.

CROSSCUT: Un'operazione di taglio o sagomatura realizzato su tutta la larghezza del pezzo in lavorazione, tagliando il pezzo in lavorazione alla lunghezza .

DADO: Un taglio non passante che produce un intaglio o scanalatura a lato quadrato nel pezzo in lavorazione.

FEATHER BOARD: Un dispositivo che può

aiuta a guidare i pezzi durante il tipo di strappo operazione mantenendo il pezzo in lavorazione contatto con la recinzione parallela. Aiuta anche prevenire il contraccolpo.

A MANO LIBERA: eseguire un taglio senza una guida, un calibro obliquo, un dispositivo di fissaggio, un fermo o altri strumenti appropriati dispositivo per impedire la torsione del pezzo in lavorazione durante il taglio e può rappresentare un pericolo per la sicurezza.

GOMMA: Residuo appiccicoso a base di linfa del legno prodotti. Dopo che si è indurito, si fa riferimento a come "RESINA".

TALLONE: Disallineamento della lama che causa il lato di uscita o di coda della lama per entrare in contatto la superficie di taglio del pezzo in lavorazione. Può causare contraccolpo, legame, forza eccessiva, bruciatura di il pezzo in lavorazione o scheggiatura. In generale, ciao crea un taglio di scarsa qualità e può essere una sicurezza pericolo.

KERF: Lo spazio nel pezzo in cui avviene il taglio. il materiale è stato rimosso dalla lama.

CONTRACCOLPO: Un'afferramento incontrollato e lancio del pezzo in lavorazione verso la parte anteriore della sega durante un'operazione di taglio.

ESTREMITÀ ANTERIORE: La fine del pezzo in lavorazione che, durante un'operazione di tipo ripping, viene spinto nel taglio anch'io per primo.

STAMPAGGIO: Un taglio non passante che produce una forma speciale nel pezzo in lavorazione; utilizzata per giunzioni o decorazioni.

SEGAGGIO NON PASSANTE: qualsiasi operazione di taglio in cui la lama non si estende attraverso il pezzo (ad es . Dado, Rabbet).

PARALLELO: posizione della guida parallela uguale in distanza in ogni punto dalla faccia laterale del lama della sega.

PERPENDICOLARE: 90.(angolo retto) intersezione o posizione della verticale e dell'orizzontale piani come la posizione della lama della sega (verticale) alla superficie del tavolo (orizzontale).

PUSH BLOCK: Dispositivo utilizzato per il tipo di strappo operazioni che sono troppo limitate per consentire l'uso di un push Stick. utilizzare un push Block per larghezze di strappo Meno di 2 pollici.

PUSH STICK: Un dispositivo utilizzato per alimentare il pezzo in lavorazione attraverso la sega durante le operazioni di taglio stretto che aiuta a mantenere il le mani dell'operatore ben lontane dalla lama. utilizzare il push stick per larghezze di taglio inferiori a 6 pollici e più di 2 pollici.

INCAVO: Intaglio sul bordo di un pezzo in lavorazione. Viene anche chiamato dado di bordo.

GIRI AL MINUTO (RPM): Il numero di giri completati da un oggetto rotante in un minuto .

STRAPPATURA: Operazione di taglio lungo la lunghezza del pezzo in lavorazione tagliando il pezzo in lavorazione alla larghezza .
COLTELLO DIVISORE O SPACCATORE: Un dispositivo che mantiene aperto il taglio del pezzo in lavorazione mentre il materiale viene tagliato. Ciò riduce al minimo il potenziale di il pezzo in lavorazione si inceppa contro la lama della sega.

Protezione della lama: composta da 2 componenti: Coltello divisore/Splitter e barriera di protezione principale.

SEGAGGIO MEDIANTE: Qualsiasi operazione di taglio dove la lama si estende attraverso il pezzo in lavorazione.

PEZZO: l'elemento su cui viene eseguito il taglio operazione è in corso. Le superfici di un pezzo in lavorazione è comunemente indicato come facce, estremità e spigoli.

Conoscere la sega circolare

1. INTERRUTTORE DI ALIMENTAZIONE

L'interruttore incorpora un foro per l'uso con un lucchetto per evitare avviamenti accidentali.

2. RUOTA DI ELEVAZIONE

Solleva o abbassa la lama. Utilizzato anche per

Inclinare la lama da 0 a 45 gradi.

3. MANIGLIA DI BLOCCO SMUSSATURA LAMA

Blocca la lama all'angolo di smussatura desiderato.

4. BASTONE DI SPINTA E STOCCAGGIO

Consente di strappare pezzi di materiale più piccoli con un maggiore livello di sicurezza.

5. FERROVIA

Spostare la recinzione nella posizione desiderata.

6. MANIGLIA DI BLOCCO DELLA ROTAIA

Ti consente di bloccare la recinzione nel punto desiderato distanze.

7. RECINTO PARASPRUZZI

fornisce un supporto ausiliario. Sicuro

si attacca alle rotaie con ganci di bloccaggio entrambe le estremità.

8. SUPPORTO DI LAVORO RECINZIONE AUSILIARIA

fornisce supporto per pezzi più larghi quando estendendo la recinzione oltre il tavolo

9. Protezione della lama

Composto da due elementi chiave: coltello divisore e dispositivo di protezione a barriera.

10. INSERIMENTO TABELLA

Rimovibile per rimuovere o installare una lama o altri utensili da taglio.

11. CALIBRO PER ANGOLI

La testa può essere bloccata nella posizione desiderata per il taglio trasversale o obliquo serrando il Manopola di bloccaggio. BLOCCARLA SEMPRE IN MODO SICURO QUANDO È IN USO.

12. TABELLA

fornisce un'ampia superficie di lavoro per sostenere il pezzo in lavorazione.

13. AVVOLGIMENTO DEL CAVO

Ti consente di fissare facilmente il cavo in modo che sia fuori mano durante il trasporto o lo stoccaggio

14. PORTA POLVERE/COLLEGAMENTO ASPIRAPOLVERE

Lama rimovibile per rimuovere i pezzi di legno intrappolato dentro.

15. CHIAVE ESAGONALE E CONSERVAZIONE

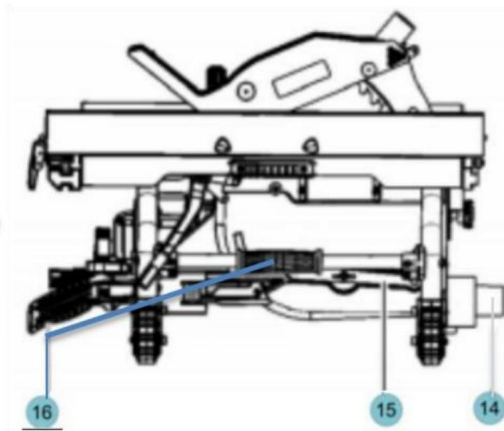
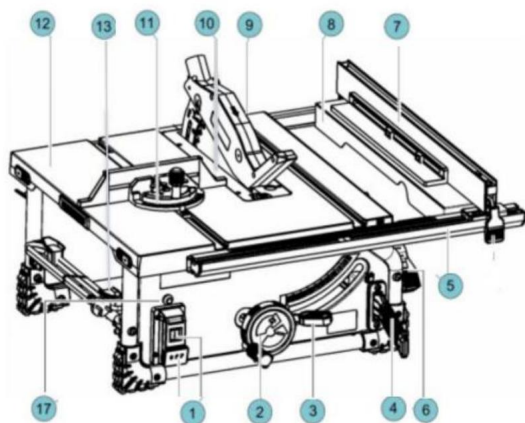
Chiave esagonale per la regolazione del coltello divisore/spaccalegna e varie teste esagonali sulla sega

16. MANIGLIA

Progettato specificamente per essere ergonomico e per una facile maneggevolezza.

17. RIPRISTINO DELL'ALIMENTAZIONE

Utilizzato per proteggere il ripristino dopo un'interruzione di corrente.



Disimballaggio e controllo del contenuto



AVVERTENZA

Per evitare lesioni causate da un'in-
avviamento previsto o elettrico

shock durante lo spacchettamento e l'installazione, fare non collegare il cavo di alimentazione a una fonte di alimentazione. Questo cavo deve rimanere scollegato ogni volta che si monta o si effettuano regolazioni alla sega da tavolo con supporto.

Separare tutte le parti dai materiali di imballaggio e controlla ciascuno con l'illustrazione e l'elenco delle parti sciolte per assicurarsi che tutto gli articoli vengono contabilizzati prima di scartarne uno materiale di imballaggio (Fig. 3).



AVVERTIMENTO

Se mancano delle parti,
non tentare di assemblare il

sega circolare, collegare il cavo di alimentazione o accendere la accendere fino ad ottenere le parti mancanti e siano installati correttamente.

TABELLA DELLE PARTI SCIOLTE

ARTICOLO	DESCRIZIONE	QTY .
1	Sega da tavolo	1
2	Gomito dello scivolo antipolvere	1
3	Recinzione RIP	1
4	Recinzione ausiliaria	1
5	Protezione lama	1
6	Calibro angolare	1
7	Bastone di spinta	1
8	Manuale	1

RIMUOVERE LA FASCETTA E BLOCCO DI POLISTIROLO

(Utilizzato solo per scopi di spedizione)

Con la superficie del tavolo a terra, individuare il fascetta che fissa il gruppo motore/lama alla base. Utilizzando forbici o tronchesi, tagliare e rimuovere la fascetta (Fig. 4).

Assemblea

FISSAGGIO DELLA PROTEZIONE DELLA LAMA

ATTENZIONE Per prevenire lesioni personali, staccare sempre la spina dalla fonte di alimentazione prima di collegare o rimozione della protezione della lama.

POSIZIONAMENTO DEL COLTELLO DIVISORE

1. Rimuovere l'inserto del tavolo utilizzando il foro per le dita. 2. Sollevare la lama il più in alto possibile e posizionarla perpendicolare al tavolo (0) sulla scala smussata) (Figura 5) .
3. Ruotare la leva di rilascio del coltello divisore in senso orario, in modo che sia rivolta verso l'alto (Fig. 5). 4. Tirare la lama divisore verso la leva di rilascio per sganciarlo dai perni.
5. Posizionare il coltello divisore nella posizione più alta, in modo che sia direttamente sopra il centro della lama. (Figura 6) .
6. Allineare i fori nel coltello divisore con i perni e Bloccare la leva di rilascio ruotandola in senso antiorario. Spingere/tirare il coltello divisore per verificare che è bloccato in posizione (Fig. 6).
- 7 . Replace the table insert (Fig . 7).

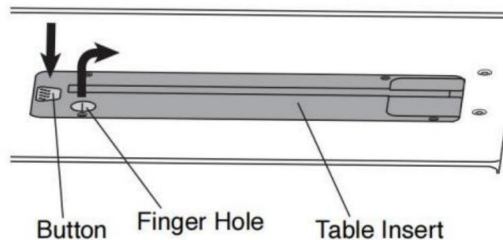


FIGURA 5

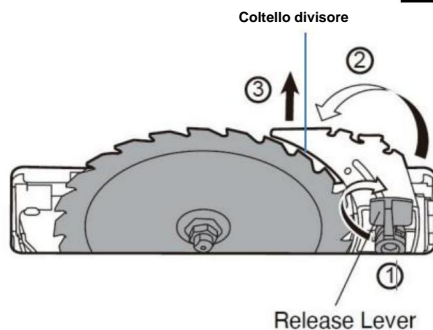
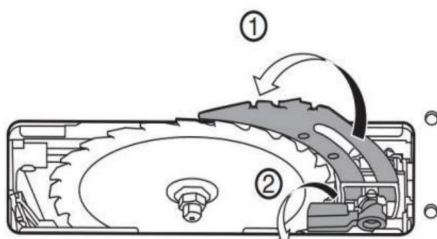
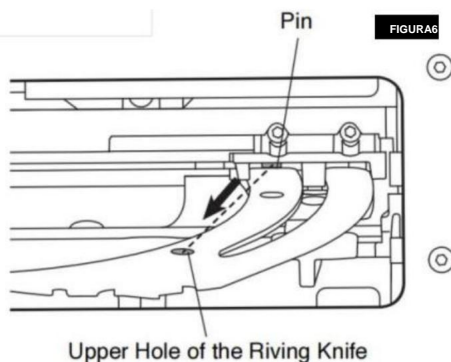


FIGURA 6



Assemblea

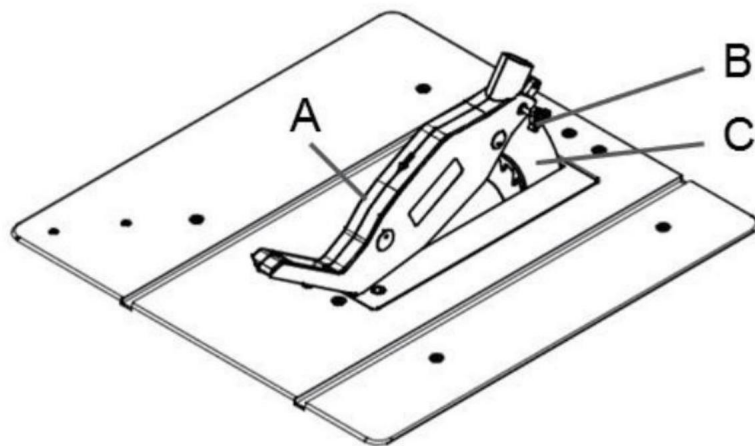
FISSAGGIO DEL GRUPPO DI PROTEZIONE

Montare la protezione della lama della sega (A) insieme al bullone (B) sulla parte superiore del coltello divisore (c), in modo che il bullone sia saldamente posizionato nella sede del coltello divisore (c). Verificare che il gruppo di protezione sia collegato saldamente

Non avvitare troppo la vite (B); la protezione della lama della sega (A) deve muoversi liberamente.

Collegare il tubo di aspirazione all'adattatore di aspirazione e al raccordo della protezione della lama della sega (A). Collegare un raccoglitore di detriti adatto all'adattatore di aspirazione.

Lo smontaggio viene eseguito in ordine inverso. Attenzione! La protezione della lama della sega (A) deve essere abbassata sul pezzo in lavorazione prima di iniziare l'operazione di taglio.



Assemblea

RIMOZIONE E INSTALLAZIONE DELLA LAMA



AVVERTIMENTO

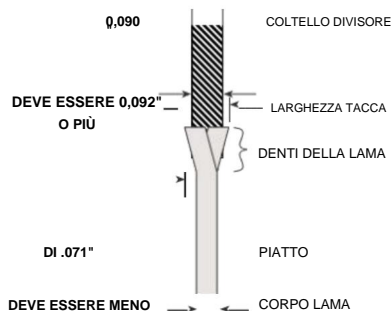
Scollegare la spina dalla fonte di alimentazione prima di

eseguire qualsiasi assemblaggio, regolazione o riparazione evitare possibili lesioni.

UTILIZZO DELLA LAMA CORRETTA

IMPORTANTE: la lama della sega fornita in questo tool ha un diametro di 10 pollici. Quando guardi per una lama sostitutiva, selezionarne una con dimensioni vicine a quella della lama originale. Queste informazioni potrebbe non essere stampato sulla confezione della lama. Se non lo è, controlla il catalogo o il sito web del produttore. VEVOR offre lame per seghe professionali di qualità premium che soddisfano i requisiti per questo utensile. Devi selezionare una lama con una larghezza di taglio di .092" o più e uno spessore della piastra (corpo) .088" o meno (Fig. 10).

FIGURA 10



AVVERTIMENTO

Per ridurre il rischio di infortunio usare una sega circolare extra

lame. Il taglio della lama deve essere più largo di

Lame per seghe con taglio extra sottile (meno di .092") può causare il bloccaggio del pezzo in lavorazione contro il coltello divisore/spaccatutto durante il taglio. Si consiglia che il taglio della lama sostitutiva utilizzata su questo visto essere .092" o più.



AVVERTIMENTO

Per ridurre il rischio di lesioni non utilizzare lame per seghe

realizzate con una piastra di corpo spessa. Se la sega sostitutiva

Lo spessore della piastra della lama è maggiore di 0,071", il coltello divisore/spaccalegna non servirebbe correttamente come aiuto per ridurre il contraccolpo. La lama di ricambio,

Lo spessore della piastra deve essere inferiore a 0,071".



AVVERTIMENTO

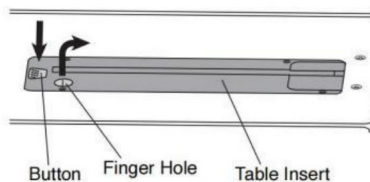
Per ridurre il rischio di lesioni non utilizzare lame "damper rs

," "stabilizzatori," o "collari di irrigidimento" su entrambi i lati di una lama sostitutiva. Questi sono in metallo piastre posizionate contro i lati della lama per ridurre la flessione che può verificarsi quando si utilizzano materiali sottili lame per seghe. l'uso di questi dispositivi su entrambi i lati impedirà alla lama di essere allineata correttamente con il coltello divisore/spaccalegna, il che potrebbe incastrare il pezzo in lavorazione durante il taglio. Una piastra "stabilizzatrice" può essere posizionato solo contro l'esterno di un sottile Lama di ricambio. Queste piastre non sono necessarie con la lama in dotazione.

SOSTITUZIONE DELLA LAMA

NOTA: rimuovere l'olio in eccesso con una spatola prima installazione .

FIGURA 11



1. Per ridurre il rischio di lesioni, utilizzare la lama corretta!
2. Girare la rotella di elevazione in senso orario finché la lama non è il più in alto possibile.
3. Rimuovere l'inserto del tavolo.
4. Inserire la chiave esagonale a testa aperta sull'albero albero. Tenendo la prima chiave, allentare il dado dell'albero in senso antiorario con la chiave esagonale ad anello.
5. Rimuovere il dado dell'albero e la rondella esterna. la lama può ora essere rimossa o installata inserendola o sganciandola dall'albero motore.
6. Montare la rondella interna, la nuova lama, quella esterna rondella e dado dell'albero come mostrato. (Fig. 14)

assicurandosi che i DENTI DELLA LAMA STANNO PUNTANDO VERSO IL BASSO

FRONTE DEL TAVOLO.

Assemblea

7. Mentre si tiene fermo l'albero con la chiave esagonale a testa aperta, utilizzare la testa ad anello chiave esagonale per serrare saldamente il dado dell'albero in senso orario. (Fig. 13)

8. Inserito installabile.

NOTA: la stampa su seghe diverse le lame non sono sempre dalla stessa parte.

Per evitare lesioni causate dal lancio di un pezzo in lavorazione, parte della lama o contatto della lama, non azionare mai la sega senza l'inserito corretto in posizione. utilizzare l'inserito del tavolo durante il taglio. utilizzare il dado inserire quando si utilizza una lama per tagli trasversali.

UTILIZZO DI LAME CON PUNTA IN CARBURO

Maneggiare con cura le lame con punta in carburo. Il carburo è molto fragile e può essere facilmente danneggiato. prestare attenzione quando si installa, utilizzare o conservare le lame. Non utilizzare una lama con punta in carburo piegata o con denti piegati, o se la lama presenta crepe, è rotta o è punta in carburo mancanti/allentate. Non utilizzare una lama con punta in carburo più veloce della sua velocità consigliata. quando si seleziona un lama, assicurarsi che abbia una velocità nominale superiore a 5000 giri/min.

Leggere, comprendere e seguire tutte le avvertenze e le istruzioni fornite con il tuo lame con punta in carburo.

FISSAGGIO DELLA GUIDA PARATIA PER L'USO

1. Assicurarsi che le leve di bloccaggio della guida parallela siano posizionate correttamente. entrambe le parti della barricata sono in fase di rilascio posizione .
2. Allineare la staffa della guida parallela con la tacca sui binari anteriori e posteriori. Assicurarsi che il la recinzione ausiliaria sarà sul lato lama del recinzione principale quando è in posizione di utilizzo. vedere Fig. 15.
3. Abbassare la recinzione sui binari e fissarla i Locke levers da entrambe le parti della recinzione.

FIGURA13

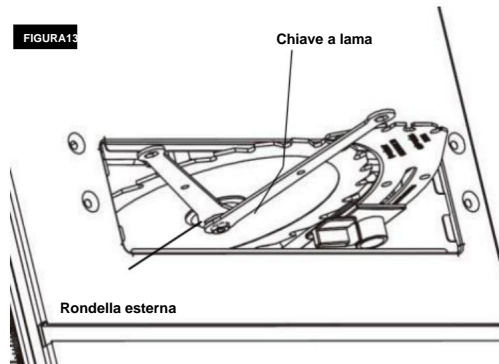


FIGURA14

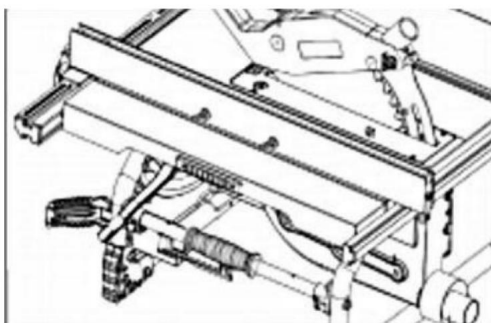
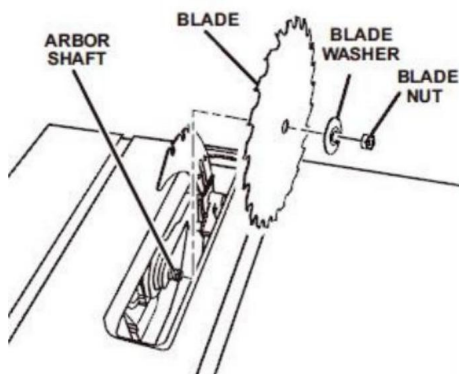


FIGURA15

Stoccaggio, trasporto e montaggio

SEGA DA TAVOLO PIEGATA E CONSERVABILE

Quando non viene utilizzata, la sega da tavolo può essere riposta in posizione verticale.

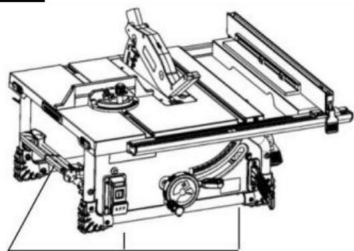
TRASPORTO DELLA SEGA DA TAVOLO

Solleverla la sega da tavolo afferrando la maniglia di trasporto con il tavolo rivolto verso l'operatore, quindi trasportarla da un posto all'altro.

MONTAGGIO DELLA SEGA DA TAVOLO

Se la sega circolare deve essere utilizzata in una posizione permanente, deve essere fissata saldamente a un supporto solido. superficie di appoggio come un supporto o un banco da lavoro, utilizzando i quattro fori di montaggio (Fig. 22).

FOGLIO 22



Mounting holes

Regolazioni

REGOLAZIONE 0 E 45 GRADI ARRESTI POSITIVI

**Per prevenire lesioni personali
staccare sempre la spina**

dalla fonte di alimentazione quando si effettuano regolazioni.

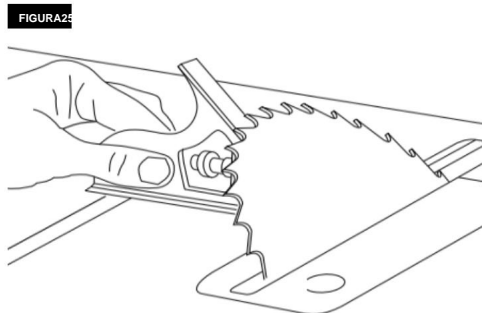
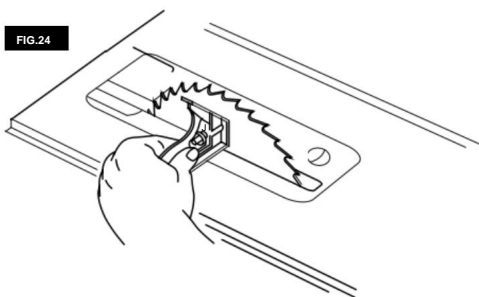
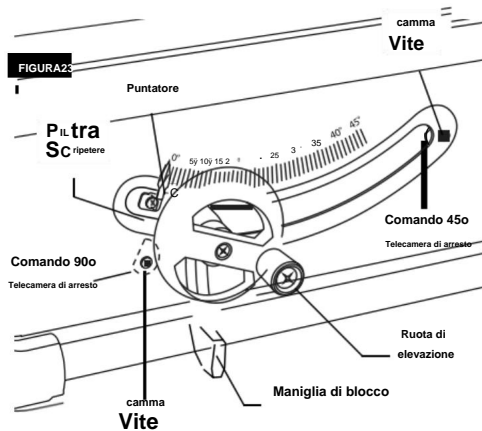
1. Girare la ruota di elevazione in senso orario e sollevare la lama alla sua massima altezza (Fig. 23).

REGOLAZIONE ARRESTO POSITIVO A 0 GRADI

2. Allentare la maniglia di bloccaggio della lama e spingere la elevazione verso sinistra per quanto possibile; serrare la maniglia di bloccaggio della lama (Fig. 23).
3. Place a combination square (not included) sul tavolo con un'estremità del quadrato contro la lama come mostrato (Fig. 24), e controllare vedere se la lama è a 90 gradi rispetto al tavolo. Se la lama non è a 90 gradi rispetto al tavolo, allentare la vite di regolazione del grado, allentare di 90 gradi smussa la camma di arresto e premi la rotella di elevazione. Finché la lama non sarà a 90 gradi rispetto al tavolo.
4. Stringere manualmente il bloccaggio della lama, ruotare la bevil stop cam finché non tocca il bevil stop alloggiamento, quindi serrare di 90 gradi vite di regolazione.
5. Allentare la vite di regolazione e regolare puntatore per indicare 0 gradi sulla curva scale.

REGOLAZIONE DELL'ARRESTO POSITIVO A 45 GRADI

6. Allentare la maniglia di bloccaggio della lama e spingere la elevazione verso destra il più possibile; stringere la maniglia di bloccaggio
7. Posizionare una squadra combinata (non inclusa) sul tavolo con un'estremità del quadrato contro la lama come mostrato (Fig. 25), e controllare se la lama è a 45 gradi rispetto tabella. Se la lama non è a 45 gradi rispetto alla tabella, allentare la maniglia di bloccaggio della lama, allentare la vite di regolazione a 45 gradi, allentare diversi fermi smussati a 45 gradi spingere la ruota di elevazione fino a quando la lama è 45 gradi alla tavola.
8. Stringere manualmente il bloccaggio della lama, ruotare la Camma di arresto smussata a 45 gradi finché non tocca il Smussare l'alloggiamento, quindi serrare la vite di regolazione a 45 gradi.



Regolazioni

REGOLAZIONE DELLA LAMA PARALLELA A LE FESSURE DEL CALIBRO ANGOLARE

La lama è stata regolata parallelamente alla mitra calibri in fabbrica. Per assicurare tagli precisi e aiutano a prevenire il contraccolpo, questo la regolazione dovrebbe essere ricontrollata. Se la regolazione è necessario, seguire i passaggi sottostanti.

AVVERTIMENTO Per prevenire lesioni personali staccare sempre la spina

dalla fonte di alimentazione prima di effettuare qualsiasi operazione aggiustamenti.

1. Girare la rotella di elevazione e sollevare la lama il più in alto possibile come andrà .
2. selezionare un punto sul corpo della lama della sega che è impostato a sinistra quando si visualizza la lama dalla parte anteriore della sega e segnare con una matita (Figura 26).
3. Posiziona la base di un quadrato combinato (non incluso) contro il bordo della fessura per il calibro obliquo ed estendere la regola laterale del quadrato in modo che tocchi appena il segno punto sul corpo della lama della sega al retro del tavolo.
4. Ruotare la lama e controllare la stessa marcatura punta della lama della sega nella parte anteriore del tavolo (Fig.26).
5. Se le misure anteriore e posteriore, mostrate nella Figura 26, non sono identiche, identificare il lato con lo spazio. utilizzare la chiave esagonale fornita con la sega per allentare i cinque bulloni di allineamento posizionati sul lato con lo spazio vuoto. Ci sono cinque bulloni di allineamento posizionati sotto la parte anteriore e posteriore del piano del tavolo dell'utensile (Fig. 27 e 28). spostare con cautela il carrello contenente la sega la lama finché non è parallela al foro obliquo e serrare saldamente i cinque bulloni. Se la parallelismo è ancora spento, allenta tutti e cinque i bulloni e ripetere .

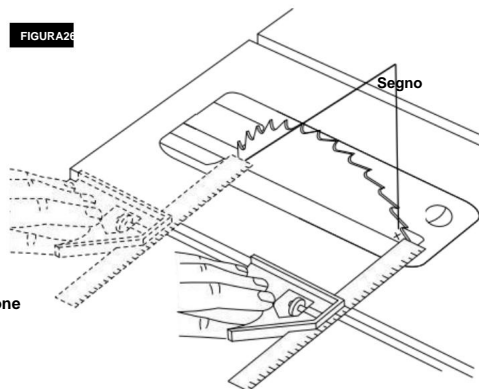


FIGURA26

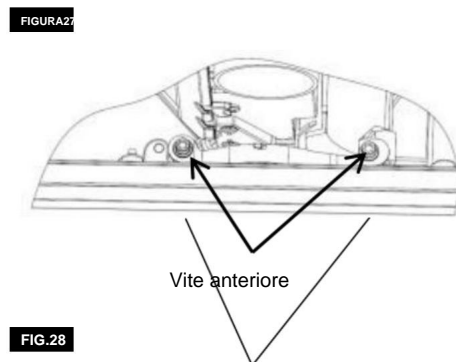


FIGURA27

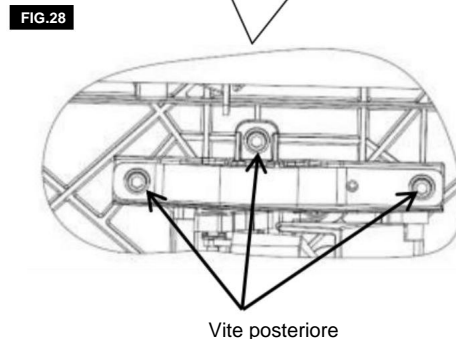


FIG.28

Regolazioni

ALLINEAMENTO GUIDA PARALLELA



ATTENZIONE

Per evitare lesioni personali,

scollegare sempre la spina

dalla fonte di alimentazione prima di effettuare qualsiasi operazione di regolamenti.

La guida parallela deve essere parallela alla lama della sega per evitare il CONTRACCOLPO quando strappo.

quando si sposta la guida parallela, assicurarsi di sbloccare e bloccare la recinzione con il binario maniglia e utilizzare la manopola della guida anteriore per regolare la posizione della recinzione. **NOTA:** la lama deve essere parallelamente ai supporti del calibro obliquo (vedere "Regolazione della parallelità della lama rispetto al calibro obliquo Slots") e essere perpendicolari al tavolo prima procedere con l'allineamento della guida parallela.



AVVERTIMENTO

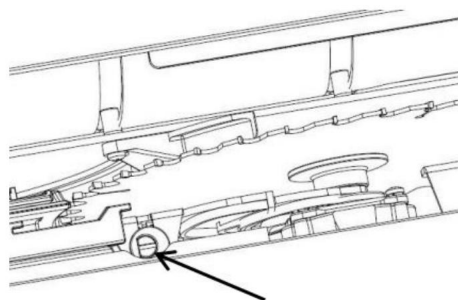
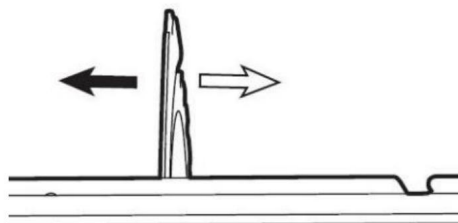
Per prevenire danni personali

assicurati sempre che il

la guida parallela sia bloccata prima di effettuare tagli paralleli.

1. Sollevare entrambe le barriere di protezione fino alla loro posizione bloccata. posizione (Fig. 29).
2. Girare la ruota di elevazione e sollevare la lama il più in alto possibile.
3. Allineare la lama ai punti del calibro obliquo per istruzioni: **REGOLAZIONE PARALLELA DELLA LAMA ALLE FESSURE DEL CALIBRO ANGOLARE.**
4. **REGOLAZIONE PARALLELA DELLA GUIDA DI TAGLIO LA LAMA .**
5. Fissare le leve di bloccaggio su entrambi i lati della recinzione .

FIGURA 25

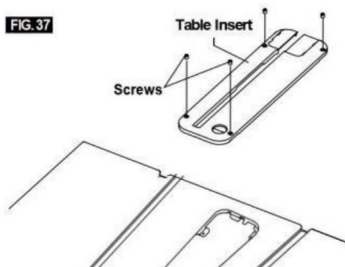


Regolazioni

REGOLAZIONE DELL'INSERTO DEL TAVOLO

Il supporto per l'inserimento del tavolo contiene quattro (4) regolazioni viti per la regolazione dell'altezza dell'inserto del tavolo (Fig . 37) . Place the insert onto the table . Place a righello (come il righello metallico di una squadra combinata) sul tavolo e inseriscilo

in alto. Se è necessaria una regolazione, utilizzare un 4mm Flat Cacciavite a testa per ruotare ogni vite di fissaggio verso l'alto o verso il basso. L'inserto dovrebbe essere leggermente al di sotto del tavolo nella parte anteriore e leggermente sopra il tavolo nella parte Indietro .



Funzionamento di base della sega circolare

INTERRUTTORE DI SICUREZZA

NOTA: questa sega da tavolo è dotata di una funzione di sicurezza che aiuta a prevenire l'avviamento accidentale. Quando se la corrente viene interrotta alla sega, l'utensile passerà a la modalità off. Una volta ripristinata l'alimentazione, il lo strumento dovrà essere riacceso.

Per accendere la sega: premere il tasto verde pulsante (Fig. 39).

Per spegnere la sega: premere la levetta rossa (che preme l'interruttore rosso di spegnimento sotto) (Fig. 39).

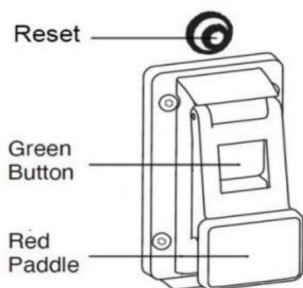
PULSANTE RESET (RESET DELL'ALIMENTAZIONE)

Questa sega è dotata di un ad di oltre lo pulsante di reset , Se il motore della sega su lo ads a safetyY

il meccanismo ferma il motore automatico a ILY a causa del motore in sovraccarico - loa ding o lo w vo Theatre.

Per evitare il sovraccarico del motore e ridurre Carico sul motore o controllare la tensione. Tutto il motore deve raffreddarsi, quindi premere il pulsante di reset e riavviare la sega.

Se il la sega non si riavvia, attendi un , aggiunta a l 5 minuti prima di riavviare.



Funzionamento di base della sega circolare

UTILIZZO DELLA PROTEZIONE DELLA LAMA

La protezione Blade è stata progettata per modularità, che consente l'uso di molteplici combinazioni dei due componenti principali (1)

Coltello divisore / Splitter, 2) Protezione barriera principale, (Fig.

41). Inoltre, il coltello divisore può essere

quickly regolato su tre posizioni, a seconda sul requisito dell'applicazione: taglio passante

(alto), taglio non passante (medio) e dado (il più

basso). Qualsiasi Guardia Biade che deve essere rimosso per completare un taglio dovrebbe essere immediatamente reinstallato al termine. Vedere "Fissaggio della protezione lama" per informazioni dettagliate istruzioni di installazione. Ricorda sempre che

la migliore prevenzione degli incidenti è quella dell'operatore usare il buon senso e la prudenza in ogni momento

quando si utilizza la sega da tavolo.

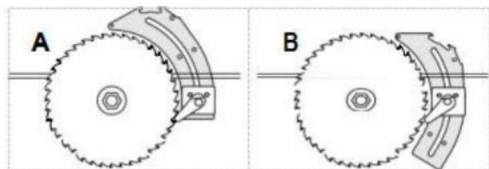
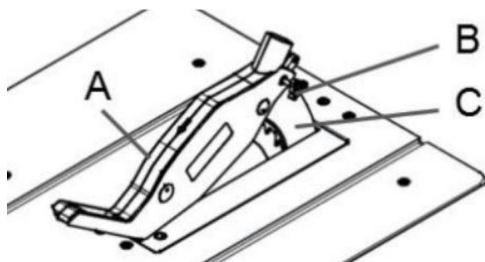


FIGURA42

FIGURA41

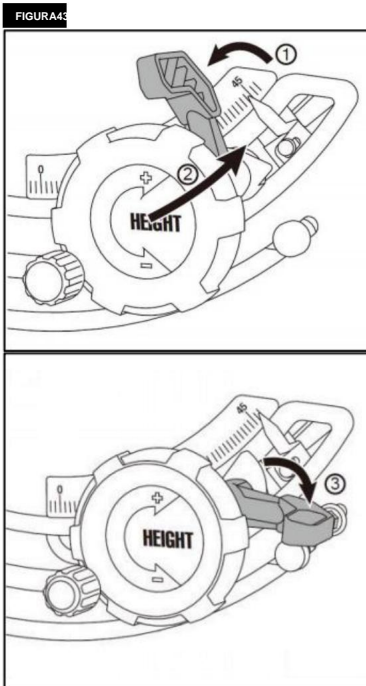


NOTA: Per fissare al meglio la protezione principale per la ricollocazione, regolare la lama nella posizione più bassa.

mantiene la protezione aderente alla superficie del tavolo e previene i danni correlati all'oscillazione della protezione durante il trasferimento-

CONTROLLO DEL BISELLO DELLA LAMA

Allentare il contromanco del bloccaggio smussato della lama in senso orario (Fig. 43), spostare lateralmente la ruota di elevazione finché il puntatore non si trova all'angolazione desiderata e stringere la lama con la manovella in senso orario.



Funzionamento di base della sega circolare

AIUTI AL LAVORO

Prima di tagliare qualsiasi tipo di legno con la sega, studia tutto "Operazioni di base della sega".

Si noti che per effettuare alcuni tagli, è necessario utilizzare determinati dispositivi, "aiutanti del lavoro", Come il bastone di spinta, il bilanciante di spinta e la recinzione ausiliaria, che puoi realizzare tu stesso.

Dopo aver effettuato alcuni tagli di prova, esegui questi "aiutanti" prima di iniziare qualsiasi progetto. prima il "push stick". (Un push stick è incluso con IL).

BASTONE DI SPINTA E BLOCCO DI SPINTA

Realizza il bastoncino di spinta utilizzando un pezzo di 1X2 come mostrato (Fig. 44).

Realizza il blocco di spinta utilizzando pezzi di compensato da 3/8" A e 3/4" di legno duro B (Fig. 45).

Il piccolo pezzo di legno, 1/2" X 3/8" X 2-1/2", dovrebbe essere INCOLLATO al compensato... NON

Utilizzare i CHIODI. Questo serve per evitare di smussare la lama della sega nel caso in cui si tagliasse per errore nella spinta block .

posizionare la maniglia al centro del compensato e fissarlo insieme con colla e viti per legno.

Utilizzare un bastone di spinta ogni volta che la recinzione è alta 2 pollici o di più dalla lama. Utilizzare un blocco di spinta quando il l'operazione è troppo stretta per consentire l'uso di una spinta bastone. Per un uso corretto, vedere "Ripping" e "Bevel "Sezioni di strappo."

Il bastone o il blocco di spinta dovrebbero essere utilizzati nel luogo della mano dell'utente per guidare il materiale tra la recinzione e la lama.

quando si utilizza un bastone di spinta o un blocco di spinta, il finale l'estremità della tavola deve essere quadrata. Un bastoncino di spinta o il blocco contro un'estremità irregolare potrebbe scivolare via o spingere il lavoro lontano dalla recinzione.

REALIZZAZIONE DI UNA PIUMA

La figura 46 illustra le dimensioni per realizzare un tipico featherboard. Dovrebbe essere fatto da un pezzo di legno dritto e privo di nodi o crepe. la fessura dovrebbe essere distante circa 1/4" (Fig. 46).

FIGURA44

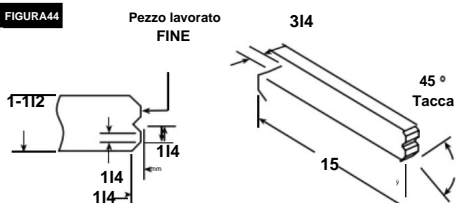


FIGURA45

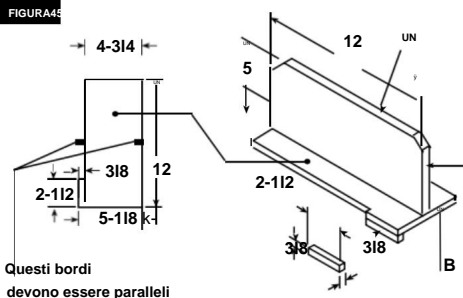
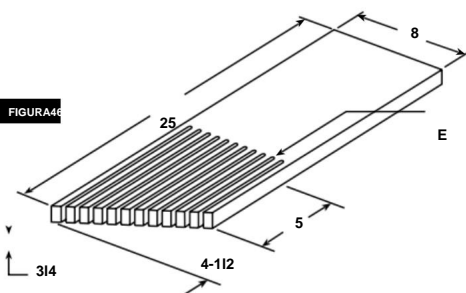


FIGURA46



NOTA: tutte le dimensioni sono in pollici.

Funzionamento di base della sega circolare

ac **ING** indossare sempre protezioni durante il taglio.

quando si consegnano le lame delle seghe.

UTILIZZO DELLA GUIDA PARATIA

STRAPPO, STRAPPO BISELLATO, RISEGGIO E

Le battute vengono eseguite utilizzando la RIP FENCE insieme alla RECINZIONE AUSILIARIA / LAVORO SUPPORTO, BASTONE DI SPINTA O BLOCCO DI SPINTA.



Per la tua sicurezza, sempre osservare le seguenti misure di sicurezza

precauzioni, oltre alle istruzioni di sicurezza riportate alle pagine 3, 4, 5 e 6.

1. Non effettuare mai questi tagli A MANO LIBERA (senza utilizzare la guida parallela o dispositivi ausiliari quando necessario), perché la lama potrebbe incastrare nel taglio e causare un CONTRACCOLPO.
2. Bloccare sempre saldamente la guida parallela quando è in utilizzo.
3. Rimuovere il goniometro dal tavolo durante qualsiasi operazione che utilizzano la guida parallela.
4. Assicurarsi che la protezione della lama sia installata per tutti i tagli di tipo segatura. Sostituire il guardia IMMEDIATAMENTE dopo il completamento di operazioni di risegatura, battuta o intaglio.
5. Far estendere la lama di circa 1/8" sopra la superficie superiore del pezzo in lavorazione. Un'ulteriore esposizione della lama aumenterebbe la potenziale di pericolo.
6. Non stare direttamente davanti alla lama in caso di CONTRACCOLPO. Posizionarsi su entrambi i lati di la lama.
7. Tieni le mani lontane dalla lama e fuori del percorso della lama.
8. Se la lama si blocca o si ferma durante il taglio, SPEGNERE L'INTERRUTTORE prima di tentare per liberare la lama.
9. Non allungare la mano sopra o dietro la lama per tirare il pezzo in lavorazione attraverso il taglio, per sostenere pezzi lunghi o pesanti, per rimuovere piccoli pezzi di materiale tagliati, o PER QUALSIASI ALTRO MOTIVO.

10. Non raccogliere piccoli pezzi di materiale tagliato dal tavolo. RIMUOVERLI spingendoli FUORI dal tavolo con un lungo bastone.

Altrimenti potrebbero essere ributtati indietro verso di te dalla parte posteriore della lama.

11. Non rimuovere piccoli pezzi di materiale tagliato che potrebbero rimanere INTRAPPOLATI all'interno del protezione della lama mentre la sega è in funzione. QUESTO POTREBBE METTERE IN PERICOLO LE TUE MANI o causare un CONTRACCOLPO. Spegner la sega e scollegare la fonte di alimentazione. Dopo il La lama ha smesso di girare, solleva la guardia e rimuovere il pezzo.

12. Se il pezzo è deformato, posizionare il lato CONCAVO VERSO IL BASSO. Ciò impedirà che si deformi. dondolo mentre viene strappato.

RIVESTIMENTO AUSILIARIO DELLA GUIDA PARALLELA

Quando si utilizzano accessori per dado, si dovrebbe usare una tavola di rivestimento ausiliaria. Ciò aiuterà a prevenire danni alla recinzione in alluminio. Il rivestimento dovrebbe essere fatto di legno spesso 3/4 di pollice (Fig. 49).

Parti richieste: tavola

di legno spesso 3/4" (massello o compensato) tagliata a misurare.

Due (2) morsetti.

Il rivestimento è realizzato alla stessa altezza (2-3/4") come la recinzione e può funzionare con la protezione della lama sistema in posizione quando si sposta la recinzione per entrare in contatto con la lama. Utilizzare due morsetti per bloccare il 3/4 tavola di legno spesso 1 pollice alla guida parallela.

NOTA: La scheda di rivestimento ausiliaria, dovrebbe anche da utilizzare quando si tagliano materiali inferiori a 3/16" spesso .

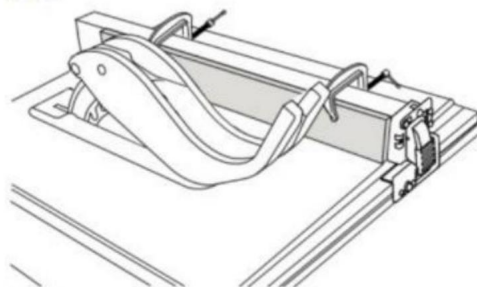


FIG. 49

Funzionamento di base della sega circolare

STRAPPARE

FIGURA 50

RIPPING è noto come tagliare un pezzo di legno con la grana, o longitudinalmente. Questo viene fatto usando la rip recinzione. Posizionare la recinzione alla LARGHEZZA desiderata DI RIP e bloccarlo in posizione.

Prima di iniziare a strappare, assicurati:

- A. La guida parallela è parallela alla lama della sega.
- B. Il coltello divisore è correttamente allineato con la lama della sega.

Posizionare la parte più larga del pezzo in lavorazione sul lato della recinzione.

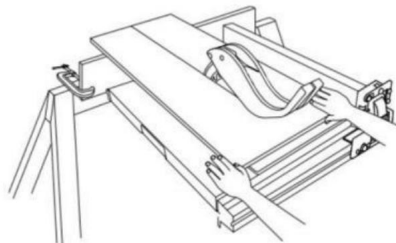


FIG. 51

STRAPPATURA A BISELLATURA

Evita di strappare con la recinzione a sinistra lato, quando possibile. Quando bevo, strappare il materiale 6" o più stretto, utilizzare la recinzione sul lato destro di SOLO la lama. Questo fornirà più spazio tra la recinzione e la lama della sega per l'uso di un bastone di spinta. Se la recinzione è montata a sinistra, il La protezione della lama della sega può interferire con il corretto utilizzo della un bastone da spinta.

Quando la "LARGHEZZA DELLO STRAPPO" è 6" e PIÙ LARGA usa il tuo Mano DESTRA per alimentare il pezzo in lavorazione, usare la mano SINISTRA mano SOLO per guidare il pezzo in lavorazione, NON AVANZARE il pezzo in lavorazione con la mano sinistra (Fig. 50).

Quando la "LARGHEZZA DELLO STRAPPO" è compresa tra 2" e 6" UTILIZZARE IL PUSH STICK per alimentare il pezzo (Fig. 51).

Quando la LARGHEZZA DEL RIP è PIÙ STRETTA di 2" il bastoncino di spinta NON può essere utilizzato perché la guardia interferirà. USA la RECINZIONE AUSILIARIA e SPINGI IL BLOCCO.

La recinzione ausiliaria dovrebbe essere utilizzata in qualsiasi momento la "LARGHEZZA DELLO STRAPPO" è inferiore a 6 pollici di larghezza. Se la "LARGHEZZA DELLO STRAPPO" è di una dimensione più piccola rispetto all'altezza del pezzo in lavorazione, quindi una recinzione ausiliaria sacrificabile di altezza adeguata per sostenere il pezzo durante il taglio dovrebbe essere realizzato e attaccato alla recinzione.

Alimentare il pezzo manualmente fino alla fine circa . 1" dal bordo anteriore del tabella . Continuare ad alimentare utilizzando il PUSH BLOCCA in cima alla recinzione ausiliaria FINO A QUANDO IL TAGLIO È COMPLETO (Fig. 52).

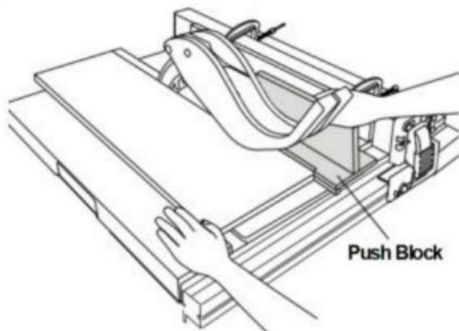
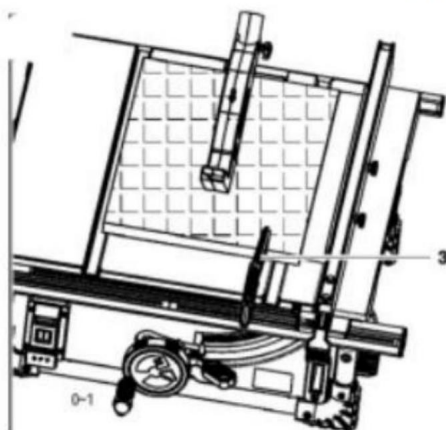


FIG. 52

Funzionamento di base della sega da tavolo

Utilizzo del calibro angolare

TAGLIO TRASVERSALE, TAGLIO A 45°, TAGLIO A SMUSSO
TAGLIO, TAGLIO ANGOLARE COMPOSTO e
quando si fa RABBETING attraverso la fine di uno stretto

pezzo in lavorazione, viene utilizzato il CALIBRO PER ANGOLI.



AVVERTIMENTO

Per tua sicurezza, sempre osservare le seguenti misure di sicurezza

precauzioni, oltre alle istruzioni di sicurezza nelle Norme di sicurezza generali, Istruzioni di sicurezza per seghe da tavolo e Misure di sicurezza aggiuntive Regole.

Non effettuare mai questi tagli a mano libera (senza usare il calibro obliquo o altri dispositivi ausiliari) perché la lama potrebbe incepparsi nel taglio e

causare un CONTRACCOLPO o causare alle dita o mano per infilarsi nella lama.

Bloccare sempre saldamente il goniometro durante l'uso.

Rimuovere la guida parallela dal tavolo durante qualsiasi operazione che utilizzi la guida obliqua.

MiterGageat 90° può essere utilizzato da 0 a 15-3/4 pollici taglio trasversale.

quando si esegue il taglio trasversale con la lama impostata a 90° o 45° rispetto al tavolo, il goniometro può essere utilizzato in o sedersi sul tavolo quando si taglia trasversalmente e la lama è inclinata, utilizzare il supporto sul lato destro tavolo dove la lama è inclinata lontano dal tuo mani e goniometro.

Per regolare l'angolo di smusso:

allentare la fascetta di serraggio, impostare il corpo del calibro di smusso che il puntatore sia all'angolazione desiderata, quindi stringere

Manopola di bloccaggio (Fig. 53).

CALIBRO ANGOLARE AUSILIARIO DI FACCIATA

Il goniometro è progettato per accettare un Rivestimento ausiliario con fori preformati per fissaggio di un pezzo adatto di filo liscio e dritto legno. Utilizzare il calibro angolare come modello, per fissare con elementi di fissaggio adeguati (Fig. 54).

ESEMPIO:

- praticare dei fori da 5/32" di diametro attraverso una tavola da 3/4"

Spesso, alto 3 pollici e della lunghezza desiderata.

B . Fissare con due legni a testa tonda n. 12

viti da 1-1/2" di lunghezza, non incluse (Fig. 54).

Assicurarsi che le viti non sporgano mai oltre il superficie esterna del rivestimento.

Assicurarsi che il rivestimento non interferisca con il corretto funzionamento della protezione della lama.

NOTA: quando si esegue il taglio trasversale smussato, attaccare il rivestimento in modo che si estenda a destra del calibro obliquo e utilizzare il calibro per tagli obliqui nella scanalatura a destra dell'alama .

FIGURA 53

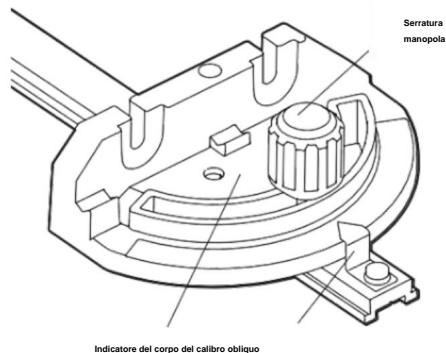
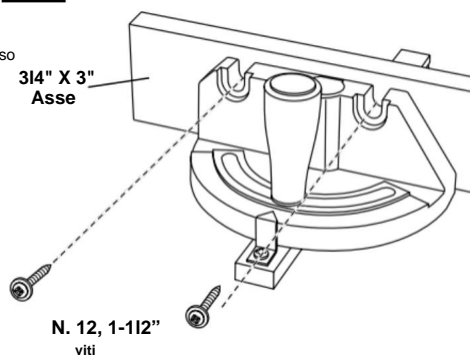


FIGURA 54



Funzionamento di base della sega circolare

TRASVERSALE

Il TAGLIO TRASVERSALE è noto come taglio del legno contro la venatura, a 90°, o in squadra con entrambi i bordo e il lato piatto del legno. Questo viene fatto con il calibro per tagli obliqui impostato a 90° (Fig. 55).

Assicurarsi che la protezione della lama sia installata per tutte le operazioni di "taglio passante" (quando la lama della sega taglia interamente lo spessore del pezzo in lavorazione).

Sostituire la protezione IMMEDIATAMENTE dopo il completamento dei tagli di scanalatura o di battuta.

Far estendere la lama di circa 1/8" sopra parte superiore del pezzo in lavorazione. Un'ulteriore esposizione della lama aumentare il potenziale di pericolo.

Non stare direttamente davanti alla lama nel caso di un RITORNO (piccolo pezzo tagliato catturato da la parte posteriore della lama e lanciata verso l'operatore). Posizionarsi su entrambi i lati della lama.

Tieni le mani lontane dalla lama e fuori dalla percorso della lama.

Se la lama si blocca o si ferma durante il taglio, GIRARE SPEGNERE prima di tentare di liberare il blade .

Non sporgersi sopra o dietro la lama per tirare il pezzo in lavorazione attraverso il taglio, per sostenerlo a lungo o pezzi pesanti, per rimuovere pezzi di materiale tagliati o PER QUALSIASI ALTRO MOTIVO.

Non raccogliere piccoli pezzi di materiale tagliato dal tavolo . RIMUOVERLI spingendoli FUORI dal tavolo con un bastone lungo. Altrimenti potrebbe essere scagliato contro di te dalla parte posteriore del blade .

Non rimuovere piccoli pezzi di materiale tagliato che sono vicini o potrebbero rimanere INTRAPPOLATI all'interno del protezione della lama mentre la sega è in funzione. QUESTO POTREBBE METTERE IN PERICOLO LE VOSTRE MANI o causare un CONTRACCOLPO. Spegnerla sega. Dopo la lama ha smesso di girare, sollevare la protezione e rimuovere la pezzo .

Se il pezzo è deformato, posizionare il CONCAVO lato GIÙ. Questo aiuterà a evitare che oscilli mentre viene tagliato.

Le graduazioni sul calibro per tagli obliqui forniscono precisione per la lavorazione media del legno. In alcuni casi in cui è richiesta un'estrema precisione, ad esempio quando si eseguono tagli angolari, effettuare un taglio di prova e quindi ricontrallalo con una squadra o un goniometro precisi.

SUGGERIMENTO: lo spazio tra la barra di battuta e la scanalatura nel tavolo è ridotta al minimo durante produzione. Per la massima precisione quando utilizzando il goniometro, "favorire" sempre un lato di la scanalatura nel tavolo. In altre parole, non muoverti il calibro obliquo da un lato all'altro durante il taglio ma mantieni un lato della barra appoggiato contro un lato di il solco.

SUGGERIMENTO: passa un pezzo di carta vetrata sulla superficie del testa di calibro obliquo. Ciò contribuirà a impedire che il pezzo in lavorazione si "strisci" durante il taglio.

Il calibro angolare può essere utilizzato in entrambi i casi scanalature nel tavolo. Assicurarsi che sia bloccato.

Quando si utilizza il goniometro nella mano SINISTRA scanalatura, tenere saldamente il pezzo da lavorare contro il calibro testa con la mano sinistra e afferrare la manopola di bloccaggio con la mano destra.

Quando si utilizza la scanalatura DESTRA, tenere il pezzo in lavorazione con la mano destra e la manopola di bloccaggio con la mano sinistra.

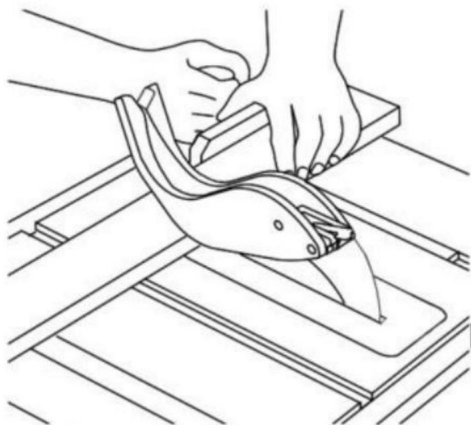


FIG. 55

Funzionamento di base della sega circolare

TAGLIO RIPETITIVO

Il TAGLIO RIPETITIVO è il taglio di una quantità di pezzi della stessa lunghezza senza dover marcare ogni pezzo (Fig. 56). quando

si eseguono tagli ripetitivi da un pezzo lungo, assicurarsi che sia supportato.

AVVERTIMENTO

Non utilizzare mai la guida parallela come lunghezza fermata, perché il taglio

il pezzo potrebbe legarsi tra la recinzione e il lama che provoca un

contraccollo. 1. quando si eseguono tagli ripetitivi, bloccare un blocco di legno 3" lungo il tavolo alla lunghezza desiderata
lengthtoact come llengthstop

AVVERTIMENTO

Quando si blocca il blocco, assicurarsi che l'estremità del

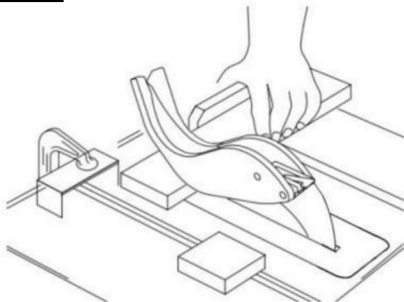
il blocco è ben davanti alla lama della sega. Si assicurarsi che sia fissato saldamente.

2. Posizionare il pezzo in lavorazione lungo il calibro obliquo finché non tocca il blocco, quindi tienilo saldamente.

3. Eseguire il taglio, tirare indietro il pezzo in lavorazione, quindi spingere il pezzo tagliato fuori dal tavolo con una mano spingere il bastone. **NON TENTARE DI RACCOGLIERLO IN QUANTO QUESTO POTREBBE METTERE IN PERICOLO IL TUO**

MANI .

FIGURA56



TAGLIO A QUADRETTI

TAGLIO A QUADRETTA Il taglio del legno avviene ad angolo diverso da 90° con il bordo del legno. Segui la stessa procedura che useresti per il taglio trasversale (Figura 57) .

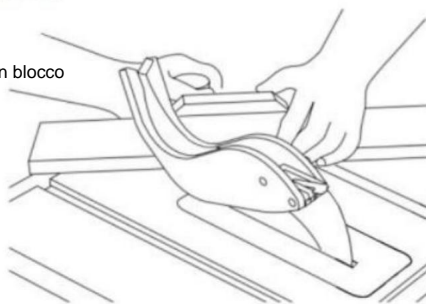
Regolare il calibro angolare all'angolazione desiderata e bloccalo.

Il calibro angolare può essere utilizzato in entrambi i casi scanalature nel tavolo.

quando si utilizza il goniometro nella mano SINISTRA scanalatura, tenere saldamente il pezzo da lavorare contro la scanalatura testa del calibro obliquo con la mano sinistra e afferrare la Bloccare la manopola con la mano destra.

Quando si utilizza la scanalatura della mano DESTRA, tenere la pezzo con la mano destra e la manopola di bloccaggio con la mano sinistra.

FIG. 57



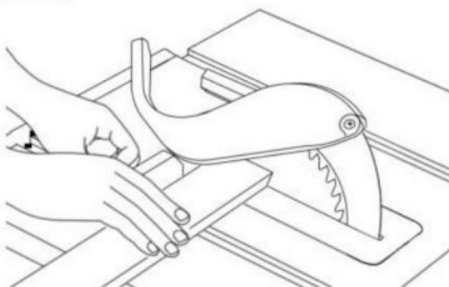
TAGLIO TRASVERSALE SMUSSATO

Il TAGLIO TRASVERSALE SMUSSATO è uguale al taglio trasversale, tranne per il fatto che il legno viene tagliato anche smussato. angolo diverso da 90° con il lato piatto del legno (Figura 58) .

Regolare la lama all'angolazione desiderata.

Utilizzare il calibro angolare nella scanalatura a DESTRA o la SINISTRA della lama.

FIG. 58



TAGLIO ANGOLARE COMPOSTO

Il TAGLIO obliquo composto è una combinazione di taglio obliquo e taglio trasversale smussato.

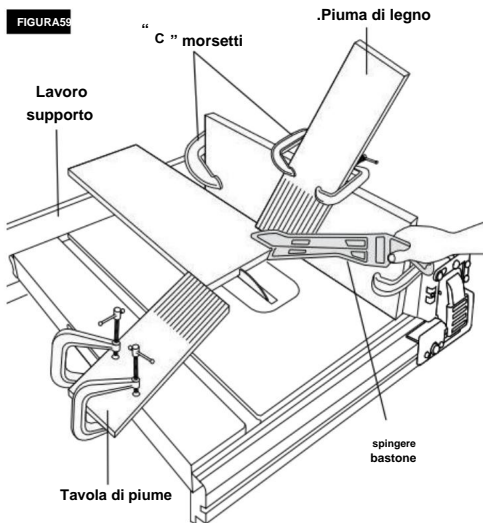
il taglio viene effettuato con un angolo diverso da 90° rispetto a entrambi il bordo e il lato piatto del legno.

Regolare il calibro obliquo e la lama a angolazione desiderata e assicurarsi che il calibro obliquo è bloccato.

Funzionamento di base della sega da tavolo

SEGA NON PASSANTE

Aggiungere una tavola di rivestimento piatta alta 8" alla recinzione, la tutta la lunghezza della recinzione (Fig. 59)



Utilizzare tavole di piume per tutti i "Non Through" Operazioni di "segatura" (quando la protezione della lama devono essere rimossi). Le tavole di piume vengono utilizzate per mantenere il lavoro a contatto con la recinzione e la tabella come mostrato, e per fermare i contraccolpi.

Montare le assi di piume sulla recinzione e sul tavolo come mostrato, in modo che i bordi anteriori del le tavole di piume sosterranno il pezzo in lavorazione fino a quando il taglio è completo e il pezzo è è stato spinto completamente oltre il cutter (lama della sega, testa del dado, ecc.) con un bastoncino di spinta, come nello strappare.

Prima di iniziare l'operazione (con la sega accesa "OFF" e la fresa impostata sotto la superficie del tavolo): A. Installare le tavole di piuma in modo che esercitino

pressione sul pezzo in lavorazione; SII POSITIVO SONO FISSATI IN MODO SICURO.

B. Assicurarsi, provando, che la piuma le tavole fermeranno un contraccolpo se uno dovesse verificarsi .

Le tavole di piume non vengono utilizzate durante non attraverso operazioni di segatura quando si utilizza il calibro angolare.

SOSTITUIRE LA PROTEZIONE DELLA BIADE IL PRIMA POSSIBILE IL NON PASSANTE SEGAMENTO L'OPERAZIONE È COMPLETATA.

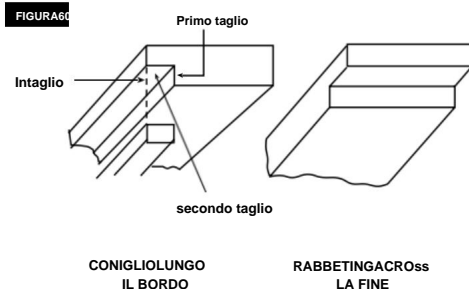
INCASTRO

RABBETING è il taglio di una sezione dell'angolo di un pezzo di materiale, attraverso un'estremità o lungo un bordo (Fig. 60).

Per realizzare un RABBET sono necessari tagli che non vanno tutti il modo attraverso il materiale. Pertanto, il La protezione Blade deve essere rimossa.

1. Rimuovere la protezione della lama.
2. Per la scanalatura lungo un bordo (lungo il pezzo in lavorazione) come mostrato, aggiungere una superficie approssimativamente alta quanto la larghezza del pezzo in lavorazione per la guida parallela. Regolare la guida parallela e la lama alle dimensioni richieste, quindi effettuare la prima tagliare con la tavola distesa sul tavolo, seguendo la configurazione mostrata nella Fig. 60. Fare un secondo taglio con il pezzo in lavorazione sul bordo. Seguire tutte le precauzioni, le istruzioni di sicurezza e le istruzioni operative per lo strappo o la lacerazione operazioni di tipo, comprese le tavole di piume e spingere il bastone, ecc.
3. Per la scanalatura attraverso un'estremità, per un pezzo da lavorare da 10-1/2" e più stretto, effettuare il taglio della scanalatura con il tavola piatta sul tavolo. Utilizzando il calibro angolare dotato di rivestimento, seguire le stesse procedure e istruzioni per il taglio trasversale, eseguendo tagli successivi lungo la larghezza del pezzo in lavorazione per ottenere la larghezza di taglio desiderata. NON utilizzare la guida parallela per la scanalatura all'estremità.
4. **INSTALLARE Blade Guard IMMEDIATAMENTE AL COMPLETAMENTO DELLA RASATURA OPERAZIONE .**

I tagli a battuta possono essere eseguiti anche in una sola passata del pezzo in lavorazione sulla fresa, utilizzando la testa per tagli trasversali.



Funzionamento di base della sega circolare

TECNICHE DI TAGLIO SPECIALI



ATTENZIONE

Non tentare di eseguire tagli non trattati in questo

manuale a meno che non si abbia una conoscenza approfondita delle procedure e del fissaggio. Questi tipi di

tagli includono, ma non sono limitati a, tagli conici

e complesso taglio non passante, . Questo

La sega circolare è uno strumento estremamente versatile, in grado di eseguendo un'ampia gamma di attività altamente tagli specializzati che non possono essere coperti in questo manuale.

consulta la tua biblioteca locale per libri sulla lavorazione del legno tecniche, come: Il libro completo di potenza stazionaria Tool Techniques di R .J . De christoforo o tecniche della sega da tavolo di R. cliffe.

TAGLIO METALLI E MURATURA



Questa sega da tavolo non è

Consigliato per il taglio di metalli, come alluminio o rame, anche con una lama speciale progettata per tagliare questi materiali.



AVVERTIMENTO

Questa sega da tavolo non è **rec-**
consigliato per il taglio

qualsiasi materiale in muratura, anche con abrasivo dischi da taglio.

Manutenzione della sega circolare

LUBRIFICAZIONE

La scatola degli ingranaggi è stata completamente lubrificata dalla fabbrica.

- . Spazzole sostituite .
- . Parti pulite e ispezionate.
- . Lubrificato nuovamente con lubrificante fresco.
- . Sistema elettrico testato.
- . Tutte le riparazioni .

Le seguenti parti devono essere oliate occasionalmente con olio SAE n. 20 o n. 30 o WD 40

1. Sollevamento, aste di supporto e ingranaggi.
2. Guide laterali e supporti.
3. Camme di bloccaggio del tavolo (anteriore e posteriore).

Pericolo!

Staccare sempre la spina di alimentazione prima di iniziare qualsiasi lavoro di pulizia.

1. Pulizia

. mantenere tutti i dispositivi di sicurezza, le prese d'aria e l'alloggiamento del motore privo di sporcizia e polvere per quanto possibile il più possibile pulire l'apparecchiatura con un panno pulito panno o soffiato con aria compressa a Bassa pressione.

. ti consigliamo di pulire il dispositivo immediatamente ogni volta che hai finito usando.

. Pulire regolarmente l'attrezzatura con un panno umido. panno e un po' di sapone morbido. Non usare detersivi o solventi; questi potrebbero attaccare le parti in plastica dell'attrezzatura.

Assicurarsi che l'acqua non possa penetrare nel dispositivo.

L'ingresso di acqua in un impianto elettrico aumenta troppo il rischio di scosse elettriche.

2. Spazzole di carbone

In caso di eccessiva formazione di scintille, far sostituire il carbone spazzole controllate solo da personale qualificato elettricista.

Pericolo! Le spazzole di carbone non devono essere sostituite da chiunque tranne un qualificato elettricista.

3. Manutenzione

Non ci sono parti all'interno dell'apparecchiatura che richiedono manutenzione aggiuntiva. 4.

ordinazione di parti di ricambio: si prega di citare i seguenti dati quando si ordina parti di ricambio:

- . Tipo di macchina
- . Numero dell'articolo della macchina
- . Numero di identificazione della macchina
- . Numero di parte di ricambio della parte richiesta

Risoluzione dei problemi



Portare l'interruttore su "OFF" e staccare sempre la spina dalla fonte di alimentazione prima di procedere alla risoluzione dei problemi.

PROBLEMA	causa	SOLUZIONE
La sega non si avvia	Il cavo di alimentazione non è collegato.	spinawin.
	Fusibile o interruttore automatico scattato.	Sostituire il fusibile o ripristinare l'interruttore automatico scattato.
	cavo danneggiato.	Hai sostituito il cavo DBYan Autorizzato VEVOR centro assistenza o stazione di servizio.
	Interruttore bruciato.	HaveswitchreplacedbYanAutorizzatoVEVOR centro assistenza o stazione di servizio.
La lama non raggiunge la velocità	Prolunga troppo leggera o troppo lunga.	Sostituire con un cavo adeguato.
	Basso volume di fornitura.	contattateciseaziendaelettrica.
Vibrazione eccessiva	Mancato serraggio della maniglia di bloccaggio conica.	vedere la sezione "Come conoscere la sega a nastro".
	Biade fuori equilibrio.	Scarta la lama e usa una lama diversa.
	seganonmontatasicurolydastareinpiedi obanco da lavoro.	Serrare l'hardware di montaggio, vedere "Montaggio la sezione "Tablesaw".
	Arbor Nutnottight.	vedere la sezione "Assemblaggio", "modifica della lama".
taglialegra, brucia, blocca il motore quando si strappa	Doppia lama con dentatura non corretta.	affilare o sostituire la lama.
	Cartone deformato.	Assicurarsi che il lato concavo o cavo sia rivolto verso l'alto "GIÙ" e si alimenta lentamente.
	Lama non parallela alla recinzione.	vedere la sezione "Regolazioni" "Allineamento "Recinzione antistrappo."
	Coltello demolitore fuori allineamento.	vedere la sezione "Regolazioni", "Coltello divisore allineamento."
taglianonvero90o o45oposizioni	Viti di allineamento non regolate propriamente.	vedere la sezione "Regolazioni", "RegolazioneBlade ParalleloMitreGaugeslots."
Lastra di plastica fusa tpsurriscaldarequando taglio	Velocità di avanzamento troppo alta.	Avanzamento lento attraverso la lama.
	Bladestipnotsharp	affilare o sostituire la lama
Maniglia di inclinazione e bloccaggio ruota di elevazione muoversi con difficoltà	La mano della serratura a smusso non si allenta quando effettuare la regolazione.	vedere la sezione "Introduzione alla sega a nastro", "Manopola di blocco dell'inclinazione laterale".
	filettature di segatura e profondità.	vedere la sezione "Manutenzione della sega a nastro", "Lubrificazione".
Interruttore di circuito	l'interruttore automatico scatta ripetutamente durante il taglio.	Sostituisci la lama con una nuova. Riduci forza applicata al pezzo in lavorazione durante il taglio.

DATI TECNICI

Motore CA _____ 120v~60Hz 15A

Corrente _____

nominale di taglio della ruota _____ $\dot{\gamma}254 \times \dot{\gamma}15,875 \times 2,8 \text{ mm}$

Velocità al minimo 0 _____ 4500RPM ...4

Num be rofTeet H _____ 0

cutti i ng AltezzaM _____ $0,8 \cdot 5 \cdot \dots \text{m} / 90 \dot{\gamma}$._____ 55mm/45 $\dot{\gamma}$

Inclinazione della segaBiade infinito0-45 $\dot{\gamma}$ modalità operative625%:
 funzionamento continuo al minimo (tempo di ciclo10 minuti).

Per garantire che il motore non diventi eccessivamente caldo,

può essere fatto funzionare solo

per il 25% del ciclo alla potenza nominale specificata e deve poi
 essere lasciato funzionare per

il 75% del ciclo.

Pericolo!

I valori di suono e

vibrazione sono stati misurati in conformità alla norma

EN61029.

LpApressioneonoralevel _____ 91 dB(A)

KpAincertezza _____ 3 dB

LWApotenzasonoralevel _____ 104 dB(A)

KWAincertezza I _____ 3 dB

valori indicati sono valori di emissione e non sono

necessariamente valori affidabili del posto di lavoro.

Sebbene esista una correlazione tra emissione e immissione,

è comunque impossibile trarre conclusioni certe sulla

necessità di ulteriori precauzioni.

I fattori che possono influire sul livello effettivo di immissione sul

posto di lavoro includono

la durata dell'impatto, il tipo di stanza e altre fonti di rumore, ecc.,
 ad esempio il numero di

macchine e altre operazioni adiacenti. I valori affidabili del

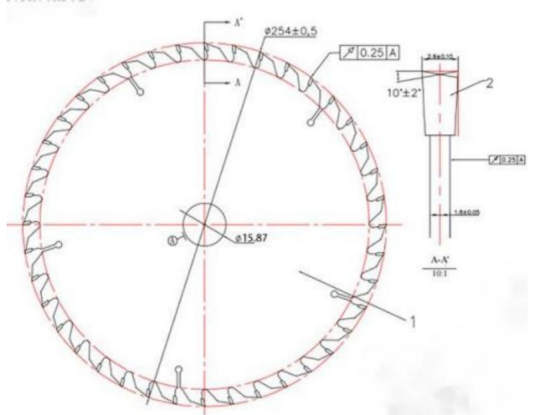
posto di lavoro possono variare da

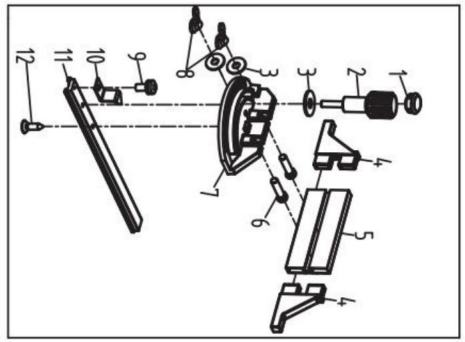
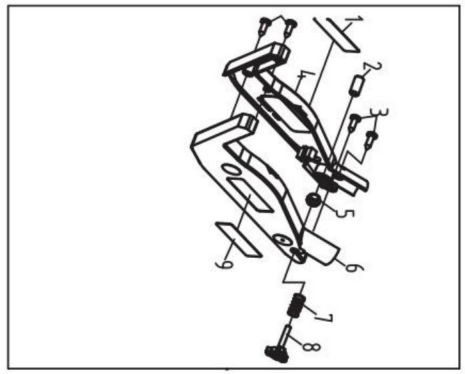
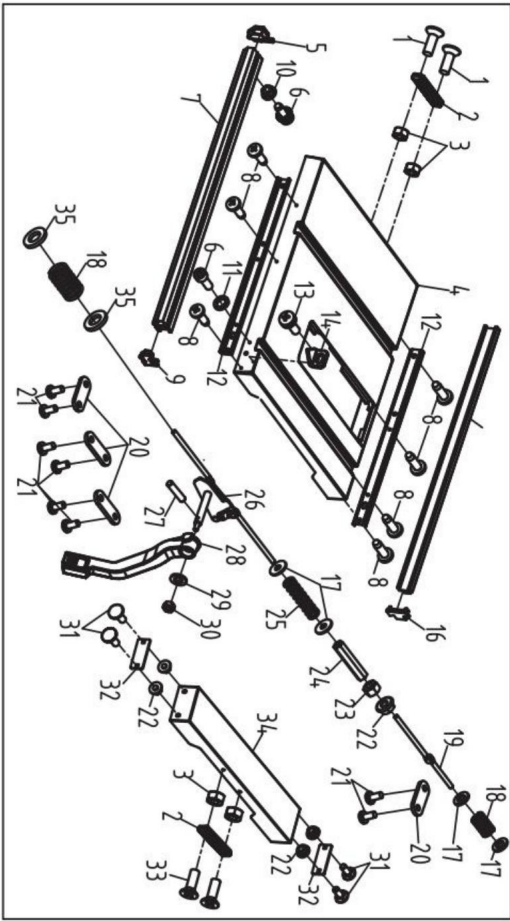
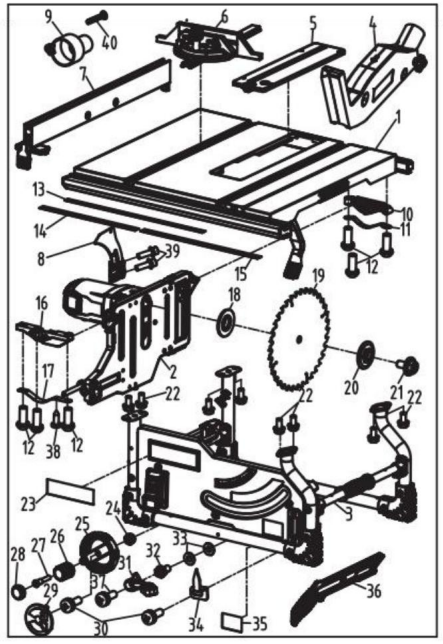
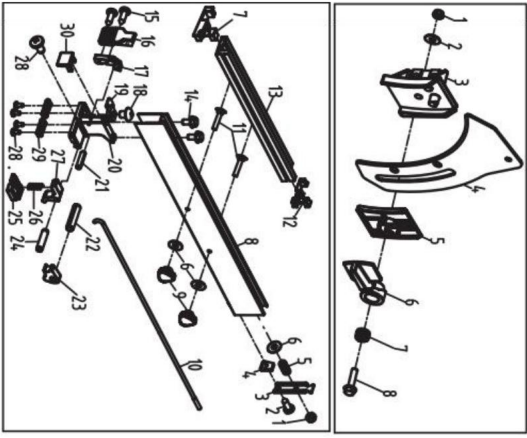
paese a paese. Con queste informazioni, l'utente dovrebbe

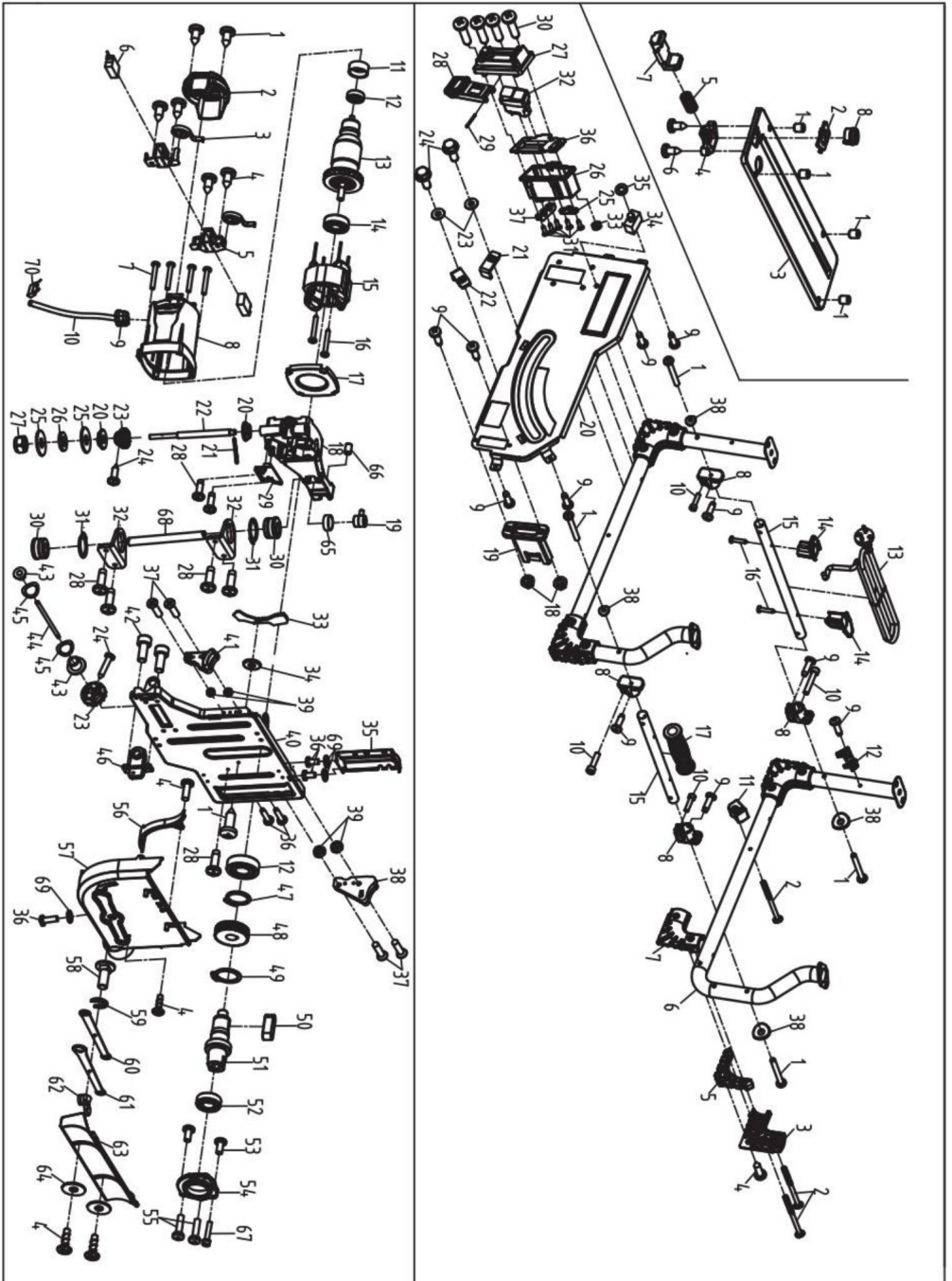
almeno essere in grado di

effettuare una migliore valutazione dei pericoli e dei rischi

coinvolti.







VEVOR®

TOUGH TOOLS, HALF PRICE

Supporto tecnico e certificato di garanzia
elettronica www.vevor.com | support

VEVOR[®]

TOUGH TOOLS, HALF PRICE

Soporte técnico y certificado de garantía electrónica
www.vevor.com/support

MANUAL DEL USUARIO DE LA SIERRA DE MESA

MODELO:M1H-ZP7-254-1

Seguimos comprometidos a brindarle herramientas a precios competitivos.

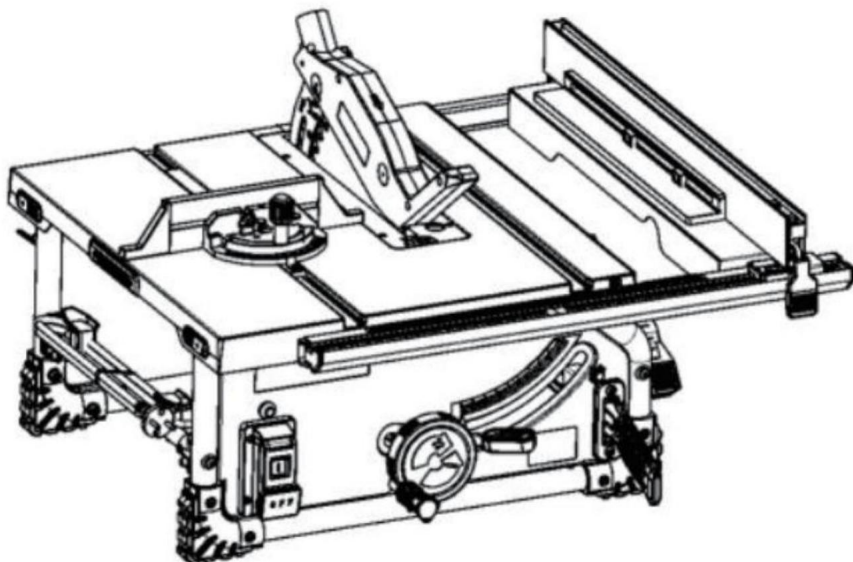
"Ahorra la mitad", "mitad de precio" o cualquier otra expresión similar utilizada por nosotros solo representa una estimación de los ahorros que podría obtener al comprar ciertas herramientas con nosotros en comparación con las principales marcas y no necesariamente significa que cubra todas las categorías de herramientas que ofrecemos. Le recordamos que verifique cuidadosamente cuando realice un pedido con nosotros si

En realidad, ahorran la mitad en comparación con las principales marcas líderes.

VEVOR[®]
TOUGH TOOLS, HALF PRICE

SIERRA DE MESA

MODELO:M1H-ZP7-254-1



¿NECESITA AYUDA? ¡CONTÁCTENOS!

¿Tiene preguntas sobre el producto? ¿Necesita asistencia técnica? No dude en ponerse en contacto con nosotros:

Soporte técnico y certificado de garantía electrónica
www.vevor.com/support

Estas son las instrucciones originales, lea atentamente todas las instrucciones del manual antes de utilizar el producto. VEVOR se reserva una interpretación clara de nuestro manual de usuario. La apariencia del producto estará sujeta al producto que recibió. Perdónenos por no informarle nuevamente si hay actualizaciones de tecnología o software en nuestro producto.

Tabla de contenido

Normas generales de seguridad-----	3
Instrucciones de seguridad para sierras de mesa-----	4
Normas de seguridad adicionales-----	7
Especificaciones del motor y eléctricas	
Requisitos-----	8
símbolos-----	9
Glosario de términos-----	12
Conozca su sierra de mesa-----	13
Desembalaje y comprobación del contenido-----	14
Montaje-----	15
Almacenamiento, transporte y montaje---	19
Ajustes-----	20
Operación básica de la sierra de mesa-----	24
Mantenimiento de su sierra de mesa-----	34
Solución de problemas-----	35
DATOS TÉCNICOS-----	36

ADVERTENCIA

Algunos polvos generados por el lijado, aserrado, pulido, taladrado y otras actividades de construcción contienen sustancias químicas que se sabe que causan cáncer, defectos de nacimiento u otros daños reproductivos.

Algunos ejemplos de estas sustancias químicas son: . Plomo de pinturas a base de plomo, . sílice cristalina de ladrillos, cemento

y otros productos de mampostería, y

Arsénico y cromo de la madera tratada

químicamente. El riesgo que corre por estas exposiciones varía según la frecuencia con la que realiza este tipo de trabajo. Para reducir su exposición a estos productos químicos: trabaje en un área bien ventilada y con equipo de seguridad aprobado, como máscaras antipolvo diseñadas especialmente para filtrar partículas microscópicas.

Evite el contacto prolongado con el polvo proveniente de lijado, aserrado, pulido, taladrado y otras actividades de construcción. Use ropa protectora y lave las áreas expuestas con agua y jabón. Si el polvo entra en contacto con la boca o los ojos o con la piel, puede favorecer la absorción de sustancias químicas nocivas.

Normas generales de seguridad



ADVERTENCIA

Lea todas las advertencias de seguridad, instrucciones, ilustraciones y especificaciones proporcionadas con esta herramienta eléctrica. El incumplimiento de todas las instrucciones enumeradas a continuación puede provocar descarga eléctrica, incendio y/o lesiones graves.

GUARDE TODAS LAS ADVERTENCIAS E INSTRUCCIONES PARA FUTURAS CONSULTAS.

El término "herramienta eléctrica" en las advertencias se refiere a su herramienta eléctrica operada por la red eléctrica (con cable) o herramienta eléctrica operada por batería (inalámbrica).

SEGURIDAD EN EL ÁREA DE TRABAJO

Mantenga el área de trabajo limpia y bien iluminada .

Las zonas oscuras invitan a los accidentes.

No utilice herramientas eléctricas en atmósferas explosivas, como en presencia de líquidos, gases o polvos inflamables .

chispas que puedan encender el polvo o los humos. Mantenga

a los niños y a las personas cercanas alejados mientras operar una herramienta eléctrica. Las distracciones pueden causar Tú puedes perder el control.

SEGURIDAD ELÉCTRICA

Los enchufes de las herramientas eléctricas deben coincidir con la toma de corriente.

Nunca modifique el enchufe de ninguna manera. No utilice cualquier enchufe adaptador con toma de tierra Herramientas eléctricas. Enchufes sin modificar y compatibles. Los enchufes reducirán el riesgo de descarga eléctrica.

Evite el contacto del cuerpo con objetos conectados a tierra. superficies, como tuberías, radiadores, estufas y refrigeradores. Existe un mayor riesgo de Descarga eléctrica si su cuerpo está conectado a tierra.

No exponga las herramientas eléctricas a la lluvia ni a condiciones húmedas. El agua que entra en una herramienta eléctrica aumentará el riesgo de descarga eléctrica.

No maltrate el cable. Nunca lo utilice para transportar, tirar o desenchufar la herramienta eléctrica. Mantenga el cable alejado del calor, aceite, bordes afilados o partes móviles. Los cables dañados o enredados aumentan el riesgo de descarga eléctrica.

Al utilizar una herramienta eléctrica al aire libre, utilice un cable de extensión adecuado para uso en exteriores. el uso de un cable adecuado para uso en exteriores reduce el riesgo de descarga eléctrica.

Si se utiliza una herramienta eléctrica en un lugar húmedo, inevitable, utilice una fuente de alimentación protegida con un interruptor de circuito por falla a tierra (GFCI). uso de un El GFCI reduce el riesgo de descarga eléctrica.

SEGURIDAD PERSONAL

Mantente alerta, observa lo que haces y utiliza sentido común al operar una herramienta eléctrica.

No utilice una herramienta eléctrica si está cansado o

bajo la influencia de drogas, alcohol o medicamentos. Un momento de distracción mientras se opera Las herramientas eléctricas pueden provocar lesiones personales graves.

Utilice equipo de protección personal. Utilice siempre protección para los ojos. equipo de protección como como mascarilla antipolvo, zapatos de seguridad antideslizantes, casco o La protección auditiva utilizada en condiciones apropiadas reducirá las lesiones personales.

Evite el arranque involuntario. Asegúrese de que El interruptor está en la posición de apagado antes de conectarlo. a la fuente de alimentación y l o paquete de baterías, recogiendo Levantar o transportar la herramienta. Llevar la herramienta eléctrica con Su dedo en el interruptor o energizando herramientas eléctricas que tener el interruptor encendido invita a los accidentes.

Retire cualquier llave o llave de ajuste antes Encender la herramienta eléctrica. Una llave o una llave Se dejó conectado a una parte giratoria de la herramienta eléctrica. Puede resultar en lesiones personales.

No se exceda. Mantenga una posición adecuada y equilibrio en todo momento. Esto permite un mejor control. de la herramienta eléctrica en situaciones inesperadas.

Vístase adecuadamente. No use ropa suelta ni Joyas. Mantén tu cabello, ropa y guantes. Manténgalo alejado de las partes móviles. La ropa suelta, las joyas o el cabello largo pueden quedar atrapados en las partes móviles.

Si se proporcionan dispositivos para la conexión de Instalaciones de extracción y recolección de polvo, asegúrese de que estén conectadas y se utilicen correctamente. El uso de recolección de polvo puede reducir las emisiones relacionadas con el polvo. peligros

No dejes que la familiaridad adquirida por el uso frecuente de herramientas te permiten volverte complaciente y Ignorar los principios de seguridad de las herramientas. Una acción descuidada Puede causar lesiones graves en una fracción de segundo.

USO Y CUIDADO DE HERRAMIENTAS ELÉCTRICAS

No fuerce la herramienta eléctrica. Utilice el dispositivo correcto. herramienta eléctrica para su aplicación. La correcta La herramienta eléctrica hará el trabajo mejor y de manera más segura. tasa para la cual fue diseñado.

GUARDE ESTAS INSTRUCCIONES

Normas generales de seguridad

No utilice la herramienta eléctrica si el interruptor no funciona. No lo encienda ni lo apague. Cualquier herramienta eléctrica que no pueda controlarse con el interruptor es peligrosa. y debe ser reparado.

Desconecte el enchufe de la fuente de alimentación. y/o retire la batería, si es desmontable, de la herramienta eléctrica antes de realizar cualquier ajuste, cambiar accesorios o guardarla.

herramientas eléctricas. Tales medidas de seguridad preventivas reducir el riesgo de poner en marcha la herramienta eléctrica accidentalmente.

Guarde las herramientas eléctricas fuera del alcance de los niños y no permita que personas no familiarizadas con ellas las utilicen. La herramienta eléctrica o estas instrucciones para operar la herramienta eléctrica. Las herramientas eléctricas son peligrosas. en manos de usuarios no capacitados.

Realice el mantenimiento de las herramientas eléctricas y los accesorios. desalineación o atascamiento de piezas móviles, rotura de piezas y cualquier otra condición que puedan afectar el funcionamiento de la herramienta eléctrica. Si dañado, haga reparar la herramienta eléctrica antes
Uso. Muchos accidentes son causados por un mantenimiento deficiente.

herramientas eléctricas conservadas.

Mantenga las herramientas de corte afiladas y limpias . Herramientas de corte mantenidas con bordes cortantes afilados. tienen menos probabilidades de unirse y son más fáciles de controlar.

Utilice la herramienta eléctrica, los accesorios y las brocas. etc. de acuerdo con estas instrucciones, tomando en cuenta las condiciones de trabajo y el trabajo a realizar. uso de la herramienta eléctrica para operaciones diferentes a las previstas podrían dar lugar a una situación peligrosa.

Mantenga las manijas y las superficies de agarre secas, limpias y libres de aceite y grasa .

Las manijas y las superficies de agarre no permiten manejo seguro y control de la herramienta en situaciones inesperadas.

SERVICIO

Haga que un técnico calificado revise su herramienta eléctrica. El técnico de reparación utilizará únicamente piezas de repuesto idénticas. Esto garantizará la seguridad del
La herramienta eléctrica se mantiene.

Instrucciones de seguridad para sierras de mesa

ADVERTENCIAS RELACIONADAS CON LA PROTECCIÓN

Mantenga las protecciones en su lugar. Las protecciones deben estar en condiciones de funcionamiento y correctamente montadas . protección que está suelta, dañada o no funciona Correctamente debe ser reparado o reemplazado.

Utilice siempre un protector de hoja de sierra, una cuchilla separadora y Para cada operación de corte completo. Para Operaciones de corte completo donde la hoja de sierra Corta completamente el espesor de la pieza de trabajo, la protección y otros dispositivos de seguridad. Ayuda a reducir el riesgo de lesiones.

Vuelva a colocar inmediatamente el sistema de protección. después de completar una operación (como rebajar, ranurar o reaserrar cortes) que requiere quitar la protección, la cuchilla divisora andlor . El guardia, cuchillo divisor y ayuda a reducir el riesgo de lesiones.

Asegúrese de que la hoja de sierra no esté en contacto con el protección, cuchilla divisoria o la pieza de trabajo antes de la El interruptor está encendido. El contacto involuntario de estos Los elementos con la hoja de sierra podrían causar un peligro. condición .

Ajuste la cuchilla divisora como se describe en este manual de instrucciones. Espaciado y posicionamiento incorrectos y la alineación puede hacer que la cuchilla separadora sea ineficaz para reducir la probabilidad de contragolpe.

Para que la cuchilla divisora funcione, deben estar involucrado en la pieza de trabajo. La cuchilla divisora y son ineficaces al cortar piezas de trabajo que son demasiado cortas para ser acopladas. La cuchilla divisora y el dispositivo antirretroceso. En estas condiciones, no se puede producir un retroceso.

Prevenido por la cuchilla divisora y el anti-retroceso dispositivo .

GUARDE ESTAS INSTRUCCIONES

Instrucciones de seguridad para sierras de mesa

Utilice la hoja de sierra adecuada para el corte.

Para que la cuchilla divisora funcione correctamente, la

El diámetro de la hoja de sierra debe coincidir con el apropiado

La cuchilla separadora y el cuerpo de la hoja de sierra deben estar

más delgado que el grosor de la cuchilla divisora y

El ancho de corte de la hoja de sierra debe ser mayor.

que el espesor de la cuchilla divisora.

ADVERTENCIAS SOBRE PROCEDIMIENTOS DE CORTE



Nunca coloque los dedos o

manos cerca o en línea con la hoja de sierra. Un momento de desatención o un

Slip podría dirigir su mano hacia la hoja de sierra

y provocar lesiones personales graves.

Introduzca la pieza de trabajo en la hoja de sierra o en la fresadora

únicamente en sentido contrario al de rotación. Introduzca la pieza

de trabajo en el mismo sentido que la hoja de sierra o la fresa.

La hoja de sierra gira sobre la mesa y puede provocar

La pieza de trabajo y tu mano, siendo atraídas hacia la hoja de sierra.

Nunca utilice el calibre de ingletes para alimentar la pieza de trabajo al cortar al hilo y no utilice el cortador de hilo.

Valla como tope de longitud durante el corte transversal

el calibre de ingletes. Guiar la pieza de trabajo con el

Guía de corte y guía de ingletes al mismo tiempo

aumenta la probabilidad de que la hoja de sierra se atasque y contragolpe.

Al cortar, aplique siempre la pieza de trabajo

Fuerza de alimentación entre la guía y la sierra

Utilice un empujador cuando la distancia entre la guía y la hoja de sierra sea menor a

150 mm, y utilice un bloque de empuje cuando esta distancia sea inferior a 50 mm. Los dispositivos de "ayuda en el trabajo" mantendrán su mano a una distancia segura de la hoja de sierra.

Utilice únicamente el empujador provisto por el fabricante o construido de acuerdo con

las instrucciones. Este empujador proporciona suficiente distancia entre la mano y la hoja de sierra.

Nunca utilice un empujador dañado o cortado.

Un empujador dañado puede romperse y causar daños.

mano para deslizarse hacia la hoja de sierra.

No realice ninguna operación "a mano alzada". Utilice siempre la guía de corte al hilo o la guía de inglete.

calibre para posicionar y guiar la pieza de trabajo.

"A mano alzada" significa usar las manos para apoyar

o guiar la pieza de trabajo, en lugar de una guía de corte o

calibre de ingletes. El serrado a mano alzada produce desalineación, atascamiento y retroceso.

Nunca se acerque ni se extienda por encima de una sierra giratoria.

Al intentar alcanzar una pieza de trabajo se puede producir un contacto accidental con la hoja de sierra en movimiento.

Proporcionar soporte auxiliar para la pieza de trabajo.

Parte trasera y/o laterales de la mesa de sierra para cortes largos y o piezas de trabajo anchas para mantenerlas niveladas. A lo largo y/o la pieza de trabajo ancha tiene tendencia a pivotar.

El borde de la mesa, causando pérdida de control, vio atascamiento de la cuchilla y retroceso.

Alimente la pieza de trabajo a un ritmo uniforme. No

Doblar o torcer la pieza de trabajo. Si se produce un atasco, apague la herramienta inmediatamente, desenchufe el cable de alimentación, herramienta y elimine el atasco. Atasco de la hoja de sierra por la pieza de trabajo puede causar un contragolpe o detener la pieza. motor .

No retire trozos de material cortado mientras la sierra esté en funcionamiento. El material puede quedar atrapado entre la guía o dentro de la sierra.

protector de la hoja de sierra y la hoja de sierra tirando de su Introduzca los dedos en la hoja de sierra. Apague la sierra y espere hasta que la hoja de sierra se detenga antes de retirarla. material

Utilice una valla auxiliar en contacto con la mesa.

superior al cortar piezas de trabajo de menos de 2 mm

grosso. Una pieza de trabajo delgada puede quedar atrapada debajo del desgarrador. cercar y crear un contragolpe.

CAUSAS DEL CONTRAGOLPE Y ADVERTENCIAS RELACIONADAS

El contragolpe es una reacción repentina de la pieza de trabajo debido a una hoja de sierra atascada o pinchada o a una línea desalineada de corte en la pieza de trabajo con respecto a la sierra hoja de sierra o cuando una parte de la pieza de trabajo se atasca entre la hoja de sierra y la guía de corte u otro objeto fijo

Con mayor frecuencia, durante el contragolpe, la pieza de trabajo se Levantado de la mesa por la parte trasera de la sierra.

La hoja se impulsa hacia el operador. El contragolpe es el resultado del mal uso de la sierra y/o de procedimientos o

condiciones de funcionamiento incorrectos y puede

Se puede evitar tomando las precauciones adecuadas indicadas Abajo .

Nunca se pare directamente en línea con la hoja de sierra.

Coloca siempre tu cuerpo del mismo lado.

de la hoja de sierra como la cerca. El contragolpe puede

Impulsar la pieza de trabajo a alta velocidad hacia cualquier persona que se encuentre frente a la sierra y en línea con ella. espada.

GUARDE ESTAS INSTRUCCIONES

Instrucciones de seguridad para sierras de mesa

Nunca introduzca la mano por encima o por detrás de la hoja de sierra.

Tirar o sujetar la pieza de trabajo. Accidental

Puede producirse contacto con la hoja de sierra o contragolpe.

Puede arrastrar los dedos hacia la hoja de sierra.

Nunca sujete ni presione la pieza de trabajo que esté siendo cortado contra la hoja de sierra giratoria, presionando la pieza de trabajo que se está cortando contra la hoja de sierra creará una condición de atascamiento y retroceso.

Alinee la guía para que quede paralela a la sierra.

Una guía desalineada apretará la pieza de trabajo contra la hoja de sierra y creará un contragolpe. Use una tabla de

plumas para guiar la pieza de trabajo contra la mesa y la guía cuando

Realizar cortes no pasantes como

cortes de rebajado, ranurado o reaserrado.

La tabla de plumas ayuda a controlar la pieza de trabajo en el caso de un contragolpe.

Tenga mucho cuidado al hacer un corte en áreas ciegas de las piezas ensambladas. La hoja de sierra que sobresale puede cortar objetos que pueden causar contragolpe.

Apoye paneles grandes para minimizar el riesgo de Aplastamiento y retroceso de la hoja de sierra. Paneles grandes tienden a hundirse bajo su propio peso. soporte(s) Debe colocarse debajo de todas las partes del panel. sobresaliendo del tablero de la mesa.

Tenga mucho cuidado al cortar una pieza de trabajo que esté torcido, anudado, deformado o no tener un borde recto para guiarlo con una inglete calibre o a lo largo de la cerca. Un hilo deformado, anudado o La pieza de trabajo torcida es inestable y provoca una desalineación de la ranura con la hoja de sierra, lo que provoca atascamiento y contragolpe.

Nunca corte más de una pieza de trabajo apilada vertical u horizontalmente. La hoja de sierra podría recoger una o más piezas y provocar un contragolpe.

Al reiniciar la sierra con la hoja de sierra en la pieza de trabajo, centre la hoja de sierra en la ranura para que los dientes de la sierra no queden atrapados en la material. Si la hoja de sierra se atasca, puede levantar la pieza de trabajo y provocar un contragolpe cuando se corta la sierra. reiniciado.

Mantenga las hojas de sierra limpias, afiladas y con un ajuste adecuado. Nunca utilice hojas de sierra deformadas o Cuchillas con dientes agrietados o rotos. afiladas y las hojas de sierra ajustadas correctamente minimizan el atascamiento, el estancamiento y el contragolpe.

FUNCIONAMIENTO DE LA SIERRA DE MESA ADVERTENCIAS SOBRE EL PROCEDIMIENTO

Apague la sierra de mesa y desconecte el cable de alimentación al retirar el inserto de la mesa, cambiar la hoja de sierra o realizar ajustes en la cuchilla divisora, dispositivo antirretroceso o protector de la hoja de sierra, y cuando la máquina está Si no se atiende, se tomarán medidas de precaución . evitar accidentes .

Nunca deje la sierra de mesa funcionando sin supervisión. Apáguelo y no deje la herramienta hasta que se detiene por completo. Una sierra en funcionamiento sin supervisión constituye un peligro incontrolado.

Coloque la sierra de mesa en un área bien iluminada y nivelada donde pueda mantener un buen equilibrio. Debe instalarse en un área que proporcione suficiente espacio para manipular fácilmente el tamaño de la sierra. su pieza de trabajo, áreas estrechas y oscuras y pisos irregulares y resbaladizos invitan a los accidentes.

Limpie y elimine con frecuencia el aserrín de debajo de la mesa de la sierra y/o el colector de polvo dispositivo. El aserrín acumulado es combustible y puede autoinflamarse.

La sierra de mesa debe estar asegurada. Una sierra de mesa que no esté bien asegurada puede moverse o volcarse.

Retire herramientas, restos de madera, etc. del mesa antes de encender la sierra de mesa. Una distracción o un posible atasco pueden ser peligrosos.

Utilice siempre hojas de sierra del tamaño y la forma correctos. Forma (diamante versus redonda) de los agujeros del eje. Las hojas de sierra que no coinciden con el hardware de montaje de la sierra se descentrarán, lo que provocará la pérdida de control.

Nunca utilice una hoja de sierra dañada o incorrecta Medios de montaje como bridas, arandelas para hojas de sierra, pernos o tuercas. Estos medios de montaje fueron diseñados especialmente para su sierra para un funcionamiento seguro y un rendimiento óptimo.

Nunca se suba a la sierra de mesa; no la utilice como un taburete. Podrían producirse lesiones graves si el La herramienta se inclina o si la herramienta de corte se corta accidentalmente. contactado .

Asegúrese de que la hoja de sierra esté instalada Gire en la dirección adecuada. No utilice muelas abrasivas, cepillos de alambre o ruedas abrasivas en una sierra de mesa. Instalación incorrecta de la hoja de sierra o uso de accesorios no recomendados Puede causar lesiones graves.

GUARDE ESTAS INSTRUCCIONES

Normas de seguridad adicionales

HAGA EL TALLER A PRUEBA DE NIÑOS con candados, interruptores maestros.

Utilice únicamente los accesorios recomendados. accesorios recomendados por el fabricante de Su modelo y otros accesorios pueden ser peligrosos.

No utilice ninguna cuchilla ni ninguna otra herramienta de corte. marcado para una velocidad de funcionamiento inferior a 5000 RPM Riesgo de lesiones graves.

Asegúrese de que la cuchilla u otra herramienta de corte, las arandelas y la tuerca del eje están instaladas correctamente. Referencia Instrucciones para la extracción e instalación de la cuchilla.

Nunca utilice la sierra a menos que esté instalado el inserto adecuado. Asegúrese de que el inserto de la mesa esté

A ras o ligeramente por debajo de la superficie de la mesa en la parte delantera y al ras ligeramente por encima de la parte trasera del inserto.

Inspeccione siempre la sierra de mesa antes de cada uso. Si Falta alguna pieza de su sierra, funciona mal o se ha dañado o roto (como el motor) interruptor u otro control operativo, un dispositivo de seguridad o el cable de alimentación), deje de operar inmediatamente hasta que la pieza en cuestión esté completamente reparada o reemplazado.

Se pueden cortar materiales plásticos y compuestos (como tableros duros) con la sierra. Sin embargo, dado que suelen ser bastante duros y resbaladizos, es posible que no detengan un contragolpe.

Por lo tanto, preste especial atención a lo siguiente: procedimientos adecuados de configuración y corte para rasgar. No se pare, ni permita que nadie más se pare, en Línea con un posible contragolpe. Tenga

mucho cuidado cuando el conjunto de protección esté retirado para serrar, ranurar, rebajar o moldura. Reemplace la protección tan pronto como se complete esa operación. Use un

revestimiento auxiliar en el calibre de ingletes para aumentar la estabilidad y el control. Las operaciones de corte transversal se realizan de manera más conveniente y con Mayor seguridad si se coloca un tablero de madera auxiliar en el revestimiento. conectado a la guía de ingletes. consulte "Refrutado auxiliar de la guía de corte".

Evite operaciones incómodas y posiciones de las manos donde un labio repentino podría hacer que los dedos o la mano se toquen . moverse hacia la hoja de sierra u otra herramienta de corte.

Si se atasca o se traba la hoja de sierra en la pieza de trabajo, apague la sierra y desenchufe la herramienta, retire la pieza de trabajo de la hoja de sierra y Verifique si la hoja de sierra está paralela a la ranuras o surcos de la mesa y si el esparcidor está en

alineación adecuada con la hoja de sierra. Si se corta En ese momento, verifique que la guía de corte esté paralela a la hoja de sierra. Reajústela como se indica.

PIENSE EN SEGURIDAD: la seguridad es una combinación del sentido común del operador y el estado de alerta en todo momento cuando se utiliza la sierra de mesa.

ADVERTENCIA DE El funcionamiento de cualquier poder El uso de esta herramienta puede provocar que objetos extraños sean arrojados a los ojos, lo que puede

provocar lesiones oculares graves. daño . Siempre use Gafas de seguridad que cumplan con la norma ANSI Z87.1 (mostrado en el paquete) antes de comenzar a encender operación de la herramienta.



Antes de cada uso, revise todas las advertencias ubicadas en la sierra de mesa.

SEGURIDAD DEL SOPORTE DE SIERRA DE MESA Instrucciones

ADVERTENCIA Lea todas las instrucciones. Fallo seguir todas las instrucciones enumeradas Lo siguiente puede provocar lesiones personales graves.

Ensamble completamente y apriete todos los sujetadores. Se requiere este soporte. Recuerde también revisar el soporte de vez en cuando y asegurarse de que esté Aún está apretado. Un soporte suelto es inestable y puede moverse. en uso y provocar lesiones graves.

Apague el interruptor de la herramienta y desconecte el Encienda la sierra antes de montarla en el soporte. El arranque involuntario durante el montaje puede provocar lesión .

Antes de operar, asegúrese de que todo el La unidad se coloca sobre una superficie sólida, plana y nivelada. Podrían producirse lesiones graves si la herramienta es inestable. y se inclina.

Nunca se suba a la herramienta ni a su soporte ni la utilice como una escalera o un andamio. Podrían producirse lesiones graves. ocurrir si la herramienta se inclina o se toca accidentalmente la herramienta de corte. No almacene materiales sobre o cerca de la herramienta de tal manera que es necesario pararse sobre ella la herramienta o su soporte para alcanzarlos.

Utilice únicamente piezas de repuesto VEVOR. Cualquier otra pieza puede suponer un riesgo.

GUARDE ESTAS INSTRUCCIONES

Especificaciones del motor y requisitos eléctricos

Especificaciones del motor

En caso de mal funcionamiento o avería, la conexión a tierra proporciona un camino de menor resistencia para Corriente eléctrica para reducir el riesgo de descarga eléctrica. Esta herramienta está equipada con un cable eléctrico que tiene un conductor de puesta a tierra del equipo y un enchufe de puesta a tierra. El enchufe debe enchufarse a un tomacorriente adecuado que esté correctamente instalado y conectado a tierra. de acuerdo con todos los códigos y ordenanzas locales. Esta sierra está cableada para funcionar con corriente alterna de 120 V y 60 Hz. Antes de conectar el motor cable a una fuente de alimentación, asegúrese de que El interruptor está en la posición "OFF" y asegúrese de que La corriente eléctrica tiene las mismas características que fue estampó en la placa de identificación de la sierra de mesa.

Conexión a una fuente de energía

Esta máquina debe estar conectada a tierra mientras está en uso. Proteger al operador contra descargas eléctricas.

Conecte el cable de alimentación a una toma de 120 V debidamente conectada a tierra. Toma de corriente protegida por un elemento dual de 15 amperios fusible retardador de tiempo o disyuntor.

No todos los enchufes están correctamente conectados a tierra. Si no lo está, Asegúrese de que su toma de corriente, como se muestra en esta página, esté correctamente conectado a tierra; haga que lo revise un técnico calificado electricista .



ADVERTENCIA Para evitar descargas eléctricas, haga lo siguiente:
No toques las puntas de metal

en el enchufe al instalar o quitar el enchufe hacia o desde la toma de corriente.



ADVERTENCIA Fallo en la conexión a tierra adecuada
Esta herramienta eléctrica puede causar

electrocución o descarga grave, especialmente cuando se utiliza cerca de tuberías metálicas u otros metales objetos. Si se sorprende, su reacción podría causar tus manos para golpear la herramienta.



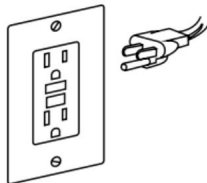
ADVERTENCIA Si el cable de alimentación está desgastado, cortado o dañado de alguna manera, lo tengo

Reemplazar inmediatamente para evitar descargas eléctricas o incendios. peligro.

Su unidad está destinada a utilizarse en 120 volts y está equipado con un cable de 3 conductores y

Enchufe con conexión a tierra, aprobado por Underwriters Laboratorios y la Asociación Canadiense de Normas. El

conductor de tierra tiene una cubierta verde. y está unido a la carcasa de la herramienta en un extremo y a la clavija de tierra en el enchufe de conexión en el otro extremo .



Si la toma de corriente que planea utilizar para esta fuente de alimentación La herramienta es del tipo de dos puntas, NO LA quite O ALTERAR LA CLAVIJA DE CONEXIÓN A TIERRA EN CUALQUIER MANERA. Haga que un electricista calificado reemplace el Toma de corriente de DOS clavijas con conexión a tierra adecuada Toma de corriente de tres clavijas. No utilice ningún adaptador. tapones.

Conexión incorrecta de la puesta a tierra del equipo El conductor puede provocar un riesgo de descarga eléctrica.

Conductor con aislamiento que tiene una superficie exterior que es verde con o sin rayas amarillas es el Conductor de conexión a tierra del equipo. Si es necesario reparar o reemplazar el cable eléctrico o el enchufe, no conecte el conductor de conexión a tierra del equipo a un terminal activo.

Consulte con un electricista calificado o personal de servicio si no comprende completamente las instrucciones de conexión a tierra o si tiene dudas sobre si la herramienta

Está correctamente conectado a tierra.

Cables de extensión



ADVERTENCIA

Reemplace los cables dañados inmediatamente. Uso de productos dañados

Los cables pueden causar descargas eléctricas, quemaduras o electrocución.



ADVERTENCIA

Utilice siempre la extensión adecuada
Utilice únicamente cables de extensión de 3

hilos que tengan un tipo de conexión a tierra de 3 clavijas. enchufes y receptáculos de 3 polos que aceptan el enchufe de la herramienta. Si es necesario un cable de extensión, Se debe utilizar un cable con conductores de tamaño adecuado. Se utiliza para evitar caídas excesivas de voltaje y pérdida de potencia o sobrecalentamiento. La tabla muestra la potencia correcta. Tamaño a utilizar, dependiendo de la longitud del cable y del amperaje indicado en la placa de identificación de la herramienta. En caso de duda, utilice El siguiente calibre más pesado. Siempre uso UL y CSA. Cables de extensión listados.

TAMAÑOS RECOMENDADOS DE CABLES DE EXTENSIÓN HERRAMIENTAS DE CORRIENTE ALTERNA DE 120 VOLTIOS

Herramientas Amperio Clasificación	Tamaño del cable en AWG						Tamaños de cables en mm ²				
	Longitud del cable en pies			Longitud del cable en metros							
	25	50	100	150	30	60	120				
3-6	18	16	14	12	10	7,5	1,5	2,5			
6-8	18	16	14	12	10	7,5	1,0	2,5	4		
8-10	18	16	14	12	10	7,5	1,0	2,5	4		
10-12	16	16	14	12	1,0	2,5	4	0	14	12	
12-16					-	-	-	-	-	-	-

NOTA: Cuanto menor sea el número de calibre, más pesado será. El cordón.

símbolos

símbolos de seguridad

El propósito de los símbolos de seguridad es atraer su atención hacia posibles peligros. Los símbolos de seguridad y las explicaciones que contienen merecen su atención y comprensión cuidadosas. Las advertencias simbólicas, por sí mismas, no eliminan ningún peligro. Las instrucciones y advertencias que brindan son

No hay sustitutos para las medidas adecuadas de prevención de accidentes.





ADVERTENCIA

Asegúrese de leer y comprender todas las instrucciones de seguridad de este manual del propietario.

Manual, incluidos todos los símbolos de alerta de seguridad como "PELIGRO",

"ADVERTENCIA" y "PRECAUCIÓN" antes de utilizar esta herramienta. Si no se siguen todas las instrucciones

Los riesgos que se enumeran a continuación pueden provocar descargas eléctricas, incendios y/o lesiones personales graves.

Las definiciones a continuación describen el nivel de gravedad de cada palabra clave. Lea el manual y Preste atención a estos símbolos.	
	Este es el símbolo de alerta de seguridad. Se utiliza para advertirle sobre posibles peligros personales. peligro de lesiones. Obedezca todos los mensajes de seguridad que siguen a este símbolo para evitar Posibles lesiones o muerte.
	PELIGRO indica una situación peligrosa que, si no se evita, tendrá como resultado en muerte o lesiones graves.
	ADVERTENCIA indica una situación peligrosa que, si no se evita, podría provocar muerte o lesiones graves.
	PRECAUCIÓN, utilizado junto con el símbolo de alerta de seguridad, indica una situación peligrosa que, si no se evita, provocará lesiones menores o moderadas.

Prevención de daños y mensajes informativos

Estos informan al usuario sobre información y/o instrucciones importantes que podrían provocar daños en el equipo o

Otros daños a la propiedad si no se siguen. Cada mensaje está precedido por la palabra "AVISO", como en el ejemplo siguiente: AVISO:

Si no se siguen estas instrucciones,

pueden producirse daños al equipo y/o a la propiedad.



ADVERTENCIA

El funcionamiento de cualquier herramienta eléctrica puede provocar: objetos extraños que le arrojan a los ojos, lo que

Puede provocar daños oculares graves. Antes de comenzar a utilizar la herramienta eléctrica Operación, use siempre gafas de seguridad o anteojos de seguridad con protectores laterales y una visera completa cuando sea necesario. Recomendamos un casco de seguridad de visión amplia. Máscara para usar sobre anteojos o anteojos de seguridad estándar con protección lateral. Utilice siempre protección para los ojos marcada como conforme con la norma ANSI Z87.1.




símbolos

IMPORTANTE: algunos de los siguientes símbolos pueden estar usados en su herramienta. Por favor, estúdielos y Aprenda su significado. La interpretación adecuada de estos símbolos le permitirá utilizar mejor la herramienta. y con mayor seguridad.

símbolo	Nombre	Designación Explicación
V	Voces	Viaje (potencial)
A	Amperios	actual
Hz	Hertz	Frecuencia (ciclos por segundo)
En	vatio	fuerza
	kilogramos	peso
mín.	Minutos	Tiempo
s	artículos de segunda clase	Tiempo
	vatio-hora	Capacidad de la batería
ah	Amperios-hora	Capacidad de la batería
	Diámetro	tamaño de brocas, muelas abrasivas, etc.
n0	Sin velocidad de carga	Velocidad de rotación, sin carga
	Velocidad nominal	Velocidad máxima alcanzable
.../min	Revoluciones o reciprocidad por minuto	Revoluciones, golpes, velocidad superficial, órbitas, etc. por minuto
0	posición fuera	velocidad cero, par cero...
	Flecha	Acción en la dirección de la flecha
	Corriente alterna	Tipo o característica de la corriente
	Corriente continua	Tipo o característica de la corriente
	Símbolo de riesgo de lesión	No meta la mano en la hoja de sierra cuando esté en funcionamiento.
	Leer símbolo manual	Alerta al usuario para que lea el manual
	Símbolo de usar protección para los ojos	Utilice siempre gafas de seguridad o anteojos de seguridad. con protectores laterales y una visera completa cuando operandoeste producto .
	usa una mascarilla	Recomendación para el operador que use mascarilla antipolvo
	Use protección para los oídos	Recomendación para el operador que use protección auditiva .

símbolos (Información de certificación)

IMPORTANTE: algunos de los siguientes símbolos para información de certificación pueden usarse en su También. Por favor, estúdialos y aprende su significado. La interpretación adecuada de estos símbolos te permitirá para que usted pueda utilizar la herramienta mejor y con mayor seguridad.

símbolo	Designación Explicación
	Este símbolo indica que esta herramienta está incluida en el listado de Underwriters Laboratories.
	Este símbolo indica que esta herramienta es reconocida por los suscriptores. Laboratorios .
	Este símbolo indica que esta herramienta está listada por Underwriters Laboratories. según estándares de Estados Unidos y Canadá.

Glosario de términos

MANDRIL: El eje sobre el cual se fija una herramienta de corte. montado .

BARRERA DE PROTECCIÓN: Conjunto que consta de la horquilla de montaje y dos barreras laterales. El conjunto está diseñado para proporcionar una barrera física entre el operador y la sierra giratoria. espada.

BISEL: Ángulo de inclinación relativo a la superficie de la mesa.

CORTE TRANSVERSAL: Una operación de corte o modelado. realizado a lo ancho de la pieza de trabajo, cortando la pieza de trabajo a la longitud .

DADO: Un corte no pasante que produce una Muesca de lados cuadrados en la pieza de trabajo. **FEEATHE RBOARD:** Un dispositivo que puede

Ayuda a guiar las piezas de trabajo durante el corte al hilo Operación manteniendo la pieza de trabajo en contacto con la guía de corte. También ayuda evitar el contragolpe.

A MANO ALZADA: realizar un corte sin una guía, calibre de ingleses, accesorio, sujeción u otro elemento adecuado. Dispositivo para evitar que la pieza de trabajo se tuerza. durante el corte y puede suponer un peligro para la seguridad. **GOMA:** Un residuo pegajoso a base de savia de la madera. productos. Después de que se ha endurecido, se denomina como "RESINA".

TALÓN: Desalineación de la hoja que provoca el lado de entrada o salida de la cuchilla para entrar en contacto la superficie de corte de la pieza de trabajo. El talón puede causar contragolpe, atadura, fuerza excesiva, quema de la pieza de trabajo o astillado. En general, hey Crea un corte de mala calidad y puede ser una seguridad. peligro.

KERF: El espacio en la pieza de trabajo donde se realiza el corte. El material fue removido por la cuchilla.

KICKBACK: Un agarre descontrolado y Lanzamiento de la pieza de trabajo hacia el frente de la sierra durante una operación de tipo corte longitudinal.

EXTREMO PRINCIPAL: El extremo de la pieza de trabajo. que, durante una operación de tipo rasgado, se empuja Primero en la herramienta de corte.

MOLDEO: Un corte no pasante que produce una forma especial en la pieza de trabajo; utilizada para unir o decorar.

CORTE SIN PASO: Cualquier operación de corte en la que la hoja no se extiende a través la pieza de trabajo (por ejemplo, Dado, Rebaje).

PARALELO: posición de la guía de corte igual en distancia en cada punto a la cara lateral de la hoja de sierra .

PERPENDICULAR: 90° (ángulo recto) intersección o posición de la vertical y la horizontal. planos como la posición de la hoja de sierra (vertical) a la superficie de la mesa (horizontal).

BLOQUE DE EMPUJE: Dispositivo utilizado para el tipo de rasgado. operaciones que son demasiado estrechas para permitir el uso de un Empujar palo. Use un palo de empuje para anchos de corte Menos de 2 pulgadas.

PALO DE EMPUJE: Dispositivo utilizado para alimentar la pieza de trabajo a través de la sierra durante operaciones de corte angosto que ayuda a mantener la Las manos del operador deben estar alejadas de la hoja. Use el empujador para cortes con un ancho de corte inferior a 6 mm. pulgadas y más de 2 pulgadas.

RABBET: Una muesca en el borde de una pieza de trabajo. También llamado dado de borde.

REVOLUCIONES POR MINUTO (RPM): La Número de vueltas completadas por un objeto giratorio. en un minuto .

RASGADO: Operación de corte a lo largo de una hoja. de la pieza de trabajo cortando la pieza de trabajo al ancho . **CUCHILLO SEPARADOR O SEPARADOR:** Dispositivo que Mantiene abierta la ranura de la pieza de trabajo. Se corta el material, lo que minimiza el potencial de la pieza de trabajo se atasca contra la hoja de sierra.

Protector de cuchilla: compuesto de 2 componentes: Cuchilla divisoria/divisor y protección de barrera principal.

ASERRADO TRANSVERSAL: Cualquier operación de corte donde la hoja se extiende a través de la pieza de trabajo.

PIEZA DE TRABAJO: El elemento sobre el cual se realizará el corte. Se está realizando la operación. Las superficies de Una pieza de trabajo se denomina comúnmente caras, extremos y aristas.

Conozca su sierra de mesa

1. INTERRUPTOR DE ENCENDIDO

El interruptor incorpora un orificio para su uso con un candado para evitar el arranque accidental.

2. RUEDA DE ELEVACIÓN

Eleva o baja la hoja. También se utiliza para

Incline la cuchilla de 0 a 45 grados.

3. MANIJA DE BLOQUEO DE BISEL DE LA HOJA

Bloquea la hoja en el ángulo de bisel deseado.

4. PALO DE EMPUJE Y ALMACENAMIENTO

Le permite cortar piezas más pequeñas de material con un mayor nivel de seguridad.

5. FERROCARRIL

Mueva la valla a la posición deseada.

6. MANIJA DE BLOQUEO DE RIEL

Le permite bloquear la cerca en la posición deseada. distancias.

7. GUARDARRASTRE

Proporciona un soporte auxiliar de forma segura.

Se fija a los rieles con pestillos de bloqueo.

Ambos extremos .

8. VALLA AUXILIAR DE SOPORTE DE TRABAJO

Proporciona soporte para piezas de trabajo más anchas cuando Extendiendo la valla más allá de la mesa

9. Protector de cuchilla

Consta de dos elementos clave: Cuchilla separadora y dispositivo de protección de barrera.

10. INSERTO DE TABLA

Extraíble para quitar o instalar una cuchilla. u otras herramientas de corte.

11. CALIBRE DE INGLETES

La cabeza se puede bloquear en la posición deseada para realizar cortes transversales o ingleteados apretando el Perilla de bloqueo. SIEMPRE BLOQUEE BIEN CUANDO ESTÁ EN USO .

12. TABLA

Proporciona una gran superficie de trabajo para apoyar la pieza de trabajo.

13. ENVOLTURA DEL CABLE

Le permite asegurar fácilmente el cable para que quede fuera del camino durante el transporte o almacenamiento

14. PUERTO PARA POLVO/CONEXIÓN DE ASPIRADORA

Removible para limpiar trozos de madera atrapado dentro

15. LLAVE HEXAGONAL Y ALMACENAMIENTO

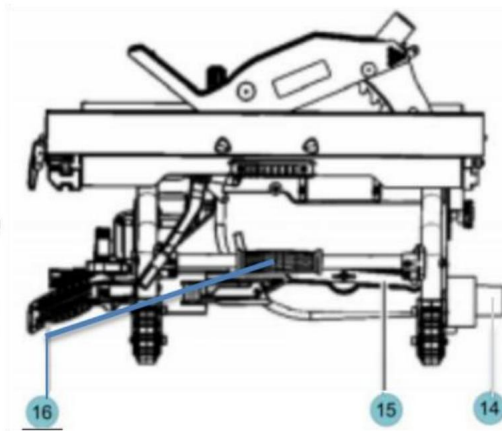
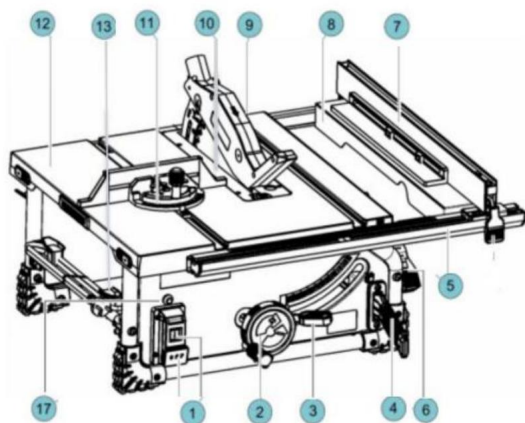
Llave hexagonal para ajustar la cuchilla divisora/divisor y varias cabezas hexagonales en la sierra

16. MANEJO

Diseñado específicamente para ser ergonómico. y para un manejo fácil y cómodo.

17. REINICIO DE ENERGÍA

Se utiliza para proteger el reinicio después de un corte de energía.



Desembalaje y comprobación del contenido



ADVERTENCIA

Para evitar lesiones por daños inesperados,
Arranque esperado o eléctrico

golpes durante el desembalaje y la instalación, no
No conecte el cable de alimentación a una fuente de
Este cable debe permanecer desenchufado siempre que esté
ensamblando o haciendo ajustes .
A la sierra de mesa con soporte.

Separe todas las piezas de los materiales de embalaje.
y comprobar cada uno con la ilustración y
la lista de piezas sueltas para asegurarse de que todas
Los artículos se contabilizan antes de descartarlos.
material de embalaje (Fig. 3).



ADVERTENCIA

Si falta alguna pieza, haga lo siguiente:
No intente ensamblar el

sierra de mesa, enchufe el cable de alimentación o encienda el
Encender hasta obtener las piezas faltantes
y estén instalados correctamente.

TABLA DE PIEZAS SUELTAS		
ARTÍCULO	DESCRIPCIÓN	CANTIDAD
1	Sierra de mesa	1
2	Codo para conducto de polvo	1
3	Valla RIP	1
4	Valla Auxiliar	1
5	Protector de cuchilla	1
6	Calibre de ingletes	1
7	Palo de empuje	1
8	Manual	1

QUITAR LA BRIDA DE CABLE Y

BLOQUE DE POLIESTIRENO ESPUMADO

(Utilizado únicamente con fines de envío)

Con la superficie de la mesa sobre el suelo, ubique el
Brida que fija el conjunto motor/cuchilla
hasta la base. Con tijeras o cortaalambres, corte
y retire la brida (Fig. 4).

Asamblea

COLOCACIÓN DEL protector de la cuchilla

ADVERTENCIA

Para evitar lesiones personales,
Desconecte siempre el enchufe

de la fuente de alimentación antes de conectar o
Quitar el protector de la cuchilla.

POSICIONAMIENTO DE LA CUCHILLA CORTADORA

1. Retire el inserto de la mesa usando el orificio para el dedo. 2. Levante la hoja lo más alto que pueda y colóquela perpendicular a la mesa (0, en escala de bisel) (Figura 5).
3. Gire el seguro de la cuchilla separadora en el sentido de las agujas del reloj, de modo que apunte hacia arriba (Fig. 5). 4. Tire de la cuchilla separadora hacia el seguro de liberación para desengancharlo de los pasadores.
5. Deslice la cuchilla divisora hasta su posición más alta, de modo que quede directamente sobre el centro de la hoja. (Figura 6).
6. Alinee los agujeros en la cuchilla divisora con los pasadores y Bloquee el seguro girándolo en sentido contrario a las agujas del reloj. Empuje o tire de la cuchilla separadora para verificar que queda bloqueado en su lugar (Fig. 6).
7. Vuelva a colocar el inserto de la pestaña (Fig. 7).

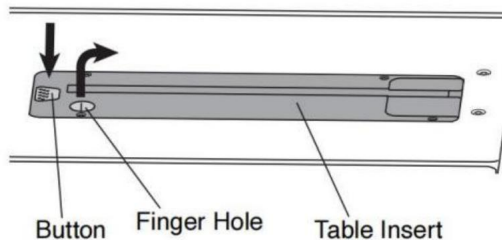


Figura 5

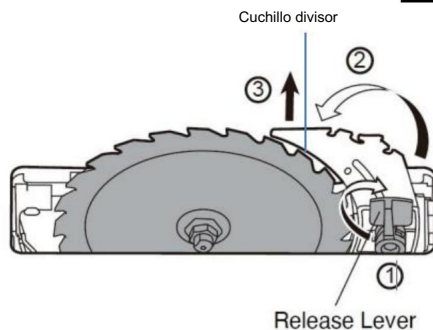
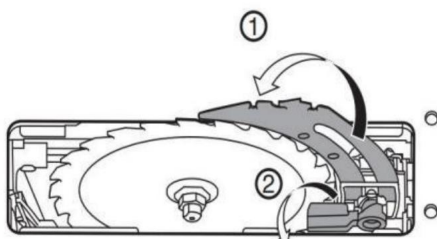
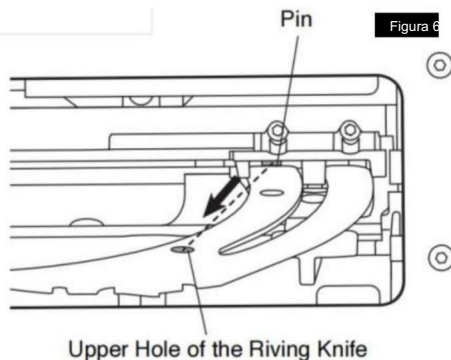


Figura 6



Asamblea

COLOCACIÓN DEL CONJUNTO DE PROTECCIÓN Monte

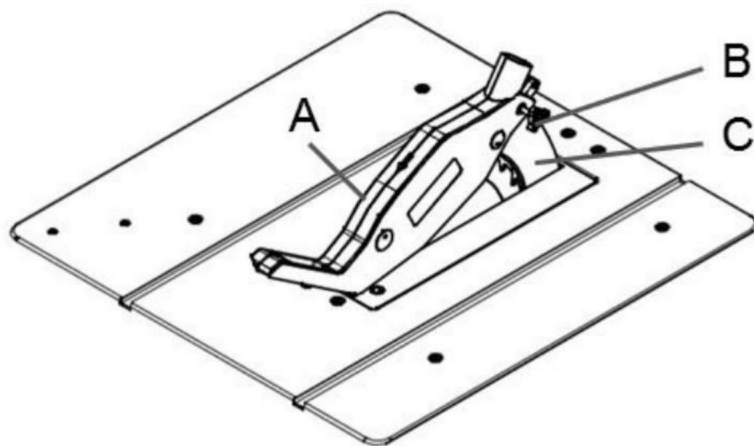
la protección de la hoja de sierra (A) junto con el perno (B) en la parte superior de la cuchilla separadora (c), de modo que el perno quede firmemente asentado en la ranura de la cuchilla separadora (c). Verifique que el conjunto de protección esté conectado de forma segura.

No atornille demasiado la tuerca (B); el protector de la hoja de sierra (A) debe moverse libremente.

Conecte la manguera de succión al adaptador de succión y la pieza de conexión de la protección de la hoja de sierra (A). Conecte un colector de astillas adecuado al adaptador de succión.

El desmontaje se realiza en orden inverso.

¡Precaución! La protección de la hoja de sierra (A) debe bajarse sobre la pieza de trabajo antes de comenzar la operación de corte.



Asamblea

DESMONTAJE E INSTALACIÓN DE LA HOJA



ADVERTENCIA

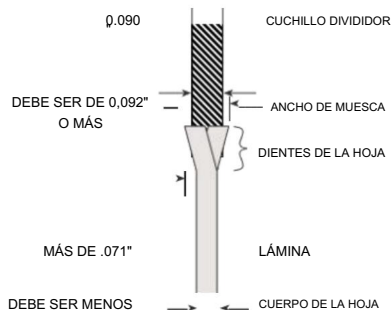
Desconecte el enchufe del fuente de alimentación antes de realizar

cualquier montaje, ajuste o reparación. evitar posibles lesiones.

UTILIZAR LA HOJA CORRECTA

IMPORTANTE: La hoja de sierra proporcionada en este También tiene un diámetro de 10 pulgadas. Para una cuchilla de repuesto, seleccione una con dimensiones cercanas a la cuchilla original. Esta información Puede que no esté impreso en el embalaje de la hoja. Si No lo es, consulte el catálogo o el sitio web del fabricante. VEVOR ofrece hojas de sierra profesionales de primera calidad que cumplen con los requisitos de Esta herramienta. Debes seleccionar una hoja con un ancho de corte de .092" o más y un espesor de placa (cuerpo) .088" o menos (Fig. 10).

Figura 10



ADVERTENCIA

Para reducir el riesgo de lesiones extrafina No utilice sierra de corte el riesgo de lesiones debe ser más ancho que

Hojas de sierra de corte extrafino de 0,092" (menos de 0,092") puede provocar que la pieza de trabajo se atasque contra la cuchilla divisora/divisora durante el corte. Se recomienda que el corte de la cuchilla de repuesto utilizada en este

La sierra debe tener un diámetro de 0,092" o más.



ADVERTENCIA

Para reducir el riesgo de lesiones No utilice hojas de sierra fabricadas

con una placa de cuerpo grueso. Si la sierra de repuesto El espesor de la placa de la cuchilla es mayor que 0,071", El cuchillo divisor no serviría adecuadamente como ayuda a reducir el contragolpe. La cuchilla de repuesto El espesor de la placa debe ser inferior a 0,071".



ADVERTENCIA

Para reducir el riesgo de lesiones No utilice "amortiguadores" de cuchillas.

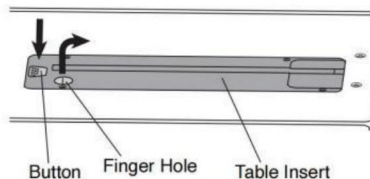
Los lados de una cuchilla de repuesto son de metal . placas colocadas contra los lados de la hoja para reducir la deflexión que puede ocurrir al usar papel fino hojas de sierra. El uso de estos dispositivos en ambos lados evitará que la hoja se alinee correctamente con la cuchilla divisora, lo que puede atascar la pieza de trabajo durante el corte. Una placa "estabilizadora"

Puede colocarse únicamente contra el exterior de una lámina delgada. Cuchilla de repuesto. Estas placas no son necesarias con la cuchilla suministrada.

CAMBIO DE LA HOJA

NOTA: Limpie la hoja de cualquier exceso de aceite antes Instalación .

Figura 11



1. ¡Para reducir el riesgo de lesiones, utilice la cuchilla correcta!
2. Gire la rueda de elevación en el sentido de las agujas del reloj hasta que la cuchilla esté tan alto como pueda.
3. Retire el inserto de la mesa.
4. Inserte la llave hexagonal de cabeza abierta en el eje. Eje. Mientras sostiene la primera llave, afloje la tuerca del eje en sentido antihorario. Ahora se puede quitar o instalar la cuchilla. deslizándolo dentro o fuera del eje del árbol.
5. Retire la tuerca del eje y la arandela exterior. Ahora se puede quitar o instalar la cuchilla. Arandela y tuerca del eje como se muestra. (Fig. 14)
6. Ensamble la arandela interior, la cuchilla nueva y la arandela exterior. asegurándose de que los DIENTES DE LA HOJA ESTÁN SEÑALANDO HACIA ABAJO

FRENTE DE LA MESA.

Asamblea

7. Mientras sostiene el eje del árbol con la llave hexagonal de cabeza abierta, utilice la llave de cabeza anular

Llave hexagonal para apretar firmemente la tuerca del eje en el sentido de las agujas del reloj. (Fig. 13)

8. Inserto instalable.

NOTA: La impresión en diferentes sierras blades no siempre está del mismo lado.

Para evitar lesiones causadas por una pieza de trabajo arrojada, Pieza de la cuchilla o contacto de la cuchilla, nunca opere la sierra sin el inserto adecuado en su lugar. Inserte la mesa al serrar. Utilice la ranuradora Insertar cuando se utiliza una hoja de ranurar.

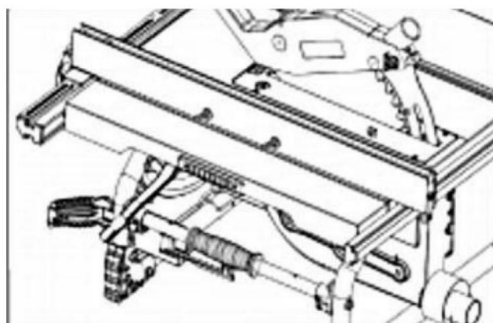
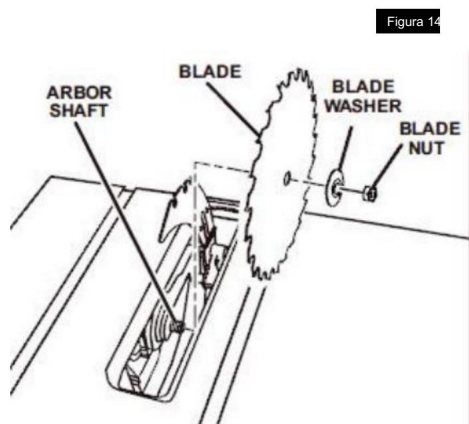
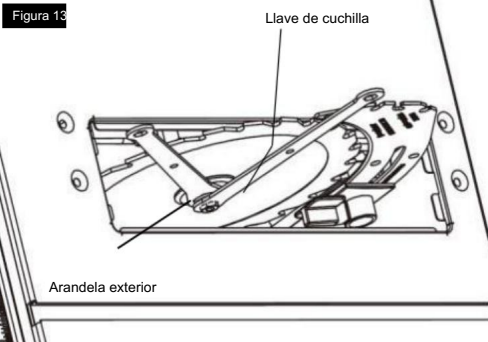
USO DE HOJAS CON PUNTA DE CARBURO

Maneje las hojas con punta de carburo con cuidado. El carburo es muy frágil y se puede romper fácilmente. dañado. Tenga cuidado al instalarlo, utilice o guarde las hojas. No utilice una hoja con punta de carburo que esté doblada o tenga los dientes doblados, o Si la hoja tiene grietas, está rota o tiene Puntas de carburo faltantes o flojas. No utilice la herramienta. una hoja con punta de carburo más rápida que su velocidad recomendada . al seleccionar una cuchilla, asegúrese de que tenga una potencia nominal superior a 5000 rpm.

Lea, comprenda y siga todas las advertencias. y las instrucciones proporcionadas con su hojas con punta de carburo.

COLOCACIÓN DE LA GUÍA DE CORTE PARA SU USO

1. Asegúrese de que los pestillos de bloqueo de la guía de corte estén en su lugar. Ambos lados de la valla están en libertad. posición .
2. Alinee el soporte de la guía de corte con la muesca. en los rieles delanteros y traseros. Asegúrese de que el La cerca auxiliar estará en el lado de la hoja de la valla principal cuando está en su posición de uso. ver Fig. 15 .
3. Baje la cerca sobre los rieles y asegúrela. Los pestillos de la cerradura están a ambos lados de la valla.



Almacenamiento, transporte y montaje

SIERRA DE MESA PLEGADA ALMACENAMIENTO

cuando no esté en uso, la sierra de mesa se puede almacenar en posición vertical.

TRANSPORTE DE SIERRA DE MESA

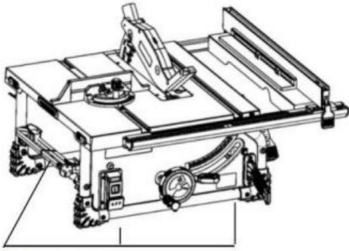
Levante la sierra de mesa agarrando el asa de transporte con la mesa orientada hacia el operador y luego transpórtela.

De un lugar a otro.

MONTAJE DE LA SIERRA DE MESA

Si la sierra de mesa se va a utilizar en un lugar permanente, debe fijarse firmemente a un soporte firme. superficie de apoyo, como un soporte o un banco de trabajo, utilizando los cuatro orificios de montaje (Fig. 22).

Figura 22



Mounting holes

Ajustes

AJUSTE DE 0 Y 45 GRADOS PARADAS POSITIVAS

Para evitar lesiones personales
Desconecte siempre el enchufe

de la fuente de alimentación al realizar ajustes.

1. Gire la rueda de elevación en el sentido de las agujas del reloj y levante.

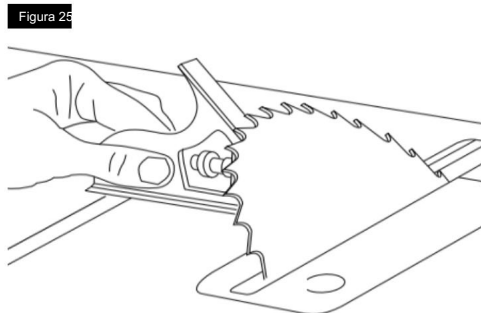
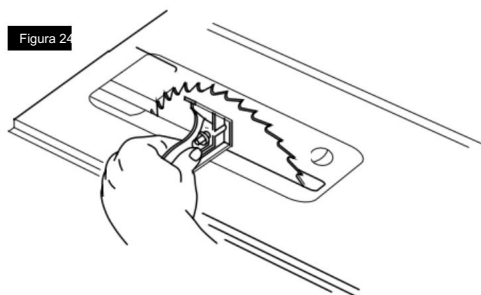
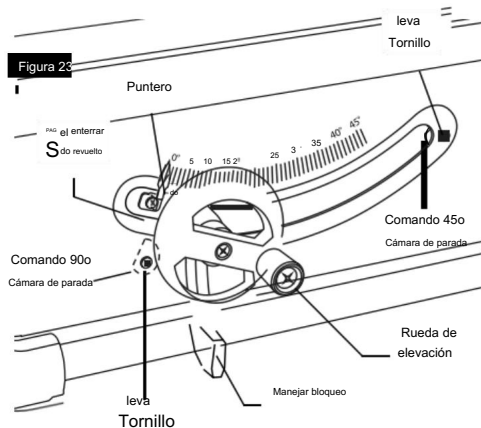
la hoja alcanza su altura máxima (Fig. 23).

AJUSTE DEL TOPE POSITIVO DE 0 GRADOS

2. Afloje la manija de bloqueo de la cuchilla y empuje rueda de elevación hacia la izquierda lo máximo posible; Apriete la manija de bloqueo de la cuchilla (Fig. 23).
3. Me gusta el cuadrado combinado (no incluido) sobre la mesa con un extremo cuadrado contra la hoja como se muestra (Fig. 24), y verifique Verificar si la hoja está a 90 grados con respecto a la mesa. Si la cuchilla no está a 90 grados con respecto a la mesa, afloje la cuchilla con el mango cerrado, afloje 90 Tornillo de ajuste de grados, aflojar 90 grados detenerse y empujar la rueda de elevación hasta que la hoja esté a 90 grados de la mesa.
4. Apriete el bloqueo de la hoja cómodamente, gire el leva de tope de bisel hasta que toque el tope de bisel carcasa, luego apriete 90 grados tornillo de ajuste.
5. Afloje el tornillo de ajuste y ajuste el puntero para indicar 0 grados en el bisel escaleras.

AJUSTE DEL TOPE POSITIVO DE 45 GRADOS

6. Afloje la manija de bloqueo de la cuchilla y empuje la rueda de elevación hacia la derecha lo máximo posible; Apriete la manija de bloqueo de la cuchilla.
7. Coloque una escuadra combinada (no incluida) sobre la mesa con un extremo del cuadrado contra la hoja como se muestra (Fig. 25), y Verifique si la hoja está a 45 grados. mesa. Si la hoja no está a 45 grados de la tabla, afloje la inclinación de la hoja con mango cerrado, afloje el tornillo de ajuste de 45 grados, afloje el tope biselado de 45 grados y Empuje la rueda de elevación hasta que la hoja esté a 45 grados a la tabla .
8. Apriete el bloqueo de la hoja cómodamente, gire el Leva de tope de bisel de 45 grados hasta que toca el Coloque el tope de bisel en la carcasa y luego apriete el tornillo de ajuste de 45 grados.



Ajustes

AJUSTE DE LA HOJA PARALELA A

LAS RANURAS DEL CALIBRE DE INGLETES

La hoja se ajustó paralela a la inglete.
ranuras de calibre en la fábrica. Para asegurar
cortes precisos y ayuda a prevenir el contragolpe, esto
Se debe volver a comprobar el ajuste. Si el ajuste
es necesario, siga los pasos a continuación.

ADVERTENCIA Para evitar lesiones personales
Desconecte siempre el enchufe
de la fuente de alimentación antes de realizar cualquier
ajustes.

1. Gire la rueda de elevación y levante la cuchilla lo más alto posible.
como irá. 2.

seleccione un punto en el cuerpo de la hoja de sierra
que se establece a la izquierda al ver la hoja
desde el frente de la sierra y marque con un lápiz
(Fig. 26).

3. Coloca la base de una escuadra de combinación.
(no incluido) contra el borde de la
ranura del calibre de ingletes y extienda la regla deslizante
del cuadrado de manera que toque la marca
punto en el cuerpo de la hoja de sierra en el
parte trasera de la mesa.

4. Gire la cuchilla y verifique que tenga las mismas marcas.
punta de la hoja de sierra en la parte delantera de la mesa
(Fig.26).

5. Si las medidas delantera y trasera, que se muestran en la
Figura 26, no son idénticas, identifique el lado con
el espacio. use la llave hexagonal suministrada con su sierra
para aflojar los cinco pernos de alineación ubicados
En el lado con el hueco hay cinco
Pernos de alineación ubicados debajo de la parte delantera
y trasera de la mesa de la herramienta (Fig. 27 y 28). Mueva
con cuidado el tren de aterrizaje que contiene la sierra.
hasta que la hoja quede paralela a la ranura de inglete y
apriete firmemente los cinco pernos.

El paralelismo sigue estando fuera de lugar, se han aflojado todos los tornillos y
repetir .

Figura 26

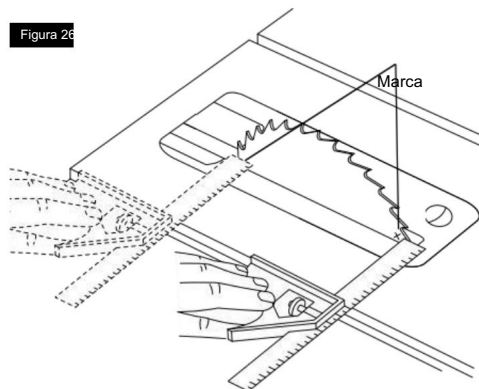


Figura 27

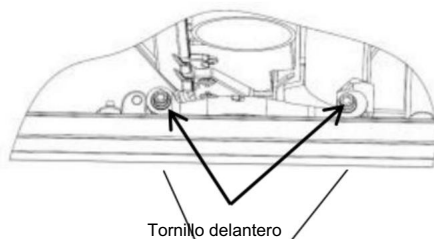
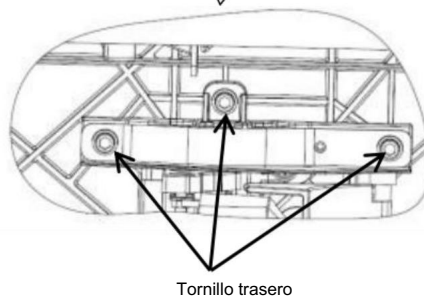


Figura 28



Ajustes

ALINEAMIENTO DE LA GUÍA DE CORTE



ADVERTENCIA

Para evitar lesiones personales, desconecte siempre el enchufe.

de la fuente de alimentación antes de realizar cualquier ajustes.

La guía de corte debe estar paralela a la hoja de sierra para evitar el RETROCESO cuando corte

longitudinal. Al mover la guía de corte longitudinal, asegúrese de Desbloquee y bloquee la cerca con el riel.

Maneje y use la perilla del riel frontal para ajustar el Posición de la cerca. NOTA: La hoja debe estar paralelo a las ranuras del calibre de ingletes (ver "Ajuste de la biela paralela al calibre de ingletes Siots") y ser perpendicular a la mesa antes Procediendo con la alineación de la guía de corte.



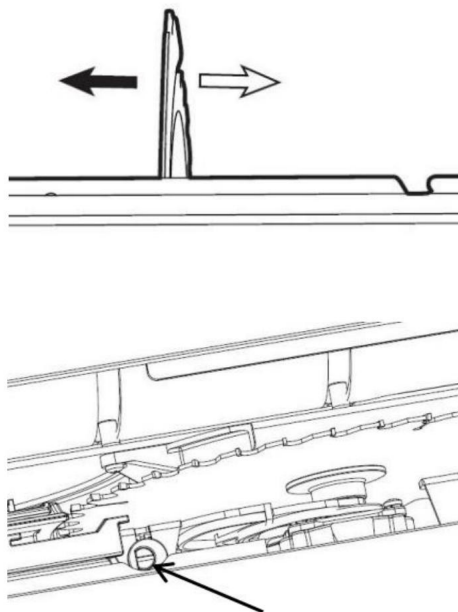
ADVERTENCIA

Para evitar lesiones personales Asegúrese siempre de que el

La guía de corte se bloquea antes de realizar cortes al hilo.

1. Levante ambas barreras de protección hasta su posición bloqueada. posición (Fig. 29) .
2. Gire la rueda de elevación y levante la cuchilla. Tan alto como pueda llegar.
3. Alinee la hoja con las ranuras del calibre de ingletes según Instrucciones: AJUSTE DEL PARALELO DE LA HOJA A LAS RANURAS DEL CALIBRE DE INGLETES.
4. AJUSTE DE LA GUÍA DE CORTE PARALELA A LA HOJA .
5. Fije las lengüetas de bloqueo en ambos lados de la cerca .

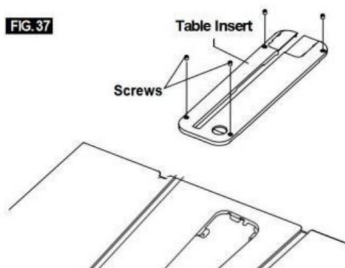
Figura 29



Ajustes

AJUSTE DEL INSERTO DE MESA

El inserto de la mesa contiene cuatro (4) ajustes
Tornillos para ajustar la altura del inserto de la mesa.
(Figura 37) . Me gusta el inserto en la pestaña. le gusta
regla de borde recto (como la regla de metal de una escuadra
combinada) a lo largo del tablero de la mesa e inserte
parte superior. Si es necesario realizar algún ajuste, utilice una llave plana de 4 mm.
Destornillador de cabeza para girar cada tornillo de fijación hacia arriba o hacia abajo.
hacia abajo. El inserto debe estar ligeramente debajo del
mesa en la parte delantera y ligeramente por encima de la mesa en la
atrás .



Operación básica de la sierra de mesa

INTERRUPTOR DE SEGURIDAD

NOTA: Esta sierra de mesa tiene una función de seguridad.
que ayuda a prevenir el arranque accidental.
Se corta la energía a la sierra, la herramienta cambiará a
el modo apagado. Una vez que se restablezca la energía, el
También será necesario encenderlo nuevamente.

Para encender la sierra: Presione el botón verde
botón (Fig. 39) .

Para apagar la sierra: Presione la paleta roja
(que presiona el interruptor rojo de apagado
(debajo) (Fig. 39).

BOTÓN DE REINICIO (REINICIO DE ENCENDIDO)

Esta sierra viene con un anuncio de sobre lo
El botón de reinicio , Si el motor de la sierra
sobre lo ads es una medida de seguridad

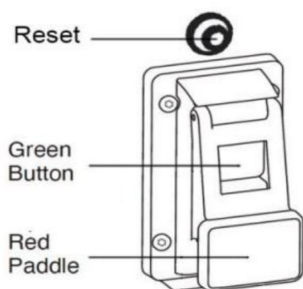
mecanismo detiene el motor
automático a IYY debido al exceso de motor -
Teatro loa ding o low vo.

Para evitar que el motor se sobrecaliente y se reduzca
Carga en el motor o comprobar voltaje.
Deje que el motor se enfríe y luego presione
el botón de reinicio y reinicie la sierra.

Si el

La sierra no se reinicia, espera un momento.

Añadiendo 1 5 minutos antes de reiniciar.



Operación básica de la sierra de mesa

USO DEL protector de cuchilla

El Blade Guard ha sido diseñado para modularidad, permitiendo el uso de múltiples combinaciones de los dos componentes principales 1)

Cuchilla divisora / divisora, 2) Protector de barrera principal (Fig. 41).

Además, la cuchilla divisora se puede

QuickLY se ajusta a tres posiciones, dependiendo

sobre el requisito de aplicación: corte pasante

(alto), corte no pasante (medio) y dado

(Lo más Cualquier Guardia Civil que necesite ser

bajo) . eliminado para completar un corte debe ser

Se reinstala inmediatamente cuando termina. Consulte

“Colocación del protector de la brida” para obtener información detallada.

Instrucciones de instalación. Recuerde siempre que

La mejor prevención de accidentes es la del operador.

Uso del sentido común y de la vigilancia en todo momento.

al utilizar la sierra de mesa.

NOTA: Para asegurar mejor la protección principal para su reubicación, ajuste la cuchilla a su posición más baja.

Mantiene la protección ajustada a la superficie de la mesa y evita daños relacionados con el balanceo de la protección. durante la reubicación.-

CONTROL DE BISEL DE LA HOJA

Afloje el mango de bloqueo del bisel de la hoja.

En el sentido de las agujas del reloj (Fig. 43), deslice la rueda de elevación. hasta que el puntero esté en el ángulo deseado y

Apriete la manija de bloqueo de la cuchilla en el sentido de las agujas del reloj.

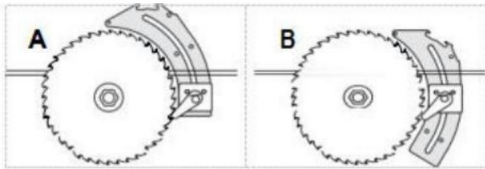
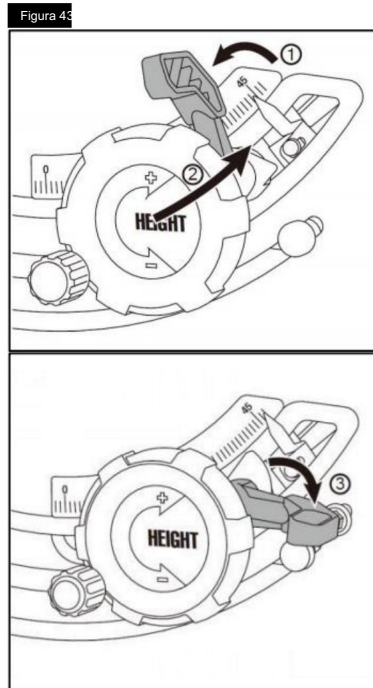
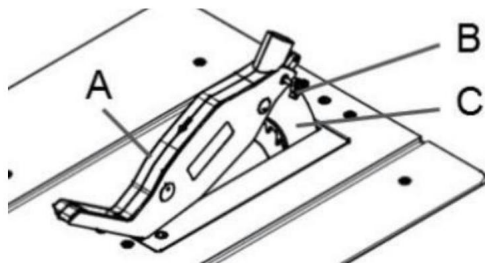


Figura 42

Figura 41



Operación básica de la sierra de mesa

AYUDANTES DE TRABAJO

Antes de cortar cualquier madera con su sierra, estudie todos los "Operaciones básicas de sierra".

Tenga en cuenta que para realizar algunos de los cortes, es necesario utilizar ciertos dispositivos, "ayudantes de trabajo". Al igual que el palo de empuje, el bloque de empuje y la valla auxiliar, que puedes hacer tú mismo.

Después de haber realizado algunos cortes de práctica, haga estos "ayudantes" antes de comenzar cualquier proyecto.

Primero, el "palo de empuje". (Se incluye un palo de empuje con el).

PALO DE EMPUJE Y BLOQUE DE EMPUJE

Haz el palo de empuje usando un trozo de 1X2 como se muestra (Fig. 44).

Haz el bloque de empuje usando trozos de madera contrachapada de 3/8" A y madera dura de 3/4" B (Fig. 45).

El trozo pequeño de madera, de 1/2" X 3/8" X 2-1/2", debe pegarse a la madera contrachapada... NO

Utilice CLAVOS. Esto es para evitar que la hoja de sierra se desafilie en caso de que corte por error la pieza de empuje. bloque .

coloque el mango en el centro de la madera contrachapada y fjelo con pegamento y tornillos para madera.

Utilice un palo para empujar siempre que la cerca mida 2 pulgadas o más. más de la hoja. Utilice un bloque de empuje cuando la operación es demasiado estrecha para permitir el uso de un pulsador. Para el uso correcto, consulte "Corte al hilo" y "Bisel". "Secciones desgarradas".

El palo o bloque de empuje debe usarse en el lugar de la mano del usuario para guiar el material únicamente entre la guía y la hoja.

Al utilizar un palo de empuje o un bloque de empuje, el eje de arrastre El extremo del tablero debe estar cuadrado. Un palo para empujar o El bloque contra un extremo irregular podría deslizarse o empujar el trabajo lejos de la valla.

HACIENDO UN TABLERO CON PUNTA BLANCA

La figura 46 ilustra las dimensiones para hacer un Tabla de plumas típica. Debe estar hecha de una pieza recta de madera que no tenga nudos ni Las grietas deben estar separadas por aproximadamente 1/4" (Fig. 46).

Figura 44

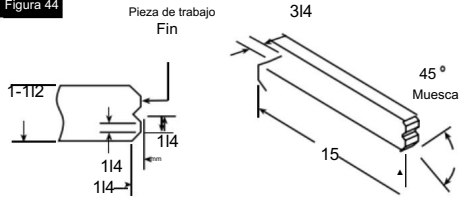
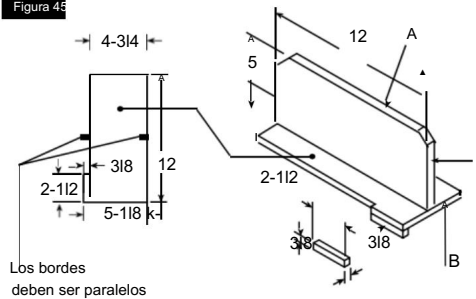
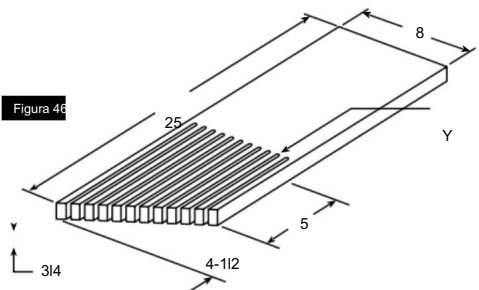


Figura 45



Los bordes deben ser paralelos

Figura 46



NOTA: Todas las dimensiones en pulgadas.

Operación básica de la sierra de mesa

au **ING** Utilice siempre protección durante el corte y guantes.

Al manipular hojas de sierra.

USO DE LA GUÍA DE CORTE AL HILO

CORTE AL LARGO, CORTE EN BISEL, REASERRADO Y

Los rebajes se realizan utilizando la guía de corte al hilo.

junto con la VALLA AUXILIAR / OBRA

APOYO, PALO DE EMPUJE O BLOQUE DE EMPUJE.



ADVERTENCIA Por su propia seguridad, siempre

Tenga en cuenta las siguientes normas de seguridad:

precauciones, además de las instrucciones de seguridad de las páginas 3, 4, 5 y 6.

1. Nunca haga estos cortes A MANO ALZA (sin utilizar la guía de corte o dispositivos auxiliares cuando sea necesario), porque la hoja podría atascarse en el corte y provocar un RETROCESO.
2. Siempre bloquee la guía de corte de forma segura cuando esté en usar .
3. Retire el calibre de ingletes de la mesa durante cualquier Operaciones que utilizan la guía de corte.
4. Asegúrese de que el protector de la cuchilla esté instalado. Cortes tipo sierra de vaivén. Reemplace el guardia INMEDIATAMENTE después de completar operaciones de reaserrado, rebajado o ranurado.
5. Haga que la hoja se extienda aproximadamente 1/8" por encima de la superficie superior de la pieza de trabajo. La exposición adicional de la hoja aumentaría el potencial de peligro
6. No se pare directamente frente a la cuchilla. caso de un CONTRAGOLPE. Colóquese a ambos lados de La hoja .
7. Mantenga las manos alejadas de la cuchilla y fuera del camino de la hoja.
8. Si la cuchilla se atasca o se detiene mientras corta, APAGUE EL INTERRUPTOR antes de intentar cortar. para liberar la hoja.
9. No se acerque por encima o detrás de la cuchilla para tirar de la pieza de trabajo a través del corte, para sostener piezas de trabajo largas o pesadas, para quitar pequeños trozos de material cortado, o PARA CUALQUIER OTRA RAZÓN .

10. No recoja pequeños trozos de material cortado de la mesa. RETÍRELOS empujándolos FUERA de la mesa con un palo largo.

De lo contrario, podrían ser arrojados hacia ti. por la parte trasera de la cuchilla.

11. No retire pequeños trozos de material cortado que puedan quedar ATRAPADOS dentro del protector de la hoja mientras la sierra está en funcionamiento. ESTO PODRÍA PONER EN PELIGRO TUS MANOS o provocar un RETROCESO. Apague la sierra. y desconecte la fuente de alimentación. Después de La hoja ha dejado de girar, levante la protección y Retire la pieza.
12. Si la pieza de trabajo está deformada, coloque el lado CÓNCAVO HACIA ABAJO. Esto evitará que se deforme. balanceándose mientras se rasga.

REVESTIMIENTO AUXILIAR DE LA BARANDILLA DE CORTE

Al utilizar accesorios de ranurado, se debe utilizar una tabla de revestimiento auxiliar. Esto ayudará a evitar

Daños en la valla de aluminio. El revestimiento

Debe estar hecho de madera de 3/4 de pulgada de espesor (Fig. 49).

Piezas necesarias: Tabla

de madera de 3/4" de espesor (maciza o contrachapada) cortada a medida. tamaño.

Dos (2) abrazaderas.

El revestimiento se realiza a la misma altura (2-3/4")

Como la cerca y puede trabajar con el protector de la cuchilla.

Sistema en su lugar al mover la guía para que entre en contacto

con la hoja. Use dos abrazaderas para sujetar la hoja de 3/4

Tabla de madera de una pulgada de espesor hasta la guía de corte.

NOTA: El tablero de revestimiento auxiliar también debe

Se utiliza para cortar materiales de menos de 3/16" grueso .

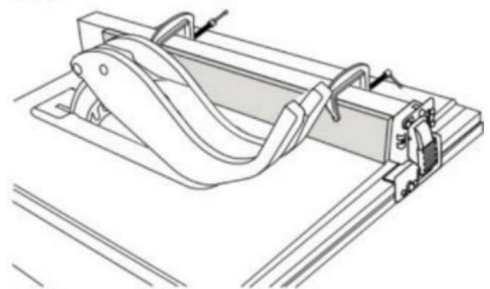


FIG. 49

Funcionamiento básico de la sierra de mesa

EXCELENTE

Figura 50

RASGAR se conoce como cortar un trozo de madera con

La veta, o a lo largo. Esto se hace usando el hilo valla . Coloque la valla al ANCHO deseado

DE RIP y bloquearlo en su lugar.

Antes de comenzar a rasgar, asegúrese de:

- A. La guía de corte es paralela a la hoja de sierra.
- B. La cuchilla divisora está correctamente alineada con la hoja de sierra.

Coloque la parte más ancha de la pieza de trabajo sobre la lado de la valla

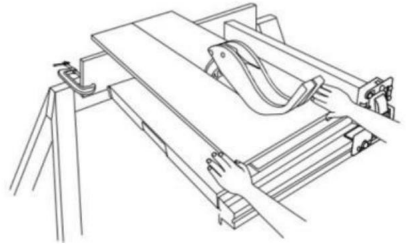


FIG.51

CORTE EN BISEL

Evite cortar en bisel con la guía a la izquierda.

lado, siempre que sea posible Al beber rasgo material 6" o más estrecho, use la cerca en el lado derecho de SOLO la hoja. Esto proporcionará más espacio. entre la cerca y la hoja de sierra para el uso de un

palo de empuje. Si la valla está montada a la izquierda, la

La protección de la hoja de sierra puede interferir con el uso adecuado de la misma. un palo de empujar

Cuando el "ANCHO DEL CORTE" sea de 6" o MÁS ANCHO, utilice su Para alimentar la pieza de trabajo use la mano DERECHA y la IZQUIERDA Utilice únicamente la mano para guiar la pieza de trabajo, no la ALIMENTE la pieza de trabajo con la mano izquierda (Fig. 50).

Cuando el "ANCHO DEL CORTE" sea de 2" a 6" de ancho, USE EL EMPUJE EL PALO para hacer avanzar la pieza de trabajo (Fig. 51).

Cuando el ANCHO DEL CORTE es MENOS ANGOSTO que 2"

El palo de empuje NO PUEDE usarse porque

El guardia interferirá. UTILICE la CERCA AUXILIAR y EMPUJE EL BLOQUE.

La valla auxiliar debe utilizarse en cualquier momento

El "ANCHO DEL CORTE" es de menos de 6 pulgadas de ancho. Si

El "ANCHO DE CORTE" es de dimensión menor

que la altura de la pieza de trabajo, entonces una valla auxiliar de sacrificio de altura adecuada para

El soporte de la pieza de trabajo durante el corte debe ser hecho y fijado a la valla.

Alimente la pieza de trabajo con la mano hasta que el extremo esté aproximadamente . 1" desde el borde frontal de la tabla . Continúe alimentando usando el botón PUSH BLOQUE en la parte superior de la cerca auxiliar HASTA EL EL CORTE ESTÁ COMPLETO (Fig. 52).

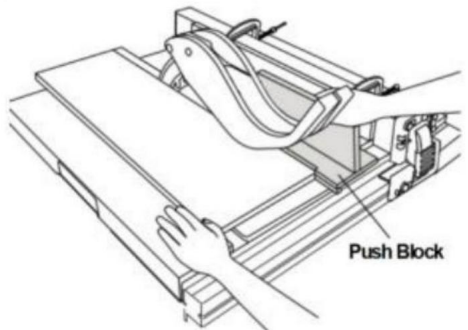
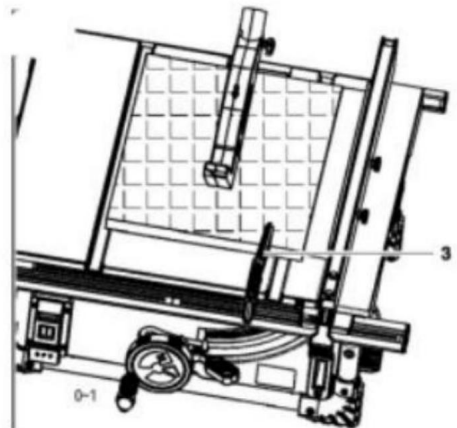


FIG.52

Funcionamiento básico de la sierra de mesa

USO DEL CALIBRE DE INGLETES

CORTE TRANSVERSAL, CORTE A INGLETE, BISEL
CORTE, CORTE A INGLETE COMPUESTO y
al hacer un rebaje en el extremo de un estrecho

Pieza de trabajo, se utiliza el CALIBRE DE INGLETES.

ADVERTENCIA Por su propia seguridad, siempre
Tenga en cuenta las siguientes normas de seguridad:
precauciones, además de las instrucciones de seguridad en Reglas
generales de seguridad, Instrucciones de seguridad para sierras de
mesa y Medidas de seguridad adicionales
Normas.

Nunca haga estos cortes a mano alzada (sin usar
el calibre de ingletes u otros dispositivos auxiliares) porque la hoja
podría atascarse en el corte y

provocar un RETROCESO o hacer que sus dedos o
mano para deslizarse hacia la hoja.

Bloquee siempre de forma segura el calibre de ingletes cuando esté en uso.
Retire la guía de corte de la mesa durante cualquier operación que
utilice la guía de ingletes.

Calibre de ingletes de 90°. Se puede utilizar de 0 a 15-3/4
pulgadas de corte transversal.

al cortar transversalmente con la hoja ajustada a 90o o
45o respecto a la mesa, el calibre de ingletes se puede utilizar en
ya sea sentado sobre la mesa. al cortar transversalmente y
La hoja está inclinada, use la ranura en el lado derecho de
mesa donde la hoja está inclinada hacia afuera
manos y calibre de ingletes.

Para ajustar el ángulo de inglete: Afloje la
perilla de seguridad y coloque el cuerpo del calibre de inglete de manera que
que el puntero esté en el ángulo deseado, luego apriete
Perilla de bloqueo (Fig. 53).

REVESTIMIENTO AUXILIAR DEL CALIBRE DE INGLETE

El calibre de ingletes está diseñado para aceptar un
Revestimiento Auxiliar con agujeros premoldeados para
Fijando un trozo adecuado de cable liso y recto.
madera. Utilice el calibre de ingletes como plantilla para
Fijar con elementos de fijación adecuados (Fig. 54).

EJEMPLO:

- A. Perfore agujeros de 5/32" de diámetro a través de una tabla de 3/4"
Un grueso de 3" de alto y la longitud deseada.
- B. Fije con dos tornillos de madera de cabeza redonda del n.º 12.

Tornillos de 1-1/2" de largo, no incluidos (Fig. 54).

Asegúrese de que los tornillos nunca sobresalgan del
superficie exterior del revestimiento.

Asegúrese de que el revestimiento no interfiera con el
funcionamiento correcto del protector de la hoja de sierra.

NOTA: al realizar cortes transversales en bisel, coloque el revestimiento
de modo que se extienda hacia la derecha del calibre de ingletes
y use el calibre de ingletes en la ranura de la derecha
de la hoja .

Figura 53

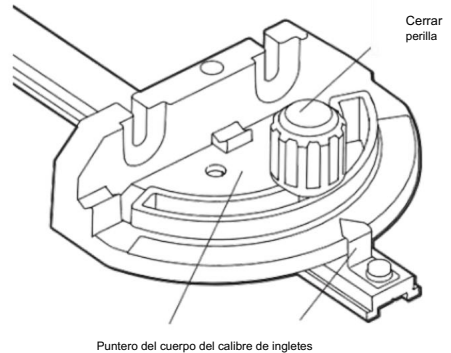
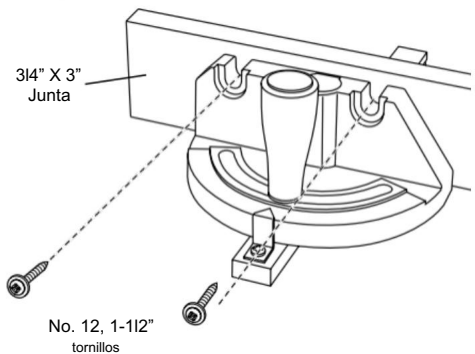


Figura 54



Operación básica de la sierra de mesa

TRANSVERSAL

El CORTE TRANSVERSAL se conoce como cortar madera a lo ancho de la veta, a 90°, o en ángulo recto con ambos lados. borde y el lado plano de la madera. Esto se hace con el calibre de ingletes ajustado a 90o (Fig. 55).

Asegúrese de que la protección de la hoja esté instalada para todas las operaciones de "corte completo" (cuando la hoja de sierra corta completamente a través del espesor de la pieza de trabajo). Reemplace el protector INMEDIATAMENTE después de completar los cortes de ranurado o rebajado.

Haga que la hoja se extienda aproximadamente 1/8" por encima parte superior de la pieza de trabajo. La exposición adicional a la luz podría aumentar el riesgo potencial

No se pare directamente frente a la cuchilla en caso de que de un RETROCESO (pequeño trozo cortado atrapado por la parte posterior de la hoja y arrojada hacia el operador). Párese a cada lado de la hoja.

Mantenga sus manos alejadas de la cuchilla y del camino de la hoja.

Si la hoja se atasca o se detiene mientras corta, GIRE APAGUE el interruptor antes de intentar liberar el espada.

No se extienda por encima o por detrás de la hoja para tirar de la pieza de trabajo a través del corte, para sostenerla a lo largo o piezas pesadas, para retirar trozos cortados de material o POR CUALQUIER OTRO MOTIVO.

No recoja pequeños trozos de material cortado, de la mesa. QUITARLOS empujándolos FUERA de la mesa con un palo largo. De lo contrario, Podría ser arrojado hacia ti desde la parte trasera del espada.

No retire pequeños trozos de material cortado que están cerca o pueden quedar ATRAPADOS dentro del protector de la hoja mientras la sierra está en funcionamiento. ESTO PODRÍA PONER EN PELIGRO SUS MANOS o causar una CONTRAGOLPE. Apague la sierra. Después de que la hoja ha dejado de girar, levante la protección y retire la pedazo .

Si la pieza de trabajo está deformada, coloque el CÓNCAVO lado HACIA ABAJO. Esto ayudará a evitar que se balancee mientras se corta.

Las graduaciones del calibre de ingletes proporcionan precisión para trabajos de carpintería promedio. En algunos casos en los que se requiere una precisión extrema, por ejemplo, al hacer cortes en ángulo, haga un corte de prueba y Luego vuelva a comprobarlo con una escuadra o transportador preciso.

SUGERENCIA: El espacio entre la barra del calibre de ingletes y La ranura en la mesa se mantiene al mínimo durante Fabricación. Para una máxima precisión al Al utilizar el calibre de ingletes, siempre "favorezca" un lado de la ranura de la mesa. En otras palabras, no la muevas. el calibre de ingletes de un lado a otro mientras corta pero Mantenga un lado de la barra apoyado contra un lado de La ranura .

CONSEJO: Coloque un trozo de papel de lija en la cara de la Cabezal de calibre de ingletes. Esto ayudará a evitar que la pieza de trabajo se "arrastre" mientras se corta.

El calibre de ingletes se puede utilizar en cualquiera de los ranuras en la mesa. Asegúrese de que esté bloqueada.

Al utilizar el calibre de ingletes con la mano IZQUIERDA ranura, sostenga la pieza de trabajo firmemente contra el calibre Sostenga la cabeza con la mano izquierda y agarre la perilla de la cerradura con la mano derecha.

Cuando utilice la ranura de mano DERECHA, sujete la pieza de trabajo con la mano derecha y la perilla de bloqueo con la mano izquierda.

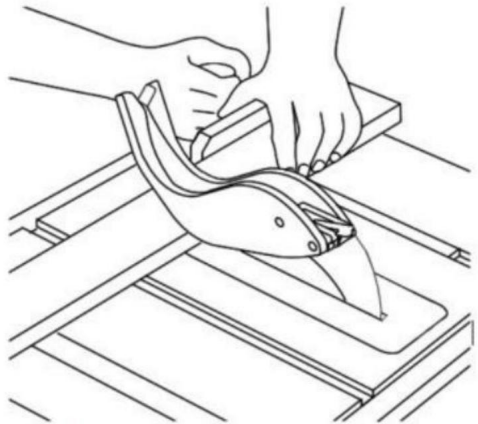


FIG. 55

Operación básica de la sierra de mesa

CORTE REPETITIVO

EL CORTE REPETITIVO es cortar una cantidad de piezas del mismo largo sin necesidad de marcar cada pieza (Fig. 56). Al

realizar cortes repetitivos a partir de una pieza de trabajo larga, asegúrese de que esté apoyada.

ADVERTENCIA Nunca utilice la guía de corte como parada de longitud, porque el corte

La pieza que no esté en uso podría atascarse entre la cerca y la cuchilla que provoca un

retroceso. 1. al realizar cortes repetitivos, sujete un bloque de madera de 3" de largo hasta la mesa en la posición deseada Longitud para actuar como longitud de parada

ADVERTENCIA Al sujetar el bloque, asegúrese de que el extremo de

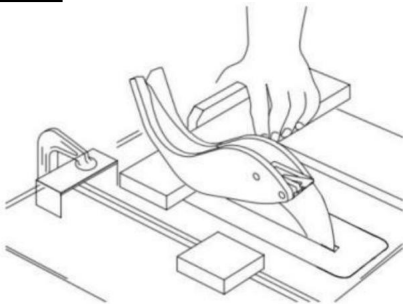
El bloque está bien delante de la hoja de sierra.

Asegúrese de que esté bien sujeta. 2.

Deslice la pieza de trabajo a lo largo del calibre de ingletes. hasta que toque el bloque, luego sosténgalo firmemente.

3. Haga el corte, tire de la pieza de trabajo hacia atrás y luego Empuje la pieza cortada fuera de la mesa con un movimiento largo. palo de empuje. NO INTENTE LEVANTARLO HASTA QUE ESTO PODRÍA PONER EN PELIGRO SU MANOS .

Figura 56



CORTE A INGLETE

CORTE A INGLETE ING es cortar una pieza en un ángulo diferente a 90 con el borde de la sierra.

El mismo procedimiento que utilizarías para el corte transversal.

(Figura 57) .

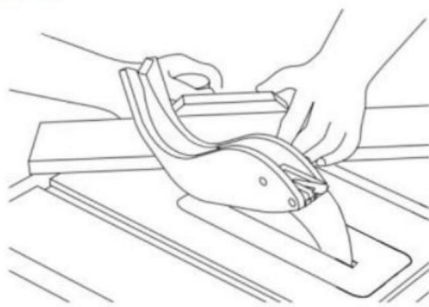
Ajuste el calibre de ingletes al ángulo deseado y Bloquearlo.

El calibre de ingletes se puede utilizar en cualquiera de los ranuras en la mesa.

al utilizar el calibre de ingletes con la mano IZQUIERDA ranura, sostenga la pieza de trabajo firmemente contra la cabeza del calibre de ingletes con la mano izquierda y sujete la Presione el botón con la mano derecha.

Cuando utilice la ranura de la mano DERECHA, sostenga el botón Pieza de trabajo con la mano derecha y la perilla de bloqueo con la mano izquierda

FIG. 57



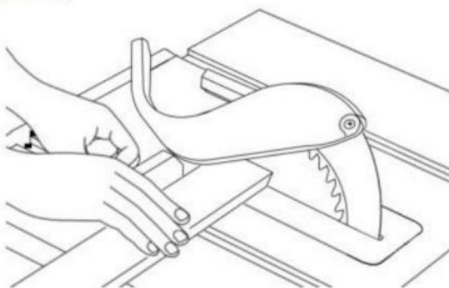
CORTE TRANSVERSAL BISELADO

EL CORTE TRANSVERSAL EN BISEL es lo mismo que el corte transversal, excepto que la madera también se corta en bisel. ángulo distinto de 90 con el lado plano de la madera (Figura 58) .

Ajuste la hoja al ángulo deseado.

Utilice el calibre de ingletes en la ranura a la DERECHA o a la IZQUIERDA de la hoja.

FIG. 58



CORTE DE INGLETE COMPUESTO

EL CORTE A INGLETE COMPUESTO es una combinación de corte a inglete y corte transversal en bisel.

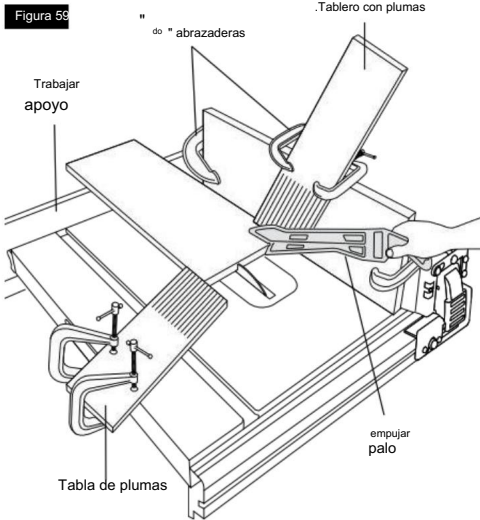
El corte se realiza en un ángulo distinto de 90° hacia ambos lados. el borde y el lado plano de la madera.

Ajuste el calibre de ingletes y la hoja a la ángulo deseado y asegúrese de que el calibre de ingletes Está bloqueado.

Funcionamiento básico de la sierra de mesa

ASERRADO SIN PASO

Agregue una tabla plana de 8" de alto a la cerca.
Longitud total de la valla (Fig. 59)



Utilice tablas con plumas para todos los "no pasantes"
Operaciones de "aserrado" (cuando la protección de la hoja de sierra deben eliminarse). Las tablas de plumas se utilizan para
Mantenga la obra en contacto con la cerca y la mesa como se muestra y para detener los contragolpes.

Monte las tablas de plumas en la cerca y la mesa.
como se muestra, de modo que los bordes delanteros de la
Las tablas de plumas sostendrán la pieza de trabajo hasta que
El corte está completo y la pieza de trabajo tiene
Fue empujado completamente más allá del cortador.
(hoja de sierra, cabezal de corte, etc.) con un empujador, como
en el desgarró.

Antes de iniciar la operación (con la sierra girada
"OFF" y el cortador colocado debajo de la superficie de la mesa):

- Instale las tablas con plumas de modo que ejerzan presión sobre la pieza de trabajo; SEA POSITIVO ESTÁN FIJADOS DE FORMA SEGURA.
- Asegúrese, mediante prueba, de que la pluma
Las tablas detendrán un contragolpe si uno debe ocurrir .

No se utilizan tablas de plumas durante
Operaciones de aserrado no transversales cuando se utiliza el
calibre de ingletes

REEMPLACE EL protector de la correa lo antes posible
EL ASERRADO NO PASANTE
LA OPERACIÓN ESTÁ COMPLETA.

Rebaje

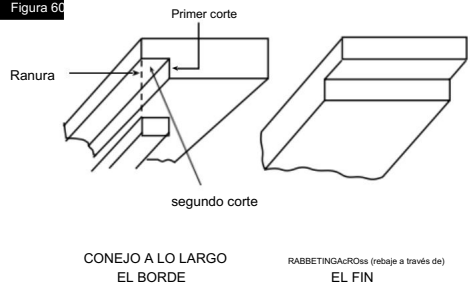
RABBETING es cortar una sección de la esquina
de un trozo de material, a lo largo de un extremo o de un
borde (Fig. 60).

Para hacer un RABBET se requieren cortes que no llegan hasta el final.
el camino a través del material. Por lo tanto, el
Se debe quitar la protección de la bisagra.

- Retire la protección de la cuchilla.
- Para rebajar a lo largo de un borde (a lo largo de la pieza de trabajo) como se muestra, agregue un revestimiento aproximadamente tan alto como el ancho de la pieza de trabajo para La guía de corte. Ajuste la guía de corte y la hoja.
a las dimensiones requeridas, luego haga el
Primer corte con la tabla plana sobre la mesa, siguiendo la configuración que se muestra en la Fig. 60. Haga un segundo corte con la pieza de trabajo sobre su borde.
Siga todas las precauciones, instrucciones de seguridad e instrucciones de operación para cortar o desgarrar.
operaciones de tipo, incluidas las tablas de plumas y palo de empujar, etc.
- Para rebajar un extremo, para piezas de trabajo de 10-1/2" y más estrechas, haga el corte de rebajado con el
Tabla plana sobre la mesa. Uso del calibre de ingletes
Equipado con un revestimiento, siga los mismos procedimientos e instrucciones para realizar cortes transversales sucesivos a lo ancho de la pieza de trabajo para obtener el ancho de corte deseado. NO utilice la guía de corte para rebajar el extremo.
- INSTALE Blade Guard INMEDIATAMENTE
AL TERMINAR EL REBAJADO
OPERACIÓN .

También se pueden realizar cortes de ranurado en una sola pasada de la pieza de trabajo sobre la fresa utilizando el cabezal de ranurado.

Figura 60



Operación básica de la sierra de mesa

TECNICAS ESPECIALES DE CORTE



ADVERTENCIA

No intente realizar cortes no contemplados en este

manual a menos que esté completamente familiarizado con los procedimientos y accesorios. Estos tipos de cortes incluyen, pero no se limitan a, cortes cónicos.

y corte complejo sin cortes pasantes. Este

La sierra de mesa es una herramienta muy versátil, capaz de realizando una amplia gama de tareas altamente cortes especializados que no se pueden cubrir en este manual.

Consulte su biblioteca local para obtener libros sobre carpintería. técnicas, tales como: El libro completo de Técnicas de herramientas eléctricas estacionarias de R.J. De christoforo o sierra de mesa Técnicas por R . cliffe .

CORTE DE METALES Y MAMPOSTERÍA



ADVERTENCIA

Esta sierra de mesa no es recomen - Recomendado para cortar metales,

como aluminio o cobre, incluso con una cuchilla especial diseñada para cortar estos materiales.



ADVERTENCIA

Esta sierra de mesa no es recomen - Recomendado para cortar

Cualquier material de mampostería, incluso con abrasivos. ruedas de corte.

Mantenimiento de su sierra de mesa

LUBRICACIÓN

La caja de engranajes ha sido completamente lubricada en la fábrica .

- . Cepillos reemplazados .
- . Piezas limpiadas e inspeccionadas.
- . Relubricado con lubricante nuevo.
- . Sistema eléctrico probado.
- . Todas las reparaciones.

Las siguientes piezas deben engrasarse ocasionalmente con aceite SAE No. 20 o No. 30, o con aceite WD 40.

1. Elevación, barras de soporte y engranajes.
2. Barandillas y soportes de revestimiento.
3. Levas de bloqueo de mesa (delantera y trasera).

¡Peligro!

Desconecte siempre el enchufe de alimentación principal antes de iniciar cualquier trabajo de limpieza.

1. Limpieza

. mantenga todos los dispositivos de seguridad, rejillas de ventilación y la carcasa del motor debe estar libre de suciedad y polvo.

En lo posible, limpie el equipo con un paño limpio.

paño o soplarlo con aire comprimido a

Baja presión.

Le recomendamos que limpie el dispositivo.

inmediatamente cada vez que hayas terminado usándolo.

Limpie el equipo periódicamente con un paño húmedo.

Paño y un poco de jabón suave. No utilice agentes de limpieza o disolventes; estos podrían atacar las partes plásticas del equipo.

Asegúrese de que no entre agua en el dispositivo.

La entrada de agua en una instalación eléctrica También aumenta el riesgo de sufrir una descarga eléctrica.

2. Escobillas de carbón

En caso de chispas excesivas, haga que el carbón Cepillos revisados únicamente por un técnico cualificado electricista.

¡Peligro! Las escobillas de carbón no deben reemplazado por alguien que no sea un calificado electricista.

3. Mantenimiento

No hay piezas dentro del equipo que requieren mantenimiento adicional. 4. pedido de piezas de repuesto: indique los siguientes datos al realizar el pedido piezas de repuesto:

. Tipo de máquina

. Número de artículo de la máquina

. Número de identificación de la máquina

Número de pieza de repuesto de la pieza requerida

Solución de problemas

**ADVERTENCIA**

Coloque el interruptor en la posición "OFF" y siempre desconecte el enchufe de la fuente de alimentación antes de solucionar problemas.

PROBLEMA	causa	SOLUCIÓN
La sierra no arranca	El cable de alimentación no está enchufado.	sierra eléctrica.
	Se disparó el fusible o el disyuntor.	Reemplace el fusible o reinicie el disyuntor disparado.
	cable dañado	Havecord reemplazado por VEVOR autorizado centro de servicio o estación de servicio.
	Interruptor quemado.	HaveswitchreemplazadoporunVEVORautorizado centro de servicio o estación de servicio.
La hoja no alcanza la velocidad necesaria	Cable de extensión demasiado ligero o demasiado largo.	Reemplácelo con un cable adecuado.
	Baja tensión de suministro.	contacte conYourelectriccompany.
Vibración excesiva	No se aprieta la manija de bloqueo del bisel.	Consulte la sección "Conozca su sierra de mesa".
	Desequilibrio.	Descartar Blade y utilizar diferentes hojas.
	sierra no montada segura para soportar o banco de trabajo.	Apriete los herrajes de montaje, consulte "Montaje". la sección "Sierra de mesa".
	Tuerca del árbol no apretada.	Consulte la sección "Montaje", "Cambio de tamaño".
El corte se atasca, se quema y se atasca el motor al rasgar.	Hoja duplicada con dientes mal ajustados.	afilarse o reemplazar la cuchilla.
	Tablero deformado.	Asegúrese de que el lado cóncavo o hueco esté orientado "ABAJO" y se alimenta lentamente.
	Valla de corte sin hoja paralela.	Consulte la sección "Ajustes" "Alineación" "Frente de desgarro".
	Cuchillo de demolición fuera de alineación.	Consulte la sección "Ajustes", "Cuchilla divisoria". "alineación."
corte no es cierto a 90° oposiciones or45	Tornillos de alineación no ajustados apropiadamente.	Consulte la sección "Ajustes", "Ajuste de la correa". ParalleltoMitreGaugeslots.
Lámina de absorción de plástico fundido tps sobrecalentamiento cuando corte	Velocidad de avance demasiado alta.	Baja velocidad de avance a través de la cuchilla.
	Bladestipnotsharp	Afilador o cuchilla reemplazable
Manija de bloqueo de inclinación rueda de elevación difícil de mover	La mano bloqueada no se afloja cuando haciendotiltadjustment.	Consulte la sección "Conozca su sierra de mesa", "Perilla de bloqueo de inclinación de la sierra".
	aserrínenprofundidadtornillosroscas.	Consulte la sección "Mantenimiento de su sierra de mesa", "Lubricación".
Disparos del disyuntor	El disyuntor se dispara repetidamente durante el corte.	Reemplace la hoja por una nueva.Reducir fuerza aplicada a la pieza de trabajo durante el corte.

DATOS TÉCNICOS

Motor de CA _____ 120 V ~ 60 Hz
 Corriente nominal _____ 15 A
 de corte de rueda _____ 254 x 15,875 x 2,8 mm
 Velocidad inactiva n.º 0 _____ 4500 RPM ...
 Núm . de cortes de _____ 4 0
 dientes AlturaM hasta8.5.....m / 90
 _____ 55 mm/45

Sierra de calarBanda infinita 0-45 modos de funcionamiento 6-25%:
 funcionamiento continuo sin interrupción (tiempo de ciclo 10 minutos).

Para garantizar que el motor no se caliente excesivamente, solo se lo puede hacer funcionar durante

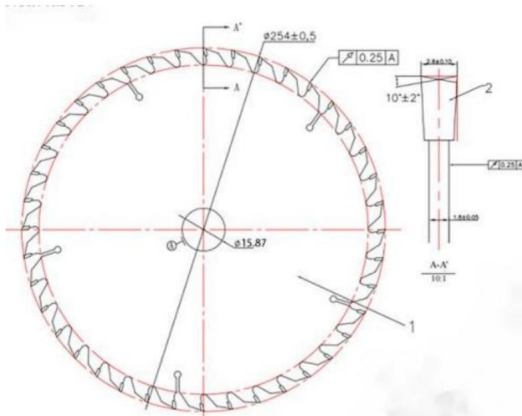
el 25 % del ciclo a la potencia especificada y luego se lo debe dejar en reposo durante el 75 % del ciclo.

¡Peligro!

Los valores de ruido y

vibración se midieron de acuerdo con la norma EN 61029.

_____ 91 dB(A)
 _____ 3 dB
 _____ 104 dB(A)
 _____ 3 dB



LpAniveldepresiónsonoraKpIncertidumbrelWANiveldepotenciasonoraKWAincertidumbreLosvalorescitadossonvaloresdeemisióny no necesariamente valores confiables de

Aunque existe una correlación entre los niveles de emisión e inmisión, es imposible sacar conclusiones seguras sobre la

necesidad de tomar precauciones adicionales.

Los factores que pueden influir en el nivel de inmisión real en el lugar de trabajo incluyen la

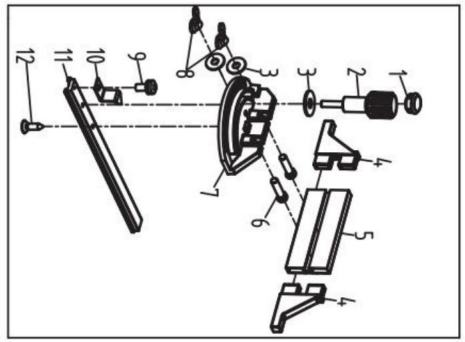
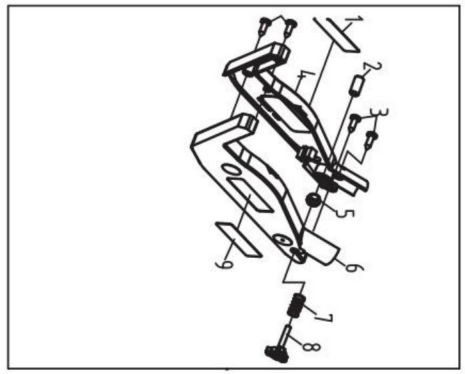
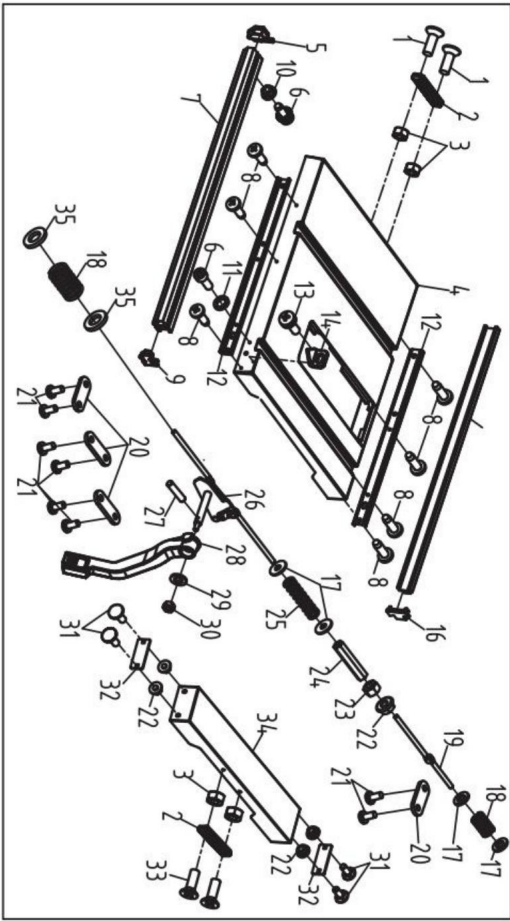
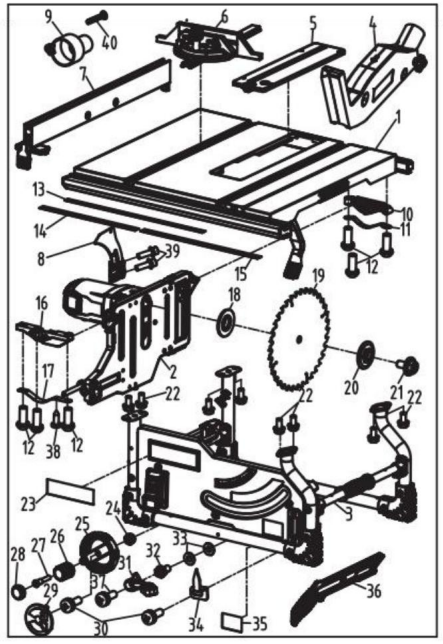
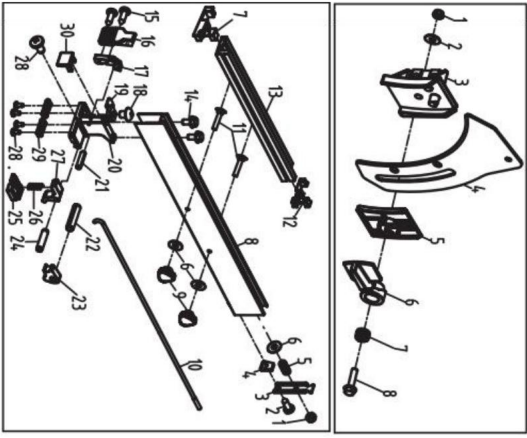
duración del impacto, el tipo de sala y otras fuentes de ruido, etc., por ejemplo, la cantidad de

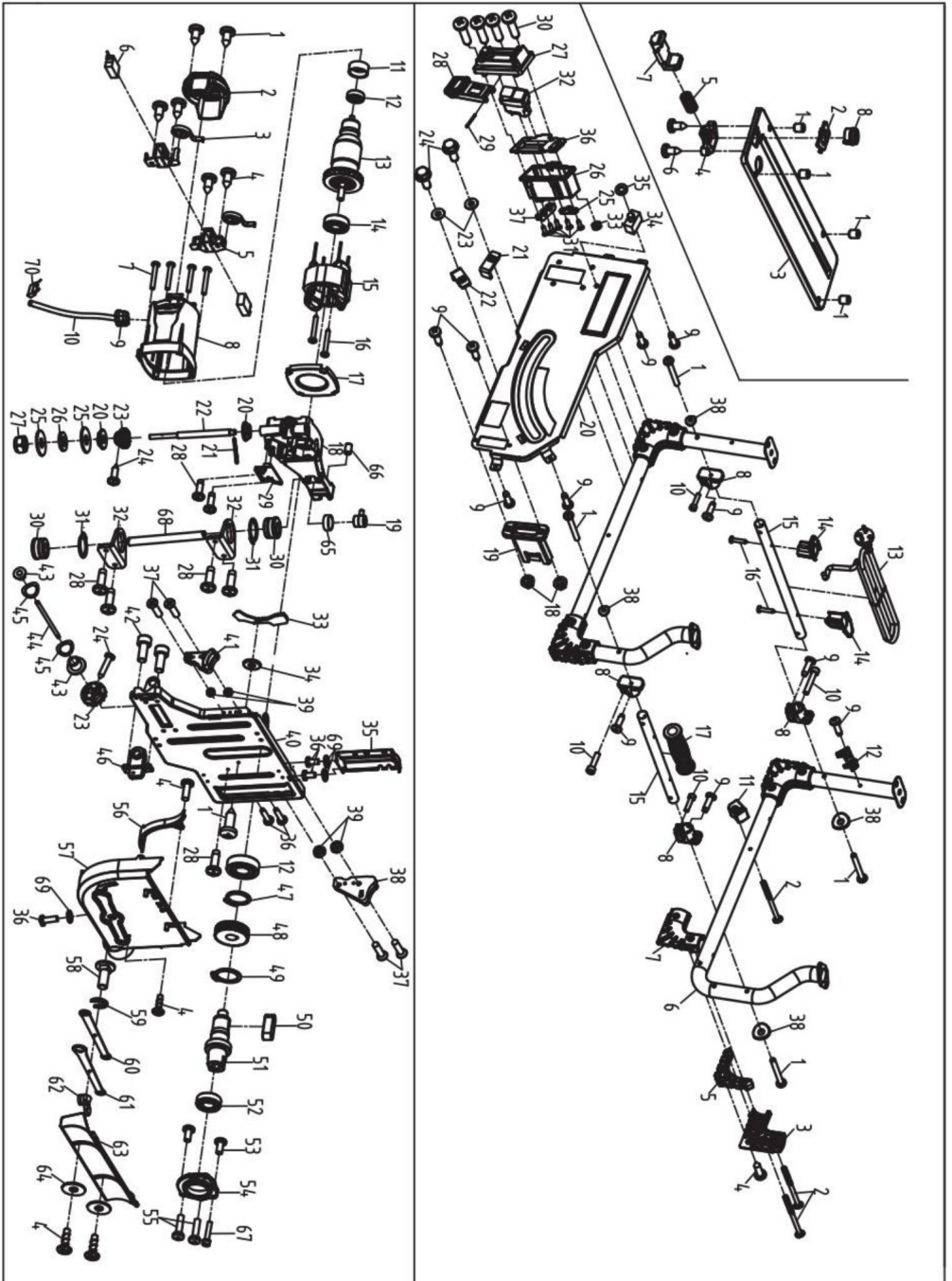
máquinas y otras operaciones cercanas. Los valores confiables

del lugar de trabajo pueden variar de

un país a otro. Con esta información, el usuario debería al menos poder hacer una mejor evaluación

de los peligros y riesgos involucrados.





VEVOR®

TOUGH TOOLS, HALF PRICE

Soporte técnico y certificado de garantía electrónica
www.vevor.com/support

VEVOR[®]

TOUGH TOOLS, HALF PRICE

Wsparcie techniczne i certyfikat e-gwarancji
www.vevor.com/support

INSTRUKCJA OBSŁUGI PIŁY STOŁOWEJ

MODEL:M1H-ZP7-254-1

Nadal staramy się oferować Państwu narzędzia w konkurencyjnych cenach.

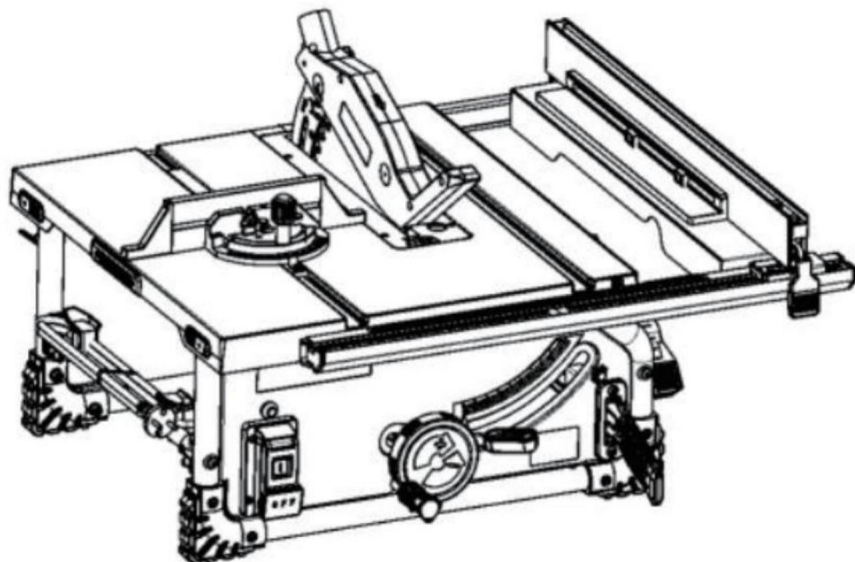
„Oszczędź połowę”, „Połowa ceny” lub jakiegokolwiek inne podobne wyrażenia używane przez nas oznaczają wyłącznie szacunkowe oszczędności, jakie możesz uzyskać kupując u nas określone narzędzia w porównaniu do głównych marek i niekoniecznie oznacza to, że obejmuje wszystkie kategorie oferowanych przez nas narzędzi. Uprzejmie przypominamy, aby dokładnie sprawdzić, czy składając u nas zamówienie,

w rzeczywistości oszczędzają połowę w porównaniu do najlepszych marek.

VEVOR[®]
TOUGH TOOLS, HALF PRICE

PIŁA STOŁOWA

MODEL:M1H-ZP7-254-1



POTRZEBUJESZ POMOCY? SKONTAKTUJ SIĘ Z NAMII!

Masz pytania dotyczące produktu? Potrzebujesz wsparcia technicznego? Skontaktuj się z nami:

Wsparcie techniczne i certyfikat gwarancji
elektronicznej www.vevor.com/support

To jest oryginalna instrukcja, przed użyciem należy uważnie przeczytać wszystkie instrukcje. VEVOR zastrzega sobie jasną interpretację naszej instrukcji obsługi. Wygląd produktu będzie zależał od produktu, który otrzymałeś. Prosimy o wybaczenie, że nie poinformujemy Cię ponownie, jeśli w naszym produkcie pojawią się jakiegokolwiek aktualizacje technologiczne lub oprogramowania.

Spis treści

Ogólne zasady bezpieczeństwa-----	3
Instrukcje bezpieczeństwa dotyczące pił stołowych-----	4
Dodatkowe zasady bezpieczeństwa-----	7
Specyfikacje silnika i elektryka	
Wymagania-----	8
symbols -----	9
Słownik pojęć-----	12
Poznaj swoją piłę stołową-----	13
rozpakowywanie i sprawdzanie zawartości-----	14
Montaż-----	15
przechowywanie, transport i montaż----	19
Dostosowania-----	20
Podstawowa obsługa piły stołowej-----	24
Konserwacja piły stołowej-----	34
Rozwiązywanie problemów-----	35
DANE TECHNICZNE-----	36

 **OSTRZEŻENIE**

niektóre pyły powstające podczas szlifowania, piłowania, szlifowania, wiercenia i innych prac budowlanych zawierają substancje chemiczne, o których wiadomo, że powodują raka, wady wrodzone lub inne szkody reprodukcyjne. Oto kilka przykładów takich substancji chemicznych: . Ołów z farb ołowiowych, . krystaliczna krzemionka z cegieł i cementu oraz

innych produktów murarskich, oraz

. Arsen i chrom z drewna poddanego

obróbce chemicznej. Ryzyko

związane z tymi substancjami jest różne w zależności od częstotliwości wykonywania tego typu prac. Aby zmniejszyć narażenie na te substancje chemiczne: pracuj w dobrze wentylowanym pomieszczeniu i używaj zatwierdzonego sprzętu ochronnego, takiego jak maski przeciwpyłowe, które są specjalnie zaprojektowane do filtrowania mikroskopijnych cząstek.

Unikaj długotrwałego kontaktu z pyłem pochodzącym ze szlifowania, piłowania, szlifowania, wiercenia i innych prac budowlanych. Noś odzież ochronną i myj narażone miejsca wodą z mydłem. Dopuszczenie pyłu do ust lub oczu lub do jego osiadania na skórze może sprzyjać wchłanianiu szkodliwych substancji chemicznych.

Ogólne zasady bezpieczeństwa



Przeczytaj wszystkie ostrzeżenia dotyczące bezpieczeństwa, instrukcje, ilustracje i specyfikacje dołączone do tego elektronarzędzia. Nieprzestrzeganie wszystkich instrukcji wymienionych poniżej może skutkować

Porażenie prądem, pożar i/lub poważne obrażenia.

ZACHOWAJ WSZYSTKIE OSTRZEŻENIA I INSTRUKCJE DO WGLĄDU W PRZYSZŁOŚCI.

Termin „narzędzie elektryczne” w ostrzeżeniach odnosi się do narzędzia elektrycznego zasilanego z sieci (przewodowego) lub zasilanego bateryjnie (beprzewodowego).

BEZPIECZEŃSTWO MIEJSCA PRACY

utrzymuj miejsce pracy w czystości i dobrym oświetleniu. ciemne obszary są siedliskiem wypadków.

Nie należy używać elektronarzędzia w atmosferach wybuchowych, np. w obecności łatwopalnych cieczy, gazów lub pyłów. Narzędzie elektryczne mogą powodować iskrę, które mogą spowodować zapłon pyłu lub oparów.

Trzymaj dzieci i osoby postronne z dala od obsługi narzędzia elektrycznego. Rozproszenia mogą powodować traciś kontrolę.

BEZPIECZEŃSTWO ELEKTRYCZNE

Wtyczki elektronarzędzia muszą pasować do gniazdek. Nigdy nie modyfikuj wtyczki w żaden sposób. Nie używaj wszelkie wtyczki adapterowe z uziemieniem elektronarzędzia. niezmodyfikowane wtyczki i pasujące gniazdek elektrycznych zmniejszą ryzyko porażenia prądem.

Unikaj kontaktu fizycznego z uziemionymi lub uziemionymi elementami. powierzchnie takie jak rury, grzejniki, kucharki i lodówek. Istnieje związane ryzyko porażenia prądem elektrycznym jeśli twoje ciało jest uziemione.

Nie wystawiaj elektronarzędzia do działania deszczu lub wilgoci. Dostanie się wody do elektronarzędzia może zwiększyć ryzyko porażenia prądem.

Nie nadużywaj przewodu. Nigdy nie używaj przewodu do przenoszenia, ciągnięcia lub odłączania elektronarzędzia. Trzymaj przewód z dala od ciepła, oleju, ostrych krawędzi lub części ruchome. Uszkodzone lub splątane przewody zwiększają ryzyko porażenia prądem.

Podczas używania elektronarzędzia na zewnątrz należy używać: przedłużacz odpowiedni do użytku na zewnątrz. stosowanie przedłużacza odpowiedniego do użytku na zewnątrz zmniejsza ryzyko porażenia prądem.

W przypadku korzystania z elektronarzędzia w wilgotnym miejscu nieuniknione, należy użyć zasilania zabezpieczonego wyłącznikiem różnicowoprądowym (GFCI).

GFCI zmniejsza ryzyko porażenia prądem.

BEZPIECZEŃSTWO OSOBISTE

Zachowaj czujność, uważaj na to, co robisz i korzystaj z tego, co robisz. zdrowy rozsądek przy obsłudze elektronarzędzia.

Nie używaj elektronarzędzia, gdy jesteś zmęczony lub

pod wpływem narkotyków, alkoholu lub leków. Chwila nieuwagi podczas obsługi Narzędzie mechaniczne mogą spowodować poważne obrażenia ciała.

Stosuj osobisty sprzęt ochronny. Zawsze noś okulary ochronne. sprzęt ochronny, taki jak jako maska przeciwpyłowa, antypoślizgowe obuwie robocze, kask lub ochrona słuchu stosowana w odpowiednich warunkach zmniejszą ryzyko obrażeń ciała.

Zapobiegaj przypadkowemu uruchomieniu. Upewnij się, że przed podłączeniem przełącznik jest w pozycji wyłączonej do źródła zasilania i akumulatora, wybierając w górę lub noszenie narzędzia. Noszenie narzędzia jest Twój palec na przełączniku lub zasilaniu powertool włączenie przełącznika powoduje wypadki.

Przed użyciem należy usunąć klucz regulacyjny lub klucz nasadowy. włączanie elektronarzędzia. Klucz lub klucz Pozostawiony przymocowany do obracającej się części narzędzia napędowego może skutkować obrażeniami ciała.

Nie wychylaj się za daleko. Utrzymuj odpowiednią postawę i równowagę w każdym czasie. To umożliwi lepszą kontrolę mocy w nieoczekiwanych sytuacjach.

Ubierz się odpowiednio. Nie noś luźnej odzieży ani biżuteria. zachowaj włosy, ubranie i ręce kławkę z dala od ruchomych części. Luźne ubrania, biżuteria lub długie włosy mogą zostać wciągnięte przez ruchome części.

Jeżeli urządzenia są przewidziane do podłączenia urządzeń do odsysania i zbierania pyłu, należy upewnić się, że są one podłączone i prawidłowo używane. Korzystanie z urządzeń do zbierania pyłu może zmniejszyć emisję pyłu. zagrożenia.

Nie pozwól, aby znajomość nabyta w wyniku częściowego użytkowania narzędzia pozwoliła Ci stać się zadowolonym i zignoruj zasady bezpieczeństwa narzędzia. Nieostrożne działanie może spowodować poważne obrażenia w ułamku sekundy.

UŻYTKOWANIE I KONSERWACJA ELEKTRONARZĘDZIA

Nie używaj elektronarzędzia na siłę. Używaj właściwych narzędzi. elektronarzędzie do Twojej aplikacji. Prawidłowe narzędzie Power Tool wykona pracę lepiej i bezpieczniej szybkość, dla której została zaprojektowana.

ZAPISZ TE INSTRUKCJE

Ogólne zasady bezpieczeństwa

Nie używaj elektronarzędzia, jeśli przełącznik nie jest włączony. Nie włączaj i wyłączaj. Każde narzędzie elektryczne, którego nie można kontrolować przełącznikiem, jest niebezpieczne i musi zostać naprawiony.

Odłącz wtyczkę od źródła zasilania i wyjmij akumulator, jeśli jest on odłączalny, z elektronarzędzia przed wykonaniem jakichkolwiek regulacji, wymianą akcesoriów lub przechowywaniem elektronarzędzia. Takie zapobiegawcze środki bezpieczeństwa zmniejszą ryzyko przypadkowego uruchomienia narzędzia.

Przechowuj nieużywane elektronarzędzia w miejscu niedostępnym dla dzieci i nie pozwalaj na korzystanie z nich osobom niezaznajomionym z ich obsługą. Elektronarzędzia lub niniejszej instrukcji obsługi elektronarzędzia. Elektronarzędzia są niebezpieczne w rękach nieprzeszkolonych użytkowników.

Konserwuj elektronarzędzia i akcesoria. Sprawdź, czy niewspółosiowość lub wiązanie ruchomych części, pęknięcie części i wszelkie inne stany, które mogą mieć wpływ na działanie elektronarzędzia. Jeśli uszkodzone, należy przedtem oddać elektronarzędzie do naprawy użytkownika. Wiele wypadków jest spowodowanych przez niewłaściwą konserwację

narzędzia o dużej mocy.

Utrzymuj narzędzia tnące ostre i czyste. konserwowane narzędzia tnące z ostrymi krawędziami tnącymi są mniej podatne na wiązanie i łatwiejsze do kontrolowania.

Używaj elektronarzędzi, akcesoriów i końcówek narzędziowych itp. zgodnie z niniejszą instrukcją, biorąc pod uwagę warunki pracy i pracę, która ma być wykonana. Wykorzystanie narzędzia elektrycznego do operacji inne niż zamierzone mogłyby spowodować niebezpieczną sytuację.

utrzymuj uchwyty i powierzchnie chwytne suche, czyste i wolne od oleju i smaru. Slippery uchwyty i powierzchnie chwytne nie pozwalają na bezpieczne obchodzenie się z narzędziami i kontrola nad nimi w nieoczekiwanych sytuacjach.

PRACA

Oddaj swoje elektronarzędzie do serwisu przez wykwalifikowany personel. osoba dokonująca naprawy używa wyłączanie identycznych części zamiennych. Zapewni to bezpieczeństwo moc też jest zachowana.

Instrukcje bezpieczeństwa dotyczące pił stołowych

OSTRZEŻENIA DOTYCZĄCE OCHRONY

utrzymywać osłony na miejscu. Osłony muszą być sprawne i prawidłowo zamontowane. A osłona, która jest luźna, uszkodzona lub nie działa prawidłowo. Należy je naprawić lub wymienić.

Zawsze używaj osłony tarczy tnącej, noża rozdzielającego i dla każdej operacji cięcia przelotowego. Dla operacje cięcia przelotowego, w których ostre piły przecina całkowicie grubość obrabianego przedmiotu, osłonę i inne urządzenia zabezpieczające pomóc zmniejszyć ryzyko kontuzji.

Natychmiast ponownie zamontuj system zabezpieczający po zakończeniu operacji (takiej jak wręgowanie, frezowanie lub ponowne piłowanie), która wymaga zdjęć osłony, noża rozdzielającego andlor. Strażnik, nóż rozszczepiający i pomoc zmniejszyć ryzyko odniesienia obrażeń.

Upewnij się, że ostre piły nie styka się z osłoną, nożem rozdzielającym lub przedmiotem obrabianym przed przełącznik jest włączony. Nieumyślny kontakt tych przedmioty z ostrzem piły mogą spowodować niebezpieczeństwo stan.

Wyreguluj nóż rozdzielający zgodnie z opisem w niniejszej instrukcji obsługi. Nieprawidłowe rozstawienie, pozycjonowanie i ustawienie może sprawić, że klin rozdzielający będzie nieskuteczny w zmniejszaniu prawdopodobieństwa odrzutu.

Aby nóż rozdzielający mógł pracować, muszą brać udział w obróbce przedmiotu obrabianego.

Nóż rozdzielający nie jest skuteczny w przypadku cięcia zbyt krótkich elementów, aby można było z nim pracować.

nóż rozdzielający i urządzenie zabezpieczające przed odrzutem. W takich warunkach nie może dojść do odrzutu.

zapobiegane przez nóż rozdzielający i zabezpieczenie antyodrutowe urządzenie.

ZAPISZ TE INSTRUKCJE

Instrukcje bezpieczeństwa dotyczące pił stołowych

Do rozszczepienia należy używać odpowiedniego brzeszczotu nóż. Aby nóż rozdzielający działał prawidłowo, średnica ostrza piły musi odpowiadać właściwej średnicy nóż rozdzielający i korpus ostrza piły muszą być cieńsze niż grubość noża rozdzielającego i szerokość cięcia ostrza piły musi być szersza niż grubość noża rozdzielającego.

OSTRZEŻENIA DOTYCZĄCE PROCEDUR CIĘCIA



Nigdy nie wkładaj palców ani

ręce w pobliżu lub na linii z ostrzem piły. Chwila nieuwagi lub

ślizg może skierować twoją rękę w stronę ostrza piły i spowodować poważne obrażenia ciała.

Podawaj przedmiot obrabiany do ostrza piły lub noża wyłącznie w kierunku przeciwnym do kierunku obrotów.

Podawanie przedmiotu obrabianego w tym samym kierunku, w którym ostrze piły obraca się nad stołem, co może spowodować przedmiot obrabiany i twoją rękę są wciągane ostrze piły.

Nigdy nie używaj kątomierza do podawania przedmiotu obrabianego podczas cięcia wzdłużnego i nie używaj piły wzdłużnej w otwartej przestrzeni jako ogranicznik długości przy cięciu poprzecznym kątomierzem. Prowadzenie przedmiotu obrabianego za pomocą prowadnicy równoległej i ogranicznik kątowy w tym samym czasie zwiększa prawdopodobieństwo zakleszczenia się ostrza piły i łopówka.

Podczas cięcia wzdłużnego zawsze przykładaj przedmiot obrabiany siłą podawania między prowadnicą a piłą ostrze. Użyj popychacza, gdy odległość między ostrzem a ostrzem piły jest mniejsza niż

150 mm, a gdy odległość ta jest mniejsza niż 50 mm, należy użyć klocka dociskowego. Urządzenia „pomocnicze w pracy” utrzymują dłoń w bezpiecznej odległości od ostrza piły.

Używaj wyłącznie popychacza dostarczonego przez producenta lub skonstruowanego zgodnie z instrukcją. Ten popychacz zapewnia wystarczającą odległość dłoni od ostrza piły.

Nigdy nie używaj uszkodzonego lub przeciętego popychacza. Uszkodzony drążek popychający może pęknąć, powodując dłoń wsunąć się do ostrza piły.

Nie wykonuj żadnej operacji „z wolnej ręki”. Zawsze używaj ogranicznika równoległego lub ukośnicę. wskaźnik do pozycjonowania i prowadzenia przedmiotu obrabianego. „Freehand” oznacza używanie rąk do podtrzymywania lub prowadzić obrabiany przedmiot zamiast prowadnicy równoległej lub kątomierzem. Cięcie ręczne prowadzi do nieprawidłowego ustawienia, zacinania się i odrzutu.

Nigdy nie sięgaj wokół lub ponad obracającą się piłą. ostrze. Sięgnięcie po obrabiany przedmiot może doprowadzić do przypadkowego kontaktu z ruchomym ostrzem piły.

Zapewnij pomocnicze wsparcie przedmiotu obrabianego tyłu i/lub boki stołu piły do długich i długich lub szerokie elementy obrabiane, aby utrzymać je w poziomie. Długi i/lub szeroki przedmiot obrabiany ma tendencję do obracania się krawędź stołu powodująca utratę kontroli, piła wiązanie ostrza i odrzutu.

Podawaj obrabiany przedmiot w równym tempie. Nie zginać lub skręcać obrabiany przedmiot. Jeśli wystąpi zacięcie, natychmiast wyłącz narzędzie, odłącz je od zasilania. narzędzie i usuń zacięcie. Zacięcie ostrza piły przez obrabiany przedmiot może spowodować odrzut lub zatrzymanie silnika.

Nie usuwaj kawałków odciętego materiału, gdy piła pracuje. Materiał może zostać uwięziony między prowadnicą a wewnątrz osłona ostrza piły i ostrze piły ciągnące cięciwo palce do ostrza piły. Wyłącz piłę i poczekaj, aż ostrze piły się zatrzyma, zanim ją usuniesz.

Użyj pomocniczego ogrodzenia w kontakcie ze stołem góra przy rozcinaniu elementów o grubości mniejszej niż 2 mm gruby. Cienki przedmiot obrabiany może zaklinować się pod rozdziarcie ogrodzenie i stworzyć odbicie.

PRZYCZYNY I ODBIÓR POWIĄZANE OSTRZEŻENIA

odrzut jest nagłą reakcją przedmiotu obrabianego do zacięcia tego, zacięcia ostrza piły lub nieprawidłowo ustawionej linii cięcia w przedmiocie obrabianym względem piły ostrzem lub gdy część obrabianego przedmiotu zakleszczy się między ostrzem piły a prowadnicą równoległą lub innym elementem obiekt stały.

Najczęściej podczas odrzutu przedmiot obrabiany jest podnoszony ze stołu za tylną część piły piła jest wyrzucana w kierunku operatora. Odrzut jest wynikiem niewłaściwego użycia piły i/lub nieprawidłowych procedur lub warunków obsługi i może można tego uniknąć, podejmując odpowiednie środki ostrożności, jak podano poniżej.

Nigdy nie stawaj bezpośrednio na linii ostrza piły. Zawsze ustawiaj ciało po tej samej stronie ostrza piły jako ogranicznika. Odrzut może przesunąć obrabiany przedmiot z dużą prędkością w kierunku osoby stojącej przed piłą i w jej linii widzenia.

ZAPISZ TE INSTRUKCJE

Instrukcje bezpieczeństwa dotyczące pił stołowych

Nigdy nie sięgaj ponad lub za ostrze piły.

ciągnąc lub podtrzymując przedmiot obrabiany. Przypadkowo może dojść do kontaktu z ostrzem piły lub odrzutu możesz wciągnąć palce w ostrze piły.

Nigdy nie trzymaj i nie naciskaj przedmiotu obrabianego, który jest odcinany przez obracającą się tarczę piły. dociskanie odcinanego przedmiotu obrabianego do ostrza piły może spowodować zakleszczenie i odrzut.

Wyównaj ogrodzenie równoległe do piły ostrze. Niewłaściwie ustawiony ogranicznik bę dzie ściaskał obrabiany przedmiot przy ostrzu piły i powodował odrzut. Użyj

deski piórkowej, aby prowadzić obrabiany przedmiot przy stole i ograniczniku, gdy

wykonywanie cięć nieprzelotowych, takich jak wręgowanie, wpustowanie lub ponowne cięć.

Piórnik pomaga kontrolować obrabiany przedmiot zdarzenia polegające na wręczeniu łapówki.

zachowaj szczególną ostrożność podczas cięć niewidoczne obszary zmontowanych elementów obrabianych. Wystająca piła może przeciąć przedmioty, które mogą spowodować łapówka.

Podtrzymuj duże panele, aby zminimalizować ryzyko przytrafienia cięć i odrzut ostrza piły. Duży panel mają tendencję do uginania się pod własnym ciężarem. podpora(y) musi być umieszczone pod wszystkimi częściami panelu wystający poza blat stołu.

zachowaj szczególną ostrożność podczas cięć przedmiotu obrabianego który jest skręcony, zawiązany, wypaczony lub nie mieć prostą krawędź, aby prowadzić ją za pomocą kątownicy miernik lub wzdłuż ogrodzenia. Wypaczony, siękaty lub skręcony przedmiot obrabiany jest niestabilny i powoduje nieprawidłowe ustawienie szczeliny względem ostrza piły, co powoduje zakleszczenie i odrzut.

Nigdy nie tnij więcej niż jednego elementu obrabianego, ułożonego warstwami pionowo lub poziomo. Ostrze piły może podnieść jeden lub więcej elementów i spowodować odrzut.

Podczas ponownego uruchamiania piły z ostrzem w przedmiot obrabiany, wyśrodkuj ostrze piły w szczelinie aby zęby piły nie były zablokowane bionym materiałem. Jeśli ostrze piły się zablokuje, może unieść obrabiany przedmiot i spowodować odrzut, gdy piła jest

ponownie uruchamiany.

utrzymuj ostrza pił w czystości, ostre i odpowiednio ustawione. Nigdy nie używaj wykrzywionych ostrzy pił lub pił ostrza z pękniętymi lub złamanymi zębami. ostre a prawidłowo ustawione ostrza piły minimalizują zacinaanie się i zacinaanie i odrzut.

OBSEŁUGA PIŁY STOŁOWEJ OSTRZEŻENIA DOTYCZĄCE PROCEDURY

Wyłącz piłę stołową i odłącz

przewód zasilający podczas wyjmowania wkładki stołowej, wymiany ostrza piły lub dokonywania regulacji noża rozdzielającego, urządzenie antyodrzurowe lub osłony tarczy piły, a także gdy maszyna jest pozostawione bez opieki. środki ostrożności będą unikają wypadków.

Nigdy nie pozostawiaj włączonej piły stołowej bez nadzoru.

Wyłącz urządzenie i nie pozostawiaj go włączonego, dopóki nie zostanie wyłączony. zatrzymuje się całkowicie. Pozostawiona bez nadzoru pracująca piła stanowi niekontrolowane zagrożenie.

Umieść piłę stołową w dobrze oświetlonym i równym miejscu, gdzie możesz zachować dobrą równowagę i oparcie. Powinna być zainstalowana w miejscu, które zapewnia wystarczająco dużo miejsca, aby łatwo obsługiwać rozmiar obrabianego przedmiotu. ciasne, ciemne miejsca i nierówna, śliska podłoga sprzyjają wypadkom.

Często czyść i usuwaj trociny z pod stołem piły i/lub odpylaczem urządzenie. Nagromadzone trociny są łatwopalne i może ulec samozapłonowi.

Piła stołowa musi być zabezpieczona. Piła stołowa

jeśli nie jest odpowiednio zabezpieczony, może się przesunąć lub przewrócić.

Usuń narzędzia, resztki drewna itp. z stołu przed włączeniem piły stołowej. Rozproszenie uwagi lub potencjalne zacięć może być niebezpieczne.

Zawsze używaj brzeszczotów o odpowiednim rozmiarze i kształt (diamentowy lub okrągły) otworów wrzeczona. Ostrza piły, które nie pasują do osprzętu montażowego piły, będą się przesunąć niecentralnie, powodując utratę precyzji

Nigdy nie używaj uszkodzonego lub niewłaściwego ostrza piły. środki montażowe takie jak kołnierze, podkładki pod brzeszczoty piły, śruby lub nakrętki. Te środki montażowe zostały specjalnie zaprojektowane do Twojej piły, aby zapewnić bezpieczną pracę i optymalną wydajność.

Nigdy nie stawaj na pile stołowej; nie używaj jej jako stopień. może dojść do poważnych obrażeń, jeśli narzędzie jest przechylone lub jeśli narzędzie tnące jest przypadkowo skontaktowane się.

Upewnij się, że ostrze piły jest zamontowane obracać w odpowiednim kierunku. Nie używać tarcze szlifierskie, szcztolki druczane lub tarcze ściernie na pilce stołowej. Niewłaściwa instalacja ostrza piły lub używanie akcesoriów nie jest zalecane

może spowodować poważne obrażenia.

ZACHOWAJ TE INSTRUKCJE

Dodatkowe zasady bezpieczeństwa

ZABEZPIECZ WARSZTAT PRZED DZIEĆMI za pomocą klódek i wyłączników głównych.

Stosuj wyłącznie zalecane akcesoria. Używaj wyłącznie akcesoria zalecane przez producenta
Twój model I. Inne akcesoria mogą być niebezpieczne.

Nie używaj żadnego ostrza ani innego narzędzia tnącego oznaczone dla prędkości roboczej mniejszej niż 5000 RPM Rzyzko poważnych obrażeń.

Upewnij się, że ostrze lub inne narzędzie tnące, podkładki i nakrętki trzpienia są prawidłowo zamontowane. Odniesienie instrukcja demontażu i montażu ostrza.

Nigdy nie używaj piły, jeśli nie jest zainstalowana odpowiednia wkładka. Upewnij się, że wkładka stołu jest

na równi z powierzchnią stołu lub lekko poniżej niej z przodu i lekko podnieś tylną część wkładki.

Zawsze sprawdzaj piłę stołową przed każdym użyciem. Jeśli brakuje jakiegokolwiek części piły, jest ona niesprawna lub został uszkodzony lub zepsuty (np. silnik) przełącznika lub innego elementu sterującego, urządzenia zabezpieczającego lub przewodu zasilającego), należy natychmiast przerwać pracę dopóki konkretna część nie zostanie naprawiona lub zastąpiona.

Materiały plastikowe i kompozytowe (takie jak płyta pilśniowa) mogą być ciężkie. Jednakże, ponieważ są one zazwyczaj dość twarde i śliskie, mogą nie zatrzymać odrzutu.

Dlatego należy zachować szczególną ostrożność w następujących kwestiach: prawidłowe procedury ustawiania i cięcia przy zrywaniu.

Nie stój i nie pozwalaj nikomu stać w linii z potencjalnym odrzutem.

Zachowaj szczególną ostrożność, gdy osłona jest usuwana w celu przecięcia, wykonania wpuść, wręgowania lub formowanie. Wymień osłonę, gdy tylko operacja zostanie ukończona. Użyj

pomocniczego licowania na prowadnicy kątowej, aby zwięźkszyć stabilność i kontrolę. Operacje cięcia poprzecznego są wygodniejsze i

większe bezpieczeństwo, jeśli zastosujesz dodatkową drewnianą deskę elewacyjną przymocowaną do prowadnicy kątowej. patrz „Pomocnicza okładzina ogranicznika równoległego”.

Unikaj niewygodnych operacji i pozycji dłoni, w których nagły upadek może spowodować uraz palców lub dłoni. przejdź do piły tarczowej lub innego narzędzia tnącego.

W przypadku zablokowania lub zakleszczenia się ostrza piły w obrabianym przedmiocie, wyłącz piłę i odłącz narzędzie od zasilania, wyjmij obrabiany przedmiot z ostrza piły i sprawdź, czy ostrze piły jest równoległe do szczeliny lub rowki stołu i czy rozpierczak jest w

właściwym wyrównaniu z ostrzem piły. Jeśli rozrywasz w tym czasie sprawdź, czy ogranicznik równoległy jest równoległy z ostrzem piły. Wyreguluj zgodnie ze wskazówkami.

POMYŚL O BEZPIECZEŃSTWIE: bezpieczeństwo to połączenie zdrowego rozsądku operatora i czujności w każdym momencie użytkowania piły stołowej.

OSTRZEŻ Działanie jakiegokolwiek mocy narzędzia może spowodować wrzuceniem ciała obcych do oczu, co może skutkować poważnym uszkodzeniem

oczu uszkodzenie. Zawsze się używaj okulary ochronne zgodne z normą ANSI Z87.1 (pokazane na opakowaniu) przed włączeniem zasilania operacja tool.



Przed każdym użyciem należy zapoznać się ze wszystkimi ostrzeżeniami umieszczonymi na piłę stołowej.

BEZPIECZEŃSTWO STOŁU PIŁY STOŁOWEJ Instrukcje

OSTRZEŻENIE Przeczytaj wszystkie instrukcje. Błąd może spowodować poważne obrażenia ciała.

Całkowicie zmontuj i dokręć wszystkie elementy mocujące wymagane dla tego stojaka. Pamiętaj również, aby od czasu do czasu sprawdzać stojak i upewnić się, że jest nadal ciasno. Luźny stojak jest niestabilny i może się przesunąć w użyciu i spowodować poważne obrażenia.

Wyłącz narzędzie i odłącz je.

zasilanie przed zamontowaniem piły na stojaku. Niezamierzone uruchomienie podczas montażu może spowodować obrażenia.

Przed przystąpieniem do pracy należy upewnić się, że całe urządzenie jest umieszczone na solidnej, płaskiej i równej powierzchni. Jeśli narzędzie jest niestabilne, może dojść do poważnych obrażeń i się przewraca.

Nigdy nie stawaj na narzędziu ani jego podstawie i nie używaj go jako drabina lub rusztowanie. Poważne obrażenia mogą wystąpić, jeśli narzędzie jest przechylone lub narzędzie tnące jest przypadkowo dotknięte. Nie przechowuj materiałów na lub blisko tego, że trzeba na nim stać narzędzie lub jego podstawa do ich osiągnięcia.

Używaj wyłącznie części zamiennych VEVOR. Wszelkie inne mogą stwarzać zagrożenie.

ZACHOWAJ TE INSTRUKCJE

Specyfikacje silnika i wymagania elektryczne

Specyfikacja silnika

W przypadku awarii lub uszkodzenia uziemienie zapewni ścieżkę najmniejszego oporu dla

Prąd elektryczny w celu zmniejszenia ryzyka porażenia prądem.

Narzędzie to jest wyposażone w przewód elektryczny posiadający przewód uziemiający urządzenia i wtyczkę uziemiającą. Wtyczka musi być podłączona do odpowiedniego gniazdka, które jest prawidłowo zainstalowane i uziemione zgodnie ze wszystkimi lokalnymi kodeksami i rozporządzeniami.

Ta piła jest podłączona do pracy przy napięciu 120 V, 60 Hz. Prąd zmienny. Przed podłączeniem silnika

przewód do źródła zasilania, upewnij się, że przełącznik jest w pozycji „WYŁ.” i upewnij się, że Prąd elektryczny ma takie same właściwości jak że wybite na stole było tabliczka z nazwiskiem.

połączenie ze źródłem zasilania

Ta maszyna musi być uziemiona podczas użytkowania, aby chronić operatora przed porażeniem prądem elektrycznym.

Podłącz przewód zasilający do prawidłowo uziemionego gniazdka 120 V. typ gniazda zabezpieczonego 15-ampierowym podwójnym elementem bezpiecznik zwolniczy lub wyłącznik automatyczny.

Nie wszystkie gniazda są prawidłowo uziemione. Jeśli nie jesteś upewnij się, że Twoje gniazdko, jak pokazano na tej stronie, jest prawidłowo uziemione; należy je sprawdzić przez wykwalifikowanego elektryka.



Aby uniknąć porażenia prądem elektrycznym, wykonaj następującą czynność:

nie dotykaj metalowych części b

na wtyczce podczas instalowania lub usuwania podłączyc do gniazdka lub odłączyć od gniazdka.



Brak prawidłowego uziemienia to elektronarzędzie może spowodować

porażenie prądem elektrycznym lub poważny wstrząs, zwłaszcza w przypadku stosowania w pobliżu metalowych instalacji wodno-kanalizacyjnych lub innych metalowych elementów obiekty. Jeśli jesteś wstrząśnięty, twoja reakcja może spowodować twoje ręce, żeby uderzyć w to.



Jeżeli przewód zasilający jest zużyty, przecięty lub uszkodzony w jakikolwiek sposób, należy go mieć

należy natychmiast wymienić, aby uniknąć porażenia prądem lub pożaru zaryzykować.

Twoje urządzenie jest przeznaczone do użytku na 120

głosy i jest wyposażony w przewód 3-żyłowy i

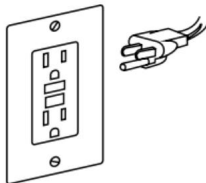
wtyczka uziemiająca, zatwierdzona

przez ubezpieczycieli Laboratoria i Kanadyjskie

Stowarzyszenie Norm. Przewód

uziemiający ma zieloną kurtkę

i jest przymocowany do obudowy narzędzia na jednym końcu i do bolca uziemiającego wtyczki przyłączeniowej drugi koniec.



Jeśli gniazdko, którego planujesz użyć do tego zasilania, to jest typu dwuzębne, NIE USUWAJ LUB ZMIENIĄ ZŁĄCZE UZIEMIAJĄCE W DOWOLNYM SPOŚÓB. Niech wykwalifikowany elektryk wymieni Gniazdo dwubolcowe z odpowiednim uziemieniem Gniazdo TRZY-bolcowe. Nie używaj żadnego adaptera korki.

Nieprawidłowe podłączenie urządzenia-uziemienie przewodnik może spowodować ryzyko porażenia prądem.

przewodnik z izolacją mający powierzchnię zewnętrzną który jest zielony z żółtymi paskami lub bez nich jest

Przewód uziemiający urządzenia. Jeśli konieczna jest naprawa lub wymiana przewodu elektrycznego lub wtyczki, nie należy podłączać przewodu uziemiającego urządzenia do zacisku pod napięciem.

Jeśli instrukcje dotyczące uziemienia nie są w pełni zrozumiałe lub jeśli masz wątpliwości, czy narzędzie działa prawidłowo, skonsultuj się z wykwalifikowanym elektrykiem lub pracownikiem serwisu. Jest prawidłowo uziemiony.

Przedłużacze



OSTRZEŻENIE

Wymień uszkodzone przewody chmiast. Użyte uszkodzonego

Przewody mogą porazić prądem, spowodować oparzenia lub porażenie prądem.



OSTRZEŻENIE

Zawsze używaj właściwego rozszerzenia Przewody. Używaj tylko przedłużaczy 3-

żyłowych, które mają 3-bolcowe uziemienie.

wtyczki i gniazda 3-biegunowe, które akceptują

wtyczka narzędzia. Jeśli konieczny jest przedłużacz,

przewód powinien mieć przewody o odpowiedniej średnicy stosowany w celu zapobiegania nadmiernemu spadkowi napięcia, utracie mocy lub przegrzaniu. Tabela pokazuje prawidłowe rozmiary do użycia, w zależności od długości przewodu i nazwy-znamionowego natężenia prądu narzędzia. W razie wątpliwości użyj następującego kalibru. Zawsze używamy U.L. i cSA Wymienione przedłużacze.

ZALECANE ROZMIARY PRZEDŁUŻACZY NARZĘDZIA PRĄDU PRZEMIENNEGO 120 V

Narzędzie Amper Ocena	Rozmiar przewodu w AWG		Rozmiary przewodów w mm ²								
	Długość przewodu w stopach		Długość przewodu w metrach								
	25	50	100	150	15	30				60	120
3-6	18	16	16	14	0,75	0,75	1,5	2,5			
6-8	18	16	14	12	0,75	1,0	2,5	4,0			
8-10	18	16	14	12	0,75	1,0	2,5	4,0			
10-12	16	16	14	12	1,0	2,5	4,0	14	12		
12-16					-	-	-	-	-	-	-

UWAGA: Im mniejszy numer kalibru, tym cięższy sznur.

symbolika

symbole bezpieczeństwa


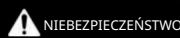


Symbole bezpieczeństwa mają na celu zwrócić uwagę na możliwe zagrożenia. Symbole bezpieczeństwa a wyjaśnienia z nimi związane zasługują na twoją staranną uwagę i zrozumienie. Same w sobie symbole ostrzegawcze nie eliminują żadnego niebezpieczeństwa. Instrukcje i ostrzeżenia, które podają, są Nie ma substytutu dla odpowiednich środków zapobiegania wypadkom.

OSTRZEŻENIE

Należy dokładnie przeczytać i zrozumieć wszystkie instrukcje dotyczące bezpieczeństwa zawarte w niniejszej Instrukcji właściciela.

Instrukcja zawierająca wszystkie symbole ostrzegawcze, takie jak „NIEBEZPIECZEŃSTWO”,

„OSTRZEŻENIE” i „UWAGA” przed użyciem tego narzędzia. Nieprzestrzeganie wszystkich instrukcji wymienione poniżej mogą spowodować porażenie prądem, pożar i/lub poważne obrażenia ciała.

Definicje poniżej opisują poziom powagi każdego słowa sygnałowego. Przeczytaj instrukcję i zwróć uwagę na te symbole.	
	To jest symbol alertu bezpieczeństwa. Służy do ostrzegania o potencjalnych zagrożeniach, zagrożenia urazami. Przestrzegaj wszystkich komunikatów bezpieczeństwa, które znajdują się po tym symbolu, aby uniknąć. Możliwe obrażenia lub śmierć.
	NIEBEZPIECZEŃSTWO oznacza niebezpieczną sytuację, która, jeśli się jej nie uniknie, doprowadzi do w wyniku śmierci lub poważnych obrażeń.
	OSTRZEŻENIE oznacza niebezpieczną sytuację, która, jeśli się jej nie uniknie, może spowodować śmierć lub poważne obrażenia.
	OSTROŻNOŚĆ UWAGA, używana razem z symbolem alarmu bezpieczeństwa, wskazuje na niebezpieczną sytuację, która, jeśli się jej nie uniknie, spowoduje niewielkie lub umiarkowane obrażenia.

Zapobieganie szkodom i komunikaty informacyjne

Informują użytkownika o ważnych informacjach i/lub instrukcjach, które mogą prowadzić do uszkodzenia sprzętu lub inne uszkodzenia mienia, jeśli nie będą przestrzegane. Każda wiadomość poprzedzona jest słowem „UWAGA”, jak w przykładzie poniżej: UWAGA: Nieprzestrzeganie

tych instrukcji może spowodować uszkodzenie sprzętu i/lub mienia.




OSTRZEŻENIE

Używanie jakiegokolwiek elektronarzędzia może spowodować: wrzucenie do oczu obcych przedmiotów, które

może spowodować poważne uszkodzenie oczu. Przed rozpoczęciem zasilania podczas pracy należy zawsze nosić okulary ochronne lub okulary ochronne z osłonami bocznymi i pełną osłonę twarzy, gdy jest to konieczne. Zalecamy szerokie pole widzenia. Bezpieczeństwo Maski do stosowania na okularach korekcyjnych lub standardowych okularach ochronnych z bocznymi zausznikami tarczy. Zawsze używaj ochrony oczu, która jest oznaczona jako zgodna z normą ANSI Z87.1.




symbolika

WAŻNE: Niektóre z poniższych symboli mogą być używane na Twoim urządzeniu. Prosimy o ich przestudiowanie i Poznaj ich znaczenie. Prawidłowa interpretacja tych symboli pomoże Ci lepiej obsługiwać narzę dzie. i bezpieczniej.

symbol	Nazwa	Oznaczenie/Wyjaśnienie
V	Głosy	Podróż (potencjalna)
A	Ampery	aktualny
Hz	Herc	Czę stotliwość (cykle na sekundę)
w	wat	moc
kg	kilogramy	waga
min	Protokół	Czas
S	<small>towary drugiej jakości</small>	Czas
Wh	watogodziny	Pojemność baterii
Ach	Ampero-godziny	Pojemność baterii
	Średnica	wielkość wiertła, ściernic, itp.
n0	Brak prę dkości ładowania	Prę dkość obrotowa bez obciążenia
N	Prę dkość znamionowa	Maksymalna osiągalna prę dkość
.../minutę	Rewolucje czy wzajemność na minutę	Obroty, uderzenia, prę dkość powierzchniowa, orbity itp. na minutę
0	pozycja wyłączona	zerowa prę dkość, zerowy moment obrotowy...
⇒	Strzałka	Działanie w kierunku strzałki
~	Prąd zmienny	Rodzaj lub cecha prądu
≡	Prąd stały	Rodzaj lub cecha prądu
	Symbol ryzyka obrażeń	Nie się gaj do pracującej piły.
	Przeczytaj symbol instrukcji	Poleca użytkownikowi przeczytanie instrukcji
	<small>symbol oznaczający konieczność noszenia okularów ochronnych</small>	Zawsze noś okulary ochronne lub gogle ochronne z osłonami bocznymi i pełną osłoną twarzy, gdy obsługa tego produktu.
	nosić maskę	Zalecenie dla operatora dotyczące noszenia maska przeciwpyłowa.
	nosić ochronę słuchu	Zalecenie dla operatora dotyczące noszenia ochrona słuchu.

symbole (informacje o certyfikacji)

WAŻNE: na Twoim koncie mogą być używane niektóre z poniższych symboli informacji o certyfikacji. Proszę je przestudiować i poznać ich znaczenie. Prawidłowa interpretacja tych symboli pozwoli aby móc obsługiwać narzędzie lepiej i bezpieczniej.

symbol	Oznaczenie/Wyjaśnienie
	Ten symbol oznacza, że dany instrument jest notowany na giełdzie przez Underwriters Laboratories.
	Ten symbol oznacza, że dany instrument jest rozpoznawany przez ubezpieczycieli Laboratoria.
	Ten symbol oznacza, że dany instrument jest notowany na liście ubezpieczycieli Laboratories, do standardów amerykańskich i kanadyjskich.

Słownik pojęć

TRZPIEŃ: Wał, na którym zamocowane jest narzędzie tnące. Zamontowany.

OCHRONA BARIERY: Zespół składający się z widełek montażowych i dwóch barier bocznych. To zespół ma na celu zapewnienie fizycznej bariery pomiędzy operatorem a wirującą piłą białą.

SFEL: Kąt nachylenia względem powierzchni stołu.

CIĘCIE POPRZECZNE: Operacja cięcia lub kształtowania wykonana na całej szerokości przedmiotu obrabianego, cięcie przedmiotu obrabianego o długości.

DADO: Cięcie nieprzelotowe, które powoduje wycięcie lub zagłębienie o kwadratowych bokach w przedmiocie obrabianym.
FEATHER BOARD: Urządzenie, które może pomóc w prowadzeniu obrabianych przedmiotów podczas cięcia wzdłużnego operacja polegająca na utrzymywaniu przedmiotu obrabianego w kontakcie z prowadnicą równoległą. To również pomaga zapobiegać odrzutowi.

CIĘCIE WOLNE RĘCZNIEM: wykonywanie cięcia bez prowadnicy, kątomiernika, uchwytu, haka lub innych odpowiednich narzędzi urządzenie zapobiegające skręcaniu się przedmiotu obrabianego podczas cięcia i może stwarzać zagrożenie dla bezpieczeństwa.

GUMA: Lepka, oparta na żywicy pozostałość z drewna produkcyjnego. Po utwardzeniu nazywa się je jako „ŻYWICA”.

PIĘTA: Nieprawidłowe ustawienie nogi, które powoduje strona prowadząca lub wychodząca z ostrza, aby nawiązać kontakt z powierzchnią cięcia przedmiotu obrabianego. Heel może powodować odrzut, wiązanie, nadmierna siła, spalanie obrabianego przedmiotu lub odprysków. Generalnie hebel powoduje cięcie o złej jakości i może być zagrożeniem dla użytkownika.

KERF: Przerzeń w obrabianym przedmiocie, w której materiał został usunięty przez ostrze.

ODBICIE: Niekontrolowane chwycenie i odrzucenie przedmiotu obrabianego do tyłu, do przodu piły podczas operacji rozcinania.

KONIEC PRZEDNI: Koniec przedmiotu obrabianego który podczas operacji typu rozrywanie jest popychany do narzędzia tnącego i najpierw.

FORMOWANIE: Cięcie bez przetłoczenia, które powoduje specjalny kształt przedmiotu obrabianego, stosowany do łączenia lub dekoracji.

PRZECINANIE BEZPRZEWODOWE: Każda operacja cięcia, podczas której ostrze nie przechodzi przez materiał obrabianego przedmiotu (np. Dado, Rabbet).

RÓWNOLEGŁE: położenie ogranicznika równoległego jest równe odległość w każdym punkcie do ściany bocznej piły tarczowej.

PROSTOPADŁOŚĆ 90° (kąt prosty) przecięcie lub położenie pionu i poziomu płaszczyzny takie jak położenie ostrza piły (pionowo) do powierzchni stołu (poziomo).

PUSH BLOCK: Urządzenie służące do rozrywania operacji, które są zbyt wąskie, aby umożliwić użycie wciśniętej Stick. użyj wciśniętego Block do szerokości rozdarcia. Mniej niż 2 cale.

PĘDZEL DOCISKOWY: Urządzenie służące do przesuwania obrabianego elementu przez piłę podczas wąskich operacji cięcia wzdłużnego, które pomagają utrzymać operatora z ręką od ostrza. W przypadku szerokości cięcia mniejszej niż 6 cali należy używać drążka dociskowego. Mniej niż 2 cale.

WRABEK: Wycięcie na krawędzi przedmiotu obrabianego. Nazywa się to listwą krawędziową.

OBROTÓW NA MINUTĘ (RPM):

liczba obrotów wykonanych przez wirujący obiekt w ciągu jednej minuty.

ROZRYWANIE: Operacja cięcia wzdłuż długości przedmiotu obrabianego, przecinając go na szerokość.

NÓŻ ROZDZIELAJĄCY LUB ROZPORNIK: Urządzenie, które utrzymuje szczelinę obrabianego przedmiotu otwartą, ponieważ materiał jest cięty. Minimalizuje to potencjał elementu obrabianego blokującego się na ostrzu piły.

Ośłona ostrza: Składa się z 2 komponentów:

Nóż rozszczepiający/rozszczepiacz i główna osłona barierowa.

PRZECINANIE: Każda operacja cięcia, gdzie ostrze przechodzi przez obrabiany przedmiot.

PRZEDMIOT OBRABIANY: Przedmiot, na którym wykonuje się cięcie. operacja jest wykonywana. Powierzchnie przedmiotu obrabianego jest powszechnie określane jako powierzchnie, końce i krawędzie.

Poznaj swoją piłę stołową

1. WYŁĄCZNIK ZASILANIA

Przełącznik posiada otwór do użytku z kłódka zabezpieczająca przed przypadkowym uruchomieniem.

2. KOŁO PODNOSZENIA

Podnosi lub obniża ostrze. Tak używane

Pochyl ostrze pod kątem od 0 do 45 stopni.

3. UCHWYT BLOKADY OSTRZA

Blokuje ostrze pod żądanym kątem ścięcia.

4. PĘTELKA I PRZECHOWYWANIE

Umożliwia rozrywanie mniejszych kawałków drewna z większym poziomem bezpieczeństwa.

5. KOLEJ

Przesuń ogrodzenie do żądanej pozycji.

6. UCHWYT BLOKADY SZYNY

Umożliwia zablokowanie ogrodzenia w żądanym położeniu odległości.

7. OGRODNICA RIP

zapewnia wsparcie pomocnicze. Bezpiecznie mocuje się do szyn za pomocą zatrzasków blokujących oba końce.

8. WSPARCIE PRACY OGRODZENIE POMOCNICZE

zapewnia wsparcie dla szerszych elementów obrabianych, gdy przedłużenie ogrodzenia poza stół

9. Ostrona ostrza

Składa się z dwóch kluczowych elementów: noża rozszczepiającego i urządzenia zabezpieczające barierę .

10. WSTAWIANIE TABELI

Możliwość demontażu lub montażu ostrza lub innych narzędzi tnących.

11. PRZYRZĄD DO KĄTA UKOSNEGO

Głowicę można zablokować w żądanej pozycji do cięcia poprzecznego lub ukośnego poprzez dokręcenie gałki blokady. **ZAWSZE BEZPIECZNIE JĄ ZABLOKUJ PODCZAS UŻYTKOWANIA.**

12. TABELA

zapewnia dużą powierzchnię roboczą i podpręć przedmiot obrabiany.

13. OWIJKA PRZEWODU

Umożliwia łatwe zabezpieczenie przewodu, dzięki czemu z dala od drogi podczas transportu lub przechowywania

14. PODŁĄCZENIE PORTU PYŁOWEGO/ODKURZACZA

Usunąć kawałki drewna w celu ich usunięcia z wnętrza zioną w środku.

15. KLUCZ SZEŚCIOKĄTNY I PRZECHOWYWANIE

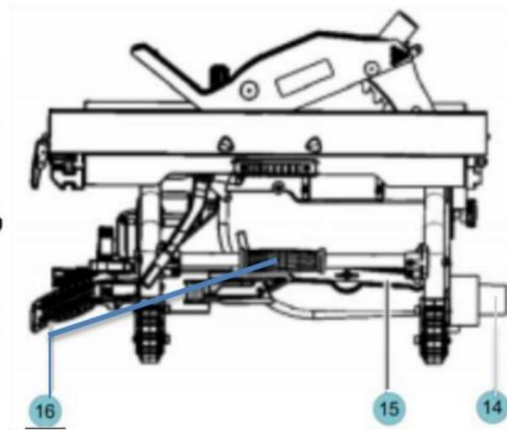
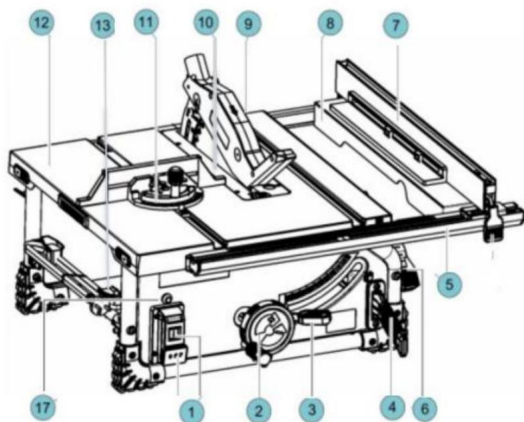
Klucz imbusowy do regulacji noża rozdzielnego/rozdzielacza i różne głowice sześciokątne na piłę

16. UCHWYT

Specjalnie zaprojektowany, aby być ergonomicznym i łatwą, wygodną obsługą .

17. RESET ZASILANIA

Służy do zabezpieczenia resetu po zaniku zasilania.



Rozpakowywanie i sprawdzanie zawartości



OSTRZEŻENIE

Aby uniknąć obrażeń spowodowanych oczekiwanym rozruchem lub elektrycznością wstrząs podczas rozpakowywania i ustawiania, zrób nie podłączaj przewodu zasilającego do źródła zasilania zasilanie. Ten przewód musi pozostać odłączony, kiedy montujesz lub dokonujesz regulacji do piły stołowej ze stojakiem.

Oddziel wszystkie części od materiałów opakowaniowych i sprawdź każdy z nich z ilustracją i listą luźnych części, aby mieć pewność, że wszystkie elementy są uwzględniane przed odrzuceniem jakichkolwiek materiałów opakowaniowych (rys. 3).



OSTRZEŻENIE

Jeśli brakuje jakichkolwiek części, wykonaj następujące czynności:

nie próbuj montować

piły stołowej, podłącz przewód zasilający lub włącz włącz, aż do uzyskania brakujących części i są zainstalowane prawidłowo.

TABELA LUŻNYCH CZĘŚCI		
PRZEDMIOT	OPIS	ILOŚĆ
1	Piła stołowa	1
2	Łokieć zsypu pyłu	1
3	Ogrodzenie RIP	1
4	Ogrodzenie pomocnicze	1
5	Ośłona ostrza	1
6	Wskaźnik kąta	1
7	Pchacz	1
8	Podręcznik	1

ZDEJMIJ OPASKĘ KABLOWĄ I BLOK STYROPIANOWY

(Używane wyłącznie do celów wysyłkowych)

Położ powierzchnię stołu na ziemi i zlokalizuj opaskę zaciskową mocującą zespół silnika/ostrza do podstawy. Używając nożyczek lub obcinaczek do drutu, odetnij i zdejmij opaskę zaciskową (rys. 4).

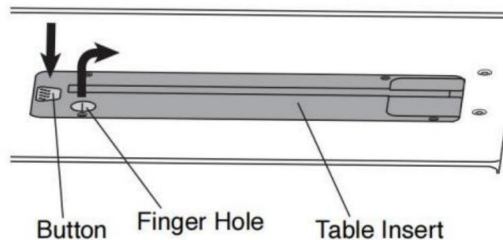
Montaż

MONTAŻ OSŁONY OSTRZA

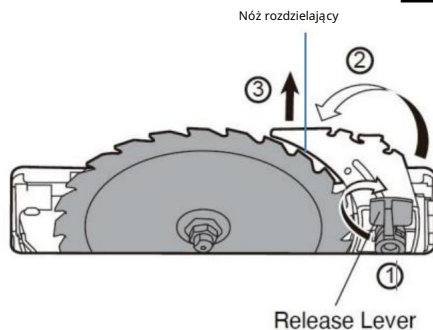
OSTRZEŻENIE Aby zapobiec obrażeniom ciała, zawsze odłączaj wtyczkę od źródła zasilania przed podłączeniem lub zdjęciem osłony ostrza.

USTAWIANIE NOŻA ROZDZIELAJĄCEGO

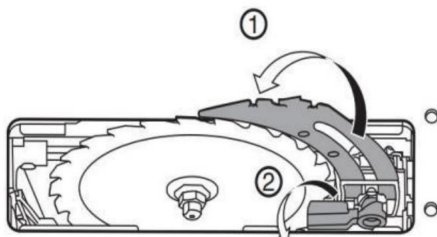
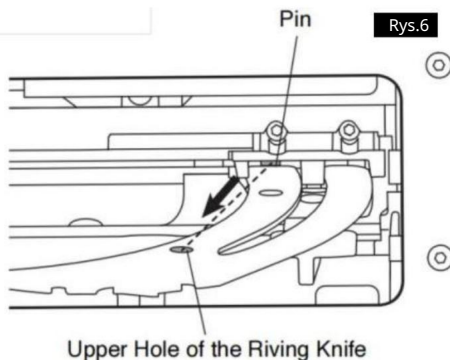
1. Wyjmij wkładkę stołu, używając otworu na palec.
2. Podnieś ostrze tak wysoko, jak to możliwe i ustaw je prostopadłe do stołu (0, w skali fazowej) (Rys. 5).
3. Obróć zwalnicznik noża rozdzielającego w kierunku zgodnym z ruchem wskazówek zegara, tak aby był skierowany do góry (rys. 5). 4. Przesuń nóż rozdzielający w kierunku zwalnicznika, aby odłączyć go od kołków.
5. Przesuń nóż rozdzielający do jego najwyższej pozycji, tak aby znajdował się bezpośrednio nad środkiem ostrza. (Rys. 6).
6. Wyrównaj otwory w nożu rozdzielającym za pomocą kołków i zablokuj zwalnicznik obracając go w kierunku przeciwnym do ruchu wskazówek zegara. W celu sprawdzenia naciśnij/pociągnij nóż rozdzielający, to jest zablokowane na swoim miejscu (rys. 6).
7. Wymień wkładkę tablową (ryc. 7).



Rys.5



Rys.6



Montaż

MONTAŻ ZESTAWU OSŁONY Zamontuj osłonę ostrza piły

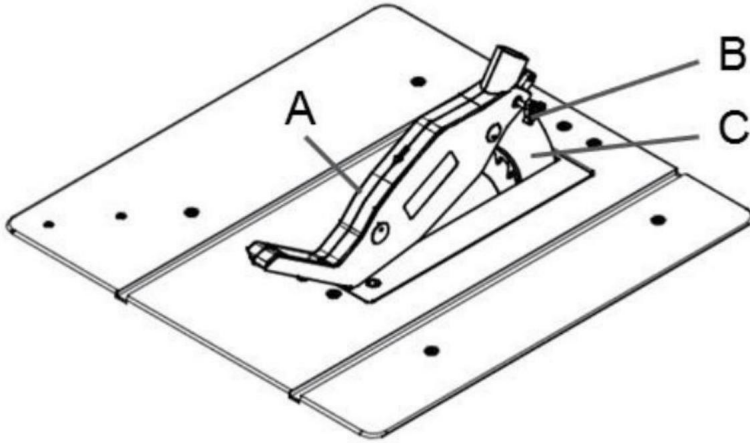
(A) razem z trzpieniem (B) na górze noża rozdzielającego (C), tak aby trzpień był mocno osadzony w gnieździe noża rozdzielającego (C). Sprawdź, czy zespół osłony jest pewnie podłączony.

Nie dokręcaj śruby (B) zbyt mocno; osłona ostrza piły (A) musi się swobodnie poruszać.

Podłącz wąż ssący do adaptera ssącego i elementu łączącego osłony ostrza piły (A). Podłącz odpowiedni kolektor odprysków do adaptera ssącego.

Demontaż wykonuje się w odwrotnej kolejności.

Uwaga! Osłona ostrza piły (A) musi zostać opuszczona na obrabiany przedmiot przed rozpoczęciem operacji cięcia.



Montaż

USUWANIE I INSTALOWANIE OSTRZA

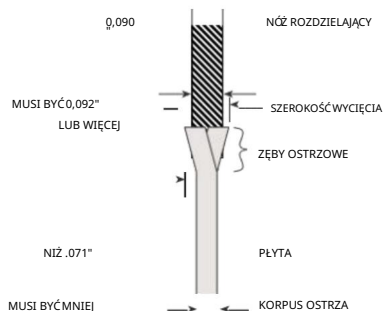
OSTRZEŻENIE Odłącz wtyczkę od przed wykonaniem jakiegokolwiek

montażu, regulacji lub naprawy należy odłączyć źródło zasilania uniknąć możliwych obrażeń.

UŻYWANIE ODPOWIEDNIEGO OSTRZA

WAŻNE: Dostarczona piła tool ma średnicę 10 cali. Kiedy patrzę w celu wymiany ostrza wybierz takie, którego wymiary są zbliżone do wymiarów ostrza oryginalnego. Informacje te nie może być nadrukowany na opakowaniu Blade. Jeśli nie, sprawdź katalog producenta lub stronę internetową. VEVOR oferuje profesjonalne ostrza pił klasy premium, które spełniają wymagania to narzędzie. Musisz wybrać ostrze o szerokości nacięcia 0,092" lub więcej i grubości płyty (korpusu) .088" mniej (rys. 10).

Rys.10



OSTRZEŻENIE Aby zmniejszyć ryzyko odniesienia obrażeń cienkiej piły kerf, używaj bardzo ostrza. Nacięcie cie ostrza musi być szerszy niż

.092" Bardzo cienkie ostrza piły tarczowej (mniejsze niż .092") może spowodować zakleszczenie się obrabianego przedmiotu w nożu rozdzielającym/rozszczepiaczu podczas cięcia. Zaleca się że szczelina ostrza zamiennego zastosowana w tym zobaczyłem, że będzie 0,092" lub więcej.

OSTRZEŻENIE Aby zmniejszyć ryzyko obrażeń nie używaj brzeszczotów wykonanych

z grubą płytką korpusu. Jeśli piła zamienna grubość płyty ostrza jest większa niż 0,071" nóż rozdzielający/rozszczepiacz nie będzie właściwie służył jako pomoc w redukcji odrzutu. Zastępcze ostrza Grubość płyty musi być mniejsza niż 0,071".

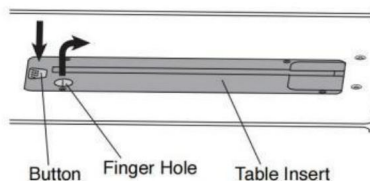
OSTRZEŻENIE Aby zmniejszyć ryzyko obrażeń nie używaj „tłumików” łopatek

„stabilizatory” lub „kołnierze usztywniające” po obu stronach strony ostrza zamiennego. Są to metalowe płyty ustawione po bokach ostrza, aby zmniejszyć odkształcenia, które mogą wystąpić podczas stosowania cienkiej ostrza piły. Użycie tych urządzeń po obu stronach uniemożliwi prawidłowe ustawienie ostrza względem noża rozdzielającego/rozszczepiacza, co może zablokować obrabiany element podczas cięcia. Jedną płytę „stabilizującą” można umieścić tylko na zewnątrz cienkiej ostrze zamiennego. Te płytki nie są wymagane przy dostarczonym ostrzu.

WYMIANA OSTRZA

UWAGA: Przed użyciem należy oczyścić ostrzem nadmiar oleju. instalacja .

Rys.11



1. Aby zmniejszyć ryzyko obrażeń, używaj prawidłowej ostrza!
2. Obróć koło podnoszące zgodnie z ruchem wskazówek zegara, aż do momentu, gdy ostrze będzie tak wysoko, jak to możliwe.

3. Wyjmij wkładkę tabeli.

4. Włóż klucz imbusowy z otwartą główką na trzpień

wał. Trzymając pierwszy klucz, poluzuj nakrętkę trzpienia w kierunku przeciwnym do ruchu wskazówek zegara przy pomocy klucza imbusowego z pierścieniem.

5. Zdejmij nakrętkę trzpienia i podkładkę zewnętrzną. teraz można usunąć lub zainstalować ostrze

poprzez nasunięcie go na wałek trzpienia lub zdejmowanie z niego.

6. Zamontuj podkładkę wewnętrzną, nowe ostrze, podkładkę zewnętrzną podkładka i nakrętkę mocującą, jak pokazano. (Rys. 14)

upewniając się, że ZĘBY OSTROWA WSKAZUJĄ W DÓŁ

PRZÓD STOŁU.

Montaż

7. Trzymając wałek trzpienia kluczem imbusowym z otwartą głowicą, użyj pierścienia

klucza imbusowego do mocnego dokręcenia nakrętki trzpienia

zgodnie z ruchem wskazówek zegara. (Rys. 13)

8. Wkładka instalacyjna.

UWAGA: Nadruk na różnych piłach

BIADES nie zawsze jest po tej samej stronie.

Aby uniknąć obrażeń spowodowanych rzucającym przedmiotem obrabianym,

Nigdy nie używaj ostrza, ani nie dotykaj go.

piła bez odpowiedniej wkładki na swoim miejscu. użyj

Wkładki stołowej podczas cięcia. Użyj wpustu

włóż, gdy używasz listwy czołowej.

UŻYWANIE OSTRZY Z WĘGLIKA SPIEKANEGO

Ostrożnie obchodź się z ostrzami z węgla spiekanych.

Węgiel spiekany jest bardzo kruchy i można go łatwo uszkodzić. Uszkodzony. zachowaj ostrożność podczas instalacji, używaj lub przechowuj ostrza. Nie używaj ostrza z końcówką z

węgla spiekanego, które jest wygięte lub ma wygięte zęby, lub

jeśli ostrze ma pęknięcie, jest złamane lub ma

Brakujące/luźne końcówki węgla spiekanego. Nie używaj

ostrza z węgla spiekanych szybsze niż jego

zalecana prędkość. podczas wybierania

Upewnij się, że jego moc znamionowa wynosi powyżej 5000 obr./min.

Przeczytaj, zrozum i postępuj zgodnie ze wszystkimi ostrzeżeniami

i instrukcjami dostarczonych wraz z

ostrza z węgla spiekanych.

MONTAŻ PROWADNICY RÓWNOLEGŁEJ DO UŻYTKU

1. Upewnij się, że ogranicznik równoległy jest zablokowany obie strony płotu są w wersji zwolnionej

pozycja.

2. Wyrównaj wspornik prowadnicy równoległej z wycięciem

na przednich i tylnych szynach. Upewnij się, że

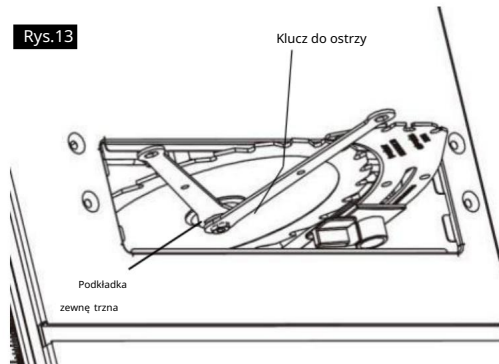
ogrodzenie pomocnicze będzie po stronie bocznej

głównego ogrodzenia w pozycji użytkowej. patrz rys. 15.

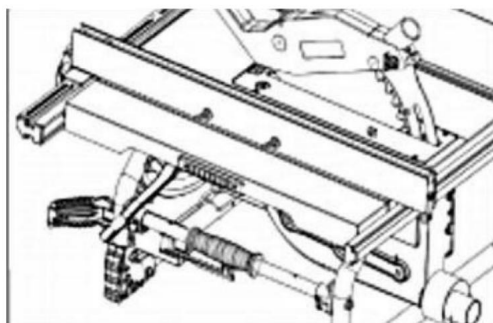
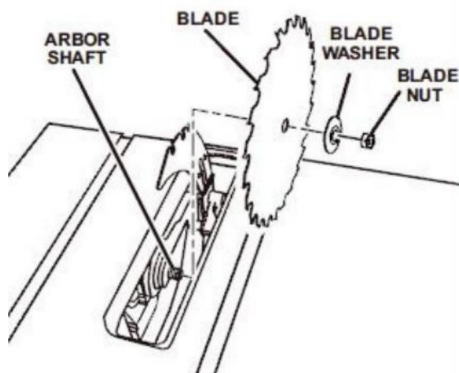
3. Opuść ogrodzenie na szynę i zabezpiecz

Lock levers po obu stronach barykady.

Rys.13



Rys.14



Rys.15

Przechowywanie, transport i montaż

PRZECHOWYWANIE PIŁY STOŁOWEJ W POSTACI

ZŁOŻONEJ Gdy nie jest używana, piła stołowa może być przechowywana w pozycji pionowej.

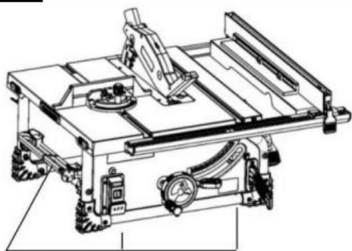
TRANSPORT PIŁY STOŁOWEJ

Podnieś piłę stołową, chwytając za uchwyt do przenoszenia, kierując stół w stronę operatora, a następnie przenieś ją z jednego miejsca do drugiego.

MONTAŻ PIŁY STOŁOWEJ

Jeżeli piła stołowa ma być używana w stałym miejscu, należy ją solidnie przymocować do stabilnego podłoża. powierzchnii nośnej, takiej jak stojak lub stół warsztatowy, wykorzystując cztery otwory montażowe (rys. 22).

Rys. 22



Mounting holes

Dostosowania

REGULACJA 0 I 45 STOPNI

POZYTYWNE PRZYSTANKI

Aby zapobiec obrażeniom ciała
zawsze odłączaj wtyczkę

od źródła zasilania podczas dokonywania regulacji.

1. Obróć koło podnośnika w kierunku zgodnym z ruchem wskazówek zegara i podnieś

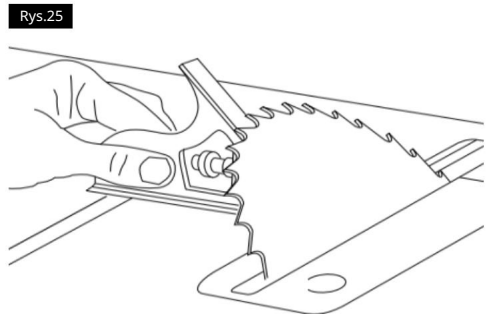
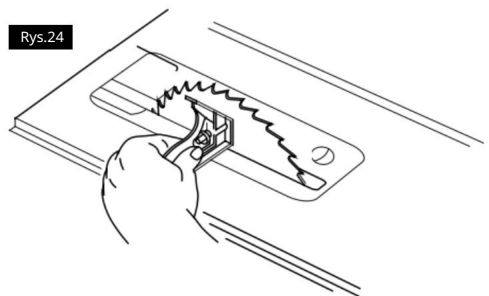
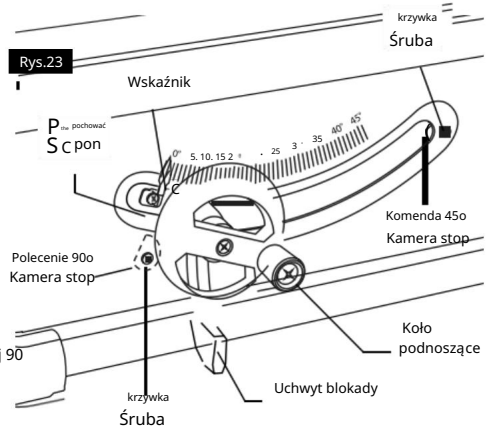
Bijak osiąga maksymalną wysokość (rys. 23).

REGULACJA 0 STOPNIOWEGO ZATRZYMANIA POZYTYWNEGO

2. Poluzuj blokadę ostrza i pchnij podniesienie koła tak daleko w lewo, jak to możliwe; dokręć blokadę uchwytu (rys. 23).
3. Lubi kombinację kwadratową (nieuwzględnioną) na stole z jednym końcem kwadratu naprzeciwko ostrze, jak pokazano (rys. 24) i sprawdź, sprawdź, czy kąt ostrza do stołu wynosi 90 stopni. Jeśli ostrze nie jest ustawione pod kątem 90 stopni w stosunku do stołu, poluzuj ostrze do pozycji Lockhandie, poluzuj 90 śruba regulacji stopnia, loosen 90 stopni zatrzymaj się i pchnij koło wznoszące aż do stołu, który będzie ustawiony pod kątem 90 stopni.
4. Dokręć ręcznie blokadę ostrza, obróć ją krzywką zatrzymująca fazę, aż dotknie ogranicznika fazę obudowa, a następnie dokręć o 90 stopni śruba regulacyjna.
5. Odkręć śrubę regulacyjną i wyreguluj wskaźnik wskazujący 0 stopni na skosie schody.

REGULACJA OGRANICZNIKA POZYTYWNEGO 45 STOPNI

6. Poluzuj blokadę uchwytu i pchnij podniesienie koła tak daleko w prawo, jak to możliwe; dokręć uchwyt blokady ostrza. 7.
- Wybierz kątownik kombinowany (nie wchodzi w skład zestawu) na stole, jednym końcem kwadratu do ostrza, jak pokazano (rys. 25) i sprawdź, czy ostrze jest ustawione pod kątem 45 stopni do tabeli. Jeżeli ostrze nie jest ustawione pod kątem 45 stopni do tabeli, poluzuj rączkę zamka brzeszczotu, poluzuj śrubę regulacyjną 45 stopni, poluzuj ogranicznik ukośny 45 stopni i kilka razy pchnij koło podnoszące, aż ostrze będzie o 45 stopni stopnie do tabeli.
8. Dokręć ręcznie blokadę ostrza, obróć ją Zatrzymaj krzywkę kątową 45 stopni, aż dotknie Odkręć obudowę ogranicznika fazowania, a następnie dokręć śrubę regulacyjną o 45 stopni.



Dostosowania

REGULACJA OSTRZA RÓWNOLEGŁEGO DO GNIAZDA NA PRZYRZĄD DO KĄTOWNICY

Ostrze zostało ustawione równoległe do kątnicy gniazda pomiarowe w fabryce. Aby zapewnić dokładną cięć ciał i zapobieganie odrzutom, należy ponownie sprawdzić regulację. Jeśli regulacja jest konieczna, wykonaj poniższe kroki.

OSTRZEŻENIE Aby zapobiec obrażeniu ciała zawsze odłączaj wtyczkę

od źródła zasilania przed dokonaniem jakichkolwiek czynności korekty.

1. Obróć koło podnoszące i podnieś kierownicę tak wysoko, jak to możliwe, tak jak to

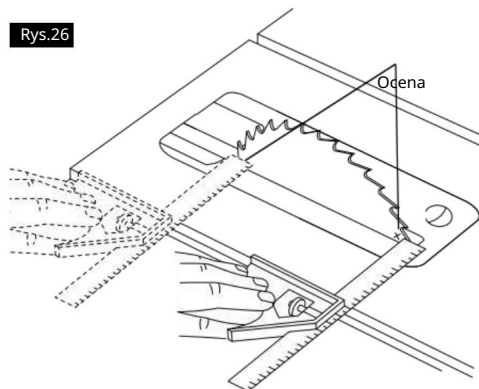
bę dzie wyglądać. 2. Wybierz punkt na korpusie ostrza piły który jest ustawiony po lewej stronie podczas oglądania ekranu od przodu piły i zaznacz ołówkiem (Ryc. 26).

3. Ułóż podstawę kwadratu kombinowanego (nie dołączone) na krawędź dzi szczelina miarki skośnej i wysuń prowadnicę kwadratu, tak aby dotykał zaznaczonego punkt na korpusie ostrza piły w tył stołu.

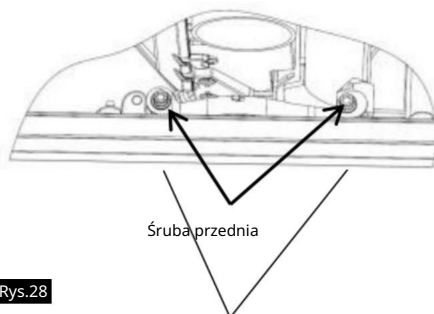
4. Obróć ostrze i sprawdź te same oznaczenia ostrze piły z przodu stołu (Ryc.26).

5. Jeżeli wymiary z przodu i z tyłu pokazane na rysunku 26 nie są identyczne, zidentyfikuj bok, szczelina. Użyj klucza imbusowego dostarczonego z piłą, aby poluzować pięć śrub wyrównujących z boku z przerwą. Jest ich pięć śrub wyrównujące umieszczone pod przednią i tylną częścią blatu stołu narzę dzie (rys. 27 i 28). Ostrożnie przesunąć podwozie zawierające piłę. Dokręć ostrze, aż bę dzie równoległe do wnętrza ukośnej i mocno dokręć pięć śrub. Jeśli paralelizm jest nadal wyłączony, poluzuj wszystkie pięć śrub i powtarzać.

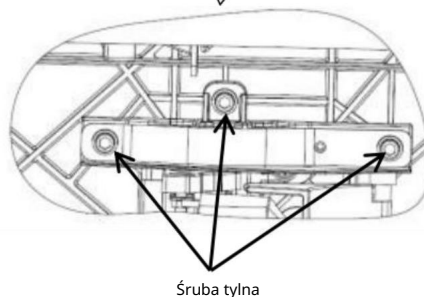
Rys.26



Rys.27



Rys.28



Dostosowania

WYRÓWNIANIE OGRANICZNIKA WZDŁUŻNEGO

OSTRZEŻENIE

Aby zapobiec obrażeniom ciała, zawsze odłączaj wtyczkę

od źródła zasilania przed dokonaniem jakichkolwiek czynności korekty.

Ogranicznik równoległy musi być równoległy do piły, aby zapobiec ODBICIU, gdy rozrywaniu.

Podczas przesuwania ogranicznika równoległego należy upewnić się, że odblokuj i zablokuj ogrodzenie za pomocą szyny chwyć i użyj pokrętki przedniej szyny, aby wyregulować pozycję ogrodzenia. **UWAGA:** ogrodzenie musi być równoległe do otworów pomiarowych kątowych (patrz „Dopasowanie Blade Parallel do kątomierza „Siots”) i być prostopadłe do stołu przed Kontynuowanie ustawiania prowadnicy równoległej.

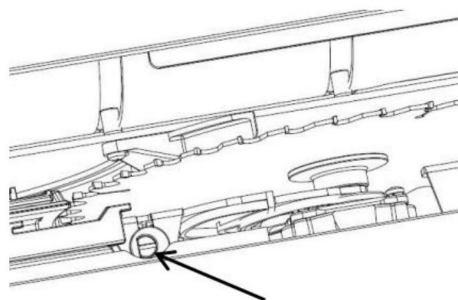
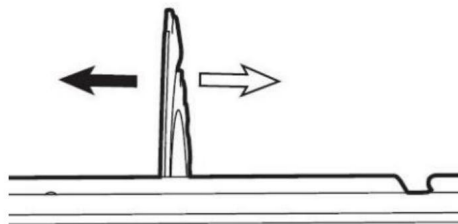
OSTRZEŻENIE

Aby zapobiec obrażeniom ciała zawsze upewnij się, że

Przed wykonaniem cięć równoległego należy zablokować ogranicznik równoległy.

1. Podnieś obie bariery ochronne do ich zablokowanego położenia. Pozycja (rys. 29).
2. Obróć koło podnoszące i podnieś ostrze, tak wysoko, jak to możliwe.
3. Wyrównaj ostrze do otworów na prowadnicy kątovej
Instrukcja: REGULACJA RÓWNOLEGŁOŚCI OSTRZA DO SZCZELIN PRZYRZĄDU KROKOWEGO.
4. REGULACJA PROWADNICY RÓWNOLEGŁEJ DO OSTRZE.
5. Zabezpiecz Iock levers po obu stronach ogrodzenie.

Rys.29



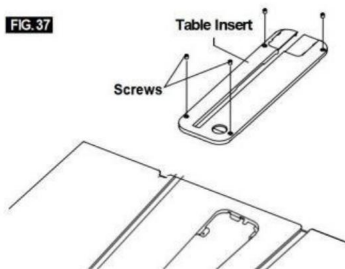
Dostosowania

REGULACJA WKŁADKI STOŁU

Wkładka stołu zawiera cztery (4) elementy regulacyjne śruby do regulacji wysokości wkładki stołu (ryc. 37) . Podobnie jak wstawka na karcie. Podobnie jak liniijkę (np. metalową liniijkę z kątownikiem) po blacie stołu i włóż

górną . Jeśli konieczna jest regulacja, użyj klucza FIAT 4 mm Śrubokręt t do obracania każdej śruby ustalającej w górę lub w dół. Wkładka powinna być lekko poniżej stołu z przodu i lekko nad stołem z tyłu

z powrotem .



Podstawowa obsługa piły stołowej

WYŁĄCZNIK BEZPIECZEŃSTWA

UWAGA: Ta piła stołowa ma funkcję bezpieczeństwa co pomaga zapobiec przypadkowemu uruchomieniu. Kiedy zostanie odcięte zasilanie piły, narzędzie przełączy się na tryb wyłączony. Po przywróceniu zasilania, tool będzie musiał zostać ponownie włączony.

Aby włączyć piłę : Naciśnij zielony przycisk przycisk (rys. 39) .

Aby wyłączyć piłę : Naciśnij czerwoną łopatkę (który wciska czerwony wyłącznik (pod spodem) (Ryc. 39).

PRZYCISK RESET (RESET ZASILANIA)

Ta piła jest sprzedawana z reklamą ponad 1000 dolarów przycisk resetowania , Jeżeli silnik piły nad reklamami to jest bezpieczny mechanizm zatrzymuje silnik automatyczny a IIY z powodu silnika ponad -

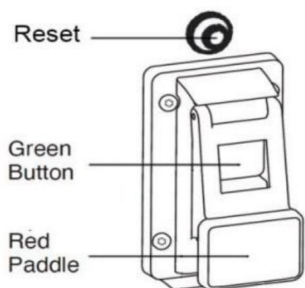
Io a ding lub Io w vo Theatre.

Aby zapobiec przekroczeniu Io silnika i zmniejszyć Obciążenie silnika lub sprawdzenie vo Itage.

Wyłącz silnik, aby się schłodził, a następnie naciśnij przycisk resetowania i ponowne uruchomienie piły. Jeśli

piła nie uruchamia się ponownie, czekaj

dodanie a I 5 minut przed ponownym uruchomieniem.

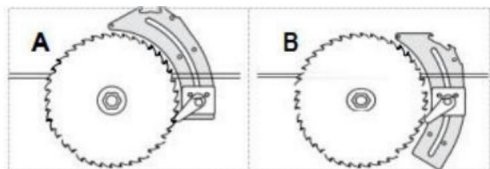


Podstawowa obsługa piły stołowej

UŻYWANIE OSŁONY OSTRZA

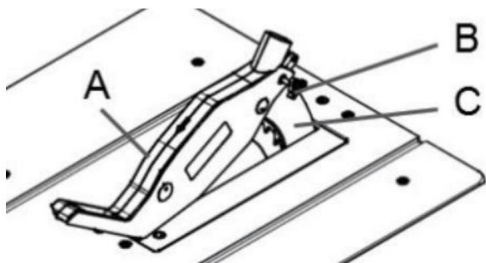
Blade Guard został zaprojektowany dla modułowości umożliwiająca wykorzystanie wielu kombinacji dwóch głównych komponentów 1)

Nóż rozdzielający/Rozszczepiacz, 2) Główna osłona ochronna, (rys. 41). Dodatkowo nóż rozdzielający może być szybko dostosowana do trzech pozycji, w zależności od w sprawie wymagań dotyczących zastosowania: cięcie przelotowe (wysokie), cięcie nieprzelotowe (środkowe) i wpust (Najniższy). Jakikolwiek strażnik Blade, który musi być usunięty w celu dokończenia cięcia powinien być natychmiast ponownie zainstalowany po zakończeniu. Zobacz „Podłączanie osłony Blade” w celu uzyskania szczegółowych informacji instrukcja instalacji. Zawsze pamiętaj, że najlepszą ochroną przed wypadkami jest operator stosowanie zdrowego rozsądku i czujności w każdej sytuacji podczas używania piły stołowej.



Rys.42

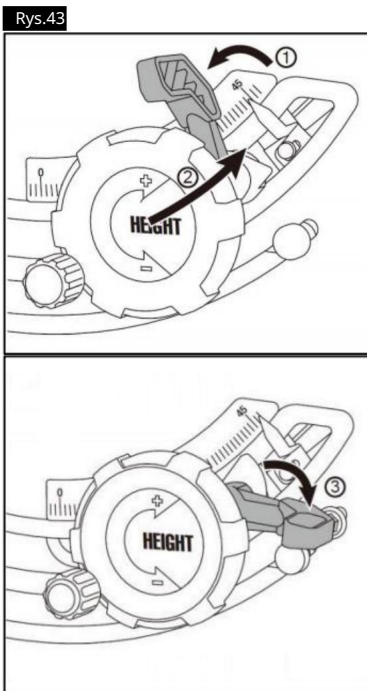
Rys.41



UWAGA: Aby najlepiej zabezpieczyć główną osłonę przed przeniesieniem, ustaw ostrze w najniższej pozycji. utrzymuj osłonę ściśle na powierzchni stołu i zapobiegaj uszkodzeniom związanym z kołysaniem się osłony podczas relokacji. -

KONTROLA SKOSU OSTRZY

Odkręć blokadę ścięcia tego ostrza i uchwytu zgodnie z ruchem wskazówek zegara (rys. 43), odsuń koło podnoszące aż wskaźnik znajdzie się pod żądanym kątem i odkręć blokadę ostrza w kierunku zgodnym z ruchem wskazówek zegara.



Podstawowa obsługa piły stołowej

POMOCNICZY W PRACY

Zanim zaczniesz ciąć drewno piłą, zapoznaj się ze wszystkimi „Podstawowe operacje piły”.

Należy zauważyć, że aby wykonać niektóre cięcia, należy: konieczne jest korzystanie z niektórych urządzeń, „pomocników pracy”, Podobnie jak drążek do popychania, drążek do popychania i ogrodzenie pomocnicze, które możesz wykonać samodzielnie.

Po wykonaniu kilku cięć próbnych wykonaj tych „pomocników” przed rozpoczęciem jakichkolwiek projektów. najpierw „drążek do pchania”. (Do zestawu dołączony jest drążek do pchania) (ten) .

Pchacz i blok do pchania

Wykonaj popychacz używając kawałka 1X2, jak pokazano (Ryc.44).

Wykonaj blok dociskowy używając kawałków sklejki o grubości 3/8 cala A i 3/4" twardego drewna B (Ryc. 45).

Mały kawałek drewna o wymiarach 1/2" X 3/8" X 2-1/2" należy PRZYKLEJĆ do sklejki... NIE

UŻYJ GWOŹDZI. Zapobiega to stępieniu ostrza piły w przypadku przypadkowego przecięcia klocka.

umieść uchwyt w środku sklejki i połącz je za pomocą kleju i wkrętów do drewna.

Użyj patyka, jeśli ogrodzenie ma 2 cale lub więcej. więcej cej z blade. Użyj bloku push, gdy operacja jest zbyt wąska, aby umożliwić użycie funkcji push kija. W celu prawidłowego użycia zobacz „Ripping” i „Bevel „Rozdzierające fragmenty.”

W miejscu tym należy użyć drążka lub klocka użytkownika do prowadzenia materiału wyłącznie pomiędzy ogranicznikiem a ostrzem.

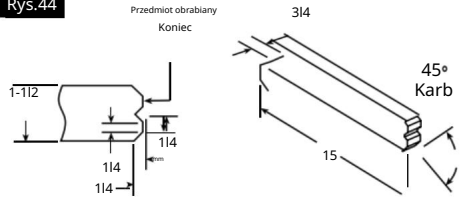
podczas używania drążka lub bloku do popychania, koniec deski musi być kwadratowy. Kijek do pchania lub blok o nierównym końcu może się zsunąć lub odepchnąć praca z dala od ogrodzenia.

WYKONANIE DESKI PIÓROWEJ

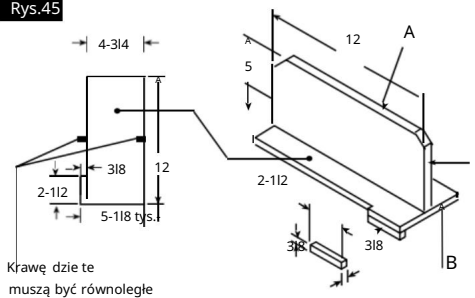
Rysunek 46 ilustruje wymiary potrzebne do wykonania typowa deska piórowa. Powinna być wykonana z prosty kawałek drewna, bez się ków lub

Pęknienia. Nacięcia powinny być oddalone od siebie o około 1/4 cala (rys. 46).

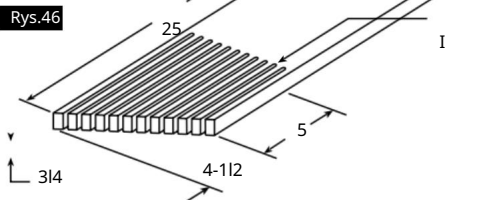
Rys.44



Rys.45



Rys.46



UWAGA: Wszystkie wymiary podano w calach.

Podstawowa obsługa piły stołowej

ostrze, zawsze się cięć krawędzią ostrza. Nie zbieraj małych kawałków odciętego materiału ze stołu. USUŃ je, spychając je ZE stołu długim kijem.

przy podawaniu ostrzy piły.

UŻYWANIE PROWADNICZY RIP

CIĘCIE WZDŁUŻNE, CIĘCIE WZDŁUŻNE SKOŚNE, PRZECINANIE I WKRĘCANIE wykonuje się przy użyciu RYGLÓWKI wraz z OGRODZENIEM POMOCNICZYM / ROBOTA PODPORĘCZ, PCHNIJ DRAŻEK LUB PCHNIJ BLOK.

OSTRZEŻENIE Dla własnego bezpieczeństwa zawsze przestrzegaj następujących zasad bezpieczeństwa: środki ostrożności, oprócz instrukcji bezpieczeństwa zamieszczonych na stronach 3, 4, 5 i 6.

1. Nigdy nie wykonuj tych cięć ZWOLNIONYMI RĘKAMI (bez użycia prowadnicy równoległej lub urządzeń pomocniczych, jeśli jest to konieczne), ponieważ ostrze może zakleszczyć się w cięciu i spowodować ODRZUT.
2. Zawsze bezpiecznie blokuj ogranicznik równoległości, gdy jest włączony.
3. W razie potrzeby wyjmij prowadnicę kątową ze stołu. Operacje wykorzystujące prowadnicę równoległą.
4. Upewnij się, że osłona ostrza jest zamontowana. Wszystkie cięcia typu piłowania. Wymień pilnik NATYCHMIAST po zakończeniu operacji rozcinania, wręgowania lub frezowania.
5. Ostrze powinno wystawać około 1/8" ponad górną powierzchnię przedmiotu obrabianego. Dodatkowo wystawienie ostrza zwięź kszycyby Potencjał zagrożenia.
6. Nie stawaj bezpośrednio przed ostrzem. W przypadku ODBICIA. Stań po obu stronach ostrza.
7. Trzymaj ręce z dala od ostrza i na zewnątrz ścieżki ostrza.
8. Jeżeli ostrze zatrzyma się lub zatrzyma podczas cięcia, WYŁĄCZ PRZEŁĄCZNIK przed próbą cięcia, aby uwolnić ostrze.
9. Nie sięgaj ponad lub za ostrze, aby przeciągnąć obrabiany przedmiot przez cięcie, aby podeprzeć długie lub ciężkie przedmioty obrabiane, aby usunąć małe odcięte kawałki materiału lub JAKIKOLWIEK INNY POWÓD.

10. Nie zbieraj małych kawałków odciętego materiału ze stołu. USUŃ je, spychając je ZE stołu długim kijem.

W przeciwnym razie mogą zostać odrzucone z powrotem do ciebie z tyłu ostrza.

11. Nie usuwaj małych kawałków odciętego materiału, które mogą UTRZYMAĆ się wewnątrz Osłona ostrza podczas PRACY piły. TO MOŻE ZAGROŻYĆ TWOJE RĘCE lub spowodować ODBICIE. Wyłącz piłę i odłącz źródło zasilania. Po ostrze przestało się obracać, podnieś osłonę i usuń część.
12. Jeśli obrabiany przedmiot jest wypaczony, należy położyć go stroną WKŁĘSŁĄ W DÓŁ. Zapobiegnie to jego wygięciu. kołysząc się podczas rozrywania.

POMOCNICZA OKŁADZINA OGRODNICZA

W przypadku stosowania akcesoriów dądo należy użyć pomocniczej deski elewacyjnej. Pomoże to zapobiec uszkodzeniu ogrodzenia aluminiowego. Okładzina powinien być wykonany z drewna o grubości 3/4 cala (rys. 49).

Wymagane części:

3/4" gruba płyta drewniana (lite lub sklejką) przycięta do rozmiar.

Dwa (2) zaciski.

Okładzina jest wykonana na tej samej wysokości (2-3/4") jako ogrodzenie i może współpracować z osłoną ostrza system na miejscu podczas przesuwania ogrodzenia, aby zetknąć się z ostrzem. Użyj dwóch zacisków, aby zaciśnąć 3/4 Drewniana deska o grubości cala do prowadnicy równoległej.

UWAGA: Płyta pomocnicza powinna również należy stosować przy cięciu materiałów o grubości mniejszej niż 3/16" grubość.

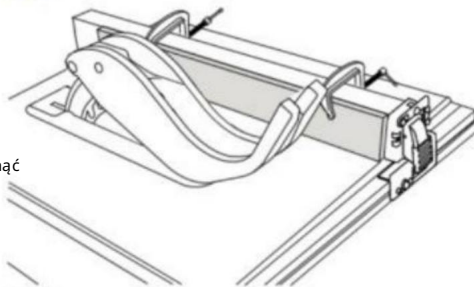


FIG. 49

Podstawowa obsługa piły stołowej

PRZYBIERKA

Rys.50

ROZRYWANIE to metoda znana jako cięcie kawałka drewna ziarno lub wzdłuż. Wykonuje się to za pomocą rozrywania ogrodzenia. Ustaw ogrodzenie na żądanej SZEROKOŚCI OF RIP i zablokuj go na miejscu.

Przed rozpoczęciem zrywania upewnij się, że:

- A. Prowadnica równoległa jest równoległa do ostrza piły.
 - B. Klin rozdzielający jest prawidłowo ustawiony względem ostrza piły.
- Umieść szerszą część przedmiotu obrabianego na stronie płotu.

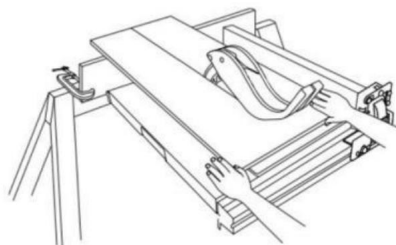


FIG.51

ROZCIĄGANIE ŚCINNE

Unikaj rozrywania ukośnego za pomocą ogranicznika po lewej stronie stronie, jeśli to możliwe. Podczas picia rozrywam materiału 6" lub więcej, użyj ogrodzenia po prawej stronie TYLKO BIADE. To zapewni więcej miejsca między ogrodzeniem a piłą tarczową w celu użycia popychacza. Jeżeli ogrodzenie jest zamontowane po lewej stronie, osłona ostrza piły może utrudniać prawidłowe użytkowanie pałeczka do popychania.

Gdy „SZEROKOŚĆ ROZDARCIA” wynosi 6 cali, a SZERSZY użyj PRAWĄ RĘKĄ podawaj przedmiot obrabiany, LEWĄ TYLKO RĘCZNIE do prowadzenia przedmiotu obrabianego, nie PODAJ przedmiot obrabiany lewą ręką (rys. 50).

Jeśli „SZEROKOŚĆ ROZDARCIA” wynosi od 2" do 6", UŻYJ WCIŚNIJ PAŁKĘ, aby przesunąć przedmiot (rys. 51).

Gdy SZEROKOŚĆ ROZDARCIA jest WĘŻSZA niż 2" NIE MOŻNA używać popychacza, ponieważ strażnik będzie przeszkadzał. UŻYJ POMOCNICZEGO OGRODZENIA i PRZESUŃ BLOKADĘ.

Ogrodzenie pomocnicze powinno być używane zawsze „SZEROKOŚĆ ROZDARCIA” jest mniejsza niż 6 cali. Jeśli „SZEROKOŚĆ ROZDARCIA” ma mniejszy wymiar niż wysokość przedmiotu obrabianego, wówczas konieczne jest zastosowanie pomocniczego ogrodzenia ofiarne o odpowiedniej wysokości, aby w pełni należy zapewnić wsparcie obrabianego przedmiotu podczas cięcia wykonane i przymocowane do ogrodzenia.

Podawaj przedmiot obrabiany ręką aż do końca około 1" od przedniej krawędzi dla kontynuacji podawanie za pomocą PUSH BLOKUJ na górze ogrodzenia pomocniczego DO CIĘCIA JEST ZAKOŃCZONE (rys. 52).

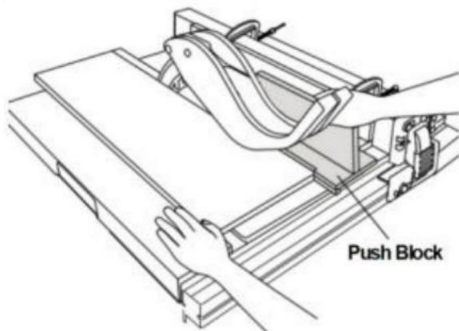
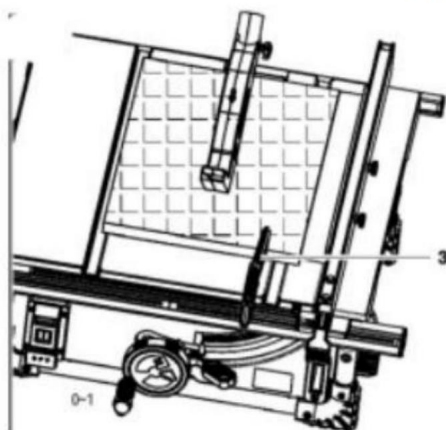


FIG.52

Podstawowa obsługa piły stołowej

UŻYWANIE PRZYRZĄDU UKOŚCOWEGO

CIĘCIE POPRZECZNE, CIĘCIE UKOŚNE, CIĘCIE FAZY
CIĘCIE, CIĘCIE POD KĄTEM ZŁOŻONYM i
podczas WKRĘCANIA na końcu wąskiego

Do obrabianego przedmiotu stosuje się PRZYRZĄD KROKOWY.

OSTRZEŻENIE

Dla własnego bezpieczeństwa zawsze przestrzegaj następujących zasad bezpieczeństwa

środki ostrożności, oprócz instrukcji bezpieczeństwa zawartych w Ogólnych zasadach bezpieczeństwa, Instrukcjach bezpieczeństwa dla pił stołowych i Dodatkowych zasadach bezpieczeństwa Zasady.

Nigdy nie wykonuj tych cięć bez użycia narzędzi (np. kątomierza lub innych urządzeń pomocniczych), ponieważ ostrze może się zaciąć w miejscu cięcia i spowodować ODRZUCIE lub spowodować, że Twoje palce lub ręka, aby wsunąć się w ostrze.

Zawsze bezpiecznie blokuj wskaźnik kąta ukosu podczas użytkowania. Podczas wszelkich operacji wymagających użycia kątomierza należy zdjąć prowadnicę równoległą ze stołu.

MiterGaugeat 90. Może być stosowany od 0 do 15-3/4
całe cięcia poprzecznego.

Podczas cięcia poprzecznego ostrzem ustawionym pod kątem 90 stopni lub 45 do stołu, kątomierz może być używany w albo połów na stole. podczas cięcia poprzecznego i ostrze jest pochylone, użyj gniazda po prawej stronie stół, w którym ostrze jest odchylone od twojego wskazówki i kątomierz.

Aby wyregulować kąt ukosu: Poluzuj pokrętkę blokady i ustaw korpus kątomierza tak, aby wskaźnik znajduje się pod żądanym kątem, a następnie pnie dokręć Pokrętkę blokady (rys. 53).

POMOCNICZE POKRYCIE PRZYRZĄDU DO KĄTA

Przyrząd do pomiaru kąta jest przeznaczony do przyjmowania Pomocnicza okładzina z wstępnie uformowanymi otworami mocowanie odpowiedniego kawałka gładkiego prostego drewno. Użyj kątomierza jako szablonu, aby przymocować za pomocą odpowiednich elementów mocujących (rys. 54).

PRZYKŁAD:

Wywierć otwory o średnicy 5/32" przez deskę o grubości 3/4" Gruby, o wysokości 3 cali i pożądanej długości.

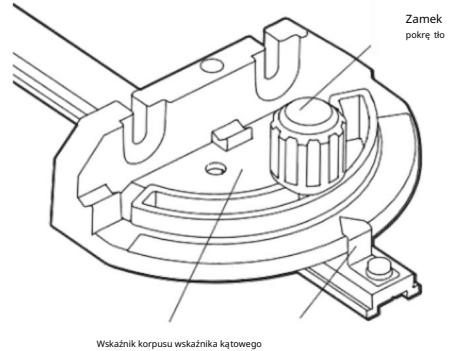
B. Przymocuj za pomocą dwóch okrągłych drewnianych śrub nr 12 śruby o długości 1-1/2", nie wchodzą w skład zestawu (rys. 54).

Upewnij się, że śruby nigdy nie wystają ponad powierzchnia zewnętrzną okładziny.

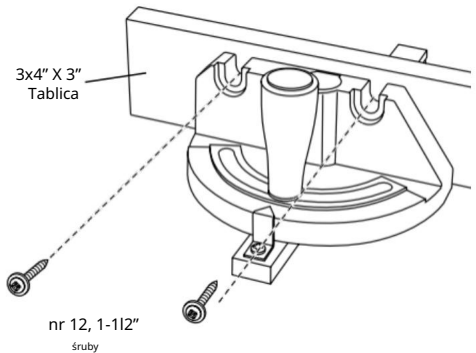
Upewnij się, że okładzina nie koliduje z prawidłowe działanie osłony piły.

UWAGA: podczas cięcia poprzecznego pod kątem należy przymocować listwę tak, aby się gała na prawo od prowadnicy kątovej i użyj kątomierza w rowku po prawej stronie zobiad .

Rys.53



Rys.54



Podstawowa obsługa piły stołowej

PRZECINANIE

PRZECINANIE jest znane jako cięcie drewna w poprzek włókien, pod kątem 90 stopni lub pod kątem prostym krawędzi i płaską stroną drewna. Wykonuje się to przy użyciu kątomierza ustawionego pod kątem 90o (rys. 55).

Upewnij się, że osłona ostrza jest zamontowana podczas wszystkich operacji „ciąć cię przelotowego” (gdy ostrze piły jest (tnie całkowicie przez grubość obrabianego przedmiotu). Natychmiast wyjmij osłonę po zakończeniu cięcia czwpurowych lub wręgowych.

Ostrze powinno wystawać około 1/8" ponad górą przedmiotu obrabianego. Dodatkowe naświetlenie zwiększy potencjał zagrożenia.

Nie stawaj bezpośrednio przed ostrzem, jeśli RETROSPEKCIJA (mały odcinek kawałek złapany przez (z tyłu ostrza i rzucony w kierunku operatora). Stań po obu stronach ostrza.

Trzymaj ręce z dala od ostrza i nie dotykaj ścieżki ostrza.

Jeżeli ostrze zatrzyma się lub zatrzyma podczas cięcia, OBRÓĆ WYŁĄCZ przed próbą uwolnienia białki.

Nie sięgaj ponad ostrzem ani za niego, aby przeciągnąć obrabiany przedmiot przez cięcie, podeprzeć go lub cięcie żłkich przedmiotów obrabianych, w celu usunięcia odciętych kawałków materiału lub z JAKIEGOKOLWIEK INNEGO POWODU.

Nie zbieraj małych kawałków odciętego materiału z tabeli. USUŃ je, wypychając je Zdejmij ze stołu długi kij. W przeciwnym razie może zostać odrzucony z powrotem w twoją stronę przez tył białki.

Nie usuwaj małych kawałków odciętego materiału, znajdujących się w pobliżu lub mogących zostać UWIĘZIIONE w środku osłony ostrza podczas PRACY piły. TO MOŻE ZAGROŻYĆ TWOJE RĘCE lub spowodować ODBICIE. Wyłącz piłę. Po odbiciu przestań się obracać, podnieś osłonę i usuń sztukę.

Jeżeli obrabiany przedmiot jest wypaczony, umieść wkładki elementem stroną W DÓŁ. To zapobiegnie kotłowaniu się podczas cięcia.

Podziałka na prowadnicy kątovej zapewnia dokładność przy przecięciu obróbki drewna. W niektórych przypadkach, gdy wymagana jest ekstremalna dokładność, na przykład podczas wykonywania cięcia pod kątem, należy wykonać cięcia próbne i Następnie sprawdź wynik za pomocą dokładnego kątomierza lub ekierki.

WSKAZÓWKA: Odległość między przętem pomiarowym kąta a rowek w stole jest utrzymywany na minimalnym poziomie podczas produkcji. Aby uzyskać maksymalną dokładność podczas używania kątomierza, zawsze „preferuj” jedną stronę rowka w stole. Innymi słowy, nie ruszaj się kątomierzem z boku na bok podczas cięcia, ale trzymaj jedną stronę drążka naprzeciwko jednej strony rowka.

WSKAZÓWKA: Przetrzyj powierzchnię płyty papierem ściernym. głowica kątovej. Pomoże to zapobiec „pełzaniu” przedmiotu obrabianego podczas cięcia.

Przyrząd do pomiaru kąta może być używany w obu rowki w stole. Upewnij się, że jest zablokowany.

Podczas używania kątomierza w LEWEJ ręce rowek, mocno przyciśnij obrabiany przedmiot do miernika głowę lewą ręką i chwyć gałkę zamka prawą ręką.

Używając PRAWEGO rowka, przytrzymaj obrabiany przedmiot prawą ręką, a pokręć tło blokującą lewą ręką.

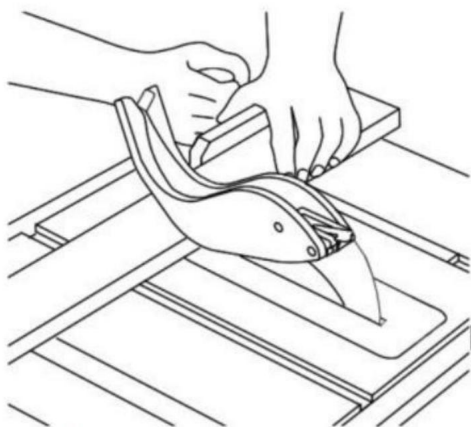


FIG. 55

Podstawowa obsługa piły stołowej

POWTARZALNE CIĘCIE

CIĘCIE POWTARZALNE polega na cięciu określonej ilości elementy o tej samej długości bez konieczności znakowania każdego elementu (rys. 56).

Podczas wykonywania powtarzalnych cięć długiego elementu obrabianego, należy upewnić się, że jest on podparty.

OSTRZEŻENIE Nigdy nie używaj ogranicznika równoległego jako zatrzymaj się na długości, ponieważ cięcie może wiązać się z ostrzem powodując odrzut. 1. podczas

wykonywania powtarzających cięć, należy zamocować klocek z drewna o długości 3" do stołu w żądanym rozmiarze Długość, aby działać jako przystanek długości

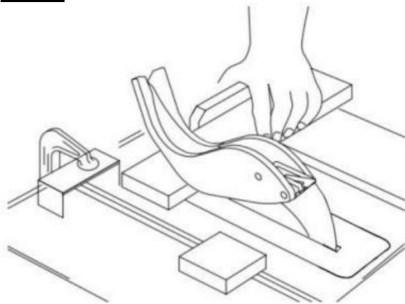
OSTRZEŻENIE Podczas zaciskania bloku należy upewnić się, że koniec

blok jest dobrze przed ostrzem piły. Bądź upewnij się, że jest on solidnie zamocowany.

2. Przesuń obrabiany przedmiot wzdłuż prowadnicy kątovej aż dotknie bloku, a następnie przytrzymaj go mocno.

3. Wykonaj cięcie, odciągnij obrabiany przedmiot, a następnie odepchnij odcięty kawałek od stołu długim popychaczem. **NIE PRÓBUJ GO PODNOSIĆ W GÓRĘ, GDYŻ MOŻE TO ZAGROZIĆ TWOJE RECE.**

Rys.56



CIĘCIE POD KĄTEM

CIĘCIE UKOŚNE JĘTKĄ cięcia drewna pod kątem. Inne niż 90° krawędź drewna. Słój taka sama procedura, jaką zastosowałbyś w przypadku cięcia poprzecznego (Ryc. 57).

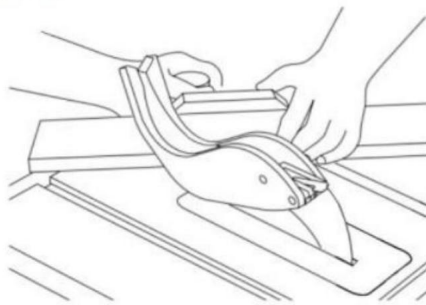
Ustaw kątomierz pod żądanym kątem i Zablokuj.

Przyrząd do pomiaru kąta może być używany w obu rowki w stole.

podczas używania kątomierza w LEWEJ ręce rowek, mocno przyciśnij obrabiany przedmiot do głowicę kątomierza lewą ręką i chwyć Przytrzymaj gałkę prawą ręką.

Używając rowka po prawej stronie, przytrzymaj przedmiot obrabiany prawą ręką i pokręć tłem blokującym lewą ręką.

FIG. 57



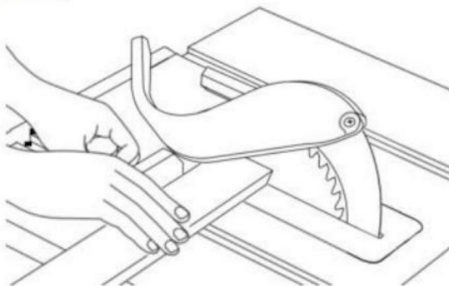
CIĘCIE POPRZECZNE SKOŚNE

CIĘCIE POPRZECZNE POD KOŃCEM jest tym samym co cięcie poprzeczne, z tą różnicą, że drewno jest cięte pod kątem. kąt inny niż 90 stopni względem płaskiej strony drewna (Ryc. 58).

Ustaw ostrze pod żądanym kątem.

Użyj kątomierza w rowku po PRAWEJ STRONIE lub po LEWEJ stronie ściany.

FIG. 58



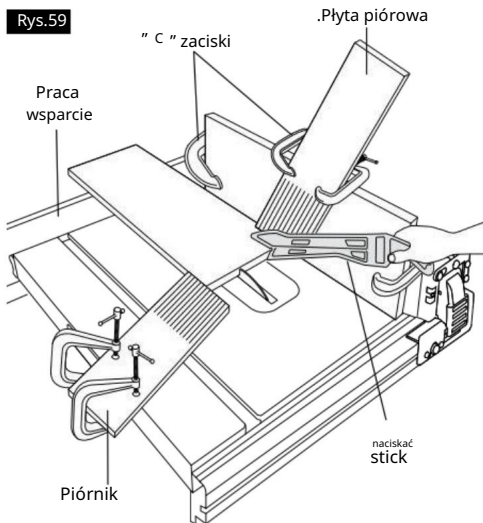
CIĘCIE POD KĄTEM ZŁOŻONYM CIĘCIE UKOŚNE KOMPOZYTYWNE jest połączeniem cięcia ukośnego i cięcia poprzecznego pod kątem. cięcie wykonuje się pod kątem innym niż 90° do obu krawędzi i płaskiej strony drewna.

Dostosuj kątomierz i ostrze do żądanego kąta i upewnij się, że kątomierz jest zablokowany.

Podstawowa obsługa piły stołowej

NIEPRZECINANIE

Dodaj do ogrodzenia płaską deskę o wysokości 8 cali, całą długość ogrodzenia (rys. 59)



Używaj desek piórowych do wszystkich „nieprzelotowych” Operacje „ciąć cia” (gdy osłona piły (należy usunąć) . Deski piórowe są używane do utrzymać pracę w kontakcie z ogrodzeniem i stół, jak pokazano, i zapobiegać odrzutom.

Zamontuj deski piórowe do ogrodzenia i stołu jak pokazano, tak aby krawędź prowadząca deski piórowe będą podtrzymywać obrabiany przedmiot do momentu cięcia jest kompletne, a przedmiot obrabiany ma zostać całkowicie wypchnięty poza obcinarkę (piła tarczowa, głowica tnąca itp.) z popychaczem, jako w rozrywaniu.

Przed rozpoczęciem pracy (przy obróconej piłę) „WYŁ.” i nóż ustawiony poniżej powierzchni stołu): A. Zainstaluj deski piórowe tak, aby wywierały nacisk nacisk na obrabiany przedmiot; **BĄDŹ POZYTYWNY SĄ BEZPIECZNIE PRZYMOCOWANE.**

B. Upewnij się, poprzez próbę, że pióro deski zatrzymają odrzut, jeśli ktoś będzie chciał zdarzać się.

Podczas obróbki nie stosuje się desek piórowych. nie należy wykonywać operacji cięcia przelotowego podczas korzystania z kątomierza.

WYMIENIĆ Błade Guard JAK NAJSZYBCIEJ
PRZECINANIE BEZPRZEWODOWE
OPERACJA ZAKOŃCZONA.

WRABOWANIE

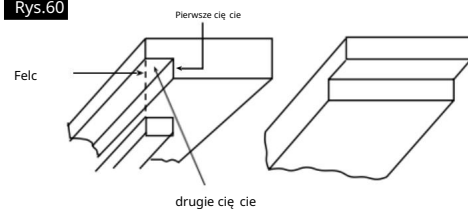
WYKRAWANIE polega na wycięciu fragmentu narożnika kawałka materiału, wzdłuż lub w poprzek krawędź (rys. 60) .

Wykonanie RABBET wymaga cięcia, które nie idą do końca droga przez materiał. Dlatego, Należy usunąć Błade Guard.

1. Zdejmij osłonę ostrza.
2. W przypadku wręgowania wzdłuż krawędzi (długości obrabianego przedmiotu), jak pokazano, należy dodać powierzchnię czołową o wysokości odpowiadającej szerokości obrabianego przedmiotu. ogranicznik równoległy. Dostosuj ogranicznik równoległy i ostrze do wymaganych wymiarów, a następnie pnie wykonaj najpierw tnij deskę płasko na stole, postępując zgodnie z ustawieniem pokazanym na rys. 60. Wykonaj drugie cięcie wykonywane przy użyciu przedmiotu obrabianego na krawędź dzi. Należy przestrzegać wszystkich środków ostrożności, instrukcji bezpieczeństwa i instrukcji obsługi dotyczących rozrywania lub zrywania. operacje typu, w tym deski piórowe i popychacz, itp.
3. W przypadku wręgowania na końcu przedmiotu obrabianego o średnicy 10-1/2" i węższej należy wykonać wręgowanie za pomocą deski płaskiej na stole. Używając kątomierza wyposażony w okładzinę, postępuj zgodnie z tymi samymi procedurami i instrukcje dotyczące cięcia poprzecznego, polegające na wykonywaniu kolejnych cięć na całej szerokości przedmiotu obrabianego aby uzyskać pożądaną szerokość cięcia. **NIE UŻYWAJ** prowadnica równoległa do wykonywania wręgowania na końcu.
4. **ZAINSTALUJ Błade Guard NATYCHMIAST PO ZAKOŃCZENIU WYKONANIA WRZÓW OPERACJA .**

Cięcie w wręgowanie można również wykonać w jednym przejściu przedmiotu obrabianego za pomocą frezu z głowicą wpustową.

Rys.60



KROLIK WZGLĘDNIÉ
Krawędź dzi

WRZĄTKI W POPRZECZU
KONIEC

Podstawowa obsługa piły stołowej

SPECJALNE TECHNIKI CIĘCIA



UWAGA

Nie próbuj wykonywać cięć, których nie są objęte tą instrukcją

instrukcji, chyba że jesteś dobrze zaznajomiony z procedurami i mocowaniem. Tego typu

cięć obejmują, ale nie ograniczają się do cięć stożkowych i złożone cięcia nieprzelotowe. To

Piła stołowa to niezwykle wszechstronne narzędzie, które może wykonywać szeroki zakres wysoce specjalistycznych cięć, których nie można objąć tym podręcznikiem.

Zobacz swoją lokalną bibliotekę, aby znaleźć książki o obróbce drewna techniki, takie jak: Kompletna Księga Stacjonarna moc Tool Techniques autorstwa R.J. De Christoforo lub techniki Table-Save autorstwa R. Cliffe'a.

CIĘCIE METALI I MURARSTWO



Ta piła stołowa nie jest zalecana -

Zalecane do cięcia metali, takich jak aluminium lub miedź, nawet specjalne ostrze przeznaczone do cięcia tych materiałów.



OSTRZEŻENIE

Ta piła stołowa nie jest polecana.

Polecane do cięcia

dowolny materiał mурowy, nawet z materiałem ściernym tarcze tnące.

Konserwacja piły stołowej

SMAROWANIE

Obudowa przekładni została całkowicie nasmarowana fabryka.

- . Szczotki wymienione.
- . Części wyczyszczzone i sprawdzone.
- . Ponownie nasmarowano świeżym środkiem smarnym.
- . Przetestowano układ elektryczny.
- . Wszystkie naprawy.

Następnie należy do czasu do czasu smarować olejem SAE nr 20 lub nr 30 albo WD 40

1. Wysokość, pręty podporowe i przekładnie.
2. Poręcze i podpory boczne.
3. Tabela krzywek blokujących (przód i tył).

Niebezpieczeństwo!

Zawsze wyciągaj wtyczkę sieciową przed rozpoczynając jakiegokolwiek prace porządkowe.

1. Czytanie

. zachowaj wszystkie urządzenia zabezpieczające, otwory wentylacyjne i obudowa silnika wolna od brudu i kurzu w miarę możliwości przetrzyj sprężoną czystą szmatką lub przedmuchaaj sprężonym powietrzem Niskie ciśnienie.
. zalecamy czyszczenie urządzenia natychmiast za każdym razem, gdy skończysz używając go.

. Regularnie czyść sprężoną wilgotną ściereczką, szmatką i trochę mydła. Nie używaj środków czyszczących lub rozpuszczalników; mogą one zaatakować plastikowe części sprężone tu.

Upewnij się, że do urządzenia nie przedostaje się woda. Wnikanie wody do urządzenia elektrycznego Zbyt duże ryzyko porażenia prądem.

2. Szczotki węglowe

W przypadku nadmiernego iskrzenia należy zlecić wyczyszczenie węglowej dla sprawdzane tylko przez wykwalifikowanego Elektryk.

Niebezpieczeństwo! Szczotki węglowe nie powinny być

zastąpiony przez kogokolwiek innego niż osoba wykwalifikowana Elektryk.

3. Konserwacja

Wewnątrz urządzenia nie ma żadnych części, które Wymagają dodatkowej konserwacji. 4.

Zamawianie części zamiennych: Przy składaniu zamówienia prosimy o podanie poniższych danych części zamiennie:

- . Typ maszyny
- . Numer artykułu maszyny
- . Numer identyfikacyjny maszyny
- . Numer części zamiennych wymaganej części

Rozwiązywanie problemów



OSTRZEŻENIE Przed przystąpieniem do rozwiązywania problemów należy zawsze wyłączyć urządzenie i odłączyć wtyczkę od źródła zasilania.

PROBLEM	przyczyna	ROZWIĄZANIE
Piła nie zaczyna działać	Przewód zasilający nie jest podłączony.	plugsawin.
	Zadziałał bezpiecznik lub wyłącznik automatyczny.	Wymień bezpiecznik lub zresetuj wyłączony wyłącznik.
	przewód uszkodzony.	Havecord wymienionodbyAnAuthorizedVEVOR centrum serwisowe lub stacja serwisowa.
	Wyłącznik przepalony.	HaveswitchreplacedyAnAuthorizedVEVOR centrum serwisowe lub stacja serwisowa.
Ostrze nie osiąga prędkości	Przewód przedłużający jest za lekki lub za długi.	Wymień na odpowiedni przewód.
	Niskie napięcie zasilania.	skontaktuj się zTwojąFirmąElektryczną.
Nadmierne wibracje	Niedokręć cienie uchwytu blokującego.	zobacz sekcję „Jak poznać swoją kartę”.
	Wytrącony z równowagi.	Odrzuć Blade i użyj innego Blade.
	sawnotmountedsecureItostand lub stół warsztatowy.	Dokręć elementy montażowe, patrz „Montaż Sekcja „Tabela”.
	Nakrętki arbora niedokręć mocno.	zobacz sekcję „Zgromadzenie”, „zmianaBlady”.
cięcie, oparzenia, silnik stalowy podczas rozrywania	Złapać nieodpowiedni zestaw zębów.	ostrzyćlubwymienićostrze.
	Deska wygięta.	Upewnij się, że jest wklejony lub skierowany dołną stroną „W DÓŁ” i podawanie wolno.
	Ogrodzenie nie jest równoległe do niego.	zobacz sekcję „Regulację” „Regulowanie” „Ogrodzenie RipFencea.”
	Nóż wyburzeniowy nieulegający upadkowi.	patrz sekcja „Regulację”, „Nóż rozszczepiający” „wyrównanie.”
cięcie cieni prawdziwe90o lub45o pozycji	Śruby regulacyjne nie są wyregulowane właściwie.	zobacz sekcję „Regulację”, „Regulacja Blade” Równoległe do mierników skosu. Dużo.”
Ostrze do topienia plastiku tpsprzegrzanie kiedy cięcie	Prędkość posuwu jest zbyt duża.	zwolnij prędkość posuwu.
	Blade tipnotsharp	ostrzyć lub wymienić ostrze
Klamka Titlock koło podnoszące trudno się ruszyć	BeveIockhandIenotPoluzowany, kiedy dokonanie regulacji.	zobacz sekcję „Jak zdobyć wiedzę na temat tabel”, „Pokręć tło blokady Blade Tilt”.
	głębokość piłygwinty śrub.	patrz sekcja „Konserwacja stołu”, „Smarowanie”.
Wyłącznik obwodu	powtarzające się wyzwolenie wyłączników podczas cięcia.	Wymień ostrze na nowe.Zmniejsz siłę wywierana na przedmiot obrabiany podczas cięcia.

DANE TECHNICZNE

Silnik prądu przemiennego _____ 120 V-60 Hz 15
 Prąd znamionowy _____ A
 przecięcie ciał koła _____ 254 x 15,875 x 2,8 mm
 Idlespeedn0 _____ 4500 obr./min
 Num be rofTeet ciał H
 ng Wysokość M kopor min ...4
 _____ 0 90. 55 mm/45.

Titing saw Blade infinite0-45 tryby pracy 625%: praca ciągła z
 włączonym (czas cyklu 10 minut).

Aby mieć pewność, że silnik nie nagrzej się nadmiernie, można
 go używać tylko przez 25% cyklu
 przy określonej mocy znamionowej, a następnie przez 75% cyklu
 musi pracować na tej samej
 mocy.

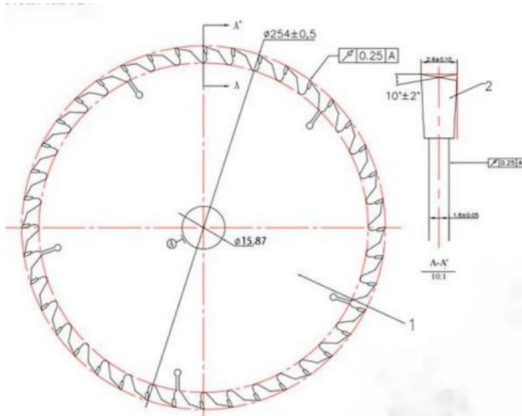
Niebezpieczeństwo!

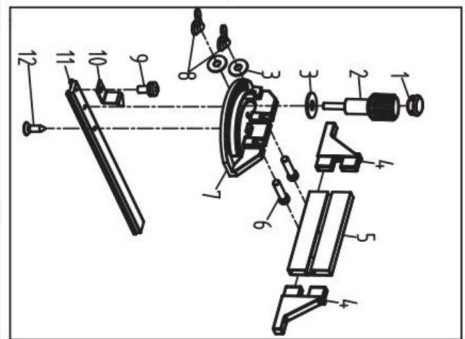
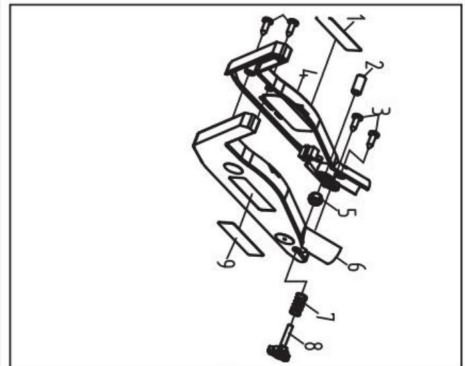
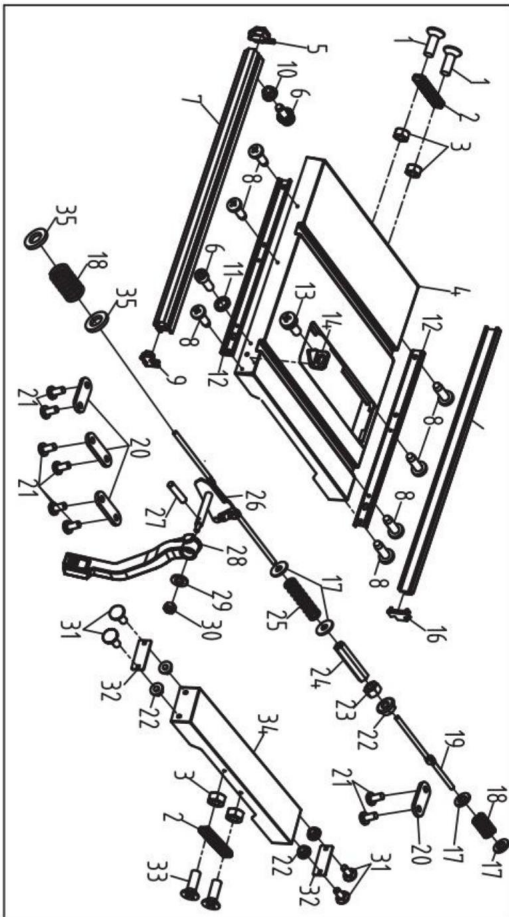
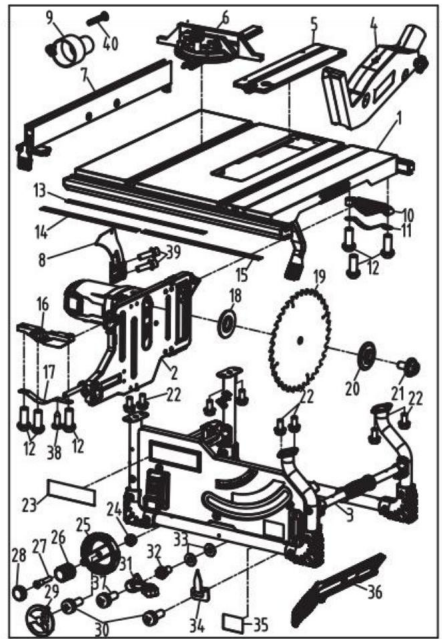
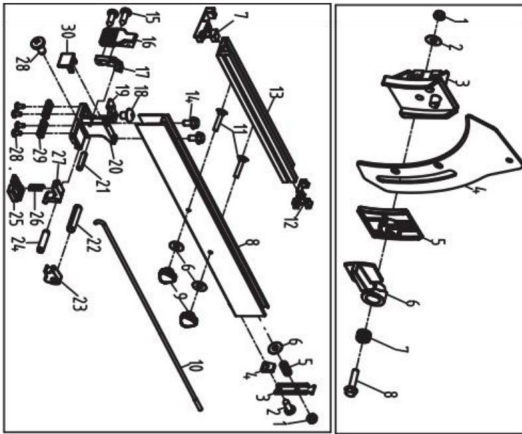
Dźwięk i wibracje Wartości dźwięku i wibracji
 mierzono zgodnie z normą EN61029.

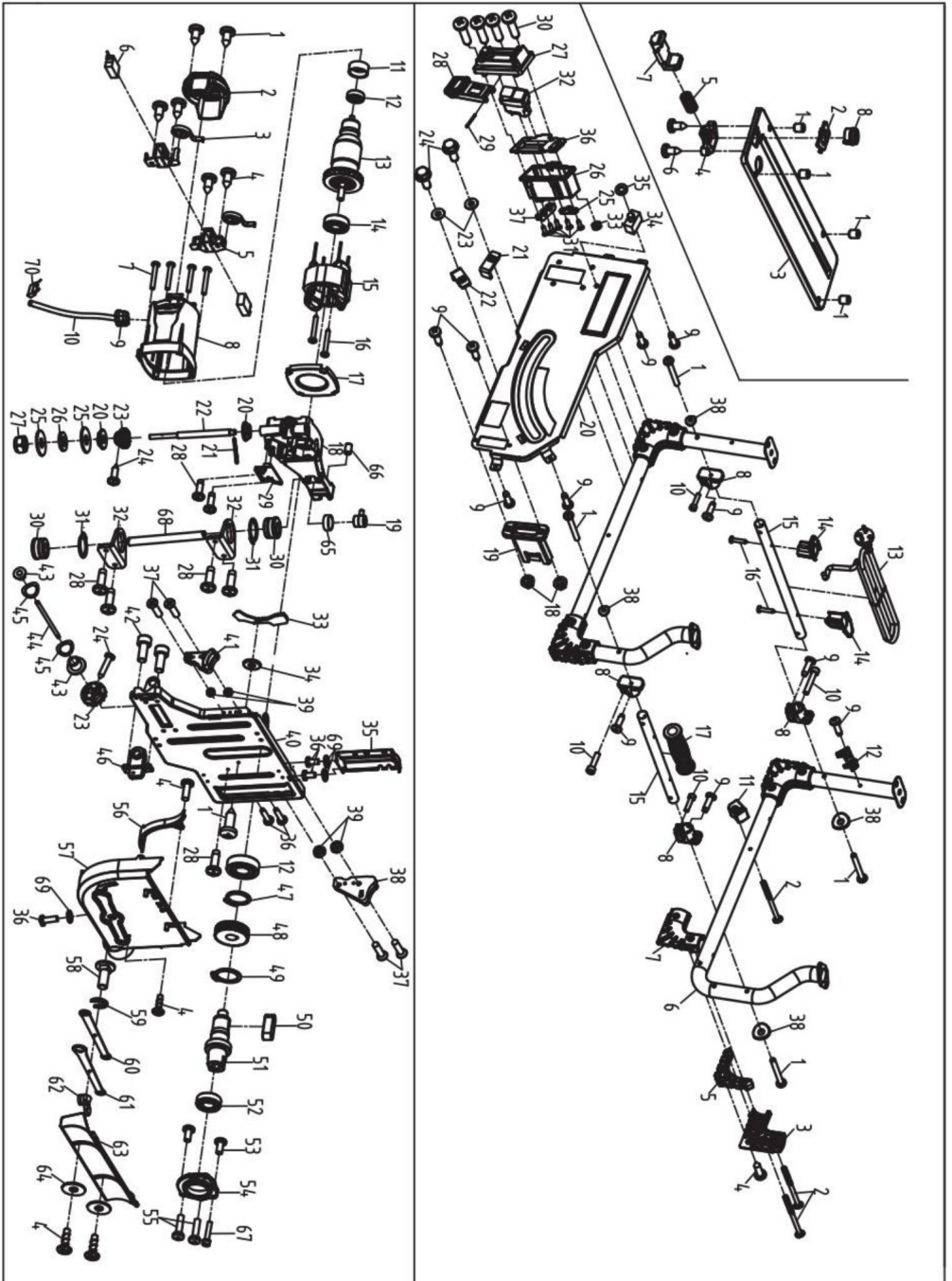
LpApoziom ciśnienia _____ 91dB(A)
 akustycznego _____ 3dB
 KpNiepewność LWApociom _____ 104dB(A)
 mocy akustycznej _____ 3dB

KWNiepewność Podane wartości są wartościami emisji
 i niekoniecznie są wiarygodnymi wartościami miejsca pracy.
 Chociaż istnieje korelacja między poziomem emisji i emisji,
 nie można wyciągnąć pewnych wniosków co do konieczności
 podjęć dodatkowych środków ostrożności.
 Czynniki mogące mieć potencjalny wpływ na rzeczywisty poziom
 emisji w miejscu pracy
 obejmują czas trwania oddziaływania, rodzaj pomieszczenia i inne
 źródła hałasu itp., np.

liczbę maszyn i innych sąsiadujących operacji. Wiarygodne
 wartości miejsca pracy mogą różnić
 się w zależności od kraju. Dzięki tym informacjom użytkownicy
 powinni przynajmniej być w
 stanie dokonać lepszej oceny zagrożeń i ryzyka.







VEVOR®
TOUGH TOOLS, HALF PRICE

Wsparcie techniczne i certyfikat gwarancji
elektronicznej www.vevor.com/support

VEVOR[®]

TOUGH TOOLS, HALF PRICE

Technische ondersteuning en e-garantiecertificaat
www.vevor.com/support

GEBRUIKSAANWIJZING VOOR TAFELZAAG

MODEL:M1H-ZP7-254-1

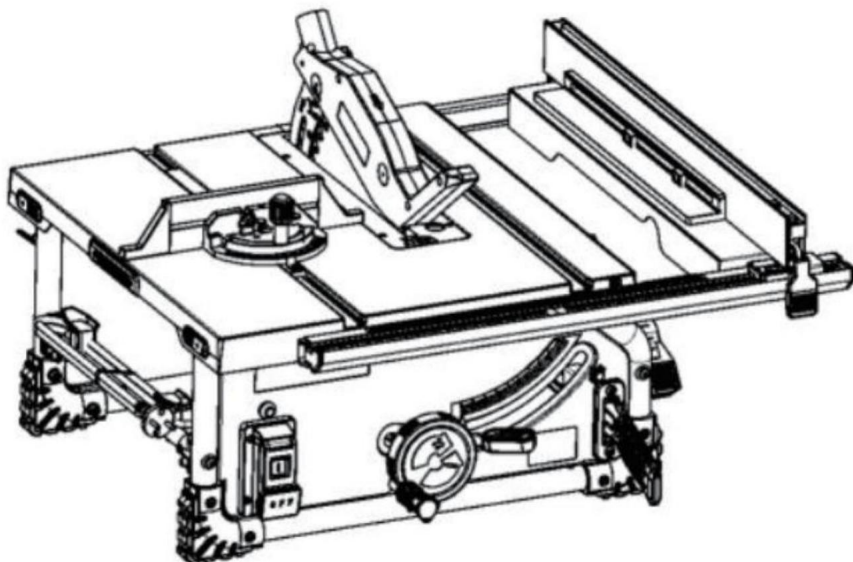
Wij streven er voortdurend naar om u gereedschappen tegen concurrerende prijzen te leveren.

"Bespaar de helft", "halve prijs" of andere soortgelijke uitdrukkingen die wij gebruiken, vertegenwoordigen slechts een schatting van de besparingen die u kunt behalen door bepaalde gereedschappen bij ons te kopen in vergelijking met de grote topmerken en betekent niet noodzakelijkerwijs dat alle categorieën gereedschappen die wij aanbieden, worden gedekt. U wordt vriendelijk herinnerd om zorgvuldig te controleren wanneer u een bestelling bij ons plaatst of u besparen zelfs de helft vergeleken met de grote topmerken.

VEVOR[®]
TOUGH TOOLS, HALF PRICE

TAFELZAAG

MODEL:M1H-ZP7-254-1



HULP NODIG? NEEM CONTACT MET ONS OP!

Heeft u vragen over het product? Heeft u technische ondersteuning nodig? Neem dan gerust contact met ons op:

Technische ondersteuning en e-garantiecertificaat
www.vevor.com/support

Dit is de originele instructie, lees alle handleidingen zorgvuldig door voordat u het product gebruikt. VEVOR behoudt zich een duidelijke interpretatie van onze gebruikershandleiding voor. Het uiterlijk van het product is afhankelijk van het product dat u hebt ontvangen. Vergeef ons dat we u niet opnieuw zullen informeren als er technologie- of software-updates voor ons product zijn.

Inhoudsopgave

Algemene veiligheidsregels-----	3
Veiligheidsinstructies voor tafelzagen-----	4
Aanvullende veiligheidsregels-----	7
Motorspecificaties & Ellectrical	
Vereisten-----	8
symbols-----	9
Lijst van termen-----	12
Kennismaken met uw tafelzaag-----	13
uitpakken en inhoud controleren-----	14
Montage-----	15
transport en montage----	19
Aanpassingen-----	20
Basisbewerking van de tafelzaag-----	24
Onderhoud van uw tafelzaag-----	34
Probleemoplossing-----	35
TECHNISCHE GEGEVENS-----	36



sommige stof die ontstaat door elektrisch schuren, zagen, slijpen, boren en andere bouwactiviteiten bevat chemicaliën waarvan bekend is dat ze kanker, geboortefwijkingen of andere reproductieve schade veroorzaken. enkele voorbeelden van deze chemicaliën zijn: . Lood uit loodhoudende verf, . kristallijne silica uit bakstenen en

cement en andere metselwerkproducten,

en

. Arseen en chroom uit chemisch behandeld hout. Uw risico op deze blootstellingen varieert, afhankelijk van hoe vaak u dit soort werk doet. Om uw blootstelling aan deze chemicaliën te verminderen: werk in een goed geventileerde ruimte en werk met goedgekeurde veiligheidsuitrusting, zoals die stofmaskers die speciaal zijn ontworpen om microscopische deeltjes uit te filteren.

Vermijd langdurig contact met stof van elektrisch schuren, zagen, slijpen, boren en andere bouwactiviteiten. Draag beschermende kleding en was blootgestelde gebieden met water en zeep. Als u stof in uw mond of ogen laat komen of op uw huid laat liggen, kan dit de absorptie van schadelijke chemicaliën bevorderen.

Algemene veiligheidsregels



Lees alle veiligheidswaarschuwingen, instructies, illustraties en specificaties die bij dit elektrische gereedschap zijn geleverd. Het niet opvolgen van alle onderstaande instructies kan leiden tot

elektrische schok, brand en/of ernstig letsel.

BEWAAR ALLE WAARSCHUWINGEN EN INSTRUCTIES VOOR TOEKOMSTIGE REFERENTIE.

De term "elektrisch apparaat" in de waarschuwingen verwijst naar uw op het lichtnet (met snoer) werkende elektrisch apparaat of op batterijen (snoerloos) werkende elektrisch apparaat.

VEILIGHEID OP DE WERKPLEK

Houd de werkplek schoon en goed verlicht. Geuit of donkere gebieden vragen om ongelukken.

Gebruik geen elektrisch gereedschap in explosieve atmosferen, zoals in de aanwezigheid van ontvlambare vloeistoffen, gassen of stof. Te veel elektriciteit creëert vonken die het stof of de dampen kunnen doen ontbranden.

Houd kinderen en omstanders uit de buurt terwijl u bediend van een elektrisch gereedschap. Aflleidingen kunnen ervoor zorgen je verliest de controle.

ELEKTRISCHE VEILIGHEID

De stekker van het elektrische gereedschap moet in het stopcontact passen. Wijzig de stekker nooit op enigerlei wijze. Gebruik niet alle adapterstekkers met geaarde

elektrisch gereedschap. ongewijzigde stekkers en bijpassende Stopcontacten verkleinen het risico op een elektrische schok.

Vermijd lichamelijk contact met geaarde of geaarde oppervlakken, zoals leidingen, radiatoren, fornuizen en koelkasten. Er is een verhoogd risico op elektrische schok als uw lichaam geaard is.

Stel elektrisch gereedschap niet bloot aan regen of natte omstandigheden. Water dat in een elektrisch gereedschap komt, zal de kans op lekkage vergroten. het risico op een elektrische schok.

Misbruik het snoer niet. Gebruik het snoer nooit voor het dragen, trekken of loskoppelen van het elektrische gereedschap. Houd het snoer uit de buurt van hitte, olie, scherpe randen of bewegende delen. Beschadigde of verstrengelde snoeren vergroten het risico op een elektrische schok.

Wanneer u buitenshuis met een elektrisch gereedschap werkt, gebruik dan een verlengsnoer dat geschikt is voor gebruik buitenshuis. Het gebruik van een snoer dat geschikt is voor gebruik buitenshuis vermindert het risico op een elektrische schok.

Als het gebruik van een elektrisch gereedschap op een vochtige plaats onvermijdelijk is, gebruik dan een door een aardlekschakelaar (GFCI) beschermde voeding. gebruik van een

Een aardlekschakelaar vermindert het risico op een elektrische schok.

PERSOONLIJKE VEILIGHEID

Blijf alert, let op wat u doet en gebruik gezond verstand bij het bedienen van elektrisch gereedschap. Gebruik geen elektrisch gereedschap als u moe bent of

onder invloed van drugs, alcohol of medicatie. Een moment van onoplettendheid tijdens het bedienen
Te veel kracht kan leiden tot ernstig persoonlijk letsel.

Gebruik persoonlijke beschermingsmiddelen. Draag altijd oogbescherming. beschermingsmiddelen zoals zoals een stofmasker, antislip veiligheidsschoenen, een veiligheidshelm of Gehoorbescherming die wordt gebruikt onder de juiste omstandigheden, zal persoonlijk letsel verminderen.

Voorkom onbedoeld starten. Zorg ervoor dat de schakelaar staat in de uit-stand voordat u verbinding maakt naar de stroombron en I of batterijpakket, plukken omhoog of het gereedschap dragen. Het dragen van kracht is ook met uw vinger op de schakelaar of energiekie powertools die de schakelaar aan hebben staan, nodigen uit tot ongelukken.

Verwijder eventuele afstelsleutels of moersleutels voordat u het inschakelen van het elektrische gereedschap. Een sleutel of een moersleutel Links bevestigd aan een draaiend deel van de krachtbron kan leiden tot persoonlijk letsel.

Reik niet te ver. Zorg voor een goede houding en altijd in evenwicht. Dit maakt een betere controle mogelijk van de kracht ook in onverwachte situaties.

Kleed je goed. Draag geen losse kleding of sieraden. Houd uw haar, kleding en handschoenen uit de buurt van bewegende delen. Losse kleding, sieraden of lang haar kunnen vast komen te zitten in bewegende delen.

Indien er apparaten aanwezig zijn voor de aansluiting van stofafzuig- en opvangvoorzieningen, zorg ervoor dat deze zijn aangesloten en op de juiste manier worden gebruikt. Het gebruik van stofafzuiging kan stofgerelateerde

gevaaren.

Laat de vertrouwdheid die ontstaat door veelvuldig gebruik niet verloren gaan van hulpmiddelen waarmee u zelfgenoegzaam kunt worden en negeer gereedschapsveiligheidsprincipes. Een onzorgvuldige actie kan binnen een fractie van een seconde ernstig letsel veroorzaken.

GEbruik EN ONDERHOUD VAN ELEKTRISCH GEREEDSCHAP

Forceer het elektrische gereedschap niet. Gebruik de juiste elektrisch gereedschap voor uw toepassing. De juiste power tool zal het werk beter en veiliger doen op de snelheid waarvoor het ontworpen is.

BEWAAR DEZE INSTRUCTIES

Algemene veiligheidsregels

Gebruik het elektrische gereedschap niet als de schakelaar niet goed werkt.

Alle stroom die niet met de schakelaar kan worden bediend, is gevaarlijk en moet gerepareerd worden.

Haal de stekker uit het stopcontact en/of verwijder de accu, indien afneembaar, uit het elektrische gereedschap voordat u aanpassingen maakt, accessoires verwisselt of het gereedschap opbergt.

Dergelijke preventieve veiligheidsmaatregelen verklein het risico dat de machine per ongeluk start.

Bewaar elektrisch gereedschap dat niet in gebruik is buiten bereik van kinderen en laat personen die er niet mee vertrouwd zijn het gereedschap niet gebruiken.
het elektrische gereedschap of deze instructies voor het bedienen van het elektrische gereedschap. Elektrische apparaten zijn gevaarlijk in de handen van ongetrainde gebruikers.

Onderhoud elektrisch gereedschap en accessoires. Controleer op verkeerde uitlijning of vastlopen van bewegende delen, breuk van onderdelen en elke andere toestand die de werking van het elektrische gereedschap kunnen beïnvloeden. Als beschadigd is, laat het elektrische gereedschap dan repareren voordat gebruik. Veel ongelukken worden veroorzaakt door slecht onderhoud.

ook vastgehouden machtsls .

Houd snijgereedschap scherp en schoon .

onderhouden snijden is ook met scherpe snijkanten zijn minder snel gebonden en gemakkelijker te controleren.

Gebruik het elektrische gereedschap, de accessoires en de gereedschapsbits enz. in overeenstemming met deze instructies, waarbij rekening houdend met de arbeidsomstandigheden en het uit te voeren werk. gebruik van de macht ook voor andere handelingen dan bedoeld kunnen resulteren in een gevaarlijke situatie.

Houd handgrepen en grijpvlakken droog, schoon en vrij van olie en vet .

Handgrepen en grijpvlakken laten geen ruimte voor veilige hantering en controle van het gereedschap in onverwachte situaties

DIENTST

Laat uw elektrisch gereedschap onderhouden door een gekwalificeerde reparateur die alleen identieke vervangingsonderdelen gebruikt.

Dit zal de veiligheid van de macht tel wordt gehandhaafd.

Veiligheidsinstructies voor tafelzagen

WAARSCHUWINGEN MET BETREKKING TOT BEWAKING

Houd de beschermingen op hun plaats. Beschermingen moeten in werkende staat zijn en correct gemonteerd zijn. A beschermkap die los zit, beschadigd is of niet functioneert correct gerepareerd of vervangen moet worden.

Gebruik altijd een zaagbladbescherming, spouwmes en voor elke doorsnijdingsbewerking. Voor doorlopende snijbewerkingen waarbij het zaagblad snijdt volledig door de dikte van het werkstuk, de bescherming en andere veiligheidsvoorzieningen Helpt het risico op letsel te verminderen.

Bevestig het beveiligingssysteem onmiddellijk opnieuw na het voltooiën van een bewerking (zoals het maken van sponningen, het maken van sleuven of het opnieuw zagen van sneden) waarbij de bescherming moet worden verwijderd, spouwmes enlor. De bewaker, het splijtmes en de hulp om het risico op letsel verminderen.

Zorg ervoor dat het zaagblad niet in contact komt met de beschermkap, spouwmes of het werkstuk voor de schakelaar is ingeschakeld. Onbedoeld contact van deze voorwerpen met het zaagblad kunnen gevaarlijke voorwaarde .

Stel het spouwmes af zoals beschreven in deze gebruiksaanwijzing. Onjuiste afstand, positionering en uitlijning kan ervoor zorgen dat het spouwmes niet meer effectief is bij het verkleinen van de kans op terugslag.

Om het spouwmes te laten werken, moeten ze bezig zijn met het werkstuk.

Het spouwmes en zijn niet effectief bij het snijden van werkstukken die te kort zijn om mee te werken.

het spouwmes en de anti-terugslagvoorziening. Onder deze omstandigheden kan er geen terugslag optreden.

voorkomen door het spouwmes en anti-kickback apparaat .

BEWAAR DEZE INSTRUCTIES

Veiligheidsinstructies voor tafelzagen

Gebruik het juiste zaagblad voor het splijten

mes. Om het spouwmes goed te laten functioneren, moet de De diameter van het zaagblad moet overeenkomen met de juiste het spouwmes en het lichaam van het zaagblad moeten dunner dan de dikte van het spouwmes en de snijbreedte van het zaagblad moet breder zijn dan de dikte van het spouwmes.

SNIJPROCEDURES WAARSCHUWINGEN



Plaats nooit uw vingers of handen in de buurt of in lijn met het zaagblad. Een moment van onoplettendheid of een

sliip zou uw hand naar het zaagblad kunnen leiden en resulteren in ernstig persoonlijk letsel.

Voer het werkstuk alleen tegen de draairichting in in het zaagblad of de frees. Voer het werkstuk in dezelfde richting als de

zaagblad draait boven de tafel kan resulteren in het werkstuk en uw hand worden erin getrokken het zaagblad.

Gebruik de verstekgeleider nooit om het werkstuk te voeden bij het scheuren en gebruik de scheurgeleider niet hek als lengtestop bij het dwarszagen

de verstekgeleider. Het geleiden van het werkstuk met de verstekgeleider en verstekgeleider tegelijkertijd vergroot de kans op vastlopen van het zaagblad en terugslag.

Bij het scheuren altijd het werkstuk aanbrengen voedingskracht tussen het hek en de zaag blad. Gebruik een duwstok wanneer de afstand tussen de geleider en het zaagblad kleiner is dan

150 mm en gebruik een duwblok wanneer deze afstand kleiner is dan 50 mm. "Werkhelpende" apparaten houden uw hand op een veilige afstand van het zaagblad.

Gebruik uitsluitend de door de fabrikant meegeleverde duwstok of die is vervaardigd in overeenstemming met de instructies. Deze duwstok zorgt voor voldoende afstand van de hand tot het zaagblad.

Gebruik nooit een **beschadigde of afgesneden duwstok.** beschadigde duwstok kan breken waardoor uw hand in het zaagblad te schuiven.

Voer geen enkele bewerking uit met de hand. Gebruik altijd de verstekgeleider of de verstekgeleider. meetinstrument om het werkstuk te positioneren en te geleiden.

"Freehand" betekent dat u uw handen gebruikt om te ondersteunen of het werkstuk geleiden, in plaats van een langgeleider of verstekgeleider. Zagen met de vrije hand leidt tot verkeerde uitlijning, vastlopen en terugslag.

Reik nooit over of om een roterende zaag heen zaagblad. Het grijpen naar een werkstuk kan leiden tot onbedoeld contact met het bewegende zaagblad.

Biedt hulpwerkstukondersteuning aan de achterkant en/of zijkanten van de zaagtafel voor lange en of brede werkstukken om ze waterpas te houden. Een lange en/of een breed werkstuk heeft de neiging om te draaien de rand van de tafel, waardoor er verlies van controle ontstaat, zaag bladbinding en terugslag.

Voer het werkstuk in een gelijkmatig tempo in. Niet buig of draai het werkstuk. Als er een vastloper optreedt, zet het gereedschap dan onmiddellijk uit, trek de stekker uit het stopcontact gereedschap en verwijder de blokkade. Zaagblad vastlopen door het werkstuk kan terugslag of stilstand veroorzaken motoren.

Verwijder geen stukken afgesneden materiaal terwijl de zaag draait. Het materiaal kan vast komen te zitten tussen de geleider of in de zaagbladbescherming en het zaagblad dat uw vingers in het zaagblad. Zet de zaag uit en wacht tot het zaagblad stopt voordat u hem verwijdert. materiaal

Gebruik een hulphek in contact met de tafel boven bij het scheuren van werkstukken kleiner dan 2 mm dik. Een dun werkstuk kan onder de scheur vast komen te zitten hek en creëer een kickback.

ORZAKEN VAN TERUGSLAG EN GERELATEERDE WAARSCHUWINGEN

terugslag is een plotselinge reactie van het werkstuk als gevolg van aan een bekneld, vastgelopen zaagblad of een verkeerd uitgelijnde lijn van de snede in het werkstuk ten opzichte van de zaag blad of wanneer een deel van het werkstuk vast komt te zitten tussen het zaagblad en de langgeleider of andere vast voorwerp.

Meestal wordt het werkstuk tijdens een terugslag Van de tafel getild door het achterste gedeelte van de zaag blad en wordt naar de gebruiker toe geslingerd. Terugslag is het gevolg van verkeerd gebruik van de zaag en/of onjuiste bedieningsprocedures of -omstandigheden en kan worden vermeden door de juiste voorzorgsmaatregelen te nemen zoals aangegeven hieronder.

Ga nooit recht voor het zaagblad staan. Plaats uw lichaam altijd aan dezelfde kant van het zaagblad als de geleider. terugslag kan het werkstuk met hoge snelheid naar iemand toe bewegen die voor en in lijn met de zaag staat mes.

BEWAAR DEZE INSTRUCTIES

Veiligheidsinstructies voor tafelzagen

Reik nooit over of achter het zaagblad

om het werkstuk te trekken of te ondersteunen. Onbedoeld

Er kan contact met het zaagblad optreden of er kan een terugslag optreden uw vingers in het zaagblad kunnen slepen.

Houd het werkstuk nooit vast en druk erop.

wordt afgesneden tegen het roterende zaagblad. het werkstuk dat wordt afgesneden, wordt tegen de

Het zaagblad zal een bindende toestand en terugslag veroorzaken.

Lijn de geleider uit zodat deze parallel loopt met de zaag

blad. Een verkeerd uitgelijnde geleider zal het werkstuk tegen het zaagblad klemmen en terugslag veroorzaken. **Gebruik een**

veerplank om het werkstuk tegen de tafel en de geleider te geleiden wanneer

het maken van niet-doorlopende bezuinigingen zoals het spannen, inkepen of opnieuw zagen van sneden. A

veerbord helpt bij het controleren van het werkstuk in het geval van een kickback.

Wees extra voorzichtig bij het maken van een snede in

blinde gebieden van geassembleerde werkstukken. Het uitstekende zaagblad kan objecten snijden die terugslag.

Ondersteun grote panelen om het risico op

zaagblad knijpen en terugslag. Grote panelen

hebben de neiging om door te zakken onder hun eigen gewicht. steun(en) moet onder alle delen van het paneel worden geplaatst over het tafelblad hangend.

Wees extra voorzichtig bij het zagen van een werkstuk

dat verdraaid, geknoopt, kromgetrokken is of niet

hebben een rechte rand om het met een verstek te geleiden

meter of langs het hek. Een kromgetrokken, geknoopte of een verdraaid werkstuk is onstabiel en veroorzaakt een verkeerde uitlijning van de snede met het zaagblad, waardoor het vastloopt en terugslag.

Zaag nooit meer dan één werkstuk, gestapeld

verticaal of horizontaal. Het zaagblad zou

één of meer stukken oppakken en een terugslag veroorzaken.

Bij het opnieuw starten van de zaag met het zaagblad in

het werkstuk, centreer het zaagblad in de zaagsnede

zodat de zaagtanden niet in de

materiaal. Als het zaagblad vastloopt, kan het het werkstuk optillen en terugslag veroorzaken wanneer de zaag

opnieuw opgestart.

Houd zaagbladen schoon, scherp en met voldoende

afstelling. Gebruik nooit kromgetrokken zaagbladen of zaagbladen

messen met gebarsten of gebroken tanden. scherp

en correct ingestelde zaagbladen minimaliseren vastlopen,

vastlopen en terugslag.

BEDIENING VAN DE TAFELZAAG

PROCEDURE WAARSCHUWINGEN

Schakel de tafelzaag uit en ontkoppel de

stroomkabel bij het verwijderen van het tafelblad, het verwisselen van het zaagblad of het maken van aanpassingen

aan het spouwmes, anti-terugslagvoorziening

of zaagbladbescherming, en wanneer de machine is

onbeheerd achtergelaten. voorzorgsmaatregelen zullen ongelukken voorkomen.

Laat de tafelzaag nooit onbeheerd draaien.

Schakel het uit en laat het gereedschap niet liggen totdat het

komt volledig tot stilstand. Een onbeheerde draaiende zaag is een ongecontroleerd gevaar.

Plaats de tafelzaag op een goed verlichte en vlakke plek

waar u goed kunt staan en uw evenwicht kunt bewaren. De

tafelzaag moet worden geïnstalleerd op een plek die

voldoende ruimte biedt om de grootte van de tafel gemakkelijk te kun

uw werkstuk. Krappe, donkere ruimtes en oneffen gladde

vloeren zijn een uitnodiging voor ongelukken.

Regelmatig schoonmaken en zaagsel verwijderen

onder de zaagtafel en/of de stofafzuiging

apparaat. Opgesloten zaagsel is brandbaar en

kan zelfontbranden.

De tafelzaag moet worden vastgezet. Een tafelzaag

Als het niet goed vastzit, kan het gaan schuiven of kantelen.

Verwijder gereedschap, houtresten, enz. van de

tafel voordat de tafelzaag wordt ingeschakeld. Aflleiding of

een mogelijke blokkering kan gevaarlijk zijn.

Gebruik altijd zaagbladen met de juiste maat en

vorm (ruitvormig versus rond) van de asgaten. Zaagbladen

die niet passen bij de bevestigingsmaterialen van de zaag, zullen

niet in het midden lopen, waardoor er verlies van

tegen

Gebruik nooit een beschadigd of onjuist zaagblad

bevestigingsmiddelen zoals flenzen, zaagbladringen, bouten

of moeren. Deze bevestigingsmiddelen zijn speciaal ontworpen

voor uw zaag voor een veilige werking en optimale prestaties.

Ga nooit op de tafelzaag staan; gebruik hem niet als

een opstapje. Er kan ernstig letsel optreden als de

te l is gekanteld of als het snijgereedschap per ongeluk is

gecontacteerd.

Zorg ervoor dat het zaagblad is geïnstalleerd om

draai in de juiste richting. Gebruik niet

snijschijven, staalborstels of schuurschijven op een

tafelzaag. Onjuiste installatie van het zaagblad of gebruik van

accessoires wordt afgeraden

kan ernstig letsel veroorzaken.

BEWAAR DEZE INSTRUCTIES

Aanvullende veiligheidsregels

MAAK UW WERKPLAATS KINDVEILIG met hangsloten en hoofdschakelaars.

Gebruik alleen de aanbevolen accessoires. Gebruik alleen accessoires aanbevolen door de fabrikant van Uw model. Andere accessoires kunnen gevaarlijk zijn.

Gebruik geen enkel mes of ander snijgereedschap gemarkeerd voor een bedrijfssnelheid van minder dan 5000 RPM Gevaar voor ernstig letsel.

Zorg ervoor dat het mes of ander snijgereedschap, de ringen en asmoer correct zijn geïnstalleerd. Referentie instructies voor het verwijderen en installeren van het mes.

Gebruik de zaag nooit tenzij de juiste inzet is geïnstalleerd. Zorg ervoor dat de tafelinzet is

vlak of iets onder het tafelblad aan de voorkant en vlak boven de achterkant van het inzetstuk.

Controleer de tafelzaag altijd vóór elk gebruik. Als een onderdeel van uw zaag ontbreekt, functioneert niet goed of is beschadigd of kapot (zoals de motor schakelaar of ander bedieningselement, een veiligheidsvoorziening of het netsnoer), stop onmiddellijk met werken totdat het betreffende onderdeel is gerepareerd of vervangen.

Kunststof en composietmaterialen (zoals hardboard) kunnen op uw zaag worden gesneden. Omdat deze echter meestal vrij hard en glad zijn, kan het zijn dat de zaag een terugslag niet kan stoppen.

Wees daarom extra aandachtig bij het volgen van juiste opstellings- en snijprocedures voor het scheuren. Sta niet in de auto en sta ook niet toe dat iemand anders in de auto staat. Lijn met een potentiële terugslag. **Wees**

extra voorzichtig wanneer de beschermingsconstructie is verwijderd voor het opnieuw zagen, het maken van spinningsen of gieten. Vervang de bescherming zodra die handeling is voltooid. **Gebruik hulpvlak op**

verstekgeleider om de stabiliteit en controle te vergroten. Dwarszaagbewerkingen worden gemakkelijker uitgevoerd en met

grotere veiligheid als er een hulphouten gevelplaat is bevestigd aan de verstekgeleider. zie "Hulpgeleider voor verstekgeleider."

Vermijd lastige handelingen en handposities, waarbij een plotselinge schok ervoor kan zorgen dat uw vingers of hand in het zaagblad of ander snijgereedschap plaatsen.

Als het zaagblad vastloopt of vastloopt in het werkstuk, zet u de zaag op "UIT" en haalt u de stekker van het gereedschap uit het stopcontact, verwijdert u het werkstuk uit het zaagblad en Controleer of het zaagblad evenwijdig is aan de tafelgleuven of groeven en als de spreider in

juiste uitlijning met het zaagblad. Als u scheurt Controleer op dat moment of de langsg geleider parallel loopt met het zaagblad. Stel opnieuw af zoals aangegeven.

DENK AAN VEILIGHEID: veiligheid is een combinatie van gezond verstand en oplettendheid van de gebruiker te allen tijde wanneer de tafelzaag wordt gebruikt.

WAARSCHUW VOOR De werking van elke macht gereedschap kan ertoe leiden dat vreemde voorwerpen in de ogen worden geslingerd, wat kan

leiden tot ernstige oogletsel. schade . Altijd slijten veiligheidsbrillen die voldoen aan ANSI Z87.1 (weergegeven op de verpakking) voordat u de stroom inschakelt tel-operatie.



Lees voor elk gebruik alle waarschuwingen op de tafelzaag.

VEILIGHEID VAN DE TAFELZAAGSTANDAARD INSTRUCTIES

WAARSCHUWING Lees alle instructies. Mislukt om alle vermelde instructies te volgen onderstaande kan leiden tot ernstig persoonlijk letsel.

Monteer alle bevestigingsmiddelen volledig en draai ze vast vereist voor deze stand. Vergeet ook niet om af en toe de stand te controleren en ervoor te zorgen dat deze nog steeds vast. Een losse standaard is onstabiel en kan verschuiven in gebruik zijn en ernstig letsel veroorzaken.

Schakel de gereedschapsschakelaar uit en ontkoppel de stroom voordat u de zaag op de standaard monteert. Onbedoeld opstarten tijdens de montage kan leiden tot blessure .

Controleer voor gebruik of de gehele De eenheid wordt op een stevig, vlak en horizontaal oppervlak geplaatst. Er kan ernstig letsel optreden als het gereedschap onstabiel is, en het kantelt.

Ga nooit op het gereedschap of de standaard staan en gebruik het niet als een ladder of steiger. ernstig letsel kan kunnen optreden als het gereedschap kantelt of als het snijgereedschap per ongeluk in contact komt. Bewaar geen materialen op of in de buurt van de tool zodanig dat het noodzakelijk is om op te staan de tel of zijn stand om hen te bereiken.

Gebruik alleen VEVOR-ervangingsonderdelen. Alle andere kunnen een gevaar opleveren.

BEWAAR DEZE INSTRUCTIES

Motorspecificaties en elektrische vereisten

Motorspecificaties

In het geval van een storing of defect biedt aarding een pad met de minste weerstand voor Elektrische stroom om het risico op een elektrische schok te verminderen. Ook deze is voorzien van een elektrisch snoer met een aardingsgeleider voor apparatuur en een aardingsplug. De plug moet worden aangesloten op een passend stopcontact dat correct is geïnstalleerd en geaard in Overeenkomstig alle plaatselijke wetten en verordeningen. Deze zaag is bedraad voor werking op 120 volt, 60 Hz. wisselstroom. Voordat u de motor aansluit snoer aan op een stroombron, zorg ervoor dat de schakelaar in de "UIT"-stand staat en zorg ervoor dat de Elektrische stroom heeft dezelfde eigenschappen als dat op het typeplaatje van de tafelzaag stond gestempeld.

Aansluiting op een stroombron

Deze machine moet tijdens gebruik geaard zijn om Bescherm de operator tegen elektrische schokken.

Steek het netsnoer in een goed geaard 120V-stopcontact. type uitgang beschermd door een 15-ampère dual-element tijdvertragende zekering of stroomonderbreker.

Niet alle stopcontacten zijn goed geaard. Als u dat niet bent Zorg ervoor dat uw stopcontact, zoals afgebeeld op deze pagina, goed geaard; laat het controleren door een gekwalificeerde elektricien.



Om een elektrische schok te voorkomen, moet u:

Raak de metalen pinnen niet aan

op de stekker bij het installeren of verwijderen van de stekker in of uit het stopcontact.



Niet goed geaard

Dit elektrische gereedschap kan leiden tot

electrocutie of ernstige schokken, vooral bij gebruik in de buurt van metalen leidingen of andere metalen objecten. Als u geschokt bent, kan uw reactie je handen om de tel te raken.

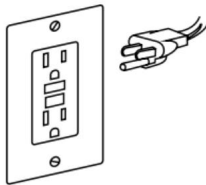


Als het netsnoer versleten is, knip het dan door of op welke manier dan ook beschadigd is, laat het dan

onmiddellijk vervangen om schokken of brand te voorkomen gevaar.

Uw unit is bedoeld voor gebruik op 120 volts en is uitgerust met een 3-aderig snoer en aardingstype stekker, goedgekeurd door Underwriters Laboratoria en de canadian Standards Association. De

aardgeleider heeft een groene mantel en is aan één uiteinde aan de gereedschapsbehuizing bevestigd en aan de aardpen in de bevestigingsplug bij de andere kant.



Als het stopcontact dat u voor deze stroomvoorziening wilt gebruiken tel is van het type met twee pinnen, NIET VERWIJDEREN OF DE AARDINGSPUNT IN WELKE VORM DAN OOK VERANDEREN MANIER. Laat een gekwalificeerde elektricien de TWEE-PIN-stopcontact met een goed geaarde DRIE-PINNEN stekker. Gebruik geen adapter. stekkers.

Onjuiste aansluiting van de apparatuur-aarding geleider kan resulteren in een risico op elektrische schokken. De geleider met isolatie met een buitenoppervlak dat is groen met of zonder gele strepen is de aardingsgeleider van de apparatuur. Als reparatie of vervanging van het snoer of de stekker nodig is, sluit de aardingsgeleider van de apparatuur dan niet aan op een spanningvoerende aansluiting.

Neem contact op met een gekwalificeerde elektricien of onderhoudstechnicus als de aardingsinstructies niet volledig zijn begrepen, of als u twijfelt of de installatie correct is uitgevoerd. goed geaard is.

Verlengsnoeren



WAARSCHUWING

Vervang beschadigde snoeren

direct. Gebruik van beschadigde

snoeren kunnen schokken, brandwonden of elektrische schokken oplopen.



WAARSCHUWING

Gebruik altijd de juiste extensie

snoeren. Gebruik alleen 3-aderige

verlengsnoeren met een 3-polige aarding.

stekkers en 3-polige stopcontacten die de

gereedschapsstekker. Als een verlengsnoer nodig is, een

snoer met voldoende grote geleiders moet wordt gebruikt om overmatige spanningsval en verlies van vermogen of oververhitting. De tabel toont de juiste maat om te gebruiken, afhankelijk van de snoerlengte en de naamplaat ampère van het gereedschap. Gebruik bij twijfel de volgende zwaardere maat. Altijd gebruik van U.L. en cSA Verlengsnoeren vermeld.

AANBEVOLEN MATEN VAN VERLENGSNOEREN 120 VOLT WISSELSTROOMGEREEDSCHAP

Hulpmiddelen Ampère Beoordeling	snoermaat in AWG Draadmaten in mm2											
	snoerlengte in voeten				snoerlengte in meters							
	25	50	100	150	15	30	60	120				
3-6	18	16	16	14	0,75	0,75	1,5	2,5				
6-8	18	16	14	12	0,75	1,0	2,5	4,0				
8-10	18	16	14	12	0,75	1,0	2,5	4,0				
10-12	16	16	14	12	1,0	2,5	4,0	14	12			
12-16					-	-	-	-	-			

OPMERKING: Hoe kleiner het spoornummer, hoe zwaarder het snoer.

symbolen

veiligheidssymbolen

Het doel van veiligheidssymbolen is om uw aandacht te vestigen op mogelijke gevaren. De veiligheidssymbolen en de uitleg daarbij verdient uw zorgvuldige aandacht en begrip. De symboolwaarschuwingen elimineren op zichzelf geen enkel gevaar. De instructies en waarschuwingen die ze geven, zijn

Er zijn geen vervangingen voor goede maatregelen ter voorkoming van ongevallen.





WAARSCHUWING

Zorg ervoor dat u alle veiligheidsinstructies in deze handleiding van de eigenaar leest en begrijpt.

Handleiding, inclusief alle veiligheidswaarschuwingssymbolen zoals "GEVAAR",

"WAARSCHUWING" en "VOORZICHTIG" voordat u dit gereedschap gebruikt. Het niet opvolgen van alle instructies De hieronder vermelde maatregelen kunnen leiden tot een elektrische schok, brand en/of ernstig persoonlijk letsel.

De onderstaande definities beschrijven het niveau van ernst voor elk signaalwoord. Lees de handleiding en
Let op deze symbolen.

	Dit is het veiligheidswaarschuwingssymbool. Het wordt gebruikt om u te waarschuwen voor potentiële personen. gevaar voor letsel. Volg alle veiligheidsberichten op die volgen op dit symbool om letsel te voorkomen. Mogelijk letsel of overlijden.
	GEVAAR duidt op een gevaarlijke situatie die, indien niet vermeden, zal resulteren in bij overlijden of ernstig letsel.
	WAARSCHUWING geeft een gevaarlijke situatie aan die, indien niet vermeden, tot ernstige gevolgen kan leiden. resulteren in de dood of ernstig letsel.
	LET OP, gebruikt met het veiligheidswaarschuwingssymbool, geeft een gevaarlijke situatie aan die, indien niet vermeden, zal resulteren in licht of matig letsel.

Schadepreventie en informatieberichten

Deze informeren de gebruiker over belangrijke informatie en/of instructies die kunnen leiden tot apparatuur of andere materiële schade indien deze niet worden opgevolgd. Elk bericht wordt voorafgegaan door het woord "LET OP", zoals in het onderstaande voorbeeld: **LET OP:**

Schade aan apparatuur en/of eigendommen kan het gevolg zijn indien deze instructies niet worden opgevolgd.



WAARSCHUWING

Het gebruik van elektrisch gereedschap kan leiden tot: vreemde voorwerpen die in uw ogen worden gegooid, wat

kan leiden tot ernstig oogletsel. Voordat u begint met het gebruik van power tool Draag bij het gebruik altijd een veiligheidsbril of een veiligheidsbril met zichtschermen en een volledig gezichtsscherm indien nodig. Wij raden een breed vizier aan Veiligheid Masker voor gebruik over een oogbril of standaard veiligheidsbril met zijkleppen schilden. Gebruik altijd oogbescherming die is gemarkeerd om te voldoen aan ANSI Z87.1.




symbolen

BELANGRIJK: sommige van de volgende symbolen kunnen op uw gereedschap worden gebruikt. Bestudeer ze en Leer hun betekenis. Een juiste interpretatie van deze symbolen zal u in staat stellen de gereedschappen beter te bedienen, en veiliger.

symbool	Naam	Benaming/Uitleg
V	Stemmen	Reizen (potentieel)
A	Ampère	huidig
Hertz	Hertz	Frequentie (cycli per seconde)
In	watt	stroom
kg	kilo	gewicht
mijn	Notulen	Tijd
s	seconden	Tijd
hoe	wattuur	Batterijcapaciteit
Ah	Ampère-uren	Batterijcapaciteit
ÿ	Diameter	grootte van boren, slijpschijven, enz.
n0	Geen laadsnelheid	Rotatiesnelheid, zonder belasting
N	Nominale snelheid	Maximaal haalbare snelheid
.../min	Revoluties of wederkerigheid per minuut	Omwentelingen, slagen, oppervlaktesnelheid, banen, etc. per minuut
0	uit positie	nul snelheid, nul koppel...
⇒	Pijl	Actie in de richting van de pijl
~	Wisselstroom	Type of een kenmerk van de stroom
	Gelijkstroom	Type of een kenmerk van de stroom
	Risico op letsel symbool	Steek uw hand niet in het draaiende zaagblad.
	Lees handmatig symbool	Vraagt de gebruiker om de handleiding te lezen
	draag oogbescherming symbool	Draag altijd een veiligheidsbril of veiligheidsbril met zijschermen en een volledig gezichtsschermbaan wanneer dit product bedienen.
	draag een masker	Aanbeveling voor de operator om te dragen stofmasker.
	draag gehoorbescherming	Aanbeveling voor de operator om te dragen gehoorbescherming.

symbolen (certificeringsinformatie)

BELANGRIJK: sommige van de volgende symbolen voor certificeringsinformatie kunnen op uw computer worden gebruikt tel. Bestudeer ze alstublieft en leer hun betekenis. Een juiste interpretatie van deze symbolen zal het mogelijk maken zodat u het gereedschap beter en veiliger kunt bedienen.

symbool	Benaming/Uitleg
	Dit symbool geeft aan dat ook dit wordt vermeld door Underwriters Laboratories.
	Dit symbool geeft aan dat ook dit door verzekeraars wordt erkend Laboratoria.
	Dit symbool geeft aan dat dit ook wordt vermeld door Underwriters Laboratories, volgens de normen van de Verenigde Staten en Canada.

Woordenlijst met termen

ARBOR: De schacht waarop een snijgereedschap wordt geplaatst gemonteerd.

BARRIÈREBESCHERMING: Een samenstel dat bestaat uit van de montagevork en twee zijbarrières. Dit De montage is bedoeld om een fysieke barrière te vormen tussen de gebruiker en de draaiende zaag mes.

AFSCHUINING: Schuine hoek ten opzichte van het tafelopervlak.

CROSSCUT: Een snij- of vormbewerking gemaakt over de breedte van het werkstuk, snijdend het werkstuk op lengte.

DADO: Een niet-doorlopende snede die een vierkante inkeping of gleuf in het werkstuk.

FEEATHE RBOARD: Een apparaat dat kan Help bij het geleiden van werkstukken tijdens het rip-type werking door het werkstuk in contact met de rip fence. Het helpt ook terugslag voorkomen.

VRIJHAND: een snede uitvoeren zonder geleider, verstekgeleider, bevestiging, vasthoudhulp of ander passend hulpmiddel. Het apparaat om te voorkomen dat het werkstuk gaat draaien tijdens het snijden en kan een veiligheidsrisico vormen.

GOM: Een kleverig, op sap gebaseerd residu van hout producten. Nadat het is uitgehard, wordt het aangeduid als "HARS."

HAK: Verkeerde uitlijning van het blad waardoor de achterste of uitgaande zijde van het blad om contact te maken het snijvlak van het werkstuk. Hiel kan veroorzaken terugslag, binding, buitensporige kracht, verbranding van het werkstuk of splijten. Over het algemeen, heel zorgt voor een slechte kwaliteit van de snede en kan een veiligheidsrisico zijn gevaar.

KERF: De ruimte in het werkstuk waar de materiaal werd verwijderd door het mes.

KICKBACK: Een ongecontroleerd grijpen en het terugwerpen van het werkstuk naar voren van de zaag tijdens een scheuroperatie.

VOORUITGANGSEINDE: Het uiteinde van het werkstuk die tijdens een rip-type-bewerking wordt geduwd in het snijden ook ik eerst.

VORMEN: Een niet-doorlopende snede die een speciale vorm in het werkstuk; gebruikt voor het verbinden of decoreren.

NIET DOORZAGEN: Elke snijbewerking waarbij het blad niet door het hout heen steekt. het werkstuk (bijv. Dado, Rabbet).

PARALLEL: positie van de rip fence gelijk in afstand op elk punt tot de zijkant van de zaagblad.

Loodrecht: 90° (rechte hoek) snijpunt of positie van de verticale en horizontale lijn vlakken zoals de positie van het zaagblad (verticaal) naar het tafelopervlak (horizontaal).

PUSH BLOCK: Een apparaat dat wordt gebruikt voor het scheuren van blokken. bewerkingen die te smal zijn om het gebruik van een duwstok. Gebruik een duwstok voor scheurbreedtes Minder dan 2 inch.

DUWSTOK: Een apparaat dat wordt gebruikt om het werkstuk door de zaag te voeren tijdens smalle scheurbewerkingen, en dat helpt om de kleine scheurbewerkingen, en dat helpt om de handen van de gebruiker ver van het mes. Gebruik de duwstok voor scheurbreedtes van minder dan 6 inches en meer dan 2 inches.

RABBET: Een inkeping in de rand van een werkstuk. Ook wel een edge dado genoemd.

OMWENTELINGEN PER MINUUT (RPM): De aantal beurten voltooid door een draaiend object in één minuut.

RIPPING: Een snijbewerking over de lengte van het werkstuk door het werkstuk in de breedte te snijden.
SPREIDMES OF VERSPREIDINGSMES: Een apparaat dat houdt de snede van het werkstuk open terwijl de materiaal wordt gesneden. Dit minimaliseert de potentie van het werkstuk dat tegen het zaagblad klemt.

Mesbescherming: Bestaat uit 2 componenten: Spiemes / Splitter en hoofdbarrièrebescherming.

DOOR ZAGEN: Elke zaagbewerking waar het blad door het werkstuk heen loopt.

WERKSTUK: Het item waarop het snijden wordt uitgevoerd bewerking wordt uitgevoerd. De oppervlakken van een werkstuk wordt gewoonlijk aangeduid als vlakken, uiteinden en randen.

Kennismaken met uw tafelzaag

1. AAN/UIT-SCHAKELAAR

Schakelaar heeft een gat voor gebruik met een hangslot om onbedoeld starten te voorkomen.

2. HOOGTEWIEL

Verhoogt of verlaagt het blad. Wordt ook gebruikt om Kantel het blad 0 tot 45 graden.

3. HANDGREEP VOOR HET VERGRENDELEN VAN HET BLAD

Vergrendelt het mes in de gewenste schuine hoek.

4. DUWSTOK & OPSLAG

Hiermee kunt u kleinere stukken materiaal veiliger scheuren.

5. SPOOR

Verplaatst het hek naar de gewenste positie.

6. RAILSLOTHANDVAT

Hiermee kunt u het hek op de gewenste positie vergrendelen afstanden.

7. RIP-HEK

biedt een hulpondersteuning. Veilig wordt met vergrendelingsgrendels aan de rails bevestigd beide uiteinden.

8. WERKONDERSTEUNENDE HULPHEKWERKEN

biedt ondersteuning voor bredere werkstukken wanneer het hek verder uitbreiden dan de tafel

9. Mesbescherming

Bestaat uit twee hoofdelementen: slijtmes en barrièrebeschermingsapparaat.

10. TABELINVOEGSEL

Verwijderbaar voor het verwijderen of installeren van een mes of andere snij-ook.

11. VERSTEKMAAT

Hoofd kan in de gewenste positie worden vergrendeld voor dwarszagen of verstekzagen door de Vergrendelknop. **ALTIJD VEILIG VERGRENDELEN WANNEER IN GEBRUIK.**

12. TABEL

biedt een groot werkoppervlak om Ondersteun het werkstuk.

13. SNOERWIKKEL

Hiermee kunt u het snoer eenvoudig vastzetten, zodat het uit de weg bij transport of opslag

14. STOFFPOORT/VACUÛMAANSLUITING

Verwijderbare stukken hout om ze schoon te maken gevangen binnenin.

15. INBUSSLEUTEL & OPSLAG

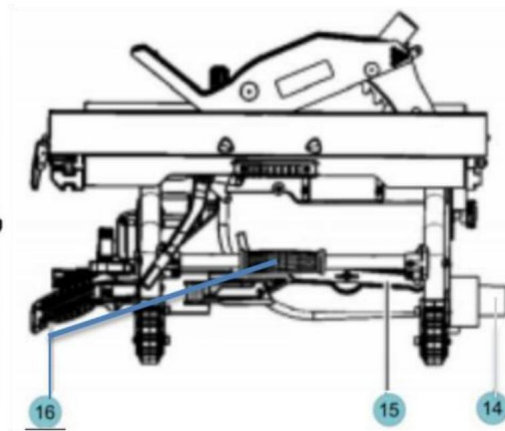
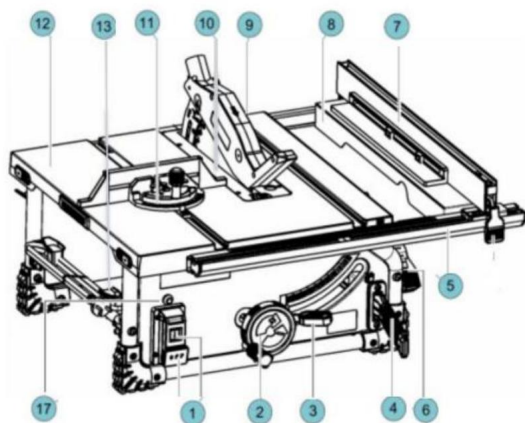
Inbussleutel voor het afstellen van het spouwmes/splitter en verschillende zeskantkoppen op de zaag

16. HANDVAT

Speciaal ontworpen om ergonomisch te zijn en gemakkelijk te hanteren.

17. STROOMRESET

Wordt gebruikt ter bescherming tegen resetten na een stroomstoring.



Uitpakken en inhoud controleren



WAARSCHUWING Om letsel door onvolledige verwachte start of elektrische

schok tijdens het uitpakken en opzetten, doe

Sluit het netsnoer niet aan op een bron van

stroom. Dit snoer moet losgekoppeld blijven wanneer u het

apparaat monteert of aanpast

naar de tafelzaag met standaard.

Scheid alle onderdelen van het verpakkingsmateriaal

en controleer elk met de illustratie en

de lijst met losse onderdelen om er zeker van te zijn dat alle

Er wordt rekening gehouden met de items voordat er iets wordt weggegooid

verpakkingsmateriaal (Fig. 3).



WAARSCHUWING Als er onderdelen ontbreken, doe dit dan niet proberen de

tafelzaag, steek de stekker in het stopcontact of draai de

inschakelen totdat de ontbrekende onderdelen zijn verkregen

en correct zijn geïnstalleerd.

TABEL MET LOSSE ONDERDELEN		
ITEM	BESCHRIJVING	AANTAL
1	Tafelzaag	1
2	Stofafvoerbocht	1
3	Rust zacht hek	1
4	Hulphek	1
5	Mesbescherming	1
6	Verstekgeleider	1
7	Duwstok	1
8	Handmatig	1

VERWIJDER DE KABELBINDER EN STYROFOAM BLOK

(Alleen gebruikt voor verzenddoeleinden)

Plaats het tafelblad op de grond en zoek de

kabelbinder die de motor/blad-assemblage verankert

naar de basis. Knip met een schaar of draadknipper

en verwijder de kabelbinder (Figuur 4).

Montage

BEVESTIGEN VAN DE MESBESCHERMING

AARSCHUWING

Om persoonlijk letsel te voorkomen, altijd de stekker uit het stopcontact halen uit de stroombron voordat u deze aansluit of het verwijderen van de mesbescherming.

POSITIONERING VAN HET SPIJKMES

1. Verwijder het tafelblad met behulp van het vingergat. 2. Breng het blad zo hoog mogelijk omhoog en stel het in loodrecht op de tafel (0° op schuine schaal)

(Figuur 5).

3. Draai de vrijgavehendel van het spouwmес met de klok mee, zodat deze omhoog wijst (Fig.

5). 4. Trek het spouwmес naar de vrijgavehendel toe.

Maak het los van de pinnen.

5. Schuif het spouwmес omhoog naar de hoogste positie, zodat het zich direct boven het midden van het blad bevindt.

(Figuur 6).

6. Lijn de gaten in het spouwmес uit met de pennen en

Vergrendel de ontgrendelingshendel door deze tegen de klok in te draaien. Duw/trek aan het spouwmес om te controleren dat het op zijn plaats vastzit (Fig. 6).

7. Vervang het tafelinzetstuk (Fig. 7).

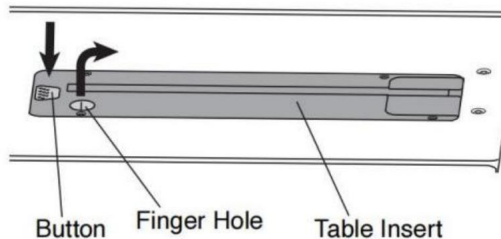
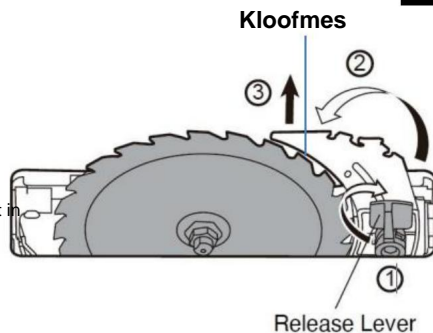
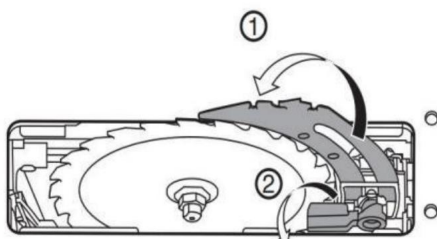
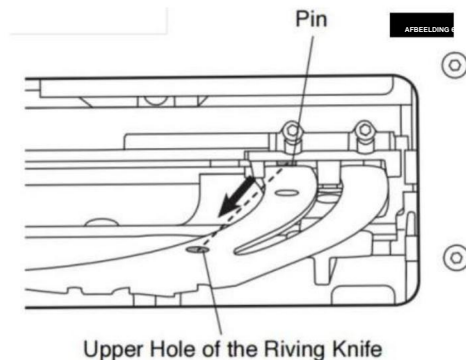


FIG.5



AFBEELDING



Montage

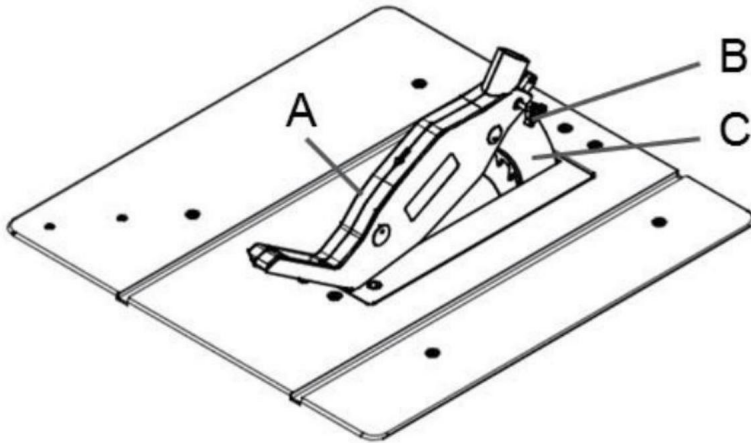
BEVESTIGEN VAN DE BESCHERMINGSEENHEID

Monteer de zaagbladbescherming (A) samen met de zaagbladkap (B) bovenop het spouwmes (c), zodat de zaagbladkap stevig in de sleuf van het spouwmes (c) zit. Controleer of de beschermingseenheid goed is aangesloten.

Draai de fles (B) niet te vast; de zaagbladbescherming (A) moet vrij kunnen bewegen.

Bevestig de zuigslang op de zuigadapter en het aansluitstuk van de zaagbladbescherming (A). Sluit een geschikte spaanafzuiger aan op de zuigadapter.

De demontage gebeurt in omgekeerde volgorde. Let op! De zaagbladbescherming (A) moet op het werkstuk worden neergelaten voordat de zaagbewerking wordt gestart.



Montage

VERWIJDERING EN INSTALLATIE VAN HET MES



WAARSCHUWING

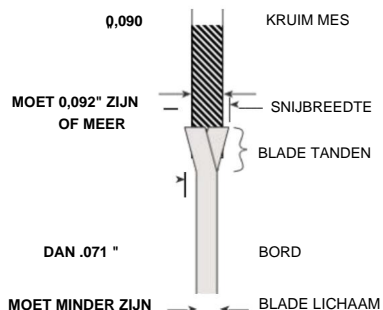
Trek de stekker uit het stopcontact stroombron voordat u montage,

aanpassing of reparatie uitvoert om mogelijk letsel te voorkomen.

HET JUISTE MESJE GEBRUIKEN

BELANGRIJK: Het zaagblad dat op deze machine wordt geleverd tool heeft een diameter van 10 inch. Als je kijkt voor een vervangend blad, selecteer er een met afmetingen die dicht bij het originele blad liggen. Deze informatie mag niet op de verpakking van het blad worden afgedrukt. Als het is dat niet het geval, controleer dan de catalogus of website van de fabrikant. VEVOR biedt professionele zaagbladen van topkwaliteit die voldoen aan de eisen voor dit ook. U moet een mes selecteren met een zaagsnede breedte van .092" of meer en een plaatdikte (lichaam) .088" of minder (Fig. 10).

AFBEELDING 10



WAARSCHUWING

Om te verminderen het risico op letsel gebruiken extra dunne zaag niet messen. De snede van het mes moet breder zijn dan

.092" Extra dunne zaagbladen (Minder dan .092") kan ervoor zorgen dat het werkstuk tijdens het snijden tegen het spouwmes/de splijter klemt. Het wordt aanbevolen dat de snede van het vervangende mes dat op deze manier wordt gebruikt zag .092" of meer zijn.



WAARSCHUWING

Om het risico op letsel te verminderen gebruik geen zaagbladen die zijn

gemaakt met een dikke bodyplaat. Als de vervangingszaag De dikte van de bladplaat is groter dan 0,071", de splijtes/splitter zou niet goed als een hulp om terugslag te verminderen. De vervangende bladen De plaatdikte moet kleiner zijn dan .071"



WAARSCHUWING

Om het risico op letsel te verminderen gebruik geen bladempers

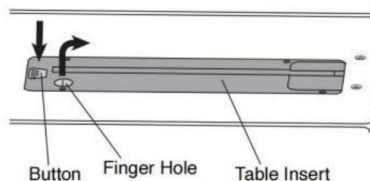
„stabilisatoren" of 'versterkingskragen' aan beide zijanten van een vervangend mes. Dit zijn metalen

platen die tegen de zijanten van het blad zijn geplaatst om Verminder de doorbuiging die kan optreden bij het gebruik van dunne zaagbladen. het gebruik van deze apparaten aan beide kanten voorkomt dat het blad goed uitgelijnd is met het spouwmes/de splijter, wat het werkstuk tijdens het zagen kan vastlopen. Eén "stabilisator"-plaat mag alleen tegen de buitenkant van een dunne plaat worden geplaatst vervangingsblad. Deze platen zijn niet nodig bij het meegeleverde blad.

HET MES VERVANGEN

OPMERKING: Verwijder overtollige olie van het blad voordat u het aanbrengt installatie.

AFBEELDING 11



1. Gebruik het juiste mes om het risico op letsel te verminderen!
2. Draai het elevatiewiel met de klok mee totdat het mes stilstaat. zo hoog als hij maar kan.
3. Verwijder het tafelblad.
4. Steek de inbussleutel met open kop op de as. Terwijl u de eerste sleutel vasthoudt, draait u de asmoer tegen de klok in los met de ringsleutel.
5. Verwijder de asmoer en de buitenste ring. Het blad kan nu worden verwijderd of geïnstalleerd door het op de as te schuiven of eraf te halen.
6. Monteer de binnenring, het nieuwe mes en de buitenring. ring en asmoer zoals afgebeeld. (Fig. 14)

ervoor zorgen dat de TANDEN VAN HET MES WIJZEN NAAR BENEDEN NAAR DE VOORAAN DE TAFEL.

Montage

7. Terwijl u de as vasthoudt met de inbussleutel met open kop, gebruikt u de ringkopsleutel inbussleutel om de asmoer stevig vast te draaien Met de klok mee. (Fig. 13)

8. Installeerbaar inzetstuk.

LET OP: De bedrukking op verschillende zaagbladen messen staan niet altijd aan dezelfde kant.

Om verwondingen door een weggeslingerd werkstuk te voorkomen, bladgedeelte, of bladcontact, bedien de zaag zonder de juiste inzet op zijn plaats. gebruik de tafelinzet bij het zagen. Gebruik de dado invoegen bij gebruik van een dado-blad.

GEbruIK VAN CARBIDE-GETIPTE MESSEN

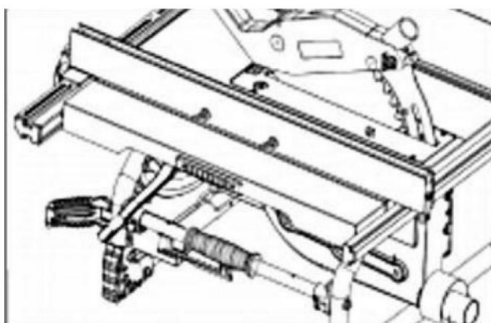
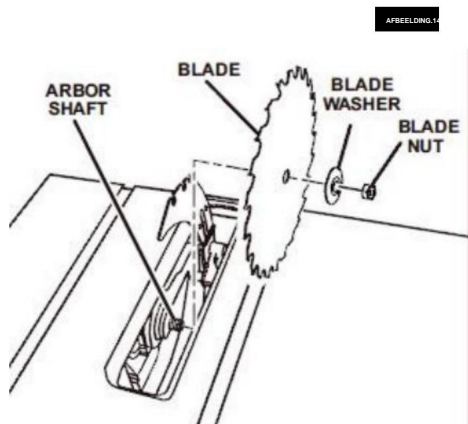
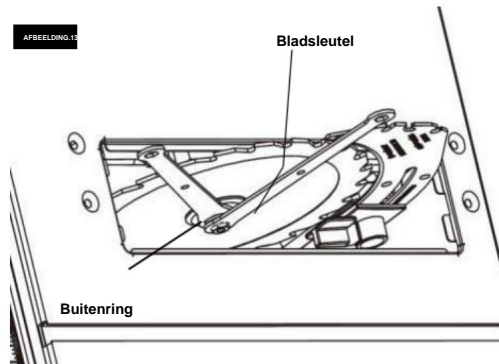
Ga voorzichtig om met messen met een hardmetalen punt. Hardmetalen messen zijn erg bros en kunnen gemakkelijk worden beschadigd. beschadigd. Wees voorzichtig bij het installeren, gebruik of bewaar de bladen. Gebruik geen bladen met een hardmetalen punt die gebogen zijn of gebogen tanden hebben, of als het blad scheuren vertoont, gebroken is of ontbrekende/losse carbide tips. Niet gebruiken een mes met hardmetalen punt sneller dan zijn aanbevolen snelheid. bij het selecteren van een Zorg ervoor dat het blad geschikt is voor meer dan 5000 tpm.

Lees, begrijp en volg alle waarschuwingen en instructies die bij uw bestelling zijn meegeleverd messen met hardmetalen punt.

Bevestigen van een scheurhek voor gebruik

1. Zorg ervoor dat de vergrendelingshendels van de trekgeleider op beide kanten van het hek zijn in de vrijgegeven positie.
2. Lijn de rip-fence-beugel uit met de inkeping op de voor- en achterrails. Zorg ervoor dat de hulphek zal aan de bladzijde van de hoofdhek wanneer het in de gebruikspositie staat. zie Afb. 15.
3. Laat het hek op de rails zakken en zet het vast

De vergrendelingshendels bevinden zich aan beide zijden van het hek.



Opslag, transport en montage

OPGEVOUWEN OPBERGSYSTEEM VAN DE

TAFELZAAG Wanneer u de tafelzaag niet gebruikt, kunt u deze rechtop opbergen.

TRANSPORT VAN EEN TAFELZAAG

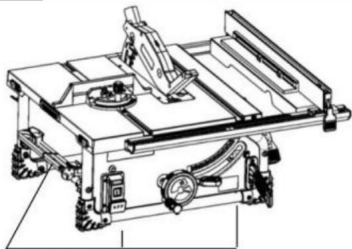
Til de tafelzaag op door de draaggreep vast te pakken met de tafel naar de gebruiker gericht, en transporteer hem vervolgens

van de ene plaats naar de andere.

MONTAGE VAN DE TAFELZAAG

Als de tafelzaag op een permanente locatie wordt gebruikt, moet deze stevig aan een stevige ondergrond worden bevestigd. ondersteunend oppervlak zoals een standaard of werkbank, met behulp van de vier montagegaten (Fig. 22).

AFBEELDING 22



Mounting holes

Aanpassingen

AANPASSEN VAN 0 EN 45 GRADEN POSITIEVE STOPS

**Om persoonlijk letsel te voorkomen
altijd de stekker uit het stopcontact halen
van de stroombron wanneer u aanpassingen maakt.**

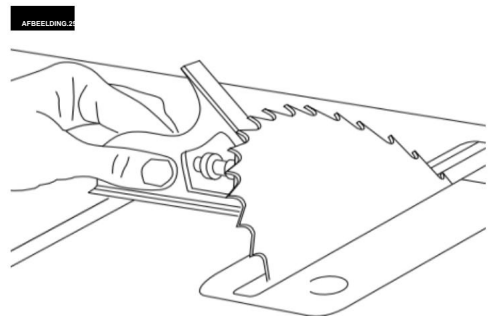
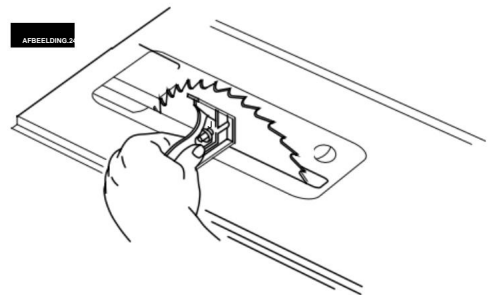
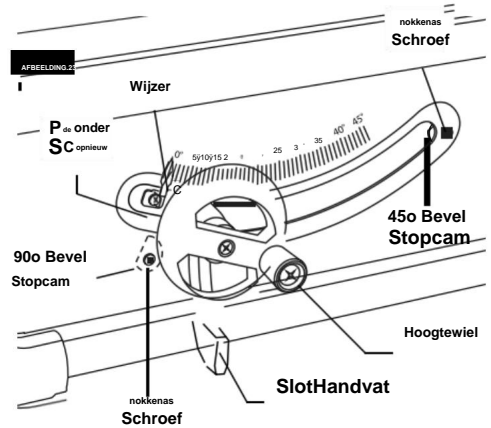
1. Draai het elevatiewiel met de klok mee en til het op.
de blad tot zijn maximale hoogte (Fig. 23).

AANPASSEN 0 GRADEN POSITIEVE STOP

2. Maak de kantelvergrendelingshendel van het blad los en duw de
hoogtewiel zo ver mogelijk naar links;
Draai de hendel van de bladvergrendelknop vast (Fig. 23).
3. Houdt van combinatievierkant (niet inbegrepen)
op de tafel met één uiteinde van het vierkant tegen
het blad zoals afgebeeld (Fig. 24), en controleer of
kijk of het blad 90 graden ten opzichte van de tafel staat. Als
het mes staat niet in een hoek van 90 graden ten opzichte
van de tafel, draai het mes los met de hand vast, draai het 90 los
gradenstelschroef, loos 90 graden
Zorg ervoor dat ik de camera stop en druk op het hefwielt
totdat het blad een hoek van 90 graden met de tafel maakt.
4. Draai de vergrendeling van het mes handig vast, draai de
stop de nok totdat deze de stop van de schuine kant raakt
behuizing, draai dan 90 graden vast
afstelschroef.
5. Draai de afstelschroef los en stel de
aanwijzer om 0 graden op de schuine kant aan te geven
trap.

AANPASSEN 45 GRADEN POSITIEVE STOP

6. Maak de klep los en duw de hand tegen de vergrendeling.
hoogtewiel zover mogelijk naar rechts;
Draai de B-vormige vergrendelingshendel
7. Plaats een combinatievierkant (niet inbegrepen)
op de tafel met één uiteinde van het vierkant
tegen het blad zoals afgebeeld (Fig. 25), en
Controleer of het blad 45 graden ten opzichte van de
tafel. Als het blad niet 45 graden ten opzichte van de
tafel, draai het blad los met de hand, draai de 45
graden stelschroef los, draai de 45 graden schuine stop
verschillende keren los
duw het elevatiewiel tot het blad 45 is
graden ten opzichte van de tafel.
8. Draai de vergrendeling van het mes handig vast, draai de
45 graden schuine stop nok totdat deze de
Draai de behuizing tegen de aanslag en draai vervolgens de
45 graden afstelschroef vast.



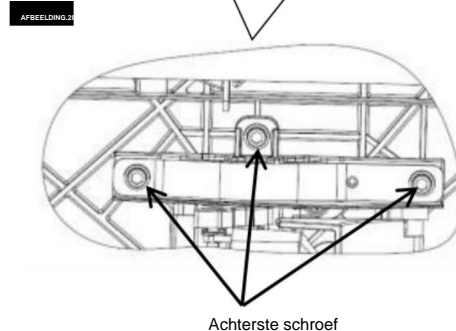
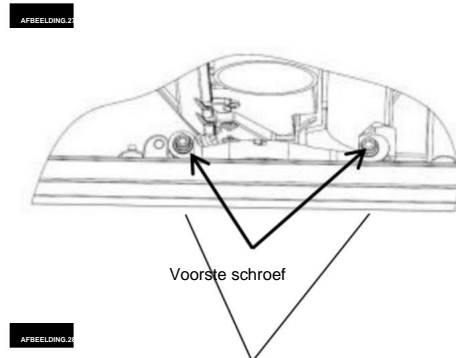
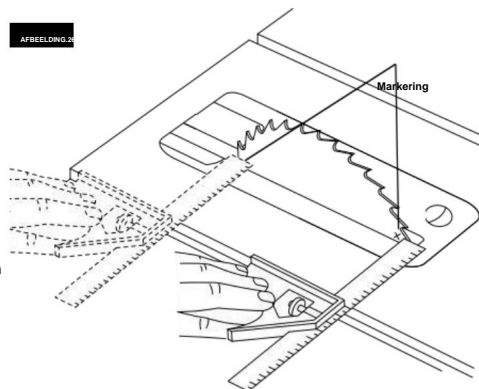
Aanpassingen

AFSTELLEN VAN HET MES PARALLELE AAN DE VERSTEKMAATSLEUVEN

Het blad werd evenwijdig aan de verstekhoek afgesteld meter slots in de fabriek. Om te verzekeren nauwkeurige sneden en helpen terugslag te voorkomen, dit afstelling moet opnieuw worden gecontroleerd. Als de afstelling Indien nodig, volg dan onderstaande stappen.

WAARSCHUWING Om persoonlijk letsel te voorkomen altijd de stekker uit het stopcontact halen van de stroombron voordat u iets doet aanpassingen.

1. Draai het elevatiewiel en til het blad zo hoog mogelijk op zoals het zal gaan.
2. Selecteer een punt op het lichaam van het zaagblad die naar links staat bij het bekijken van het blad van de voorkant van de zaag, en markeer met een potlood (Figuur 26).
3. Plaats de basis van een combinatievierkant (niet inbegrepen) tegen de rand van de Verstekgeleidersleuf en verleng de schuifregel van het vierkant, zodat het net de gemarkeerde plek raakt punt op het lichaam van het zaagblad op de achterkant van de tafel.
4. Draai het mes en controleer dezelfde gemarkeerde punt van het zaagblad aan de voorkant van de tafel (Figuur 26).
5. Als de voor- en achtermaten, weergegeven in Figuur 26, niet identiek zijn, identificeer dan de zijkant met de opening. Gebruik de inbussleutel die bij uw zaag is geleverd om de vijf uitlijnbouten los te draaien die zich op de zaag bevinden. aan de kant met de opening. Er zijn vijf Uitlijnbouten bevinden zich onder de voor- en achterkant van het tafelblad van het gereedschap (Fig. 27 en 28). Beweeg het onderstel met de zaag voorzichtig blad totdat het blad evenwijdig is aan de verstekgleuf en draai de vijf bouten stevig vast. Als de Het parallelisme is nog steeds uit, maak alle vijf bouten los en herhalen .



Aanpassingen

UITLIJNEN VAN DE RIP FENCE

WAARSCHUWING Om persoonlijk letsel te voorkomen, trek altijd de stekker uit het stopcontact van de stroombron voordat u iets doet aanpassingen.

AFBEELDING 52

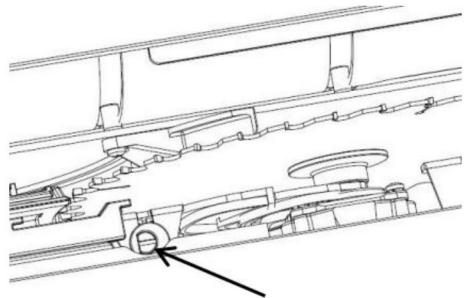
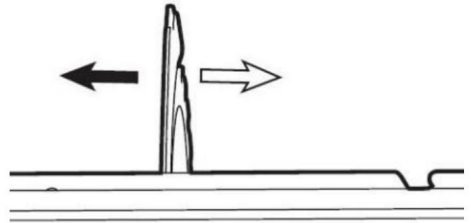
De langsgelider moet evenwijdig zijn aan de zaagblad om TERUGSLAG te voorkomen bij scheuren.

Zorg ervoor dat u bij het verplaatsen van de scheurgelider Ontgrendel en vergrendel het hek met de railvergrendeling handvat en gebruik de voorste railknop om de hekpositie. **OPMERKING:** Het blad moet parallel met de verstekgeliderleuven (zie "Aanpassen van de parallelle breedte aan de verstekgelider (Slots") en loodrecht op de tafel staan voordat doorgaan met het uitlijnen van de langsgelider.

WAARSCHUWING Om persoonlijk letsel te voorkomen zorg er altijd voor dat de

De langsgelider wordt vergrendeld voordat er langssnedes worden gemaakt.

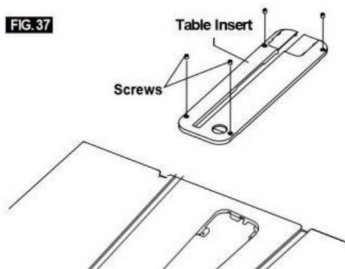
1. Til beide afschermingsbarrières omhoog tot hun vergrendelde positie. (Figuur 29).
2. Draai het elevatiewiel en til het blad op zo hoog als het maar kan.
3. Lijn het blad uit met de sleuven van de verstekgelider per instructies: **BLAD PARALLELE AFSTELLING NAAR DE VERSTEKMAATSLEUVEN.**
4. **AFSTELLEN VAN DE RIP FENCE PARALLEL AAN HET MES.**
5. Bevestig de lock-hendels aan beide zijden van de schutting .



Aanpassingen

DE TAFELINZET AFSTELLEN

De tafelinzetsleuf bevat vier (4) verstelmogelijkheden. schroeven voor het verstellen van de hoogte van het tafelblad (Afb. 37) . Ik vind het inzetstuk op het tabblad leuk. Vindt het leuk liniaal (zoals de metalen liniaal van een combinatiehaak) over het tafelblad en steek top. Als afstelling nodig is, gebruik dan een 4mm FIAT Kopschroevendraaier om elke stelschroef omhoog of omlaag te draaien naar beneden. Het inzetstuk moet iets onder de tafel aan de voorkant en iets boven de tafel aan de rug .



Basisbediening van de tafelzaag

VEILIGHEIDSSCHAKELAAR

OPMERKING: Deze tafelzaag heeft een veiligheidsvoorziening dat helpt onbedoeld starten te voorkomen. Wanneer

De stroom naar de zaag wordt onderbroken, het gereedschap schakelt over op de uit-modus. Zodra de stroom is hersteld, Ik zal ook weer aan moeten worden gezet.

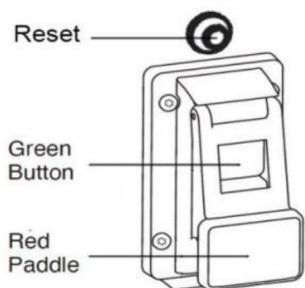
Om de zaag aan te zetten: Druk op de groene knop (Fig. 39).

Om de zaag uit te schakelen: Druk op de rode peddel (die de rode uitschakelaar indrukt (onder) (Fig. 39).

RESETKNOP (POWER RESET)

Deze zaag wordt geleverd met een over lo-advertentie resetknop over , Als de zaagmotor lo voegt een veiligheid toe mechanisme stopt de motor automatisch een ILY vanwege motor over - loa ding of lo w vo Theater.

Om te voorkomen dat de motor over-lo gaat en om te verminderen Controleer de motor of controleer de stroomtoevoer. Laat de motor afkoelen en druk dan op , de resetknop indrukken en de zaag opnieuw opstarten. Als de zaag start niet opnieuw wacht een toevoeging a l 5 minuten voor het opnieuw opstarten.



Basisbediening van de tafelzaag

GEBRUIK VAN DE Mesbescherming

De Blade Guard is ontworpen voor Modulariteit, waardoor het mogelijk is om meerdere combinaties van de twee hoofdcomponenten te gebruiken: 1) Splijtmes / Splitter, 2) Hoofdbarrièbescherming, (Fig. 41).

Bovendien kan het splijtmes snel instelbaar in drie standen, afhankelijk van over de toepassingsseis: doorsnijden (hoog), niet-doorlopende snede (midden), en dado (laagste). Elke Blade Guard die nodig is verwijderd om een snede te voltooien zou moeten zijn onmiddellijk opnieuw geïnstalleerd wanneer u klaar bent. Zie "De blade guard bevestigen" voor gedetailleerde informatie. Installatie-instructies. Onthoud altijd dat

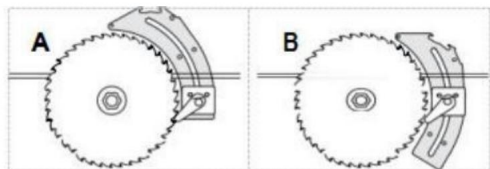
de beste ongevalpreventie is de bestuurder zelf. Gebruik te allen tijde gezond verstand en alertheid

bij gebruik van de tafelzaag.

OPMERKING: Om de hoofdbescherming optimaal te beveiligen voor verplaatsing, moet u het blad in de laagste stand zetten. houdt de bescherming stevig op het tafelblad en voorkomt schade door het heen en weer slingeren van de bescherming tijdens verplaatsing. -

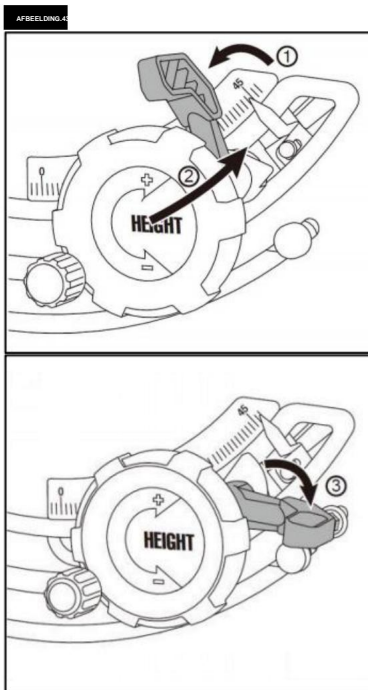
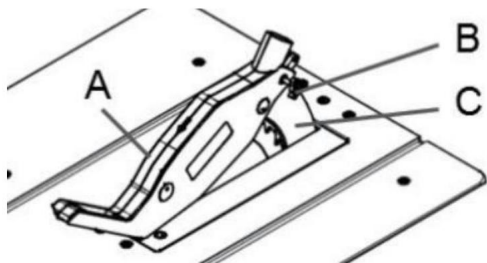
BLADE BEVEL CONTROL

Maak de handgreep van de schuine kant van het blad los. Schuif het elevatiewiel met de klok mee (Fig. 43) totdat de aanwijzer in de gewenste hoek staat en Draai het blad met de hand vast.



AFBEELDING.40

AFBEELDING.41



Basisbediening van de tafelzaag

WERK HULP

Voordat u hout op uw zaag zaagt, moet u alle de "Basis zaagbewerkingen."

Mer op dat om een aantal van de bezuinigen te kunnen maken, het nodig is nodig om bepaalde apparaten te gebruiken, "werk hulpen", Zoals de duwstok, de duwstok en het hulphok, die je zelf kunt maken.

Nadat u een paar oefensnedes hebt gemaakt, maakt u deze "helpers" voordat u met een project begint. de "duwstok" eerst. (Een duwstok is bijgeleverd de).

DUWSTOK EN DUWBLOK

Maak de duwstok met behulp van een stuk 1X2 zoals afgebeeld (Figuur 44).

Maak het duwblok met behulp van stukken multiplex van 3/8 inch **A** en 3/4" hardhout **B** (Fig. 45).

Het kleine stukje hout, 1/2" X 3/8" X 2-1/2", moet aan het multiplex worden GELIJMD... NIET DOEN Gebruik NAGELS. Dit is om te voorkomen dat het zaagblad bot wordt als u per ongeluk in de duwzaag snijdt. blok.

Plaats de handgreep in het midden van het multiplex en bevestig het met lijm en houtschroeven.

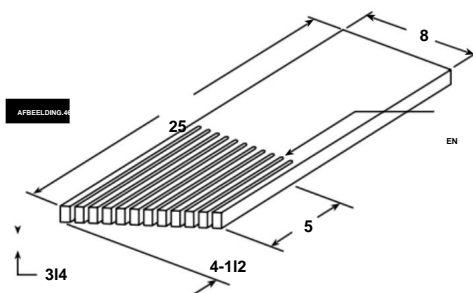
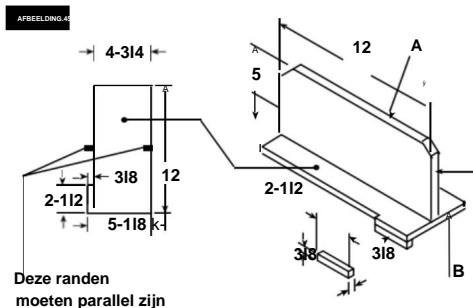
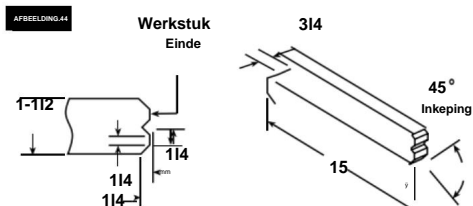
Gebruik een duwstok wanneer het hek 5 cm of langer is. meer van de blade. Gebruik een duwblok wanneer de de werking is te smal om het gebruik van een duw toe te staan stok. Voor correct gebruik, zie "Ripping" en "Bevel Secties scheuren."

De duwstok of het blok moet op de plaats worden gebruikt van de hand van de gebruiker om het materiaal alleen tussen het hek en het mes te geleiden.

bij gebruik van een duwstok of duwblok, de achterliggende uiteinde van het bord moet vierkant zijn. Een duwstok of blok tegen een ongelijk uiteinde kan eraf glijden of duwen het werk weg van het hek.

EEN VEERBORD MAKEN

Figuur 46 illustreert de afmetingen voor het maken van een typisch verenbord. Het zou gemaakt moeten zijn van een recht stuk hout dat vrij is van knoesten of scheuren. De kerf moet ongeveer 1/4" uit elkaar liggen (Fig. 46).



LET OP: Alle afmetingen zijn in inches.

Basisbediening van de tafelzaag

Wanneer het mes draait, altijd gehoorbescherming dragen en handschoenen.
Bij het hanteren van zaagbladen.

GEBRUIK VAN DE RIP FENCE

SCHUREN, AFSCHUINEN, HERZAGEN EN SPOREN worden uitgevoerd met behulp van de RIP FENCE samen met de HULPHEK / WERK ONDERSTEUNING, DUWSTOK OF DUWBLOK.

WAARSCHUWING Voor uw eigen veiligheid, altijd neem de volgende veiligheidsmaatregelen in acht **voorzorgsmaatregelen, naast de veiligheidsinstructies op pagina 3, 4, 5 en 6.**

1. Maak deze sneden NOOIT VRIJHAND (zonder de langsgeleider of hulpstukken te gebruiken indien nodig), omdat het zaagblad dan los kan raken. vastlopen in de snede en een TERUGSLAG veroorzaken.
2. Vergrendel de verstekgeleider altijd stevig wanneer deze in de gebruik .
3. Verwijder de verstekgeleider van de tafel tijdens het zagen. bewerkingen waarbij gebruik wordt gemaakt van het trekhek.
4. Zorg ervoor dat de mesbescherming is geïnstalleerd alle door zaagtype sneden. Vervang de bewaker ONMIDDELIJK na voltooiing van opnieuw zagen, sponningen maken of dado-bewerkingen.
5. Laat het blad ongeveer 1/8" boven het bovenoppervlak van het werkstuk uitsteken. Extra blootstelling van het blad zou de gevarenpotentieel.
6. Ga niet direct voor het mes staan geval van een KICKBACK. Ga aan beide kanten van de het blad.
7. Houd uw handen uit de buurt van het mes en uit de buurt van van het pad van het blad.
8. Als het mes tijdens het zagen vastloopt of stopt, SCHAKEL DAN DE SCHAKELAAR UIT voordat u het mes weer probeert te gebruiken. om het mes te bevrijden.
9. Reik niet over of achter het mes om Trek het werkstuk door de snede, om lange of zware werkstukken te ondersteunen, om kleine afgesneden stukken materiaal, of VOOR EEN ANDERE REDEN.

10. Pak geen kleine stukjes afgesneden materiaal van de tafel. VERWIJDER ze door ze met een lange stok van de tafel af te duwen. Anders zouden ze naar je teruggegooid kunnen worden door de achterkant van het blad.
11. Verwijder geen kleine stukjes afgesneden materiaal die in de machine vast kunnen komen te zitten. beschermkap terwijl de zaag draait. DIT KAN UW HANDEN IN GEVAAR BRENGEN of een TERUGSLAG veroorzaken. Zet de zaag UIT en koppel de stroombron los. Nadat de blad is gestopt met draaien, til de bescherming op en verwijder het stuk.
12. Als het werkstuk krom is, leg dan de CONCAVE kant OMLAAG. Dit voorkomt dat het schommelend terwijl het gescheurd wordt.

RIP FENCE HULPBESCHERMING

Bij het gebruik van dado-accessoires moet een hulppaneel worden gebruikt. Dit zal helpen voorkomen schade aan het aluminium hek. De bekleding moet gemaakt zijn van 3/4 inch dik hout (Fig. 49).

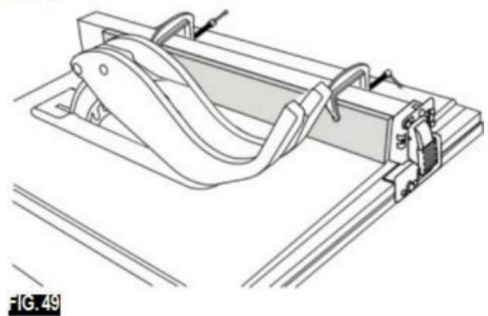
Benodigde

onderdelen: 3/4" dikke houten plaat (massief of multiplex) op maat gezaagd naar maat.

Twee (2) klemmen.

De bekleding wordt op dezelfde hoogte gemaakt (2-3/4") als het hek en kan werken met de bladbescherming systeem op zijn plaats bij het verplaatsen van het hek om contact te maken met het blad. Gebruik twee klemmen om de 3/4 2,5 cm dikke houten plank aan de verstekgeleider.

OPMERKING: Het hulppaneel moet ook kan worden gebruikt bij het snijden van materiaal kleiner dan 3/16" dik .



Basisbediening van de tafelzaag

SCHEUREND

RIPPING staat bekend als het snijden van een stuk hout met de nerf, of in de lengterichting. Dit wordt gedaan met behulp van de rip hek. Plaats het hek op de gewenste BREEDETE OF RIP en vergrendel het op zijn plaats.

Voordat u begint met scheuren, moet u het volgende doen:

- A. De zaaggeleider is parallel aan het zaagblad.
 - B. Het spouwmes is correct uitgelijnd met het zaagblad.
- Plaats het bredere deel van het werkstuk op de kant van het hek.

FIGUUR.50

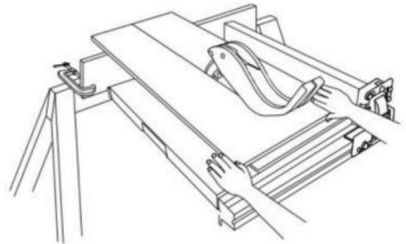


FIG.51

SCHUINE SCHEUREN

Vermijd schuin afscheuren met het hek aan de linkerkant kant, waar mogelijk Als ik drink, scheur ik materiaal 6" of smaller, gebruik het hek aan de rechterkant van ALLEEN het blad. Dit zal meer ruimte bieden tussen het hek en het zaagblad voor gebruik van een duwstok. Als het hek links is gemonteerd, De zaagbladbescherming kan het juiste gebruik van de zaag belemmeren. een duwstok.

Wanneer de "BREEDETE VAN DE RIP" 6" en WIDER is, gebruik dan uw RECHTERhand om het werkstuk te voeden, gebruik LINKERhand ALLEEN met de hand om het werkstuk te geleiden, NIET VOEDEN het werkstuk met de linkerhand (Fig. 50).

Wanneer de "BREEDETE VAN DE RIP" 2" tot 6" breed is, GEBRUIK DAN DE Duw de stok om het werkstuk te voeden (Fig. 51).

Wanneer de breedte van de scheur smaller is dan 2" de duwstok KAN NIET worden gebruikt omdat de bewaker zal ingrijpen. GEBRUIK het HULPHEKWERK en DUW HET BLOK.

Het hulphek moet te allen tijde worden gebruikt de "BREEDETE VAN RIP" is minder dan 6 inch breed. Als de "BREEDETE VAN DE RIP" is van een kleinere afmeting dan de hoogte van het werkstuk, dan een opofferingshulphek van voldoende hoogte om volledig het werkstuk moet tijdens het snijden worden ondersteund gemaakt en aan het hek bevestigd.

Voer het werkstuk met de hand in tot het einde ongeveer 1" vanaf de voorkant van de tabel . Blijf voeden met behulp van de PUSH BLOK op het hulphek TOTDAT DE DE SNIJDING IS VOLTOOID (Fig. 52).

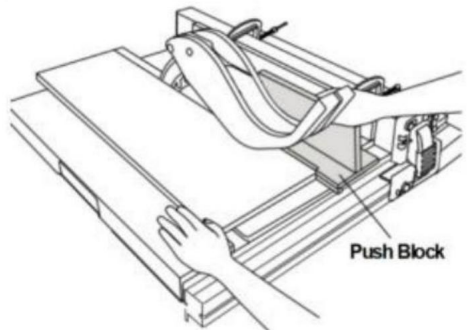
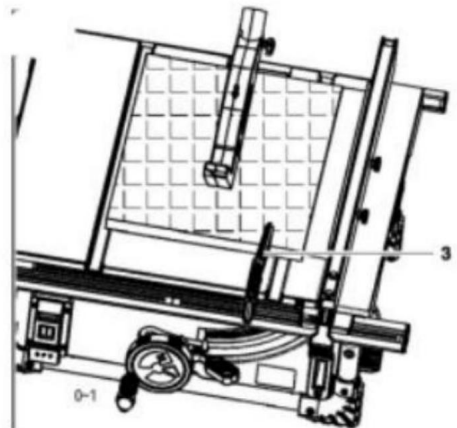


FIG.52

Basisbediening van de tafelzaag

HET GEBRUIK VAN DE VERSTEKMAAT

DWARSZAGEN, VERSTEKZAGEN, AFSCHUINEN
SNIJDEN, SAMENGESTELDE VERSTEKZAAG en
bij het SPOREN over het einde van een smalle
werkstuk, wordt de VERSTEKMAAT gebruikt.



WAARSCHUWING

Voor uw eigen veiligheid, altijd
neem de volgende veiligheidsmaatregelen in acht

**voorzorgsmaatregelen, naast de veiligheidsinstructies in
Algemene veiligheidsregels, Veiligheidsinstructies voor
tafelzagen en Aanvullende veiligheidsmaatregelen
Regels.**

Maak deze sneden nooit met de hand (zonder
(de verstekgeleider of andere hulpmiddelen) omdat het
zaagblad vast kan komen te zitten in de snede en
een TERUGSLAG veroorzaken of uw vingers of
hand in het mes te laten glijden.

Vergrendel de verstekmeter altijd stevig wanneer u hem gebruikt.
Verwijder de verstekgeleider van de tafel tijdens alle
werkzaamheden waarbij de verstekgeleider wordt gebruikt.

Verstekgeleider 90. Kan worden gebruikt van 0 tot 15-3/4
inches dwarsdoorsnede.

Bij dwarsdoorsnede met het blad ingesteld op 90o of
45o ten opzichte van de tafel kan de verstekmaat worden gebruikt in
ofwel gleuf op de tafel. bij het dwarssnijden en
het blad is gekanteld, gebruik de sleuf aan de rechterkant van
tafel waar het mes van uw lichaam is afgekeerd
handen en verstekmeter.

Om de verstekhoek aan te

passen: Draai de borgknop los en stel de verstekmeter zo in dat
dat de wijzer in de gewenste hoek staat, draai dan vast
Vergrendelingsknop (fig. 53).

VERSTEKMAAT HULPVLAK

De verstekgeleider is ontworpen om een
Hulpbekleding met voorgevormde gaten voor
het bevestigen van een geschikt stuk glad recht
hout. Gebruik de verstekgeleider als sjabloon om
Bevestig met geschikte bevestigingsmiddelen (Fig. 54).

VOORBEELD:

- Boor gaten van 5/32" diameter door een plank van 3/4"

Een dikke, 3" hoge en gewenste lengte.

B. Bevestig met twee ronde kop hout nr. 12

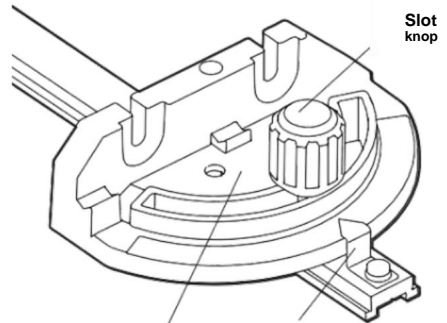
schroeven 1-1/2" lang, niet inbegrepen (Fig. 54).

Zorg ervoor dat de schroeven nooit boven de
buitenoppervlak van de bekleding.

Zorg ervoor dat de bekleding de
juiste werking van de zaagbladkap.

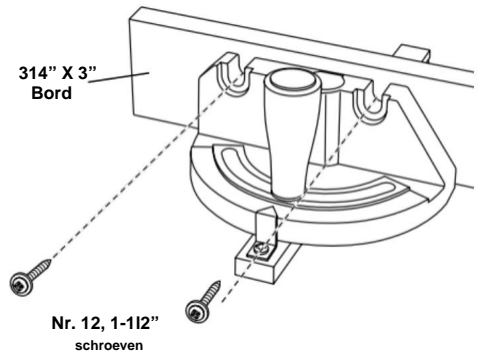
OPMERKING: bij het schuin afzagen, de bekleding bevestigen
zodat het zich uitstrekt tot rechts van de verstekgeleider
en gebruik de verstekmeter in de groef aan de rechterkant
van het blad.

AFBEELDING 53



Verstekgeleider Lichaamswijzer

AFBEELDING 54



Nr. 12, 1-1/2" schroeven

Basisbediening van de tafelzaag

DWARSSNIJDEN

CROSSCUTTING staat bekend als het zagen van hout dwars op de draad, in een hoek van 90o, of haaks op beide rand en de vlakke kant van het hout. Dit wordt gedaan met de verstekgeleider ingesteld op 90o (Fig. 55).

Zorg ervoor dat de beschermkap van het zaagblad is geïnstalleerd voor alle "doorzaag"-bewerkingen (wanneer het zaagblad is gemonteerd), snijdt volledig door de dikte van het werkstuk). Vervang de beschermkap ONMIDDELIJK na het voltooiën van het maken van groef- of sponningsneden.

Laat het blad ongeveer 1/8" boven de grond uitsteken bovenkant van het werkstuk. Extra blootstelling zou het gevaarpotentieel vergroten.

Ga niet direct voor het mes staan, voor het geval dat van een THROWBACK (klein afgesneden stukje opgevangen door de achterkant van het mes en gooi het naar de gebruiker. Ga aan beide kanten van het mes staan.

Houd uw handen uit de buurt van het mes en uit de pad van het blad.

Als het mes tijdens het snijden vastloopt of stopt, DRAAI DAN DE SCHAKEL UIT voordat u probeert de mes.

Reik niet over of achter het zaagblad om het werkstuk door de snede te trekken, om lange of zware werkstukken, om afgesneden stukken materiaal te verwijderen, of OM EEN ANDERE REDEN.

Raap geen kleine stukjes afgesneden materiaal op van de tafel. VERWIJDER ze door ze naar achteren te duwen VAN de tafel met een lange stok. Anders kan door de achterkant van de auto naar je worden teruggegooid mes.

Verwijder geen kleine stukjes afgesneden materiaal die zijn dichtbij of kunnen vast komen te zitten in de beschermkap terwijl de zaag draait. DIT KAN UW HANDEN IN GEVAAR BRENGEN of een TERUGSLAG. Zet de zaag UIT. Nadat het blad is gestopt met draaien, til de bescherming op en verwijder de deel .

Als het werkstuk krom is, plaats dan de CONCAVE kant OMLAAG. Dit zal helpen voorkomen dat het gaat wiebelen tijdens het snijden.

De schaalverdelingen op de verstekgeleider zorgen voor nauwkeurigheid bij gemiddelde houtbewerking. In sommige gevallen waar extreme nauwkeurigheid vereist is, bijvoorbeeld bij het maken van hoeksneden, maak dan een proefsnede en Controleer het vervolgens opnieuw met een nauwkeurige winkelhaak of gradenboog.

TIP: De ruimte tussen de verstekgeleider en de groef in de tafel wordt tijdens het werken tot een minimum beperkt productie. Voor maximale nauwkeurigheid bij met behulp van de verstekgeleider, "bevoordeel" altijd één kant van de groef in de tafel. Met andere woorden, beweeg niet de verstekgeleider van de ene kant naar de andere kant tijdens het zagen, maar houd één kant van de stang tegen één kant van de stang aan de groef.

TIP: Behandel het oppervlak van de plaat met een stukje schuurpapier. verstekgeleiderkop. Dit zal helpen voorkomen dat het werkstuk "kruip" terwijl het wordt gezaagd.

De verstekgeleider kan in beide richtingen worden gebruikt groeven in de tafel. Zorg ervoor dat deze vergrendeld is.

Bij gebruik van de verstekgeleider in de LINKERhand groef, houd het werkstuk stevig tegen de maat Houd uw hoofd vast met uw linkerhand en pak de vergrendelknop vast met uw rechterhand.

Wanneer u de RECHTER groef gebruikt, houdt u het werkstuk vast met uw rechterhand en de vergrendelknop met uw linkerhand.

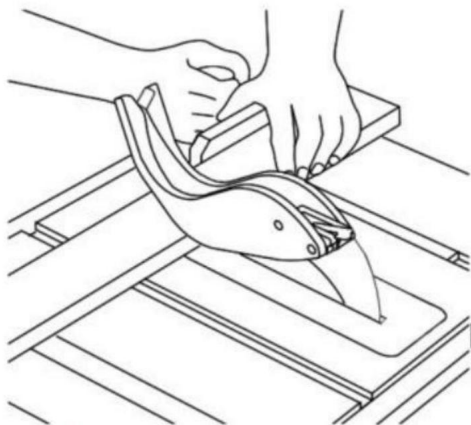


FIG. 55

Basisbediening van de tafelzaag

HERHAALDELIJK SNIJDEN

HERHAALDELIJK SNIJDEN is het snijden van een hoeveelheid stukken van dezelfde lengte zonder dat u hoeft te markeren elk stuk (Fig. 56). Wanneer

u herhaaldelijk sneden maakt in een lang werkstuk, zorg er dan voor dat het wordt ondersteund.

WAARSCHUWING Gebruik de parallelgeleider nooit als lengte stop, omdat de snede

een stuk kan tussen het hek en de mes dat een terugslag

veroorzaakt. 1. Klem bij herhaaldelijke sneden een blok vast van hout 3" lang tot de tafel op de gewenste plaats. Lengte om als lengtestop te fungeren

WAARSCHUWING Zorg ervoor dat het uiteinde van het blok bij het vastklemmen van het blok

het blok ligt ruim voor het zaagblad. Wees

Zorg ervoor dat het stevig vastgeklemd

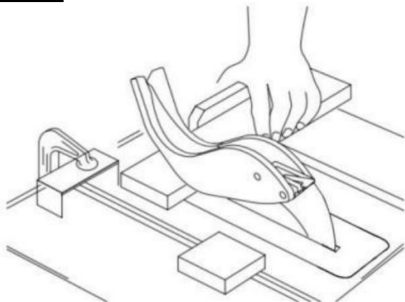
is. 2. Schuif het werkstuk langs de verstekgeleider totdat het het blok raakt, houd het dan stevig vast.

3. Maak de snede, trek het werkstuk terug en

Duw het afgesneden stuk met een lange schaar van de tafel duwstok. **PROBEER HET NIET TE PULLEN OMDAT DIT UW EIGENSCHAP IN GEVAAR KAN BRENGEN**

HANDEN.

AFBEELDING 56



VERSTEK ZAGEN

VERSTEK SNIJDEN is het zagen van hout onder een hoek anders dan 90° met de rand van het hout. Volg dezelfde procedure als bij het dwarssnijden

(Figuur 57).

Stel de verstekgeleider in op de gewenste hoek en

Zet hem vast.

De verstekgeleider kan in beide richtingen worden gebruikt groeven in de tafel.

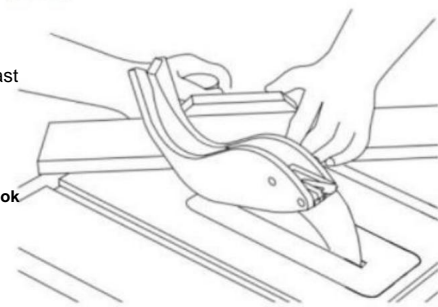
bij gebruik van de verstekgeleider in de LINKERhand

groef, houd het werkstuk stevig tegen de

Houd de verstekgeleiderkop met uw linkerhand vast en pak de Vergrendel de knop met uw rechterhand.

Wanneer u de RECHTERhandgroef gebruikt, houdt u de werkstuk met uw rechterhand en de vergrendelingsknop met je linkerhand.

FIG. 57



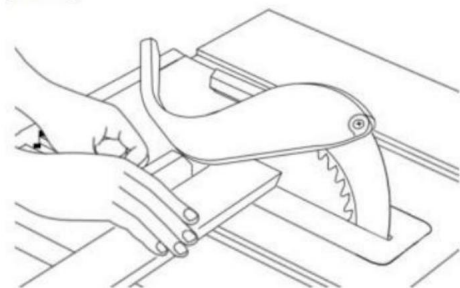
SCHUINE SNIJDING

AFGESCHUINDE CROSSCUTTING is hetzelfde als dwarszagen, behalve dat het hout ook schuin wordt gesneden. een andere hoek dan 90° met de vlakke kant van het hout (Figuur 58).

Stel het blad in op de gewenste hoek.

Gebruik de verstekgeleider in de groef aan de RECHTERKANT of de LINKERKANT van het blad.

FIG. 58



SAMENGESTELDE VERSTEK ZAGEN

COMPOUND MITER CUTTING is een combinatie van verstekzagen en schuin dwarszagen.

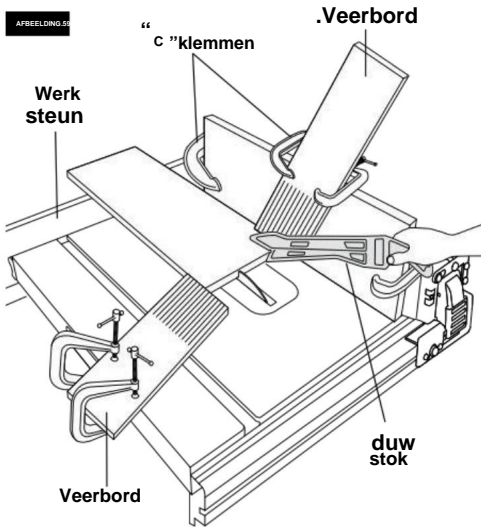
de snede wordt gemaakt onder een andere hoek dan 90° ten opzichte van beide de rand en de vlakke kant van het hout.

Stel de verstekgeleider en het blad in op de gewenste hoek en zorg ervoor dat de verstekgeleider is vergrendeld.

Basisbediening van de tafelzaag

NIET DOORZAGEN

Voeg een 8 inch hoge vlakke plaat toe aan het hek, de Volledige lengte van het hek (Fig. 59)



Gebruik veerplanken voor alle "Niet-doorlopende" Zaagbewerkingen (wanneer de zaagbladbescherming moet worden verwijderd). V eer planken worden gebruikt om houd het werk in contact met het hek en de tabel zoals afgebeeld, en om terugslag te voorkomen.

Bevestig de verenplanken aan het hek en de tafel zoals getoond, zodat de voorranden van de veerplanken ondersteunen het werkstuk totdat de snede is voltooid en het werkstuk is volledig voorbij de snijder geduwd (zaagblad, dadokop, enz.) met een duwstok, zoals in scheuren.

Voordat u met de bewerking begint (met de zaag gedraaid) "UIT" en de snijder onder het tafelblad): A. Installeer de veerplanken zodat ze

druk op het werkstuk; WEES POSITIEF ZE ZIJN VEILIG VASTGEZET.

B. Zorg er door middel van een proef voor dat de veer borden zullen een terugslag stoppen als dat nodig is voorkomen .

Veerplanken worden niet gebruikt tijdens niet-doorlopende zaagbewerkingen bij gebruik van de verstekgeleider.

VERVANG DE Blade Guard ZO SNEL MOGELIJK HET NIET DOORZAGEN DE WERKZAAMHEID IS VOLTOOID.

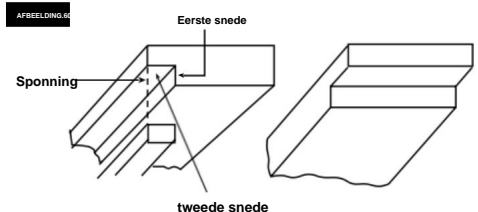
SPOREN

Sponning is het uitsnijden van een deel van de hoek van een stuk materiaal, over een uiteinde of langs een rand (Fig. 60).

Om een RABBET te maken, zijn sneden nodig die niet helemaal doorlopen, de weg door het materiaal. Daarom is de Blade Guard moet verwijderd worden.

1. Verwijder de bladbescherming.
2. Voor het maken van sponningen langs een rand (lange zijde van het werkstuk) zoals afgebeeld, voegt u een bekleding toe die ongeveer zo hoog is als de breedte van het werkstuk, de rip fence. Pas de rip fence en blad aan naar de vereiste afmetingen, maak dan de zaag eerst met het bord plat op de tafel, volgens de opstelling die is afgebeeld in Afb. 60. Maak een tweede snede met het werkstuk op de rand. Volg alle voorzorgsmaatregelen, veiligheidsinstructies en bedieningsinstructies voor het scheuren of scheuren typebewerkingen, inclusief veerborden en duwstok, enz.
3. Voor het maken van sponningen over een uiteinde, voor werkstukken van 10-1/2" en smaller, maakt u de sponningsnede met de bord plat op de tafel. Met behulp van de verstekgeleider voorzien van een bekleding, volg dezelfde procedures en instructies voor het dwarszagen, waarbij opeenvolgende sneden over de breedte van het werkstuk worden gemaakt om de gewenste snijbreedte te verkrijgen. GEBRUIK NIET het geleiderail voor het maken van sponningen aan het uiteinde.
4. **INSTALLEER Blade Guard ONMIDDELLIJK NA VOLTOOIING VAN DE RABBETING WERKING.**

Met de dado-kop kunnen ook sponningsneden in één doorgang van het werkstuk over de frees worden gemaakt.



KONIJNENALONG DE RAND

SPORENOVER HET EINDE

Basisbediening van de tafelzaag

SPECIALE SNIJTECHNIKEN



WAARSCHUWING:

Probeer niet om uit te voeren

snijningen die niet in deze handleiding worden behandeld.

handleiding, tenzij u grondig bekend bent met procedures en bevestigingen. Deze typen

sneden omvatten, maar zijn niet beperkt tot, taps toelopende sneden en complexe niet-doorsnijdende, . Dit tafelzaag is een zeer veelzijdig gereedschap, geschikt voor het uitvoeren van een breed scala aan zeer gespecialiseerde stukken die niet in deze categorie vallen handmatig.

zie uw lokale bibliotheek voor boeken over houtbewerking technieken, zoals: Het complete boek van stationaire kracht Tool Technieken door R .J . De christoforo of Tafelzaagtechnieken door R. cliffe.

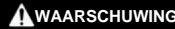
SNIJDEN VAN METALEN EN METSELWERK



WAARSCHUWING

Deze tafelzaag is niet aanbevolen - aanbevolen voor het snijden van

metalen, zoals aluminium of koper, zelfs met een speciaal mes dat ontworpen is om deze materialen te snijden.



WAARSCHUWING

Deze tafelzaag wordt niet aanbevolen geprezen voor het snijden

elk metselwerk materiaal, zelfs met schurende afkortschijven.

Onderhoud van uw tafelzaag

SMERING

De tandwielkast is volledig gesmeerd bij de fabriek.

- . Borstels vervangen.
- . Onderdelen schoongemaakt en geïnspecteerd.
- . Opnieuw gesmeerd met nieuw smeermiddel.
- . Elektrisch systeem getest.
- . Alle reparaties.

De volgende onderdelen moeten af en toe worden geolied met SAE nr. 20 of nr. 30 olie, of wD 40

1. Zwenkwielen, steunstangen en tandwielen.
2. Zijrails en steunen.
3. Tafelvergrendelingsnokken (voor en achter).

Gevaar!

Trek altijd de stekker uit het stopcontact voordat u met schoonmaakwerkzaamheden begint.

1. Informatietechnologie

- . zorg dat alle veiligheidsvoorzieningen, ventilatieopeningen en de motorbehuizing vrij van vuil en stof voor zover
- Veeg de apparatuur zo mogelijk af met een schone doek of blaas het met perslucht op
- Lage druk.
- . wij raden u aan het apparaat schoon te maken onmiddellijk elke keer dat u klaar bent

het gebruiken.

- . Reinig de apparatuur regelmatig met een vochtige doek, doek en wat zachte zeep. Niet gebruiken schoonmaakmiddelen of oplosmiddelen; deze kunnen de kunststof onderdelen van de apparatuur. Zorg ervoor dat er geen water in het apparaat kan sijpelen. Het binnendringen van water in een elektrisch vergroot ook het risico op een elektrische schok.

2. Koolborstels

Bij overmatige vonkvorming de koolstof

borstels uitsluitend gecontroleerd door een gekwalificeerde elektricien.

Gevaar! De koolborstels mogen niet

vervangen door iemand anders dan een gekwalificeerde elektricien.

3. Onderhoud

Er bevinden zich geen onderdelen in het apparaat die extra onderhoud nodig hebben. 4.

Bestellen van vervangingsonderdelen:

Vermeld bij uw bestelling de volgende gegevens

Vervangende onderdelen:

- . Type machine
- . Artikelnummer van de machine
- . Identificatienummer van de machine
- . Vervangingsonderdeelnummer van het benodigde onderdeel

Probleemoplossing



WAARSCHUWING

Zet de schakelaar op "UIT" en haal altijd de stekker uit het stopcontact voordat u met het oplossen van problemen begint.

PROBLEEM	oorzaak	OPLOSSING
Zaagwiel niet starten	Het netsnoer is niet aangesloten.	plugsawin.
	Zekering of stroomonderbreker is doorslagen.	Vervang de zekering of reset de geactiveerde stroomonderbreker.
	snoer beschadigd.	Havecord replaced by Authorized VEVOR service center or service station.
	Uitgebrande schakelaar.	Have switch replaced by Authorized VEVOR service center or service station.
Blade komt niet op snelheid	Verlengsnoerte licht of te lang.	Vervang met een geschikt snoer.
	Laag aanbodspanning.	Neem contact op met Your electric company.
Overmatige trillingen	Het is niet gelukt de vergrendelingshendel goed vast te draaien.	zie het gedeelte 'Uw tafelzaag leren kennen'.
	Blade uit balans.	Gooi Blade weg en gebruik een ander blad.
	zaag niet gemonteerd veilig op de staaf of werkbank.	Draai alle montage materialen vast, zie "Montage het gedeelte "Tafelzaag".
	Arbor Moer niet vast.	zie het gedeelte "Assembly", "changing The Blade."
snijdt, bindt, brandt, blokkeert motor tijdens het scheuren	Dubbel blad met een verkeerde vertanding.	slijp of vervang blad.
	Kromgetrokken plank.	Zorg ervoor dat de holle kant of de lage kant naar voren wijst "OMLAAG" en voedt zich langzaam.
	Ripfence not parallel to blade.	zie het gedeelte "Aanpassingen" "Uitlijnen" "Scheur omheining."
	Sloopmes niet goed uitgelijnd.	zie het gedeelte "Aanpassingen", "Splijtmes" "Uitlijning."
cut not true at 90 degrees or 45 degrees	Uitlijningsschroeven niet aangepast juist.	zie het gedeelte "Aanpassingen", "Aanpassing van de geleidingsrail" "Parallel to Miter-meters."
Plastic smelts or blade tips overheat when snijden	Voedingssnelheid naar hoog.	Langzame toevoersnelheid door het blad.
	Bladestinietscherp	slippen of vervangen
Kantel vergrendelingshendel hoog terwijl moeilijk te verplaatsen	Bevel lock handle not loosened when het maken van een aanpassing.	zie het gedeelte "Leer uw tafelzaag kennen", "Biade Tilt Lock-knop."
	zaagsel op diepte schroefdraad.	zie het gedeelte "Onderhoud van uw tafelzaag", "Smearing".
circuit breaker trips	De stroomonderbreker schakelt herhaaldelijk uit tijdens het uitschakelen.	Vervang het blad door een nieuw blad. Verminder kracht die tijdens het snijden op het werkstuk wordt uitgeoefend.

TECHNISCHE GEGEVENS

Wisselstroommotor _____ 120V~60Hz 15A
 Nominale stroom _____
 snij-van-wiell _____ $\ddot{y}254 \times \ddot{y}15.875 \times 2.8 \text{ mm}$
 stationair toerental n_0 _____ 4500 RPM ...4
 Num be rofTeet H 0
 snijden HoogteMbijl 8.5 m / 90 \ddot{y} .
 _____ 55mm/45 \ddot{y}

Kantelzaagblad oneindig 0-45. Bedrijfsmodi 625%: continue werking met stationair draaien (cyclustijd 10 minuten).

Om er zeker van te zijn dat de motor niet te heet wordt, mag deze maximaal 25% van de cyclus op

het opgegeven vermogen draaien en mag deze daarna 75% van de cyclus in bedrijf blijven.

Gevaar!

Geluid en trillingen.

Geluids- en trillingswaarden werden gemeten in overeenstemming met EN61029.

LPAsGeluidsdrkniveaul _____ 91dB(A)

KPASOnzekerheid _____ 3dB

LWAsGeluidsvermogensniveaul _____ 104dB(A)

KWAszekerheid De _____ 3dB

genoemde waarden zijn emissiewaarden en niet noodzakelijkerwijs betrouwbare werkplekwaarden.

Hoewel er een verband bestaat tussen emissie- en immisniveaul, is het onmogelijk om bepaalde conclusies

te trekken over de noodzaak van aanvullende voorzorgsmaatregelen.

Factoren die van invloed kunnen zijn op het werkelijke emissieniveaul op de

werkplek zijn onder andere de duur van de impact, het type ruimte en andere bronnen van

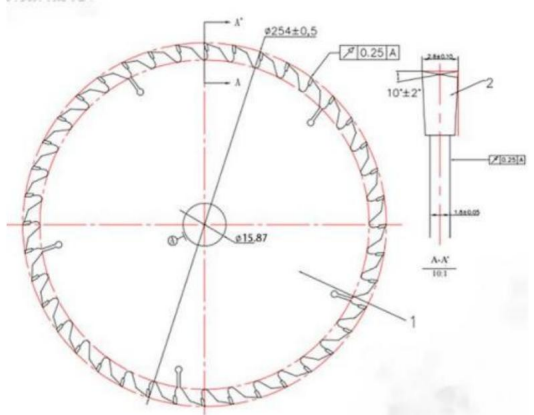
geluid, enz., bijvoorbeeld het aantal machines en andere

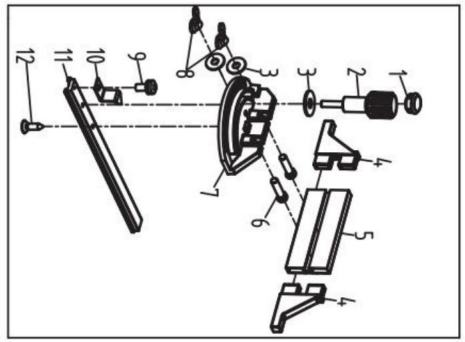
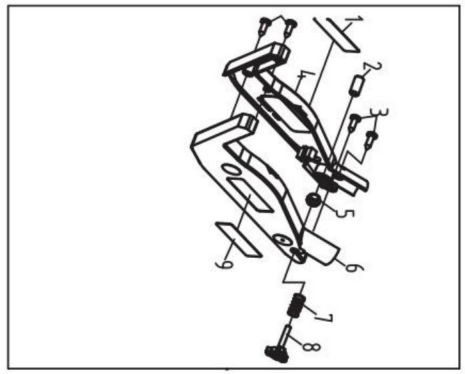
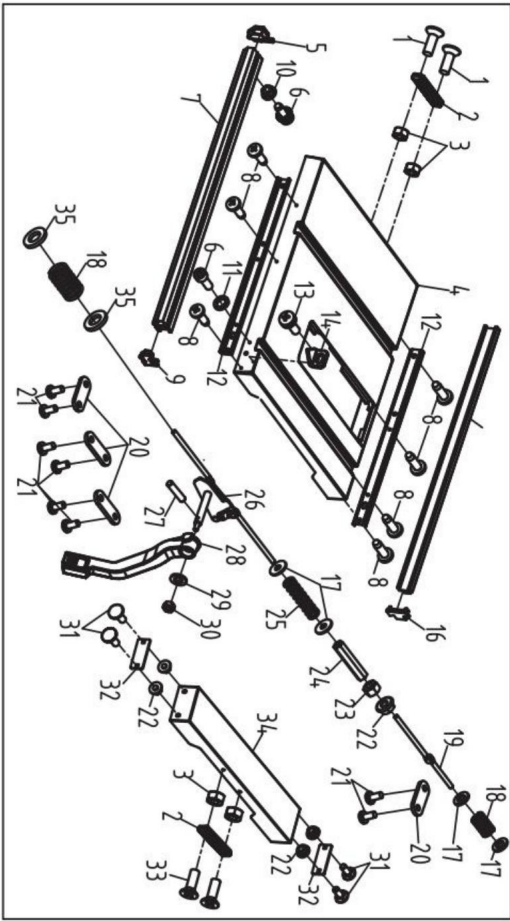
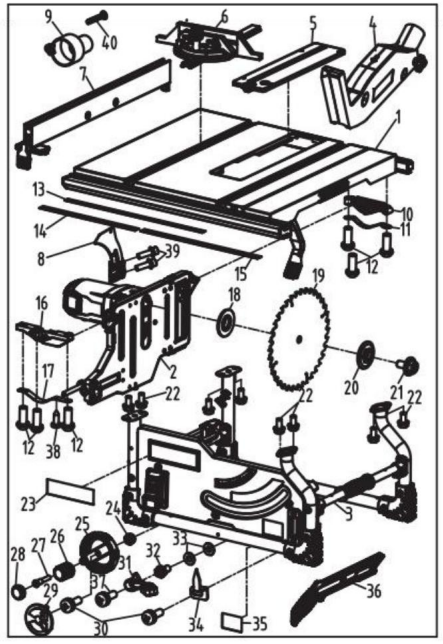
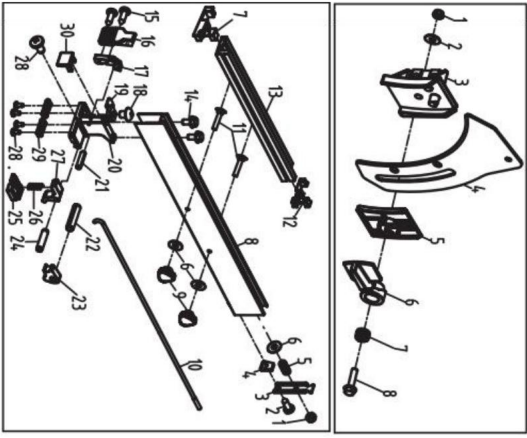
aangrenzende handelingen.

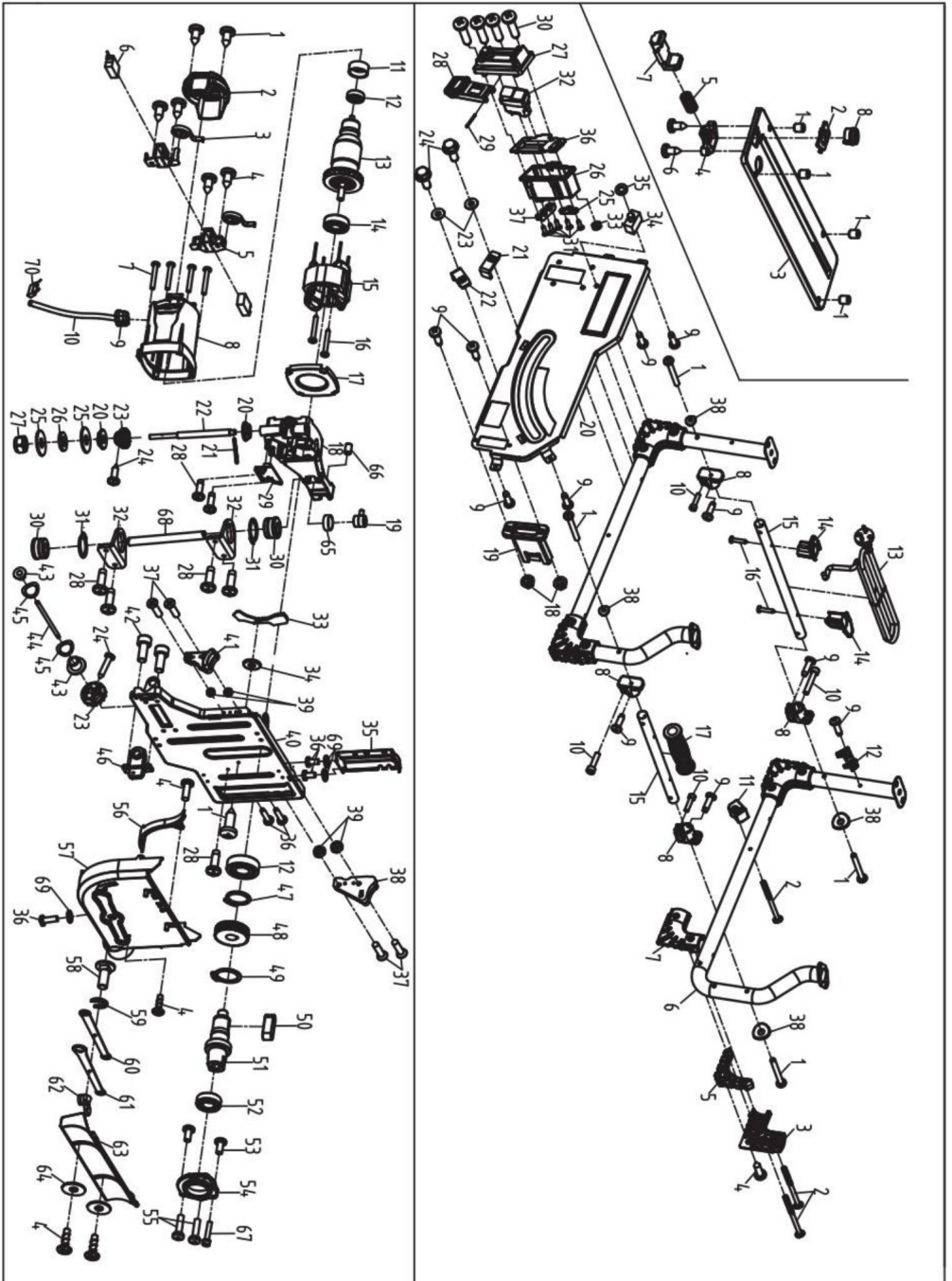
Betrouwbare werkplekwaarden kunnen van land tot land verschillen. Met deze informatie

zou de gebruiker in ieder geval een betere beoordeling

moeten kunnen maken van de gevaren en risico's die ermee gepaard gaan.







VEVOR®

TOUGH TOOLS, HALF PRICE

Technische ondersteuning en E-garantiecertificaat
www.vevor.com/support

VEVOR[®]

TOUGH TOOLS, HALF PRICE

Teknisk support och e-garanticertifikat
www.vevor.com/support

BORDSÅG ANVÄNDARHANDBOK

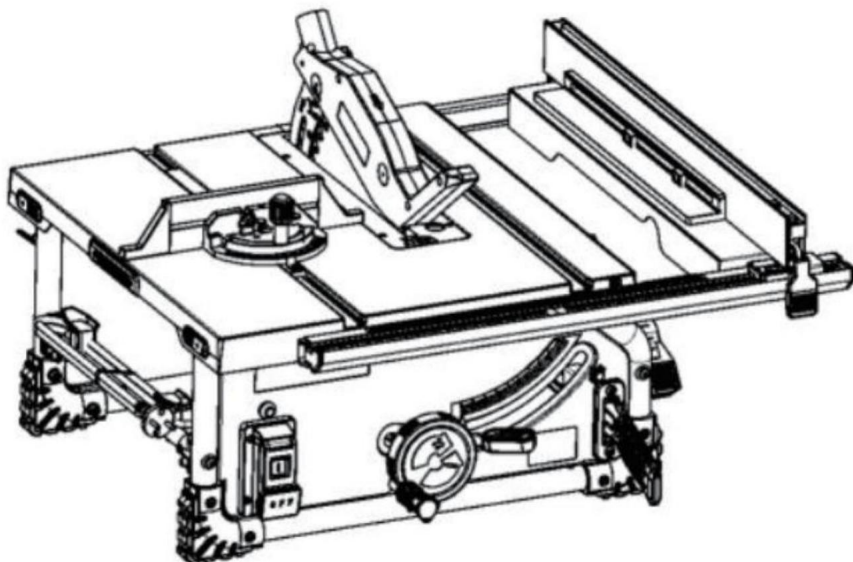
MODELL:M1H-ZP7-254-1

Vi fortsätter att vara engagerade i att ge dig verktyg till konkurrenskraftiga priser. "Spara hälften", "Halva priset" eller andra liknande uttryck som används av oss representerar endast en uppskattning av besparingar du kan dra nytta av att köpa vissa verktyg hos oss jämfört med de stora toppmärkena och betyder inte nödvändigtvis att täcka alla kategorier av verktyg som erbjuds av oss. Du påminns vänligen om att verifiera noggrant när du gör en beställning hos oss om du sparar faktiskt hälften i jämförelse med de främsta stora varumärkena.

VEVOR[®]
TOUGH TOOLS, HALF PRICE

BORDSSÅG

MODELL:M1H-ZP7-254-1



BEHÖVER HJÄLP? KONTAKTA OSS!

Har du produktfrågor? Behöver du teknisk support? Kontakta oss gärna:

Teknisk support och e-garanticertifikat
www.vevor.com/support

Detta är den ursprungliga instruktionen, läs alla instruktioner noggrant innan du använder den. VEVOR reserverar sig för en tydlig tolkning av vår användarmanual. Utseendet på produkten är beroende av den produkt du fått. Ursäkta oss att vi inte kommer att informera dig igen om det finns någon teknik eller mjukvaruuppdateringar på vår produkt.

Innehållsförteckning

ALLMÄNNA SÄKERHETSFÖRESKRIFTER-----	
3 Säkerhetsinstruktioner för Tablesågar-----	4
Ytterligare säkerhetsföreskrifter-----	7
Motorspecifikationer & Elektriskal	
Krav-----	8
symboler-----	9
Glossary of Terms-----	12
Lär känna din Table såg-----	13
packa upp och kontrollera innehållet-----	14
Montering-----	15 lagring,
transport och montering-- --	19
Justeringar-----	20
Grundläggande bordsågsdrift-----	24
Underhåll av din bordsåg-----	34
Felsökning-----	35
TEKNISKA DATA -----	36

AVARNING

en del damm som skapas av kraftslipning, sågning, slipning, borrarning och andra byggaktiviteter innehåller kemikalier som är kända för att orsaka cancer, fosterskador eller andra reproduktionsskador. några exempel på dessa kemikalier är: . Bly från blybaserade färger, . kristallin kiseldioxid från tegel och cement och andra

murverksprodukter, och

. Arsenik och krom från kemiskt behandlat

trä. din risk från dessa exponeringar

varierar, beroende på hur ofta du utför den här typen av arbete. För att minska din exponering för dessa kemikalier: arbeta i ett välventilerat område och arbeta med godkänd säkerhetsutrustning, som de dammmasker som är speciellt utformade för att filtrera ut mikroskopiska partiklar.

Undvik långvarig kontakt med damm från kraftslipning, sågning, slipning, borrarning och andra byggaktiviteter. Bär skyddskläder och tvätta utsatta områden med tvål och vatten. Att låta damm komma in i munnen eller ögonen eller ligga på huden kan främja absorptionen av skadliga kemikalier.

Allmänna säkerhetsregler

AVARNING

Läs alla säkerhetsvarningar, instruktioner, illustrationer och specifikationer som medföljer detta elverktyg. Underlåtenhet att följa alla instruktioner som anges nedan kan resultera i elektrisk chock, brand och/eller allvarlig skada.

SPARA ALLA VARNINGAR OCH INSTRUKTIONER FÖR FRAMTIDA REFERENS.

Termen "strömverktyg" i varningarna syftar på ditt nätdrivna (sladd) elverktyg eller batteridrivna (sladdlösa) också.

SÄKERHET FÖR ARBETSOMRÅDE

Håll arbetsområdet rent och väl upplyst. Cluttered eller mörka områden inbjuder till olyckor.

Använd inte elverktyg i explosiva miljöer, såsom i närvaro av brandfarliga vätskor, gaser eller damm. makt skapar också gnistor som kan antända damm eller ångor. **Håll barn**

och åskådare borta under tiden använda ett elverktyg. Distractioner kan orsaka du ska förlora kontrollen.

ELEKTRISK SÄKERHET

Elverktygskontakter måste matcha uttaget. **Ändra aldrig kontakten i alla fall.** Använd inte alla adapterkontakter med jordade (jordade) elverktyg. omodifierade pluggar och matchning Uttag kommer att minska risken för elektriska stötar.

Undvik kroppskontakt med jordad eller jordad ytor, såsom rör, radiatorer, spisar och kylskåp. Det finns en ökad risk för elektrisk stöt om din kropp är jordad eller jordad.

Utsätt inte elverktyg för regn eller våta förhållanden. vatten som kommer in i ett elverktyg kommer att öka risken för elektrisk chock.

Missbruk inte sladden. Använd aldrig sladden till bära, dra eller koppla ur elverktyget. håll sladden borta från värme, olja, vassa kanter eller rörliga delar. Skadade eller traslade sladdar ökar risken för elektriska stötar.

När du använder ett elverktyg utomhus, använd en förlängningssladd lämplig för utomhusbruk. användning av en sladd som lämpar sig för utomhusbruk minskar risken för elektrisk chock.

Om man använder ett elverktyg på en fuktig plats oundvikligt, använd en jordfelsbrytare (GFCI) skyddad källa. användning av en GFCI minskar risken för elektrisk chock.

PERSONLIG SÄKERHET

Var uppmärksam, titta på vad du gör och använder sunt förnuft när du använder ett elverktyg. **Använd inte ett elverktyg när du är trött eller**

påverkad av droger, alkohol eller mediciner. Ett ögonblick av ouppmärksamhet under drift elverktyg kan leda till allvarliga personskador.

Använd personlig skyddsutrustning. Använd alltid ögonskydd. skyddsutrustning såsom dammmask, halkfria skyddsskor, hjälm eller hörselskydd som används för lämpliga förhållanden kommer att minska personskador.

Förhindra oavsiktlig start. Se till att strömbrytaren är i avstängt läge innan du ansluter till strömkälla och i eller batteripaket, plockning upp eller bära verktyget. Bär strömförsörjning fingret på strömbrytaren eller strömförande kraftverktyg som har strömbrytaren på inbjuder till olyckor.

Ta bort eventuell justeringsnyckel eller skiftnyckel innan slå på elverktyget. En skiftnyckel eller en nyckel Lämnas fäst vid en roterande del av kraften också kan leda till personskada.

Överdriv inte. hålla rätt fotfäste och balans hela tiden. Detta ger bättre kontroll av makten också i oväntade situationer.

Klä dig ordentligt. Bär inte löst sittande kläder eller smycke. behåll ditt hår, kläder och handskar borta från rörliga delar. Lösa kläder, smycken eller långt hår kan fastna i rörliga delar.

Om enheter tillhandahålls för anslutning av dammsugning och uppsamlingsanläggningar, se till att dessa är anslutna och används på rätt sätt. användning av dammuppsamling kan minska dammrelaterad faror.

Låt inte förtroenhet uppnås genom frekvent användning av verktyg gör att du kan bli självbelåten och ignorera verktygssäkerhetsprinciperna. En slarvig handling kan orsaka allvarliga skador inom en bråkdel av en sekund.

ANVÄNDNING OCH SKÖTSEL AV ELVERKTYG

Tvinga inte elverktyget. Använd rätt elverktyg för din applikation. Det korrekta Power Tool kommer att göra jobbet bättre och säkrare röntan som den designades för.

SPARA DESSA INSTRUKTIONER

Allmänna säkerhetsregler

Använd inte elverktyget om strömbrytaren gör det inte slå på och av den. Alla elverktyg som inte kan styras med strömbrytaren är farliga och måste repareras.

Koppla bort kontakten från strömkällan och eller ta bort batteripaketet, om det är löstagbart, från elverktyget innan du gör några justeringar, byter tillbehör eller förvarar elverktyg. Sådana förebyggande säkerhetsåtgärder minskar risken att starta elmotorn oavsiktligt.

Förvara inaktiva elverktyg utom räckhåll för barn och låt inte personer som inte är bekanta med dem elverktyget eller dessa instruktioner för att använda elverktyget. makt är också farliga i händerna på utbildade användare.

Underhåll elverktyg och tillbehör. Kontrollera efter felinriktning eller bindning av rörliga delar, brott på delar och andra tillstånd som kan påverka elverktygets funktion. Om skadat, låt elverktyget repareras innan använda. Många olyckor orsakas av dåligt

behållen makt också.

Håll skärverktyg vassa och rena. ordentligt underhållna skärverktyg med vassa skäreggar är mindre benägna att binda och är lättare att kontrollera.

Använd elverktyget, tillbehören och verktygsbitarna etc. i enlighet med dessa instruktioner, ta hänsyn till arbetsförhållandena och det arbete som ska utföras. användning av strömmen till operationer som skiljer sig från de avsedda skulle kunna resultera i en farlig situation.

Håll handtag och greppytor torra, rena och fria från olja och fett. Slippery Handtag och greppytor tillåter inte säker hantering och kontroll av verktyget i oväntade situationer.

SERVICE

Låt en kvalificerad person serva ditt elverktyg reparera person som endast använder identiska reservdelar. Detta kommer att säkerställa att säkerheten för strömmen bibehålls också.

Säkerhetsanvisningar för bordssågar

SKYDDRELATERADE VARNINGAR

hålla vakterna på plats. Skyddar måste vara i fungerande skick och vara korrekt monterade. A skydd som är löst, skadat eller inte fungerar måste repareras eller bytas ut korrekt.

Använd alltid sågbladsskydd, klyvkniv och för varje genomskärningsoperation. För genomskärningsoperationer där sågbladen skär helt igenom tjockleken på arbetsstycket, skyddet och andra säkerhetsanordningar hjälpa till att minska risken för skador.

Sätt omedelbart tillbaka skyddssystemet efter att ha slutfört en operation (som rabbing, dading eller omsågning av snitt) som kräver borttagning av skyddet, klyvkniven andlor . Vakten, klyvkniv och hjälp till minskar risken för skador.

Se till att sågbladet inte kommer i kontakt med skydd, klyvkniv eller arbetsstycket före strömbrytaren är påslagen. Oavsiktlig kontakt med dessa föremål med sågbladet kan orsaka en farlig skick .

Justera klyvkniven enligt beskrivningen i denna bruksanvisning. Felaktigt avstånd, placering och inriktning kan göra klyvkniven ineffektiv för att minska sannolikheten för kast.

För att klyvkniven ska fungera måste de vara inkopplad i arbetsstycket.

Klyvkniven och är ineffektiva vid skärning av arbetsstycken som är för korta för att kunna kopplas in med klyvkniven och anti-kickback-anordningen . under dessa förhållanden kan en bakslag inte vara förhindras av klyvkniven och anti-bakslag enhet.

SPARA DESSA INSTRUKTIONER

Säkerhetsanvisningar för bordssågar

Använd lämpligt sågblad för klyvningen

kniv. För att klyvkniven ska fungera korrekt, sågbladets diameter måste matcha den lämpliga klyvkniven och sågbladets kropp måste vara tunnare än tjockleken på klyvkniven och sågbladets skärbredd måste vara bredare än klyvknivens tjocklek.

KLIPPNINGSPROCEDURER VARNINGAR



Placera aldrig fingrarna eller

händerna i närheten eller i linje med sågbladet. Ett ögonblick av ouppmärksamhet eller ett

slip kan rikta din hand mot sågbladet och resultera i allvarlig personskada.

Mata in arbetsstycket i sågbladet eller fräsen endast mot rotationsriktningen. Mata arbetsstycket i samma

riktning som

sågbladen roterar ovanför bordet kan resultera i arbetsstycket och din hand som dras in i sågbladet .

Använd aldrig geringsmätaren för att mata arbetsstycket vid rivning och använd inte rivningen

staket som längdstopp vid tvärklippning med

geringsmätaren. Styra arbetsstycket med

slitstaket och geringsmättet samtidigt

ökar sannolikheten för sågbladsbindning och bakslag .

Vid rivning, applicera alltid arbetsstycket

matningskraft mellan staketet och sågen

blad. Använd en tryckpinne när avståndet mellan staketet och sågbladet är mindre än

150 mm, och använd ett tryckblock när detta avstånd

är mindre än 50 mm. "Arbetshjälpande" enheter håller din

hand på säkert avstånd från

sågbladet .

Använd endast den trycksticka som tillhandahålls av

tillverkaren eller konstruerad i enlighet med

instruktionerna. Denna tryckstav ger tillräckligt med avstånd för handen från sågbladet.

Använd aldrig en skadad eller skuren tryckpinne. A

skadad tryckpinne kan gå sönder och orsaka din

hand att slinka in i sågbladet.

Utför ingen operation "frihand". Använd alltid antingen

klyvstångslet eller geringen

mätare för att positionera och styra arbetsstycket.

"Frihand" betyder att du använder dina händer för att stödja

eller styra arbetsstycket, i stället för ett rivstångslet eller

geringsmätare . Frihandssågning leder till felinställning,

bindning och kast.

Räck aldrig runt eller över en roterande såg

blad. Att sträcka sig efter ett arbetsstycke kan leda till oavsiktlig kontakt med det rörliga sågbladet.

Tillhandahåll stöd för hjälparbetsstycket

sågbordets bakre och andra sidor för lång och

eller breda arbetsstycken för att hålla dem jämna. En lång

och/eller brett arbetsstycke har en tendens att svänga på

bordets kant, orsakar brist på kontroll, såg

Bladbindning och kast.

Mata arbetsstycket i jämn takt. Gör inte det

böja eller vrida arbetsstycket. Om stopp uppstår, stäng

av verktyget omedelbart, dra ur kontakten

verktyg och rensa trassel. Fastnar sågbladet

av arbetsstycket kan orsaka kast eller stanna

motor .

Ta inte bort bitar av avskuret material medan sågen är

igång. Materialet kan fastna mellan staketet eller inuti

sågbladsskydd och sågbladen drar din

fingrar in i sågbladet. Stäng av sågen och vänta tills

sågbladet stannar innan du tar bort den

material

Använd ett extra staket i kontakt med bordet

topp vid rivning av arbetsstycken mindre än 2 mm

tjock. Ett tunt arbetsstycke kan kila sig under revan

staket och skapa ett kast.

BACKORSAKER OCH

RELATERADE VARNINGAR

bakslag är en plötslig reaktion från arbetsstycket

till ett klämt, fastklämt sågblad eller felinriktat lina

snitt i arbetsstycket i förhållande till sågen

bladet eller när en del av arbetsstycket binder sig mellan

sågbladet och klyvstaketet eller annat

fast föremål.

Oftast under kast är arbetsstycket

Lyfts från bordet av den bakre delen av sågen

blade och drivs mot operatören. kast är resultatet av

felaktig användning av såg och/eller felaktiga driftsprocedurer

eller förhållanden och kan

undvikas genom att vidta lämpliga försiktighetsåtgärder som ges

nedanför .

Stå aldrig direkt i linje med sågbladet.

Placera alltid din kropp på samma sida

av sågbladet som staket. bakslag kan

driva arbetsstycket med hög hastighet mot någon som står

framför och i linje med sågen

blade .

SPARA DESSA INSTRUKTIONER

Säkerhetsanvisningar för bordssåg

Räck aldrig över eller baksidan av sågbladet

att dra eller stödja arbetsstycket. Olycka
kontakt med sågbladet kan uppstå eller kast
kan dra fingrarna in i sågbladet.

Håll och tryck aldrig på arbetsstycket

skärs av mot det roterande sågbladet. pressa arbetsstycket
som skärs av mot
sågblad kommer att skapa ett bindande tillstånd och kast.

Rikta in stängslet så att det är parallellt med sågen

blad. Ett felinriktat staket kommer att klämma arbetsstycket
mot sågbladet och skapa kast. använd en fjäderbräda för

att styra arbetsstycket mot bordet och staketet när

gåra icke-genomgående snitt som t.ex

rabbing, dadoing eller omsågning av snitt. A
fjäderbräda hjälper till att kontrollera arbetsstycket i
händelsen av en kast.

var extra försiktig när du gör ett snitt i

blinda områden på sammansatta arbetsstycken. Det
utskjutande sågbladet kan skära av föremål som kan orsaka
bakslag .

Stöd stora paneler för att minimera risken för

sågklingan kläms och kast. Stora rutor
tenderar att sjunka under sin egen vikt. stöd(er)
måste placeras under alla delar av rutan
överhängande bordsskivan.

var extra försiktig när du skär ett arbetsstycke

som är vriden, knuten, skev eller inte
ha en rak kant för att styra den med en gering
mätare eller längs staketet. En skev, knuten eller
vridet arbetsstycke är instabilt och orsakar felinriktning av
skäret med sågbladet, bindande
och bakslag.

Kapa aldrig mer än ett arbetsstycke, staplat

vertikalt eller horisontellt. Sågbladen kunde
plocka upp en eller flera bitar och orsaka kast.

När du startar om sågen med sågbladet i

arbetsstycket, centrera sågbladet i skäret
så att sågtänderna inte griper in i
material. Om sågbladet binder kan det lyfta upp arbetsstycket
och orsaka kast när sågen är
startat om.

håll sågklingorna rena, vassa och med tillräckligt ställ.

Använd aldrig skeva sågblad eller såg
blad med spruckna eller trasiga tänder. skarp
och rätt inställda sågblad minimerar bindning, fastsättning och
kast.

BORDSÅG FUNGERAR

PROCEDUR VARNINGAR

Stäng av bordssågen och koppla ur

nätsladd när du tar bort bordsinsatsen, byter sågblad eller
gör justeringar av klyvkniven, anti-back-anordningen

eller sågbladsskydd, och när maskinen är

lämnas oövakad. försiktighetsåtgärder kommer
undvika olyckor.

Lämna aldrig bordssågen igång utan uppsikt.

Stäng av den och lämna inte verktyget förrän det
stannar helt. En oövakad löpsåg är en okontrollerad fara.

Placera bordssågen på ett väl upplyst och plant område

där du kan bibehålla bra fotfäste och balans. Den bör
installeras i ett område som ger tillräckligt med utrymme
för att enkelt hantera storleken på
ditt arbetsstycke. tränga, mörka områden och ojämna hala
golv leder till olyckor.

Rengör ofta och ta bort sågspån från

under sågbordet och eller dammupsamlingen
anordning. Ansamlad sågspån är brännbart och
kan självantända.

Bordssågen måste säkras. En bordssåg

som inte är ordentligt säkrad kan röra sig eller välta.

Ta bort verktyg, trärester etc. från

bord innan bordssågen slås på. Distraction eller potentiellt
stopp kan vara farligt.

Använd alltid sågklingor med rätt storlek och

form (diamant kontra rund) av bersåhåll. sågblad
som inte stämmer överens med sågens
monteringshårdvara kommer att gå utanför mitten, vilket orsakar
mot

Använd aldrig skadat eller felaktigt sågblad

monteringsorgan såsom flänsar, sågbladsbrickor, bultar
eller muttrar. Dessa monteringsorgan är speciellt utformade
för din såg för säker drift och optimal prestanda.

Stå aldrig på bordssågen; använd den inte som

en trampvall. allvarlig skada kan uppstå om
verktyget tippas eller om skärverktyget är av misstag
kontaktade.

Se till att sågbladet är monterat på

rotera i rätt riktning. Använd inte
slipskivor, stålborstar eller slipskivor på en bordssåg.
Felaktig montering av sågblad eller användning av tillbehör
rekommenderas inte
kan orsaka allvarliga skador.

SPARA DESSA INSTRUKTIONER

Ytterligare säkerhetsregler

GÖR VERKSTADEN BARNSÄKER med pad-locks, master switchar .

använd endast rekommenderade tillbehör. använd endast tillbehör som rekommenderas av tillverkaren av ditt lägel. andra tillbehör kan vara farliga.

Använd inga knivar eller andra skärverktyg märkt för en arbetshastighet mindre än 5000 RPM Risk för allvarliga skador.

Se till att bladet eller annat skärverktyg, bricker och spindelmutter är korrekt installerade. Hänvisning instruktioner för borttagning och installation av bladet.

Använd aldrig sågen om inte rätt insats är installerad. Se till att tabellinsatsen är

Flytta eller lätt under bordets yta på framsidan och spola lite ovanför baksidan av insatsen.

Inspektera alltid bordsågen före varje användning. Om någon del av din såg saknas, fungerar dåligt eller har blivit skadad eller trasig (som motorn strömbrytare eller annan manöverkontroll, en säkerhetsanordning eller nätsladden), upphör omedelbart att fungera tills den speciella delen har reparerats eller avlöste .

Plast och sammansättning (som hårdpapp) material kan skäras på din såg. Men eftersom dessa vanligtvis är ganska hårda och hala, kanske de inte stoppar en kast.

Var därför särskilt uppmärksam på att följa korrekt uppställning och skärningsprocedurer för rivning . Stå inte, eller tillåt någon annan att stå, in line med en potentiell bakslag. var

extra försiktig när skyddsensheten är borttagna för omsågning, dadoing, rabbnig eller gjutning. Byt ut skyddet så snart den operationen är klar. använd hjälpbeklädnad

på geringsmätaren för att öka stabiliteten och kontrollen. tvärsnittoperationer är bekvämare att arbeta och med

större säkerhet om en extra träbeklädnad är fäst vid geringsmätaren . se "Revstängsel aux-iliary Facing."

Undvik besvärliga operationer och handpositioner. där ett plötsligt fall kan orsaka fingrar eller händer flytta in i sågbladet eller annan sågning också.

Om du stannar eller klämmer sågbladet i arbetsstycket, stäng av sågen och koppla ur verktyget, ta bort arbetsstycket från sågbladet och kontrollera om sågbladet är parallellt med bordsöppningar eller spår och om spridaren är i

korrekt inriktning mot sågbladet. Om rivning vid den tidpunkten, kontrollera för att se om klyvstaketet är parallellt med sågbladet. Justera som indikerat.

TÅNK SÄKERHET: Säkerhet är en kombination av operatörens sunt förnuft och vakenhet vid alla tillfällen när bordsågen används.

VARNA FÖR Driften av någon makt verktyget kan resultera i att främmande föremål kastas in i ögonen, vilket kan resultera i svåra ögon skada . Bär alltid skyddsglasögon som överensstämmer med ANSI Z87.1 (visas på förpackningen) innan strömmen startas även operation.



Före varje användning, granska alla varningar som finns på bordsågen.

SÄKERHET FÖR BORDSÅGSSTÄLL Instruktioner

VARNING Läs alla instruktioner. Misslyckande att följa alla instruktioner som anges nedan kan leda till allvarlig personskada.

Montera och dra åt alla fästelement helt krävs för detta stativ. Kom också ihåg att då och då kontrollera stativet och se till att det är det fortfarande tätt. Ett löst stativ är instabilt och kan förskjutas vid användning och orsaka allvarliga skador.

Stäng av verktygsbrytaren och koppla ur ström innan du monterar sågen på stativet. oavsiktligt start under monteringen kan orsaka skada.

Innan du använder, se till att hela enheten placeras på en solid, plan, plan yta. allvarlig skada kan uppstå om verktyget är instabilt och det tipsar.

Stå aldrig på verktyget eller dess stativ eller använd det som en stege eller ställning. allvarlig skada kan inträffa om verktyget tippar eller skärverktyget oavsiktligt kommer i kontakt. Förvara inte material på eller nära verktyget så att det är nödvändigt att stå på verktyget eller dess stativ för att nå dem.

använd endast VEVOR-reservdelar. Alla andra kan skapa en fara.

SPARA DESSA INSTRUKTIONER

Motorspecifikationer och elektriska krav

Motorspecifikationer

I händelse av felfunktion eller haveri ger jordning en väg med minsta motstånd för elektrisk ström för att minska risken för elektriska stötar. Detta verktyg är utrustat med en elektrisk sladd med en utrustningsjordledare och en jordningsplugg. Kontakten måste kopplas in i ett matchande uttag som är korrekt installerat och jordat i i enlighet med alla lokala koder och förordningar.

Denna såg är kopplad för drift på 120volts, 60 Hz. växelström. Innan du ansluter motorn sladden till en strömkälla, se till att omkopplaren är i läge "OFF" och se till att Elektrisk ström har samma egenskaper som som stämplat på bordet såg namnskytlen .

anslutning till en strömkälla

Denna maskin måste vara jordad under användning för att skydda operatören från elektriska stötar.

Sätt i nätsladden i en 120V ordentligt jordad typ uttag skyddad av ett 15-amp dual-element tidsfördröjningssäkring eller strömbrytare .

Inte alla uttag är ordentligt jordade . Om du inte är det säker på att din outlet, som bilden på den här sidan, är ordentligt jordad; få det kontrollerat av en kvalificerad elektriker .



För att undvika id elektrisk stöt gör berör inte metallstiften

på kontakten när du installerar eller tar bort kontakten till eller från uttaget.



Underlåtenhet att jorda ordentligt detta elverktyg kan orsaka

elstöt eller allvarliga stötar, särskilt när de används nära metallrör eller annan metall

föremål. Om du blir chockad kan din reaktion orsaka dina händer att träffa alltför.



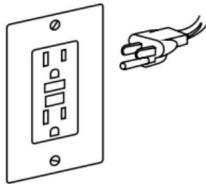
Om nätsladden är sliten, klipp av eller skadad på något sätt, ha den

byts omedelbart för att undvika stötar eller brand fara.

Din enhet är avsedd för användning på 120

volts och är utrustad med en 3-ledare sladd och jordingsplugg, godkänd av Underwriters Laboratories och canadian Standards Association.

Jordledaren har en greenjackett och är fäst vid verktygshuset i ena änden och till markstiftet i fästpluggen vid andra änden.



Om det uttag du planerar att använda för denna ström Jag är också av tvåstiftstyp, TA INTE BORT ELLER ÄNDRA JORDNINGSTIDEN I NÅGON SÄTT. Låt en kvalificerad elektriker ersätta TVÅ-stifts uttag med ett ordentligt jordat TRE-stifts uttag. Använd inte någon adapter pluggar .

Felaktigt anslutning av utrustningens jordning ledaren kan leda till risk för elektriska stötar. De ledare med isolering med en yttre yta det är grönt med eller utan gula ränder utrustning jordledare. Om reparation eller utbyte av den elektriska sladden eller kontakten är nödvändig, anslut inte utrustningens jordledare till en strömuttag.

kontrollera med en kvalificerad elektriker eller servicepersonal om jordningsinstruktionerna inte är helt förstått eller om du är osäker på om verktyget är ordentligt jordad.

Förlängningssladdar



VARNING

Byt ut skadade sladdar

Blt. Användning av skadad sladdar kan stöta, bränna eller electrocutera.



VARNING

Använd alltid rätt förlängning sladdar. Använd endast 3-

trådsförlängningssladdar som har 3-stifts jordning kontakter och 3-poliga uttag som accepterar verktygets plugg. Om en förlängningssladd behövs, a sladd med lämplig storlek ledare bör vara används för att förhindra överdrivet voltage drop, loss of ström eller överhettning. Tabellen visar rätt storlek som ska användas, beroende på sladdens längd och namnet strömstyrka för verktyget. Om du är osäker, använd nästa tyngre mätare. Al använder alltid U.L. och cSA listerade förlängningssladdar.

REKOMMENDERADE STORLEKAR PÅ FÖRLÄNGNINGSSLADAR 120 VOLT VÄXELSTRÖMVERKTYG

Verktyg, s Ampere Gradering	sladd Storlek i AWG Wire Storlekar i mm2											
	sladdlängd i fot				sladdlängd i meter							
	25	50	100	150	15	30	60	120				
3-6	18	16	14	10	7.5	0.75	1.5	2.5				
6-8	18	16	14	12	0.75	1,0	2.5	4.0				
8-10	18	16	14	12	0.75	1,0	2.5	4.0				
10-12	16	16	14	12	1,0	2.5	4.0	14	12			
12-16					-	-	-	-	-	-	-	-

OBS: Ju mindre mätarnummer, desto tyngre sladden.

symboler

säkerhetssymboler





Syftet med säkerhetssymboler är att uppmärksamma dig på möjliga faror. Säkerhetssymbolerna och förklaringarna med dem förtjänar din noggranna uppmärksamhet och förståelse. Symbolvarningarna eliminerar inte i sig själva någon fara. Instruktionerna och varningarna de ger är inga ersättningar för lämpliga olycksförebyggande åtgärder.

VARNING Se till att läsa och förstå alla säkerhetsinstruktioner i denna ägare

Manual, inklusive alla säkerhetsvarningssymboler som "FARA",

"VARNING" och "FÖRSIKTIGHET" innan du använder detta verktyg. Underlåtenhet att följa alla instruktioner listade nedan kan leda till elektriska stötar, brand och eller allvarliga personskador.

Definitionerna nedan beskriver svårighetsgraden för varje signalord. Vänligen läs manualen och uppmärksamma dessa symboler.

	Det här är säkerhetsvarningssymbolen. Den används för att uppmärksamma dig på potentiella personliga skaderisk. Följ alla säkerhetsmeddelanden som följer denna symbol för att undvika möjlig skada eller dödsfall.
	FARA indikerar en farlig situation som, om den inte undviks, kommer att uppstå vid dödsfall eller allvarlig skada.
	VARNING indikerar en farlig situation som, om den inte undviks, skulle kunna leda till dödsfall eller allvarlig skada.
	FÖRSIKTIGHET, använd med säkerhetsvarningssymbolen, indikerar en farlig situation som, om den inte undviks, kommer att resultera i mindre eller måttliga skador.

Skadeförebyggande och informationsmeddelanden

Dessa informerar användaren om viktig information och/eller instruktioner som skulle kunna leda till utrustning eller annan egendomsskada om de inte följs. Varje meddelande föregås av ordet "OBSERVERA", som i exemplet nedan:

ANMÄRKNING: Skador på

utrustning och/eller egendom kan uppstå om dessa instruktioner inte följs.



VARNING Användningen av alla elverktyg kan resultera i främmande föremål som kastas in i dina ögon, vilket

kan resultera i allvarliga ögonskador. Innan du börjar med makten också Använd alltid skyddsglasögon eller skyddsglasögon med sidoskydd och en hel ansiktsskydd när det behövs . vi rekommenderar en bred vision Säkerhet Mask för användning över glasögon eller standardskyddsglasögon med sida sköldar . AI använder alltid ögonskydd som är märkt att överensstämma med ANSI Z87.1.




symboler

VIKTIGT: några av följande symboler kan användas på ditt verktyg. snälla studera dem och Lär dig deras mening. korrekt tolkning av dessa symboler gör att du kan använda verktyget bättre och säkrare.

symbol	Namn	Beteckning/Förklaring
V	Röster	Resor (potentiellt)
A	ampere	nuvarande
Hz	Hertz	Frekvens (cykler per sekund)
l	watt	driva
kg	kilogram	vikt
min	Minuter	Tid
s	sekunder	Tid
wh	wattimmar	Batterikapacitet
Ah	Ampere-timmar	Batterikapacitet
ϕ	Diameter	storlek på borr, slipskivor, etc.
n ₀	Ingen loadhastighet	Rotationshastighet, utan belastning
n	Nominell hastighet	Maximal uppnåbar hastighet
.../min	Revolutioner eller ömsesidighet varje minut	Rotationer, slag, ythastighet, banor etc. per minut
0	avstängt läge	noll hastighet, noll vridmoment...
⇒	Pil	Åtgärd i pilens riktning
~	Avväxelström	Typ eller en egenskap för ström
	Likström	Typ eller en egenskap för ström
	Risk för skadesymbol	Sträck inte in i det löpande sågbladet.
	Läs manualsymbolen	Aanger användaren att läsa manualen
	bär ögonskyddssymbol	Bär alltid skyddsglasögon eller skyddsglasögon med sidoskydd och en hel ansiktsskydd när använda denna produkt.
	bära en mask	Rekommendation för operatören att bära dammmask.
	bära hörselskydd	Rekommendation för operatören att bära hörselskydd .

symboler (certifieringsinformation)

VIKTIGT: några av följande symboler för certifieringsinformation kan användas på din också jag. Studera dem och lär dig deras betydelse. Korrekt tolkning av dessa symboler kommer att tillåta du kan använda verktyget bättre och säkrare.

symbol	Beteckning/Förklaring
	Den här symbolen anger att detta verktyg är listat av underwriters Laboratories.
	Den här symbolen anger att detta också är erkänt av försäkringsgivare Laboratorier .
	Denna symbol anger att detta också är listat av underwriters Laboratories, till amerikanska och kanadensiska standarder.

Ordlista med termer

ARBOR: Skaflet på vilket ett skärverktyg finns monterad.

BARRIER GUARD: En församling som består av monteringsgaffeln och två sidobarriärer. Detta Monteringen är avsedd att tillhandahålla en fysisk barriär mellan operatören och den snurrande sågen blade .

BEVEL: Biade vinkel relativt bordsytan.

CROSSCUT: En skärande eller formningsoperation gjord tvärs över arbetsstyckets bredd, skärning arbetsstycket till längd .

DADO: Ett icke-genomgående snitt som ger en fyrkantig skära genomgående i arbetsstycket .

FEATHE RBOARD: En enhet som kan hjälpa till att styra arbetsstycken under rivningstyp drift genom att hålla arbetsstycket inne kontakt med klyvstångslet. Det hjälper också förhindra kast.

FRIHAND: utföra ett snitt utan staket, geringsmått, fixtur, fasthållning eller annat lämpligt anordning för att förhindra att arbetsstycket vrids under skärningen och kan utgöra en säkerhetsrisk.

GUMMI: En klibbig, savbaserad rest från trä produkter. Efter att det har stelnat hänvisas det till som "HARDS".

HÅL: Felinställning av bladet som orsakar den bakre eller utmatade sidan av bladen för att kontakta arbetsstyckets skäryta. HeeJag kan orsaka kast, bindning, överdriven kraft, bränning av arbetsstycket eller spltring. I allmänhet, heel skapar ett snitt av dålig kvalitet och kan vara en säkerhet fara.

KERF: Utrymmet i arbetsstycket där material togs bort av bladen.

KICKBACK: Ett okontrollerat grepp och kasta arbetsstycket bakåt framåt av sågen under en rivningsoperation .

INLEDANDE ÄNDE: Änden av arbetsstycket som under en rippningsoperation trycks ned in i skärningen också först.

GJUTNING: Ett icke-genomgående snitt som ger en speciell form i arbetsstycket; används för sammanfogning-inredning.

INTE GENOMSÅGNING: Alla skäroperationer där bladet inte sträcker sig igenom arbetsstycket (t.ex. Dado, Rabbet).

PARALLELL: positionen för klyvstaketet är lika avstånd vid varje punkt till sidoytan på sågblade .

PERPENDIKULÄR: 90°(rätt vinkel) skärning eller position för vertikal och horisontell plan som t.ex. sågbladets position (vertikal) mot bordets yta (horisontell).

PUSH BLOCK: En enhet som används för rippning operationer som är för smala för att använda en tryck på Stick. använd en push Block för rivbredder Mindre än 2 tum.

PUSH STICK: En anordning som används för att mata arbetsstycket genom sågen under smala rivningsoperationer som hjälper till att hålla operatörens händer långt borta från bladet. använd push Stick för rivbredder mindre än 6 tum och mer än 2 tum.

KANIN: Ett skära i kanten på ett arbetsstycke . Jag kallade också en kant dado.

VARVTAL PER MINUT (RPM): Den antal varv utförda av ett snurrande föremål på en minut.

RIPPNING: En skäroperation på längden av arbetsstycket som skär arbetsstycket på bredden .

RIVANDE KNIV ELLER SPRIDARE: En anordning som håller skäret på arbetsstycket öppet som materialet skärs. Detta minimerar potentialen för arbetsstycket binder mot sågbladet.

Bladskydd: Består av 2 komponenter: Klyvkniv / splitter och huvudbarriärskydd .

GENOMSÅGNING: Alla skäroperationer där bladen sträcker sig genom arbetsstycket.

ARBETSDEL: Det föremål som skärningen på operationen utförs. Ytorna på ett arbetsstycke brukar kallas ytor, ändar och kanter .

Lär känna din bordssåg

1. STRÖMBRYTARE

Switch har ett hål för användning med en hänglås för att förhindra oavsiktlig start.

2. HJÄLPJUL

Ökar eller sänker bladen. är också van vid

Titta på bladen 0 till 45 grader.

3. HANDTAG FÖR SLÄSSLÅS FÖR BLAD

Låser bladet till önskad fasvinkel.

4. PUSH STICK & FÖRVARING

Ger dig möjlighet att riva mindre bitar av lager med en större säkerhet.

5. JÄRN

Flytta staketet till önskat läge.

6. SKÄNSLÅSHANDTAG

Ger dig möjlighet att låsa stängslet när du vill avstånd.

7. RIVSTÄNGSEL

ger ett extra stöd. Säkert

fäster på skenor med låsande lås på båda ändarna.

8. ARBETSSTÖDJANDE STÄNGSEL

ger stöd för bredare arbetsstycken när förlänger staketet bortom bordet

9. Bladskydd

Består av två nyckelelement: Klyvkniv och barriärskyddsanordning.

10. BORDINSTÄLLNING

Löstagbar för att ta bort eller installera en blad eller andra skärverktyg.

11. GERINGSMÄTARE

Huvudet kan låsas i önskat läge för kapning eller gering genom att dra åt Låsknopp. LÅS DEN ALLTID SÄKERT VID ANVÄNDNING .

12. BORD

ger stor arbetsyta till stöjda arbetsstycket.

13. SLADDRAP

Gör att du enkelt kan säkra sladden så att den ur vägen vid transport eller förvaring

14. DAMMPORT/VAKUUMANSLUTNING

Ta bort träbitar för att rensa bort fångad inuti.

15. INSEXNYCKEL & FÖRVARING

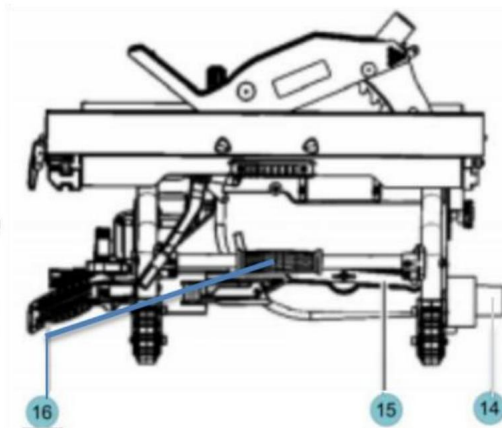
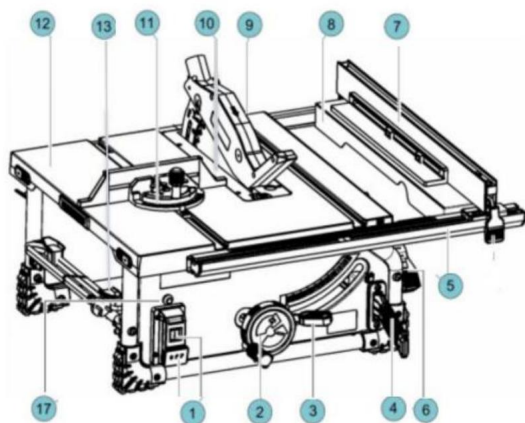
Insexnyckel för justering av klyvkniven/ klyv och olika sexkantshuvuden på sågen

16. HANDTAG

Speciellt utformad för att vara ergonomisk och lätt Bekväm hantering.

17. STRÖMÅTERSTÄLLNING

Används för att skydda återställning efter strömavbrott.



Uppackning och kontroll av innehåll



VARNING

För att undvika skador från
förväntad start eller el

**stöt under upppackning och uppställning, gör
Anslut inte nätsladden till en källa
driva.** Denna sladd måste förbli urkopplad när du
monterar eller gör justeringar
till bordssågen med stativ.

Separera alla delar från förpackningsmaterialet
och kontrollera var och en med illustrationen och
listan över lösa delar för att säkerställa att alla
föremål redovisas innan de kasseras
förpackningsmaterial (fig 3) .



**Om några delar saknas, gör det
inte försöka montera**

**bordssåg, koppla in nätsladden eller vrid på
slå på tills de saknade delarna erhålls
och är korrekt installerade.**

TABELL ÖVER LÖSA DELAR

PUNKT	BESKRIVNING	ANTAL
1	Bordssåg	1
2	Dammchute armbåge	1
3	RIP staket	1
4	Hjälpstaket	1
5	Bladskydd	1
6	Geringsmätare	1
7	Push Stick	1
8	Manuell	1

TA BORT KABELBINDE OCH STYROFOAM BLOCK

(Används endast för fraktändamål)

Med bordsytan på marken, lokalisera
buntband som förankrar motor/bladenheten
till basen. Använd sax eller trädklippare, klipp
och ta bort buntbandet (fig 4) .

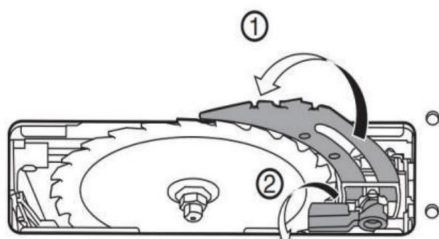
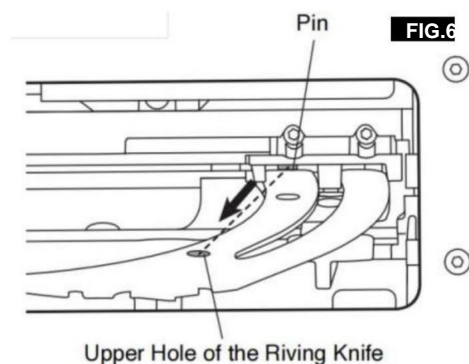
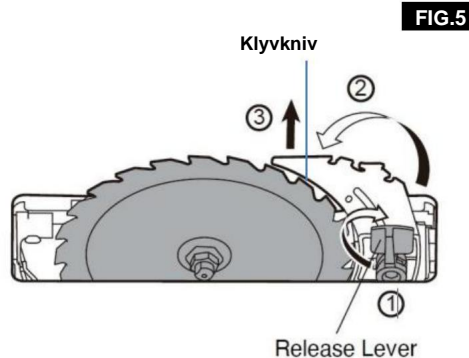
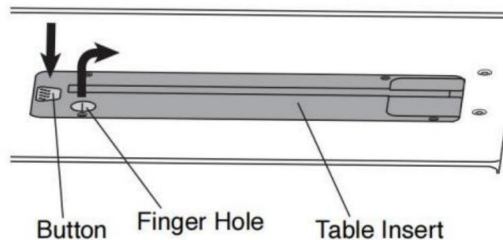
Montering

ATT FÄSTA STYRKET

VARNING För att förhindra personskador, dra alltid ur kontakten från strömkällan innan du ansluter eller ta bort bladskyddet.

PLACERING AV RIVNINGSKNIV

1. Ta bort tabellinsatsen med fingerhålet. 2. Höj bladet så högt som det går och ställ in det vinkelrätt mot bordet (Öppå fasad skala) (Fig. 5).
3. Vrid spärrknivens frigöring medsols, så att den pekar uppåt (fig. 5) . 4 . Dra klyvkniven mot utlösningen koppla bort den från stiften.
- 5 . Sätt klyvkniven upp till dess högsta läge, så att den är direkt över mitten av bladet (Fig. 6).
- 6 . Åtgärda hålen i klyvkniven med stiften och Lås upp öppningen genom att vrida den moturs. Tryck/dra på spärrkniven för att kontrollera det är låst på plats (fig. 6).
- 7 . Sätt tillbaka tabellinsatsen (Fig. 7).



Montering

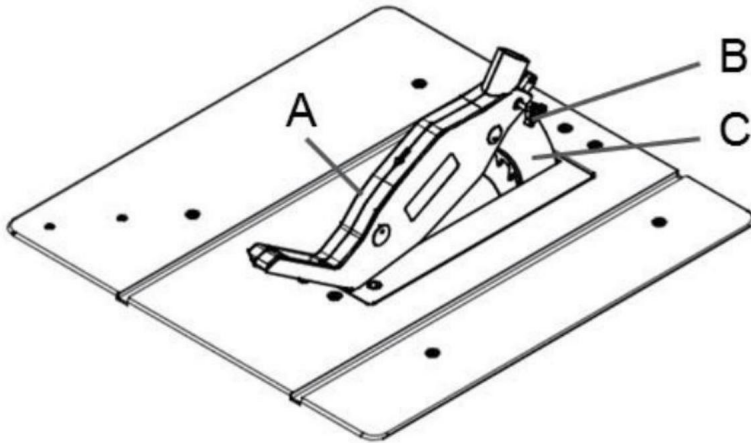
FÄSTNING AV SKYDDMONTERING Montera

sågbladsskyddet(A) tillsammans med bolt(B) ovanpå spjälkniv(c), så att bolt sitter stadigt i spjälknivens(c).Kontrollera att vakttaggregatet är säkert anslutet

Skruva inte in bolt(B) för hårt; sågbladsskyddet (A) måste röra sig fritt.

Sätt in sugslangen på den suganpassade och anslutningsstycket till sågbladsskyddet (A). Anslut en passande splttcollector till sugadaptorn.

Demontering utförs i omvänd ordning. försiktighet! Sågbladsskyddet (A) måste sänkas ner på arbetsstycket innan sågningen påbörjas.



Montering

DEMONTERING OCH INSTALLATION AV BLADET



VARNING Dra ur kontakten från strömkälla innan någon montering,

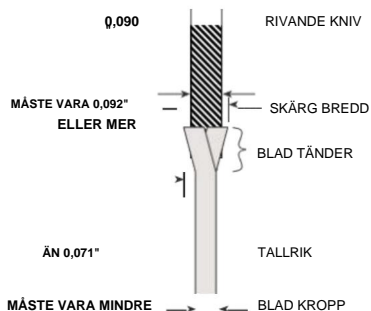
justering eller reparation utförs undvika eventuell skada.

ANVÄNDNING AV KORREKT BLAD

VIKTIGT: Sågbladet som finns på detta

Jag har också en diameter på 10 tum. När jag tittar för en ersättningsblad, välj en med dimensioner nära den ursprungliga bladen. Denna information får inte tryckas på bladets förpackning. Om det inte är det, kontrollera tillverkarens katalog eller webbplats. VEVOR erbjuder professionella sågblad av högsta kvalitet som matchar kraven för även detta. Du måste välja en blad med en snittbredd på 0,092" eller mer och en plate (kropp) tjocklek .088" eller less (Fig. 10).

FIG. 10



Att minska risken för skada använd inte extra tunn skärsåg blad. Skåret på bladen måste vara bredare än

0,092" Extra tunna sågblad (mindre än 0,092") kan göra att arbetsstycket binder sig mot rälskniv/split under skärning. Det rekommenderas som snittet på ersättningsbladet använde på detta såg vara .092" eller mer.



För att minska risken för skador använd inte sågblad gjorda med en

tjock kroppsplatta. Om ersättningen såg bladens plattjocklek är större än 0,071", den klyvkniv/splitter skulle inte fungera som en hjälp för att minska kast. Ersättningsbladen, s Plattjockleken måste vara mindre än 0,071"



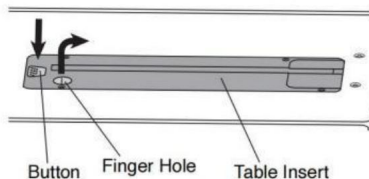
För att minska risken för skador använd inte blad "dampe rs

, "stabilisatorer" eller "styvkragar" på båda sidorna av ett ersättningsblad. Dessa är av metall plater placerade mot sidorna av bladen för att minska defekter som kan uppstå vid användning av tunna såg blades . Användning av dessa anordningar på båda sidor kommer att förhindra att bladet är ordentligt inriktat med klyvkniven/klyven, vilket kan binda arbetsstycket under skärning. En "stabilisator"-plåt får endast placeras mot utsidan av en tunn ersättningsblad . Dessa plater krävs inte tillsammans med den medföljande bladen.

BYTA BLAD

OBSERVERA: Sätt upp eventuell överflödiga olja innan installation.

FIG. 11



1. För att minska risken för skador, använd rätt blade!
2. Vrid höjdhjulet medurs tills bladet är upp så högt den vill.
3. Ta bort tabellinsatsen.
4. Sätt in sexkantnyckeln med öppet huvud på axeln axel. Medan du håller i den första skiftnyckeln, lossa axelmuttern moturs med insexnyckeln med ringhuvudet.
5. Ta bort spindelmuttern och ytterbrickan. De bladet kan nu tas bort eller installeras genom att skjuta den på eller av axeln.
6. Montera den inre brickan, den nya bladet, den yttre bricka och spindelmuttern enligt bilden. (Bild 14)

se till att TÄNDERNA PÅ BLADET PEKAR NER PÅ THE

FRAMFRAM PÅ BORDET.

Montering

7. Medan du håller axeln med den öppna sexkantnyckeln, använd ringhuvudet sexkantnyckel för att säkert dra åt spindelmuttern medurs. (Bild 13)

8. Installerbar insats.

OBS: Utskriften på annan såg blades är inte alltid på samma sida.

.För att undvika skador från ett utslungat arbetsstycke, bladdel, eller bladekontakt, använd aldrig såg utan rätt insats på plats. använd tabellinsatsen vid sågning . använd dado sätt in när du använder en dado-blade.

ANVÄNDNING AV HARDMETALLSPETS KLADER

Hantera hårdmetallspetsar försiktigt. karbid är mycket spröd och kan vara lätt skadad. var försiktig när du installerar, använd eller förvara bladen. Använd inte en hårdmetallspets som är böjd eller har böjda tänder, eller om bladen har sprickor, är trasig eller har saknas/lös hårdmetallspetsar . Använd inte en hårdmetallspets snabbare än sin rekommenderad hastighet. när du väljer en se till att den är märkt över 5000 rpm.

Läs, förstå och följ alla varningar och instruktioner som medföljer din hårdmetallspetsar.

ATT FÄSTA RIVStaketet FÖR ANVÄNDNING

- 1 . Se till att klyvstängslet låser fast båda sidor av stängslet är frigjorda position .
- 2 . Rikta in spärrestängslets fäste med skåran på främre och bakre skenorna. Se till att hjälpstängsel kommer att vara på bladets sida huvudstängsel i dess användningsläge. se fig . 15 .
- 3 . Sänk staketet på rälsen och säkra lock levers på båda sidor om staketet.

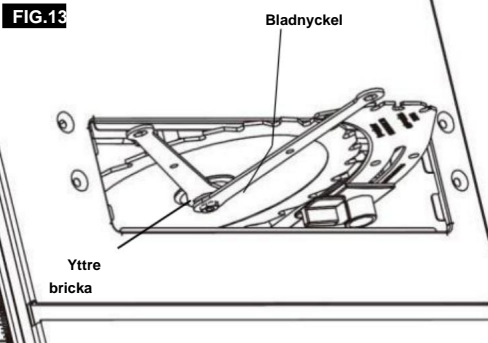


FIG.14

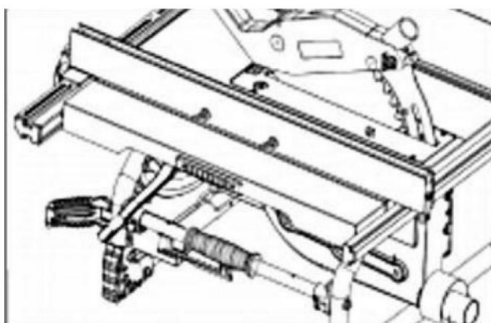
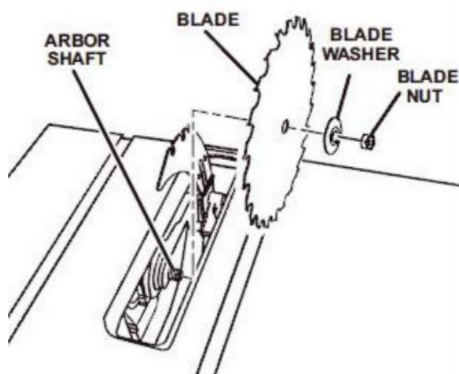


FIG.15

Förvaring, transport och montering

BORDSÅG VIKTIG FÖRVARING när den inte används, kan bordsågen förvaras upprätt.

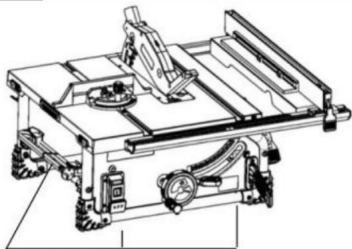
BORDSÅGSTransport

Lyft upp skivsågen genom att ta tag i bärhandtaget med bordet vänd mot operatören och transportera den sedan från en plats till en annan.

MONTERING AV BORDSSÅGEN

Om bordssågen ska användas i ett permanent läge, ska den fästas säkert på ett fast stödjande yta som ett stativ eller arbetsbänk, med hjälp av de fyra monteringshål (bild 22).

FIKON. 22



Mounting holes

Justeringar

JUSTERING AV 0 OCH 45 GRADER POSITIVA STOPP

**För att förhindra personskador
dra alltid ur kontakten**

från strömkällan när du gör justeringar.

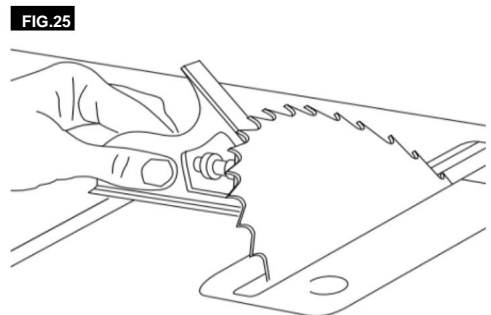
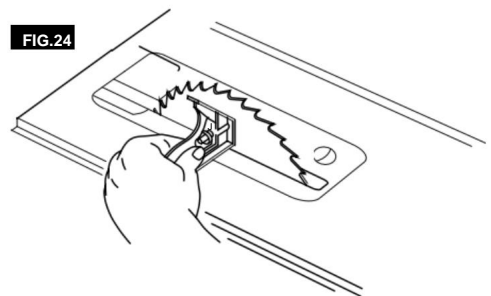
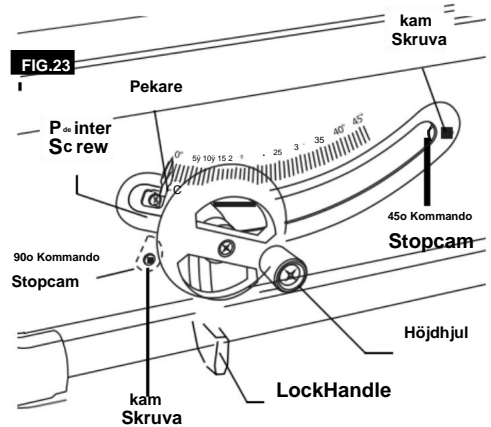
1. Vrid höjdjulet medurs och höj bladen till sin maximala höjd (fig 23).

JUSTERING AV 0 GRADER POSITIVT STOPP

2. Lossa på handtaget och tryck på höjning åt vänster så långt det är möjligt; dra åt handtaget för handtaget (fig. 23).
3. Gillar kombinationsruta (ej inkluderad) på bordet med ena änden av kvadraten mot bladet enligt bilden (fig. 24), och kontrollera att se om bladet är 90 grader mot bordet. Om bladen är inte 90 grader mot bordet, löser slat tilt lockhandle, löser 90 gradjusteringskruv, lossa 90 grader Bevel stop camand tryck på höjdjulet untiltheblade är 90 grader mot bordet.
4. Dra åt bladspetsen lätt, vrid på fasad stoppkam tills den rör vid det fasade stoppet hölje, dra sedan åt 90 grader justerskruv.
5. Lossa justerskraven och justera pekare för att indikera 0 grader på avfasningen trappa.

JUSTERING AV 45 GRADER POSITIVT STOPP

6. Lossa på handtaget och tryck på höjdjulet till höger så långt det är möjligt; dra åt bladtiltlock-handtaget. 7. Placera en kombinationsruta (ingår ej) på bordet med ena änden av kvadraten på bladen som visas (Fig. 25), och kontrollera om bladen är 45 grader mot den tabell. Om bladen inte är 45 grader mot den bräda, lösgör bladtilt-lockhandtaget, lösgör 45-graders justerskraven, lösgör 45-graders vinkelstoppet skjuta höjdjulet tills den är 45 grader till bordet.
8. Dra åt bladspetsen lätt, vrid på 45 graders fasad stoppkam tills den rör vid fasad stoppkåpa, dra sedan åt 45 graders justerskraven.



Justeringar

JUSTERING AV BLAD PARALLELLT TILL GIRINGSMÄTARSPLARNA

Bladet justerades parallellt med geringen mätslitsar på fabriken. För att försäkra exakta snitt och hjälper till att förhindra kast, detta justering bör kontrolleras igen. Om justering är nödvändigt, följ stegen nedan.

⚠ VARNING För att förhindra personskador dra alltid ur kontakten från strömkällan innan du gör någon justeringar.

1 . Vrid höjdjulet och höj bladet så högt som det

kommer att gå. 2 . Välj en punkt på sågbladets kropp som är inställd på vänster när du tittar på bladen från framsidan av sågen och markera med en penna (Fig. 26).

3 . Placera basen av en kombinationsruta (ingår ej) mot kanten på geringsmätare, och förläng skjutregeln av fyrkanten så att den bara vidrör den markerade punkt på sågbladets kropp vid baksidan av bordet.

4 . Vrid bladet och kontrollera samma markering spetsen på sågbladet framtill på bordet (Fig. 26).

5 . Om fram- och bakmåttan, som visas i figur 26, inte är identiska, identifiera sidan med gapet. använd insexnyckeln som medföljer din såg för att lösa upp de fem inriktningsskälarna på sidan med springan. Det finns fem inriktningsskälare placerade under fram- och baksidan av verktygets bordsöverkant (fig 27 & 28). flytta försiktigt underredet som innehåller sågen Blida tills bladet är parallellt med geringsspåret och dra åt de fem hålen ordentligt. Om Parallellism är fortfarande avstängd, lös alla fem bolt och upprepa.

FIG.26

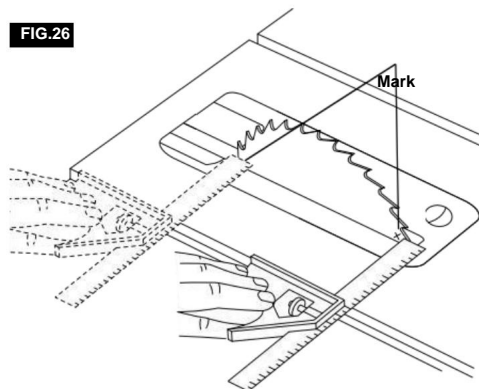


FIG.27

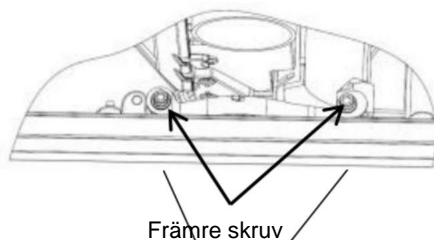
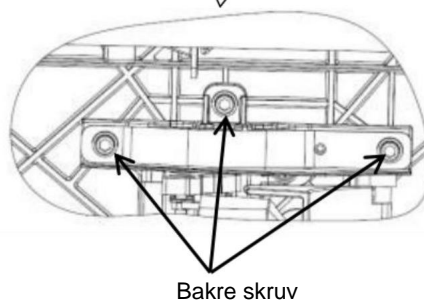


FIG.28



Justeringar

JUSTERING AV RIVSTÄNGSEL



För att förhindra personskada, alltid ur kontakten

från strömkällan innan du gör någon justeringar.

Revstängslet måste vara parallellt med sågblad för att förhindra KICKBACK när riva . se

till att göra det när du flyttar rivstängslet LOCK upp och lås staketet med rälslocket

hantera och använd den främre rälsknappen för att justera staket läge. **OBS:** Båden måste vara parallellt med geringsmätarens spår (se "Justerar Blade Parallel till geringsmätaren Slots") och vara vinkelrät mot tabellen innan fortsätter med justering av rivstängsel.

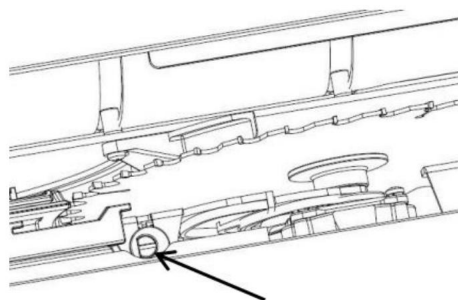
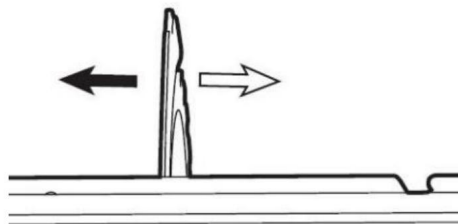


För att förhindra personskador se alltid till att

klyvstängslet låses innan revor skärsår.

- 1 . Lyft upp båda skyddsbarriärerna till deras upptäckta plats läge (Fig 29) .
- 2 . Vrid höjdhjulet och höj bladen så högt som det kommer att gå .
- 3 . Rikta in bladet mot geringsmätarnas spår per instruktioner: JUSTERING AV BLAD PARALLELL TILL GÄRINGSMÄTARSPLARNA .
- 4 . JUSTERING AV RIVSTÄNGSEL PARALLELLT TILL BLADET .
- 5 . Säkra lock levers på båda sidor om staket .

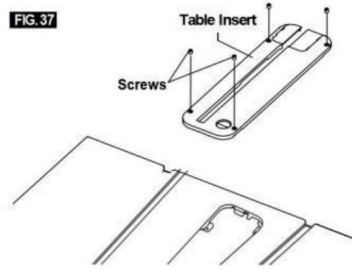
FIG.29



Justeringar

JUSTERING AV BORDINSTÄLLNINGEN

Tabellinsatsen innehåller fyra (4) justeringar skruvar för att justera höjden på bordinsatsen (Fig. 37). Jag gillar insatsen på fliken. Gillar det rätsida (som t.ex. metallinjalen från en kombinationsruta) över bordsskivan och sätt in topp. Om justering är nödvändig, använd en 4 mm Flat Huvudskruvmejsel för att rotera varje setskruv upp eller ner. Insatsen ska vara lätt under bordet framtill och lätt ovanför bordet vid tillbaka.



Grundläggande användning av bordssåg

SÄKERHETSströmbrytare

OBS: Denna tabellsåg har en säkerhetsfunktion som hjälper till att förhindra oavsiktlig start. När strömmen bryts till sågen kommer verktyget att byta till av-läget. När strömmen är återställd, verktyget måste slås på igen.

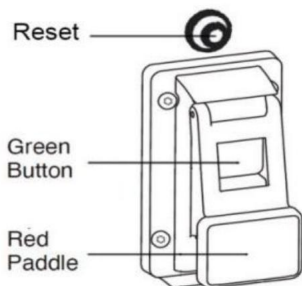
För att slå på sågen: Tryck på den gröna knapp (bild 39).

För att stänga av sågen: Tryck på den röda knappen (vilket trycker ner den röda av-knappen under) (Fig. 39).

RESET-KNAPP (POWER RESET)

Den här sågen kommer med en över lo-annons återställningsknapp , Om sågmotorn över lo annonser en säkerhet mekanism stoppar motorn automatisk a IYY på grund av motorövergång - loa ding eller lo w vo Theatre .

För att förhindra motor över lo ad reducera, loa d på motorn eller kontrollera vo ltage . Låt motorn svalna och tryck sedan på återställningsknappen och starta om sågen. Om sågen startar inte om vänta en , lägg till en l 5 minuter innan du startar om.



Grundläggande användning av bordssåg

ANVÄNDNING AV Bladskyddet

Blade Guard har designats för modularitet, som möjliggör användningen av flera kombinationer av de två huvudkomponenterna 1) Klyvkniv / Splitter, 2) Huvudspärrskydd, (Fig. 41) .

Dessutom kan klyvkniven vara snabbjusteras till tre lägen, beroende på ansökningskravet: genom snitt

(hög), icke-genomgående skärning (mitten) och dado (lägst). Vilken Blade-vakt som helst som behöver vara det

borttagna för att slutföra ett klipp borde vara omedelbart återinstallerad när den är klar. Se "Fästa

Blade Guard" för detaljerad information installationsinstruktioner. Kommer alltid ihåg det

det bästa förebyggandet av olyckor är operatören användning av sunt förnuft och vakenhet hela tiden när du använder bordssågen.

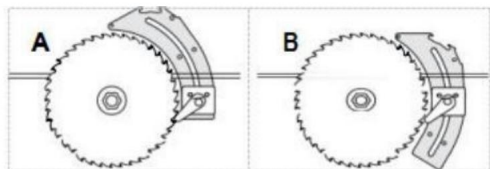
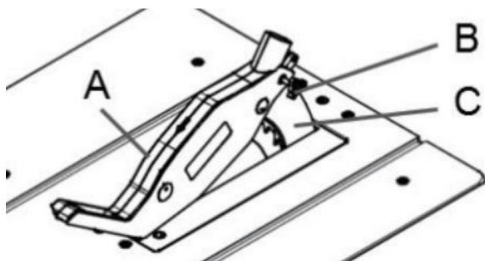


FIG.42

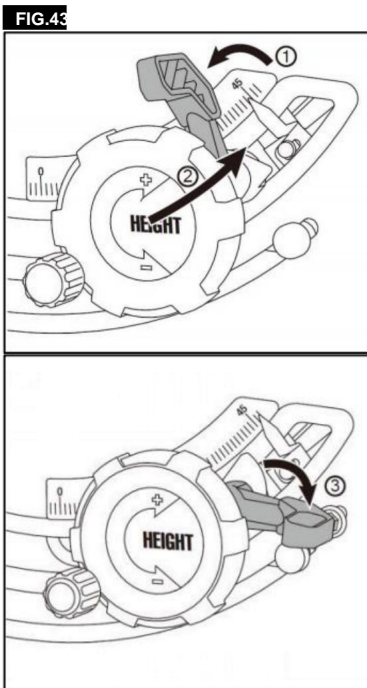
FIG.41



OBS: För att på bästa sätt säkra huvudskyddet för flytt, justera bladen till dess lägsta läge. Detta håller skyddet tätt mot ytan och förhindrar skador som beror på att skyddet svänger under omflyttning. -

STYRNING AV BLAD AVFASNING

Lossa handtagsdisken för bladfas medurs (bild 43), skjut höjdjulet tills pekaren är i önskad vinkel och dra åt bladets titlock handlockvis.



Grundläggande användning av bordssåg

ARBETSHJÄLPARE

Innan du sågar något trä på din såg, studera allt "Grundläggande sågdrift."

Lägg märke till att för att göra några av nedskärningarna så är det det nödvändiga för att använda vissa enheter, "arbetshjälpare", Som push-stickan, push-Blocken och det extra stängslet, som du kan göra själv.

När du har gjort några övningssnitt, gör dessa "hjälpare" innan du startar några projekt. Gör "skjutpinnen" först. (En tryckpinne medföljer den).

PUSH STICKE OCH PUSH BLOCK

Gör tryckstickan med en bit av 1X2 som visas (Fig. 44).

Gör tryckblocket med bitar av 3/8" plywood **A** och 3/4" lövträ **B** (bild 45).

Den lilla träbiten, 1/2" X 3/8" X 2-1/2", ska limmas på plywooden... **GÖR INTE ANVÄND SPIKAR.** Detta för att förhindra att sågbladet tappas i händelse av att du av misstag skär i trycket

blockera. placera handtaget i mitten av plywooden och och fäst den med lim och träskruvar.

Använd en tryckpinne när staketet är 2 tum eller mer från bladen. Använd en tryckspärr när operationen är för smal för att tillåta användningen av en push sticka. För korrekt användning, se "Rippning" och "Bevel Ripande sektioner."

Tryckstaven eller blocket ska användas på platsen av användarens hand för att styra materialet endast mellan staketet och bladet.

när du använder en push stick eller push block, släpningen änden av brädan måste vara fyrkantig. En tryckpinne eller blockering mot en ojämn ände kunde glida av eller trycka arbetet borta från staketet.

ATT GÖRA EN FJÄDERBORD

Figur 46 illustrerar mått för att göra en typisk fjäderbräda. Den ska vara gjord av en rak träbit som är fri från kvistar eller sprickor. snittet bör vara ungefär 1/4" från varandra (Fig. 46).

FIG.44

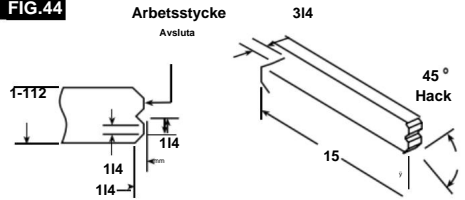


FIG.45

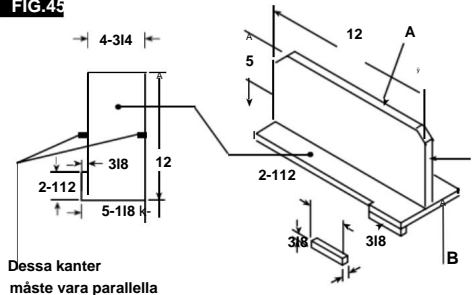
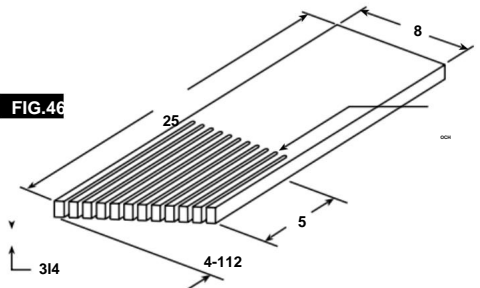


FIG.46



OBS: Alla mått i tum.

Grundläggande användning av bordssåg

und **ING** Al bär alltid hörsel-
skärning och handskar
när man lämnar sågblad .

ANVÄNDNING AV RIVSTÄNGLET

RIPPNING, SLIPPNING, ÅTERSÅNING OCH RABBETNING utförs med RIP FENCE tillsammans med HJÄLPSTÄNGLET / ARBETE SUPPORT, PUSH STET ELLER PUSH BLOCK .

AVVARNING För din egen säkerhet, alltid observera följande säkerhetsförsiktighetsåtgärder, utöver säkerhetsinstruktionerna på sidorna 3, 4, 5 och 6.

- 1 . Gör aldrig dessa snitt FRIA HAND (utan att använda klyvstångslet eller hjälpanordningar vid behov), eftersom bladet skulle kunna binda in snittet och orsakar ett KICKBACK.
- 2 . Läs alltid spärrstångslet säkert när du är inne använda.
- 3 . Ta bort geringsmätaren från bordet under ev operationer som utnyttjar rivstångslet.
- 4 . Se till att bladets skydd är installerat för allt genom sågsnitt. Ersätt den bevaka OMEDELBART efter slutförande av återsågning, rabbing eller dado-operationer .
- 5 . Låt bladet sträcka sig ungefär 1/8" ovanför arbetsstyckets övre yta. Ytterligare exponering för bladet skulle öka riskpotential.
- 6 . Stå inte direkt framför inbladen fallet med ett KICKBACK. Stå på vardera sidan om bladen.
- 7 . Håll händerna borta från bladet och ut av bladens väg .
- 8 . Om bladet stannar eller stannar under skärning, STÅNG AV BRYTARE innan du försöker att befria bladen.
- 9 . Räck inte över eller bakom bladen för att Dra arbetsstycket genom snittet för att stödja långa eller tunga arbetsstycken för att ta bort Små avskurna materialbitar, eller FOR NÅGON ANNAN ANLEDNING.

10 . Plocka inte upp små bitar av avskuret material från bordet. TA BORT dem genom att trycka bort dem från bordet med en lång pinne. Annars skulle de kunna kastas tillbaka på dig vid baksidan av bladen.

- 11 . Ta inte bort små bitar av avskuret material som kan fastna inuti Bladskydd medan sågen går. DETTA KAN FARA DINA HÄNDER eller orsaka ett KACKBACK. Stäng AV sågen och koppla bort strömkällan. Efter den BIAden har slutat svänga, lyft vakten och ta bort biten.
- 12 . Om arbetsstycket är skevt, placera den KONKAVA sidan NEDÅT. Detta kommer att hindra det från gungar medan den rivs sönder.

RIPSTÄNGSEL HJÄLPVÄTTA

När du använder dado-tillbehör, bör en extra vändbräda användas. Detta kommer att hjälpa till att förhindra skada på aluminiumstångslet. Vändningen bör vara gjord av 3/4 tum tjockt trä (bild 49) .

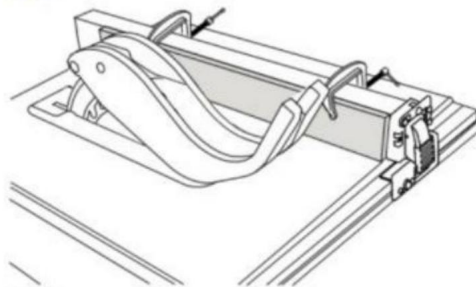
Delar som krävs:

3/4" tjock träskiva (fast eller plywood) tillskuren storlek.

Två (2) klämmor.

Fasaden är gjord i samma höjd (2-3/4") som stängslet och kan fungera med bladeskyddet systemet på plats när du flyttar stängslet för att kontakta bladen. Använd två klämmor för att klämma fast 3/4 tum tjock träskiva till rivstaketet.

OBS: Den extra frontbrädan bör också användas vid skärning av material mindre än 3/16" tjock.



Grundläggande bordsågsdrift

RIPNING

RIPPNING är känt som att kapa en träbit med kornet, eller i längdriktningen. Detta görs med hjälp av rippen staket . Placera staketet till önskad BREDD

AV RIP och lås den på plats.

Innan du börjar rippa, se till:

- A . Rip Fence är parallellt med sågblad .
 - B . Klyvkniven är korrekt inriktad med sågbladet.
- Placera den bredare delen av arbetsstycket på sidan av staketet.

FIG. 50

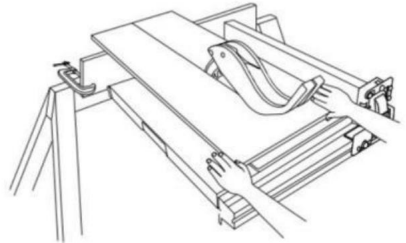


FIG. 51

FAS RIPNING

Undvik att riva med stängslet till vänster sida, när det är möjligt När jag dricker river jag sönder material 6" eller smalare, använd staketet på höger sida av ENDAST bladen. Detta kommer att ge mer utrymme mellan staketet och sågbladet för användning av en tryckpinne. Om stängslet är monterat till vänster, sågbladsskydd kan störa korrekt användning av en tryckpinne.

När "WIDTH OF RIP" är 6" och BREDARE använd din HÖGER hand för att mata arbetsstycket, använd VÄNSTER handen ENDAST för att styra arbetsstycket, mata inte arbetsstycket med vänster hand (bild 50) .

När "RIVNINGSBREDD" är 2" till 6" bred ANVÄND DEN PUSH STICK för att mata verket (bild 51) .

När RIP-BREDDEN är MINDRE än 2" tryckpinnen KAN INTE användas eftersom vakt kommer att störa. ANVÄND HJÄLPSTÄNGLET, och TRYCK BLOCKET .

Det extra staketet bör användas när som helst "RIPPENS BREDD" är mindre än 6 tum bred . Om "RIPPENS BREDD" är av en mindre dimension än arbetsstyckets höjd, sedan ett uppoffrande extra staket av tillräcklig höjd för att stödja arbetsstycket under skärningen gjorda och fästa på staketet.

Mata arbetsstycket för hand tills änden är ungefärligt . 1" från framkanten av tabell . Fortsätt mata med PUSH BLOCKERA ovanpå hjälpstaket TILL DEN SNITTET ÄR KOMPLETT (Fig. 52) .

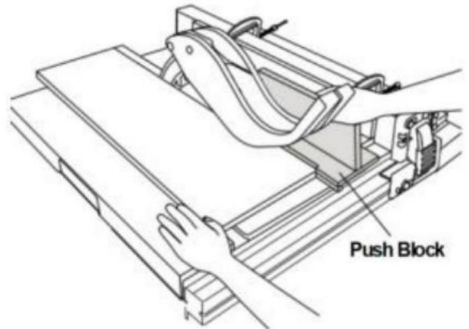
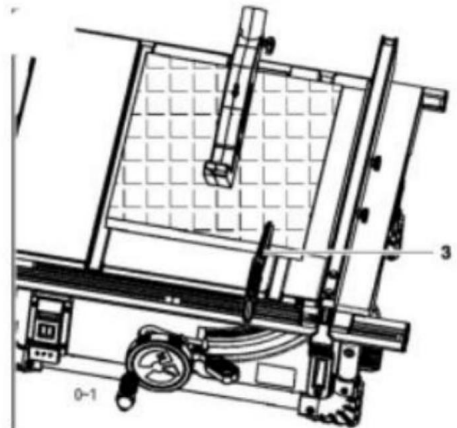


FIG. 52

Grundläggande bordssåsdrift

ANVÄNDNING AV GERINGSMÄTARE

KORSKÄPNING, GERINGSKAPNING, AVFASNING
SKÄRNING, SAMMANSTÄLLD GERINGSKAPNING och
när RABBETING över slutet av en smal
arbetsstycket används GERINGSMÄTARE .

⚠ VARNING För din egen säkerhet, alltid
observera följande säkerhet

försiktighetsåtgärder, utöver säkerhetsinstruktionerna
i Allmänna säkerhetsföreskrifter,
säkerhetsinstruktioner för bordsågar och Ytterligare säkerhet
Regler.

Gör aldrig dessa snitt på fri hand (utan att använda
geringsmätaren eller andra hjälpanordningar) eftersom
bladet kan binda i snittet och

orsaka ett KICKBACK eller orsaka dina fingrar eller
handen att slinka in i bladen.

Lås alltid geringsmätaren säkert när du använder den.
Ta bort klyvstaketet från bordet under alla operationer
som använder geringsmätaren.

MitreGaugeat 90° kan användas från 0 till 15-3/4
tum tvärskäring. vid

tvärskäring med bladet inställt på 90° eller
45° till bordet kan geringsmätaren användas i
antingen plats på bordet. vid tvärskäring och
bladen är titulerad, använd öppningen på höger sida av
tabell där bladen är placerad bort från din
händer och mitergauge .

För att justera geringsvinkeln:

Lösa Lockknotbandsethitemitarmätarkroppenså
att visaren är i önskad vinkel, dra sedan åt
Låsknopp (fig. 53).

GERINGSMÄTARE HJÄLPSPEL

Geringsmätaren är utformad för att acceptera en
Hjälpbeklädnad med förgjutna hål för
fästa en lämplig bit slät rak
trä. Använd geringsmätaren som en mall för att
fäst med ordentliga fästen (Fig. 54) .

Exempel:

- Borra 5/32" dia . hål genom en bräda 3/4"

En tjock, 3" hög och önskad längd.

B . Fäst med två nr. 12 runda huvuden trä

skruvar 1-1/2" långa, ej medföljande (fig. 54).

Se till att skruvarna aldrig sticker ut ovanför
utsidan av beklädnaden.

Se till att beläggningen inte stör
korrekt funktion av sågbladsskyddet.

OBS: vid fasad skärning, fäst facket
så att den sträcker sig till höger om geringsmättet
och använd dem i spåret till höger
oftheblade .

FIG. 53

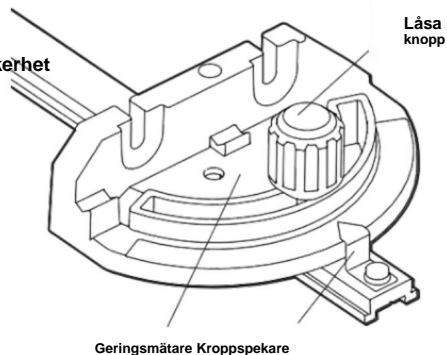
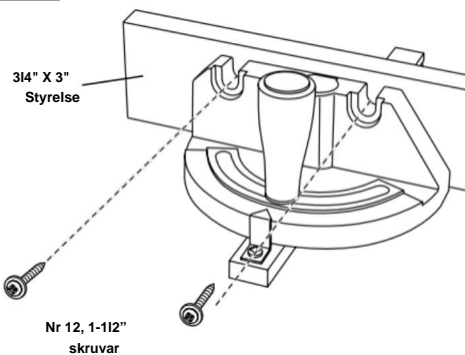


FIG. 54



Grundläggande användning av bordssåg

KORSHÅNG

CROSSCUTTING är känt som att kapa trä tvärs över kornet, vid 90o, eller fyrkantigt med båda kanten och träets passande sida. Detta görs med geringsmätaren inställd på 90o (bild 55) .

Se till att bladets skydd är installerat för alla "genomsågningsoperationer" (när sågbladet skär helt genom arbetsstyckets tjocklek). Återställ skyddet OMEDELBART efter att ha gjort sår eller rabbing skärsår.

Låt bladen sträcka sig ungefär 1/8" ovanför toppen av arbetsstycket. Ytterligare exponering skulle öka riskpotentialen.

Stå inte direkt framför bladen i fall av en TILLBAKA (liten avskuren bit fångad av baksidan av bladets och kastas mot operatören). Stå på vardera sidan av bladen.

Håll händerna borta från bladen och borta från bladens väg.

Om bladets stannar eller stannar under skärning, VÄND STÄNG AV innan du försöker frigöra blade .

Räck inte över eller bakom bladets för att dra arbetsstycket genom snittet, för att stödja Lång eller tunga arbetsstycken, för att ta bort avskurna materialbitar, eller AV NÅGON ANNAN SKÅL.

Plocka inte upp små bitar av avskuret material från bordet. TA BORT dem genom att trycka på dem AV bordet med en lång pinne. Annars de kan kastas tillbaka mot dig på baksidan av blade .

Ta inte bort små bitar av avskuret material som är nära eller kan bli FÅNGDA inuti Bladskydd medan sågen går. DETTA KAN FARA DINA HÄNDER eller orsaka a TILLBAKA . Stäng AV sågen. Efter bladen har slutat svänga, llyft skyddet och ta bort stycke.

Om arbetsstycket är skevt, placera CONCAVE sida NER. Detta kommer att hjälpa till att förhindra att den gungar medan den skärs.

Graderingarna på geringsmättet ger noggrannhet för genomsnittlig träbearbetning. I vissa fall där extrem noggrannhet krävs, när du gör vinkelsnitt, till exempel, gör ett försöksnitt och kontrollera det sedan igen med en korrekt fyrkant eller gradskiva .

TIPS: Utrymmet mellan geringsmätaren och spåret i bordet hålls till ett minimum under tillverkning. För maximal noggrannhet när med geringsmätaren, "gynna" alltid ena sidan av spåret i bordet. Med andra ord, rör dig inte geringsmättet från sida till sida medan man skär men hålla ena sidan av stängen ridande mot ena sidan av spåret .

TIPS: Sätt en bit sandpapper på framsidan av ytan geringsmätare. Detta kommer att hjälpa till att förhindra att arbetsstycket "kryper" medan det skärs.

Geringsmätaren kan användas i vilken som helst av spår i bordet. Se till att den är låst.

När du använder geringsmätaren i VÄNSTER hand spår, håll arbetsstycket stadigt mot mått huvudet med vänster hand och greppa låsknappen med höger hand.

När du använder den HÖGER handens spår, håll arbetsstycket med höger hand och låsknappen med vänster hand.

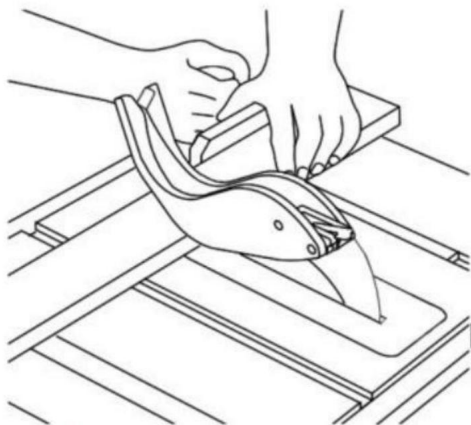


FIG. 55

Grundläggande användning av bordssåg

REPETIVEN KLIPPNING

REPETIVA KLIPPNING är att skära en mängd av bitar av samma längd utan att behöva markera varje bit (bild 56) . när

du gör upprepade snitt från ett långt arbetsstycke, se till att det stöds.

AVVARNING Använd aldrig klyvstängslet som en längd stopp, eftersom snittet

off bit kunde binda mellan staketet och blad som orsakar ett kast. 1 .

när du gör repetitiva snitt, klämma fast en kloss av trä 3" Längs till bordet vid önskad length att fungera som ett längdstopp

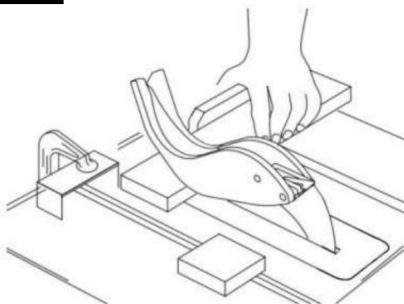
AVVARNING När du klämmer fast blocket, se till att slutet av

blocket ligger väl framför sågbladet. Vara se till att den sitter fast ordentligt. 2 .

Placera arbetsstycket längs geringsmätaren tills den nuddar blocket och håll den sedan säker.

3 . Gör snittet, dra sedan tillbaka arbetsstycket tryck det avskurna stycket av bordet länge tryckpinne. FÖRSÖK INTE ATT VÄLJA DET SOM DETTA KAN FARA DIN HÄNDER .

FIG. 56



GERINGSKÄRNING

GERINGSKÄRNING är en skärning i en vinkel annat än 90 med träkanten. Följ samma procedur som du skulle göra för skärning (Fig. 57).

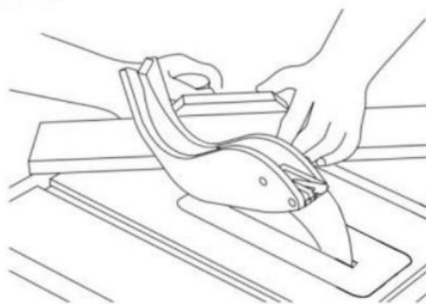
Justera geringsmätaren till önskad vinkel, och Lock det.

Geringsmätaren kan användas i vilken som helst av spår i bordet.

när du använder geringsmätaren i VÄNSTER hand spår, håll arbetsstycket stadigt mot geringsmätare med din vänstra hand och greppa Lås knappen med din högra hand.

när du använder HÖGER handspår, håll i arbetsstycket med din högra hand och låsknappen med din vänstra hand.

FIG. 57



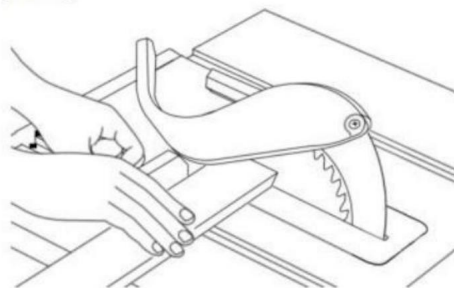
AVFANSNING

FASKORSÅK är detsamma som tvärskäring förutom att träet är likskuret vid en fas vinkel mer än 90 med den platta sidan av träet (Fig. 58).

Justera bladen till önskad vinkel.

Använd geringsmätaren i spåret till HÖGER eller till VÄNSTER om bladen.

FIG. 58



SAMMANSTÄLLD GERINGSKÄRNING

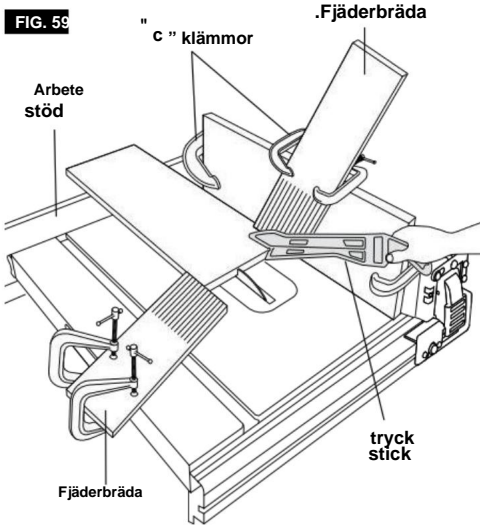
SAMMANSTÄLLD GERINGSKÄRNING är en kombination av geringskärning och fasad skärning. De snittet görs i en annan vinkel än 90° till båda kanten och den passande sidan av träet.

Justera geringsmätaren och bladet till önskad vinkel och se till att geringsmättet är låst.

Grundläggande bordssågdrift

ICKE GENOM SÅGNING

Lägg till en 8-tums hög planbräda till staketet hela stängslets längd (bild 59)



Använd fjäderbrädor för alla "icke genomgående". Sågning" (när sågbladsskyddet måste tas bort). Fjäderbrädor är vana vid hålla arbetet i kontakt med staketet och tabellen som visas, och för att stoppa kast.

Montera fjäderbrädor på staketet och bordet som visas, så att framkanterna på fjäderbrädor kommer att stödja arbetsstycket tills snittet är komplett, och arbetsstycket har skjutits helt förbi kuttern (sågblad, dadohuvud, etc.) med en tryckpinne, som i rivning.

Innan du påbörjar arbetet (med sågen vriden "OFF" och fräsen inställd under bordets yta): A . Installera fjäderbrädor så att de anstränger sig

tryck på arbetsstycket; VARA POSITIV DE ÄR SÄKERT FÄSTA .

B . Se till, genom försök, att fjäderbrädor stoppar en kast om man borde inträffa.

Fjäderbrädor används inte under icke genomgående sågningoperationer vid användning av geringsmätare .

BYT Blade Guard SÅ SNART
DET INTE GENOM SÅGNING
FUNKTIONEN ÄR KOMPLETT.

RABBERING

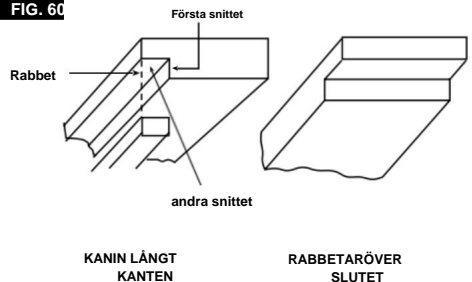
RABBETING är att skära ut en del av hörnet av ett stycke material, tvärs över en ände eller längs en kant (bild 60) .

Att göra en RABBET kräver skärningar som inte går allt vägen genom materialet. Därför Blade Guard måste tas bort.

- 1 . Ta bort bladsskyddet.
- 2 . För ralsning längs en kant (längs vägen för arbetsstycket) enligt bilden, lägg till en yta ungefär lika hög som arbetsstycket är brett för att rivstaketet. Justera klyvstängslet och bladen till de nödvändiga måtten, gör sedan klipp först med brädan på bordet, enligt uppställningen som visas i fig . 60 . Gör en andra snittet med arbetsstycket på kanten. Följ alla försiktighetsåtgärder, säkerhetsinstruktioner och driftinstruktioner som för rippning eller rippning typoperationer, inklusive fjäderbrädor och tryckpinne osv.
- 3 . För rabbning tvärs över en ände, för arbetsstycke 10- 1/2" och smalare gör att rännan skärs med brädet sitter på bordet. Använder geringsmätaren försedda med en fasad, följ samma procedurer och instruktioner för att skära efter varandra över arbetsstyckets bredd för att erhålla önskad skärbredd. ANVÄND INTE slitstaketet för rabbning över änden.
- 4 . INSTALLERA Blade Guard OMEDELBART EFTER SLUTFÖRANDE AV RABBERING DRIFT .

Kaninskarningar kan också göras i en passage av arbetsstycket över fräsen med hjälp av dado-huvudet.

FIG. 60



Grundläggande användning av bordssåg

SPECIELLA SKÄRTEKNIKER

VARNING

Försök inte att utföra
sår som inte täcks av detta

manual om du inte är väl bekant med procedurer och
fixering. Dessa typer av

snitt inkluderar, men är inte begränsade till, avsmalnande snitt
och komplicerad icke-genomgående skärning. Detta
bordssåg är ett mycket mångsidigt verktyg, som kan
presterar ett brett spektrum av högt
specialiserade snitt som inte kan täckas i detta
manuell.

se ditt bibliotek för böcker om träbearbetning
tekniker, såsom: The Compete Book of
stationära kraftverktygstekniker av R .J . De
christoforo eller Table saw Techniques av R . cliffe .

SKÄRNING AV METALLER OCH MURVERK



Denna bordssåg är inte rec -
rekommenderas för skärning av
metaller, såsom aluminium eller koppar, även med
ett speciellt blad utformat för att skära dessa material.

VARNING

Denna bordssåg är inte rec -
rekommenderad för skärning
alla murverk, även med slipmedel
kapade hjul.

Underhåll av din bordssåg

SMÖRJNING

Växellådan har smörjts helt kl fabriken.

- . Borstar ersattes.
- . Delar rengjorda och inspekterade.
- . Återsmörjd med färskt smörjmedel.
- . Elektriskt system testat.
- . ALLA reparationer.

Följande delar bör oljas då och då med SAE nr. 20 eller nej. 30 olja eller wD 40

- 1 . Elevation, stödstänger och kuggjul .
2. Sliding rails och stöd.
3. Tabellåsande kammar (fram och bak).

Fara!

Dra alltid ut nätkontakten innan påbörja något städarbete.

1. Cleaning

- . behåll alla säkerhetsanordningar, luftventiler och motorhus fritt från smuts och damm så långt som möjligt. torka av utrustningen med ett rent klä eller blåsa den med tryckluft kl
- Lågt tryck.
- . vi rekommenderar att du rengör enheten omedelbart varje gång du är klar

använder den.

- . Rengör utrustningen regelbundet med en fuktig tyg och lite mjuk tvål. Använd inte rengöringsmedel eller lösningsmedel; dessa skulle kunna attackera de plastiska delarna av utrustningen.

Se till att inget vatten kan tränga in i enheten.

Inträngande av vatten i en elektrisk ökar också risken för en elektrisk chock.

2. Kolborstar

I händelse av överdriven gnistbildning, ha kolet borstar kontrolleras endast av en kvalificerad elektriker.

Fara! Kolborstarna borde inte vara det

besvaras av vem som helst utom en kvalificerad elektriker.

3. Underhåll

Det finns inga delar inuti utrustningen som kräver extra underhåll. 4. beställning

av reservdelar: Vänligen ange

följande data vid beställning

Ersättningsdelar:

- . Typ av maskin
- . Maskinens artikelnummer
- . Maskinens identifieringsnummer
- . Ersättningsartikelnummer för den del som krävs

Felsökning

⚠ VARNING Stäng av "OFF" och ta alltid bort stickkontakten från strömkällan före felsökning.

PROBLEM	orsaka	LÖSNING
Sågen startar inte	strömsladden är inte inkopplad.	plugsawin.
	Säkring eller krets brytare har löst ut.	Återställ säkring eller återställ utlöst strömbrytare.
	sladdskadat.	Havecord replacked av YanAuthorizedVEVOR servicecenter eller servicestation.
	Burnedout-brytare.	Har växelreplaterad av YanAuthorizedVEVOR servicecenter eller servicestation.
Bladet kommer inte upp i hastighet	Förlängningssladden är för lätt för lång.	Ersätt med tillräcklig kapacitet.
	Låg spänning.	kontakta ditt elföretag.
Överdriven vibration	Misslyckande att spärra fast låshandtaget.	se avsnittet "Lär känna din tabellsåg".
	Bladeoutofbalance.	Kasta Bladeochanvändadiferentblade.
	såg inte monterad säkert i Ytostand eller arbetsbänk.	Dra åt monteringshårdvara, se "Montering avsnittet Tabellsåg.
	Arbor Nöttät.	se avsnittet "Montering" "changingTheBlade."
klipper, bränner, stänger motorn vid rivning	Dullbladewithinproptoothset.	vässa eller ersätta den.
	Warpedboard.	Se till att den konkav eller den håliga sidan är vänd "NER" och matar långsamt.
	Ripfencenotparalleltoblade.	se avsnittet "Justeringar" "ligning RipFence."
	Rivningskniv ur drift.	se avsnittet "Justeringar", "Rivkniv". inriktning."
cutnotttrueat90o eller 45o positioner	Aignmentsskruvar inte justerade ordentligt.	se avsnittet "Justeringar", "AdjustingBlade ParallelttoMiter Gaugeslots."
Plastmätsorblade tpsöverhettad när skärande	Matningshastighet till hög.	långsam genommatningshastighet.
	Bladestipnotsharp	vässa eller ersätta den
Tiltlockhandtag höjdhjul svårt att röra sig	Bevellockhandlen i lossad när görltjustering.	se avsnittet "Lär känna din tabell", "Blade Tilt Lock-ratt."
	sågspån på djupa skruvgångor.	se avsnittet "Underhålla din tabell", "Smörjning".
circuitBreakerTrips	strömbrytare löser ut upprepade gånger under skärning.	Ersätt bladen med en nyblade. Minska kraft applicerad på arbetsstycket under skärning.

TEKNISKA DATA

AcMotor _____ 120v~60Hz
 _____ 15A

Märkströmvskärning av Hjul $\varnothing 254 \times 15.875 \times 2.8 \text{ mm}$

Idlespeedn0 _____

Num ber of Teet h
 ctt i ng Höjd M yxa 4500RPM ...4

_____ 0 90°. 55 mm/45.

TiltingsawBlade oändligt 0-45° driftlägen 625%:kontinuerlig
 drift under inkoppling (cykeltid 10 minuter).

För att säkerställa att motorn inte blir överdrivet varm
 kan den kanske köras i 25

% av cyklen enligt specifikationen och måste sedan
 bestämmas för 75 % av

cyklen.

Fara!
 ljudoch vibration

ljudoch vibrationsvärden mättes i enlighet med
 EN61029.

LpSoundpressurelevel _____ 91dB(A)

KpAuncertainty _____ 3dB

LWASoundpowerlevel _____ 104dB(A)

KWAuncertainty _____ 3dB

De angivna värdena för utsläppsvärden och inte
 nödvändigtvis förutsedda arbetsmiljövärden.

Även om det finns ett samband mellan mission och
 immission, är det omöjligt att dra vissa slutsatser

om ytterligare försiktighetsåtgärder.

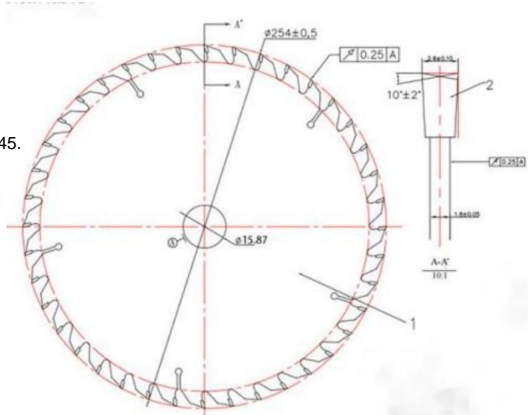
Faktorer med potentiell inverkan på den faktiska
 immissionen, t.ex.

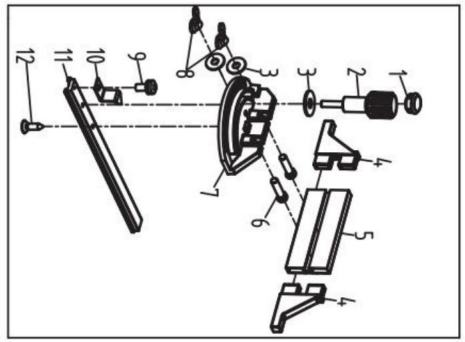
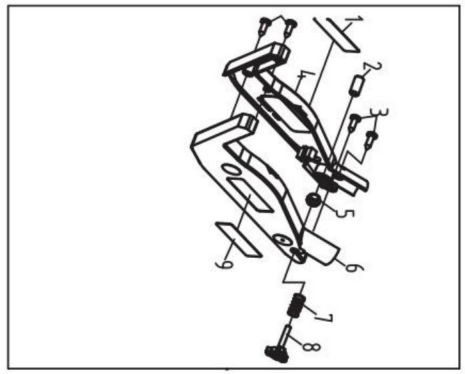
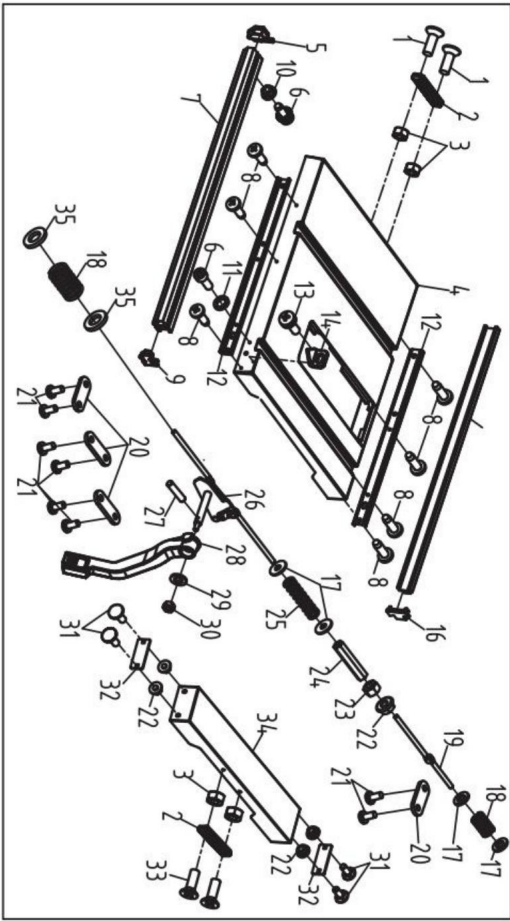
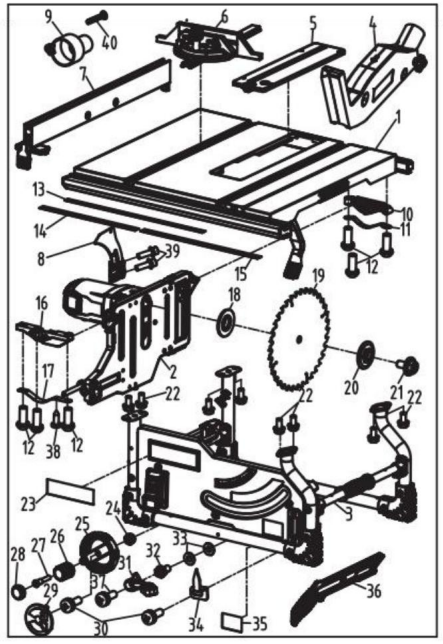
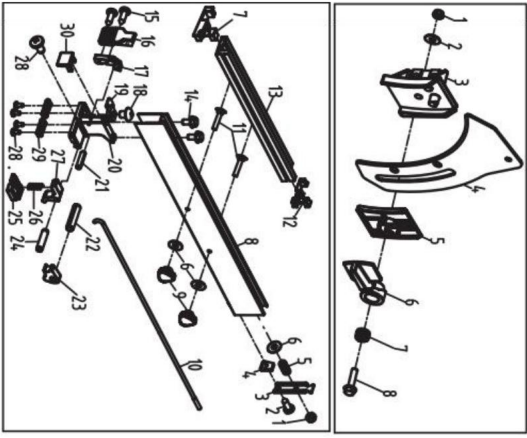
antalet maskiner och andra närliggande verksamheter.
 Tillförlitlig arbetsplats-

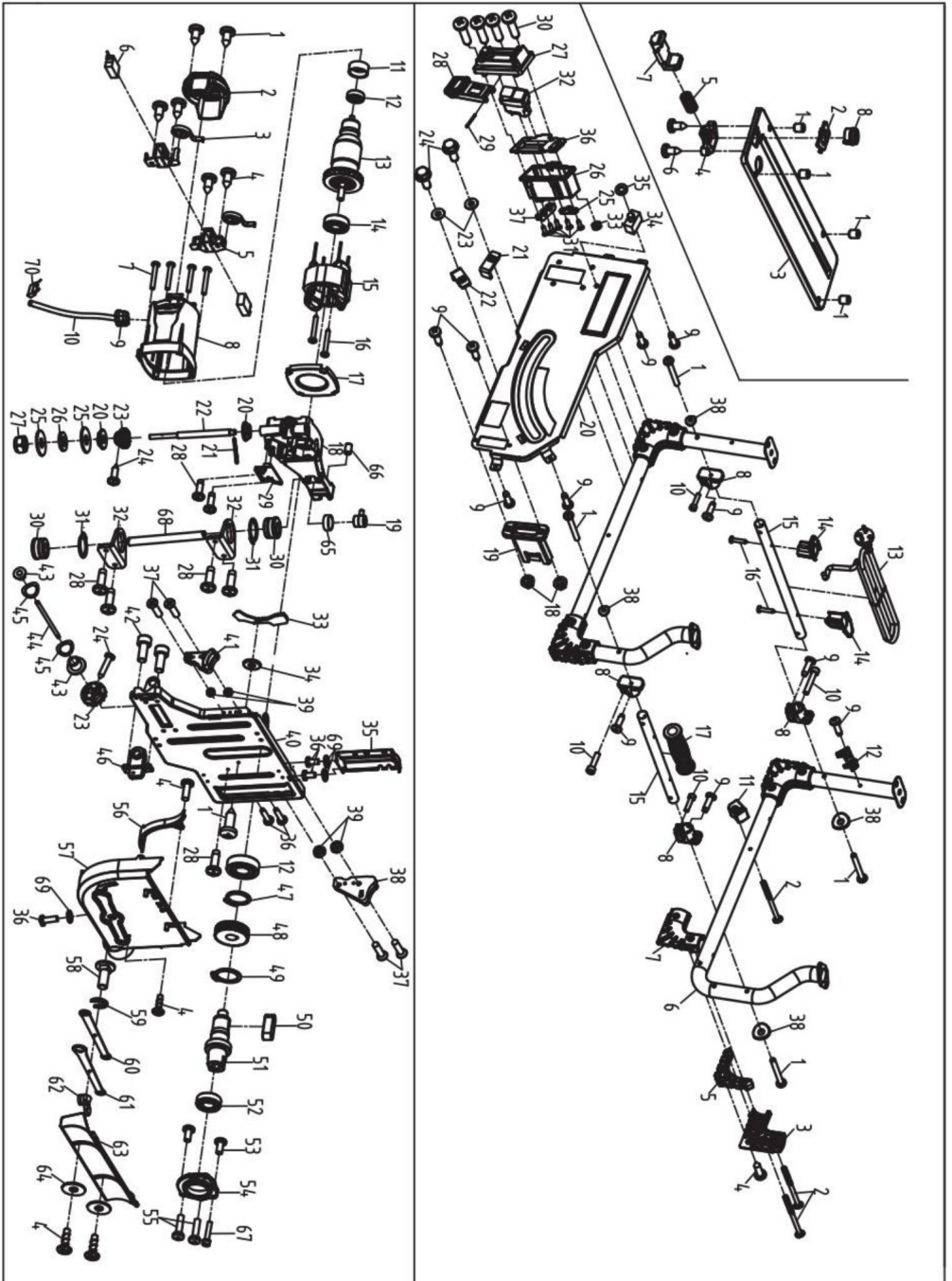
värde för varje enskild person, i varje enskilt land.

kan åtminstone göra en bättre

bedömning av farorna och riskerna.







VEVOR®

TOUGH TOOLS, HALF PRICE

Teknisk support och E-garanticertifikat
www.vevor.com/support