

VEVOR[®]

TOUGH TOOLS, HALF PRICE

Technical Support and E-Warranty Certificate

www.vevor.com/support

JEWELRY POLISHER TUMBLER USER MANUAL

We continue to be committed to offering tools at competitive prices. "Save Half", "Half Price", or any other similar expressions used by us only represent an estimate of savings you might benefit from buying certain tools with us compared to the major top brands and do not necessarily mean to cover all categories of tools offered by us. You are kindly reminded to verify carefully when placing an order with us if you are saving half in comparison with the top major brands.

VEVOR®

TOUGH TOOLS, HALF PRICE

JEWELRY POLISHER
TUMBLER

MODEL:KD-20001 / KD-20002 / KD-20003





NEED HELP? CONTACT US!

Have product questions? Need technical support? Please feel free to contact us:

Technical Support and E-Warranty Certificate
www.vevor.com/support

This is the original instruction, please read all manual instructions carefully before operating. VEVOR reserves a clear interpretation of our user manual. The appearance of the product shall be subject to the product you received. Please forgive us that we won't inform you again if there are any technology or software updates on our product.

	<p>Warning-To reduce the risk of injury, user must read instructions manual carefully.</p>
	<p>This device complies with Part 15 of the FCC Rules. Operation is subject to the following two conditions:(1)This device may not cause harmful interference, and (2)this device must accept any interference received, including interference that may cause undesired operation.</p>
	<p>This product is subject to the provision of European Directive 2012/19/EC. The symbol showing a wheellie bin crossed through indicates that the product requires separate refuse collection in the European Union. This applies to the product and all accessories marked with this symbol. Products marked as such may not be discarded with normal domestic waste, but must be taken to a collection point for recycling electrical and electronic devices</p>

WARNING!

This manual provides critical safety instructions on the proper setup, operation, maintenance, and service of this machine/tool. Save this document, refer to it often, and use it to instruct other operators. Failure to read, understand and follow the instructions in this manual may result in fire or serious personal injury including amputation, electrocution, or death.

The owner of this machine/tool is solely responsible for its safe use. This responsibility includes but is not limited to proper installation in a safe environment, personnel training and usage authorization, proper inspection and maintenance, manual availability and comprehension, application of safety devices, sanding/grinding tool integrity, and the usage of personal protective equipment. The manufacturer will not be held liable for injury or property damage from negligence, improper training, machine modifications or misuse.

WARNING!

Some dust created by power sanding, sawing, grinding, contains chemicals known to the State of California to cause cancer, birth defects or other reproductive harm. Some examples of these chemicals are:

- Lead from lead-based paints.
- Crystalline silica from bricks, cement and other masonry products.
- Arsenic and chromium from chemically-treated lumber.

Your risk from these exposures varies, depending on how often you do this type of work. To reduce your exposure to these chemicals:

Work in a well ventilated area, and work with approved safety equipment, such as those dust masks that are specially designed to filter out microscopic particles.

Characteristic

Rotary tumbler can be rotated in both directions and timed with five speeds



1. polishing barrel
2. bucket belt
3. Adjust the barrel cover depth to prevent water leakage
4. barrel cover

5. lid clasp
6. main pole
7. Motor spindle
8. Auxiliary spindle
9. host
10. Indicator
11. timing switch
12. switch/two-way/one-way operation
13. 5 speed optional
14. Steel Ball 450g
15. sealing ring

GENERAL SAFETY RULES

WARNING: Do not attempt to operate the machine until you have read thoroughly and understood completely all instructions, rules, etc. contained in this manual. Failure to comply may result in accidents involving fire, electric shock, or serious personal injury. Keep this owner's manual and review frequently for continuous safe operation.

1. Know your machine. For your own safety, read the owner's manual carefully. Learn its application and limitations, as well as specific potential hazards pertinent to this machine.
2. Make sure all tools are properly earthed.
3. Keep guards in place and in working order. If a guard must be removed for maintenance or cleaning, make sure it is properly replaced before using the machine again.
4. Remove adjusting keys and spanners. Form a habit of checking to see that the keys and adjusting spanners are removed from the machine before switched it on.
5. Keep your work area clean. Cluttered areas and workbenches increase the chance of an accident.
6. Do not use in dangerous environments. Do not use power tools in damp or wet locations, or expose them to rain. Keep work areas well illuminated.
7. Keep children away. All visitors should be kept a safe distance.

8. from the work area.
9. Make workshop childproof. Use padlocks, master switches and remove starter keys.
10. Do not force the machine. It will do the job better and be safer at the rate for which it is designed.
11. Use the right tools. Do not force the machine or attachments to do a job for which they are not designed. Contact the manufacturer or distributor if there is any question about the machine's suitability for a particular task.
12. Wear proper apparel. Avoid loose clothing, gloves, ties, rings, bracelets, and jewellery which could get caught in moving parts. Non-slip footwear is recommended. Wear protective hair covering to contain long hair.
13. Do not over-reach. Keep proper footing and balance at all times.
14. Maintain the machine in good condition. Keep the machine clean for best and safest performance. Follow instructions for lubrication and changing accessories.
15. Disconnect the machine from power source before servicing and when changing the blade.
16. Never leave the machine running unattended. Turn the power off. Do not leave the machine until it comes to a complete stop.
17. Do not use any power tools while under the effects of drugs, alcohol or medication.
18. Always wear a face or dust mask if operation creates a lot of dust and/or chips. Always operate the tool in a well ventilated area and provide for proper dust removal. Use a suitable dust extractor.

Operation tips for polishing bucket

Polishing bucket material is ABS plastic which can not put any corrosive liquid. Corrosive liquid is easy to make the polishing cylinder cracks, all such cases are regarded as artificial damage, do not replace or return, please pay attention to these cases we just can add water when polish.





Capacity ratio of polishing bucket



Pour water to 2/5 barrel and put 450g (steel ball or material) with jewelry. Then add 10g polishing solution.



Control work description

1. Select a specific time by turning the time control button.
2. Push the  button, which is a one-way rotation. 
3. Push the  button, it is a two-way rotation. It rotates in one direction for about 1 minute, then it automatically rotates in the opposite direction for 1 minute. We recommend bidirectional rotation, which is more effective.

Disclaimer: There is a stop section for 5s during the two-way rotation. After the

stop, the barrel will automatically rotate into opposite direction. During the stop, cannot push the  button to rotate in a single direction. Otherwise the machine will power off and not work. Then it needs to push the  button to return to work normally, and then push the  button to rotate in single/one-way direction.

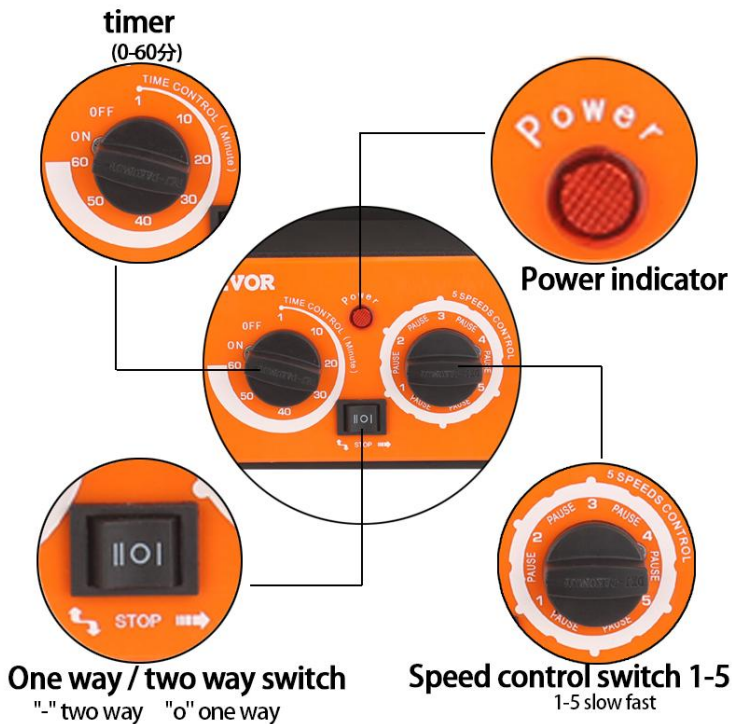

Correct barrel cover indication drawing



Correctly indicate the lid to be balanced and then button it

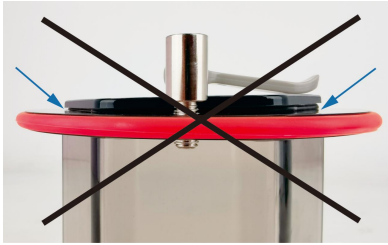

Incorrect indication of cap imbalance resulting in water leakage

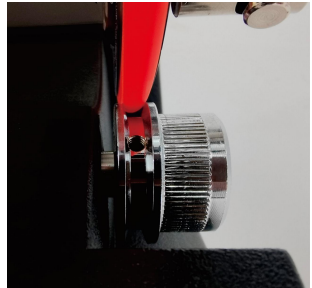
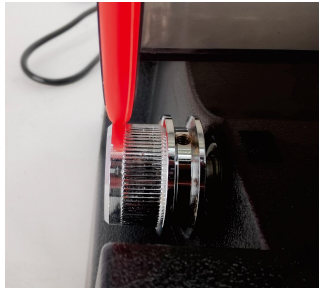

Incorrect bucket placement indication

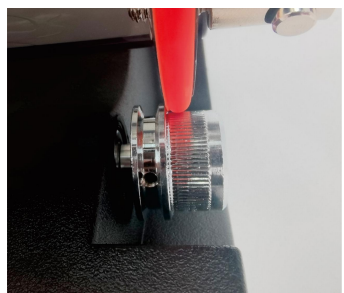

Correct bucket placement instruction

Polishing steps

Material: abrasive plus coarse grinding powder → fine grinding powder → polishing powder → final polishing powder

step 1 Open

1. Wash the abrasive with water, put 1-1.5 pounds of abrasive in the bucket (the ratio of abrasive to product is 3:1)
2. Add the abrasive and coarse grinding powder for step 1.
3. Add an appropriate amount of water to submerge the abrasive.

4. Tighten the lid of the bucket to prevent water leakage.

Step 2 Continue grinding...

During the second stage, the product will continue to be polished, and it is very important to check the abrasive during this period.

1. Pour the contents of the bucket into the fine filter screen, and thoroughly clean the product and the bucket.
2. Refill the product into the barrel.
3. Add the finely ground powder for step 2.
4. Add appropriate amount of water to cover the product to ensure that the barrel and body are clean and dry.
5. Polish again until the surface of the product is shiny.

Note: Remember don't pour gravel into the household sewer!

Step, 3 polishing!

It's time for polishing.

1. Pour the contents of the barrel into the filter to filter and clean the product. Make sure not to pour any gravel into the sewer.
2. Thoroughly wash the product and bucket with soap to remove all traces of grit. You can use a hard-bristled brush or an old toothbrush.
3. Pour the product back into the bucket, add water to cover the surface, and sand for 5-10 minutes. This step can remove the remaining grit fragments to avoid scratching the polished product.
4. Clean the product and barrel again.
5. Pour the product back into the bucket, add the polishing powder for step 3, and add an appropriate amount of water to cover the surface.
6. Make sure that the barrel and body are clean and dry.
7. Polish until the product is bright.

Step 4 Final polishing

Now do the final polishing to give your products the brightest luster, and then you can put them into the jewelry accessories.

1. Pour the contents of the barrel into the filter to filter and clean the product. Make sure not to pour any gravel into the sewer.
2. Thoroughly wash the product and bucket with soap to remove all traces of grit. You can use a hard-bristled brush or an old toothbrush.

	items	Description
1	Name	Jewelry Polisher Tumbler
2	Model	KD-20001
3	Parameter	Voltage/Frequency: 110VAC/60Hz, Power: 60W, Max capacity of load: 5KG, Time control: 10–60min
4	Package Size	330x280x340mm
5	G.W.	5.6KG

	items	Description
1	Name	Jewelry Polisher Tumbler
2	Model	KD-20002
3	Parameter	Voltage/Frequency: 230VAC/50Hz, Power: 60W, Max capacity of load: 5KG, Time control: 10–60min
4	Package Size	330x280x340mm
5	G.W.	5.6KG

	items	Description
1	Name	Jewelry Polisher Tumbler
2	Model	KD-20003
3	Parameter	Voltage/Frequency: 230VAC/50Hz, Power: 60W, Max capacity of load: 5KG, Time control: 10–60min
4	Package Size	330x280x340mm
5	G.W.	5.6KG

Manufacturer: Fujian Putian Huajie Electronic Technology Co.,LTD

Address: NO. 30 Shugang Road, Shangtang Village, Dongqiao Town, Xiuyu District, Putian City, Fujian Province

Address: Shuangchenglu 803nong11hao1602A-1609shi, baoshanqu, shanghai 200000 CN.

Imported to AUS: SIHAO PTY LTD, 1 ROKEVA STREETEASTWOOD NSW 2122 Australia

Imported to USA: Sanven Technology Ltd., Suite 250, 9166 Anaheim Place, Rancho Cucamonga, CA 91730

EC	REP
-----------	------------

E-CrossStu GmbH
Mainzer Landstr.69, 60329 Frankfurt am Main.

UK	REP
-----------	------------

YH CONSULTING LIMITED.
C/O YH Consulting Limited Office 147, Centurion House,
London Road, Staines-upon-Thames, Surrey, TW18 4AX

VEVOR[®]

TOUGH TOOLS, HALF PRICE

Technical Support and E-Warranty Certificate

www.vevor.com/support

VEVOR®

TOUGH TOOLS, HALF PRICE

Wsparcie techniczne i certyfikat e-gwarancji

www.vevor.com/support

BĄBELKA DO POLEROWANIA BIŻUTERII

INSTRUKCJA OBSŁUGI

Nadal staramy się oferować narzędzia w konkurencyjnych cenach. „Oszczędź połowę”, „Połowa ceny” lub inne podobne wyrażenia używane przez nas stanowią jedynie szacunkowe oszczędności, jakie możesz uzyskać.

korzyści z zakupu niektórych narzędzi u nas w porównaniu do głównych marek i niekoniecznie oznacza to objęcie wszystkich kategorii narzędzi oferowanych przez nas. Uprzejmie przypominamy, aby sprawdzić dokładnie, czy składając u nas zamówienie zaoszczędzisz połowę ceny w porównaniu z produktami najlepszych marek.

VEVOR[®]
TOUGH TOOLS, HALF PRICE

POLERKA BIŻUTERII
KUBEK

MODEL:KD-20001 / KD-20002 / KD-20003





POTRZEBUJESZ POMOCY? SKONTAKTUJ SIĘ Z NAMI!

Masz pytania dotyczące produktu? Potrzebujesz wsparcia technicznego? Skontaktuj się z nami:

Wsparcie techniczne i certyfikat gwarancji elektronicznej
www.vevor.com/support

To jest oryginalna instrukcja, przed użyciem należy uważnie przeczytać wszystkie instrukcje. VEVOR zastrzega sobie jasną interpretację naszej instrukcji obsługi. Wygląd produktu będzie zależał od produktu, który otrzymałeś. Prosimy o wybaczenie, że nie poinformujemy Cię ponownie, jeśli w naszym produkcie pojawią się jakiegokolwiek aktualizacje technologiczne lub oprogramowania.

	<p>Ostrzeżenie: Aby zminimalizować ryzyko obrażeń, użytkownik powinien uważnie przeczytać instrukcję obsługi.</p>
	<p>To urządzenie jest zgodne z częścią 15 przepisów FCC. Jego działanie podlega następującym dwóm warunkom: (1) To urządzenie nie może powodować szkodliwych zakłóceń i (2) to urządzenie musi akceptować wszelkie odbierane zakłócenia, w tym zakłócenia, które mogą powodować niepożądane działanie.</p>
	<p>Ten produkt podlega postanowieniom Dyrektywy Europejskiej 2012/19/WE. Symbol przedstawiający przekreślony kosz na śmieci na kółkach oznacza, że produkt wymaga oddzielnej zbiórki odpadów w Unii Europejskiej. Dotyczy to produktu i wszystkich akcesoriów oznaczonych tym symbolem. Produktów oznaczonych w ten sposób nie można wyrzucać razem ze zwykłymi odpadami domowymi, ale należy je oddać do punktu zbiórki w celu recyklingu urządzeń elektrycznych i elektronicznych.</p>

OSTRZEŻENIE!

Niniejsza instrukcja zawiera kluczowe instrukcje bezpieczeństwa dotyczące prawidłowej konfiguracji, obsługi, konserwacji i serwisowania tej maszyny/narzędzia. Zachowaj ten dokument, często do niego zaglądaj i używaj go do instruowania innych operatorów. Nieprzeczytanie, niezrozumienie i nieprzestrzeganie instrukcji zawartych w niniejszej instrukcji może spowodować pożar lub poważne obrażenia ciała, w tym amputację, porażenie prądem lub śmierć.

Właściciel tej maszyny/narzędzia ponosi wyłączną odpowiedzialność za jej bezpieczne użytkowanie. Odpowiedzialność ta obejmuje, ale nie ogranicza się do prawidłowej instalacji w bezpiecznym środowisku, przeszkolenia personelu i autoryzacji użytkownika, właściwej kontroli i konserwacji, dostępności i zrozumienia instrukcji, stosowania urządzeń zabezpieczających, integralności narzędzia do szlifowania/polerowania oraz stosowania osobistego sprzętu ochronnego. Producent nie ponosi odpowiedzialności za obrażenia lub szkody majątkowe spowodowane zaniedbaniem, niewłaściwym przeszkoleniem, modyfikacjami maszyny lub niewłaściwym użytkowaniem.

OSTRZEŻENIE!

Część pyłu powstającego podczas szlifowania, piłowania i szlifowania zawiera substancje chemiczne wiadomo, że w stanie Kalifornia powoduje raka, wady wrodzone lub inne

szkody reprodukcyjne. Oto kilka przykładów takich substancji chemicznych: •

Ołów z farb ołowiowych. • Krystaliczna

krzemionka z cegieł, cementu i innych produktów murarskich. • Arsen i chrom z drewna poddanego obróbce chemicznej.

Ryzyko związane z tymi ekspozycjami jest różne i zależy od tego, jak często wykonujesz tego typu czynności. praca. Aby zmniejszyć narażenie na te substancje chemiczne:

Pracuj w dobrze wentylowanym pomieszczeniu i używaj zatwierdzonego sprzętu ochronnego, takiego jak: maski przeciwpyłowe, które zostały specjalnie zaprojektowane, aby filtrować mikroskopijne cząsteczki.

Charakterystyczny

Bęben obrotowy można obracać w obu kierunkach i regulować jego czas za pomocą pięciu prędkości



1. beczka polerska

2. pas kubełkowy

3. Wyreguluj głębokość pokrywy lufy, aby zapobiec wyciekaniu wody

4. pokrywa lufy

5. Zapięcie pokrywy
6. główny słup
7. Wrzeczono silnika
8. Wrzeczono pomocnicze
9. gospodarz
10. Wskaźnik
11. przełącznik czasowy
12. praca przełącznika/dwukierunkowa/jednokierunkowa
13. 5 prędkości opcjonalnie
14. Kulka stalowa 450g
15. pierścień uszczelniający

OGÓLNE ZASADY BEZPIECZEŃSTWA

OSTRZEŻENIE: Nie próbuj obsługiwać maszyny, dopóki nie przeczytasz dokładnie instrukcji.

i w pełni zrozumiałem wszystkie instrukcje, zasady itp. zawarte w tym podręczniku.

Niedostosowanie się do tych zaleceń może skutkować wypadkami obejmującymi pożar, porażenie prądem lub poważne obrażenia. obrażenia ciała. Zachowaj tę instrukcję obsługi i często do niej zaglądaj, aby zachować ciągłość bezpieczna eksploatacja.

1. Poznaj swoją maszynę. Dla własnego bezpieczeństwa przeczytaj uważnie instrukcję obsługi.

Poznaj jego zastosowanie i ograniczenia, a także konkretne potencjalne zagrożenia z nim związane do tej maszyny.

2. Upewnij się, że wszystkie narzędzia są prawidłowo uziemione.

3. Utrzymuj osłony na miejscu i w stanie roboczym. Jeśli osłona musi zostać zdjęta, konserwacją lub czyszczeniem, przed użyciem należy upewnić się, że został on prawidłowo wymieniony maszyna znowu.

4. Wyjmij klucze regulacyjne i klucze nastawcze. Wyrób w sobie nawyk sprawdzania, czy

Przed włączeniem maszyny należy wyjąć z niej klucze i klucze nastawcze.

5. Utrzymuj czystość w miejscu pracy. Zagracone obszary i stoły robocze zwiększają ryzyko wypadku.

6. Nie używać w niebezpiecznych środowiskach. Nie używać elektronarzędzi w wilgotnych lub mokrych warunkach.

lokalizację lub wystawiać je na deszcz. Utrzymuj obszary robocze dobrze oświetlone.

7. Trzymaj dzieci z daleka. Wszyscy goście powinni zachować bezpieczną odległość.

8. z miejsca pracy.

9. Uczyni warsztat bezpiecznym dla dzieci. Używaj kłódek, wyłączników głównych i usuń rozrusznik klawiatura.

10. Nie zmuszaj maszyny. Będzie ona wykonywać pracę lepiej i bezpieczniej przy stawce do którego został zaprojektowany.

11. Używaj właściwych narzędzi. Nie zmuszaj maszyny ani osprzętu do wykonywania pracy za do których nie zostały zaprojektowane. Skontaktuj się z producentem lub dystrybutorem, jeśli istnieje pytanie o przydatność maszyny do określonego zadania.

12. Noś odpowiedni ubiór. Unikaj luźnych ubrań, rękawiczek, krawatów, pierścionków, bransoletek i biżuteria, która mogłaby zostać wciągnięta w ruchome części. Obuwie antypoślizgowe jest Zalecane. Noś ochronne nakrycie głowy, aby chronić długie włosy.

13. Nie wychylaj się za bardzo. Zawsze utrzymuj równowagę i równowagę.

14. Utrzymuj maszynę w dobrym stanie. Utrzymuj maszynę w czystości, aby zapewnić jej najlepszą i najsprawniejszą pracę. najbezpieczniejsze działanie. Postępuj zgodnie z instrukcjami dotyczącymi smarowania i wymiany akcesoriów.

15. Przed przystąpieniem do prac serwisowych i po ich zakończeniu należy odłączyć maszynę od źródła zasilania. wymiana ostrza.

16. Nigdy nie pozostawiaj włączonej maszyny bez nadzoru. Wyłącz zasilanie. Nie Pozostaw maszynę aż do całkowitego zatrzymania.

17. Nie używaj żadnych elektronarzędzi, będąc pod wpływem narkotyków, alkoholu lub lek.

18. Jeśli podczas pracy powstaje dużo pyłu i/lub wiórów, należy zawsze nosić maskę na twarz lub maskę przeciwpyłową. Zawsze używaj narzędzia w dobrze wentylowanym pomieszczeniu i zapewnij odpowiednią ilość pyłu. usuwanie. Użyj odpowiedniego odkurzacza.

Wskazówki dotyczące obsługi wiadra polerskiego

Materiał wiadra polerskiego to tworzywo sztuczne ABS, które nie jest podatne na korozję płynny płyn korozyjny łatwo powoduje pęknięcia cylindra polerującego, wszystkie takie przypadki są uważane za uszkodzenia sztuczne, nie podlegają wymianie ani zwrotowi, prosimy o zwrócenie uwagi w takich przypadkach wystarczy dodać wody podczas polerowania.





Współczynnik pojemności wiadra polerującego

Wlać wodę do 2/5 beczki i włożyć 450g (kulki stalowej lub materiału) z biżuterią. Następnie dodać 10g roztworu polerującego.



Opis pracy kontrolnej

1. Wybierz konkretny czas, obracając przycisk sterowania czasem.
2. Naciśnij przycisk, który obraca się w jedną stronę. 
3. Wciśnij  przycisk, to jest obrót dwukierunkowy. Obraca się w jednym kierunku przez około 1 minutę, a następnie automatycznie obraca się w przeciwnym kierunku przez 1 minutę. zalecamy rotację dwukierunkową, która jest skuteczniejsza.

Zastrzeżenie: Podczas obrotu dwukierunkowego występuje sekcja zatrzymania trwająca 5 sekund. Po

zatrzymaj, beczka automatycznie obróci się w przeciwnym kierunku. Podczas zatrzymania nie można nacisnąć przycisku, aby obrócić się w jednym kierunku. W przeciwnym razie maszyna wyłączy się i nie będzie działać. Następnie należy nacisnąć przycisk, aby powrócić do pracy normalnie, a następnie nacisnąć przycisk, aby obrócić w jednym kierunku.

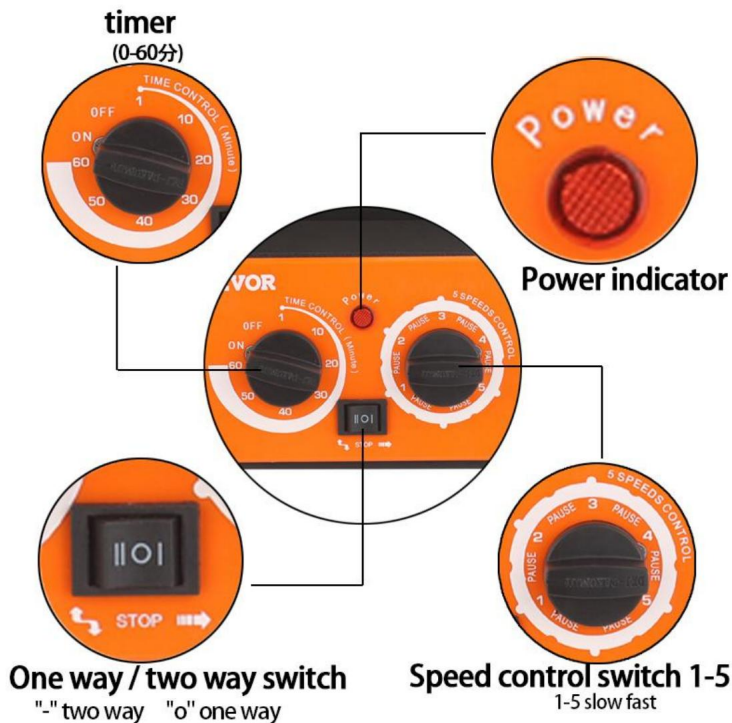

Rysunek wskazujący prawidłową pokrywę lufy



Prawidłowo wskaź pokrywę, którą chcesz wyważyć, a następnie ją zamknij



Nieprawidłowe wskazanie braku równowagi korka powodujące wyciek wody

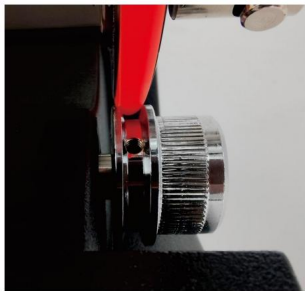

Nieprawidłowe wskazanie umiejscowienia wiadra

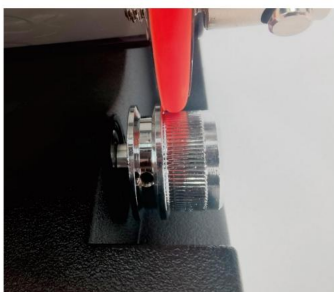

Prawidłowa instrukcja ustawienia wiadra

Etapy polerowania

Materiał: materiał ścierny plus gruboziarnisty proszek ścierny drobny proszek ścierny

proszek polerski końcowy proszek polerski Krok 1

Otwórz 1. Umyj

materiał ścierny wodą, wsyp 1-1,5 funta materiału ściernego do wiadra (stosunek materiału ściernego do produktu wynosi 3:1)

2. Dodaj proszek ścierny i gruboziarnisty proszek do mielenia dla kroku 1.

3. Dodaj odpowiednią ilość wody, aby zanurzyć materiał ścierny.

4. Dokręć pokrywę wiadra, aby zapobiec wyciekaniu wody.

Krok 2 Kontynuuj szlifowanie...

W drugim etapie produkt będzie nadal polerowany i bardzo

Ważne jest, aby w tym okresie kontrolować stan ścierniwa.

1. Zawartość wiadra wlać do sita filtra dokładnego i dokładnie wyczyścić.

produkt i wiadro.

2. Ponownie napełnij beczkę produktem.

3. Dodaj drobno zmielony proszek potrzebny w kroku 2.

4. Dodaj odpowiednią ilość wody, aby zakryć produkt i upewnić się, że lufa jest szczelna.

i ciało są czyste i suche.

5. Ponownie poleruj, aż powierzchnia produktu będzie błyszcząca.

Uwaga: Pamiętaj, nie wsypuj żwiru do przydomowej kanalizacji!

Krok 3, polerowanie!

Czas na polerowanie.

1. Zawartość beczki wlać do filtra w celu przefiltrowania i oczyszczenia produktu.

Upewnij się, że nie wsypujesz żwiru do kanalizacji.

2. Dokładnie umyj produkt i wiadro mydłem, aby usunąć wszelkie ślady piasku.

Można użyć szczoteczki o twardym włosiu lub starej szczoteczki do zębów.

3. Wlej produkt z powrotem do wiadra, dodaj wody tak, aby pokryć powierzchnię i przeszlifuj przez 5-10 minut. Ten krok może usunąć pozostałe fragmenty żwiru, aby uniknąć zarysowania polerowanego produktu.

4. Ponownie wyczyść produkt i lufę.

5. Wlej produkt z powrotem do wiaderka, dodaj proszek polerujący do kroku 3 i dodać odpowiednią ilość wody tak, aby pokryć powierzchnię.

6. Upewnij się, że lufa i korpus są czyste i suche.

7. Poleruj, aż produkt będzie błyszczący.

Krok 4 Ostateczne polerowanie

Teraz wykonaj końcowe polerowanie, aby nadać produktom jak najjaśniejszy połysk, a następnie można je umieścić w akcesoriach jubilerskich.

1. Zawartość beczki wlać do filtra w celu przefiltrowania i oczyszczenia produktu.

Upewnij się, że nie wsypujesz żwiru do kanalizacji.

2. Dokładnie umyj produkt i wiadro mydłem, aby usunąć wszelkie ślady piasku.

Można użyć szczoteczki o twardym włosiu lub starej szczoteczki do zębów.

	rzeczy	Opis
1	Nazwa	Bęben do polerowania biżuterii
2	Model	KD-20001
3	Parametr	Napięcie/częstotliwość: 110VAC/60Hz, Moc: 60W, Maksymalna pojemność: obciążenie: 5 kg, kontrola czasu: 10-60 min
4	Rozmiar opakowania	330x280x340mm
5	GW	5,6 kg

	rzeczy	Opis
1	Nazwa	Bęben do polerowania biżuterii
2	Model	KD-20002
3	Parametr	Napięcie/częstotliwość: 230VAC/50Hz, Moc: 60W, Maksymalna pojemność: obciążenie: 5 kg, kontrola czasu: 10-60 min
4	Rozmiar opakowania	330x280x340mm
5	GW	5,6 kg

	rzeczy	Opis
1	Nazwa	Bęben do polerowania biżuterii
2	Model	KD-20003
3	Parametr	Napięcie/częstotliwość: 230VAC/50Hz, Moc: 60W, Maksymalna pojemność: obciążenie: 5 kg, kontrola czasu: 10-60 min
4	Rozmiar opakowania	330x280x340mm
5	GW	5,6 kg

Producent: Fujian Putian Huajie Electronic Technology Co.,LTD

Adres: NIE. 30 Shugang Road, wioska Shangtang, miasto Dongqiao, Xiuyu

Dzielnica, miasto Putian, prowincja Fujian

Adres: Shuangchenglu 803nong11hao1602A-1609shi, baoshanqu, szanghaj
200000 CN.

Importowane do AUS: SIHAO PTY LTD, 1 ROKEVA STREETEASTWOOD
NSW 2122 Australia

Importowane do USA: Sanven Technology Ltd., Suite 250, 9166 Anaheim
Miejsce, Rancho Cucamonga, CA 91730



E-CrossStu GmbH

Mainzer Landstr.69, 60329 Frankfurt nad Menem.



YH CONSULTING LIMITED.

C/O YH Consulting Limited Biuro 147, Centurion House,
London Road, Staines-upon-Thames, Surrey, TW18 4AX

VEVOR®

TOUGH TOOLS, HALF PRICE

Wsparcie techniczne i certyfikat e-gwarancji

www.vevor.com/support

VEVOR®

TOUGH TOOLS, HALF PRICE

Supporto tecnico e certificato di garanzia elettronica

www.vevor.com/support

BURATTO PER LUCIDARE I GIOIELLI

MANUALE D'USO

Continuiamo a impegnarci a offrire strumenti a prezzi competitivi. "Risparmia la metà", "Metà prezzo" o qualsiasi altra espressione simile da noi utilizzata rappresenta solo una stima dei risparmi che potresti trarre vantaggio dall'acquisto di determinati utensili da noi rispetto ai principali marchi di punta e non significa necessariamente coprire tutte le categorie di utensili da noi offerti. Ti ricordiamo cortesemente di verificare attentamente quando effettui un ordine con noi se stai risparmiando la metà rispetto ai marchi più importanti.

VEVOR[®]
TOUGH TOOLS, HALF PRICE

LUCIDATORE PER GIOIELLI
BICCHIERE

MODELLO:KD-20001 / KD-20002 / KD-20003





HAI BISOGNO DI AIUTO? CONTATTACI!

Hai domande sui prodotti? Hai bisogno di supporto tecnico? Non esitare a contattarci:

**Supporto tecnico e certificato di garanzia
elettronica www.vevor.com/support**

Questa è l'istruzione originale, si prega di leggere attentamente tutte le istruzioni del manuale prima di utilizzare. VEVOR si riserva una chiara interpretazione del nostro manuale utente. L'aspetto del prodotto sarà soggetto al prodotto ricevuto. Vi preghiamo di perdonarci se non vi informeremo di nuovo se ci sono aggiornamenti tecnologici o software sul nostro prodotto.

	<p>Attenzione: per ridurre il rischio di lesioni, l'utente deve leggere attentamente il manuale di istruzioni.</p>
	<p>Questo dispositivo è conforme alla Parte 15 delle Norme FCC. Il funzionamento è soggetto alle due condizioni seguenti: (1) Questo dispositivo non può causare interferenze dannose e (2) Questo dispositivo deve accettare qualsiasi interferenza ricevuta, comprese le interferenze che possono causare un funzionamento indesiderato.</p>
	<p>Questo prodotto è soggetto alle disposizioni della Direttiva Europea 2012/19/CE. Il simbolo raffigurante un bidone della spazzatura barrato indica che il prodotto richiede la raccolta differenziata dei rifiuti nell'Unione Europea. Ciò si applica al prodotto e a tutti gli accessori contrassegnati con questo simbolo. I prodotti contrassegnati come tali non possono essere smaltiti con i normali rifiuti domestici, ma devono essere portati in un punto di raccolta per il riciclaggio di dispositivi elettrici ed elettronici</p>

AVVERTIMENTO!

Questo manuale fornisce istruzioni di sicurezza essenziali per la corretta configurazione, il funzionamento, la manutenzione e l'assistenza di questa macchina/utensile. Conservare questo documento, consultarlo spesso e utilizzarlo per istruire altri operatori. La mancata lettura, comprensione e osservanza delle istruzioni contenute in questo manuale può causare incendi o gravi lesioni personali, tra cui amputazione, elettrocuzione o morte.

Il proprietario di questa macchina/utensile è l'unico responsabile del suo utilizzo sicuro.

Questa responsabilità include, ma non è limitata a, installazione corretta in un ambiente sicuro, formazione del personale e autorizzazione all'uso, ispezione e manutenzione corrette, disponibilità e comprensione del manuale, applicazione di dispositivi di sicurezza, integrità dell'utensile di levigatura/rettifica e utilizzo di dispositivi di protezione individuale. Il produttore non sarà ritenuto responsabile per lesioni o danni alla proprietà derivanti da negligenza, formazione impropria, modifiche alla macchina o uso improprio.

AVVERTIMENTO!

Alcune polveri create dalla levigatura, dal taglio e dalla molatura contengono sostanze chimiche noto allo Stato della California come causa di cancro, difetti alla nascita o altro danni riproduttivi. Alcuni esempi di queste sostanze chimiche sono: • Piombo da vernici a base di piombo. • Silice cristallina da mattoni, cemento e altri prodotti in muratura. • Arsenico e cromo da legname trattato chimicamente.

Il rischio derivante da queste esposizioni varia a seconda della frequenza con cui si esegue questo tipo di attività. lavoro. Per ridurre l'esposizione a queste sostanze chimiche:

Lavorare in un'area ben ventilata e utilizzare attrezzature di sicurezza approvate, come maschere antipolvere appositamente progettate per filtrare le particelle microscopiche.

Caratteristica

Il tamburo rotante può essere ruotato in entrambe le direzioni e temporizzato con cinque velocità



1. lucidatura del barile
2. cintura a secchio
3. Regolare la profondità del coperchio della canna per evitare perdite d'acqua
4. coperchio della canna

5. Chiusura del coperchio
6. polo principale
7. Mandrino motore
8. Mandrino ausiliario
9. ospite
10. Indicatore
11. interruttore di temporizzazione
12. funzionamento a commutazione/bidirezionale/monodirezionale
13. 5 velocità opzionale
14. Sfera d'acciaio 450g
15. anello di tenuta

NORME GENERALI DI SICUREZZA

ATTENZIONE: Non tentare di utilizzare la macchina prima di aver letto attentamente e di aver compreso appieno tutte le istruzioni, le regole, ecc. contenute nel presente manuale.

La mancata osservanza può causare incidenti con incendi, scosse elettriche o gravi lesioni personali. Conservare questo manuale del proprietario e rivederlo frequentemente per un uso continuo funzionamento sicuro.

1. Conosci la tua macchina. Per la tua sicurezza, leggi attentamente il manuale del proprietario. Scopri la sua applicazione e i suoi limiti, nonché i potenziali pericoli specifici pertinenti a questa macchina.
2. Assicurarsi che tutti gli utensili siano correttamente collegati a terra.
3. Mantenere le protezioni in posizione e in ordine di funzionamento. Se una protezione deve essere rimossa per manutenzione o pulizia, assicurarsi che sia correttamente sostituito prima di utilizzare l' di nuovo la macchina.
4. Rimuovere le chiavi di regolazione e le chiavi inglesi. Abituarsi a controllare che il le chiavi e le chiavi di regolazione vengano rimosse dalla macchina prima di accenderla.
5. Mantieni pulita la tua area di lavoro. Aree e banchi da lavoro disordinati aumentano la probabilità di un incidente.
6. Non utilizzare in ambienti pericolosi. Non utilizzare utensili elettrici in ambienti umidi o bagnati. luoghi, o esporli alla pioggia. Mantenere le aree di lavoro ben illuminate.
7. Tenere lontani i bambini. Tutti i visitatori devono essere tenuti a distanza di sicurezza.

8. dall'area di lavoro.
9. Rendere l'officina a prova di bambino. Utilizzare lucchetti, interruttori principali e rimuovere l'avviamento chiavi.
10. Non forzare la macchina. Farà meglio il lavoro e sarà più sicura alla velocità per cui è stato progettato.
11. Utilizzare gli utensili giusti. Non forzare la macchina o gli accessori a svolgere un lavoro per cui non sono stati progettati. Contattare il produttore o il distributore se c'è qualche domanda sull'idoneità della macchina per un compito particolare.
12. Indossare indumenti adeguati. Evitare abiti larghi, guanti, cravatte, anelli, braccialetti e gioielli che potrebbero impigliarsi nelle parti in movimento. Le calzature antiscivolo sono consigliati. Indossare una copertura protettiva per contenere i capelli lunghi.
13. Non sporgerti troppo. Mantieni sempre un appoggio e un equilibrio adeguati.
14. Mantenere la macchina in buone condizioni. Mantenere la macchina pulita per un uso migliore e prestazioni più sicure. Seguire le istruzioni per la lubrificazione e la sostituzione degli accessori.
15. Scollegare la macchina dalla fonte di alimentazione prima di effettuare la manutenzione e quando cambiare la lama.
16. Non lasciare mai la macchina in funzione senza sorveglianza. Spegnerne l'alimentazione. Non lasciare la macchina finché non si è fermata completamente.
17. Non utilizzare utensili elettrici sotto l'effetto di droghe, alcol o farmaco.
18. Indossare sempre una maschera facciale o antipolvere se l'operazione crea molta polvere e/o trucioli. Utilizzare sempre l'utensile in un'area ben ventilata e provvedere a un'adeguata rimozione della polvere. rimozione. Utilizzare un aspiratore di polvere idoneo.

Suggerimenti per l'uso del secchio di lucidatura

Il materiale del secchio di lucidatura è in plastica ABS che non può contenere sostanze corrosive liquido liquido corrosivo è facile che il cilindro di lucidatura si crepi, tutti questi casi sono considerati danni artificiali, non sostituire o restituire, si prega di prestare attenzione a In questi casi possiamo semplicemente aggiungere acqua durante la lucidatura.





Rapporto di capacità del secchio di lucidatura

Versare l'acqua fino a 2/5 del barile e mettere 450 g (sfera d'acciaio o materiale) con i gioielli. Quindi aggiungere 10 g di soluzione lucidante.



Descrizione del lavoro di controllo

1. Selezionare un orario specifico ruotando la manopola di controllo del tempo.
2. Premere il pulsante  che effettua una rotazione unidirezionale.
3. Spingere il  pulsante, è una rotazione bidirezionale. Ruota in una direzione per circa 1 minuto, quindi ruota automaticamente nella direzione opposta per 1 minuto. Noi consigliamo la rotazione bidirezionale, che è più efficace.

Disclaimer: c'è una sezione di arresto per 5 secondi durante la rotazione bidirezionale. Dopo la

stop, la canna ruoterà automaticamente nella direzione opposta. Durante l'arresto, non è possibile premere il pulsante per ruotare in una sola direzione. Altrimenti la macchina

si spegnerà e non funzionerà. Quindi è necessario premere il pulsante per tornare a funzionare normalmente, quindi premere il pulsante per ruotare in direzione monodirezionale.

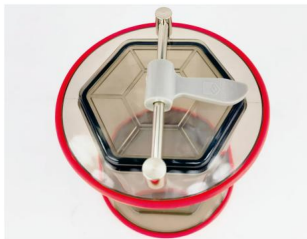
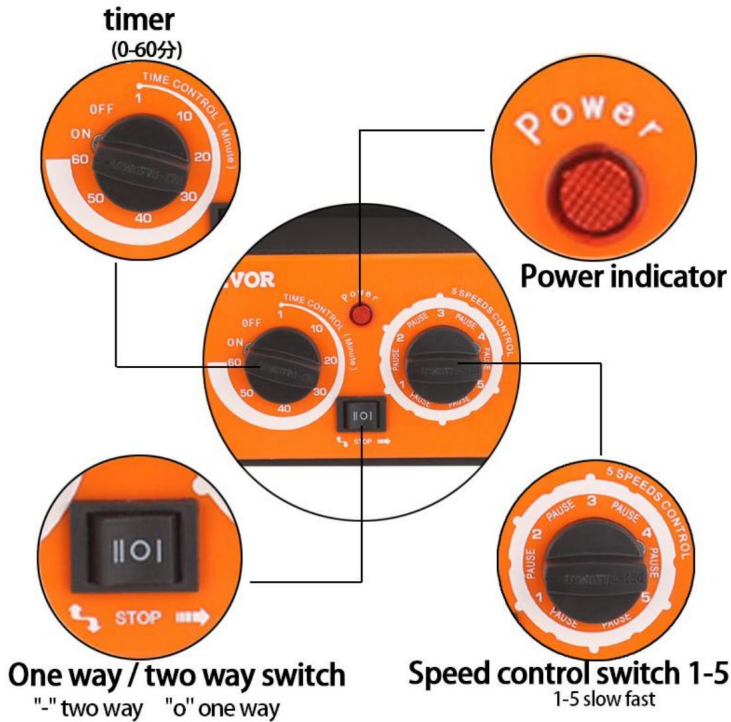

Disegno corretto dell'indicazione del coperchio della canna



Indicare correttamente il coperchio da bilanciare e quindi abbottonarlo

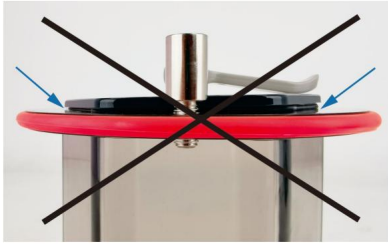

Indicazione errata dello squilibrio del tappo che provoca perdite d'acqua

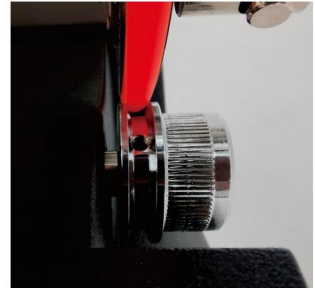
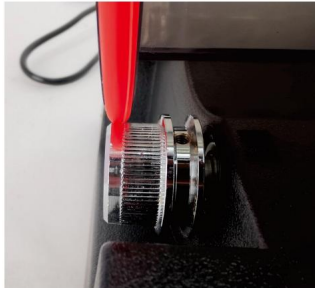

Indicazione errata del posizionamento del bucket

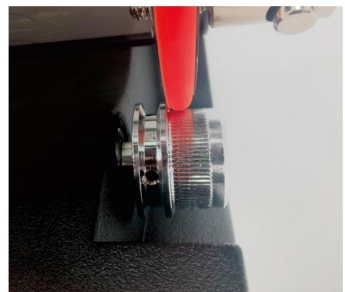
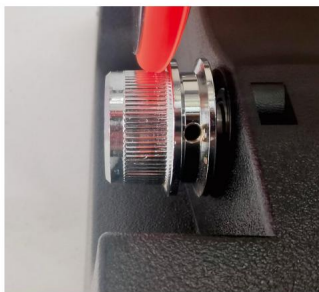

Istruzioni per il corretto posizionamento del secchio

Fasi di lucidatura

Materiale: abrasivo più polvere abrasiva grossolana ÷ polvere abrasiva fine ÷ polvere lucidante ÷

polvere lucidante finale **Fase 1** **Aprire** 1. Lavare l'abrasivo

con acqua,

mettere 1-1,5 libbre di abrasivo nel secchio (il rapporto tra abrasivo e prodotto è 3:1)

2. Aggiungere la polvere abrasiva e quella per la macinazione grossolana per il passaggio 1.

3. Aggiungere una quantità d'acqua adeguata per immergere l'abrasivo.

4. Serrare bene il coperchio del secchio per evitare perdite d'acqua.

Fase 2 Continua a macinare...

Durante la seconda fase, il prodotto continuerà ad essere lucidato, ed è molto importante controllare l'abrasivo durante questo periodo.

1. Versare il contenuto del secchio nel filtro a maglie fini e pulire accuratamente il prodotto e il secchio.

2. Riempire il contenitore con il prodotto.

3. Aggiungere la polvere finemente macinata per il passaggio 2.

4. Aggiungere la quantità adeguata di acqua per coprire il prodotto per garantire che la canna e il corpo siano puliti e asciutti.

5. Lucidare nuovamente fino a quando la superficie del prodotto non diventa lucida.

Nota: ricordatevi di non versare la ghiaia nello scarico domestico!

Fase 3: lucidatura!

È il momento di lucidare.

1. Versare il contenuto del contenitore nel filtro per filtrare e pulire il prodotto.

Assicuratevi di non versare ghiaia nella fognatura.

2. Lavare accuratamente il prodotto e il secchio con sapone per rimuovere ogni traccia di ghiaia.

È possibile utilizzare uno spazzolino a setole dure o un vecchio spazzolino da denti.

3. Versare nuovamente il prodotto nel secchio, aggiungere acqua fino a coprire la superficie e carteggiare per 5-10 minuti. Questo passaggio può rimuovere i frammenti di ghiaia rimanenti per evitare graffiando il prodotto lucidato.

4. Pulire nuovamente il prodotto e la canna.

5. Versare nuovamente il prodotto nel secchio, aggiungere la polvere lucidante per il passaggio 3 e aggiungere una quantità d'acqua adeguata a coprire la superficie.

6. Assicurarsi che la canna e il corpo siano puliti e asciutti.

7. Lucidare fino a quando il prodotto non diventa brillante.

Fase 4 Lucidatura finale

Ora esegui la lucidatura finale per dare ai tuoi prodotti la lucentezza più brillante, e poi possono essere inseriti negli accessori per gioielli.

1. Versare il contenuto del contenitore nel filtro per filtrare e pulire il prodotto.

Assicuratevi di non versare ghiaia nella fognatura.

2. Lavare accuratamente il prodotto e il secchio con sapone per rimuovere ogni traccia di ghiaia.

È possibile utilizzare uno spazzolino a setole dure o un vecchio spazzolino da denti.

	elementi	Descrizione
1	Nome	Lucidatrice per gioielli
2	Modello	Codice articolo: KD-20001
3	Parametro	Tensione/frequenza: 110 V CA/60 Hz, potenza: 60 W, capacità massima di carico: 5 kg, controllo del tempo: 10–60 min
4	Dimensioni della confezione	330x280x340mm
5	GW	5,6 kg

	elementi	Descrizione
1	Nome	Lucidatrice per gioielli
2	Modello	Codice articolo: KD-20002
3	Parametro	Tensione/frequenza: 230 V CA/50 Hz, potenza: 60 W, capacità massima di carico: 5 kg, controllo del tempo: 10–60 min
4	Dimensioni della confezione	330x280x340mm
5	GW	5,6 kg

	elementi	Descrizione
1	Nome	Lucidatrice per gioielli
2	Modello	Codice articolo: KD-20003
3	Parametro	Tensione/frequenza: 230 V CA/50 Hz, potenza: 60 W, capacità massima di carico: 5 kg, controllo del tempo: 10–60 min
4	Dimensioni della confezione	330x280x340mm
5	GW	5,6 kg

Produttore: Fujian Putian Huajie Electronic Technology Co.,LTD

Indirizzo: NO. 30 Shugang Road, villaggio di Shangtang, città di Dongqiao, Xiuyu

Distretto, città di Putian, provincia del Fujian

Indirizzo: Shuangchenglu 803nong11hao1602A-1609shi, baoshanqu, shanghai
200000 CN.

Importato in AUS: SIHAO PTY LTD, 1 ROKEVA STREEEASTWOOD

Nuovo Galles del Sud 2122 Australia

Importato negli USA: Sanven Technology Ltd., Suite 250, 9166 Anaheim

Luogo, Rancho Cucamonga, CA 91730

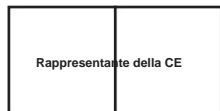

E-CrossStu GmbH

Mainzer Landstr.69, 60329 Francoforte sul Meno.



CONSULENZA YH LIMITATA.

C/O YH Consulting Limited Ufficio 147, Centurion House,
Via Roma, 101, 00186 Roma, Italia

VEVOR®

TOUGH TOOLS, HALF PRICE

Supporto tecnico e certificato di garanzia elettronica

www.vevor.com/support

VEVOR®

TOUGH TOOLS, HALF PRICE

Soporte técnico y certificado de garantía electrónica

www.vevor.com/support

PULIDORA DE JOYAS

MANUAL DEL USUARIO

Seguimos comprometidos a ofrecer herramientas a precios competitivos. "Ahorre la mitad", "Mitad de precio" o cualquier otra expresión similar utilizada por nosotros solo representa una estimación de los ahorros que podría

Se benefician de comprar ciertas herramientas con nosotros en comparación con las principales marcas y no necesariamente cubren todas las categorías de herramientas que ofrecemos. Se le recuerda amablemente Verifique cuidadosamente al realizar un pedido con nosotros si está ahorrando la mitad en comparación con las principales marcas.

VEVOR[®]
TOUGH TOOLS, HALF PRICE

PULIDORA DE JOYAS
VASO

MODELO: KD-20001 / KD-20002 / KD-20003





¿NECESITA AYUDA? ¡CONTÁCTENOS!

¿Tiene preguntas sobre el producto? ¿Necesita asistencia técnica? No dude en ponerse en contacto con nosotros:

Soporte técnico y certificado de garantía electrónica
www.vevor.com/support

Estas son las instrucciones originales, lea atentamente todas las instrucciones del manual antes de utilizar el producto. VEVOR se reserva una interpretación clara de nuestro manual de usuario. La apariencia del producto estará sujeta al producto que recibió. Perdónenos por no informarle nuevamente si hay actualizaciones de tecnología o software en nuestro producto.

	<p>Advertencia: Para reducir el riesgo de lesiones, el usuario debe leer atentamente el manual de instrucciones.</p>
	<p>Este dispositivo cumple con la Parte 15 de las Normas de la FCC. Su funcionamiento está sujeto a las dos condiciones siguientes: (1) Este dispositivo no puede causar interferencias perjudiciales y (2) Este dispositivo debe aceptar cualquier interferencia que reciba, incluidas las interferencias que puedan causar un funcionamiento no deseado.</p>
	<p>Este producto está sujeto a las disposiciones de la Directiva Europea 2012/19/CE. El símbolo que muestra un contenedor de basura tachado indica que el producto requiere una recogida selectiva de residuos en la Unión Europea. Esto se aplica al producto y a todos los accesorios marcados con este símbolo. Los productos marcados como tales no pueden desecharse con los residuos domésticos normales, sino que deben llevarse a un punto de recogida para reciclar dispositivos eléctricos y electrónicos.</p>

¡ADVERTENCIA!

Este manual proporciona instrucciones de seguridad importantes sobre la instalación, el funcionamiento, el mantenimiento y el servicio adecuados de esta máquina/herramienta. Guarde este documento, consúltelo con frecuencia y utilícelo para instruir a otros operadores. No leer, comprender y seguir las instrucciones de este manual puede provocar incendios o lesiones personales graves, incluidas amputaciones, electrocución o muerte.

El propietario de esta máquina/herramienta es el único responsable de su uso seguro. Esta responsabilidad incluye, entre otras cosas, la instalación adecuada en un entorno seguro, la capacitación del personal y la autorización de uso, la inspección y el mantenimiento adecuados, la disponibilidad y comprensión del manual, la aplicación de dispositivos de seguridad, la integridad de la herramienta de lijado/esmerilado y el uso de equipo de protección personal. El fabricante no será responsable de lesiones o daños a la propiedad causados por negligencia, capacitación inadecuada, modificaciones de la máquina o uso indebido.

¡ADVERTENCIA!

Algunos polvos creados al lijar, serrar y esmerilar con máquinas eléctricas contienen sustancias químicas.

Se sabe que en el estado de California causan cáncer, defectos de nacimiento u otros

daños reproductivos. Algunos ejemplos de estos productos químicos son: • Plomo

de pinturas a base de plomo. • Sílice

crystalina de ladrillos, cemento y otros productos de mampostería. • Arsénico y cromo de

madera tratada químicamente.

Su riesgo a estas exposiciones varía, dependiendo de la frecuencia con la que realice este tipo de actividades.

trabajo. Para reducir su exposición a estos productos químicos:

Trabaje en un área bien ventilada y trabaje con equipo de seguridad aprobado, como

aquellas mascarillas antipolvo que están especialmente diseñadas para filtrar partículas microscópicas.

Característica

El tambor rotatorio se puede girar en ambas direcciones y se puede programar con cinco velocidades.



1. barril de pulido

2. Cinturón de cubo

3. Ajuste la profundidad de la tapa del barril para evitar fugas de agua.

4. tapa del barril

5. Cierre de tapa
6. polo principal
7. Husillo del motor
8. Husillo auxiliar
9. anfitrión
10. Indicador
11. interruptor de temporización
12. Operación de conmutación/bidireccional/unidireccional
13. 5 velocidades opcionales
14. Bola de acero de 450 g
15. anillo de sellado

NORMAS GENERALES DE SEGURIDAD

ADVERTENCIA: No intente operar la máquina hasta que haya leído completamente

y comprendido completamente todas las instrucciones, reglas, etc. contenidas en este manual.

El incumplimiento puede provocar accidentes que incluyan incendio, descarga eléctrica o lesiones graves.

Lesiones personales. Conserve este manual del propietario y revíselo con frecuencia para garantizar un seguimiento continuo.

Operación segura.

1. Conozca su máquina. Por su propia seguridad, lea atentamente el manual del propietario.

Conozca su aplicación y limitaciones, así como los peligros potenciales específicos pertinentes.

A esta máquina.

2. Asegúrese de que todas las herramientas estén correctamente conectadas a tierra.

3. Mantenga las protecciones en su lugar y en condiciones de funcionamiento. Si es necesario quitar una protección

Mantenimiento o limpieza, asegúrese de reemplazarlo correctamente antes de usarlo.

máquina de nuevo.

4. Retire las llaves de ajuste y las llaves fijas. Adquiera el hábito de comprobar que las

Las llaves y las llaves de ajuste se retiran de la máquina antes de encenderla.

5. Mantenga limpia su área de trabajo. Las áreas y los bancos de trabajo desordenados aumentan el riesgo de

Posibilidad de accidente.

6. No utilice herramientas eléctricas en entornos peligrosos. No utilice herramientas eléctricas en lugares húmedos o mojados.

lugares de trabajo, ni exponerlos a la lluvia. Mantener las áreas de trabajo bien iluminadas.

7. Mantenga a los niños alejados. Todos los visitantes deben mantenerse a una distancia segura.

8. del área de trabajo.

9. Haga que el taller sea seguro para los niños. Utilice candados, interruptores maestros y retire el motor de arranque. llaves.

10. No fuerce la máquina. Hará el trabajo mejor y será más seguro a la velocidad adecuada. para el cual está diseñado.

11. Utilice las herramientas adecuadas. No fuerce la máquina ni los accesorios para realizar un trabajo. para los cuales no están diseñados. Póngase en contacto con el fabricante o distribuidor si hay alguna pregunta sobre la idoneidad de la máquina para una tarea concreta.

12. Use ropa adecuada. Evite ropa suelta, guantes, corbatas, anillos, pulseras y Joyas que puedan quedar atrapadas en las piezas móviles. Se recomienda el uso de calzado antideslizante. Se recomienda usar una cubierta protectora para el cabello para contener el cabello largo.

13. No se estire demasiado. Mantenga el equilibrio y la posición adecuada en todo momento.

14. Mantenga la máquina en buenas condiciones. Mantenga la máquina limpia para un mejor y Rendimiento más seguro. Siga las instrucciones de lubricación y cambio de accesorios.

15. Desconecte la máquina de la fuente de alimentación antes de realizarle mantenimiento y cuando cambiando la cuchilla.

16. Nunca deje la máquina funcionando sin supervisión. Apague la máquina. No Deje la máquina hasta que se detenga por completo.

17. No utilice ninguna herramienta eléctrica bajo los efectos de drogas, alcohol o medicamento.

18. Utilice siempre una mascarilla facial o antipolvo si la operación genera mucho polvo y/o virutas. Utilice siempre la herramienta en un área bien ventilada y proporcione una protección adecuada contra el polvo. Eliminación. Utilice un extractor de polvo adecuado.

Consejos de funcionamiento para el cubo de pulido

El material del cubo de pulido es plástico ABS, que no puede contener ningún material corrosivo.

El líquido corrosivo es fácil de hacer que el cilindro de pulido se agriete, en todos estos casos

se consideran daños artificiales, no reemplace ni devuelva, preste atención a

En estos casos solo podemos agregar agua al pulir.





Relación de capacidad del cubo de pulido

Vierta agua hasta $\frac{2}{5}$ del barril y coloque 450 g (bola de acero o material) con joyas. Luego añada 10 g de solución de pulido.



Descripción del trabajo de control

1. Seleccione una hora específica girando el botón de control de tiempo.
2. Presione el botón , que es una rotación unidireccional. 
3. Empuje el  Botón, es una rotación bidireccional. Gira en una dirección durante aproximadamente 1 minuto, luego gira automáticamente en la dirección opuesta durante 1 minuto.

Recomendamos la rotación bidireccional, que es más efectiva.

Descargo de responsabilidad: hay una sección de parada de 5 segundos durante la rotación de ida y vuelta. Después de la

Al detenerse, el cañón girará automáticamente en la dirección opuesta. Durante la parada, no se puede presionar el botón para girar en una sola dirección. De lo contrario, la máquina se apagará y no funcionará. Luego, deberá presionar el botón para volver a funcionar normalmente y luego presione el botón para girar en dirección simple/unidireccional.

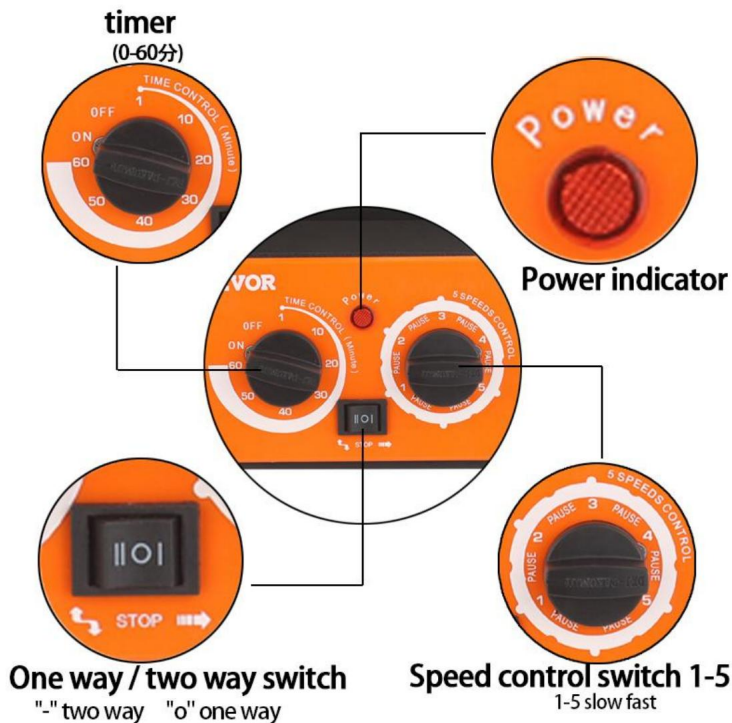

Dibujo de indicación correcta de la tapa del cañón



Indicar correctamente la tapa a equilibrar y luego abrocharla

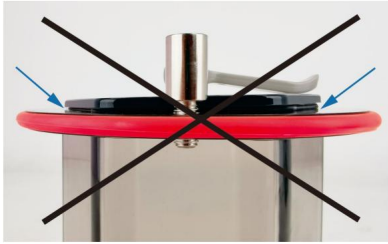

Indicación incorrecta de desequilibrio de la tapa que provoca fugas de agua

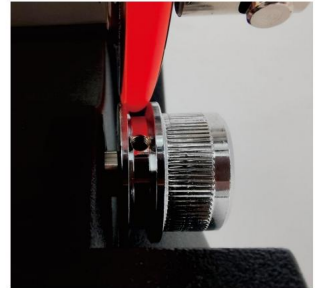
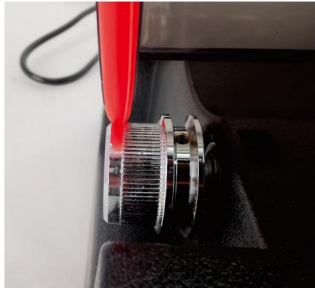

Indicación de colocación incorrecta del cubo

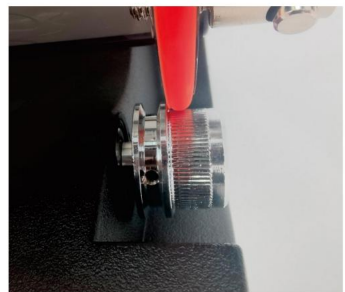

Instrucciones de colocación correcta del cubo

Pasos de pulido

Material: abrasivo más polvo de pulido grueso → polvo de pulido fino → polvo de pulido → polvo de pulido final

Paso 1 Abrir 1. Lave el abrasivo con agua, coloque 1-1.5 libras de abrasivo en el balde (la proporción de abrasivo a producto es 3:1)

2. Agregue el polvo abrasivo y de molienda gruesa para el paso 1.
3. Agregue una cantidad adecuada de agua para sumergir el abrasivo.

4. Apriete la tapa del balde para evitar fugas de agua.

Paso 2 Continuar moliendo...

Durante la segunda etapa, el producto continuará puliéndose y es muy

Es importante revisar el abrasivo durante este período.

1. Vierta el contenido del balde en el filtro fino y límpielo bien.

el producto y el cubo.

2. Rellene el barril con el producto.

3. Agregue el polvo finamente molido para el paso 2.

4. Agregue la cantidad adecuada de agua para cubrir el producto y garantizar que el barril

y el cuerpo estén limpios y secos.

5. Pula nuevamente hasta que la superficie del producto quede brillante.

Nota: ¡Recuerde no verter grava en el alcantarillado doméstico!

Paso 3, ¡pulido!

Es hora de pulir.

1. Vierta el contenido del barril en el filtro para filtrar y limpiar el producto.

Asegúrese de no verter grava en el alcantarillado.

2. Lave bien el producto y el balde con jabón para eliminar todos los restos de arena.

Puedes utilizar un cepillo de cerdas duras o un cepillo de dientes viejo.

3. Vierta el producto nuevamente en el balde, agregue agua para cubrir la superficie y lije.

durante 5 a 10 minutos. Este paso puede eliminar los fragmentos de arena restantes para evitar rayando el producto pulido.

4. Limpie nuevamente el producto y el cañón.

5. Vierta el producto nuevamente en el balde, agregue el polvo de pulido del paso 3 y

Añade una cantidad adecuada de agua para cubrir la superficie.

6. Asegúrese de que el cañón y el cuerpo estén limpios y secos.

7. Pulir hasta que el producto quede brillante.

Paso 4 Pulido final

Ahora haz el pulido final para darle a tus productos el brillo más brillante, y luego

Puedes ponerlos en los accesorios de joyería.

1. Vierta el contenido del barril en el filtro para filtrar y limpiar el producto.

Asegúrese de no verter grava en el alcantarillado.

2. Lave bien el producto y el balde con jabón para eliminar todos los restos de arena.

Puedes utilizar un cepillo de cerdas duras o un cepillo de dientes viejo.

	elementos	Descripción
1	Nombre	Pulidor de joyas con vaso
2	Modelo	KD-20001
3	Parámetro	Voltaje/Frecuencia: 110 V CA/60 Hz, Potencia: 60 W, Capacidad máxima de Carga: 5 kg, control de tiempo: 10–60 min
4	Tamaño del paquete	330x280x340mm
5	GW	5,6 kg

	elementos	Descripción
1	Nombre	Pulidor de joyas con vaso
2	Modelo	KD-20002
3	Parámetro	Voltaje/Frecuencia: 230 V CA/50 Hz, Potencia: 60 W, Capacidad máxima de Carga: 5 kg, control de tiempo: 10–60 min
4	Tamaño del paquete	330x280x340mm
5	GW	5,6 kg

	elementos	Descripción
1	Nombre	Pulidor de joyas con vaso
2	Modelo	KD-20003
3	Parámetro	Voltaje/Frecuencia: 230 V CA/50 Hz, Potencia: 60 W, Capacidad máxima de Carga: 5 kg, control de tiempo: 10–60 min
4	Tamaño del paquete	330x280x340mm
5	GW	5,6 kg

Fabricante: Fujian Putian Huajie Electronic Technology Co.,LTD

Dirección: NO. 30 Shugang Road, aldea Shangtang, ciudad Dongqiao, Xiuyu

Distrito, ciudad de Putian, provincia de Fujian

Dirección: Shuangchenglu 803nong11hao1602A-1609shi, baoshanqu, shanghai
200000 CN.

Importado a Australia: SIHAO PTY LTD, 1 ROKEVA STREETEASTWOOD

Nueva Gales del Sur 2122 Australia

Importado a EE. UU.: Sanven Technology Ltd., Suite 250, 9166 Anaheim

Lugar, Rancho Cucamonga, CA 91730

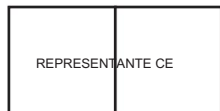

E-CrossStu GmbH

Mainzer Landstr.69, 60329 Fráncfort del Meno.

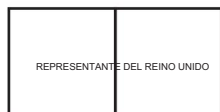

YH CONSULTING LIMITADA.

C/O YH Consulting Limited Oficina 147, Centurion House,

Carretera de Londres, Staines-upon-Thames, Surrey, TW18 4AX

VEVOR[®]

TOUGH TOOLS, HALF PRICE

Soporte técnico y certificado de garantía electrónica

www.vevor.com/support

VEVOR®

TOUGH TOOLS, HALF PRICE

Teknisk support och e-garanticertifikat

www.vevor.com/support

SMYCKEPOLERARE TUMBLER

ANVÄNDARMANUAL

Vi fortsätter att vara engagerade i att erbjuda verktyg till konkurrenskraftiga priser. "Spara halva", "halva priset" eller andra liknande uttryck som används av oss representerar endast en uppskattning av besparingar du kan

dra nytta av att köpa vissa verktyg hos oss jämfört med de stora toppmärkena och betyder inte nödvändigtvis att täcka alla kategorier av verktyg som erbjuds av oss. Du påminns vänligt om att verifiera noggrant när du gör en beställning hos oss om du sparar hälften i jämförelse med de främsta stora varumärkena.

VEVOR[®]
TOUGH TOOLS, HALF PRICE

SMYCKEPOLERARE
TUMLARE

MODELL:KD-20001 / KD-20002 / KD-20003





BEHÖVER HJÄLP? KONTAKTA OSS!

Har du produktfrågor? Behöver du teknisk support? Kontakta oss gärna:

Teknisk support och e-garanticertifikat
www.vevor.com/support

Detta är den ursprungliga instruktionen, läs alla instruktioner noggrant innan du använder den. VEVOR reserverar sig för en tydlig tolkning av vår användarmanual. Utseendet på produkten är beroende av den produkt du fått. Ursäkta oss att vi inte kommer att informera dig igen om det finns någon teknik eller mjukvaruuppdateringar på vår produkt.

	<p>Varning - För att minska risken för skada måste användaren läsa instruktionerna noggrant.</p>
	<p>Denna enhet uppfyller del 15 av FCC-reglerna. Driften är föremål för följande två villkor: (1) Den här enheten får inte orsaka skadliga störningar och (2) den här enheten måste acceptera alla mottagna störningar, inklusive störningar som kan orsaka oönskad funktion.</p>
	<p>Denna produkt omfattas av bestämmelserna i det europeiska direktivet 2012/19/EC. Symbolen som visar en soptunna korsad anger att produkten kräver separat sophämtning i EU. Detta gäller för produkten och alla tillbehör märkta med denna symbol. Produkter märkta som sådana får inte slängas tillsammans med vanligt hushållsavfall, utan måste lämnas till en samlingsplats för återvinning av elektriska och elektroniska apparater</p>

VARNING!

Den här handboken innehåller viktiga säkerhetsinstruktioner om korrekt installation, drift, underhåll och service av denna maskin/verktyg. Spara detta dokument, hänvisa till det ofta och använd det för att instruera andra operatörer. Underlåtenhet att läsa, förstå och följa instruktionerna i den här bruksanvisningen kan leda till brand eller allvarliga personskador inklusive amputation, elstötning eller dödsfall.

Ägaren till denna maskin/verktyg är ensam ansvarig för säker användning. Detta ansvar inkluderar men är inte begränsat till korrekt installation i en säker miljö, personalutbildning och användningsbehörighet, korrekt inspektion och underhåll, manuell tillgänglighet och förståelse, applicering av säkerhetsanordningar, slip-/slipverktygsintegritet och användning av personlig skyddsutrustning. Tillverkaren kommer inte att hållas ansvarig för person- eller egendomsskador till följd av vårdslöshet, felaktig utbildning, maskinmodifieringar eller felaktig användning.

VARNING!

En del damm som skapas av kraftslipning, sågning, slipning innehåller kemikalier kända av delstaten Kalifornien för att orsaka cancer, fosterskador eller annat reproduktionsskada. Några exempel på dessa kemikalier är: • Bly från blybaserade färger. • Kristallin kiseldioxid från tegel, cement och andra murverksprodukter. • Arsenik och krom från kemiskt behandlat virke.

Din risk från dessa exponeringar varierar beroende på hur ofta du gör den här typen av arbete. Så här minskar du din exponering för dessa kemikalier:

Arbeta i ett väl ventilerat utrymme, och arbeta med godkänd säkerhetsutrustning, som t.ex de dammmasker som är speciellt utformade för att filtrera bort mikroskopiska partiklar.

Karakteristisk

Roterande tumlare kan roteras i båda riktningarna och tidsstyras med fem hastigheter



1. polerfat
2. hinkbälte
3. Justera piplockets djup för att förhindra vattenläckage
4. fatlock

5. locklås
6. huvudstolpe
7. Motorspindel
8. Hjälpsspindel
9. värd
10. Indikator
11. timing switch
12. switch/tvåvägs/envägsdrift
13. 5 hastigheter tillval
14. Stålkula 450g
15. tätningring

ALLMÄNNA SÄKERHETSFÖRESKRIFTER

VARNING: Försök inte använda maskinen förrän du har läst ordentligt

och förstod fullständigt alla instruktioner, regler etc. som finns i denna manual.

Underlåtenhet att följa kan resultera i olyckor som involverar brand, elektriska stötar eller allvarliga personskada. Spara den här bruksanvisningen och granska den ofta för kontinuerlig säker drift.

1. Känn din maskin. För din egen säkerhet, läs bruksanvisningen noggrant.

Lär dig dess tillämpning och begränsningar, såväl som specifika potentiella faror som är relevanta till denna maskin.

2. Se till att alla verktyg är ordentligt jordade.

3. Håll skydden på plats och i fungerande skick. Om ett skydd måste tas bort för underhåll eller rengöring, se till att den är ordentligt utbytt innan du använder den maskinen igen.

4. Ta bort inställningsnycklar och nycklar. Skapa en vana att kontrollera för att se att nycklar och justernyckel tas bort från maskinen innan den sätts på.

5. Håll ditt arbetsområde rent. Röriga ytor och arbetsbänkar ökar risk för en olycka.

6. Använd inte i farliga miljöer. Använd inte elverktyg i fuktigt eller blött platser eller utsätt dem för regn. Håll arbetsområdena väl upplysta.

7. Håll barn borta. Alla besökare ska hållas på säkert avstånd.

8. från arbetsområdet.

9. Gör verkstaden barnsäker. Använd hänglås, huvudströmbrytare och ta bort startmotorn nycklar.

10. Tvinga inte maskinen. Det kommer att göra jobbet bättre och vara säkrare i takt med som den är designad.

11. Använd rätt verktyg. Tvinga inte maskinen eller tillbehören att göra ett jobb för som de inte är designade. Kontakta tillverkaren eller distributören om det finns några fråga om maskinens lämplighet för en viss uppgift.

12. Bär lämpliga kläder. Undvik löst sittande kläder, handskar, slipsar, ringar, armband och smycken som kan fastna i rörliga delar. Halkfria skor är rekommenderad. Bär skyddande hårskydd för att innehålla långt hår.

13. Räck inte för mycket. Håll alltid rätt fotfäste och balans.

14. Håll maskinen i gott skick. Håll maskinen ren för bästa och säkraste prestanda. Följ instruktionerna för smörjning och byte av tillbehör.

15. Koppla bort maskinen från strömkällan före service och när byte av blad.

16. Lämna aldrig maskinen igång utan uppsikt. Stäng av strömmen. Gör inte det lämna maskinen tills den stannar helt.

17. Använd inga elverktyg när du är påverkad av droger, alkohol eller medicin.

18. Bär alltid en ansikts- eller dammmask om operationen skapar mycket damm och/eller flis. Använd alltid verktyget i ett välventilerat utrymme och se till att det finns tillräckligt med damm avlägsnande. Använd en lämplig dammsugare.

Drifttips för polering av skopa

Material för polering av skopan är ABS-plast som inte kan sätta något frätande flytande frätande vätska är lätt att få polercylindern att spricka, alla sådana fall betraktas som konstgjord skada, ersätt eller returnera inte, var uppmärksam på dessa fall kan vi bara lägga till vatten när vi polerar.





Kapacitetsförhållande för polerskopa

Häll vatten till 2/5 fat och lägg 450g (stålkula eller material) med smycken. Sedan tillsätt 10 g polerlösning.



Kontroll arbetsbeskrivning

1. Välj en specifik tid genom att vrida på tidskontrollknappen.
2. Tryck på knappen, som är en envägsrotation. 
3. Tryck på  knappen är det en tvåvägsrotation. Den roterar i en riktning i ca 1 minut, sedan roterar den automatiskt i motsatt riktning i 1 minut. Vi rekommenderar dubbelriktad rotation, vilket är mer effektivt.

Ansvarsfriskrivning: Det finns en stoppsektion för 5s under tvåvägsrotationen. Efter den

stopp, kommer pipan automatiskt att rotera i motsatt riktning. Under stopp, kan inte trycka på knappen för att rotera i en enda riktning. Annars maskinen stängs av och fungerar inte. Sedan måste den trycka på knappen för att återgå till arbetet normalt, och tryck sedan på knappen för att rotera i enkel-/envägsriktning.

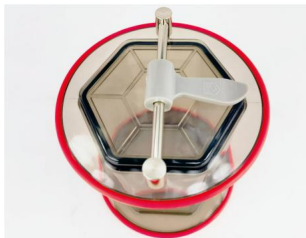
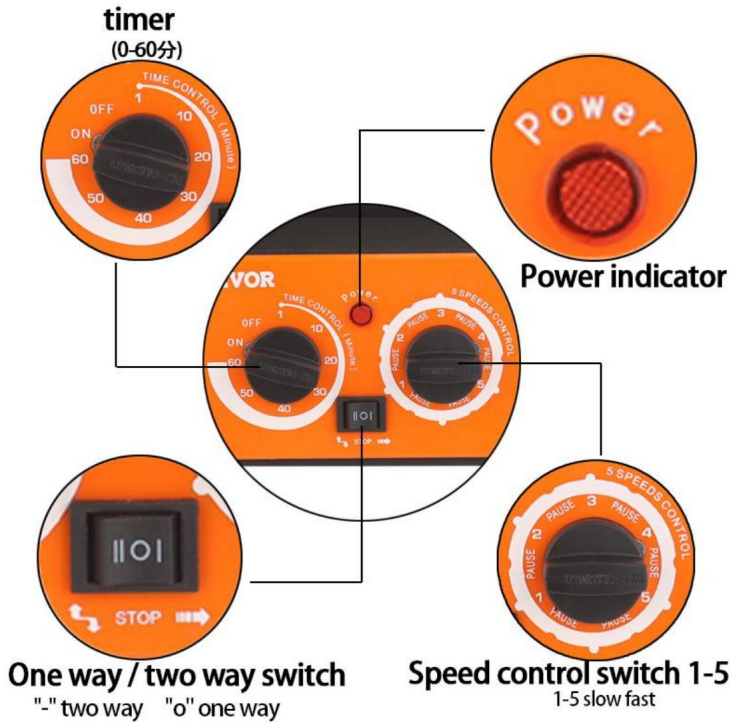

Korrekt ritning för indikering av piplocket



Ange korrekt att locket ska balanseras och tryck sedan på det

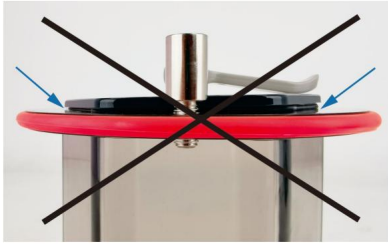

Felaktig indikation på obalans i locket som resulterar i vattenläckage

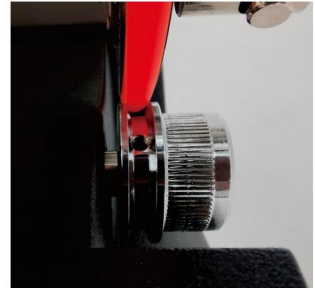
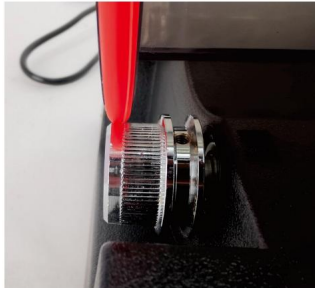

Felaktig indikering av skopans placering

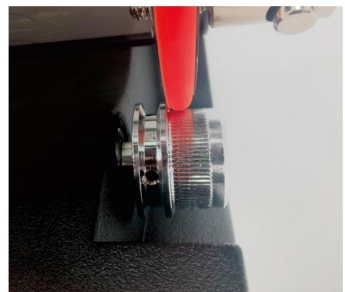
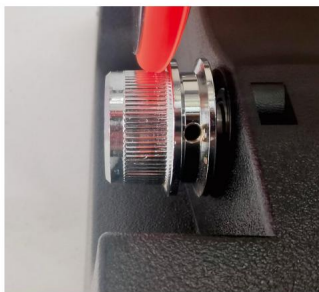

Korrekt instruktion för placering av skopan

Polering av steg

Material: slipmedel plus grovslippulver ÷ fint slippulver ÷ polerpulver ÷ slutligt polerpulver

steg 1 Öppna 1. Tvätta slipmedlet med vatten,

lägg 1-1,5 pund

slipmedel i hinken (förhållandet mellan slipmedel och produkt är 3:1)

2. Tillsätt slipmedlet och grovslippulvret för steg 1.

3. Tillsätt en lämplig mängd vatten för att sänka ned slipmedlet.

4. Dra åt locket på hinken för att förhindra vattenläckage.

Steg 2 Fortsätt slipa...

Under det andra steget kommer produkten att fortsätta att poleras, och det är mycket viktigt att kontrollera slipmedlet under denna period.

1. Håll innehållet i hinken i finfiltersilen och rengör noggrant produkten och hinken.

2. Fyll på produkten i fatet.

3. Tillsätt det finmalda pulvret för steg 2.

4. Tillsätt lämplig mängd vatten för att täcka produkten för att säkerställa att tunnan och kroppen är ren och torr.

5. Polera igen tills ytan på produkten är blank.

Obs: Tänk på att inte hälla grus i hushållsavloppet!

Steg, 3 polering!

Det är dags för polering.

1. Håll innehållet i behållaren i filtret för att filtrera och rengöra produkten.

Se till att inte hälla något grus i avloppet.

2. Tvätta produkten och hinken noggrant med tvål för att ta bort alla spår av grus.

Du kan använda en hårborste eller en gammal tandborste.

3. Håll tillbaka produkten i hinken, tillsätt vatten för att täcka ytan och slipa i 5-10 minuter. Detta steg kan ta bort de återstående grusfragmenten för att undvika repar den polerade produkten.

4. Rengör produkten och cylindern igen.

5. Håll tillbaka produkten i hinken, tillsätt polerpulvret för steg 3, och tillsätt en lämplig mängd vatten för att täcka ytan.

6. Se till att pipan och kroppen är rena och torra.

7. Polera tills produkten är ljus.

Steg 4 Slutlig polering

Gör nu den sista poleringen för att ge dina produkter den ljusaste lyster, och sedan du kan sätta dem i smycken tillbehör.

1. Håll innehållet i behållaren i filtret för att filtrera och rengöra produkten.

Se till att inte hälla något grus i avloppet.

2. Tvätta produkten och hinken noggrant med tvål för att ta bort alla spår av grus.

Du kan använda en hårborste eller en gammal tandborste.

	föremål	Beskrivning
1	Namn	Smyckespolerare
2	Modell	KD-20001
3	Parameter	Spänning/frekvens: 110VAC/60Hz, Effekt: 60W, Max kapacitet på belastning 5KG Tidskontroll 10-60min
4	Paketstorlek	330x280x340mm
5	GW	5,6 kg

	föremål	Beskrivning
1	Namn	Smyckespolerare
2	Modell	KD-20002
3	Parameter	Spänning/frekvens: 230VAC/50Hz, Effekt: 60W, Max kapacitet på belastning 5KG Tidskontroll 10-60min
4	Paketstorlek	330x280x340mm
5	GW	5,6 kg

	föremål	Beskrivning
1	Namn	Smyckespolerare
2	Modell	KD-20003
3	Parameter	Spänning/frekvens: 230VAC/50Hz, Effekt: 60W, Max kapacitet på belastning 5KG Tidskontroll 10-60min
4	Paketstorlek	330x280x340mm
5	GW	5,6 kg

Tillverkare: Fujian Putian Huajie Electronic Technology Co.,LTD

Adress: NO. 30 Shugang Road, Shangtang Village, Dongqiao Town, Xiuyu

Distrikt, Putian City, Fujian-provinsen

Address: Shuangchenglu 803nong11hao1602A-1609shi, baoshanqu, shanghai 200000 CN.

Importerad till AUS: SIHAO PTY LTD, 1 ROKEVA STREETEASTWOOD NSW 2122 Australien

Importerad till USA: Sanven Technology Ltd., Suite 250, 9166 Anaheim Place, Rancho Cucamonga, CA 91730



E-CrossStu GmbH
Mainzer Landstr.69, 60329 Frankfurt am Main.



YH CONSULTING LIMITED.
C/O YH Consulting Limited Office 147, Centurion House,
London Road, Staines-upon-Thames, Surrey, TW18 4AX

VEVOR[®]

TOUGH TOOLS, HALF PRICE

Teknisk support och e-garanticertifikat

www.vevor.com/support

VEVOR[®]

TOUGH TOOLS, HALF PRICE

Technische ondersteuning en e-garantiecertificaat

www.vevor.com/support

SIERADENPOETSTUK

GEBRUIKERSHANDLEIDING

Wij blijven ons inzetten om gereedschappen tegen concurrerende prijzen aan te bieden. "Save Half", "Half Price" of andere soortgelijke uitdrukkingen die wij gebruiken, vertegenwoordigen slechts een schatting van de besparingen die u mogelijk kunt behalen. profiteren van het kopen van bepaalde gereedschappen bij ons in vergelijking met de grote topmerken en betekenen niet noodzakelijkerwijs dat alle categorieën gereedschappen die wij aanbieden, worden gedekt. U wordt vriendelijk herinnerd aan Controleer zorgvuldig wanneer u een bestelling bij ons plaatst of u de helft bespaart ten opzichte van de grote topmerken.

VEVOR[®]
TOUGH TOOLS, HALF PRICE

SIERADENPOETSMACHINE
TUMBLER

MODEL: KD-20001 / KD-20002 / KD-20003





HULP NODIG? NEEM CONTACT MET ONS OP!

Heeft u vragen over het product? Heeft u technische ondersteuning nodig? Neem dan gerust contact met ons op:

Technische ondersteuning en e-garantiecertificaat
www.vevor.com/support

Dit is de originele instructie, lees alle handleidingen zorgvuldig door voordat u het product gebruikt. VEVOR behoudt zich een duidelijke interpretatie van onze gebruikershandleiding voor. Het uiterlijk van het product is afhankelijk van het product dat u hebt ontvangen. Vergeef ons dat we u niet opnieuw zullen informeren als er technologie- of software-updates voor ons product zijn.

	<p>Waarschuwing: om het risico op letsel te verkleinen, moet de gebruiker de gebruiksaanwijzing zorgvuldig lezen.</p>
	<p>Dit apparaat voldoet aan Deel 15 van de FCC-regels. De werking is onderworpen aan de volgende twee voorwaarden: (1) Dit apparaat mag geen schadelijke interferentie veroorzaken, en (2) dit apparaat moet alle ontvangen interferentie accepteren, inclusief interferentie die ongewenste werking kan veroorzaken.</p>
	<p>Dit product is onderworpen aan de bepalingen van de Europese richtlijn 2012/19/EG. Het symbool met een doorgestreepte afvalbak geeft aan dat het product in de Europese Unie gescheiden afvalinzameling vereist. Dit geldt voor het product en alle accessoires die met dit symbool zijn gemarkeerd. Producten die als zodanig zijn gemarkeerd, mogen niet met het normale huishoudelijke afval worden weggegooid, maar moeten worden ingeleverd bij een inzamelpunt voor recycling van elektrische en elektronische apparaten.</p>

WAARSCHUWING!

Deze handleiding bevat essentiële veiligheidsinstructies over de juiste installatie, bediening, onderhoud en service van deze machine/gereedschap. Bewaar dit document, raadpleeg het vaak en gebruik het om andere operators te instrueren. Het niet lezen, begrijpen en opvolgen van de instructies in deze handleiding kan leiden tot brand of ernstig persoonlijk letsel, waaronder amputatie, elektrocutie of overlijden.

De eigenaar van deze machine/gereedschap is als enige verantwoordelijk voor het veilige gebruik ervan. Deze verantwoordelijkheid omvat, maar is niet beperkt tot, de juiste installatie in een veilige omgeving, personeelstraining en gebruiksaanwijzing, juiste inspectie en onderhoud, beschikbaarheid en begrip van handleidingen, toepassing van veiligheidsvoorzieningen, integriteit van schuur-/slijpgereedschap en het gebruik van persoonlijke beschermingsmiddelen. De fabrikant is niet aansprakelijk voor letsel of schade aan eigendommen door nalatigheid, onjuiste training, machinemodificaties of verkeerd gebruik.

WAARSCHUWING!

Sommige stof die ontstaat bij het schuren, zagen en slijpen, bevat chemicaliën

waarvan de staat Californië weet dat ze kanker, geboortefwijkingen of andere aandoeningen kunnen veroorzaken

reproductieve schade. Enkele voorbeelden van deze chemicaliën zijn: •

Lood uit loodhoudende verf. • Kristallijne

silica uit bakstenen, cement en andere metselproducten. • Arseen en chroom uit chemisch behandeld hout.

Uw risico op deze blootstellingen varieert, afhankelijk van hoe vaak u dit soort blootstellingen uitvoert.

werk. Om uw blootstelling aan deze chemicaliën te verminderen:

Werk in een goed geventileerde ruimte en werk met goedgekeurde veiligheidsuitrusting, zoals:

stofmaskers die speciaal ontworpen zijn om microscopisch kleine deeltjes te filteren.

Karakteristiek

De roterende trommel kan in beide richtingen worden gedraaid en is voorzien van vijf snelheden



1. polijstvat

2. emmerband

3. Pas de diepte van het deksel van het vat aan om waterlekkage te voorkomen

4. vatdeksel

5. dekselsluiting
6. hoofdmast
7. Motorspindel
8. Hulpsspindel
9. gastheer
10. Indicator
11. tijdschakelaar
12. schakelaar/twee-weg/een-weg bediening
13. 5 versnellingen optioneel
14. Stalen bal 450g
15. afdichtring

ALGEMENE VEILIGHEIDSREGELS

WAARSCHUWING: Probeer de machine niet te bedienen voordat u de gebruiksaanwijzing zorgvuldig hebt gelezen. en alle instructies, regels, etc. in deze handleiding volledig begrepen heeft.

Als u zich hier niet aan houdt, kan dit leiden tot ongelukken met brand, elektrische schokken of ernstige verwondingen. persoonlijk letsel. Bewaar deze handleiding en lees deze regelmatig door voor continue veilige bediening.

1. Ken uw machine. Lees voor uw eigen veiligheid de handleiding zorgvuldig door. Leer de toepassing en beperkingen ervan kennen, evenals de specifieke potentiële gevaren die relevant zijn naar deze machine.
2. Zorg ervoor dat al het gereedschap goed geaard is.
3. Zorg dat de beschermingen op hun plaats zitten en in werkende staat zijn. Als een bescherming verwijderd moet worden voor onderhoud of reiniging, zorg ervoor dat het op de juiste manier wordt vervangen voordat u het gebruikt machine opnieuw.
4. Verwijder de afstelsleutels en moersleutels. Maak er een gewoonte van om te controleren of de Sleutels en stelsleutels worden uit de machine verwijderd voordat deze wordt ingeschakeld.
5. Houd uw werkplek schoon. Rommelige plekken en werkbanken vergroten de kans op kans op een ongeluk.
6. Niet gebruiken in gevaarlijke omgevingen. Gebruik geen elektrisch gereedschap in vochtige of natte omgevingen. locaties, of stel ze niet bloot aan regen. Zorg dat werkgebieden goed verlicht zijn.
7. Houd kinderen uit de buurt. Alle bezoekers moeten op veilige afstand worden gehouden.

8. Vanuit het werkgebied.

9. Maak de werkplaats kindveilig. Gebruik hangsloten, hoofdschakelaars en verwijder de starter.

sleutels.

10. Forceer de machine niet. Het zal het werk beter doen en veiliger zijn in de snelheid van waarop het is ontworpen.

11. Gebruik de juiste gereedschappen. Forceer de machine of de hulpstukken niet om een klus te klaren waarvoor ze niet zijn ontworpen. Neem contact op met de fabrikant of distributeur als er sprake is van vraag over de geschiktheid van de machine voor een bepaalde taak.

12. Draag geschikte kleding. Vermijd losse kleding, handschoenen, dassen, ringen, armbanden en sieraden die in bewegende delen vast kunnen komen te zitten. Antislipschoeisel is aanbevolen. Draag een beschermende haarbedekking om lang haar te bedekken.

13. Reik niet te ver. Zorg te allen tijde voor een goede basis en evenwicht.

14. Houd de machine in goede staat. Houd de machine schoon voor de beste en veiligste uitvoering. Volg de instructies voor smering en het vervangen van accessoires.

15. Koppel de machine los van de stroombron voordat u onderhoud pleegt en wanneer u het apparaat aanzet. het vervangen van het mes.

16. Laat de machine nooit onbeheerd draaien. Schakel de stroom uit.

Laat de machine staan totdat deze volledig stilstaat.

17. Gebruik geen elektrisch gereedschap als u onder invloed bent van drugs, alcohol of medicatie.

18. Draag altijd een gezichts- of stofmasker als er tijdens de werkzaamheden veel stof en/of spanen vrijkomen. Gebruik het gereedschap altijd in een goed geventileerde ruimte en zorg voor voldoende stofafzuiging. verwijdering. Gebruik een geschikte stofafzuiger.

Bedieningstips voor het polijsten van emmers

Het materiaal van de polijstbak is ABS-kunststof, dat geen corrosieve stoffen kan bevatten.

Vloeibare corrosieve vloeistof zorgt er gemakkelijk voor dat de polijstcilinder barst, al dergelijke gevallen worden beschouwd als kunstmatige schade, vervang of retourneer niet, let op

In deze gevallen kunnen we tijdens het polijsten gewoon water toevoegen.





Capaciteitsverhouding van polijstemmer

Giet water tot 2/5 vat en doe er 450g (stalen bal of materiaal) bij met sieraden. Dan Voeg 10 g polijstoplossing toe.



Werkbeschrijving controleren

1. Selecteer een specifieke tijd door aan de tijdregelknop te draaien.
2. Druk op de  knop, dit is een eenrichtingsrotatie. 
3. Druk op de  knop, het is een tweerichtingsrotatie. Het draait ongeveer in één richting 1 minuut, dan draait het automatisch 1 minuut lang in de tegenovergestelde richting. Wij raden bidirectionele rotatie aan, omdat dit effectiever is.

Disclaimer: Er is een stopgedeelte van 5 seconden tijdens de tweerichtingsrotatie. Na de

stop, de loop zal automatisch in de tegenovergestelde richting draaien. Tijdens de stop, kan de knop niet indrukken om in één richting te draaien. Anders zal de machine zal uitschakelen en niet werken. Dan moet het op de knop drukken om weer te gaan werken normaal gesproken, en druk dan op de knop om in één richting te draaien.

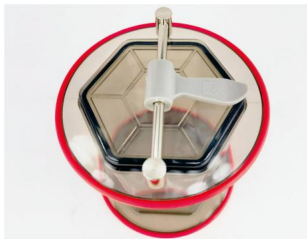
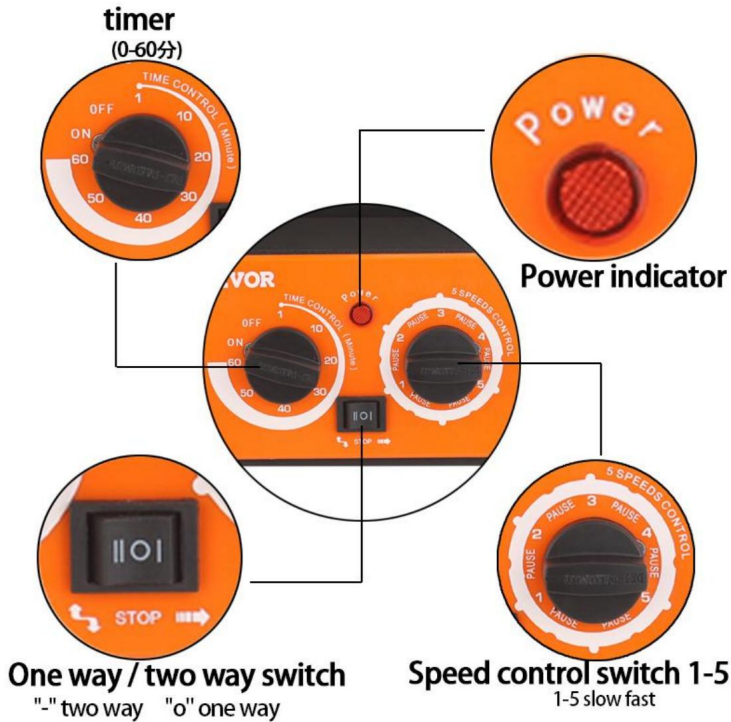

Correcte tekening van de aanduiding van het vatdeksel

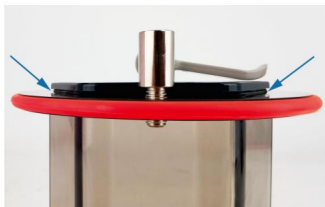

Geef het deksel dat in evenwicht moet worden gebracht correct aan en knoop het vervolgens vast

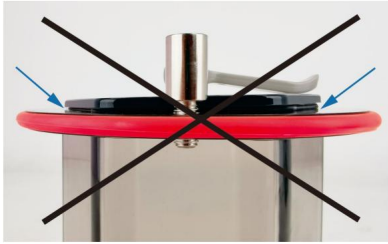

Onjuiste indicatie van onevenwicht in de dop, wat resulteert in waterlekage

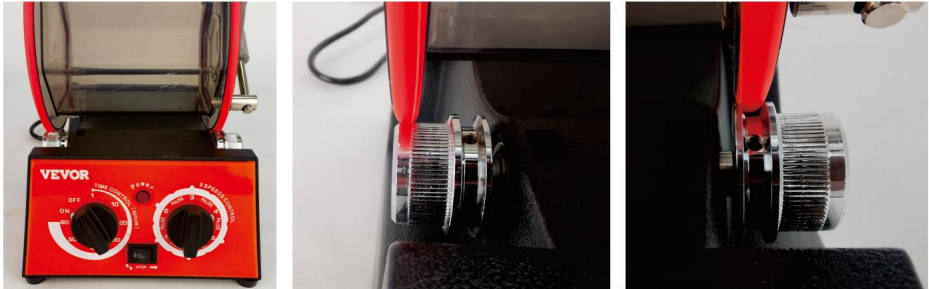

Onjuiste indicatie van de plaatsing van de emmer

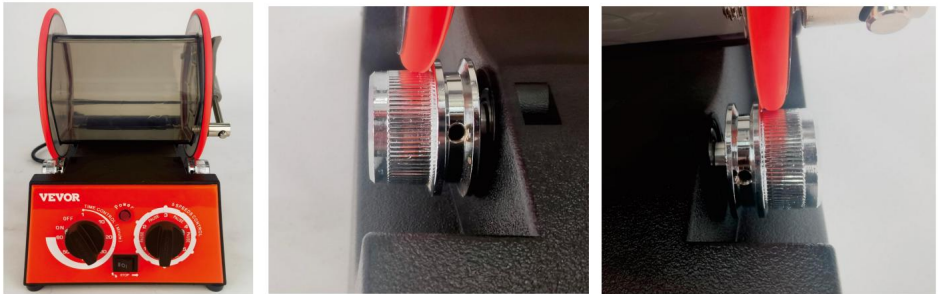

Instructies voor het correct plaatsen van de emmer

Polijststappen

Materiaal: schuurmiddel plus grof slijppoeder ÿ fijn slijppoeder ÿ polijstpoeder ÿ laatste polijstpoeder

stap 1 Openen 1. Was het schuurmiddel met water, doe

1-1,5 pond

schuurmiddel in de emmer (de verhouding van schuurmiddel tot product is 3:1)

2. Voeg het schuurmiddel en het grove slijppoeder voor stap 1 toe.

3. Voeg een geschikte hoeveelheid water toe totdat het schuurmiddel onder water staat.

4. Draai het deksel van de emmer goed vast om waterlekage te voorkomen.

Stap 2 Ga door met malen...

Tijdens de tweede fase wordt het product verder gepolijst en is het zeer

Het is belangrijk om het schuurmiddel gedurende deze periode te controleren.

1. Giet de inhoud van de emmer in het fijne filterscherf en reinig het grondig het product en de emmer.

2. Vul het vat opnieuw met het product.

3. Voeg het fijngemalen poeder voor stap 2 toe.

4. Voeg de juiste hoeveelheid water toe om het product te bedekken en ervoor te zorgen dat het vat en het lichaam schoon en droog zijn.

5. Poets opnieuw tot het oppervlak van het product glanst.

Let op: Giet grind niet in het riool!

Stap 3: polijsten!

Het is tijd om te poetsen.

1. Giet de inhoud van het vat in het filter om het product te filteren en te reinigen.

Zorg ervoor dat u geen grind in het riool gooit.

2. Was het product en de emmer grondig met zeep om alle sporen van vuil te verwijderen.

U kunt hiervoor een harde borstel of een oude tandenborstel gebruiken.

3. Giet het product terug in de emmer, voeg water toe tot het oppervlak bedekt is en schuur het gedurende 5-10 minuten. Deze stap kan de resterende gruisfragmenten verwijderen om te voorkomen krassen op het gepolijste product.

4. Maak het product en de cilinder opnieuw schoon.

5. Giet het product terug in de emmer, voeg het polijstpoeder voor stap 3 toe en

Voeg zoveel water toe dat het oppervlak bedekt is.

6. Zorg ervoor dat de loop en de behuizing schoon en droog zijn.

7. Poets tot het product glanst.

Stap 4 Eindpolijsten

Voer nu de laatste polijstbeurt uit om uw producten de meest stralende glans te geven, en dan kan ze in de sieradenaccessoires stoppen.

1. Giet de inhoud van het vat in het filter om het product te filteren en te reinigen.

Zorg ervoor dat u geen grind in het riool gooit.

2. Was het product en de emmer grondig met zeep om alle sporen van vuil te verwijderen.

U kunt hiervoor een harde borstel of een oude tandenborstel gebruiken.

	artikelen	Beschrijving
1	Naam	Sieradenpolijsttrommel
2	Model	KD-20001
3	Parameter	Voltage/Frequentie: 110VAC/60Hz, Vermogen: 60W, Maximale capaciteit van belasting: 5 kg, tijdcontrole: 10–60 min
4	Pakketgrootte 330x280x340mm	
5	GW	5,6 kg

	artikelen	Beschrijving
1	Naam	Sieradenpolijsttrommel
2	Model	KD-20002
3	Parameter	Voltage/Frequentie: 230VAC/50Hz, Vermogen: 60W, Maximale capaciteit van belasting: 5 kg, tijdcontrole: 10–60 min
4	Pakketgrootte 330x280x340mm	
5	GW	5,6 kg

	artikelen	Beschrijving
1	Naam	Sieradenpolijsttrommel
2	Model	KD-20003
3	Parameter	Voltage/Frequentie: 230VAC/50Hz, Vermogen: 60W, Maximale capaciteit van belasting: 5 kg, tijdcontrole: 10–60 min
4	Pakketgrootte 330x280x340mm	
5	GW	5,6 kg

Fabrikant: Fujian Putian Huajie Electronic Technology Co.,LTD

Adres: NEE. 30 Shugang Road, Shangtang Village, Dongqiao Town, Xiuyu District, stad Putian, provincie Fujian

Adres: Shuangchenglu 803nong11hao1602A-1609shi, baoshanqu, shanghai
200000 CN.

Geïmporteerd naar AUS: SIHAO PTY LTD, 1 ROKEVA STREETEASTWOOD
NSW 2122 Australië

Geïmporteerd naar de VS: Sanven Technology Ltd., Suite 250, 9166 Anaheim
Plaats, Rancho Cucamonga, CA 91730



E-CrossStu GmbH

Mainzer Landstr.69, 60329 Frankfurt am Main.



YH CONSULTING LIMITED.

C/O YH Consulting Limited Kantoor 147, Centurion House,
Londen Road, Staines-upon-Thames, Surrey, TW18 4AX

VEVOR[®]

TOUGH TOOLS, HALF PRICE

Technische ondersteuning en e-garantiecertificaat

www.vevor.com/support

VEVOR[®]

TOUGH TOOLS, HALF PRICE

Assistance technique et certificat de garantie électronique

www.vevor.com/support

POLISSOIR À BIJOUX EN VERRE

MANUEL D'UTILISATION

Nous continuons à nous engager à offrir des outils à des prix compétitifs. « Économisez la moitié », « Moitié prix » ou toute autre expression similaire utilisée par nous ne représente qu'une estimation des économies que vous pourriez réaliser.

Les avantages de l'achat de certains outils chez nous par rapport aux grandes marques haut de gamme ne sont pas nécessairement destinés à couvrir toutes les catégories d'outils que nous proposons. Nous vous rappelons avec plaisir Vérifiez soigneusement lorsque vous passez une commande chez nous si vous économisez la moitié par rapport aux grandes marques.

VEVOR[®]
TOUGH TOOLS, HALF PRICE

POLISSEUSE DE BIJOUX
VERRE

MODÈLE : KD-20001 / KD-20002 / KD-20003





BESOIN D'AIDE? CONTACTEZ-NOUS!

Vous avez des questions sur nos produits ? Vous avez besoin d'assistance technique ? N'hésitez pas à nous contacter :

Assistance technique et certificat de garantie
électronique www.vevor.com/support

Il s'agit de la notice d'utilisation d'origine. Veuillez lire attentivement toutes les instructions du manuel avant de l'utiliser. VEVOR se réserve le droit d'interpréter clairement notre manuel d'utilisation. L'apparence du produit dépend du produit que vous avez reçu. Veuillez nous excuser, nous ne vous informerons plus en cas de mise à jour technologique ou logicielle de notre produit.

	<p>Avertissement - Pour réduire le risque de blessure, l'utilisateur doit lire attentivement le manuel d'instructions.</p>
	<p>Cet appareil est conforme à la partie 15 des règles de la FCC. Son fonctionnement est soumis aux deux conditions suivantes : (1) Cet appareil ne doit pas provoquer d'interférences nuisibles et (2) Cet appareil doit accepter toute interférence reçue, y compris les interférences pouvant entraîner un fonctionnement indésirable.</p>
	<p>Ce produit est soumis aux dispositions de la directive européenne 2012/19/CE. Le symbole représentant une poubelle à roulettes barrée indique que le produit doit faire l'objet d'une collecte sélective des déchets dans l'Union européenne. Cela s'applique au produit et à tous les accessoires marqués de ce symbole. Les produits marqués comme tels ne peuvent pas être jetés avec les déchets ménagers normaux, mais doivent être déposés dans un point de collecte pour le recyclage des appareils électriques et électroniques.</p>

AVERTISSEMENT!

Ce manuel fournit des instructions de sécurité essentielles sur la configuration, le fonctionnement, la maintenance et l'entretien de cette machine/cet outil. Conservez ce document, consultez-le souvent et utilisez-le pour former d'autres opérateurs. Le fait de ne pas lire, comprendre et suivre les instructions de ce manuel peut entraîner un incendie ou des blessures graves, y compris une amputation, une électrocution ou la mort.

Le propriétaire de cette machine/outil est seul responsable de son utilisation en toute sécurité. Cette responsabilité comprend, sans toutefois s'y limiter, l'installation correcte dans un environnement sûr, la formation du personnel et l'autorisation d'utilisation, l'inspection et l'entretien appropriés, la disponibilité et la compréhension du manuel, l'application des dispositifs de sécurité, l'intégrité de l'outil de ponçage/meulage et l'utilisation d'équipements de protection individuelle. Le fabricant ne sera pas tenu responsable des blessures ou des dommages matériels résultant d'une négligence, d'une formation inadéquate, de modifications de la machine ou d'une mauvaise utilisation.

AVERTISSEMENT!

Certaines poussières créées par le ponçage, le sciage et le meulage électriques contiennent des produits chimiques reconnu par l'État de Californie comme causant le cancer, des malformations congénitales ou d'autres dommages à la reproduction. Voici quelques exemples de ces produits chimiques : • Le

plomb contenu dans les peintures à base de

plomb. • La silice cristalline contenue dans les briques, le ciment et d'autres produits de maçonnerie.

• L'arsenic et le chrome contenus dans le bois traité chimiquement.

Votre risque lié à ces expositions varie en fonction de la fréquence à laquelle vous effectuez ce type d'activités.

travail. Pour réduire votre exposition à ces produits chimiques :

Travaillez dans un endroit bien ventilé et utilisez des équipements de sécurité approuvés, tels que ces masques anti-poussière spécialement conçus pour filtrer les particules microscopiques.

Caractéristiques

Le gobelet rotatif peut être tourné dans les deux sens et chronométré avec cinq vitesses



1. baril de polissage

2. ceinture à godets

3. Ajustez la profondeur du couvercle du baril pour éviter les fuites d'eau

4. couvercle du canon

5. fermoir du couvercle
6. pôle principal
7. Broche moteur
8. Broche auxiliaire
9. hôte
10. Indicateur
11. Interrupteur de synchronisation
12. commutateur/fonctionnement bidirectionnel/unidirectionnel
13. 5 vitesses en option
14. Bille d'acier 450g
15. bague d'étanchéité

RÈGLES GÉNÉRALES DE SÉCURITÉ

AVERTISSEMENT : N'essayez pas d'utiliser la machine avant d'avoir lu attentivement

et compris complètement toutes les instructions, règles, etc. contenues dans ce manuel.

Le non-respect de ces consignes peut entraîner des accidents impliquant un incendie, un choc électrique ou des blessures graves. blessures corporelles. Conservez ce manuel du propriétaire et consultez-le fréquemment pour une utilisation continue. fonctionnement sûr.

1. Familiarisez-vous avec votre machine. Pour votre propre sécurité, lisez attentivement le manuel du propriétaire.

Apprenez son application et ses limites, ainsi que les dangers potentiels spécifiques pertinents à cette machine.

2. Assurez-vous que tous les outils sont correctement mis à la terre.

3. Maintenez les protections en place et en bon état de fonctionnement. Si une protection doit être retirée pour entretien ou nettoyage, assurez-vous qu'il est correctement remplacé avant d'utiliser le machine à nouveau.

4. Retirez les clés de réglage et les clés plates. Prenez l'habitude de vérifier que les clés et les clés de réglage sont retirées de la machine avant de la mettre en marche.

5. Gardez votre espace de travail propre. Les zones et les établis encombrés augmentent la **risque d'accident.**

6. Ne pas utiliser dans des environnements dangereux. N'utilisez pas d'outils électriques dans des endroits humides ou mouillés. endroits, ou les exposer à la pluie. Gardez les zones de travail bien éclairées.

7. Tenez les enfants à l'écart. Tous les visiteurs doivent être maintenus à une distance sécuritaire.

8. de la zone de travail.

9. Sécurisez l'atelier pour les enfants. Utilisez des cadenas, des interrupteurs principaux et retirez le démarreur. clés.

10. Ne forcez pas la machine. Elle fera mieux son travail et sera plus sûre à ce rythme. pour lequel il est conçu.

11. Utilisez les bons outils. Ne forcez pas la machine ou les accessoires à effectuer un travail pendant pour lesquels ils ne sont pas conçus. Contactez le fabricant ou le distributeur en cas de problème. question sur l'adéquation de la machine à une tâche particulière.

12. Portez des vêtements appropriés. Évitez les vêtements amples, les gants, les cravates, les bagues, les bracelets et bijoux qui pourraient se coincer dans les pièces mobiles. Des chaussures antidérapantes sont recommandé. Portez un couvre-chef protecteur pour contenir les cheveux longs.

13. Ne vous penchez pas trop en avant. Gardez toujours une bonne posture et un bon équilibre.

14. Maintenez la machine en bon état. Gardez la machine propre pour un fonctionnement optimal et performances les plus sûres. Suivez les instructions de lubrification et de changement des accessoires.

15. Débranchez la machine de la source d'alimentation avant l'entretien et lorsque changer la lame.

16. Ne laissez jamais la machine en marche sans surveillance. Coupez l'alimentation. Ne laissez la machine jusqu'à ce qu'elle s'arrête complètement.

17. N'utilisez aucun outil électrique sous l'effet de drogues, d'alcool ou médicament.

18. Portez toujours un masque facial ou anti-poussière si l'opération crée beaucoup de poussière et/ou de copeaux. Utilisez toujours l'outil dans un endroit bien ventilé et prévoyez un espace de poussière adéquat. retrait. Utiliser un aspirateur adapté.

Conseils d'utilisation pour le seau de polissage

Le matériau du seau de polissage est en plastique ABS qui ne peut pas mettre de produits corrosifs

Le liquide corrosif liquide est facile à faire craquer le cylindre de polissage, tous ces cas

sont considérés comme des dommages artificiels, ne remplacez pas ou ne retournez pas, veuillez faire attention à dans ces cas, nous pouvons simplement ajouter de l'eau lors du polissage.





Rapport de capacité du godet de polissage

Versez de l'eau dans 2/5 du baril et mettez 450 g (bille d'acier ou matériau) avec les bijoux. Ensuite ajouter 10 g de solution de polissage.



Description des travaux de contrôle

1. Sélectionnez une heure spécifique en tournant le bouton de contrôle du temps.
2. Appuyez sur le  bouton, ce qui correspond à une rotation à sens unique. 
3. Appuyez sur le  bouton, c'est une rotation à double sens. Il tourne dans un sens pendant environ 1 minute, puis il tourne automatiquement dans le sens inverse pendant 1 minute. Nous je recommande une rotation bidirectionnelle, qui est plus efficace.

Avertissement : Il y a une section d'arrêt pendant 5 secondes pendant la rotation à double sens. Après le

arrêtez, le barillet tournera automatiquement dans la direction opposée. Pendant l'arrêt, ne peut pas appuyer sur le bouton pour tourner dans une seule direction. Sinon, la machine s'éteindra et ne fonctionnera pas. Ensuite, il faut appuyer sur le bouton pour revenir au travail normalement, puis appuyez sur le bouton pour faire pivoter dans un seul sens/à sens unique.

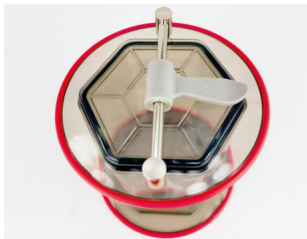
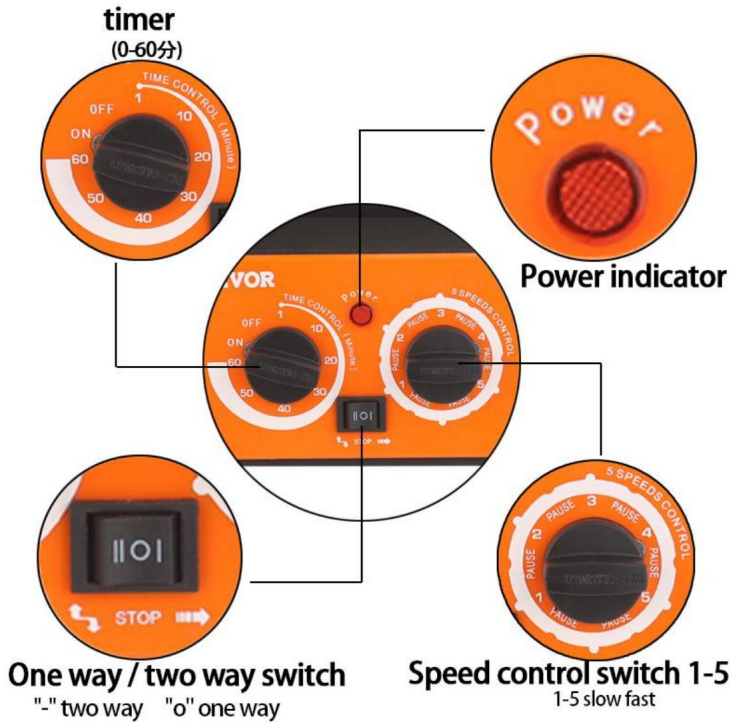

Dessin d'indication correct du couvercle du canon



Indiquer correctement le couvercle à équilibrer puis le boutonner

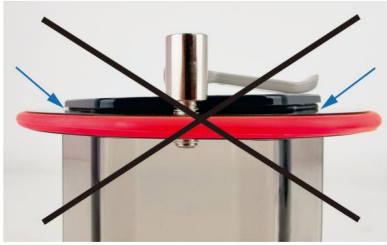

Indication incorrecte du déséquilibre du bouchon entraînant une fuite d'eau



Indication de placement incorrect du godet

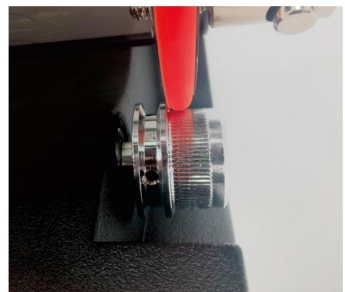
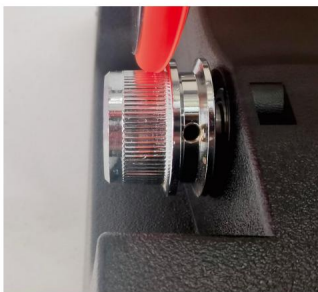

Instructions de placement correctes du seau

Étapes de polissage

Matériau : abrasif plus poudre de meulage grossière → poudre de meulage fine →
poudre de polissage → poudre de polissage finale

étape 1 Ouvrir

1. Lavez l'abrasif avec de l'eau, mettez 1 à 1,5 livres d'abrasif dans le seau (le rapport abrasif/ produit est de 3:1)
2. Ajoutez l'abrasif et la poudre de meulage grossière pour l'étape 1.
3. Ajoutez une quantité appropriée d'eau pour immerger l'abrasif.

4. Serrez le couvercle du seau pour éviter les fuites d'eau.

Étape 2 Continuer le broyage...

Au cours de la deuxième étape, le produit continuera à être poli et il est très important de vérifier l'abrasif pendant cette période.

1. Versez le contenu du seau dans le filtre fin et nettoyez soigneusement le produit et le seau.

2. Remplissez le fût avec le produit.

3. Ajoutez la poudre finement moulue pour l'étape 2.

4. Ajoutez la quantité d'eau appropriée pour couvrir le produit afin de garantir que le baril et le corps sont propres et secs.

5. Polissez à nouveau jusqu'à ce que la surface du produit soit brillante.

Remarque : N'oubliez pas de ne pas verser de gravier dans les égouts domestiques !

Étape 3, le polissage !

Il est temps de polir.

1. Versez le contenu du baril dans le filtre pour filtrer et nettoyer le produit.

Assurez-vous de ne pas verser de gravier dans l'égout.

2. Lavez soigneusement le produit et le seau avec du savon pour éliminer toute trace de gravier. Vous pouvez utiliser une brosse à poils durs ou une vieille brosse à dents.

3. Remettez le produit dans le seau, ajoutez de l'eau pour couvrir la surface et poncez pendant 5 à 10 minutes. Cette étape permet d'éliminer les fragments de gravier restants pour éviter rayer le produit poli.

4. Nettoyez à nouveau le produit et le canon.

5. Remettez le produit dans le seau, ajoutez la poudre de polissage pour l'étape 3 et ajoutez une quantité appropriée d'eau pour couvrir la surface.

6. Assurez-vous que le canon et le corps sont propres et secs.

7. Polir jusqu'à ce que le produit soit brillant.

Étape 4 Polissage final

Procédez maintenant au polissage final pour donner à vos produits le lustre le plus brillant, puis vous pouvez les mettre dans les accessoires de bijoux.

1. Versez le contenu du baril dans le filtre pour filtrer et nettoyer le produit.

Assurez-vous de ne pas verser de gravier dans l'égout.

2. Lavez soigneusement le produit et le seau avec du savon pour éliminer toute trace de gravier.

Vous pouvez utiliser une brosse à poils durs ou une vieille brosse à dents.

	articles	Description
1	Nom	Polisseuse à bijoux en gobelet
2	Modèle	KD-20001
3	Paramètre	Tension/fréquence : 110 VAC/60 Hz, puissance : 60 W, capacité maximale Charge : 5 kg, contrôle du temps : 10 à 60 min
4	Taille du paquet 330x280x340mm	
5	GW	5,6 kg

	articles	Description
1	Nom	Polisseuse à bijoux en gobelet
2	Modèle	KD-20002
3	Paramètre	Tension/fréquence : 230 VAC/50 Hz, puissance : 60 W, capacité maximale Charge : 5 kg, contrôle du temps : 10 à 60 min
4	Taille du paquet 330x280x340mm	
5	GW	5,6 kg

	articles	Description
1	Nom	Polisseuse à bijoux en gobelet
2	Modèle	KD-20003
3	Paramètre	Tension/fréquence : 230 VAC/50 Hz, puissance : 60 W, capacité maximale Charge : 5 kg, contrôle du temps : 10 à 60 min
4	Taille du paquet 330x280x340mm	
5	GW	5,6 kg

Fabricant : Fujian Putian Huajie Electronic Technology Co., LTD

Adresse : NON. 30, route Shugang, village de Shangtang, ville de Dongqiao, Xiuyu

District de Putian, province du Fujian

Adresse : Shuangchenglu 803nong11hao1602A-1609shi, baoshanqu, shanghai 200000 CN.

Importé en Australie : SIHAO PTY LTD, 1 ROKEVA STREET, ASTWOOD
NSW 2122 Australie

Importé aux États-Unis : Sanven Technology Ltd., Suite 250, 9166 Anaheim
Lieu, Rancho Cucamonga, CA 91730

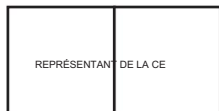

E-CrossStu GmbH

Mainzer Landstr.69, 60329 Francfort-sur-le-Main.



YH CONSULTING LIMITÉE.

C/O YH Consulting Limited Bureau 147, Centurion House,
Route de Londres, Staines-upon-Thames, Surrey, TW18 4AX

VEVOR®

TOUGH TOOLS, HALF PRICE

Assistance technique et certificat de garantie électronique

www.vevor.com/support

VEVOR[®]

TOUGH TOOLS, HALF PRICE

Technischer Support und E-Garantie-Zertifikat

www.vevor.com/support

SCHMUCKPOLIERER TUMBLER

BENUTZERHANDBUCH

Wir sind weiterhin bestrebt, Werkzeuge zu wettbewerbsfähigen Preisen anzubieten. "Sparen Sie die Hälfte", "Halber Preis" oder andere ähnliche Ausdrücke, die wir verwenden, stellen nur eine Schätzung der Einsparungen dar, die Sie möglicherweise erzielen.

Vorteile beim Kauf bestimmter Werkzeuge bei uns im Vergleich zu den großen Top-Marken und bedeuten nicht unbedingt, dass alle von uns angebotenen Werkzeugkategorien abgedeckt sind. Wir erinnern Sie freundlich daran, Überprüfen Sie bei Ihrer Bestellung bei uns sorgfältig, ob Sie im Vergleich zu den großen Topmarken die Hälfte sparen.

VEVOR[®]
TOUGH TOOLS, HALF PRICE

SCHMUCKPOLIERER
BECHER

MODELL: KD-20001 / KD-20002 / KD-20003





Brauchen Sie Hilfe? Kontaktieren Sie uns!

Sie haben Fragen zu unseren Produkten? Sie benötigen technischen Support? Dann kontaktieren Sie uns gerne:

Technischer Support und E-Garantie-Zertifikat
www.vevor.com/support

Dies ist die Originalanleitung. Bitte lesen Sie alle Anweisungen sorgfältig durch, bevor Sie das Gerät in Betrieb nehmen. VEVOR behält sich eine klare Auslegung unserer Bedienungsanleitung vor. Das Erscheinungsbild des Produkts richtet sich nach dem Produkt, das Sie erhalten haben. Bitte verzeihen Sie uns, dass wir Sie nicht erneut informieren, wenn es Technologie- oder Software-Updates für unser Produkt gibt.

	<p>Warnung: Um das Verletzungsrisiko zu verringern, muss der Benutzer die Bedienungsanleitung sorgfältig lesen.</p>
	<p>Dieses Gerät entspricht Teil 15 der FCC-Bestimmungen. Der Betrieb unterliegt den folgenden beiden Bedingungen: (1) Dieses Gerät darf keine schädlichen Störungen verursachen und (2) dieses Gerät muss alle empfangenen Störungen akzeptieren, einschließlich Störungen, die einen unerwünschten Betrieb verursachen können.</p>
	<p>Dieses Produkt unterliegt den Bestimmungen der europäischen Richtlinie 2012/19/EU. Das Symbol einer durchgestrichenen Mülltonne weist darauf hin, dass das Produkt in der Europäischen Union einer getrennten Müllentsorgung unterliegt. Dies gilt für das Produkt und alle mit diesem Symbol gekennzeichneten Zubehörteile. So gekennzeichnete Produkte dürfen nicht im normalen Hausmüll entsorgt werden, sondern müssen an einer Sammelstelle für das Recycling von elektrischen und elektronischen Geräten abgegeben werden.</p>

WARNUNG!

Dieses Handbuch enthält wichtige Sicherheitshinweise zur ordnungsgemäßen Einrichtung, Bedienung, Wartung und Instandhaltung dieser Maschine/dieses Werkzeugs. Bewahren Sie dieses Dokument auf, lesen Sie es häufig und verwenden Sie es zur Unterweisung anderer Bediener. Wenn Sie die Anweisungen in diesem Handbuch nicht lesen, verstehen und befolgen, kann dies zu Bränden oder schweren Verletzungen einschließlich Amputation, Stromschlag oder Tod führen.

Der Besitzer dieser Maschine/dieses Werkzeugs ist allein für dessen sichere Verwendung verantwortlich. Diese Verantwortung umfasst, ist jedoch nicht beschränkt auf, die ordnungsgemäße Installation in einer sicheren Umgebung, die Schulung des Personals und die Nutzungsberechtigung, die ordnungsgemäße Inspektion und Wartung, die Verfügbarkeit und das Verständnis des Handbuchs, die Anwendung von Sicherheitsvorrichtungen, die Integrität des Schleifwerkzeugs und die Verwendung persönlicher Schutzausrüstung. Der Hersteller haftet nicht für Verletzungen oder Sachschäden aufgrund von Fahrlässigkeit, unsachgemäßer Schulung, Maschinenmodifikationen oder Missbrauch.

WARNUNG!

Einige Staube, die beim Schleifen, Sagen und Schleifen entstehen, enthalten Chemikalien.

dem Staat Kalifornien ist bekannt, dass es Krebs, Geburtsfehler oder andere

Fortpflanzungsschaden. Einige Beispiele fur diese Chemikalien sind: • Blei

aus bleihaltigen Farben. • Kristallines

Siliziumdioxid aus Ziegeln, Zement und anderen Mauerwerksprodukten. • Arsen und

Chrom aus chemisch behandeltem Holz.

Ihr Risiko durch diese Belastungen variiert, je nachdem, wie oft Sie diese Art von

Arbeit. So reduzieren Sie Ihre Belastung mit diesen Chemikalien:

Arbeiten Sie in einem gut belufteten Bereich und verwenden Sie zugelassene Sicherheitsausrustung, wie z. B.

Diese Staubmasken sind speziell dafur ausgelegt, mikroskopisch kleine Partikel herauszufiltern.

Merkmal

Der Rotationstrockner kann in beide Richtungen gedreht und mit funf Geschwindigkeiten eingestellt werden



1. Poliertrommel

2. Eimerband

3. Passen Sie die Tiefe der Fassabdeckung an, um ein Austreten von Wasser zu verhindern

4. Fassdeckel

5. Deckelverschluss
6. Hauptmast
7. Motorspindel
8. Hilfsspindel
9. Gastgeber
10. Indikator
11. Zeitschalter
12. Schalter/Zweiwege-/Einwegebetrieb
13. 5-Gang-Option
14. Stahlkugel 450g
15. Dichtring

ALLGEMEINE SICHERHEITSGESAMT

WARNUNG: Versuchen Sie nicht, die Maschine zu bedienen, bevor Sie die und alle in diesem Handbuch enthaltenen Anweisungen, Regeln usw. vollständig verstanden haben.

Bei Nichtbeachtung besteht die Gefahr von Unfällen mit Feuer, Stromschlag oder schweren Personenschäden. Bewahren Sie diese Bedienungsanleitung auf und lesen Sie sie regelmäßig durch, um sicheren Betrieb.

1. Machen Sie sich mit Ihrer Maschine vertraut. Lesen Sie zu Ihrer eigenen Sicherheit die Bedienungsanleitung sorgfältig durch.

Erfahren Sie mehr über die Anwendung und Grenzen sowie über spezifische potenzielle Gefahren zu dieser Maschine.

2. Stellen Sie sicher, dass alle Werkzeuge ordnungsgemäß geerdet sind.

3. Halten Sie die Schutzvorrichtungen an ihrem Platz und in betriebsfähigem Zustand. Wenn eine Schutzvorrichtung entfernt werden muss, Wartung oder Reinigung, stellen Sie sicher, dass es richtig ersetzt wird, bevor Sie das Maschine erneut.

4. Entfernen Sie Einstellschlüssel und Schraubenschlüssel. Gewöhnen Sie sich an, zu überprüfen, ob die Schlüssel und Einstellschlüssel werden vor dem Einschalten aus der Maschine entfernt.

5. Halten Sie Ihren Arbeitsbereich sauber. Unordnung in Bereichen und auf Werkbänken erhöht die die Gefahr eines Unfalls.

6. Nicht in gefährlichen Umgebungen verwenden. Verwenden Sie Elektrowerkzeuge nicht in feuchten oder nassen

Stellen Sie sie nicht in der Nähe von Orten auf und setzen Sie sie nicht dem Regen aus. Sorgen Sie für eine gute Beleuchtung der Arbeitsbereiche.

7. Halten Sie Kinder fern. Alle Besucher sollten einen Sicherheitsabstand einhalten.

8. vom Arbeitsbereich.

9. Werkstatt kindersicher machen. Vorhängeschlösser, Hauptschalter und Starter ausbauen

Tasten.

10. Übertreiben Sie die Maschine nicht. Sie wird die Arbeit besser und sicherer erledigen, wenn Sie die Geschwindigkeit für die es konzipiert ist.

11. Verwenden Sie die richtigen Werkzeuge. Überfordern Sie die Maschine oder die Anbaugeräte nicht, eine Arbeit für für die sie nicht vorgesehen sind. Wenden Sie sich bei Fragen an den Hersteller oder Händler.

Frage nach der Eignung der Maschine für eine bestimmte Aufgabe.

12. Tragen Sie angemessene Kleidung. Vermeiden Sie weite Kleidung, Handschuhe, Krawatten, Ringe, Armbänder und Schmuck, der sich in beweglichen Teilen verfangen könnte. Rutschfestes Schuhwerk ist empfohlen. Tragen Sie bei langen Haaren einen Haarschutz.

13. Überstrecken Sie sich nicht. Sorgen Sie stets für einen sicheren Stand und halten Sie das Gleichgewicht.

14. Halten Sie die Maschine in gutem Zustand. Halten Sie die Maschine sauber, um optimale sicherste Leistung. Befolgen Sie die Anweisungen zur Schmierung und zum Wechseln von Zubehör.

15. Trennen Sie die Maschine von der Stromquelle, bevor Sie Wartungsarbeiten durchführen und wenn Wechseln der Klinge.

16. Lassen Sie die Maschine niemals unbeaufsichtigt laufen. Schalten Sie den Strom ab.

Lassen Sie die Maschine stehen, bis sie vollständig zum Stillstand gekommen ist.

17. Benutzen Sie keine Elektrowerkzeuge unter dem Einfluss von Drogen, Alkohol oder Medikamente.

18. Tragen Sie immer eine Gesichts- oder Staubmaske, wenn während des Betriebs viel Staub und/oder Späne entstehen. Betreiben Sie das Werkzeug immer in einem gut belüfteten Bereich und sorgen Sie für ausreichend Staub Verwenden Sie einen geeigneten Staubabsauger.

Bedienungstipps für Poliereimer

Das Material des Poliereimers ist ABS-Kunststoff, der keine korrosiven Substanzen abgibt.

Flüssigkeitkorrosive Flüssigkeit ist leicht, den Polierzylinder Risse zu machen, alle solchen Fälle gelten als künstliche Schäden, nicht ersetzen oder zurückgeben, bitte beachten Sie

In diesen Fällen können wir beim Polieren einfach Wasser hinzufügen.





Kapazitätsverhältnis des Poliereimers

Gießen Sie Wasser in 2/5 des Fasses und geben Sie 450 g (Stahlkugel oder Material) mit Schmuck hinein. Dann 10 g Polierlösung hinzufügen.



Kontrollarbeitsbeschreibung

1. Wählen Sie durch Drehen des Zeiteinstellknopfes eine bestimmte Zeit aus.
2. Drücken Sie die  Taste, die eine Einwegdrehung ausführt. 
3. Drücken Sie die  Knopf, es ist eine Zwei-Wege-Rotation. Es dreht sich in eine Richtung für etwa 1 Minute, dann dreht es sich automatisch 1 Minute lang in die entgegengesetzte Richtung. Wir empfehlen wir eine bidirektionale Rotation, die effektiver ist.

Haftungsausschluss: Während der Hin- und Rückfahrt gibt es eine Stopp-Sektion von 5 Sekunden. Nach der

Stopp, die Trommel dreht sich automatisch in die entgegengesetzte Richtung. Während des Stopps kann der Knopf nicht gedrückt werden, um in eine Richtung zu drehen. Andernfalls wird die Maschine wird ausgeschaltet und funktioniert nicht. Dann muss der Knopf gedrückt werden, um wieder zu funktionieren normal, und drücken Sie dann die Taste, um in eine einzelne/Einwegrichtung zu drehen.

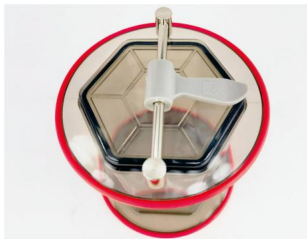
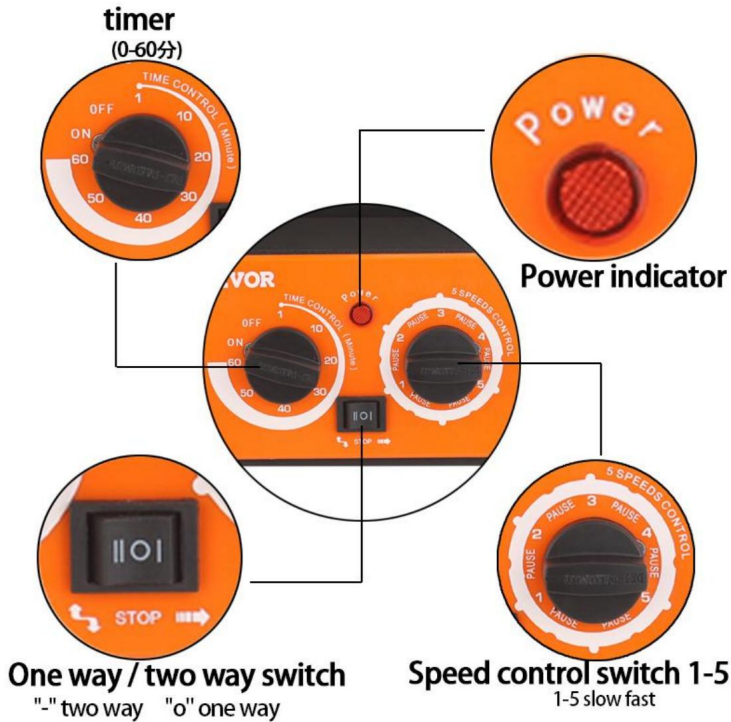

Richtige Zeichnung zur Angabe des Laufdeckels

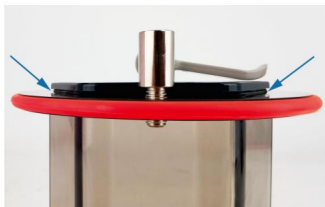

Den auszubalancierenden Deckel richtig markieren und dann aufknöpfen

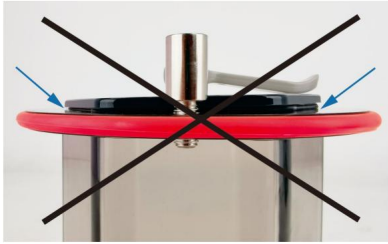

Falsche Anzeige eines Kappeneungleichgewichts, das zu Wasserlecks führt

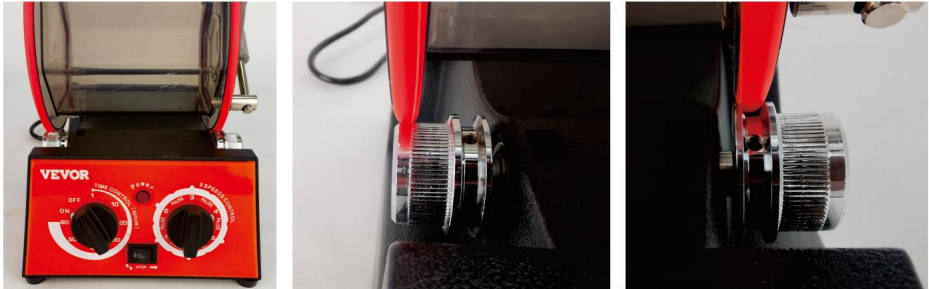

Falsche Anzeige der Schaufelplatzierung

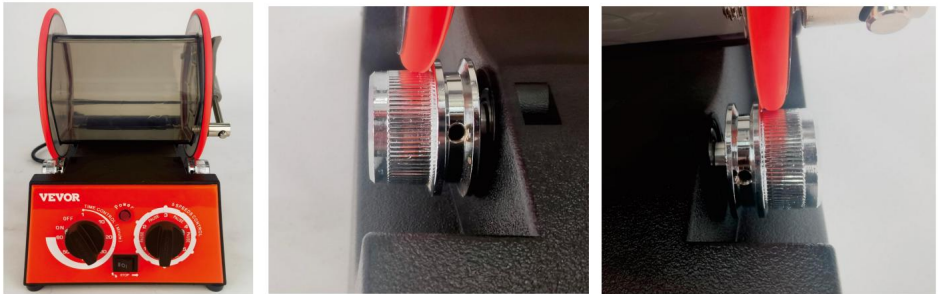

Anleitung zur richtigen Platzierung des Eimers

Polierschritte

Material: Schleifmittel plus grobes Schleifpulver ÿ feines Schleifpulver ÿ Polierpulver ÿ endgültiges

Polierpulver **Schritt 1 Öffnen** 1. Waschen Sie das

Schleifmittel mit

Wasser, geben Sie 1–1,5 Pfund Schleifmittel in den Eimer (das Verhältnis von Schleifmittel zu Produkt beträgt 3:1).

2. Schleifmittel und grobes Schleifpulver für Schritt 1 hinzufügen.

3. Geben Sie eine entsprechende Menge Wasser hinzu, um das Schleifmittel einzutauchen.

4. Den Deckel des Eimers festziehen, um ein Austreten von Wasser zu verhindern.

Schritt 2 Weiter schleifen...

Während der zweiten Phase wird das Produkt weiter poliert, und es ist sehr

Es ist wichtig, während dieser Zeit das Schleifmittel zu überprüfen.

1. Gießen Sie den Inhalt des Eimers in das Feinfiltersieb und reinigen Sie es gründlich

das Produkt und der Eimer.

2. Produkt in das Fass umfüllen.

3. Fügen Sie das fein gemahlene Pulver für Schritt 2 hinzu.

4. Fügen Sie eine angemessene Menge Wasser hinzu, um das Produkt abzudecken und sicherzustellen, dass das Fass und Körper sind sauber und trocken.

5. Nochmals polieren, bis die Oberfläche des Produkts glänzt.

Hinweis: Denken Sie daran, keinen Kies in die Hauskanalisation zu schütten!

Schritt 3: Polieren!

Es ist Zeit zum Polieren.

1. Gießen Sie den Inhalt des Fasses in den Filter, um das Produkt zu filtern und zu reinigen.

Achten Sie darauf, keinen Kies in die Kanalisation zu schütten.

2. Waschen Sie das Produkt und den Eimer gründlich mit Seife, um sämtliche Sandspuren zu entfernen.

Sie können eine Bürste mit harten Borsten oder eine alte Zahnbürste verwenden.

3. Gießen Sie das Produkt zurück in den Eimer, fügen Sie Wasser hinzu, um die Oberfläche zu bedecken, und schleifen Sie für 5-10 Minuten. Dieser Schritt kann die verbleibenden Sandfragmente entfernen, um zu vermeiden das polierte Produkt zu verkratzen.

4. Reinigen Sie das Produkt und den Lauf erneut.

5. Gießen Sie das Produkt zurück in den Eimer, fügen Sie das Polierpulver für Schritt 3 hinzu und

Fügen Sie eine entsprechende Menge Wasser hinzu, um die Oberfläche zu bedecken.

6. Stellen Sie sicher, dass Lauf und Körper sauber und trocken sind.

7. Polieren, bis das Produkt glänzt.

Schritt 4 Endpolieren

Jetzt machen Sie die letzte Politur, um Ihren Produkten den hellsten Glanz zu geben, und dann Sie

können Sie sie in das Schmuckzubehör einlegen.

1. Gießen Sie den Inhalt des Fasses in den Filter, um das Produkt zu filtern und zu reinigen.

Achten Sie darauf, keinen Kies in die Kanalisation zu schütten.

2. Waschen Sie das Produkt und den Eimer gründlich mit Seife, um sämtliche Sandspuren zu entfernen.

Sie können eine Bürste mit harten Borsten oder eine alte Zahnbürste verwenden.

	Artikel	Beschreibung
1	Name	Schmuckpolierbecher
2	Modell	KD-20001
3	Parameter	Spannung/Frequenz: 110VAC/60Hz, Leistung: 60W, Max. Kapazität von Belastung: 5 kg, Zeitsteuerung: 10–60 min
4	Paketgröße 330x280x340mm	
5	GW	5,6 kg

	Artikel	Beschreibung
1	Name	Schmuckpolierbecher
2	Modell	KD-20002
3	Parameter	Spannung/Frequenz: 230VAC/50Hz, Leistung: 60W, Max. Kapazität von Belastung: 5 kg, Zeitsteuerung: 10–60 min
4	Paketgröße 330x280x340mm	
5	GW	5,6 kg

	Artikel	Beschreibung
1	Name	Schmuckpolierbecher
2	Modell	KD-20003
3	Parameter	Spannung/Frequenz: 230VAC/50Hz, Leistung: 60W, Max. Kapazität von Belastung: 5 kg, Zeitsteuerung: 10–60 min
4	Paketgröße 330x280x340mm	
5	GW	5,6 kg

Hersteller: Fujian Putian Huajie Electronic Technology Co., LTD.

Adresse: NO. 30 Shugang Road, Dorf Shangtang, Stadt Dongqiao, Xiuyu Bezirk, Stadt Putian, Provinz Fujian

Adresse: Shuangchenglu 803nong11hao1602A-1609shi, baoshanqu, Shanghai 200000 CN.

Nach AUS importiert: SIHAO PTY LTD, 1 ROKEVA STREETEASTWOOD NSW 2122 Australien

Importiert in die USA: Sanven Technology Ltd., Suite 250, 9166 Anaheim Ort, Rancho Cucamonga, CA 91730



E-CrossStu GmbH
Mainzer Landstr.69, 60329 Frankfurt am Main.



YH CONSULTING LIMITED.
C/O YH Consulting Limited Office 147, Centurion House,
London Road, Staines-upon-Thames, Surrey, TW18 4AX

VEVOR[®]

TOUGH TOOLS, HALF PRICE

Technischer Support und E-Garantie-Zertifikat

www.vevor.com/support