

# **VEVOR<sup>®</sup>**

## **TOUGH TOOLS, HALF PRICE**

Technical Support and E-Warranty Certificate [www.vevor.com/support](http://www.vevor.com/support)

### **Brushless DC motor**

### **Model: BY1020**

We continue to be committed to provide you tools with competitive price.

"Save Half", "Half Price" or any other similar expressions used by us only represents an estimate of savings you might benefit from buying certain tools with us compared to the major top brands and does not necessarily mean to cover all categories of tools offered by us. You are kindly reminded to verify carefully when you are placing an order with us if you are actually saving half in comparison with the top major brands.

# VEVOR®

TOUGH TOOLS, HALF PRICE

Brushless DC motor

**MODEL: BY1020**



## NEED HELP? CONTACT US!

Have product questions? Need technical support? Please feel free to contact us:

**Technical Support and E-Warranty Certificate**  
**[www.vevor.com/support](http://www.vevor.com/support)**

This is the original instruction, please read all manual instructions carefully before operating. VEVOR reserves a clear interpretation of our user manual. The appearance of the product shall be subject to the product you received. Please forgive us that we won't inform you again if there are any technology or software updates on our product.



## Safety precautions

### 1.1 Safety advisory warning

Please read carefully before operation.

Be sure to read all safety warnings and all instructions before operating the motor. Failure to comply with warnings and instructions may result in electric shock, fire or serious injury.

If you encounter problems, please communicate with customer service in time to solve, your satisfaction is our service purpose.

### 1.2 Warning sign for safe operation of motor



### 1.3 Risk factor

- 1) Mechanical damage
- 2) Get an electric shock
- 3) Extrusion collision
- 4) Object impact
- 5) Other injuries

### 1.4 Operational considerations and triggers for motor non-work accidents

- 1) Check whether all accessories are connected tightly and not loose, check whether the pins in each plug-in are bent, and visually check whether each interface is consistent with the instructions in the wiring manual and whether the connection is correct. To avoid wiring errors and burning the controller.

2) It is recommended to use lead-acid batteries. Lithium batteries can also work (note that the battery voltage and battery power match the kit power). The recommended battery capacity is 12AH-20AH. The battery voltage needs to be consistent with the motor kit voltage, allowing an over voltage range of +10%. The positive and negative terminals of the power supply must be connected correctly (the positive terminal is connected to the thick line of the controller in red, and the negative terminal is connected to the thick line of the controller in black). Charging the battery and controller creates small arcing and sparks, which is normal for charging.

3) The electric door lock (orange, red) must be connected (you can use the electric door lock, or you can shorten the orange and red wires with wires), this operation is the last step.

4) The accessories outside this kit, which belong to the accessories purchased by you, may not match with the kit and need to be used after matching. Please contact customer service in time to match the kit with each other.

## **1.5 Precautions and suggestions**

**All machine operators should be trained and certified in electrical skills.**

1) Before opening the box, check whether the package is intact, broken, and whether there is water. After removing the cover, carefully remove dust from the motor.

2) Install in a dry, dust less place;

3) Install in a well-ventilated place;

4) It is installed in a wide and smooth place for easy daily operation and maintenance.

Thank you for your reading, if you still have operational problems, please contact customer service in time, before contacting customer service, please provide clear photos taken by the motor and controller nameplate, provide clear photos and clear videos of the accessory wiring connected to each plug-in of the controller, you need to clearly see the color of each wire and the color of the accessory line. In order to provide you with a more convenient and faster solution.

## TECHNICAL INFO

### PERFORMANCE PARAMETERS OF BY1020 MOTOR

Parameter	Numerical value
Rated Voltage	60V DC
Max Wattage	3000W
Rated Speed	4800RPM
Rated Torque	5.5N.m
Rated Current	55A
No-load Speed	5800RPM
No-load Current	≤6A
Motor Efficiency	≥85%
Sprocket Number	T8F-11T
Screw thread	M8*1.25Left-hand tighten the thread (Heat 80 °C for 1-2 minutes, rotate right and remove)
Reduction gear ratio	11T:74T
Load weight	≤180KG
Size	134mm×107mm×112mm
Weight	4.9KG
Range of application	Small electric car, Electric bicycle,

### CONFIGURATION LIST

	<p>Configuration list</p> <ol style="list-style-type: none"><li>1. Motor</li><li>2. Hardware tools</li></ol>
---	--

## Importance:

All you buy is the motor, you need to match 60V3000W brushless controller, 120° square wave controller.

Match control It is possible that the motor phase is incorrect, you need to contact your controller supplier, how to choose the correct motor phase.

## Instructions for other functions

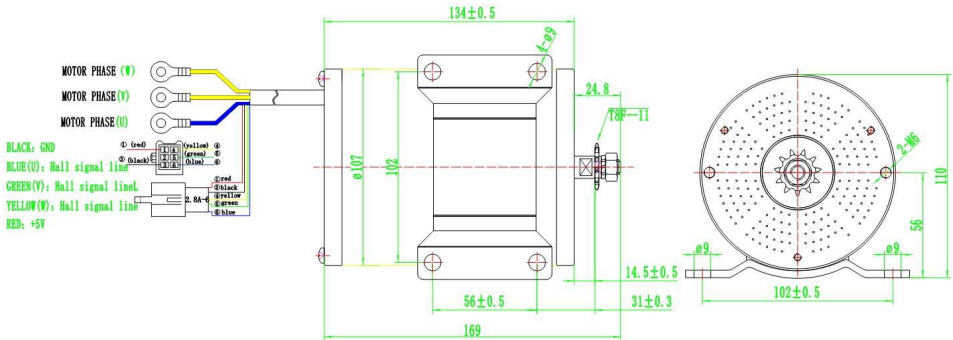

## COMMON PROBLEMS AND REMEDIES

### Phenomenon:

The electronic lock must be opened, When the electronic lock is opened, the throttle is turned and the motor does not work

### Reason:

Battery The battery is too low and does not reach the required operating voltage

### Solution:

1. Charging ;
2. Select a battery with the corresponding operating voltage ;
3. Check whether each plug-in is connected correctly and whether the connected terminals are connected reliably, so as to avoid failure to work normally due to incorrect connection or poor contact.

 Comply with the European security certification.

# CORRECT DISPOSAL



This product is subject to the provision of European Directive 2012/19/EU. The symbol showing a wheellie bin crossed through indicates that the product requires separate refuse collection in the European Union. This applies to the product and all accessories marked with this symbol. Products marked as such may not be discarded with normal domestic waste, but must be taken to a collection point for recycling electrical and electronic devices.

Manufacturer: Shanghai muxin muyeyouxiangongsi

Address: Shuangchenglu 803nong11hao1602A-1609shi, baoshanqu, shanghai 200000 CN.

Imported to AUS: SIHAO PTY LTD. 1 ROKEVA STREET EASTWOOD NSW 2122 Australia

Imported to USA: Sanven Technology Ltd. Suite 250, 9166 Anaheim Place, Rancho Cucamonga, CA 91730



YH CONSULTING LIMITED.  
C/O YH Consulting Limited Office 147,  
Centurion House, London Road,  
Staines-upon-Thames, Surrey, TW18 4AX



E-CrossStu GmbH  
Mainzer Landstr.69, 60329 Frankfurt am  
Main.

**VEVOR<sup>®</sup>**

**TOUGH TOOLS, HALF PRICE**

**Technical Support and E-Warranty Certificate**

**[www.vevor.com/support](http://www.vevor.com/support)**



# VEVOR<sup>®</sup>

## TOUGH TOOLS, HALF PRICE

Assistance technique et certificat de garantie électronique [www.vevor.com/support](http://www.vevor.com/support)

Moteur à courant continu sans balais

Modèle: BY1020

Nous continuons à nous engager à vous fournir des outils à des prix compétitifs.

« Économisez la moitié », « Moitié prix » ou toute autre expression similaire utilisée par nous ne représente qu'une estimation des économies que vous pourriez réaliser en achetant certains outils chez nous par rapport aux grandes marques et ne couvre pas nécessairement toutes les catégories d'outils que nous proposons. Nous vous rappelons de bien vouloir vérifier soigneusement lorsque vous passez une commande chez nous si vous économisez réellement la moitié par rapport aux grandes marques.

**VEVOR**<sup>®</sup>  
TOUGH TOOLS, HALF PRICE

Moteur à courant continu sans balais

MODÈLE : BY1020



### BESOIN D'AIDE? CONTACTEZ-NOUS!

Vous avez des questions sur nos produits ? Vous avez besoin d'assistance technique ?  
N'hésitez pas

à nous contacter : Assistance technique et certificat de garantie  
électronique [www.vevor.com/support](http://www.vevor.com/support)

Il s'agit de la notice d'utilisation d'origine. Veuillez lire attentivement toutes les instructions du manuel avant de l'utiliser. VEVOR se réserve le droit d'interpréter clairement notre manuel d'utilisation. L'apparence du produit dépend du produit que vous avez reçu. Veuillez nous excuser, nous ne vous informerons plus si des mises à jour technologiques ou logicielles sont disponibles sur notre produit.



## Précautions de sécurité 1.1

### Avertissement de sécurité

Veuillez lire attentivement avant l'utilisation.

Assurez-vous de lire tous les avertissements de sécurité et toutes les instructions avant d'utiliser le moteur.

Le non-respect des avertissements et des instructions peut entraîner un choc électrique, un incendie ou des blessures graves.

Si vous rencontrez des problèmes, veuillez communiquer avec le service client à temps pour les résoudre, votre satisfaction est notre objectif de service.

### 1.2 Panneau d'avertissement pour une utilisation sûre du moteur



### 1.3 Facteur de risque

- 1) Dommages mécaniques
- 2) Recevez une décharge électrique
- 3) Collision par extrusion
- 4) Impact de l'objet
- 5) Autres blessures

### 1.4 Considérations opérationnelles et déclencheurs d'accidents de la route non liés au travail

- 1) Vérifiez si tous les accessoires sont bien connectés et non desserrés, vérifiez si les broches de chaque connecteur sont pliées et vérifiez visuellement si chaque interface est conforme aux instructions du manuel de câblage et si la connexion est correcte. Pour éviter les erreurs d'écriture et la gravure du contrôleur.

2) Il est recommandé d'utiliser des batteries au plomb. Les batteries au lithium peuvent également fonctionner (notez que la tension et la puissance de la batterie correspondent à la puissance du kit).

La capacité de batterie recommandée est de 12 Ah à 20 Ah. La tension de la batterie doit être compatible avec la tension du kit moteur, permettant une plage de surtension de +10 %.

les bornes positives et négatives de l'alimentation doivent être correctement connectées

(la borne positive est connectée à la ligne épaisse du contrôleur en rouge, et la

la borne négative est connectée à la ligne épaisse du contrôleur en noir). Chargement

la batterie et le contrôleur créent de petits arcs et des étincelles, ce qui est normal charge.

3) La serrure électrique de la porte (orange, rouge) doit être connectée (vous pouvez utiliser le serrure de porte électrique, ou vous pouvez raccourcir les fils orange et rouge avec des fils), ceci L'opération est la dernière étape.

4) Les accessoires en dehors de ce kit, qui appartiennent aux accessoires achetés par vous, peut ne pas correspondre au kit et doit être utilisé après la correspondance. S'il vous plaît contactez le service client à temps pour faire correspondre les kits les uns avec les autres.

## 1.5 Précautions et suggestions

Tous les opérateurs de machines doivent être formés et certifiés en matière de compétences électriques.

1) Avant d'ouvrir la boîte, vérifiez si l'emballage est intact, cassé et

s'il y a de l'eau. Après avoir retiré le couvercle, retirez soigneusement la poussière de la moteur.

2) Installer dans un endroit sec et sans poussière ;

3) Installer dans un endroit bien aéré ;

4) Il est installé dans un endroit large et lisse pour une utilisation quotidienne facile et entretien.

Merci pour votre lecture, si vous rencontrez encore des problèmes de fonctionnement, veuillez nous contacter service client à temps, avant de contacter le service client, veuillez fournir des informations claires les photos prises par la plaque signalétique du moteur et du contrôleur fournissent des photos claires et des vidéos claires du câblage des accessoires connectés à chaque prise du contrôleur, vous devez voir clairement la couleur de chaque fil et la couleur de la ligne d'accessoires.

Afin de vous fournir une solution plus pratique et plus rapide.

## INFORMATIONS TECHNIQUES

## PARAMÈTRES DE PERFORMANCE DU MOTEUR BY1020

Paramètre	Valeur numérique
Tension nominale	60 V CC
Puissance maximale	3000 W
Vitesse nominale	4800 tr/min
Couple nominal	5,5 Nm
Courant nominal	55A
Vitesse à vide	5800 tr/min
Courant à vide	≤6A
Efficacité du moteur	≥85%
Numéro de pignon	T8F-11T
Filetage de vis	M8*1,25 Serrer le filetage à gauche (Chauffer 80 pendant 1 à 2 minutes, faites pivoter vers la droite et retirez)
Rapport de réduction	11T:74T
Poids de la charge	≤180 kg
Taille	134 mm × 107 mm × 112 mm
Poids	4,9 kg
Domaine d'application	Petite voiture électrique, Vélo électrique,

## LISTE DE CONFIGURATION

	<p>Liste de configuration</p> <ol style="list-style-type: none"> <li>1. Moteur</li> <li>2. Outils matériels</li> </ol>
---	--

## Importance:

Tout ce que vous achetez est le moteur, vous devez faire correspondre le contrôleur sans balais 60V3000W, le contrôleur à onde carrée 120°.

Contrôle de correspondance Il est possible que la phase du moteur soit incorrecte, vous devez contacter votre fournisseur de contrôleur, comment choisir la bonne phase du moteur.

## Instructions pour d'autres fonctions

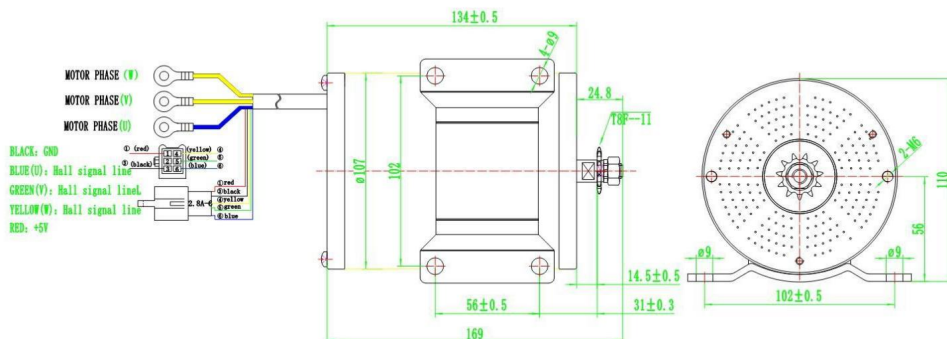

## PROBLEMES COURANTS ET REMEDES

Phénomène:

La serrure électronique doit être ouverte. Lorsque la serrure électronique est ouverte, l'accélérateur est tourné et le moteur ne fonctionne pas

Raison:

Batterie La batterie est trop faible et n'atteint pas la tension de fonctionnement requise

Solution:

1. Chargement ;
2. Sélectionnez une batterie avec la tension de fonctionnement correspondante ;
3. Vérifiez si chaque fiche est correctement connectée et si les bornes connectées sont connectées de manière fiable, afin d'éviter tout dysfonctionnement dû à une connexion incorrecte ou à un mauvais contact.



Conforme à la certification de sécurité européenne.

## ÉLIMINATION CORRECTE



Ce produit est soumis aux dispositions de la directive européenne 2012/19/UE. Le symbole représentant une poubelle à roulettes barrée



indique que le produit nécessite une collecte séparée des déchets dans le

Union européenne. Ceci s'applique au produit et à tous les accessoires marqués de ce symbole. Les produits marqués comme tels ne doivent pas être jetés avec les déchets ménagers normaux. Les déchets, mais doivent être apportés à un point de collecte pour le recyclage des appareils électriques et électroniques. appareils.

Fabricant : Shanghaimuxinmuyeyouxiangongsi

Adresse : Shuangchenglu 803nong11hao1602A-1609shi, baoshanqu, Shanghai  
200 000 CN.

Importé en Australie : SIHAO PTY LTD. 1 ROKEVA STREET EASTWOOD NSW 2122  
Australie

Importé aux États-Unis : Sanven Technology Ltd. Suite 250, 9166 Anaheim Place, Rancho Cucamonga,  
CA 91730



YH CONSULTING LIMITÉE.

C/O YH Consulting Limited Bureau 147,  
Maison du Centurion, route de Londres,  
Staines-upon-Thames, Surrey, TW18 4AX

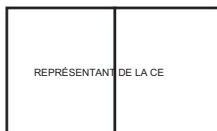

E-CrossStu GmbH

Mainzer Landstr.69, 60329 Francfort-sur-le-Main  
Principal.

**VEVOR<sup>®</sup>**

**TOUGH TOOLS, HALF PRICE**

Assistance technique et certificat de garantie  
électronique [www.vevor.com/support](http://www.vevor.com/support)



# VEVOR<sup>®</sup>

## TOUGH TOOLS, HALF PRICE

Technischer Support und E-Garantie-Zertifikat [www.vevor.com/support](http://www.vevor.com/support)

### **Bürstenloser Gleichstrommotor**

**Modell: BY1020**

Wir sind weiterhin bestrebt, Ihnen Werkzeuge zu wettbewerbsfähigen Preisen anzubieten.

„Sparen Sie die Hälfte“, „Halber Preis“ oder andere ähnliche Ausdrücke, die wir verwenden, stellen nur eine Schätzung der Ersparnis dar, die Sie beim Kauf bestimmter Werkzeuge bei uns im Vergleich zu den großen Topmarken erzielen können, und decken nicht unbedingt alle von uns angebotenen Werkzeugkategorien ab. Wir möchten Sie freundlich daran erinnern, bei Ihrer Bestellung bei uns sorgfältig zu prüfen, ob Sie im Vergleich zu den großen Topmarken tatsächlich die Hälfte sparen.

# VEVOR®

TOUGH TOOLS, HALF PRICE

Bürstenloser Gleichstrommotor

MODELL: BY1020



## Brauchen Sie Hilfe? Kontaktieren Sie uns!

Haben Sie Fragen zum Produkt? Benötigen Sie technischen Support? Bitte kontaktieren Sie uns:

**Technischer Support und E-Garantie-Zertifikat [www.vevor.com/support](http://www.vevor.com/support)**

Dies ist die Originalanleitung. Bitte lesen Sie alle Anweisungen sorgfältig durch, bevor Sie das Gerät in Betrieb nehmen. VEVOR behält sich eine klare Auslegung unserer Bedienungsanleitung vor. Das Erscheinungsbild des Produkts richtet sich nach dem Produkt, das Sie erhalten haben. Bitte verzeihen Sie uns, dass wir Sie nicht erneut informieren, wenn es Technologie- oder Software-Updates für unser Produkt gibt.



## Sicherheitsvorkehrungen

### 1.1 Sicherheitshinweis Bitte

vor Inbetriebnahme sorgfältig lesen.

Lesen Sie unbedingt alle Sicherheitswarnungen und Anweisungen, bevor Sie den Motor in Betrieb nehmen. Die Nichtbeachtung der Warnungen und Anweisungen kann zu Stromschlägen, Bränden oder schweren Verletzungen führen.

Wenn Sie auf Probleme stoßen, wenden Sie sich bitte rechtzeitig an den Kundendienst, um diese zu lösen. Ihre Zufriedenheit ist unser Serviceziel.

### 1.2 Warnzeichen für den sicheren Betrieb des Motors



### 1.3 Risikofaktor

- 1) Mechanischer Schaden
- 2) Einen elektrischen Schlag bekommen
- 3) Extrusionskollision
- 4) Objekteinwirkung
- 5) Andere Verletzungen

### 1.4 Betriebliche Aspekte und Auslöser von Kraftfahrzeug-Nichtberufsunfällen

- 1) Überprüfen Sie, ob alle Zubehörteile fest und nicht locker angeschlossen sind, prüfen Sie, ob die Stifte in jedem Plug-In verbogen sind, und überprüfen Sie visuell, ob jede Schnittstelle den Anweisungen im Verdrahtungshandbuch entspricht und ob die Verbindung korrekt ist. Um Schreibfehler und das Verbrennen des Controllers zu vermeiden.

2) Es wird empfohlen, Bleibatterien zu verwenden. Lithiumbatterien können auch funktionieren (Beachten Sie, dass die Batteriespannung und die Batterieleistung mit der Kit-Leistung übereinstimmen). Die empfohlene Batteriekapazität beträgt 12AH-20AH. Die Batteriespannung muss entspricht der Motor-Kit-Spannung und ermöglicht einen Überspannungsbereich von +10%. Die Plus- und Minuspol des Netzteils müssen korrekt angeschlossen sein (der Pluspol wird mit der dicken Leitung des Controllers in rot verbunden, und der Minuspol wird mit der dicken schwarzen Leitung des Controllers verbunden). Laden Die Batterie und der Controller erzeugen kleine Lichtbögen und Funken, was normal ist für wird geladen.

3) Das elektrische Türschloss (orange, rot) muss angeschlossen sein (Sie können das elektrische Türschloss, oder Sie können die orangefarbenen und roten Drähte mit Drähten verkürzen), dies Die Operation ist der letzte Schritt.

4) Das Zubehör außerhalb dieses Kits, das zum Zubehör gehört, das von Sie, passen möglicherweise nicht zum Kit und müssen nach dem Matching verwendet werden. Bitte Kontaktieren Sie rechtzeitig den Kundenservice, um die Kits aufeinander abzustimmen.

## 1.5 Vorsichtsmaßnahmen und Vorschläge

**Alle Maschinenbediener sollten über eine Ausbildung und einen Nachweis für elektrische Fähigkeiten verfügen.**

- 1) Überprüfen Sie vor dem Öffnen der Verpackung, ob die Verpackung intakt, beschädigt und ob Wasser vorhanden ist. Entfernen Sie nach dem Entfernen der Abdeckung vorsichtig den Staub von der Motor.
- 2) An einem trockenen, staubfreien Ort installieren;
- 3) An einem gut belüfteten Ort installieren;
- 4) Es ist an einem breiten und glatten Ort für eine einfache tägliche Bedienung installiert und Wartung.

Vielen Dank für Ihre Lektüre, wenn Sie weiterhin Betriebsprobleme haben, kontaktieren Sie bitte Kundenservice rechtzeitig, bevor Sie den Kundenservice kontaktieren, geben Sie bitte klare Fotos vom Motor- und Controller-Typenschild, bieten klare Fotos und Klare Videos der Zubehörverkabelung, die an jedes Plug-In des Controllers angeschlossen ist. Sie müssen die Farbe jedes Kabels und die Farbe der Zuleitung deutlich erkennen.

Um Ihnen eine bequemere und schnellere Lösung zu bieten.

## TECHNISCHE DATEN

### LEISTUNGSPARAMETER DES BY1020 -MOTORS

Parameter	Zahlenwert
Nennspannung	60 V Gleichstrom
Maximale Wattzahl	3000 W
Nenndrehzahl	4800 U/min
Nenndrehmoment	5,5 Nm
Nennstrom	55A
Leerlaufdrehzahl	5800 U/min
Leerlaufstrom	ÿ6A
Motoreffizienz	ÿ85 %
Kettenradnummer	T8F-11T
Schraubengewinde	M8*1,25Linksgewinde festziehen (Erhitzen 80ÿ 1-2 Minuten einwirken lassen, dann nach rechts drehen und herausnehmen)
Untersetzungsgetriebe	11T:74T
Gewicht laden	ÿ180 kg
Größe	134 mm x 107 mm x 112 mm
Gewicht	4,9 kg
Einsatzbereich	Kleines Elektroauto, Elektrofahrrad,

## KONFIGURATIONSLISTE

	<p>Konfigurationsliste</p> <ol style="list-style-type: none"> <li>1. Motor</li> <li>2. Hardware-Tools</li> </ol>
---	--

## Bedeutung:

Sie kaufen nur den Motor, den Sie mit einem passenden bürstenlosen 60-V-3000-W-Controller und einem 120°-Rechteckwellen-Controller kombinieren.

Steuerung anpassen Es ist möglich, dass die Motorphase falsch ist. Wenden Sie sich an den Lieferanten Ihrer Steuerung, um die richtige Motorphase auszuwählen.

## Hinweise zu weiteren Funktionen

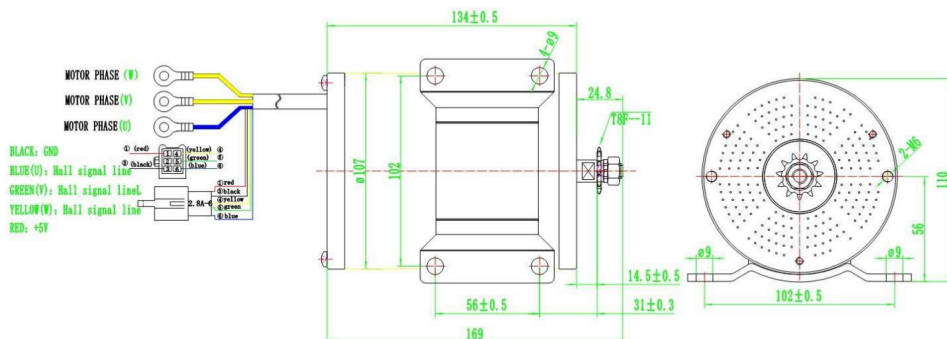

## HÄUFIGE PROBLEME UND ABHILFEN

### Phänomen:

Das elektronische Schloss muss geöffnet werden. Wenn das elektronische Schloss geöffnet wird, Gashebel wird gedreht und der Motor läuft nicht

### Grund:

Batterie Die Batterie ist zu schwach und erreicht nicht die erforderliche Betriebsspannung

### Lösung:

1. Laden; 2.

Wählen Sie eine Batterie mit der entsprechenden Betriebsspannung; 3.

Überprüfen Sie, ob jeder Stecker richtig angeschlossen ist und ob die angeschlossenen Anschlüsse zuverlässig verbunden sind, um Funktionsstörungen aufgrund falscher Anschlüsse oder schlechten Kontakts zu vermeiden.



Entsprechen Sie der europäischen Sicherheitszertifizierung.

## KORREKTE ENTSORGUNG



Dieses Produkt unterliegt den Bestimmungen der europäischen Richtlinie 2012/19/EU. Das Symbol einer durchgestrichenen Mülltonne

weist darauf hin, dass das Produkt einer getrennten Müllentsorgung im Europäischen Union. Dies gilt für das Produkt und alle mit diesem gekennzeichneten Zubehörteile. Produkte, die so gekennzeichnet sind, dürfen nicht mit dem normalen Hausmüll entsorgt werden. Abfall, sondern müssen an einer Sammelstelle für das Recycling von elektrischen und elektronischen Geräte.

Hersteller: Shanghaimuxinmuyeyouxiangongsi

Adresse: Shuangchenglu 803nong11hao1602A-1609shi, Baoshanqu, Shanghai 200000 CN.

Nach AUS importiert: SIHAO PTY LTD. 1 ROKEVA STREETEASTWOOD NSW 2122 Australien

Importiert in die USA: Sanven Technology Ltd. Suite 250, 9166 Anaheim Place, Rancho Cucamonga, CA 91730



YH CONSULTING LIMITED.

C/O YH Consulting Limited Office 147,  
Centurion House, London Road,  
Staines-upon-Thames, Surrey, TW18 4AX

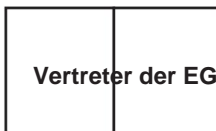

E-CrossStu GmbH

Mainzer Landstr.69, 60329 Frankfurt am

Hauptsächlich.

**VEVOR<sup>®</sup>**

**TOUGH TOOLS, HALF PRICE**

**Technischer Support und E-Garantie-Zertifikat**

**[www.vevor.com/support](http://www.vevor.com/support)**



# VEVOR<sup>®</sup>

## TOUGH TOOLS, HALF PRICE

Supporto tecnico e certificato di garanzia elettronica [www.vevor.com/support](http://www.vevor.com/support)

**Motore DC senza spazzole**

**Modello: BY1020**

Continuiamo a impegnarci per fornirvi strumenti a prezzi competitivi.

"Risparmia la metà", "Metà prezzo" o qualsiasi altra espressione simile da noi utilizzata rappresenta solo una stima del risparmio che potresti ottenere acquistando determinati utensili con noi rispetto ai principali marchi principali e non significa necessariamente coprire tutte le categorie di utensili da noi offerti. Ti ricordiamo gentilmente di verificare attentamente quando effettui un ordine con noi se stai effettivamente risparmiando la metà rispetto ai principali marchi principali.

**VEVOR**<sup>®</sup>  
TOUGH TOOLS, HALF PRICE

**Motore DC senza spazzole**

**MODELLO: BY1020**



### **HAI BISOGNO DI AIUTO? CONTATTACI!**

Hai domande sul prodotto? Hai bisogno di supporto tecnico? Non esitare a contattarci:

#### **Supporto**

**tecnico e certificato di garanzia elettronica [www.vevor.com/  
support](http://www.vevor.com/support)**

Questa è l'istruzione originale, si prega di leggere attentamente tutte le istruzioni del manuale prima di utilizzare. VEVOR si riserva una chiara interpretazione del nostro manuale utente. L'aspetto del prodotto sarà soggetto al prodotto ricevuto. Vi preghiamo di perdonarci se non vi informeremo di nuovo se ci sono aggiornamenti tecnologici o software sul nostro prodotto.



## Precauzioni di sicurezza

### 1.1 Avvertenza di sicurezza

Leggere attentamente prima dell'uso.

Prima di azionare il motore, assicurarsi di leggere tutte le avvertenze di sicurezza e tutte le istruzioni. La mancata osservanza delle avvertenze e delle istruzioni può causare scosse elettriche, incendi o lesioni gravi.

In caso di problemi, ti preghiamo di contattare tempestivamente il servizio clienti per risolverli: la tua soddisfazione è il nostro obiettivo.

### 1.2 Segnale di avvertimento per il funzionamento sicuro del motore



### 1.3 Fattore di rischio

- 1) Danni meccanici
- 2) Prendere una scossa elettrica
- 3) Collisione di estrusione
- 4) Impatto sull'oggetto
- 5) Altri infortuni

### 1.4 Considerazioni operative e fattori scatenanti degli incidenti stradali non lavorativi

1) Controllare che tutti gli accessori siano collegati saldamente e non allentati, controllare che i pin di ogni plug-in siano piegati e controllare visivamente che ogni interfaccia sia coerente con le istruzioni nel manuale di cablaggio e che la connessione sia corretta. Per evitare errori di scrittura e bruciare il controller.

2) Si consiglia di utilizzare batterie al piombo. Anche le batterie al litio possono funzionare (si noti che la tensione della batteria e la potenza della batteria corrispondono alla potenza del kit). La capacità della batteria consigliata è 12AH-20AH. La tensione della batteria deve essere coerente con la tensione del kit motore, consentendo un intervallo di sovratensione del +10%. I terminali positivo e negativo dell'alimentatore devono essere collegati correttamente (il terminale positivo è collegato alla linea spessa del controller in rosso e il terminale negativo è collegato alla linea spessa del controller in nero). Carica la batteria e il controller creano piccoli archi e scintille, il che è normale per ricaricare.

3) La serratura elettrica della porta (arancione, rossa) deve essere collegata (è possibile utilizzare il serratura elettrica della porta, oppure è possibile accorciare i fili arancione e rosso con fili), questa operazione è l'ultimo passaggio.

4) Gli accessori esterni a questo kit, che appartengono agli accessori acquistati da te, potrebbe non corrispondere al kit e deve essere utilizzato dopo l'abbinamento. Per favore contattare per tempo il servizio clienti per abbinare i kit tra loro.

## 1.5 Precauzioni e suggerimenti

**Tutti gli operatori di macchine devono essere formati e certificati in materia di competenze elettriche.**

1) Prima di aprire la scatola, controllare che il pacco sia integro, rotto e se c'è acqua. Dopo aver rimosso il coperchio, rimuovere con attenzione la polvere dal motore.

2) Installare in un luogo asciutto e privo di polvere;

3) Installare in un luogo ben ventilato;

4) È installato in un luogo ampio e liscio per un facile funzionamento quotidiano e manutenzione.

Grazie per la lettura, se riscontri ancora problemi operativi, contattaci

servizio clienti in tempo, prima di contattare il servizio clienti, si prega di fornire informazioni chiare

le foto scattate dalla targhetta del motore e del controller forniscono foto chiare e

video chiari del cablaggio degli accessori collegato a ciascun plug-in del controller; è necessario vedere chiaramente il colore di ciascun filo e il colore della linea degli accessori.

Per offrirti una soluzione più comoda e veloce.

## INFORMAZIONI TECNICHE

### PARAMETRI DI PRESTAZIONE DEL MOTORE BY1020

Parametro	Valore numerico
Tensione nominale	60 V CC
Potenza massima	3000W
Velocità nominale	4800 giri/min
Coppia nominale	5,5 Nm
Corrente nominale	55A
Velocità a vuoto	5800 giri/min
Corrente a vuoto	~6A
Efficienza del motore	~85%
Numero di pignone	Modello T8F-11T
Filettatura della vite	M8*1.25 Serrare la filettatura a sinistra (riscaldamento 80~ per 1-2 minuti, ruotare verso destra e rimuovere)
Rapporto di riduzione	11T:74T
Peso del carico	~180KG
Misurare	134mm x 107mm x 112mm
Peso	4,9 kg
Campo di applicazione	Piccola auto elettrica, Bicicletta elettrica,

### ELENCO DELLE CONFIGURAZIONI

	<p>Elenco di configurazione</p> <ol style="list-style-type: none"> <li>1. Motore</li> <li>2. Strumenti hardware</li> </ol>
---	--

## Importanza:

Tutto ciò che devi acquistare è il motore, a cui devi abbinare un controller brushless da 60 V e 3000 W, un controller a onda quadra da 120°.

Controllo della corrispondenza È possibile che la fase del motore non sia corretta. È necessario contattare il fornitore del controller per sapere come scegliere la fase corretta del motore.

## Istruzioni per altre funzioni

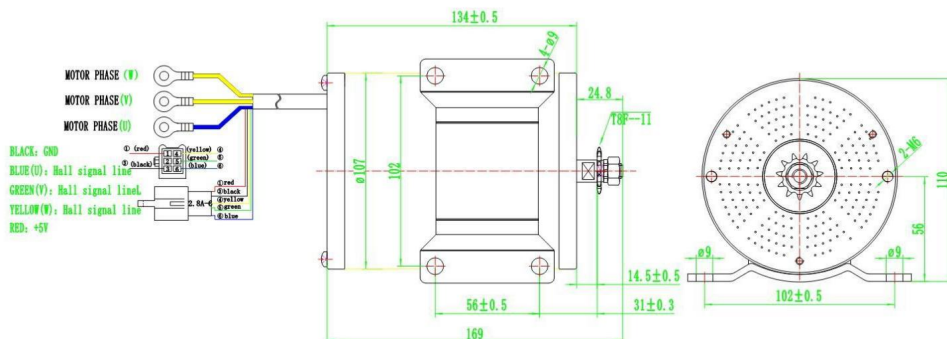

## PROBLEMI COMUNI E RIMEDI

### Fenomeno:

La serratura elettronica deve essere aperta. Quando la serratura elettronica viene aperta, la l'acceleratore è girato e il motore non funziona

### Motivo:

Batteria La batteria è troppo scarica e non raggiunge la tensione di esercizio richiesta

### Soluzione:

1. Carica; 2.

Selezionare una batteria con la tensione di esercizio corrispondente; 3.

Controllare che ogni spina sia collegata correttamente e che i terminali collegati siano collegati in modo affidabile, in modo da evitare guasti al normale funzionamento dovuti a un collegamento errato o a un contatto scadente.



Rispettare la certificazione di sicurezza europea.

## SMALTIMENTO CORRETTO



Questo prodotto è soggetto alle disposizioni della Direttiva Europea 2012/19/UE. Il simbolo raffigurante un bidone della spazzatura barrato  
 indica che il prodotto richiede una raccolta differenziata dei rifiuti

Unione Europea. Ciò si applica al prodotto e a tutti gli accessori contrassegnati con questo simbolo. I prodotti contrassegnati come tali non possono essere smaltiti con i normali rifiuti domestici. I rifiuti, ma devono essere portati in un punto di raccolta per il riciclaggio di apparecchiature elettriche ed elettroniche dispositivi.

Produttore: Shanghai muxinmuyeyouxiangongsi

Indirizzo: Shuangchenglu 803nong11hao1602A-1609shi, baoshanqu, shanghai 200000 NC.

Importato in AUS: SIHAO PTY LTD. 1 ROKEVA STREET EASTWOOD NSW 2122 Australia

Importato negli USA: Sanven Technology Ltd. Suite 250, 9166 Anaheim Place, Rancho Cucamonga, CA 91730



CONSULENZA YH LIMITATA.

C/O YH Consulting Limited Ufficio 147,  
Casa del centurione, London Road,  
Staines-upon-Thames, Surrey, TW18 4AX

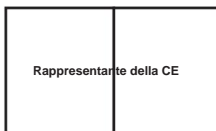

E-CrossStu GmbH

Mainzer Landstr.69, 60329 Francoforte am

Principale.

**VEVOR<sup>®</sup>**

**TOUGH TOOLS, HALF PRICE**

**Supporto tecnico e certificato di garanzia  
elettronica [www.vevor.com/support](http://www.vevor.com/support)**



# VEVOR<sup>®</sup>

## TOUGH TOOLS, HALF PRICE

Soporte técnico y certificado de garantía electrónica [www.vevor.com/support](http://www.vevor.com/support)

Motor de corriente continua sin escobillas

Modelo: BY1020

Seguimos comprometidos a brindarle herramientas a precios competitivos.

"Ahorre la mitad", "mitad de precio" o cualquier otra expresión similar que utilicemos solo representa una estimación del ahorro que podría obtener al comprar ciertas herramientas con nosotros en comparación con las principales marcas y no necesariamente significa que cubra todas las categorías de herramientas que ofrecemos. Le recordamos que, al realizar un pedido con nosotros, verifique cuidadosamente si realmente está ahorrando la mitad en comparación con las principales marcas.

# VEVOR<sup>®</sup>

TOUGH TOOLS, HALF PRICE

Motor de corriente continua sin escobillas

MODELO: BY1020



¿NECESITAS AYUDA? ¡CONTÁCTANOS!

¿Tiene preguntas sobre el producto? ¿Necesita asistencia técnica? No dude en ponerse en contacto con

nosotros: Asistencia técnica y certificado de garantía electrónica  
[www.vevor.com/support](http://www.vevor.com/support)

Estas son las instrucciones originales, lea atentamente todas las instrucciones del manual antes de utilizar el producto. VEVOR se reserva una interpretación clara de nuestro manual de usuario. La apariencia del producto estará sujeta al producto que recibió. Perdónenos por no informarle nuevamente si hay actualizaciones de tecnología o software en nuestro producto.



## Precauciones de seguridad

### 1.1 Advertencia de seguridad Lea atentamente antes de utilizar el producto.

Asegúrese de leer todas las advertencias de seguridad y todas las instrucciones antes de operar el motor. El incumplimiento de las advertencias e instrucciones puede provocar descargas eléctricas, incendios o lesiones graves.

Si encuentra problemas, comuníquese con el servicio de atención al cliente a tiempo para resolverlos, su satisfacción es nuestro propósito de servicio.

### 1.2 Señal de advertencia para el funcionamiento seguro del motor



### 1.3 Factor de riesgo

- 1) Daños mecánicos
- 2) Recibir una descarga eléctrica
- 3) Colisión por extrusión
- 4) Impacto del objeto
- 5) Otras lesiones

### 1.4 Consideraciones operativas y factores desencadenantes de accidentes automovilísticos no laborales

1) Compruebe que todos los accesorios estén bien conectados y no estén sueltos, compruebe que los pines de cada conector no estén doblados y compruebe visualmente que cada interfaz sea coherente con las instrucciones del manual de cableado y que la conexión sea correcta para evitar errores de escritura y que se queme el controlador.

- 2) Se recomienda utilizar baterías de plomo-ácido. También pueden funcionar baterías de litio. (tenga en cuenta que el voltaje y la potencia de la batería coinciden con la potencia del kit). La capacidad de batería recomendada es de 12 AH a 20 AH. El voltaje de la batería debe ser compatible con el voltaje del kit del motor, lo que permite un rango de sobretensión de +10%. Los terminales positivo y negativo de la fuente de alimentación deben estar conectados correctamente (el terminal positivo está conectado a la línea gruesa del controlador en rojo, y el terminal negativo está conectado a la línea gruesa del controlador en negro). Cargando la batería y el controlador crean pequeños arcos eléctricos y chispas, lo cual es normal. cargando.
- 3) La cerradura eléctrica de la puerta (naranja, roja) debe estar conectada (puede utilizar la cerradura eléctrica de la puerta, o puede acortar los cables naranja y rojo con cables), esto La operación es el último paso.
- 4) Los accesorios ajenos a este kit, que pertenecen a los accesorios adquiridos por Es posible que no coincida con el kit y deba usarse después de combinarlo. Comuníquese con el servicio de atención al cliente a tiempo para combinar el kit con el otro.

## 1.5 Precauciones y sugerencias

Todos los operadores de máquinas deben estar capacitados y certificados en habilidades eléctricas.

- 1) Antes de abrir la caja, verifique si el paquete está intacto, roto y Si hay agua. Después de quitar la tapa, elimine con cuidado el polvo del interior. motor.
- 2) Instalar en un lugar seco y sin polvo;
- 3) Instalar en un lugar bien ventilado;
- 4) Se instala en un lugar amplio y liso para facilitar la operación diaria y mantenimiento.

Gracias por tu lectura, si aún tienes problemas operativos por favor contacta

Atención al cliente a tiempo, antes de contactar con el servicio al cliente, proporcione información clara.

Las fotografías tomadas con la placa de identificación del motor y del controlador proporcionan fotografías claras y videos claros del cableado de accesorios conectados a cada complemento del controlador, necesita ver claramente el color de cada cable y el color de la línea de accesorios.

Para brindarle una solución más conveniente y rápida.

## INFORMACIÓN TÉCNICA

### PARÁMETROS DE RENDIMIENTO DEL MOTOR BY1020

Parámetro	Valor numérico
Voltaje nominal	60 V CC
Potencia máxima	3000 W
Velocidad nominal	4800RPM
Par nominal	5,5 Nm
Corriente nominal	55A
Velocidad sin carga	5800RPM
Corriente sin carga	≤6A
Eficiencia del motor	≥85%
Número de rueda dentada	T8F-11T
Rosca de tornillo	M8*1.25Apriete la rosca con la mano izquierda (caliente a 80 ° ) durante 1-2 minutos, girar a la derecha y retirar
Relación de reducción	11T:74T
Peso de la carga	≤180 kg
Tamaño	134 mm × 107 mm × 112 mm
Peso	4,9 kg
Rango de aplicación	Coche eléctrico pequeño, Bicicleta eléctrica,

### LISTA DE CONFIGURACIÓN

	<p>Lista de configuración</p> <ol style="list-style-type: none"> <li>1. Motor</li> <li>2. Herramientas de hardware</li> </ol>
---	---

## Importancia:

Todo lo que debe comprar es el motor, debe combinarlo con un controlador sin escobillas 60V3000W y un controlador de onda cuadrada de 120°.

Control de coincidencia Es posible que la fase del motor sea incorrecta, debe comunicarse con el proveedor de su controlador para saber cómo elegir la fase del motor correcta.

## Instrucciones para otras funciones

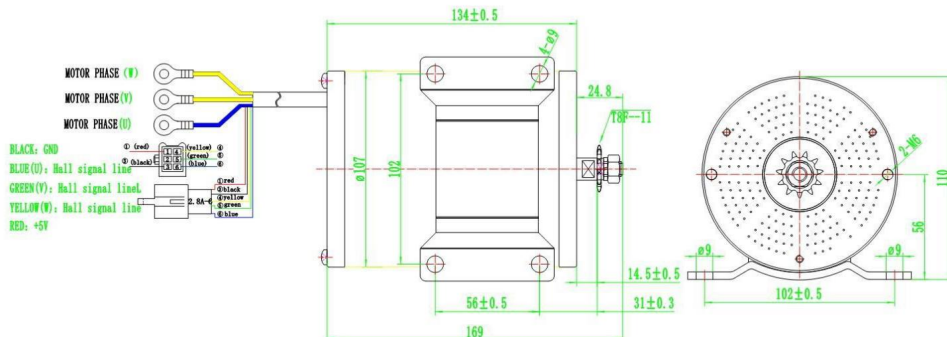

## PROBLEMAS COMUNES Y SOLUCIONES

Fenómeno:

La cerradura electrónica debe estar abierta, Cuando se abre la cerradura electrónica, la Se gira el acelerador y el motor no funciona

Razón:

Batería La batería está demasiado baja y no alcanza el voltaje de funcionamiento requerido

Solución:

1. Carga; 2.

Seleccione una batería con el voltaje de funcionamiento correspondiente;

3. Verifique que cada enchufe esté conectado correctamente y que los terminales conectados estén conectados de manera confiable, para evitar fallas en el funcionamiento normal debido a una conexión incorrecta o un mal contacto.



Cumplir con la certificación de seguridad europea.

## ELIMINACIÓN CORRECTA



Este producto está sujeto a las disposiciones de la Directiva europea 2012/19/UE. El símbolo que muestra un contenedor de basura tachado

 indica que el producto requiere recolección de residuos por separado en el Unión Europea. Esto se aplica al producto y a todos los accesorios marcados con este Símbolo. Los productos marcados como tales no pueden desecharse con los desechos domésticos normales. residuos, sino que deben llevarse a un punto de recogida para reciclar aparatos eléctricos y electrónicos. dispositivos.

Fabricante: Shanghaimuxinmuyeyouxiangongsi

Dirección: Shuangchenglu 803nong11hao1602A-1609shi, baoshanqu, shanghai 200000 MN.

Importado a Australia: SIHAO PTY LTD. 1 ROKEVA STREETEASTWOOD NSW 2122 Australia

Importado a EE. UU.: Sanven Technology Ltd. Suite 250, 9166 Anaheim Place, Rancho Cucamonga, CA 91730

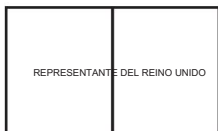

YH CONSULTING LIMITADA.

C/O YH Consulting Limited Oficina 147,  
Casa Centurión, London Road,  
Staines-upon-Thames, Surrey, TW18 4AX

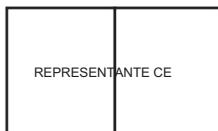

E-CrossStu GmbH

Mainzer Landstr.69, 60329 Fráncfort del Meno  
Principal.

**VEVOR<sup>®</sup>**

**TOUGH TOOLS, HALF PRICE**

Soporte técnico y certificado de garantía  
electrónica [www.vevor.com/support](http://www.vevor.com/support)



# VEVOR<sup>®</sup>

## TOUGH TOOLS, HALF PRICE

Wsparcie techniczne i certyfikat gwarancji elektronicznej [www.vevor.com/support](http://www.vevor.com/support)

Silnik prądu stałego bezszczotkowy

Model: BY1020

Nadal staramy się oferować Państwu narzędzia w konkurencyjnych cenach.

„Oszczędź połowę”, „Połowa ceny” lub inne podobne wyrażenia używane przez nas stanowią jedynie szacunkowe oszczędności, jakie możesz uzyskać, kupując u nas określone narzędzia w porównaniu z głównymi markami i niekoniecznie oznaczają one objęcie wszystkich kategorii narzędzi oferowanych przez nas. Upzejmie przypominamy, aby dokładnie sprawdzić, czy składając u nas zamówienie faktycznie oszczędzasz połowę w porównaniu z głównymi markami.

**VEVOR**<sup>®</sup>  
TOUGH TOOLS, HALF PRICE

Silnik prądu stałego bezszczotkowy

MODEL: BY1020



POTRZEBUJESZ POMOCY? SKONTAKTUJ SIĘ Z NAMI!

Masz pytania dotyczące produktu? Potrzebujesz wsparcia technicznego? Skontaktuj się z nami: Wsparcie

techniczne i certyfikat E-Gwarancji [www.vevor.com/support](http://www.vevor.com/support)

To jest oryginalna instrukcja, przed użyciem należy uważnie przeczytać wszystkie instrukcje. VEVOR zastrzega sobie jasną interpretację naszej instrukcji obsługi. Wygląd produktu będzie zależał od produktu, który otrzymałeś. Prosimy o wybaczenie, że nie poinformujemy Cię ponownie, jeśli w naszym produkcie pojawią się jakiegokolwiek aktualizacje technologiczne lub oprogramowania.



### Środki ostrożności 1.1 Ostrzeżenie

dotyczące bezpieczeństwa Przeczytaj uważnie przed rozpoczęciem użytkowania.

Przed uruchomieniem silnika należy dokładnie zapoznać się ze wszystkimi ostrzeżeniami dotyczącymi bezpieczeństwa i instrukcjami. Niedostosowanie się do ostrzeżeń i instrukcji może skutkować porażeniem prądem, pożarem lub poważnymi obrażeniami.

Jeśli napotkasz problemy, skontaktuj się z obsługą klienta w celu ich rozwiązania. Twoim zadowoleniem jest nasz cel.

### 1.2 Znak ostrzegawczy dotyczący bezpiecznej eksploatacji silnika



### 1.3 Czynniki ryzyka

- 1) Uszkodzenia mechaniczne
- 2) Dostać porażenia prądem
- 3) Kolidzja wytłaczania
- 4) Uderzenie obiektu
- 5) Inne obrażenia

### 1.4 Rozważania operacyjne i czynniki wyzwalające wypadki drogowe niezwiązane z pracą

1) Sprawdź, czy wszystkie akcesoria są ściśle podłączone i nie są luźne, sprawdź, czy piny w każdej wtyczce nie są wygięte i wizualnie sprawdź, czy każdy interfejs jest zgodny z instrukcjami w instrukcji okablowania i czy połączenie jest prawidłowe. Aby uniknąć błędów zapisu i spalania kontrolera.

2) Zaleca się stosowanie akumulatorów kwasowo-ołowiowych. Mogą również działać akumulatory litowe (należy pamiętać, że napięcie i moc baterii odpowiadają mocy zestawu).

zalecana pojemność baterii to 12AH-20AH. Napięcie baterii musi być

zgodnie z napięciem zestawu silnika, co pozwala na zakres przepięć +10%.

zaciski dodatnie i ujemne zasilania muszą być prawidłowo podłączone

(zacisk dodatni należy podłączyć do grubego przewodu kontrolera w kolorze czerwonym, a

zacisk ujemny jest podłączony do grubej linii kontrolera w kolorze czarnym). Ładowanie

akumulator i kontroler wytwarzają małe łuki elektryczne i iskry, co jest normalne

ładowanie.

3) Zamek elektryczny drzwi (pomarańczowy, czerwony) musi być podłączony (można użyć elektryczny zamek do drzwi, lub możesz skrócić przewody pomarańczowy i czerwony za pomocą przewodów), to operacja jest ostatnim krokiem.

4) Akcesoria spoza zestawu, które należą do akcesoriów zakupionych przez ty, może nie pasować do zestawu i musi być użyty po dopasowaniu. Proszę skontaktuj się z obsługą klienta na czas, aby dopasować do siebie zestawy.

## 1.5 Środki ostrożności i sugestie

Wszyscy operatorzy maszyn powinni zostać przeszkoleni i posiadać certyfikat potwierdzający ich umiejętności elektryczne.

1) Przed otwarciem pudełka sprawdź, czy opakowanie jest nienaruszone, uszkodzone i czy jest woda. Po zdjęciu pokrywy ostrożnie usuń kurz z silnik.

2) Zainstaluj w miejscu suchym i wolnym od kurzu;

3) Zainstaluj w miejscu o dobrej wentylacji;

4) Jest zainstalowany w szerokim i równym miejscu, aby ułatwić codzienną obsługę i konserwacja.

Dziękujemy za przeczytanie, jeśli nadal występują problemy operacyjne, prosimy o kontakt obsługą klienta na czas, przed skontaktowaniem się z obsługą klienta, prosimy o jasne określenie zdjęcia wykonane przez silnik i tabliczkę znamionową sterownika zapewniają wyraźne zdjęcia i wyraźne filmy przedstawiające okablowanie akcesoriów podłączone do każdej wtyczki kontrolera, musisz wyraźnie widzieć kolor każdego przewodu i kolor linii akcesoriów.

Aby zapewnić Ci wygodniejsze i szybsze rozwiązanie.

## INFORMACJE TECHNICZNE

## PARAMETRY EKSPLOATACYJNE SILNIKA BY1020

Parametr	Wartość liczbowa
Napięcie znamionowe	60V prądu stałego
Maksymalna moc	3000 W
Prędkość znamionowa	4800 obr./min
Moment znamionowy	5,5 Nm
Prąd znamionowy	55A
Prędkość bez obciążenia	5800 obr./min
Prąd jałowy	6A
Sprawność silnika	85%
Numer zębátky	T8F-11T
Gwint śruby	M8*1,25 Lewa strona dokręca gwint (temperatura 80°C) przez 1-2 minuty, obrócić w prawo i wyjąć
Przełożenie przekładni redukcyjnej	11T:74T
Waga ładunku	180 kg
Rozmiar	134mm×107mm×112mm
Waga	4,9 kg
Zakres zastosowania	Mały samochód elektryczny, Rower elektryczny,

## LISTA KONFIGURACJI

	<p>Lista konfiguracji</p> <ol style="list-style-type: none"> <li>1. Silnik</li> <li>2. Narzędzia sprzętowe</li> </ol>
---	---

## Znaczenie:

Wszystko, co kupujesz, to silnik, musisz dopasować do niego bezszczotkowy sterownik 60V3000W, sterownik fali prostokątnej 120°.

Sterowanie dopasowaniem. Możliwe, że faza silnika jest nieprawidłowa. Aby dowiedzieć się, jak wybrać prawidłową fazę silnika, należy skontaktować się z dostawcą sterownika.

## Instrukcje dotyczące innych funkcji

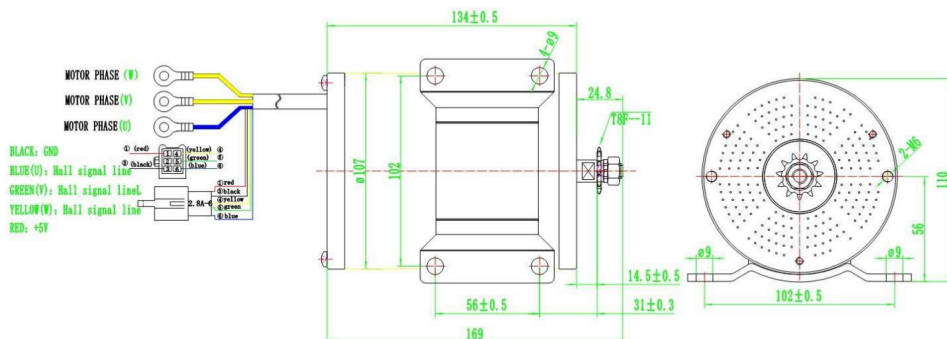

## TYPOWE PROBLEMY I SPOSOBY ICH ROZWIĄZANIA

Zjawisko:

Zamek elektroniczny musi zostać otwarty. Po otwarciu zamka elektronicznego przepustnica jest przekręcona, a silnik nie działa

Powód:

Akumulator Akumulator jest zbyt słaby i nie osiąga wymaganego napięcia roboczego

Rozwiązanie:

1. Ładowanie; 2.

Wybierz akumulator o odpowiednim napięciu roboczym; 3. Sprawdź, czy każda

wtyczka jest podłączona prawidłowo i czy podłączone zaciski są podłączone niezawodnie, aby uniknąć awarii i przerwania pracy z powodu nieprawidłowego podłączenia lub słabego styku.



Spełniaj wymogi europejskiego certyfikatu bezpieczeństwa.

## PRAWIDŁOWA UTYLIZACJA



Niniejszy produkt podlega postanowieniom dyrektywy europejskiej 2012/19/UE. Symbol przedstawiający przekreślony kosz na śmieci na kółkach oznacza, że produkt wymaga oddzielnej zbiórki odpadów w

Unia Europejska. Dotyczy to produktu i wszystkich akcesoriów oznaczonych tym symbol. Produktów oznaczonych jako takie nie wolno wyrzucać razem ze zwykłymi odpadami domowymi. odpady, ale należy je oddać do punktu zbiórki sprzętu elektrycznego i elektronicznego w celu recyklingu urządzenia.

Producent: Shanghaimuxinmuyeyouxiangongsi

Adres: Shuangchenglu 803nong11hao1602A-1609shi, baoshanqu, Szanghaj 200000 CN.

Importowane do AUS: SIHAO PTY LTD. 1 ROKEVA STREETEASTWOOD NSW 2122 Australia

Importowane do USA: Sanven Technology Ltd. Suite 250, 9166 Anaheim Place, Rancho Cucamonga, CA 91730



YH CONSULTING LIMITED.

C/O YH Consulting Limited Biuro 147,  
Dom Centuriona, London Road,  
Staines-upon-Thames, Surrey, TW18 4AX



E-CrossStu GmbH

Mainzer Landstr.69, 60329 Frankfurt am  
Główny.

**VEVOR**®

**TOUGH TOOLS, HALF PRICE**

Wsparcie techniczne i certyfikat gwarancji  
elektronicznej [www.vevor.com/support](http://www.vevor.com/support)



# VEVOR<sup>®</sup>

## TOUGH TOOLS, HALF PRICE

Technische ondersteuning en e-garantiecertificaat [www.vevor.com/support](http://www.vevor.com/support)

### **Borstelloze DC-motor**

**Model: BY1020**

Wij streven er voortdurend naar om u gereedschappen tegen concurrerende prijzen te leveren.

"Save Half", "Half Price" of andere soortgelijke uitdrukkingen die wij gebruiken, geven alleen een schatting weer van de besparingen die u kunt behalen door bepaalde gereedschappen bij ons te kopen in vergelijking met de grote topmerken en betekent niet noodzakelijkerwijs dat alle categorieën gereedschappen die wij aanbieden, worden gedekt.

Wij herinneren u eraan om zorgvuldig te controleren of u daadwerkelijk de helft bespaart in vergelijking met de grote topmerken wanneer u een bestelling bij ons plaatst.

**VEVOR**<sup>®</sup>  
TOUGH TOOLS, HALF PRICE

**Borstelloze DC-motor**

**MODEL: BY1020**



**HULP NODIG? NEEM CONTACT MET ONS OP!**

Heeft u vragen over het product? Heeft u technische ondersteuning nodig? Neem dan gerust contact met

ons op: **Technische ondersteuning en E-garantiecertificaat**  
**[www.vevor.com/support](http://www.vevor.com/support)**

Dit is de originele instructie, lees alle handleidingen zorgvuldig door voordat u het product gebruikt. VEVOR behoudt zich een duidelijke interpretatie van onze gebruikershandleiding voor. Het uiterlijk van het product is afhankelijk van het product dat u hebt ontvangen. Vergeef ons dat we u niet opnieuw zullen informeren als er technologie- of software-updates voor ons product zijn.



## Veiligheidsmaatregelen 1.1

**Veiligheidswaarschuwing** Lees deze

waarschuwing zorgvuldig door voordat u het apparaat gebruikt.

Zorg ervoor dat u alle veiligheidswaarschuwingen en instructies leest voordat u de motor bedient.

Het niet naleven van waarschuwingen en instructies kan leiden tot een elektrische schok, brand of ernstig letsel.

Als u problemen ondervindt, neem dan tijdig contact op met de klantenservice zodat we het kunnen oplossen. Uw tevredenheid is ons doel.

## 1.2 Waarschuwbord voor veilige werking van de motor



## 1.3 Risicofactor

- 1) Mechanische schade
- 2) Een elektrische schok krijgen
- 3) Extrusiebotsing
- 4) Impact van het object
- 5) Andere verwondingen

## 1.4 Operationele overwegingen en triggers voor motorongevallen die niet met het werk te maken hebben

- 1) Controleer of alle accessoires stevig en niet los zijn aangesloten, controleer of de pinnen in elke plug-in verbogen zijn en controleer visueel of elke interface consistent is met de instructies in de bedradingshandleiding en of de verbinding correct is. Om schrijffouten en het verbranden van de controller te voorkomen.

2) Het is aan te raden om loodzuuraccu's te gebruiken. Lithiumaccu's kunnen ook werken (let op dat de batterijspanning en het batterijvermogen overeenkomen met het vermogen van de kit). aanbevolen batterijcapaciteit is 12AH-20AH. De batterijspanning moet consistent met de motorkitspanning, waardoor een overspanningsbereik van +10% mogelijk is. De positieve en negatieve aansluitingen van de voeding moeten correct worden aangesloten (de positieve aansluiting is verbonden met de dikke lijn van de controller in het rood, en de negatieve pool is verbonden met de dikke lijn van de controller in het zwart). Opladen de batterij en de controller creëren kleine vonken en vonken, wat normaal is voor opladen.

3) Het elektrische deurslot (oranje, rood) moet worden aangesloten (u kunt de elektrisch deurslot, of u kunt de oranje en rode draden inkorten met draden), dit De operatie is de laatste stap.

4) De accessoires buiten deze kit, die behoren tot de accessoires die door u, komt mogelijk niet overeen met de kit en moet worden gebruikt na het matchen. Gelieve Neem tijdig contact op met de klantenservice om de sets op elkaar af te stemmen.

## **1.5 Voorzorgsmaatregelen en suggesties**

**Alle machinebedieners dienen een opleiding en certificaat te hebben in elektrische vaardigheden.**

- 1) Controleer voordat u de doos opent of de verpakking intact, kapot en of er water is. Verwijder na het verwijderen van de afdekking voorzichtig het stof van de motor.
- 2) Installeer het op een droge, stofvrije plaats;
- 3) Installeer het op een goed geventileerde plaats;
- 4) Het is geïnstalleerd op een brede en gladde plaats voor een eenvoudige dagelijkse bediening en onderhoud.

Bedankt voor het lezen. Mocht u nog steeds operationele problemen ondervinden, neem dan contact op met Klantenservice op tijd, voordat u contact opneemt met de klantenservice, geef dan duidelijk aan foto's genomen door de motor en controller naamplaatje, bieden duidelijke foto's en Duidelijke video's van de accessoirebedrading die is aangesloten op elke stekker van de controller. U moet duidelijk de kleur van elke draad en de kleur van de accessoirelijn zien. Om u een gemakkelijkere en snellere oplossing te bieden.

# TECHNISCHE INFO

## PRESTATIEPARAMETERS VAN BY1020- MOTOR

Parameter	Numerieke waarde
Nominale spanning	60V gelijkstroom
Maximaal vermogen	3000W
Nominale snelheid	4800 tpm
Nominaal koppel	5,5 Nm
Nominale stroom	55A
Snelheid zonder belasting	5800 tpm
Nullaststroom	ÿ6A
Motorrendement	ÿ85%
Tandwielnummer	T8F-11T
Schroefdraad	M8*1.25 Draai de draad linksom vast (verhit 80ÿ) (1-2 minuten, draai naar rechts en verwijder)
Reductieoverbrengingsverhouding	11T:74T
Laadgewicht	ÿ180KG
Maat	134mmx107mmx112mm
Gewicht	4,9 kg
Toepassingsgebied	Kleine elektrische auto, Elektrische fiets,

## CONFIGURATIELIJST

	<p>Configuratielijst</p> <ol style="list-style-type: none"> <li>1. Motor</li> <li>2. Hardware-gereedschappen</li> </ol>
---	---

## Belang:

Het enige dat u koopt is de motor, u hebt een bijpassende 60V3000W borstelloze controller en een 120° vierkante golfcontroller nodig.

Match control Het is mogelijk dat de motorfase onjuist is. Neem contact op met uw controllerleverancier voor informatie over het kiezen van de juiste motorfase.

## Instructies voor andere functies

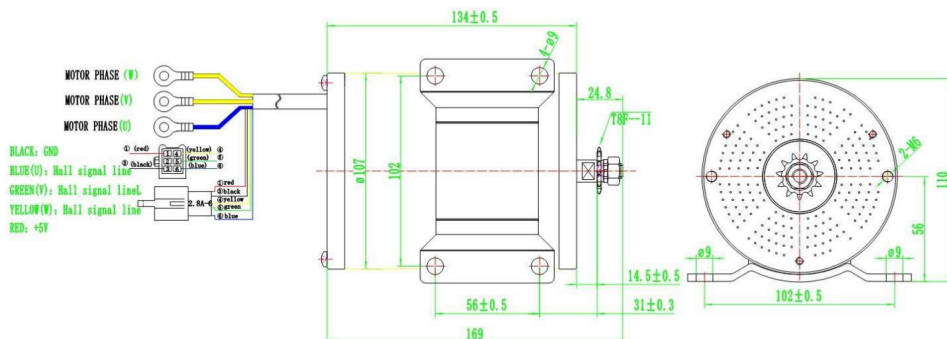

## ALGEMENE PROBLEMEN EN OPLOSSINGEN

### Fenomeen:

Het elektronische slot moet geopend worden. Wanneer het elektronische slot geopend wordt, gashendel wordt gedraaid en de motor werkt niet

### Reden:

Batterij De batterij is te zwak en bereikt niet de vereiste bedrijfsspanning

### Oplossing:

1. Opladen; 2.

Selecteer een batterij met de bijbehorende bedrijfsspanning; 3. Controleer of elke stekker correct is aangesloten en of de aangesloten aansluitingen betrouwbaar zijn aangesloten, om te voorkomen dat er niet normaal wordt gewerkt vanwege een verkeerde aansluiting of slecht contact.



Voldoet aan de Europese veiligheids certificering.

## CORRECTE VERWIJDERING



Dit product is onderworpen aan de bepalingen van de Europese richtlijn 2012/19/EU. Het symbool met een gekruisde afvalbak



geeft aan dat het product gescheiden afvalinzameling vereist in de

Europese Unie. Dit geldt voor het product en alle accessoires die met dit label zijn gemarkeerd.

symbool. Producten die als zodanig zijn gemarkeerd, mogen niet met het normale huishoudelijke afval worden weggegooid.

afval, maar moet naar een inzamelpunt voor recycling van elektrische en elektronische apparaten worden gebracht.

Fabrikant: Shanghaimuxinmuyeyouxiangongsi

Adres: Shuangchenglu 803nong11hao1602A-1609shi, baoshanqu, shanghai  
200000 CN.

Geïmporteerd naar AUS: SIHAO PTY LTD. 1 ROKEVA STREETEASTWOOD NSW 2122  
Australië

Geïmporteerd naar de VS: Sanven Technology Ltd. Suite 250, 9166 Anaheim Place, Rancho  
Cucamonga, CA 91730



YH CONSULTING LIMITED.

C/O YH Consulting Limited Kantoor 147,  
Centurionhuis, Londen Road,  
Staines-upon-Thames, Surrey, TW18 4AX



E-CrossStu GmbH

Mainzer Landstr.69, 60329 Frankfurt am

Voornaamst.

**VEVOR**<sup>®</sup>

**TOUGH TOOLS, HALF PRICE**

Technische ondersteuning en e-  
garantiecertificaat [www.vevor.com/support](http://www.vevor.com/support)



# VEVOR®

## TOUGH TOOLS, HALF PRICE

Teknisk support och e-garanticertifikat [www.vevor.com/support](http://www.vevor.com/support)

### **Borstlös DC-motor**

**Modell: BY1020**

Vi fortsätter att vara engagerade i att ge dig verktyg till konkurrenskraftiga priser.

"Spara hälften", "halva priset" eller andra liknande uttryck som används av oss representerar bara en uppskattning av besparingar du kan dra nytta av att köpa vissa verktyg hos oss jämfört med de stora toppmärkena och betyder inte nödvändigtvis att täcka alla kategorier av verktyg som erbjuds av oss. Du påminns vänligen om att noggrant kontrollera när du gör en beställning hos oss om du faktiskt sparar hälften i jämförelse med de främsta stora varumärkena.

**VEVOR**<sup>®</sup>  
TOUGH TOOLS, HALF PRICE

**Borstlös DC-motor**

**MODELL: BY1020**



### **BEHÖVER HJÄLP? KONTAKTA OSS!**

Har du produktfrågor? Behöver du teknisk support? Kontakta oss gärna: **Teknisk support och e-garanticertifikat [www.vevor.com/support](http://www.vevor.com/support)**

Detta är den ursprungliga instruktionen, läs alla instruktioner noggrant innan du använder den. VEVOR reserverar sig för en tydlig tolkning av vår användarmanual. Utseendet på produkten är beroende av den produkt du fått. Ursäkta oss att vi inte kommer att informera dig igen om det finns någon teknik eller mjukvaruuppdateringar på vår produkt.



## Säkerhetsföreskrifter 1.1

### Säkerhetsrådgivning Varning

Läs noga före användning.

Se till att läsa alla säkerhetsvarningar och alla instruktioner innan du använder motorn. Underlåtenhet att följa varningar och instruktioner kan leda till elektriska stötar, brand eller allvarliga skador.

Om du stöter på problem, vänligen kommunicera med kundtjänst i tid för att lösa, din tillfredsställelse är vårt servicesyfte.

### 1.2 Varningsskylt för säker drift av motorn



### 1.3 Riskfaktor

- 1) Mekanisk skada
- 2) Få en elektrisk stöt
- 3) Extruderingskollision
- 4) Objektpåverkan
- 5) Övriga skador

### 1.4 Operativa överväganden och utlösande faktorer för motorolyckor utanför arbetet

1) Kontrollera om alla tillbehör är ordentligt anslutna och inte lösa, kontrollera om stiften i varje plug-in är böjda och kontrollera visuellt om varje gränssnitt överensstämmer med instruktionerna i ledningsmanualen och om anslutningen är korrekt. För att undvika skrifvel och bränna kontrollenheten.

2) Det rekommenderas att använda blybatterier. Litiumbatterier kan också fungera (observera att batterispänningen och batterieffekten matchar satsens ström). De rekommenderad batterikapacitet är 12AH-20AH. Batterispänningen måste vara överensstämmer med motorsatsens spänning, vilket tillåter ett överspänningsområde på +10 %. De nätaggregatets positiva och negativa poler måste vara korrekt anslutna (den positiva terminalen är ansluten till den tjocka linjen på styrenheten i rött, och minuspolen är ansluten till den tjocka linjen på kontrollenheten i svart). Laddar batteriet och styrenheten skapar små ljusbågar och gnistor, vilket är normalt för laddning.

3) Det elektriska dörrlåset (orange, rött) måste vara anslutet (du kan använda elektriskt dörrlås, eller så kan du förkorta de orange och röda ledningarna med vajrar), detta operation är det sista steget.

4) Tillbehören utanför denna sats, som tillhör de tillbehör som köpts av du kanske inte matchar med kitet och behöver användas efter matchning. Behåga kontakta kundtjänst i tid för att matcha satsen med varandra.

## 1.5 Försiktighetsåtgärder och förslag

**Alla maskinoperatörer bör vara utbildade och certifierade i elektriska färdigheter.**

1) Innan du öppnar kartongen, kontrollera om förpackningen är intakt, trasig och om det finns vatten. Efter att ha tagit bort locket, avlägsna försiktigt damm från motor.

2) Installera på en torr, dammfri plats;

3) Installera på en väl ventilerad plats;

4) Den är installerad på en bred och smidig plats för enkel daglig drift och underhåll.

Tack för att du läste, om du fortfarande har driftsproblem, vänligen kontakta kundtjänst i tid, innan du kontaktar kundtjänst, vänligen ange tydligt foton tagna av motorns och styrenhetens namnskylt, ger tydliga bilder och tydliga videor av tillbehörsledningarna som är anslutna till varje plug-in på styrenheten, du måste tydligt se färgen på varje ledning och färgen på tillbehörslinjen.

För att ge dig en bekvämare och snabbare lösning.

## TEKNISK INFO

### PRESTANDA PARAMETRAR FÖR BY1020 MOTOR

Parameter	Numeriskt värde
Märkspänning	60V DC
Max Watt	3000W
Nominell hastighet	4800 RPM
Nominellt vridmoment	5,5 Nm
Märkström	55A
No-load hastighet	5800 RPM
Ström utan belastning	ÿ6A
Motoreffektivitet	ÿ85 %
Kedjehjulsnummer	T8F-11T
Skruvgंगा	M8*1.25 Dra åt gंगाn med vänster hand (värme 80ÿ i 1-2 minuter, rotera åt höger och ta bort)
Reducerad utväxling	11T:74T
Lastvikt	ÿ180 kg
Storlek	134mmx107mmx112mm
Vikt	4,9 kg
Användningsområde	Liten elbil, elcykel,

## KONFIGURATIONSLISTA

	<p>Konfigurationslista</p> <ol style="list-style-type: none"> <li>1. Motor</li> <li>2. Hårdvaruverktyg</li> </ol>
---	---

## Betydelse:

Allt du köper är motorn, du måste matcha 60V3000W borstlös kontroll, 120° fyrkantsvågskontroll.

Matchstyrning Det är möjligt att motorfasen är felaktig, du måste kontakta din regulatorleverantör, hur du väljer rätt motorfas.

## Instruktioner för övriga funktioner

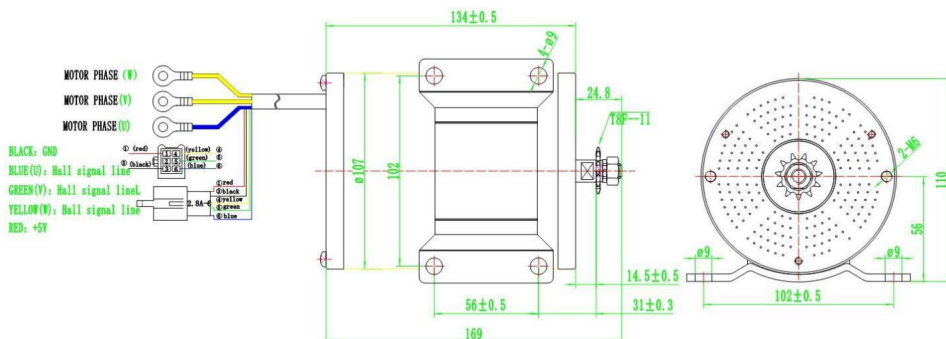

## VANLIGA PROBLEM OCH ÅTGÄRDER

### Fenomen:

Det elektroniska låset måste öppnas, När det elektroniska låset öppnas, gasen vrids och motorn fungerar inte

### Resonera:

Batteri Batteriet är för lågt och når inte den nödvändiga driftspänningen

### Lösning:

1. Laddning ; 2.

Välj ett batteri med motsvarande driftspänning ; 3. Kontrollera om varje plug-in

är korrekt ansluten och om de anslutna plintarna är anslutna på ett tillförlitligt sätt, för att undvika att de inte fungerar normalt på grund av felaktig anslutning eller dålig kontakt.



Följ den europeiska säkerhetscertifieringen.

## KORREKT AVFALLSHANTERING



Denna produkt omfattas av bestämmelserna i det europeiska direktivet 2012/19/EU. Symbolen som visar en soptunna på hjul korsad indikerar att produkten kräver separat sophämtning i

Europeiska unionen. Detta gäller produkten och alla tillbehör märkta med denna symbol. Produkter märkta som sådana får inte kasseras med normala inhemska avfall, men måste lämnas till en samlingsplats för återvinning av elektriska och elektroniska produkter enheter.

Tillverkare: Shanghaimuxinmuyeyouxiangongsi

Adress: Shuangchenglu 803nong11hao1602A-1609shi, baoshanqu, shanghai 200 000 CN.

Importerad till AUS: SIHAO PTY LTD. 1 ROKEVA STREETEASTWOOD NSW 2122 Australien

Importerad till USA: Sanven Technology Ltd. Suite 250, 9166 Anaheim Place, Rancho Cucamonga, CA 91730



**YH CONSULTING LIMITED.**

C/O YH Consulting Limited Office 147,  
Centurion House, London Road,  
Staines-upon-Thames, Surrey, TW18 4AX



**E-CrossStu GmbH**

Mainzer Landstr.69, 60329 Frankfurt am  
Main.

**VEVOR<sup>®</sup>**

**TOUGH TOOLS, HALF PRICE**

**Teknisk support och e-garanticertifikat**

**[www.vevor.com/support](http://www.vevor.com/support)**