

VEVOR

Affordable. Reliable. Home Improvement.

PORTABLE PAINT TENT

MODEL:TTP2501/TTP2502



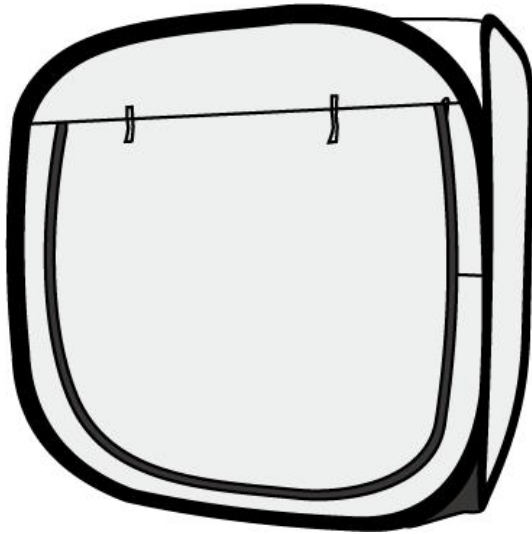

MODEL:TTP2501/TTP2502



(The picture is for reference only; please refer to the actual object)

This is the original instruction, please read all manual instructions carefully before operating. VEVOR reserves a clear interpretation of our user manual. The appearance of the product shall be subject to the product you received. Please forgive us that we won't inform you again if there are any technology or software updates on our product.

SAFETY INSTRUCTION AND PRECAUTIONS

| Symbol | Symbol Description |
|--|---|
|  | Warning - To reduce the risk of injury, user must read instructions manual carefully. |
|  | Warning- Be sure to wear ear protectors when using this product. |
|  | Warning- Be sure to wear eye protectors when using this product. |
|  | Warning- Be sure to wear dust masks when using this product. |



WARNING:

Read this material before using this product. Failure to do so can result in serious injury.

Read this material before using this product.

1. The paint room should maintain good ventilation to avoid the accumulation of harmful gases and personnel poisoning. Exhaust fans can be installed or windows can be opened to maintain air circulation
2. Avoid using flammable materials in the paint room to prevent fire accidents. At the same time, it is necessary to ensure that the paint room. There is no open flame or source of ignition inside.
3. The paint room should be kept clean to avoid the accumulation of paint residues, which may affect work efficiency and quality. After the painting work is completed, it is necessary to clean the painting tools and equipment in a timely manner.
4. Pay attention to personal protection when using paint. Staff should wear oral hygiene, protective clothing, and gloves to protect their bodies from harmful substances.
5. When working in the paint room, it is important to use appropriate tools and equipment to ensure the safety and smooth progress of the construction. For

- example, using explosion-proof appliances and professional paint spray guns.
6. When carrying out spraying operations, attention should be paid to protecting the surrounding environment and equipment to avoid paint splashing onto areas that should not be sprayed, causing pollution or damage.
 7. Regularly inspect the safety facilities and equipment in the paint room to ensure their normal operation, such as fire alarms, firefighting equipment, etc.
 8. Warning signs should be set up in the paint room to remind personnel to comply with relevant safety regulations to ensure work safety.
 9. When working in the paint room, it is necessary to always pay attention to the relevant safety operating procedures, especially the safety precautions related to painting operations, and do a good job in personal protection and surrounding environment protection.

1.SET UP THE TENT

Step1:Open the outer bag and loosen the elastic binding rope

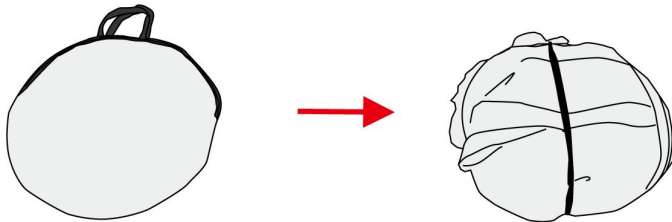

Step2:Automatically pop open after releasing

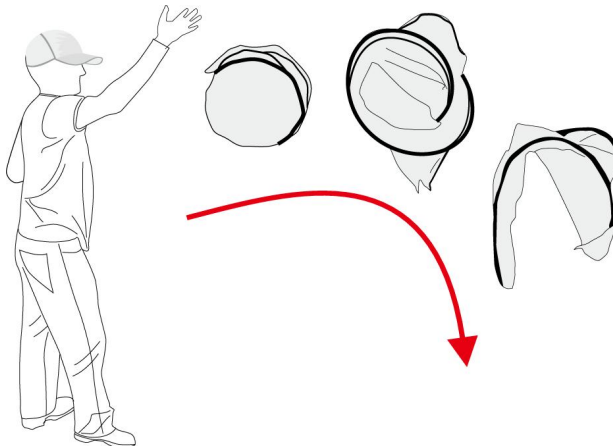

Step3:Manually pull the flat shape into a rectangle and then it will be set up automatically.

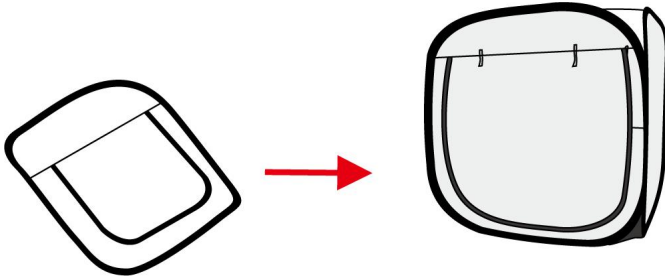

2.PACK UP THE TENT

Step1:Pressing two adjacent sides inward combines the four sides of the rectangle into one, forming a four fold regular quadrilateral.

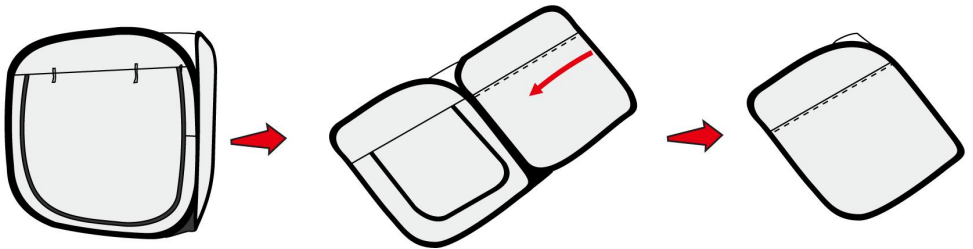

Step2:Hold the diagonal and fold it inward along the diagonal. Hold the two diagonals together without letting go of your hands, and stand the canopy upright. This forms two circles, one above and one below, with the hand being held as the boundary. Use your other hand to press the circle on top downwards until it reaches the hand you are holding. In this way, the top circle becomes two small circles, and the top two small circles are straightened so that the top two circles and the bottom circle make a total of three circles parallel.

Note:folding purpose is to fold one circle into three circles.

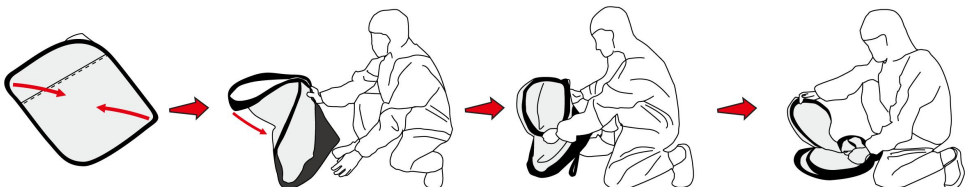

Step3:Secure the backpack with elastic straps.

Note:the straps are sewn onto the bottom of the tent.

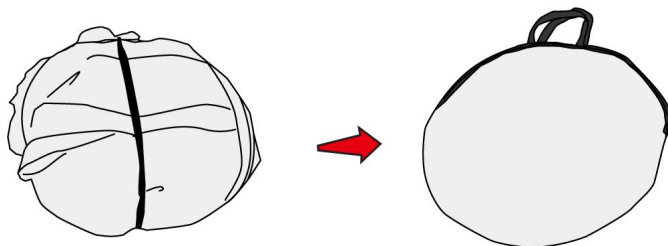

Scan the QR code to obtain the operation video



Manufacturer: Shanghaimuxinmuyeyouxiangongsi

Address: Shuangchenglu 803nong11hao1602A-1609shi, baoshanqu, shanghai 200000 CN.

Imported to AUS: SIHAO PTY LTD. 1 ROKEVA STREETEASTWOOD NSW 2122 Australia

Imported to USA: Sanven Technology Ltd. Suite 250, 9166 Anaheim Place, Rancho Cucamonga, CA 91730

| | |
|-----------|------------|
| UK | REP |
|-----------|------------|

YH CONSULTING LIMITED. C/O YH Consulting Limited Office 147, Centurion House, London Road, Staines-upon-Thames, Surrey, TW18 4AX

| | |
|-----------|------------|
| EC | REP |
|-----------|------------|

E-CrossStu GmbH
Mainzer Landstr.69,
60329 Frankfurt am Main.



VEVOR

Affordable. Reliable. Home Improvement.

TRAGBARES FARBZELT

MODELL: TTP2501 /TTP2502



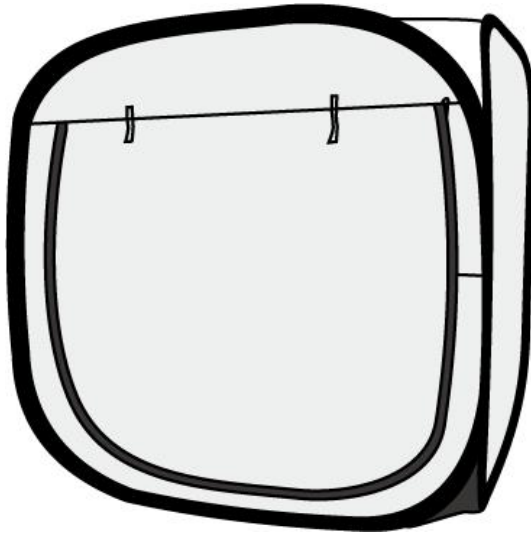

MODELL: TTP2501 /TTP2502



(Das Bild dient nur als Referenz; bitte beziehen Sie sich auf das tatsächliche Objekt.)

Dies ist die Originalanleitung. Bitte lesen Sie alle Anweisungen sorgfältig durch, bevor Sie das Gerät in Betrieb nehmen. VEVOR behält sich eine klare Auslegung unserer Bedienungsanleitung vor. Das Aussehen des Produkts hängt vom gelieferten Produkt ab. Bitte haben Sie Verständnis dafür, dass wir Sie nicht erneut über Technologie- oder Software-Updates informieren.

SICHERHEITSHINWEISE UND VORSICHTSMAßNAHMEN

| Symbol | Symbol Beschreibung |
|--|---|
|  | Warnung – Um das Verletzungsrisiko zu verringern, muss der Benutzer die Bedienungsanleitung sorgfältig lesen. |
|  | Warnung: Tragen Sie bei der Verwendung dieses Produkts unbedingt einen Gehörschutz. |
|  | Warnung: Tragen Sie bei der Verwendung dieses Produkts unbedingt einen Augenschutz. |
|  | Warnung: Tragen Sie bei der Verwendung dieses Produkts unbedingt eine Staubmaske. |



WARNUNG:

Lesen Sie dieses Material, bevor Sie dieses Produkt verwenden. Andernfalls kann es zu schweren Verletzungen kommen.

Lesen Sie dieses Material, bevor Sie dieses Produkt verwenden.

1. Der Lackierraum sollte gut belüftet sein, um die Ansammlung schädlicher Gase und eine Vergiftung des Personals zu vermeiden. Um die Luftzirkulation aufrechtzuerhalten, können Abluftventilatoren installiert oder Fenster geöffnet werden.
2. Vermeiden Sie die Verwendung brennbarer Materialien im Lackierraum, um Brandunfälle zu vermeiden. Gleichzeitig muss sichergestellt werden, dass sich im Lackierraum keine offenen Flammen oder Zündquellen befinden .
3. Der Lackierraum sollte sauber gehalten werden, um die Ansammlung von Farbresten zu vermeiden, die die Arbeitseffizienz und -qualität beeinträchtigen können. Nach Abschluss der Lackierarbeiten müssen die Lackierwerkzeuge und -geräte rechtzeitig gereinigt werden.
4. Achten Sie beim Umgang mit Farbe auf Ihren persönlichen Schutz. Das Personal sollte Mundhygiene, Schutzkleidung und Handschuhe tragen, um

seinen Körper vor schädlichen Substanzen zu schützen.

5. Bei Arbeiten im Lackierraum ist es wichtig, geeignete Werkzeuge und Geräte zu verwenden, um die Sicherheit und einen reibungslosen Bauablauf zu gewährleisten. Verwenden Sie beispielsweise explosionsgeschützte Geräte und professionelle Farbspritzpistolen.
6. Beim Sprühen ist auf den Schutz der Umgebung und der Geräte zu achten, um zu vermeiden, dass Farbe auf Bereiche spritzt, die nicht besprüht werden sollen, und so Verschmutzung oder Schäden verursacht.
7. Überprüfen Sie regelmäßig die Sicherheitseinrichtungen und -ausrüstungen im Lackierraum, um deren normalen Betrieb sicherzustellen, z. B. Feuermelder, Feuerlöschgeräte usw.
8. Im Lackierraum sollten Warnschilder angebracht werden, um das Personal an die Einhaltung der einschlägigen Sicherheitsvorschriften zu erinnern und so die Arbeitssicherheit zu gewährleisten.
9. Bei der Arbeit im Lackierraum ist es notwendig, stets auf die entsprechenden Sicherheitsverfahren zu achten, insbesondere auf die Sicherheitsvorkehrungen im Zusammenhang mit Lackiervorgängen, und gute Arbeit beim persönlichen Schutz und beim Schutz der Umgebung zu leisten.

1. Das Zelt aufbauen

Schritt 1: Öffnen Sie die Außentasche und lösen Sie das elastische Bindeseil

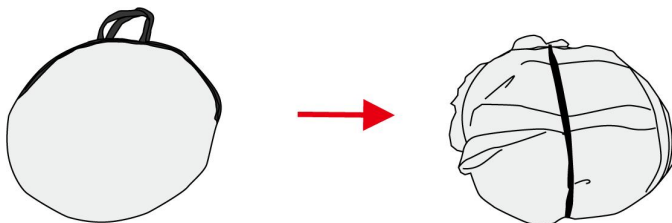

Schritt 2: Automatisches Öffnen nach dem Loslassen

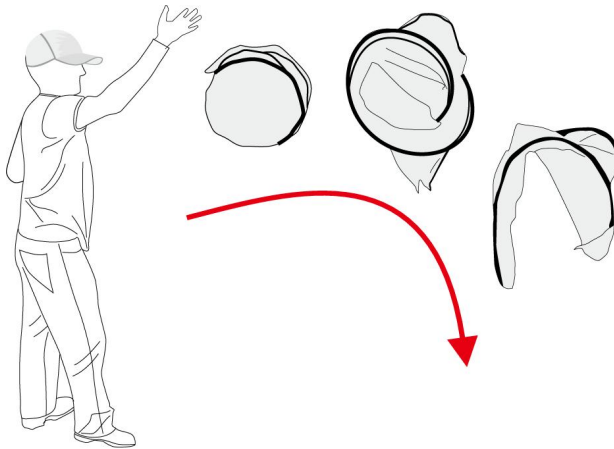

Schritt 3: Ziehen Sie die flache Form manuell in ein Rechteck und sie wird dann automatisch eingerichtet.

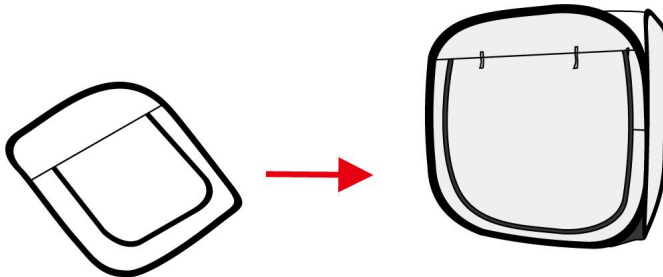

2. Packen Sie das Zelt ein

Schritt 1: Durch Drücken zweier benachbarter Seiten nach innen werden die vier Seiten des Rechtecks zu einer einzigen verbunden, wodurch ein vierfach regelmäßiges Viereck entsteht.

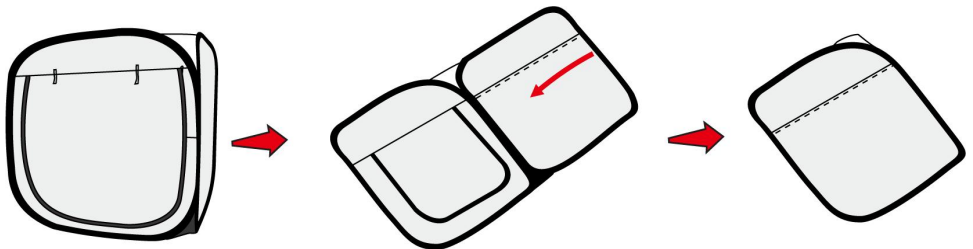

Schritt 2: Halten Sie die Diagonale fest und falten Sie sie entlang der Diagonalen nach innen. Halten Sie die beiden Diagonalen zusammen, ohne die Hände

loszulassen, und stellen Sie den Schirm aufrecht hin. Dadurch entstehen zwei Kreise, einer oben und einer unten, wobei die gehaltene Hand die Begrenzung bildet. Drücken Sie mit der anderen Hand den oberen Kreis nach unten, bis er die gehaltene Hand erreicht. Auf diese Weise werden aus dem oberen Kreis zwei kleine Kreise, und die oberen beiden kleinen Kreise werden begradigt, sodass die oberen beiden Kreise und der untere Kreis insgesamt drei parallele Kreise bilden. **Hinweis: Der Zweck des Faltens besteht darin, einen Kreis in drei Kreise zu falten.**

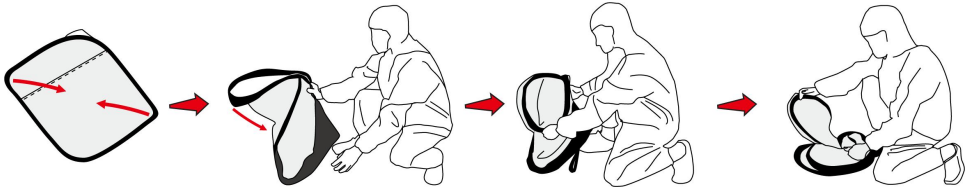

Schritt 3: Sichern Sie den Rucksack mit elastischen Riemen.

Hinweis: Die Gurte sind an der Unterseite des Zeltes angenäht.

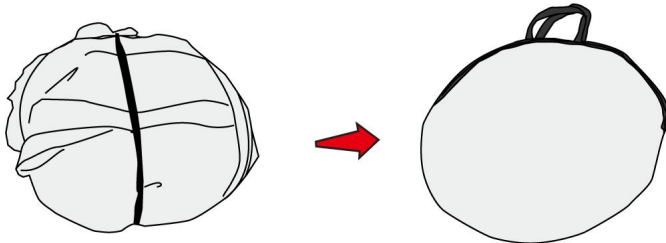

Scannen Sie den QR-Code, um das Operationsvideo zu erhalten



Hersteller: Shanghaimuxinmuyeyouxiangongsi

Adresse: Shuangchenglu 803nong11hao1602A-1609shi, baoshanqu, Shanghai 200000 CN.

Importiert nach AUS: SIHAO PTY LTD. 1 ROKEVA
STREETEASTWOOD
NSW 2122 Australien

Importiert in die USA: Sanven Technology Ltd. Suite 250, 9166 Anaheim
Place, Rancho Cucamonga, CA 91730

| | |
|-----------|------------|
| UK | REP |
|-----------|------------|

YH CONSULTING LIMITED. C/O YH Consulting
Limited Office 147, Centurion House, London
Road, Staines-upon-Thames, Surrey, TW18 4AX

| | |
|-----------|------------|
| EC | REP |
|-----------|------------|

E-CrossStu GmbH
Mainzer Landstr.69,
60329 Frankfurt am Main.



VEVOR

Affordable. Reliable. Home Improvement.

TENTE DE PEINTURE PORTABLE

MODÈLE : TTP2501 / TTP2502



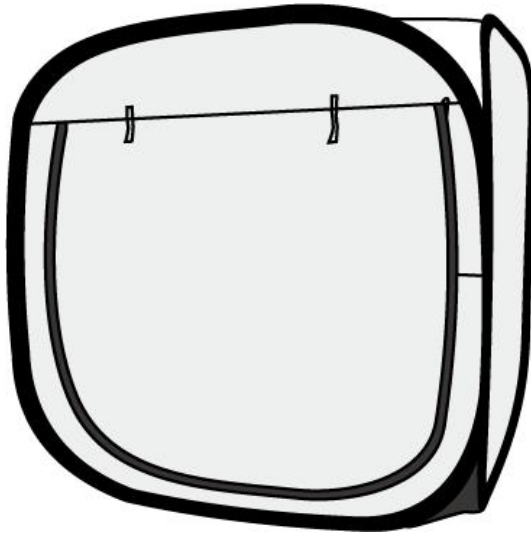

MODÈLE : TTP2501 / TTP2502



(L'image est à titre indicatif uniquement ; veuillez vous référer à l'objet réel)

Ceci est le mode d'emploi d'origine. Veuillez lire attentivement l'intégralité du manuel avant utilisation. VEVOR se réserve le droit d'interpréter clairement ce manuel d'utilisation. L'apparence du produit dépend du produit que vous avez reçu. Veuillez nous excuser pour les éventuelles mises à jour technologiques ou logicielles.

CONSIGNES DE SÉCURITÉ ET PRÉCAUTIONS

| Symbole | Description du symbole |
|--|---|
|  | Avertissement - Pour réduire le risque de blessure, l'utilisateur doit lire attentivement le manuel d'instructions. |
|  | Avertissement - Assurez-vous de porter des protections auditives lorsque vous utilisez ce produit. |
|  | Avertissement - Assurez-vous de porter des lunettes de protection lorsque vous utilisez ce produit. |
|  | Avertissement - Assurez-vous de porter un masque anti-poussière lorsque vous utilisez ce produit. |



AVERTISSEMENT:

Veillez lire attentivement ce document avant d'utiliser ce produit. Le non-respect de ces instructions peut entraîner des blessures graves.

Lisez ce document avant d' utiliser ce produit.

1. La salle de peinture doit être bien ventilée afin d'éviter l'accumulation de gaz nocifs et l'intoxication du personnel. Des ventilateurs d'extraction peuvent être installés ou les fenêtres ouvertes pour maintenir la circulation de l'air.
2. Évitez d'utiliser des matériaux inflammables dans la salle de peinture afin de prévenir les incendies. Il est également nécessaire de veiller à ce qu'il n'y ait aucune flamme nue ni source d'inflammation à l'intérieur de la salle de peinture .
3. La salle de peinture doit être maintenue propre pour éviter l'accumulation de résidus de peinture, ce qui peut affecter l'efficacité et la qualité du travail. Une fois les travaux de peinture terminés, il est nécessaire de nettoyer les outils et équipements de peinture en temps opportun.
4. Veillez à votre protection individuelle lors de l'utilisation de la peinture. Le personnel doit porter des vêtements de protection et des gants pour se protéger des substances nocives.

5. Lors des travaux en atelier de peinture, il est important d'utiliser des outils et équipements appropriés pour garantir la sécurité et le bon déroulement des travaux. Par exemple, l'utilisation d'appareils antidéflagrants et de pistolets à peinture professionnels.
6. Lors des opérations de pulvérisation, il convient de veiller à protéger l'environnement et l'équipement environnants afin d'éviter les éclaboussures de peinture sur les zones qui ne doivent pas être pulvérisées, provoquant ainsi une pollution ou des dommages.
7. Inspectez régulièrement les installations et équipements de sécurité de la salle de peinture pour garantir leur fonctionnement normal, tels que les alarmes incendie, les équipements de lutte contre l'incendie, etc.
8. Des panneaux d'avertissement doivent être installés dans la salle de peinture pour rappeler au personnel de se conformer aux réglementations de sécurité en vigueur afin de garantir la sécurité du travail.
9. Lorsque vous travaillez dans la salle de peinture, il est nécessaire de toujours prêter attention aux procédures de sécurité opérationnelles pertinentes, en particulier aux précautions de sécurité liées aux opérations de peinture, et de faire un bon travail de protection individuelle et de protection de l'environnement environnant.

1. MONTER LA TENTE

Étape 1 : Ouvrez le sac extérieur et desserrez la corde élastique de fixation

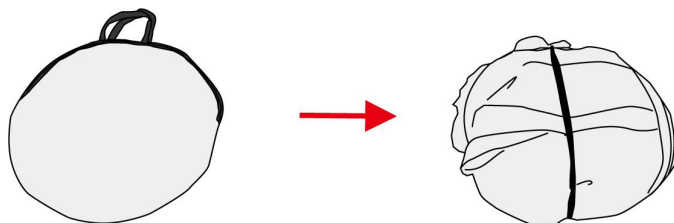

Étape 2 : S'ouvre automatiquement après avoir relâché

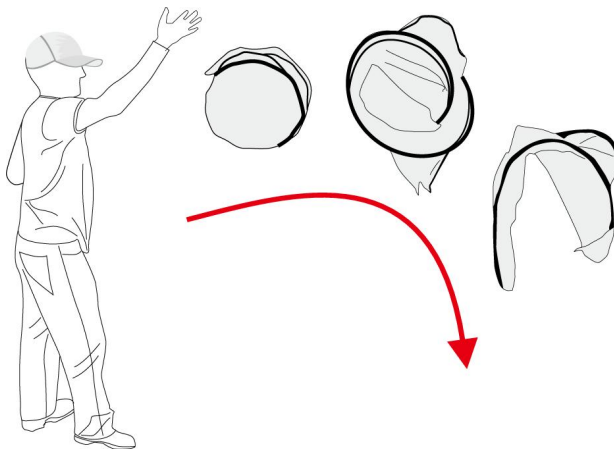

Étape 3 : Tirez manuellement la forme plate dans un rectangle, puis elle sera configurée automatiquement.

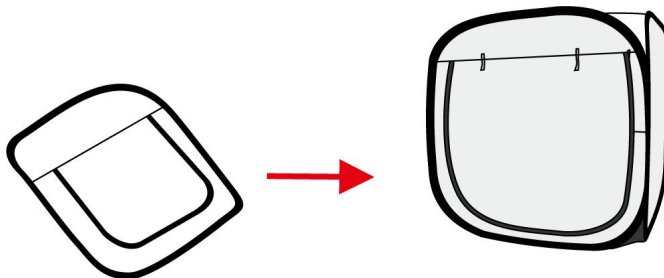

2. PLIER LA TENTE

Étape 1 : En appuyant sur deux côtés adjacents vers l'intérieur, les quatre côtés du rectangle sont combinés en un seul, formant ainsi un quadrilatère régulier à quatre volets.

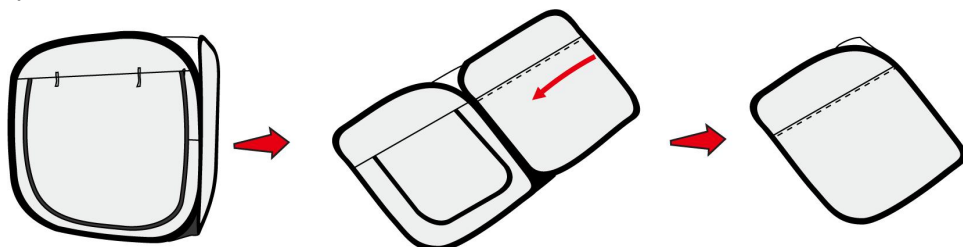

Étape 2 : Tenez la diagonale et repliez-la vers l'intérieur le long de la diagonale.

Maintenez les deux diagonales ensemble sans lâcher vos mains et redressez la voile. Vous formerez ainsi deux cercles, l'un au-dessus, l'autre en dessous, la main tenant le cercle comme limite. Avec l'autre main, appuyez sur le cercle du haut vers le bas jusqu'à ce qu'il atteigne la main que vous tenez. De cette façon, le cercle supérieur se transforme en deux petits cercles, et les deux petits cercles supérieurs sont redressés, de sorte que les deux cercles supérieurs et le cercle inférieur forment un total de trois cercles parallèles.

Remarque : le but du pliage est de plier un cercle en trois cercles.

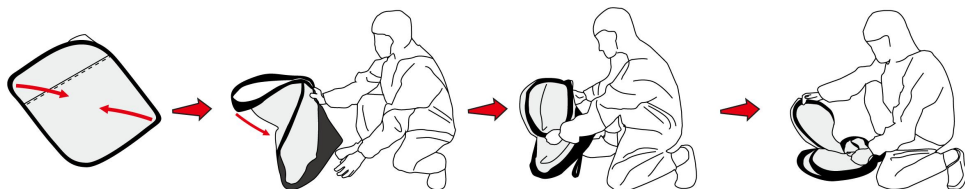

Étape 3 : Fixez le sac à dos avec des sangles élastiques.

Remarque : les sangles sont cousues sur le bas de la tente.

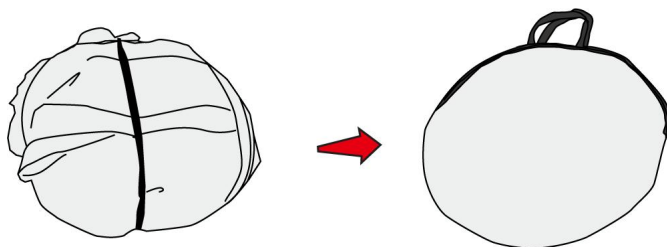

Scannez le code QR pour obtenir la vidéo de l'opération



Fabricant : Shanghaimuxinmuyeyouxiangongsi

Adresse : Shuangchenglu 803nong11hao1602A-1609shi, baoshanqu, Shanghai 200 000 CN.

Importé en Australie : SIHAO PTY LTD. 1 ROKEVA STREET, ASTWOOD

NSW 2122 Australie

Importé aux États-Unis : Sanven Technology Ltd. Suite 250, 9166 Anaheim

Lieu, Rancho Cucamonga, CA 91730

| | |
|-----------|------------|
| UK | REP |
|-----------|------------|

YH CONSULTING LIMITED. C/O YH Consulting
Limited Office 147, Centurion House, London
Road, Staines-upon-Thames, Surrey, TW18 4AX

| | |
|-----------|------------|
| EC | REP |
|-----------|------------|

E-CrossStu GmbH
Mainzer Landstr.69,
60329 Frankfurt am Main.



VEVOR

Affordable. Reliable. Home Improvement.

DRAAGBARE VERF TENT

MODEL: TTP2501 / TTP2502

MODEL: TTP2501 / TTP2502

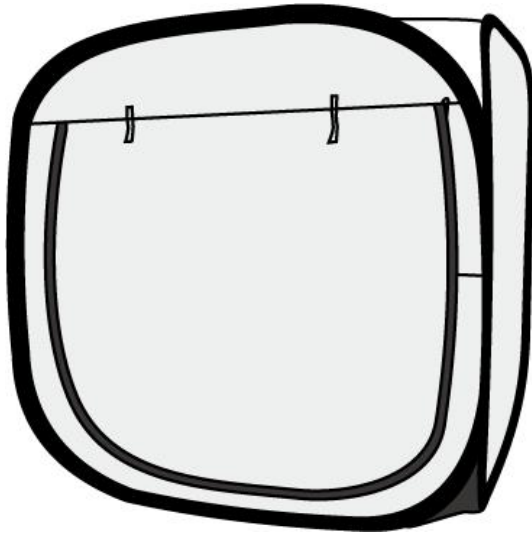





(De afbeelding is alleen ter referentie; raadpleeg het daadwerkelijke object)

Dit is de originele handleiding. Lees alle instructies zorgvuldig door voordat u het product gebruikt. VEVOR behoudt zich het recht voor om de gebruiksaanwijzing duidelijk te interpreteren. Het uiterlijk van het product is afhankelijk van het product dat u hebt ontvangen. Neemt u het ons niet kwalijk dat we u niet meer op de hoogte stellen van eventuele technologische of software-updates voor ons product.

VEILIGHEIDSINSTRUCTIES EN

VOORZORGSMATREGELEN

| Symbol | Symbol Beschrijving |
|--|--|
|  | Waarschuwing - Om het risico op letsel te verminderen, dient de gebruiker de gebruiksaanwijzing zorgvuldig te lezen. |
|  | Waarschuwing: Draag gehoorbescherming wanneer u dit product gebruikt. |
|  | Waarschuwing: Draag altijd een oogbescherming wanneer u dit product gebruikt. |
|  | Waarschuwing: Draag altijd een stofmasker wanneer u dit product gebruikt. |



WAARSCHUWING:

Lees dit materiaal voordat u dit product gebruikt. Het niet naleven hiervan kan ernstig letsel tot gevolg hebben.

Lees dit materiaal voordat u dit product gebruikt.

1. De verfruimte moet goed geventileerd zijn om ophoping van schadelijke gassen en vergiftiging van personeel te voorkomen. Er kunnen afzuigventilatoren worden geïnstalleerd of ramen kunnen worden geopend om de luchtcirculatie te behouden.
2. Vermijd het gebruik van ontvlambare materialen in de verfruimte om brandgevaar te voorkomen. Zorg er tevens voor dat er zich in de verfruimte geen open vuur of ontstekingsbronnen bevinden .
3. De verfruimte moet schoon worden gehouden om te voorkomen dat er verfresten achterblijven, wat de werkefficiëntie en -kwaliteit kan beïnvloeden. Nadat de schilderwerkzaamheden zijn afgerond, is het noodzakelijk om de vergereedschappen en -apparatuur tijdig schoon te maken.
4. Let op persoonlijke bescherming bij het gebruik van verf. Medewerkers dienen

mondhygiëne, beschermende kleding en handschoenen te dragen om hun lichaam te beschermen tegen schadelijke stoffen.

5. Bij werkzaamheden in de verfkamer is het belangrijk om geschikt gereedschap en apparatuur te gebruiken om de veiligheid en een vlotte voortgang van de bouw te garanderen. Denk bijvoorbeeld aan explosieveilige apparatuur en professionele verfspuiten.
6. Bij het uitvoeren van spuitwerkzaamheden moet aandacht worden besteed aan de bescherming van de omgeving en de apparatuur om te voorkomen dat er verf op oppervlakken terecht komt die niet gespoten mogen worden, waardoor vervuiling of schade kan ontstaan.
7. Controleer regelmatig de veiligheidsvoorzieningen en -apparatuur in de verfruimte om de normale werking ervan te garanderen, zoals brandalarmen, brandbestrijdingsmiddelen, enz.
8. Er moeten waarschuwingsborden in de verfruimte worden geplaatst om het personeel eraan te herinneren dat zij de relevante veiligheidsvoorschriften moeten naleven om de veiligheid op het werk te garanderen.
9. Bij werkzaamheden in de verfruimte is het noodzakelijk om altijd aandacht te besteden aan de relevante veiligheidsprocedures, met name de veiligheidsmaatregelen met betrekking tot verfwerkzaamheden, en goed werk te leveren op het gebied van persoonlijke bescherming en bescherming van de omgeving.

1. ZET DE TENT OP

Stap 1: Open de buitenzak en maak het elastische bindkoord los

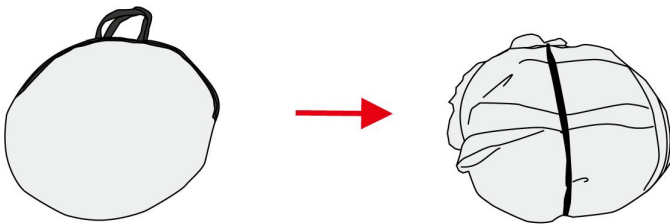

Stap 2: Automatisch openspringen na loslaten

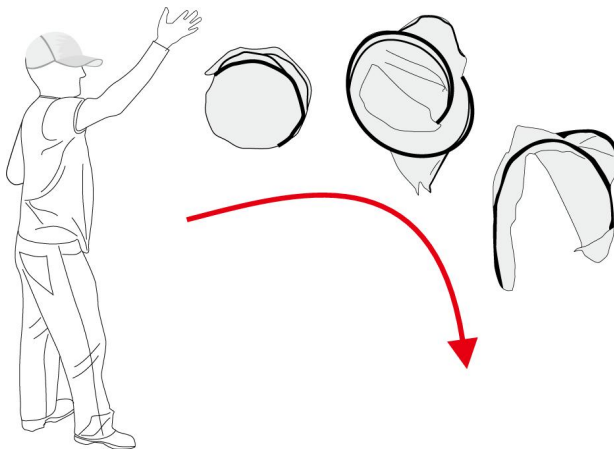

Stap 3: Trek de platte vorm handmatig tot een rechthoek. Deze wordt dan automatisch ingesteld.

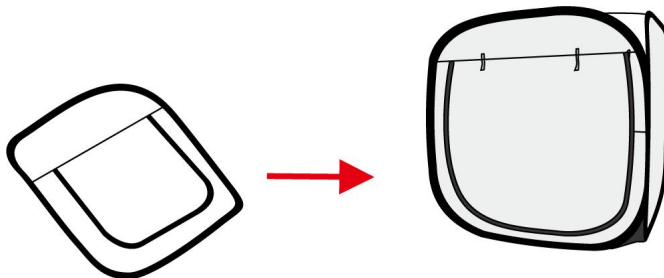

2. PAK DE TENT IN

Stap 1: Door twee aangrenzende zijden naar elkaar toe te drukken, worden de vier zijden van de rechthoek samengevoegd tot één zijde, waardoor een regelmatige vierhoek ontstaat.

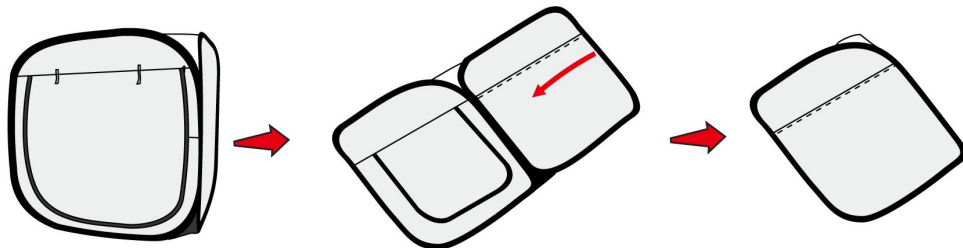

Stap 2: Houd de diagonaal vast en vouw hem naar binnen langs de diagonaal. Houd de twee diagonalen tegen elkaar aan zonder je handen los te laten en zet

de kap rechtop. Dit vormt twee cirkels, een boven en een onder, met de hand die je vasthoudt als grens. Gebruik je andere hand om de bovenste cirkel naar beneden te drukken tot hij de hand die je vasthoudt bereikt. Op deze manier worden de bovenste cirkels twee kleine cirkels, en de bovenste twee kleine cirkels worden rechtgetrokken, zodat de bovenste twee cirkels en de onderste cirkel in totaal drie parallelle cirkels vormen.

Let op: het vouwdoel is om één cirkel in drie cirkels te vouwen.

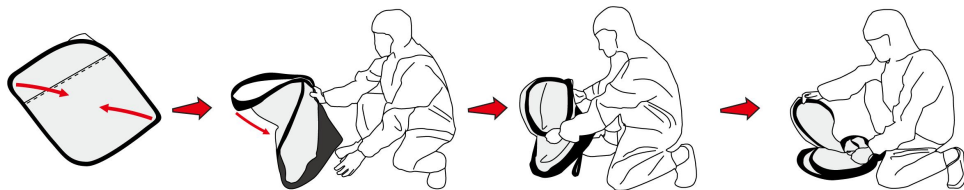

Stap 3: Maak de rugzak vast met elastische banden.

Let op: de banden zijn aan de onderkant van de tent vastgenaaid.

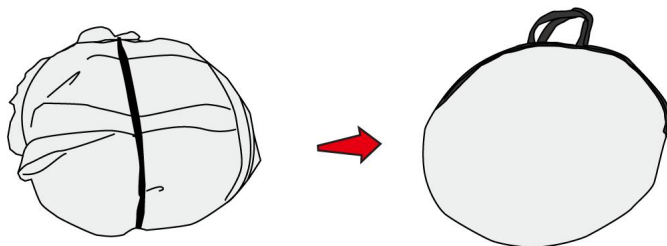

Scan de QR-code om de bedieningsvideo te bekijken



Fabrikant: Shanghaimuxinmuyeyouxiangongsi

Adres: Shuangchenglu 803nong11hao1602A-1609shi, baoshanqu, shanghai 200000 CN.

Geïmporteerd naar AUS: SIHAO PTY LTD. 1 ROKEVA
STREETEASTWOOD
NSW 2122 Australië

Geïmporteerd naar de VS: Sanven Technology Ltd. Suite 250, 9166
Anaheim
Plaats, Rancho Cucamonga, CA 91730

| | |
|-----------|------------|
| UK | REP |
|-----------|------------|

YH CONSULTING LIMITED. C/O YH Consulting
Limited Office 147, Centurion House, London
Road, Staines-upon-Thames, Surrey, TW18 4AX

| | |
|-----------|------------|
| EC | REP |
|-----------|------------|

E-CrossStu GmbH
Mainzer Landstr.69,
60329 Frankfurt am Main.



VEVOR

Affordable. Reliable. Home Improvement.

BÄRBART MÅLARTÄLT

MODELL: TTP2501 /TTP2502

MODELL: TTP2501 /TTP2502

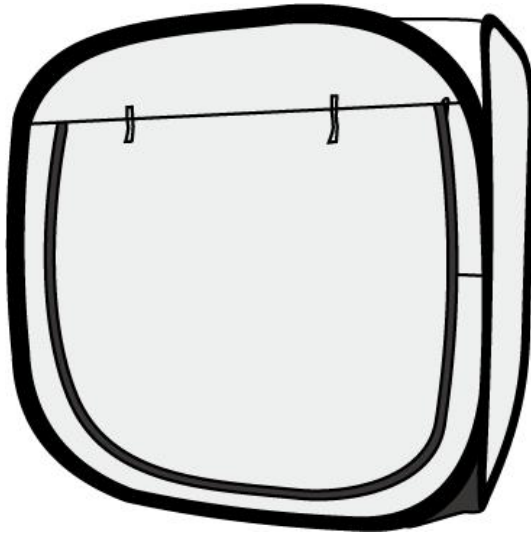





(Bilden är endast för referens; vänligen hänvisa till det faktiska objektet)

Detta är originalinstruktionerna, vänligen läs alla instruktioner noggrant innan du använder produkten. VEVOR förbehåller sig en tydlig tolkning av vår användarmanual. Produktens utseende ska vara beroende av den produkt du mottagit. Vi ber om ursäkt för att vi inte kommer att informera dig igen om det finns några teknik- eller programuppdateringar för vår produkt.

SÄKERHETSINSTRUKTIONER OCH

FÖRSIKTIGHETSÅTGÄRDER

| Symbol | Symbolbeskrivning |
|--|---|
|  | Varning - För att minska risken för skador måste användaren läsa instruktionsmanualen noggrant. |
|  | Varning – Var noga med att bära hörselskydd när du använder den här produkten. |
|  | Varning - Var noga med att bära ögonskydd när du använder denna produkt. |
|  | Varning – Var noga med att bära dammmasker när du använder den här produkten. |



VARNING:

Läs detta material innan du använder produkten. Underlåtenhet att göra det kan leda till allvarliga skador.

Läs detta material innan du använder produkten.

1. Målningsrummet bör ha god ventilation för att undvika ansamling av skadliga gaser och förgiftning av personal. Frånluftsfläktar kan installeras eller fönster kan öppnas för att upprätthålla luftcirkulationen.
2. Undvik att använda brandfarliga material i målningsrummet för att förhindra brandolyckor. Samtidigt är det nödvändigt att se till att det inte finns någon öppen låga eller antändningskälla inuti målningsrummet .
3. Målningsrummet bör hållas rent för att undvika ansamling av färgrester, vilket kan påverka arbetseffektiviteten och kvaliteten. Efter att målningsarbetet är klart är det nödvändigt att rengöra målningsverktyg och utrustning i tid.
4. Var uppmärksam på personlig skyddsutrustning vid användning av färg. Personalen bör använda munhygien, skyddskläder och handskar för att skydda kroppen från skadliga ämnen.

5. Vid arbete i målarummet är det viktigt att använda lämpliga verktyg och utrustning för att säkerställa säkerheten och ett smidigt byggarbete. Till exempel att använda explosionssäkra apparater och professionella färgsprutor.
6. Vid sprutning bör man vara noggrann med att skydda omgivningen och utrustningen för att undvika att färg stänker på områden som inte ska sprutas, vilket orsakar föroreningar eller skador.
7. Kontrollera regelbundet säkerhetsanordningar och utrustning i målarummet för att säkerställa att de fungerar normalt, såsom brandlarm, brandbekämpningsutrustning etc.
8. Varningsskyltar bör sättas upp i målningsrummet för att påminna personalen om att följa relevanta säkerhetsföreskrifter för att säkerställa arbets säkerheten.
9. Vid arbete i målningsrummet är det nödvändigt att alltid vara uppmärksam på relevanta säkerhetsrutiner, särskilt säkerhetsåtgärder relaterade till målningsarbeten, och att göra ett gott jobb med personligt skydd och omgivningsskydd.

1. SÄTT UPP TÄLTET

Steg 1: Öppna ytterpåsen och lossa det elastiska bindrepet

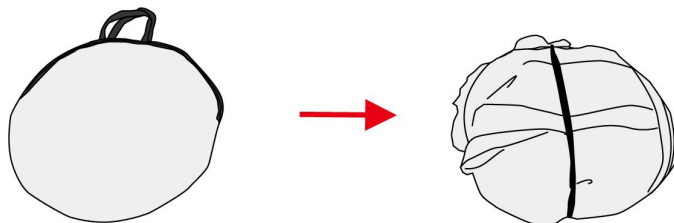

Steg 2: Öppnas automatiskt efter att den släppts

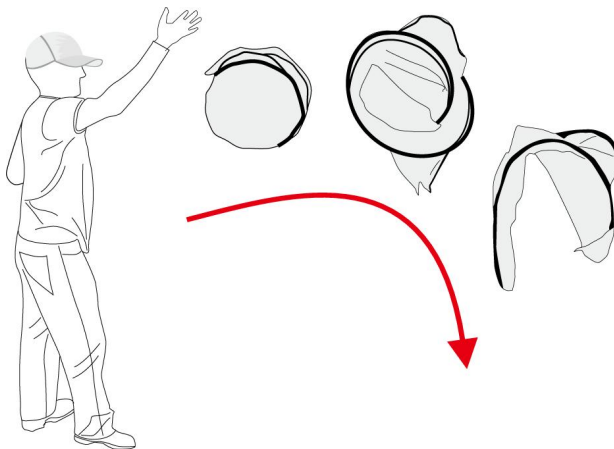

Steg 3: Dra manuellt den platta formen till en rektangel så ställs den in automatiskt.

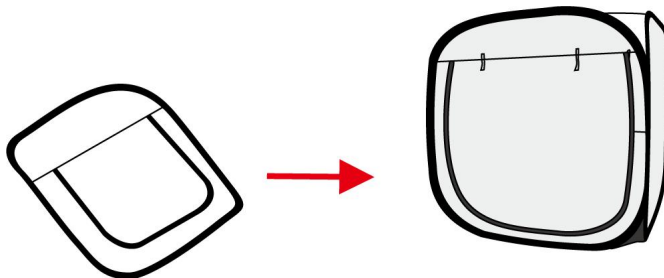

2. PACKA Ihop TÄLTET

Steg 1: Genom att trycka två intilliggande sidor inåt kombineras rektangelns fyra sidor till en och bildar en fyrfaldig regelbunden fyrhörning.

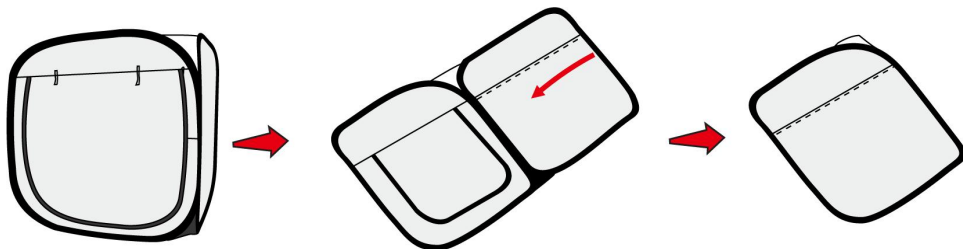

Steg 2: Håll diagonalen och vik den inåt längs diagonalen. Håll de två diagonalerna ihop utan att släppa händerna och ställ baldakinen upprätt. Detta bildar två cirklar, en ovanför och en nedanför, med handen som hålls som gräns.

Använd din andra hand för att trycka cirkeln ovanpå nedåt tills den når handen du håller. På så sätt blir den övre cirkeln två små cirklar, och de två övre små cirkelarna rätas ut så att de två övre cirkelarna och den nedre cirkeln bildar totalt tre parallella cirklar.

Obs: Syftet med vikningen är att vika en cirkel till tre cirklar.

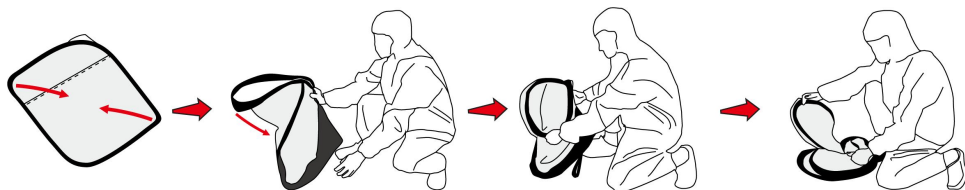

Steg 3: Fäst ryggsäcken med elastiska remmar.

Obs: remmarna är fastsydda på tältets botten.

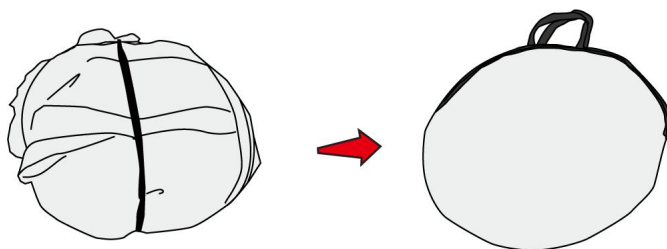

Skanna QR-koden för att få videon om operationen



Tillverkare: Shanghaimuxinmuyeyouxiangongsi

Adress: Shuangchenglu 803nong11hao1602A-1609shi, baoshanqu, Shanghai 200 000 kanadensiska republiken.

Importerad till Australien: SIHAO PTY LTD. 1 ROKEVA STREETEASTWOOD
NSW 2122 Australien

Importerad till USA: Sanven Technology Ltd. Suite 250, 9166 Anaheim Plats, Rancho Cucamonga, Kalifornien 91730

| | |
|-----------|------------|
| UK | REP |
|-----------|------------|

YH CONSULTING LIMITED. C/O YH Consulting Limited Office 147, Centurion House, London Road, Staines-upon-Thames, Surrey, TW18 4AX

| | |
|-----------|------------|
| EC | REP |
|-----------|------------|

E-CrossStu GmbH
Mainzer Landstr.69,
60329 Frankfurt am Main.



VEVOR

Affordable. Reliable. Home Improvement.

CARPA DE PINTURA PORTÁTIL

MODELO: TTP2501 / TTP2502



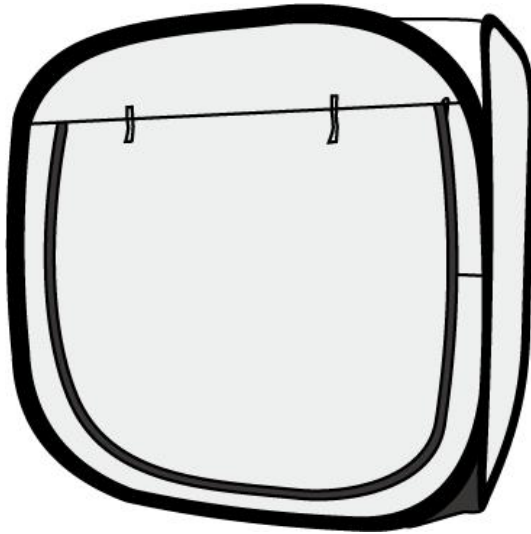

MODELO: TTP2501 / TTP2502



(La imagen es solo de referencia; consulte el objeto real)

Estas son las instrucciones originales; lea atentamente todas las instrucciones del manual antes de utilizarlo. VEVOR se reserva el derecho de interpretar su manual de usuario. La apariencia del producto dependerá del producto que haya recibido. Le rogamos que nos disculpe si no le informamos de nuevo si hay actualizaciones tecnológicas o de software en nuestro producto.

INSTRUCCIONES Y PRECAUCIONES DE SEGURIDAD

| Símbolo | Descripción del símbolo |
|--|---|
|  | Advertencia: para reducir el riesgo de lesiones, el usuario debe leer atentamente el manual de instrucciones. |
|  | Advertencia: Asegúrese de usar protectores auditivos al utilizar este producto. |
|  | Advertencia: Asegúrese de usar protectores para los ojos cuando utilice este producto. |
|  | Advertencia: Asegúrese de usar máscaras contra el polvo cuando utilice este producto. |



ADVERTENCIA:

Lea este material antes de usar este producto. De lo contrario, podría sufrir lesiones graves.

Lea este material antes de utilizar este producto.

1. El cuarto de pintura debe estar bien ventilado para evitar la acumulación de gases nocivos y la intoxicación del personal. Se pueden instalar extractores de aire o abrir las ventanas para mantener la circulación del aire.
- de pintura para prevenir incendios. Asimismo, es necesario asegurarse de que no haya llamas abiertas ni fuentes de ignición en el interior.
3. La sala de pintura debe mantenerse limpia para evitar la acumulación de residuos de pintura, que pueden afectar la eficiencia y la calidad del trabajo. Una vez finalizado el trabajo de pintura, es necesario limpiar las herramientas y el equipo de pintura de manera oportuna.
4. Preste atención a la protección personal al utilizar pintura. El personal debe usar higiene bucal, ropa protectora y guantes para protegerse de sustancias nocivas.
5. Al trabajar en el taller de pintura, es importante utilizar las herramientas y el equipo adecuados para garantizar la seguridad y el correcto desarrollo de la

construcción. Por ejemplo, utilice aparatos a prueba de explosiones y pistolas de pintura profesionales.

6. Al realizar operaciones de pulverización, se debe prestar atención a la protección del entorno y del equipo circundante para evitar que la pintura salpique áreas que no deben pulverizarse, causando contaminación o daños.
7. Inspeccionar periódicamente las instalaciones y equipos de seguridad en la sala de pintura para garantizar su normal funcionamiento, como alarmas contra incendios, equipos contra incendios, etc.
8. Se deben colocar señales de advertencia en la sala de pintura para recordar al personal que debe cumplir con las normas de seguridad pertinentes para garantizar la seguridad en el trabajo.
9. Al trabajar en la sala de pintura, es necesario prestar siempre atención a los procedimientos operativos de seguridad pertinentes, especialmente a las precauciones de seguridad relacionadas con las operaciones de pintura, y realizar un buen trabajo de protección personal y del medio ambiente circundante.

1. MONTAR LA TIENDA

Paso 1: Abra la bolsa exterior y afloje la cuerda elástica de unión.

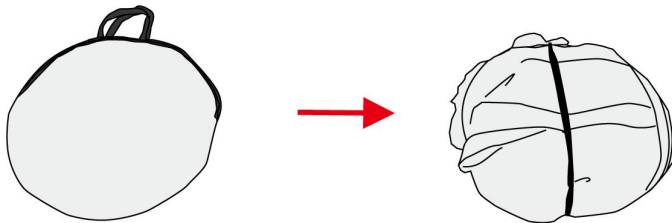

Paso 2: Se abre automáticamente después de soltarlo.

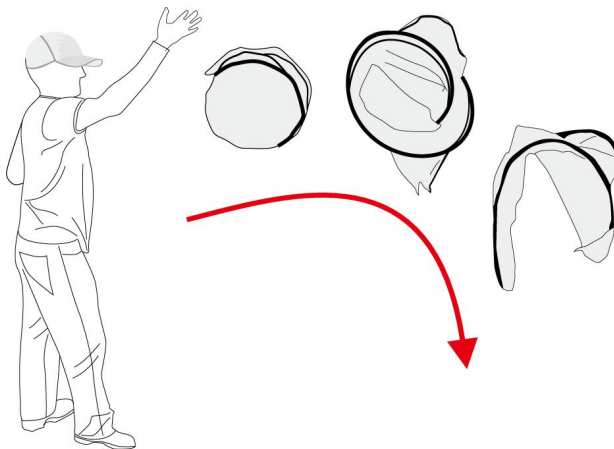

Paso 3: Tire manualmente la forma plana hasta formar un rectángulo y luego se configurará automáticamente.

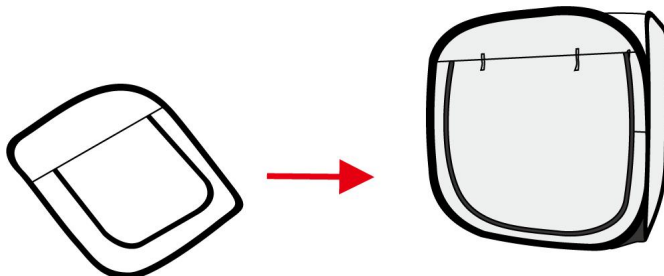

2. EMPAQUE LA TIENDA

Paso 1: Al presionar dos lados adyacentes hacia adentro se combinan los cuatro lados del rectángulo en uno, formando un cuadrilátero regular de cuatro pliegues.

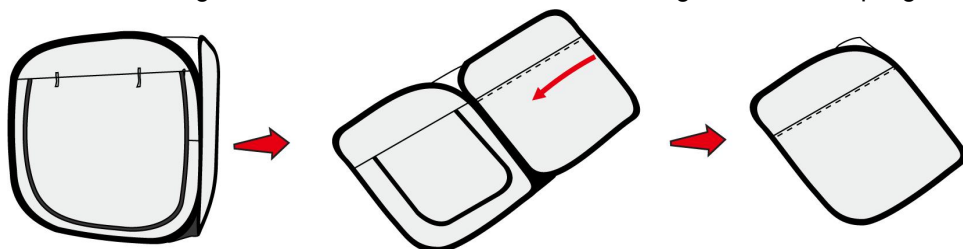

Paso 2: Sujeta la diagonal y dóblala hacia adentro a lo largo de ella. Junta las dos diagonales sin soltar las manos y coloca el dosel en posición vertical. Esto forma dos círculos, uno arriba y otro abajo, con la mano como límite. Con la otra mano,

presiona el círculo de arriba hacia abajo hasta que toque la mano que sujetas. De esta manera, el círculo superior se convierte en dos círculos pequeños, y los dos círculos superiores se enderezan, de modo que los dos círculos superiores y el círculo inferior forman un total de tres círculos paralelos.

Nota: el propósito del plegado es doblar un círculo en tres círculos.

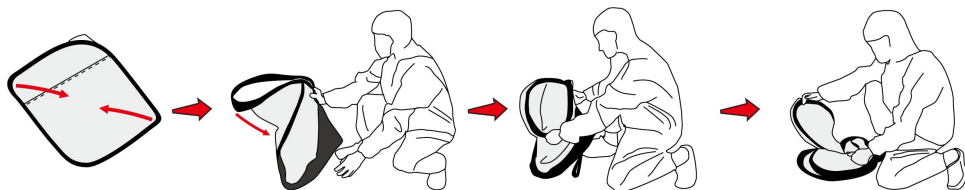

Paso 3: Asegure la mochila con correas elásticas.

Nota: las correas están cosidas en la parte inferior de la tienda.

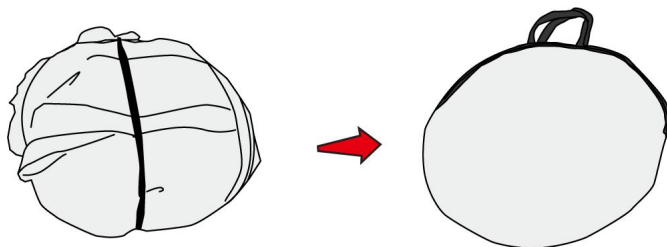

Escanea el código QR para obtener el vídeo de funcionamiento



Fabricante: Shanghai muxinmuyeyouxiangongsi

Dirección: Shuangchenglu 803nong11hao1602A-1609shi, baoshanqu, Shanghai 200000 CN.

Importado a AUS: SIHAO PTY LTD. 1 ROKEVA STREET, EASTWOOD NSW 2122 Australia

Importado a EE. UU.: Sanven Technology Ltd. Suite 250, 9166 Anaheim Lugar, Rancho Cucamonga, CA 91730

| | |
|-----------|------------|
| UK | REP |
|-----------|------------|

YH CONSULTING LIMITED. C/O YH Consulting Limited Office 147, Centurion House, London Road, Staines-upon-Thames, Surrey, TW18 4AX

| | |
|-----------|------------|
| EC | REP |
|-----------|------------|

E-CrossStu GmbH
Mainzer Landstr.69,
60329 Frankfurt am Main.



VEVOR

Affordable. Reliable. Home Improvement.

TENDA DA VERNICIATURA PORTATILE

MODELLO: TTP2501 /TTP2502

VEVOR

Affordable. Reliable. Home Improvement.

PORTABLE PAINT TENT



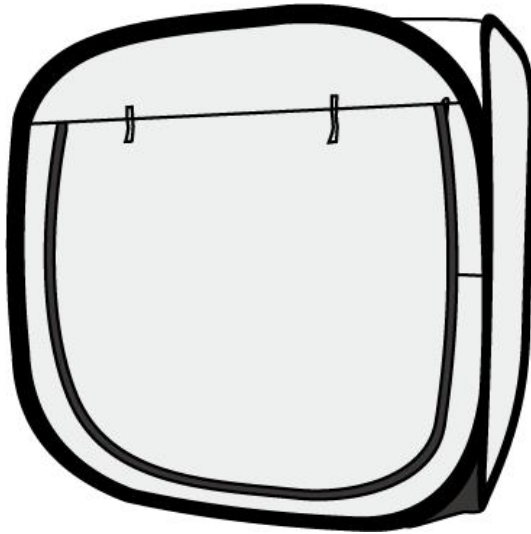

MODELLO: TTP2501 /TTP2502



(L'immagine è solo a scopo illustrativo; fare riferimento all'oggetto reale)

Queste sono le istruzioni originali, si prega di leggere attentamente tutte le istruzioni del manuale prima dell'uso. VEVOR si riserva la piena interpretazione del proprio manuale utente. L'aspetto del prodotto dipenderà dal prodotto ricevuto. Vi preghiamo di scusarci se non vi informeremo più in caso di aggiornamenti tecnologici o software sul nostro prodotto.

ISTRUZIONI E PRECAUZIONI DI SICUREZZA

| Simbolo | Descrizione del simbolo |
|--|--|
|  | Avvertenza - Per ridurre il rischio di lesioni, l'utente deve leggere attentamente il manuale di istruzioni. |
|  | Avvertenza: assicurarsi di indossare protezioni acustiche quando si utilizza questo prodotto. |
|  | Avvertenza: assicurarsi di indossare protezioni per gli occhi quando si utilizza questo prodotto. |
|  | Avvertenza: assicurarsi di indossare maschere antipolvere quando si utilizza questo prodotto. |



AVVERTIMENTO:

Leggere attentamente questo materiale prima di utilizzare il prodotto. La mancata osservanza di questa indicazione può causare gravi lesioni.

Leggere attentamente questo materiale prima di utilizzare il prodotto.

1. La sala verniciatura deve essere ben ventilata per evitare l'accumulo di gas nocivi e l'avvelenamento del personale. È possibile installare ventilatori di scarico o aprire le finestre per mantenere la circolazione dell'aria.
2. Evitare l'uso di materiali infiammabili nella sala verniciatura per prevenire incendi. Allo stesso tempo, è necessario assicurarsi che la sala verniciatura non contenga fiamme libere o fonti di accensione.
3. La sala verniciatura deve essere mantenuta pulita per evitare l'accumulo di residui di vernice, che potrebbero compromettere l'efficienza e la qualità del lavoro. Una volta completato il lavoro di verniciatura, è necessario pulire tempestivamente gli strumenti e le attrezzature di verniciatura.
4. Prestare attenzione alla protezione personale durante l'uso della vernice. Il personale deve indossare dispositivi di igiene orale, indumenti protettivi e guanti per proteggere il proprio corpo da sostanze nocive.
5. Quando si lavora nella sala verniciatura, è importante utilizzare strumenti e

attrezzature adeguati per garantire la sicurezza e il regolare svolgimento dei lavori. Ad esempio, utilizzare apparecchi antideflagranti e pistole a spruzzo professionali.

6. Durante le operazioni di spruzzatura, occorre prestare attenzione alla protezione dell'ambiente circostante e delle attrezzature per evitare che la vernice schizzi su aree che non devono essere spruzzate, causando inquinamento o danni.
7. Ispezionare regolarmente le attrezzature e i dispositivi di sicurezza nella sala verniciatura per garantirne il normale funzionamento, come allarmi antincendio, attrezzature antincendio, ecc.
8. Nella sala verniciatura devono essere installati cartelli di avvertimento per ricordare al personale di rispettare le norme di sicurezza pertinenti per garantire la sicurezza sul lavoro.
9. Quando si lavora nella sala verniciatura, è necessario prestare sempre attenzione alle procedure operative di sicurezza pertinenti, in particolare alle precauzioni di sicurezza relative alle operazioni di verniciatura, e svolgere un buon lavoro di protezione personale e di protezione dell'ambiente circostante.

1.MONTARE LA TENDA

Fase 1: aprire la borsa esterna e allentare la corda elastica di fissaggio

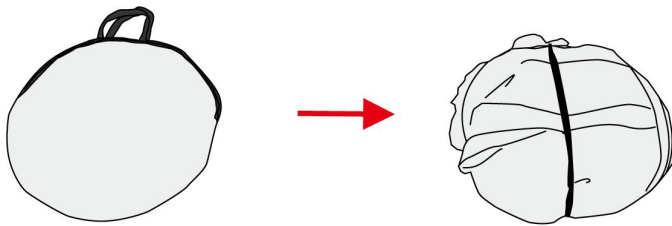

Passaggio 2: si apre automaticamente dopo il rilascio

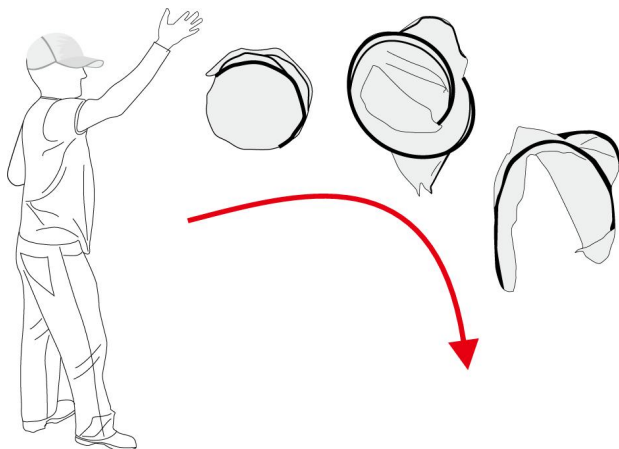

Passaggio 3: trascina manualmente la forma piatta in un rettangolo, che verrà impostato automaticamente.

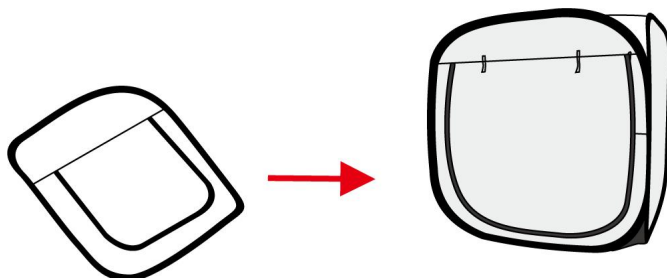

2. RIMUOVERE LA TENDA

Fase 1: premendo due lati adiacenti verso l'interno si uniscono i quattro lati del rettangolo in uno solo, formando un quadrilatero regolare quadruplo.

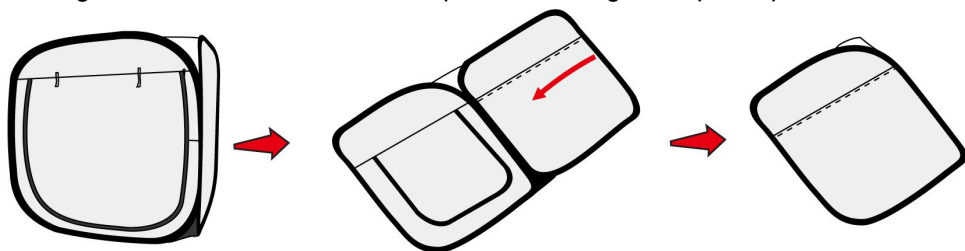

Fase 2: Tieni la diagonale e piegala verso l'interno lungo la diagonale. Tieni insieme le due diagonali senza lasciare le mani e metti la calotta in posizione verticale. Questo forma due cerchi, uno sopra e uno sotto, con la mano che tieni

come confine. Usa l'altra mano per premere il cerchio in alto verso il basso fino a raggiungere la mano che stai tenendo. In questo modo, il cerchio superiore diventa due piccoli cerchi, e i due piccoli cerchi superiori si raddrizzano in modo che i due cerchi superiori e il cerchio inferiore formino un totale di tre cerchi paralleli.

Nota: lo scopo della piegatura è quello di piegare un cerchio in tre cerchi.

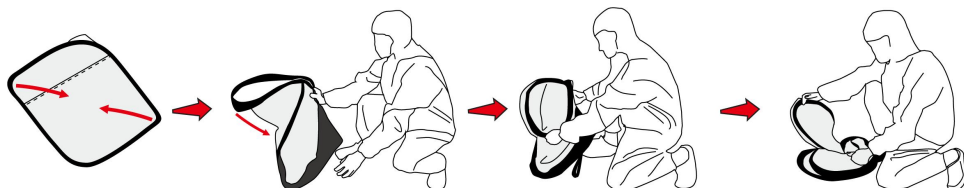

Fase 3: Fissare lo zaino con cinghie elastiche.

Nota: le cinghie sono cucite sul fondo della tenda.

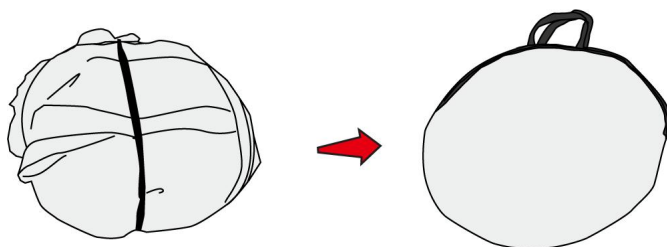

Scansiona il codice QR per ottenere il video dell'operazione



Produttore: Shanghaimuxinmuyeyouxiangongsi

Indirizzo: Shuangchenglu 803nong11hao1602A-1609shi, baoshanqu, Shanghai 200000 CN.

Importato in AUS: SIHAO PTY LTD. 1 ROKEVA STREETEASTWOOD
Nuovo Galles del Sud 2122 Australia

Importato negli USA: Sanven Technology Ltd. Suite 250, 9166 Anaheim
Luogo, Rancho Cucamonga, CA 91730

| | |
|-----------|------------|
| UK | REP |
|-----------|------------|

YH CONSULTING LIMITED. C/O YH Consulting
Limited Office 147, Centurion House, London
Road, Staines-upon-Thames, Surrey, TW18 4AX

| | |
|-----------|------------|
| EC | REP |
|-----------|------------|

E-CrossStu GmbH
Mainzer Landstr.69,
60329 Frankfurt am Main.



VEVOR

Affordable. Reliable. Home Improvement.

PRZENOŚNY NAMIOT MALARSKI

MODEL: TTP2501 / TTP2502



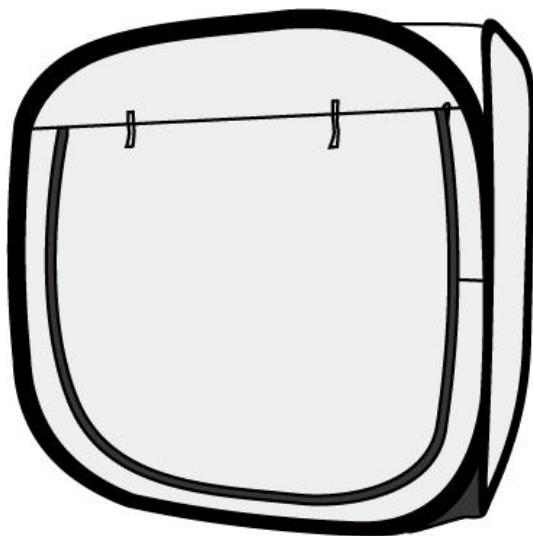

MODEL: TTP2501 / TTP2502



(Zdjęcie ma charakter poglądowy, proszę odnosić się do rzeczywistego obiektu)

To jest oryginalna instrukcja obsługi. Przed użyciem prosimy o dokładne zapoznanie się z treścią instrukcji. Firma VEVOR zastrzega sobie prawo do jednoznacznej interpretacji niniejszej instrukcji obsługi. Wygląd produktu zależy od stanu, w jakim go otrzymali Państwo. Prosimy o wyrozumiałość, ale nie będziemy Państwa ponownie informować o aktualizacjach technologicznych lub oprogramowania naszego produktu.

INSTRUKCJE BEZPIECZEŃSTWA I ŚRODKI OSTROŻNOŚCI

| Symbol | Opis symbolu |
|--|---|
|  | Ostrzeżenie - Aby zmniejszyć ryzyko obrażeń, użytkownik powinien dokładnie przeczytać instrukcję obsługi. |
|  | Ostrzeżenie: Podczas stosowania tego produktu należy nosić ochronniki słuchu. |
|  | Ostrzeżenie: Podczas stosowania tego produktu należy nosić okulary ochronne. |
|  | Ostrzeżenie: Podczas stosowania tego produktu należy nosić maskę przeciwpyłową. |



OSTRZEŻENIE:

Przeczytaj ten materiał przed użyciem produktu. Nieprzestrzeganie tego zalecenia może spowodować poważne obrażenia.

Przed użyciem produktu należy zapoznać się z treścią niniejszego dokumentu.

1. W pomieszczeniu lakierni należy zapewnić dobrą wentylację, aby zapobiec gromadzeniu się szkodliwych gazów i zatruciom personelu. Można zainstalować wentylatory wyciągowe lub otworzyć okna, aby zapewnić cyrkulację powietrza.
2. Unikaj używania materiałów łatwopalnych w lakierni, aby zapobiec pożarom. Jednocześnie należy upewnić się, że w lakierni nie ma otwartego ognia ani źródeł zapłonu .
3. Pomieszczenie do malowania należy utrzymywać w czystości, aby uniknąć gromadzenia się resztek farby, które mogą mieć wpływ na wydajność i jakość pracy. Po zakończeniu prac malarskich konieczne jest regularne czyszczenie narzędzi i sprzętu malarskiego.
4. Podczas używania farby należy zwrócić uwagę na środki ochrony osobistej. Personel powinien nosić środki higieny jamy ustnej, odzież ochronną i rękawice,

- aby chronić ciało przed szkodliwymi substancjami.
5. Podczas pracy w lakierni ważne jest używanie odpowiednich narzędzi i sprzętu, aby zapewnić bezpieczeństwo i płynny przebieg prac. Na przykład, należy używać urządzeń przeciwwybuchowych i profesjonalnych pistoletów lakierniczych.
 6. Podczas wykonywania prac natryskowych należy zwrócić uwagę na ochronę otaczającego środowiska i sprzętu, aby uniknąć rozchłapywania farby na obszarach, które nie powinny być natrykiwane, co mogłoby spowodować zanieczyszczenie lub uszkodzenia.
 7. Regularnie sprawdzaj urządzenia i sprzęt bezpieczeństwa w lakierni, aby mieć pewność, że działają prawidłowo (np. alarmy przeciwpożarowe, sprzęt gaśniczy itp.).
 8. W pomieszczeniu lakierniczym należy umieścić znaki ostrzegawcze, przypominające personelowi o konieczności przestrzegania odpowiednich przepisów bezpieczeństwa w celu zapewnienia bezpieczeństwa pracy.
 9. Pracując w lakierni, należy zawsze zwracać uwagę na odpowiednie procedury bezpieczeństwa, zwłaszcza na środki ostrożności związane z pracami malarskimi, a także dbać o ochronę osobistą i otaczającego środowiska.

1. ROZSTAW NAMIOT

Krok 1: Otwórz zewnętrzną torbę i poluzuj elastyczną linę wiążącą

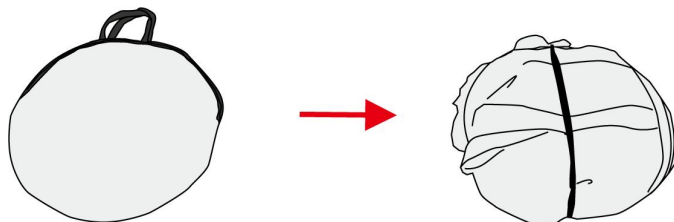

Krok 2: Automatyczne otwieranie po zwolnieniu

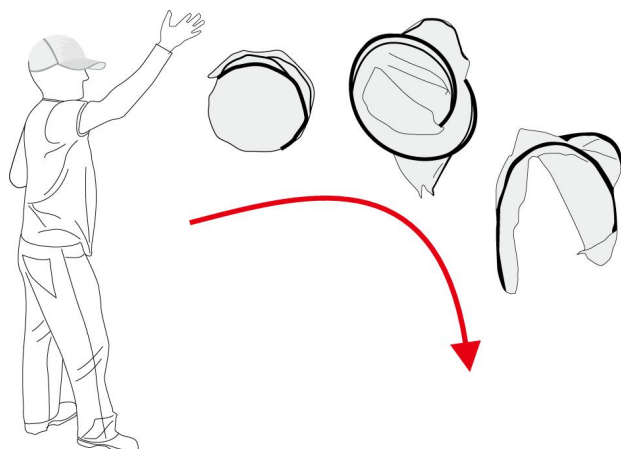

Krok 3: Ręcznie rozciągnij płaski kształt do prostokąta, a następnie zostanie on skonfigurowany automatycznie.

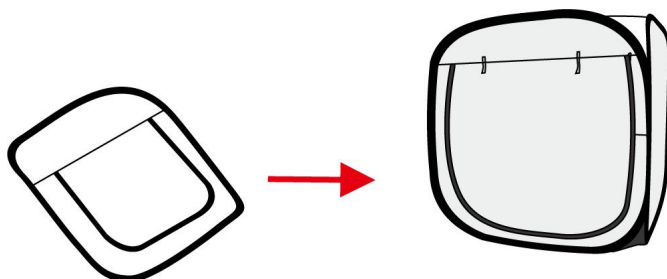

2. SPAKUJ NAMIOT

Krok 1: Ściśnięcie dwóch sąsiadujących ze sobą boków łączy cztery boki prostokąta w jeden, tworząc czworokąt foremny o czterech złożeniach.

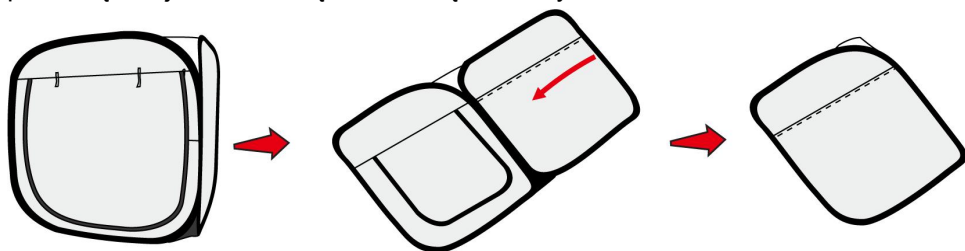

Krok 2: Chwyć przekątną i złóż ją do środka wzdłuż przekątnej. Trzymając obie przekątne razem, nie puszczając dłoni, ustaw baldachim pionowo. Powstaną dwa okręgi, jeden u góry, a drugi u dołu, z dłonią, którą trzymasz, jako granicą. Drugą

ręką dociśnij górny okrąg w dół, aż dosięgnie dłoni, którą trzymasz. W ten sposób górny okrąg stanie się dwoma małymi okręgami, a dwa górne małe okręgi zostaną wyprostowane, tak aby dwa górne okręgi i dolny okrąg utworzyły w sumie trzy równoległe okręgi.

Uwaga: celem składania jest złożenie jednego koła w trzy koła.

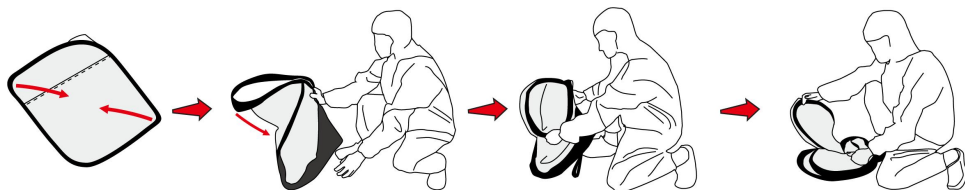

Krok 3: Zabezpiecz plecak za pomocą elastycznych pasków.

Uwaga: paski przyszyte są do spodu namiotu.

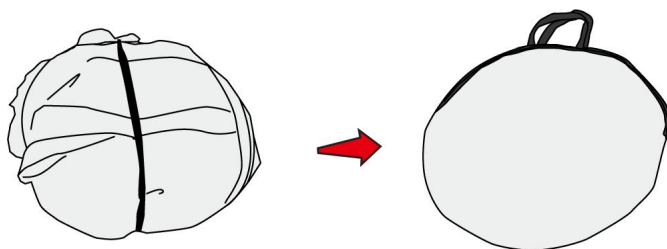

Zeskanuj kod QR, aby uzyskać nagranie wideo z operacji



Producent: Shanghaimuxinmuyeyouxiangongsi

Adres: Shuangchenglu 803nong11hao1602A-1609shi, baoshanqu, szanghaj 200000 CN.

Importowane do AUS: SIHAO PTY LTD. 1 ROKEVA
STREETEASTWOOD
NSW 2122 Australia

Importowane do USA: Sanven Technology Ltd. Suite 250, 9166 Anaheim
Miejsce, Rancho Cucamonga, CA 91730

| | |
|-----------|------------|
| UK | REP |
|-----------|------------|

YH CONSULTING LIMITED. C/O YH Consulting
Limited Office 147, Centurion House, London
Road, Staines-upon-Thames, Surrey, TW18 4AX

| | |
|-----------|------------|
| EC | REP |
|-----------|------------|

E-CrossStu GmbH
Mainzer Landstr.69,
60329 Frankfurt am Main.

