

VEVOR[®]

TOUGH TOOLS, HALF PRICE

Technical Support and E-Warranty Certificate www.vevor.com/support

RETRACTABLE PATIO AWNING

USER MANUAL

We continue to be committed to provide you tools with competitive price.

"Save Half", "Half Price" or any other similar expressions used by us only represents an estimate of savings you might benefit from buying certain tools with us compared to the major top brands and does not necessarily mean to cover all categories of tools offered by us. You are kindly reminded to verify carefully when you are placing an order with us if you are actually saving half in comparison with the top major brands.

VEVOR®

TOUGH TOOLS, HALF PRICE

RETRACTABLE PATIO AWNING

SDA200120

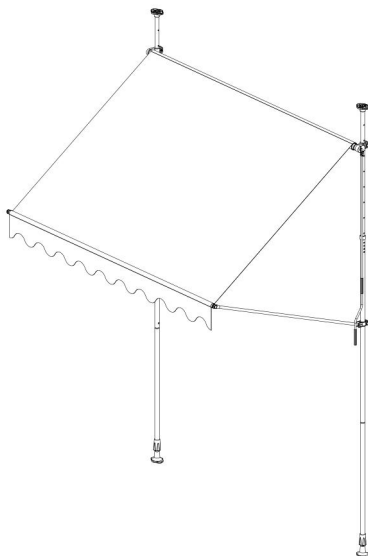

NEED HELP? CONTACT US!

Have product questions? Need technical support? Please feel free to contact us:

Technical Support and E-Warranty Certificate
www.vevor.com/support

This is the original instruction, please read all manual instructions carefully before operating. VEVOR reserves a clear interpretation of our user manual. The appearance of the product shall be subject to the product you received. Please forgive us that we won't inform you again if there are any technology or software updates on our product.

General Guidelines

- Please read the following tips carefully and use the product correctly.
- If you buy the product for others, please keep these tips and send them to the receiver.
- In order for you to have a clear and summary preview, we have not described all possible scenarios and installation details that may be involved. If you need more information and help, please contact us.

Mounting Notes

- Check that all the parts are complete and intact before assembly.
- Mount the product on a level and firm ground.
- Please check and make sure that the wall is suitable for mounting in advance. Before the windy weather hits, be sure to retract or dismantle the product. Recommended for use in wind speeds below force 2.
- Ensure that the product is fixed between the ceiling and the floor and does not come loose.
- Ensure that no one is within the range of the product when it is extended or retracted.
- If using the product on a balcony, secure it with a rope to prevent it from falling.
- It is strictly forbidden to hang any objects on the product.
- The service life of the product, especially the life of the plastic parts, depends to a large extent on the weather conditions of the mounting site, so please check the product regularly to ensure that it is in good condition.
- When unpacking, use scissors with rounded corners to avoid damaging the fabric.
- 2 people are recommended for mounting this product.

Warnings

- Do not use it in bad weather conditions (e.g., rain, snow, frost, etc.). The product is not suitable for protection against rain, snow, or wind.
- Always use the product on a flat and level surface.
- Keep away from fire sources.
- Do not start a fire or barbecue in or around the product.
- This product is only intended to protect the area below it from solar radiation and to reduce possible reflections. Therefore, when water or snow accumulates on the roof, it needs to be removed in time to avoid the danger of overwhelming the frame due to weight.
- Do not place items on and/or lean on the product.
- Do not hang or lean on the product.
- It can be wiped clean with a damp cloth and a neutral cleaner.
- To ensure the service life of the product, ensure that it is completely dry before storing.
- There are many small parts, so do not allow children to play with the packaging material for safety.
- Do not alter the design or configuration of the frame or any safety device, as this may result in a hazard.

Einleitung

- Bitte lesen Sie die folgenden Anweisungen sorgfältig durch und verwenden Sie das Produkt ordnungsgemäß.
- Wenn das Produkt an Dritte weitergegeben wird, geben Sie **alle** notwendigen Anleitungen mit.
- Damit Sie eine klare und zusammenfassende Übersicht erhalten, haben wir nicht **alle** potenziellen Szenarien und Installationsdetails beschrieben, die damit verbunden sein können.. Wenn Sie weitere Informationen und Unterstützung benötigen, wenden Sie sich gerne an uns.

Montagehinweise

- Vergewissern Sie sich vor dem Zusammenbau, ob **alle** Teile vollständig und unversehrt sind.
- Das Produkt darf nur auf einem ebenen und festen Untergrund montiert werden.
- Bitte prüfen und **stellen** Sie im Voraus sicher, dass die Wand für die Montage geeignet ist.
- Bei starkem Wind muss das Produkt rechtzeitig eingezogen oder abgebaut werden. Es wird empfohlen, das Produkt bei Windgeschwindigkeiten unter Stärke 1 zu verwenden.
- Achten Sie darauf, dass das Produkt zwischen Decke und Boden befestigt ist und sich nicht lösen kann.
- Wenn Sie das Produkt ein- oder ausfahren, **stellen** Sie sicher, dass sich niemand in seine Reichweite befindet.
- Wenn Sie das Produkt auf einem Balkon verwenden, sichern Sie es mit einem Seil, damit es nicht herunterfällt.
- Es ist verboten, Gegenstände an das Produkt zu hängen.
- Die Lebensdauer des Produkts, insbesondere seine Kunststoffteile, hängt in hohem Maße von den Witterungsbedingungen am Einsatzort ab. Bitte überprüfen Sie es daher regelmäßig, um sicherzustellen, dass es sich in einem guten Zustand befindet
- Bitte verwenden Sie zum Auspacken eine Schere mit abgerundeten Spitzen, um Schäden am Tuch zu vermeiden.
- Für die Montage ist 2 Personen empfohlen.

Warnungen

- Verwenden Sie das Produkt nicht bei schlechten Wetterbedingungen (z. B. Regen, Schnee, Frost usw.). Es ist nicht zum Schutz gegen Regen, Schnee oder Wind geeignet.
- Verwenden Sie das Produkt immer auf einer flachen und ebenen Oberfläche.
- Feuern und Grillen unter oder um das Produkt sind verboten und halten Sie es von Feuerquellen fern.
- Das Produkt ist dafür bestimmt, Dieses Produkt dient lediglich dazu, die darunter liegende Fläche vor Sonneneinstrahlung zu schützen und mögliche Reflexionen zu verringern. Wenn sich also Wasser oder Schnee auf dem Dach ansammelt, muss es rechtzeitig entfernt werden, um die Gefahr zu vermeiden, dass der Rahmen durch das Gewicht überlastet wird.
- Es ist verboten, jegliche Gegenstände auf das Produkt zu stellen und/oder daran anzulehnen.
- Das Aufhängen oder Anlehnen von Gegenständen ist strengstens untersagt.
- Zur Reinigung kann das Produkt mit einem feuchten Tuch und einem neutralen Reinigungsmittel abgewischt werden.
- Um die Langlebigkeit des Produkts zu gewährleisten, muss es vor der Lagerung vollständig trocken sein.
- Es enthält viele Kleinteile, bitte lassen Kinder nicht mit dem Verpackungsmaterial spielen.
- Nehmen Sie bitte keine Änderungen an der Konstruktion oder Konfiguration des Rahmens oder der Sicherheitsvorrichtungen vor, da dies zu Gefahr führen kann.

Introduction

- Veuillez lire attentivement les manuels suivants et utiliser correctement le produit, s'il vous plaît !
- Si vous livrez le produit à un tiers, veuillez conserver ces manuels et transmettez-les-leur, s'il vous plaît!
- Afin que vous ayez un aperçu clair et général, nous n'avons pas décrit tous les scénarios possibles et les détails d'installation qui peuvent être impliqués. Si vous avez besoin de plus d'informations et d'aide, n'hésitez pas à nous contacter

Notices d'Installation

- Avant l'installation, veuillez vérifier la quantité et l'intégrité des accessoires fournis en suivant le tableau de pièces.
- L'auvent ne doit être installé que sur une surface plane et solide.
- Avant l'installation, il faut vérifier l'état du mur à ancrer pour s'assurer qu'il répond aux conditions d'installation.
- En cas de vents violents, le produit doit être rétracté ou démonté rapidement. Il n'est pas recommandé d'utiliser l'auvent lorsque l'échelle de vent dépasse 1.
- L'auvent doit être fixé entre le plafond et le sol sans lâcher.
- Personne ne doit se trouver à portée de l'auvent lorsque celui-ci est monté ou rétracté.
- Si vous voulez utiliser l'auvent sur un balcon, fixez-le avec une corde pour éviter qu'il ne tombe.
- Il est interdit de suspendre tout objet à l'auvent.
- La durée de vie du produit, en particulier des pièces en plastique, dépend essentiellement des conditions météorologiques sur le lieu d'utilisation. Veuillez donc vérifier régulièrement le produit pour assurer qu'il est en bon état.
- Lorsque vous ouvrez l'emballage, veuillez utiliser des ciseaux à coins arrondis pour éviter d'endommager le tissu.
- Il est recommandé que deux personnes installent ce produit.

Attention

- N'utilisez pas ce produit dans de mauvaises conditions climatiques (par exemple, pluie, neige, gel, etc.). L'auvent ne convient pas pour la protection contre la pluie, la neige ou le vent.

- Utilisez toujours le produit sur une surface plane et horizontale.
- Maintenez le produit éloigné des sources de feu.
- Aucun feu ou barbecue n'est autorisé à l'intérieur ou autour du produit.
- Ce produit est uniquement destiné à protéger la zone située en dessous du rayonnement solaire et à réduire les reflets. Par conséquent, lorsque de l'eau ou de la neige s'accumule sur le toit, il faut l'enlever à temps pour éviter que le cadre du produit ne soit écrasé par le poids.
- Il est interdit de poser des objets ou de s'appuyer sur le produit.
- Il est interdit d'accrocher des objets sur l'auvent.
- Ce produit peut être essuyé avec un chiffon humide et un détergent neutre.
- Pour assurer la durée de vie du produit, veillez à ce qu'il soit complètement sec avant de le ranger.
- Ne laissez pas les enfants jouer avec le matériel d'emballage car il contient de nombreuses petites pièces.
- Ne modifiez pas la conception ou la configuration du cadre ou de l'un des dispositifs de sécurité, car cela pourrait entraîner un danger.

SPECIFICATIONS

Model	SDA200120
Product Size	78×47in
Color	Black

COMPONENTS

		B1 (φ 28)	B2 (φ 28)	B1 (φ 24)
		x2	x2	x2
	A1(φ 37)× 1		T1×2	
	A2(φ 37)× 1		T2×2	
	A3(φ 35)× 1		T3×2	
	D1(φ 25)× 1		U×2	
	D2(φ 25)× 1		Q×12	
	I×1		R×2	
	K×2		F×2	
	O×1		P×1	
	G×4		H×2	
	J×1		N×2	
			M×2	
			L×1	
			S×1	
			E×1	C1×2
			C2×2	

Assembly Instructions

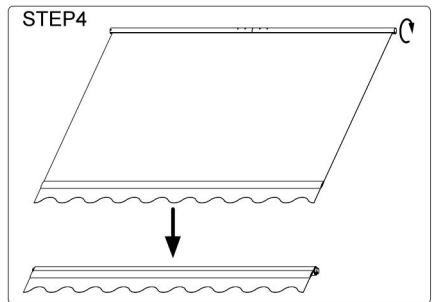
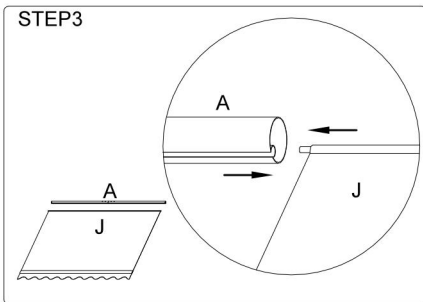
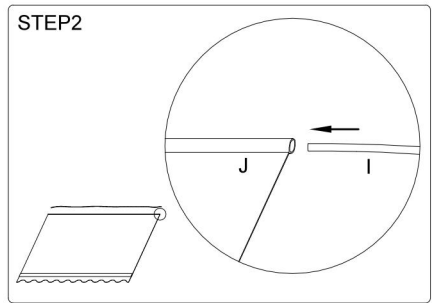
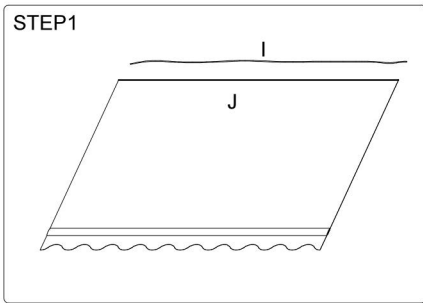
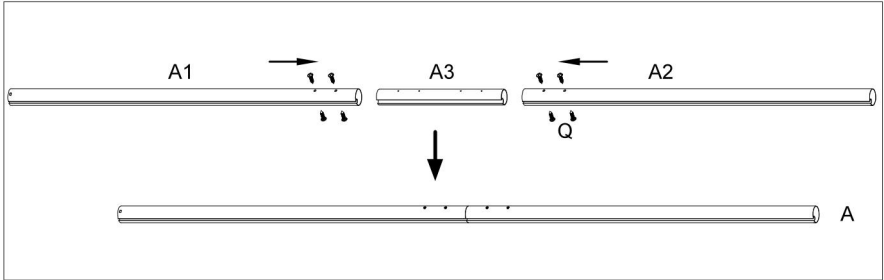

	Qx8
	A1x1
	A2x1
	A3x1
	I x1
	J x1

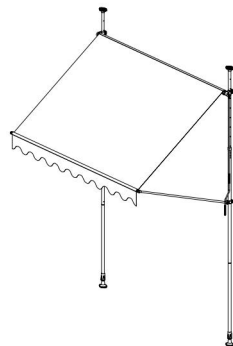

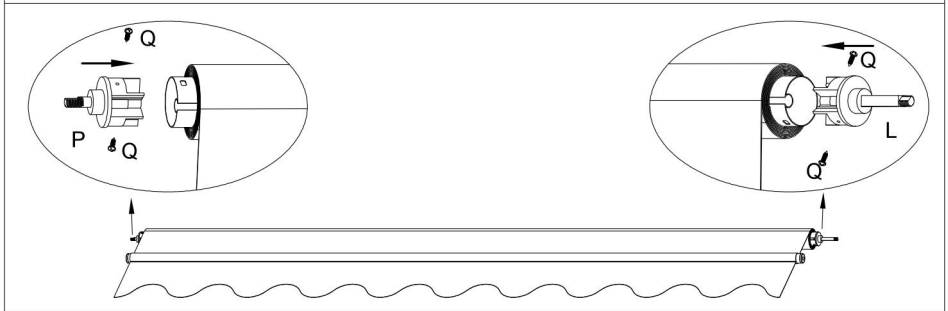
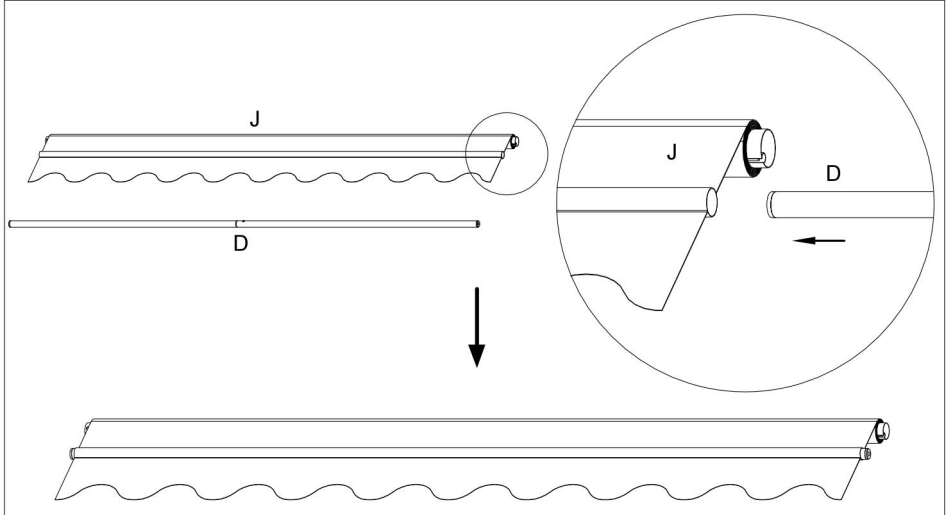
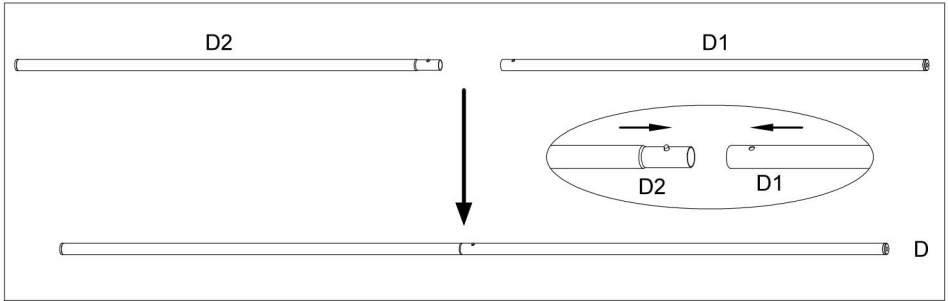

	D1×1
	D2×1
	Q×4
	P×1
	L×1

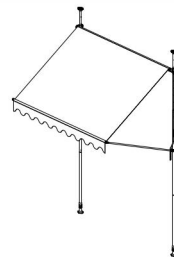

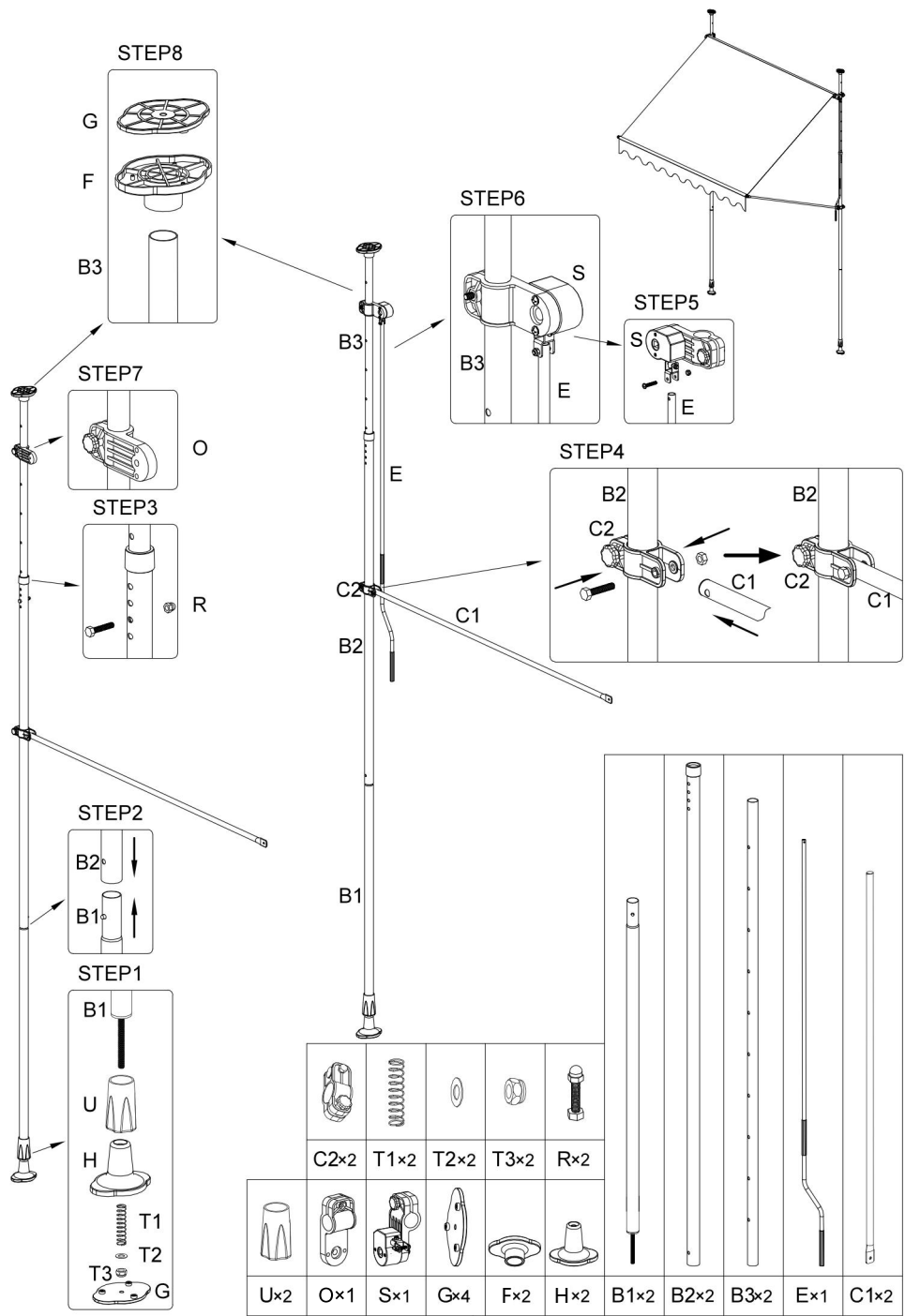

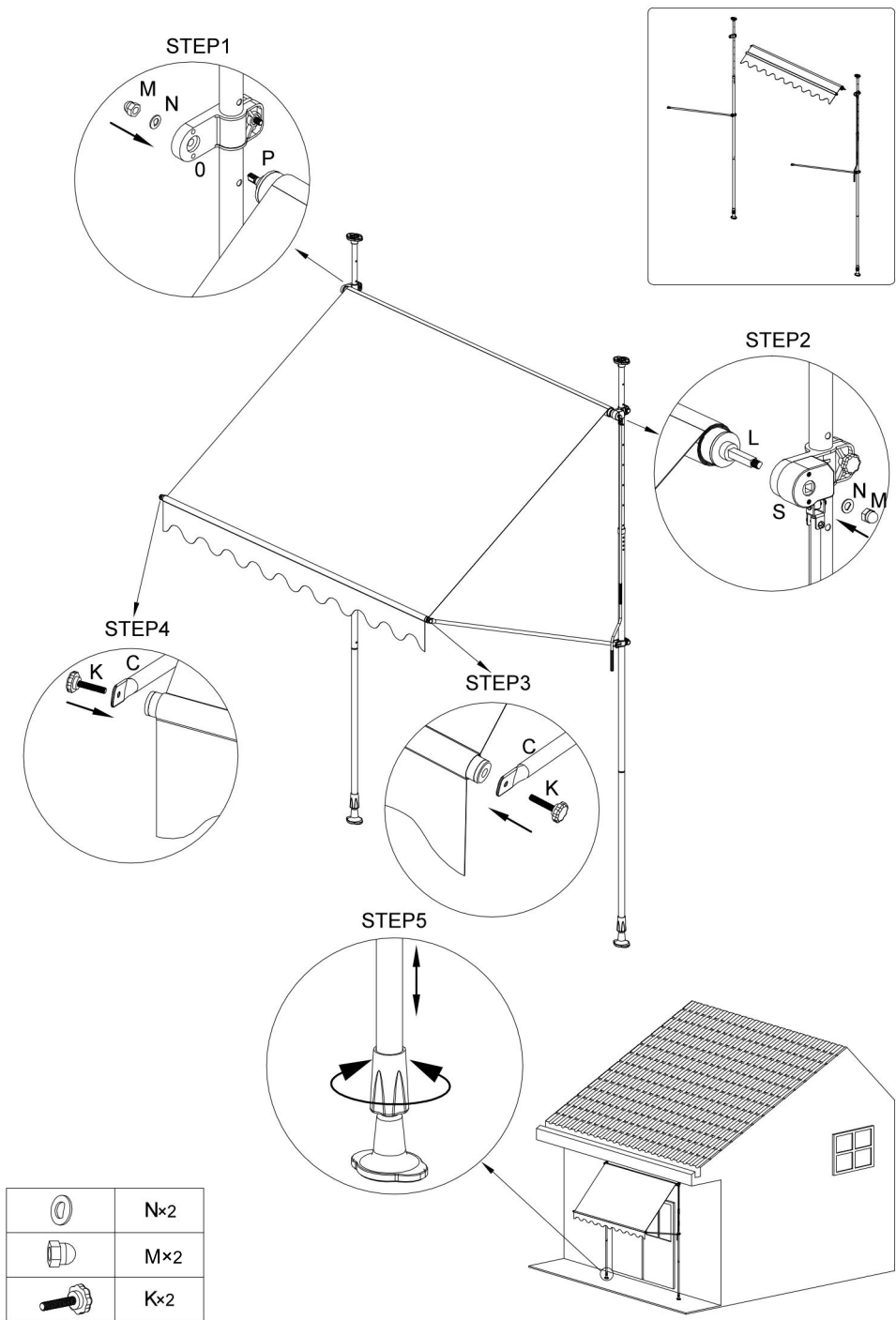

Manufacturer: Shanghai muxinmuyeyouxiangongsi

Address: Shuangchenglu 803nong11hao1602A-1609shi, baoshanqu, shanghai 200000 CN.

Imported to AUS: SIHAO PTY LTD. 1 ROKEVA STREET EASTWOOD NSW 2122 Australia

Imported to USA: Sanven Technology Ltd. Suite 250, 9166 Anaheim Place, Rancho Cucamonga, CA 91730



**E-CrossStu GmbH
Mainzer Landstr.69, 60329 Frankfurt am Main.**



**YH CONSULTING LIMITED.
C/O YH Consulting Limited Office 147, Centurion House,
London Road, Staines-upon-Thames, Surrey, TW18 4AX**

VEVOR[®]

TOUGH TOOLS, HALF PRICE

Technical Support and E-Warranty Certificate

www.vevor.com/support