

VEVOR

Upgrade · The Home Creator Way

Canopy

Model: CZPC24X24G-C

Model: CZPC24X24G-C

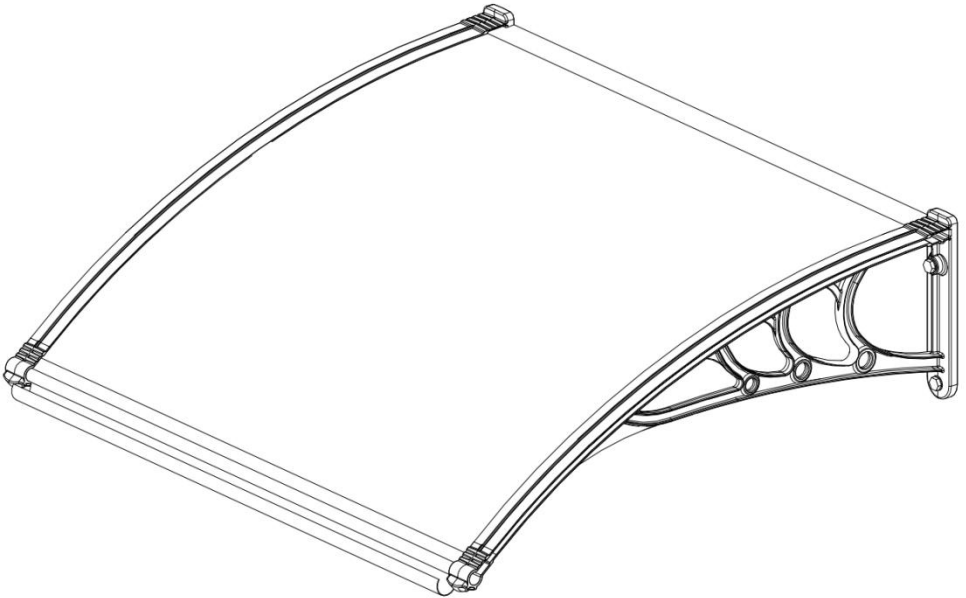

This is the original instruction, please read all manual instructions carefully before operating. VEVOR reserves a clear interpretation of our user manual. The appearance of the product shall be subject to the product you received. Please forgive us that we won't inform you again if there are any technology or software updates on our product.

Safety precautions

WARNING:

Read this instructions before using this product. Failure to do so can result in serious injury. the basic precautions should always be followed,including the following:

- Check that all the parts are complete and intact before assembly.
- Mount the product on a level and firm ground.
- Please check and make sure that the wall is suitable for mounting in advance. Before the windy weather hits, be sure to retract or dismantle the product. Recommended for use in wind speeds below force 2.
- Ensure that the product is fixed between the ceiling and the floor and does not come loose.
- Ensure that no one is within the range of the product when it is extended or retracted.
- If using the product on a balcony, secure it with a rope to prevent it from falling.
- It is strictly forbidden to hang any objects on the product.
- The service life of the product, especially the life of the plastic parts, depends to a large extent on the weather conditions of the mounting site, so please check the product regularly to ensure that it is in good condition.

SAVE THESE INSTRUCTIONS

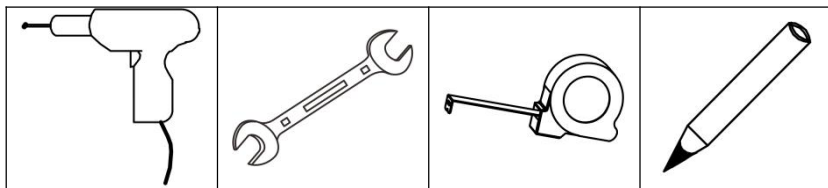

TOOLS

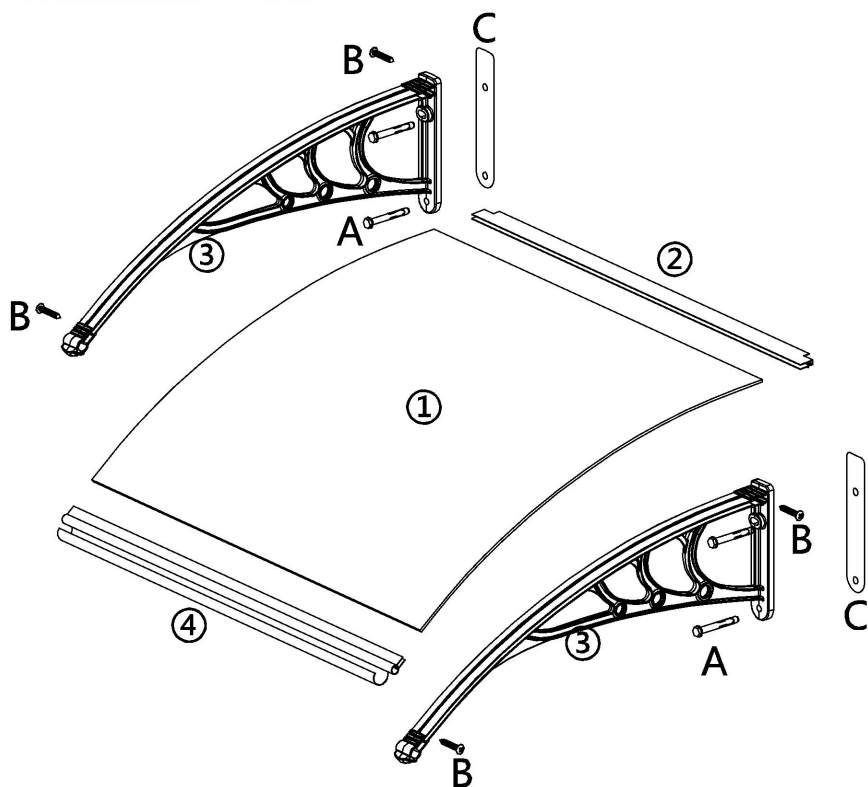

People needed for installation

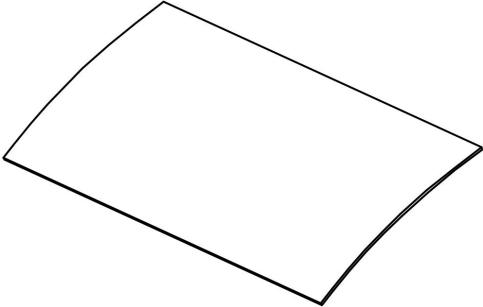
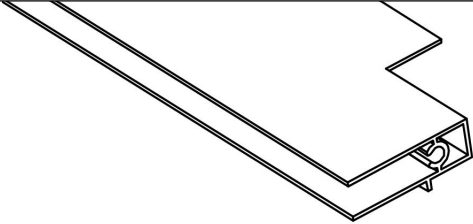
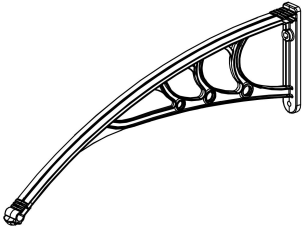
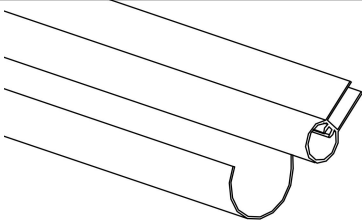
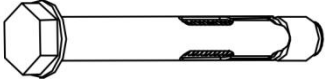

Product List

No.	Part	Name	Qty.
1		Board	1
2		Back Fixing Bar	1
3		Bracket	2
4		Frontal Fixing Bar	1
A		Set screw	4
B		Bolt M4x25	4
C		Locating hole sticker	2

Product Description

STEP 1

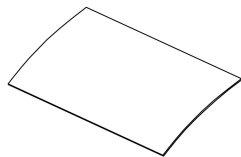

1 x1

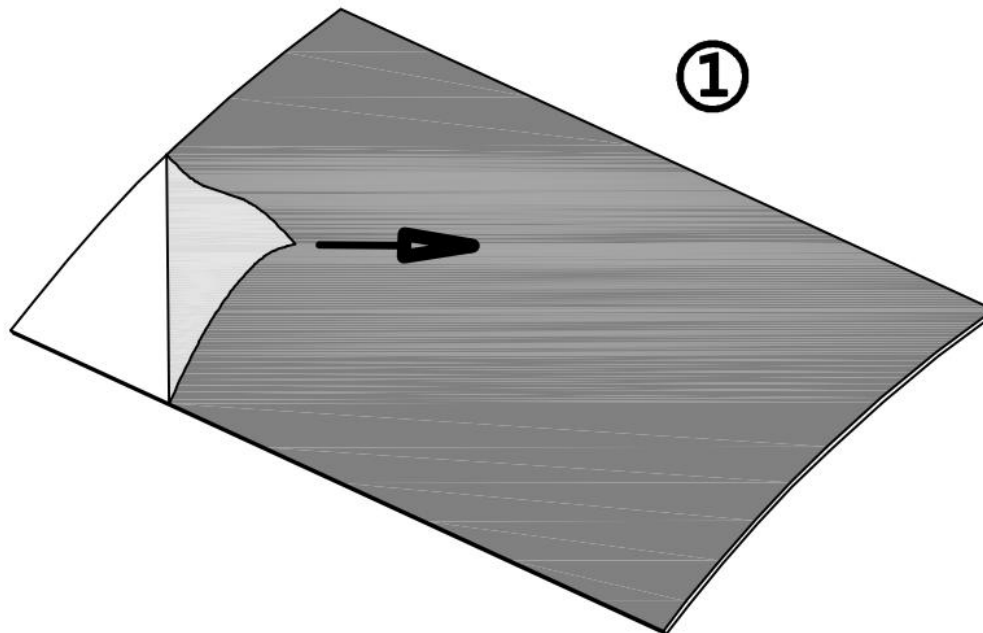

Please peel off the protective films on the front and back sides of the board(1).

STEP 2

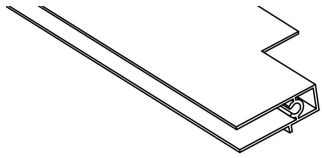

2 x1

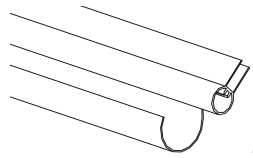

4 x1

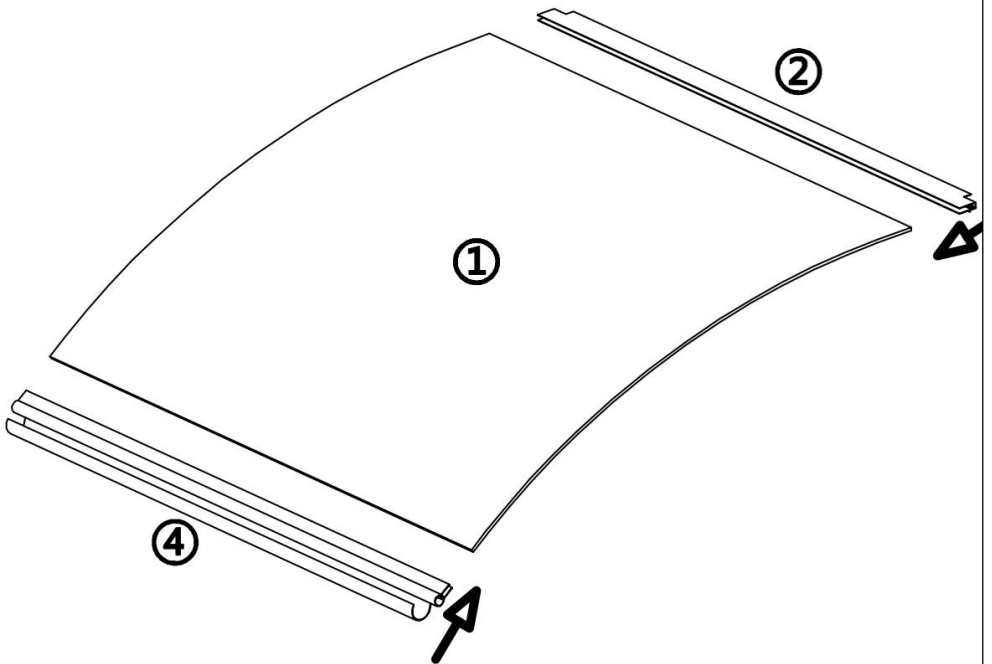

Install the Back Fixing Bar(2) and Frontal Fixing Bar(3) at both ends of the Board(1).

STEP 3

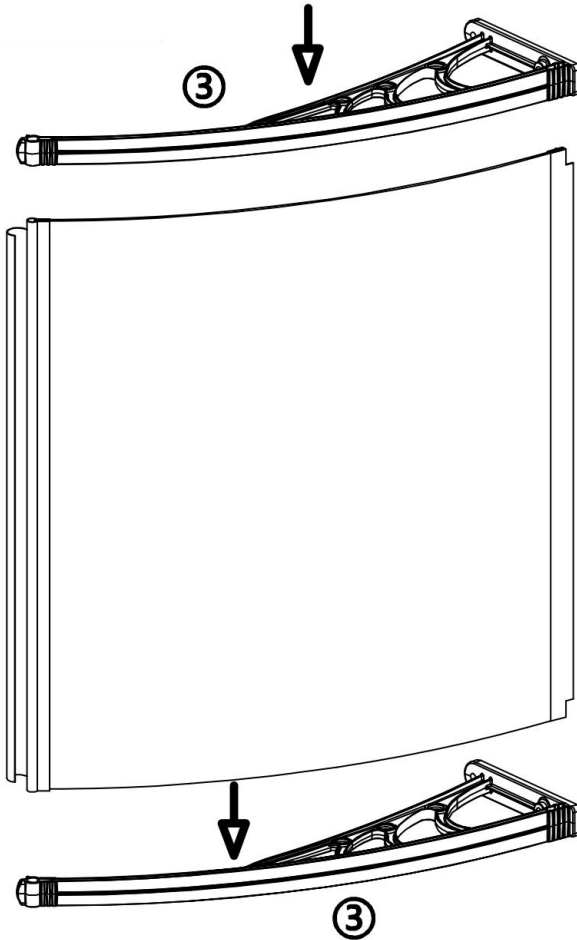
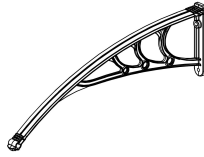

1. Place the bracket(3) on the ground, then mount the board onto it.
2. Install the bracket(3) onto the board.

Note:

Installing in the direction shown in the diagram will make the process easier.

During installation, tap gently to ensure the board is mounted more securely.

STEP 4

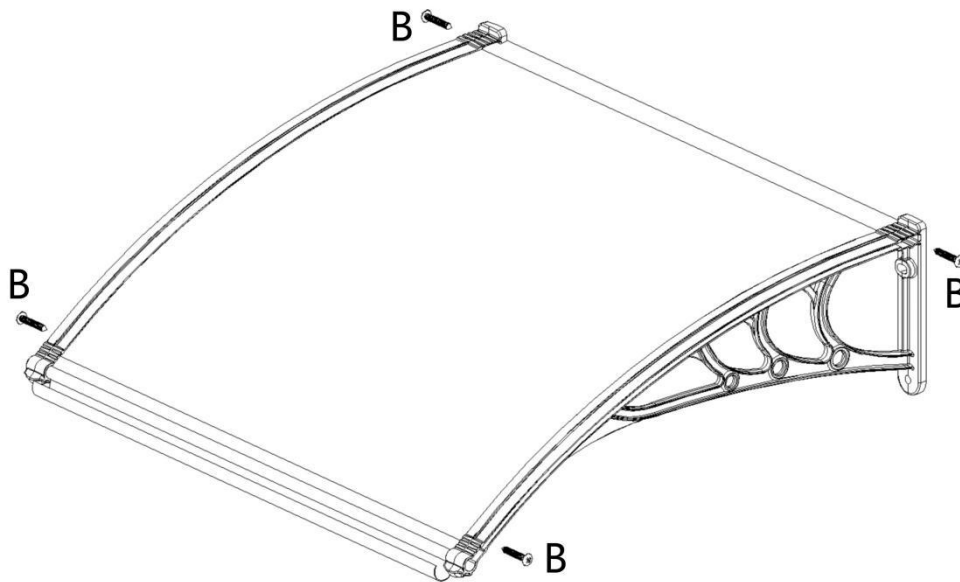
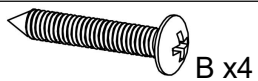

Fasten and secure the bracket(3) and fixing bar(2 and 4) with screws(C).

STEP 5

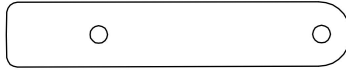

C x2

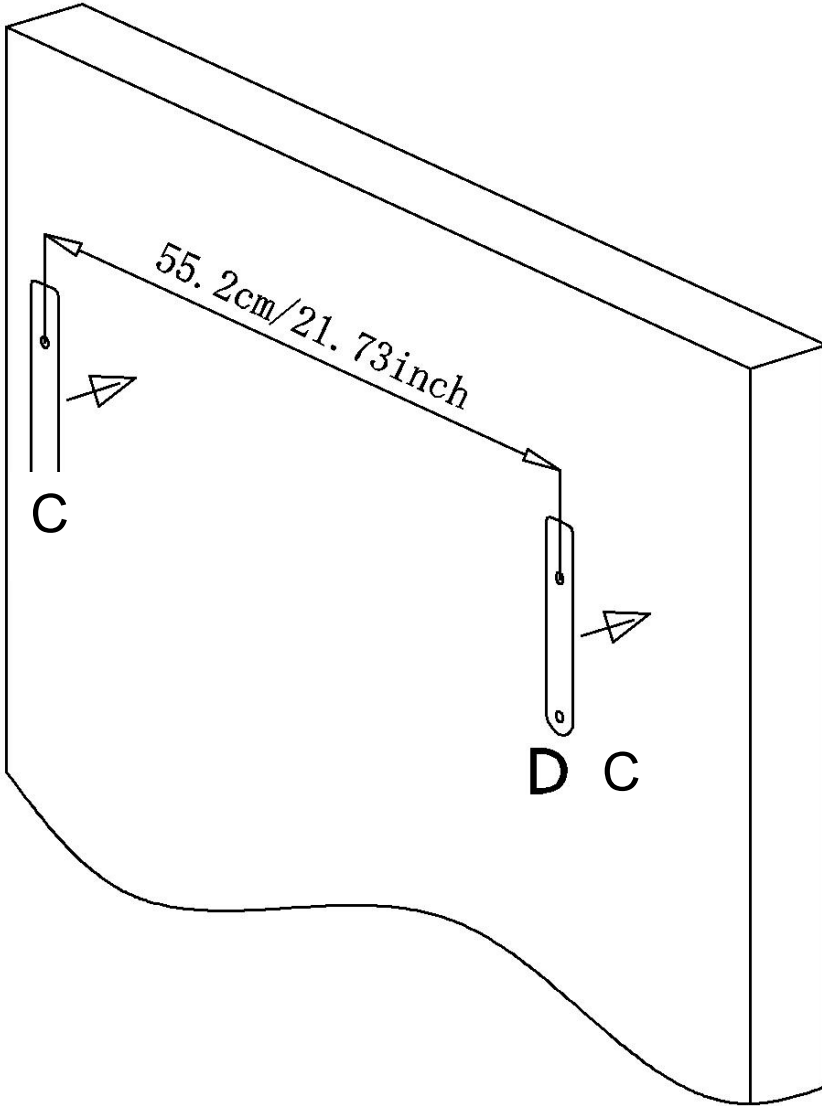

First, confirm the installation position, then use the locating hole sticker(C) to mark the positions of the 4 required installation holes on the wall.

**STEP
6**

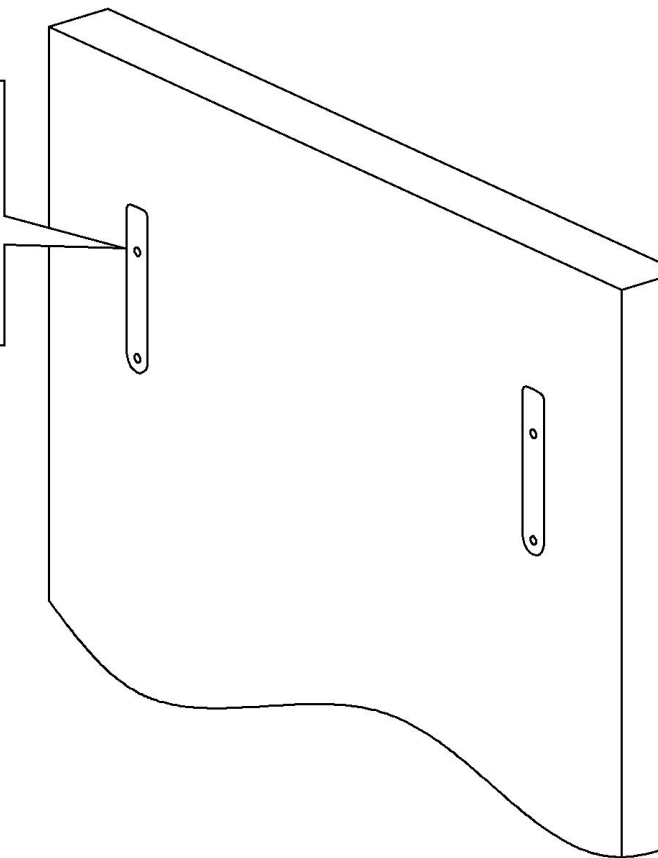
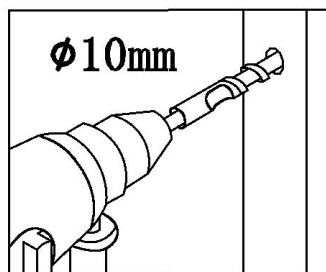

Hole depth at least 80mm.

Use a drill bit to drill holes at the marked positions on the wall.

STEP 8

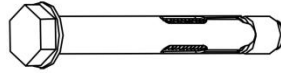

A x4

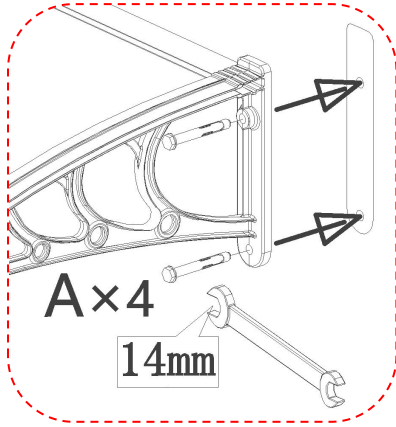

A x4

14mm

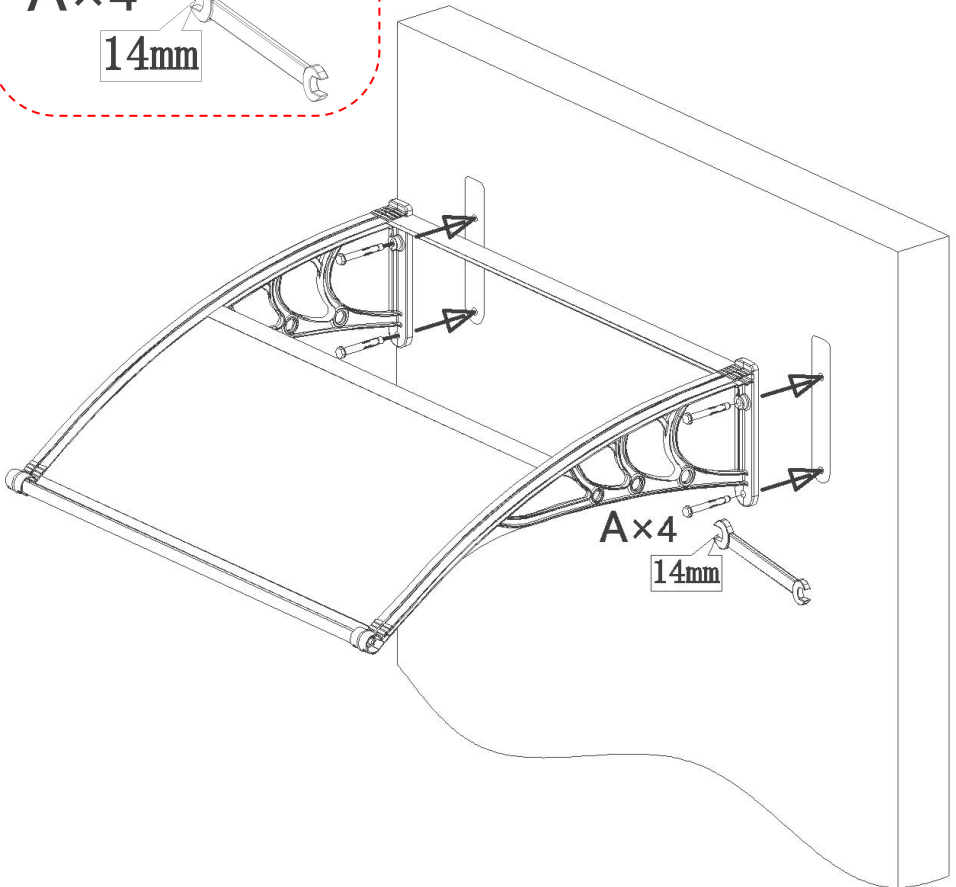

A x4

14mm

Pass the set screws(A) through the holes of the bracket and tighten them to secure the bracket to the wall.

The assembly is complete.

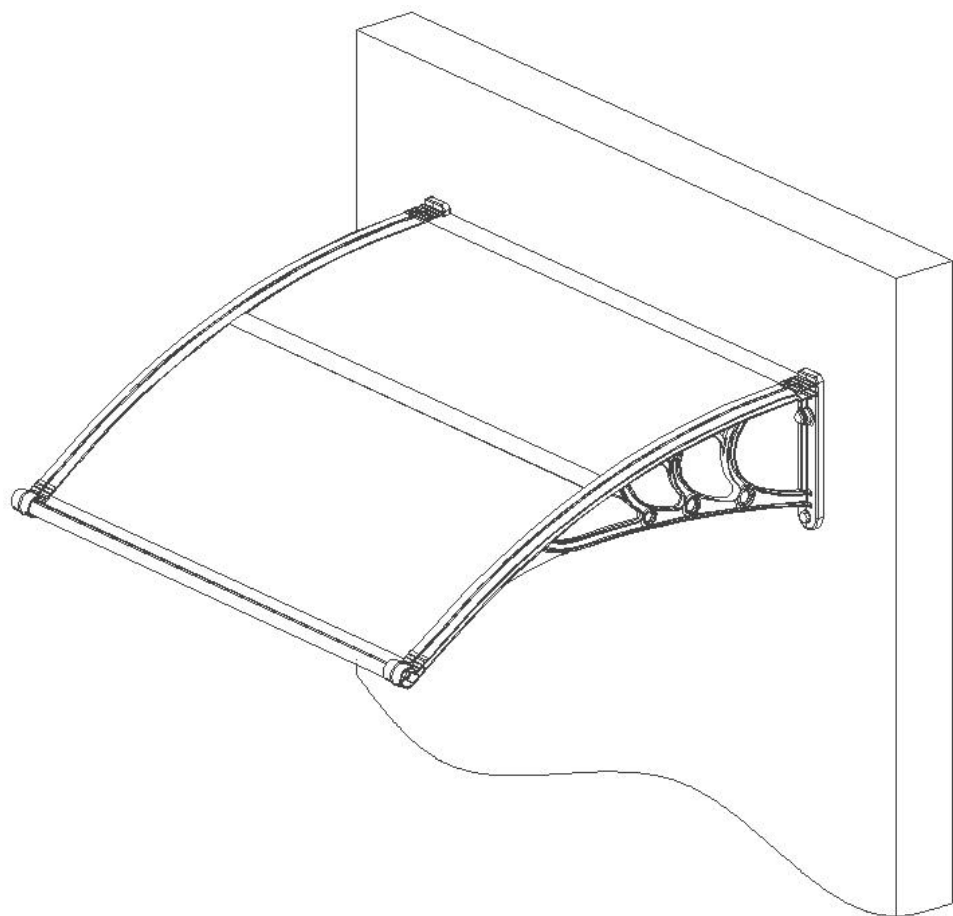

PRODUCT PARAMETER

Model	CZPC24X24G-C
Board Color	Smoke gray
Shade Size	24x24 INCH (600*600mm)

Manufacturer: Shanghai muxinmuyeyouxiangongsi

Address: Shuangchenglu 803nong11hao1602A-1609shi, baoshanqu, shanghai 200000 CN.

EC REP: E-CrossStu GmbH.

Mainzer Landstr.69, 60329 Frankfurt am Main.

UK REP: YH CONSULTING LIMITED.

C/O YH Consulting Limited Office 147, Centurion House, London Road, Staines-upon-Thames, Surrey, TW18 4AX

Imported to AUS: SIHAO PTY LTD.

1 ROKEVA STREET EASTWOOD NSW 2122 Australia

Imported to USA: Sanven Technology Ltd.

Suite 250, 9166 Anaheim Place, Rancho Cucamonga, CA 91730



VEVOR

Upgrade · The Home Creator Way

Überdachung

Modell: CZPC24X24G-C

Modell: CZPC24X24G-C

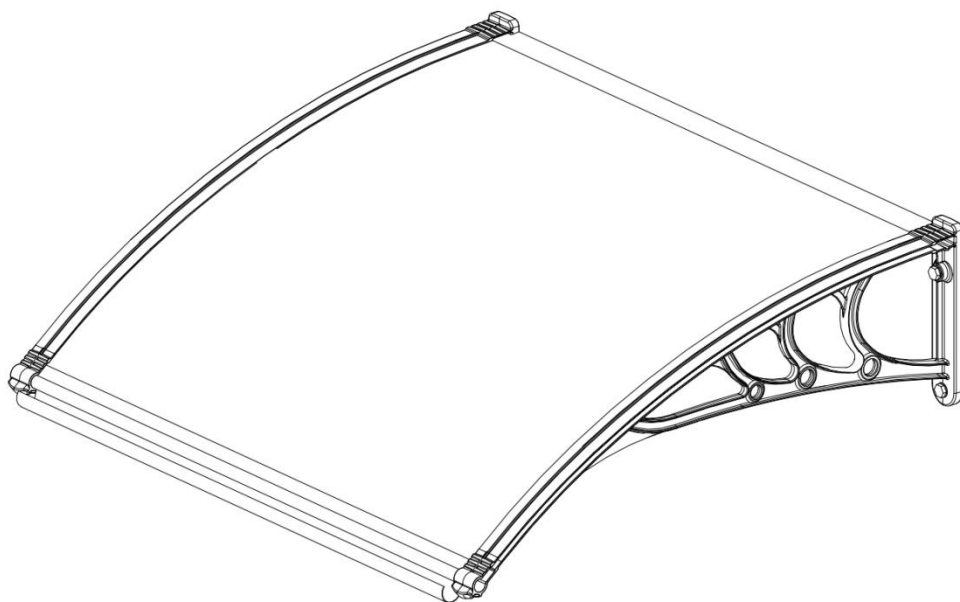

Das ist Die Original Anweisung, Bitte lesen alle manuellen Anweisungen Vor der Inbetriebnahme sorgfältig lesen. VEVOR behält sich die eindeutige Auslegung unserer Bedienungsanleitung vor. Der Aussehen von Die Produkt soll Sei Thema Zu Die Produkt Sie haben es erhalten. Bitte verzeihen Sie uns. Das Wir werden Sie nicht erneut

informieren, falls es welche gibt jegliche Technologie- oder Software-Updates für unser Produkt.

Sicherheit Vorsichtsmaßnahmen

WARNUNG:

Lesen Das Anweisungen vor Verwendung Das Produkt. Versagen Zu Tun Also dürfen Ergebnis Bei schweren Verletzungen sollten stets die grundlegenden Vorsichtsmaßnahmen befolgt werden, einschließlich der folgenden:

- Prüfen Sie vor der Montage, ob alle Teile vollständig und unbeschädigt sind.
- Montieren Sie das Produkt auf einem ebenen und festen Untergrund.
- Bitte prüfen Sie im Voraus, ob die Wand für die Montage geeignet ist. Vor dem Einsetzen von Wind sollte das Produkt eingefahren oder demontiert werden. Empfohlen für die Verwendung bei Windgeschwindigkeiten unter Stärke 2 .
- Stellen Sie sicher, dass das Produkt zwischen Decke und Boden befestigt ist und sich nicht lösen kann.
- Stellen Sie sicher, dass sich niemand im Erfassungsbereich des Produkts befindet, wenn es ausgefahren oder eingefahren ist.
- Wenn Sie das Produkt auf einem Balkon verwenden, sichern Sie es mit einem Seil, um ein Herunterfallen zu verhindern.
- Es ist strengstens verboten, Gegenstände an dem Produkt aufzuhängen.
- Die Lebensdauer des Produkts, insbesondere die Lebensdauer der Kunststoffteile, hängt in hohem Maße von den Witterungsbedingungen am Montageort ab. Bitte überprüfen Sie das Produkt daher regelmäßig, um sicherzustellen, dass es sich in einem guten Zustand befindet.

SPEICHERN DIESE ANWEISUNGEN

WERKZEUGE

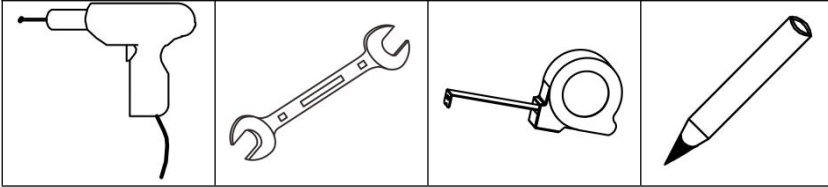

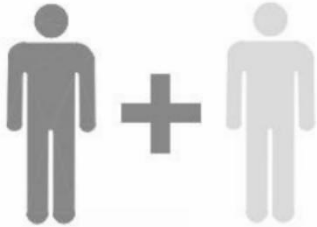

Für die Installation werden Personen benötigt.

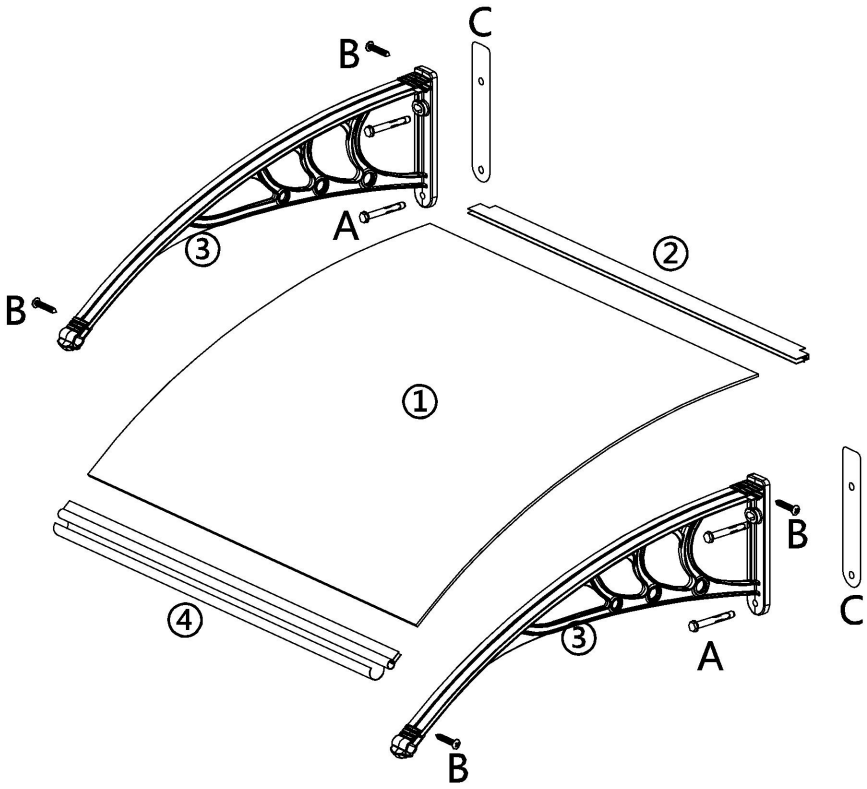

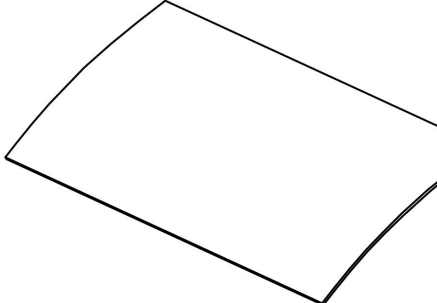
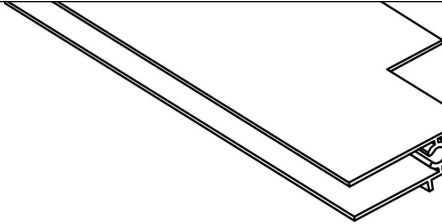
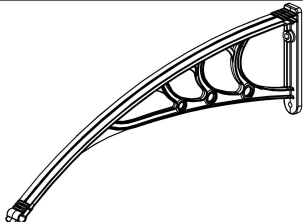
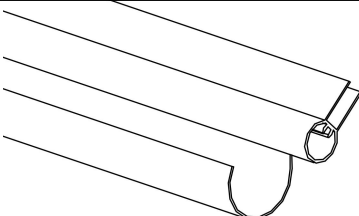
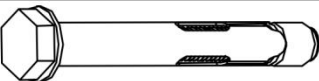

Produkt Liste

NEI N.	Teil	Name	Menge
1		Planke	1
2		Rückenbefestigungs- ange	1
3		Halterung	2
4		Frontale Befestigungsstange	1
A		Stellschraube	4
B		Schraube M4x25	4
C		Aufkleber zur Positionierung des Lochs	2

Produktbeschreibung

SCHRITT
1

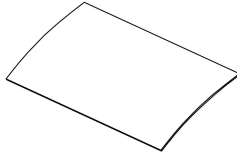

1 x1

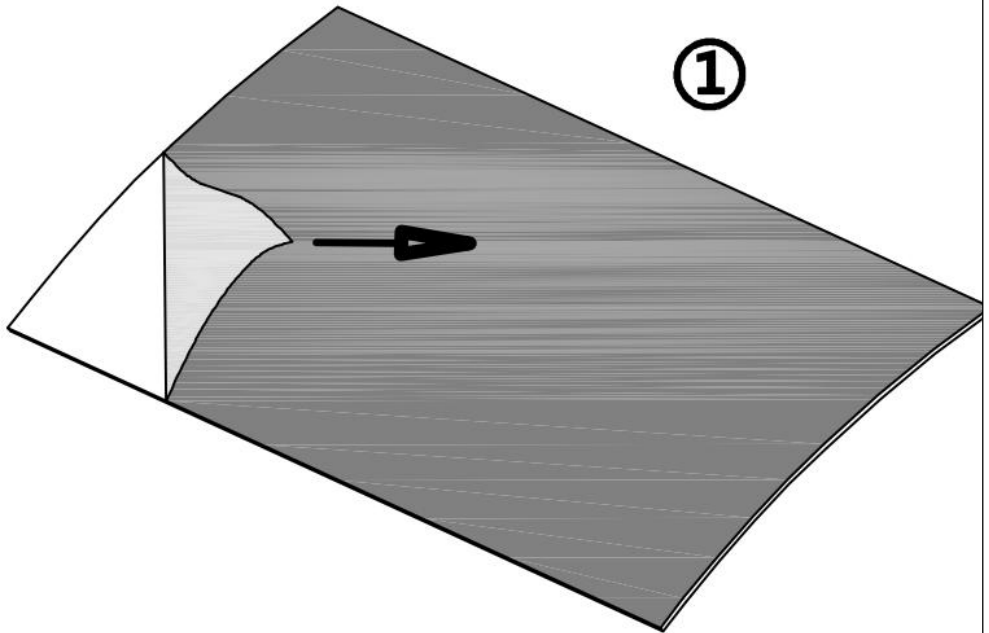

Bitte ziehen Sie die Schutzfolien auf der Vorder- und Rückseite der Platine

ab(1).

**SCHRITT
2**

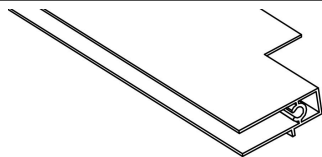

2 x 1

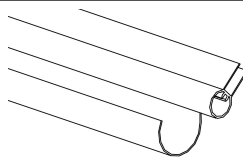

4 x 1

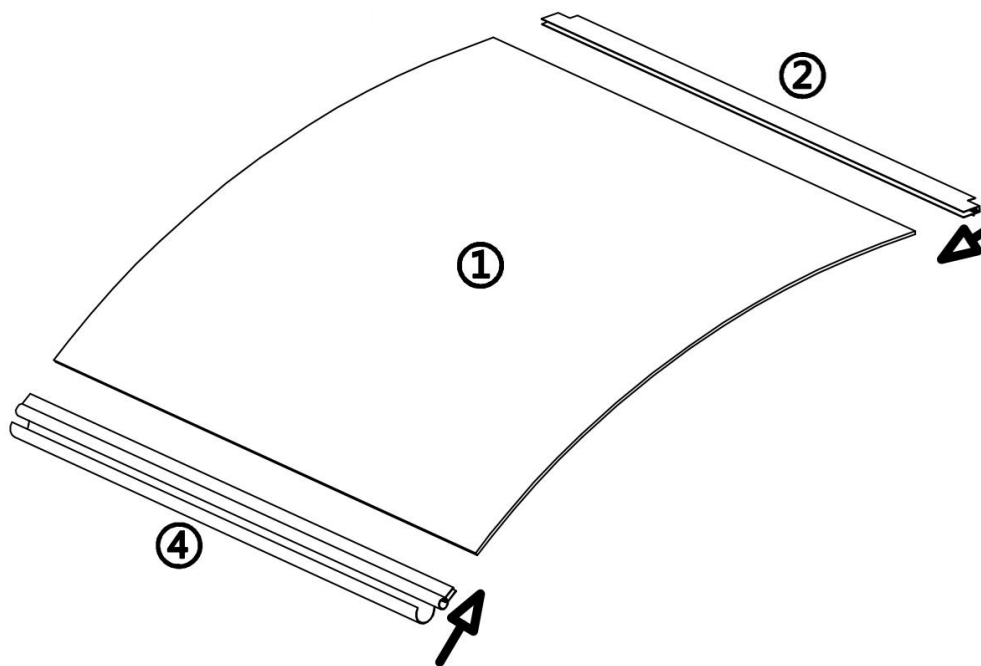

Montieren Sie die hintere Befestigungsleiste (2) und die vordere

Befestigungsleiste (3) an beiden Enden der Platine (1) .

SCHRITT
3

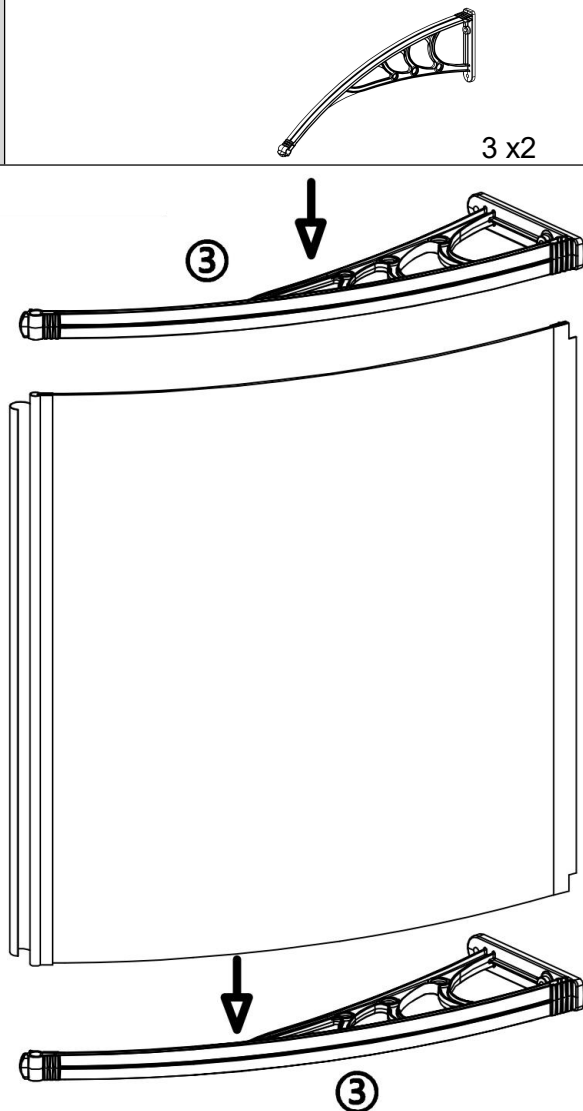

3. Sie die Halterung (3) auf den Boden und montieren Sie dann die Platine darauf.

4. Montieren Sie die Halterung (3) auf der Platine.

Notiz:

Die Installation in der im Diagramm gezeigten Richtung erleichtert den

Vorgang.

Klopfen Sie während der Installation leicht, um sicherzustellen, dass die Platine fester sitzt.

SCHRIT
T 4

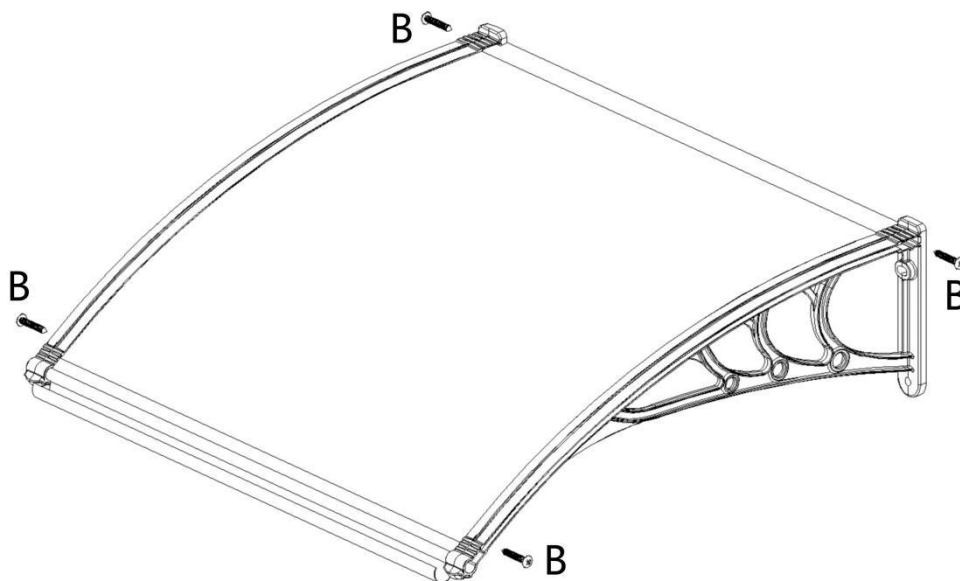
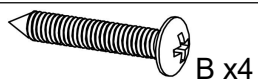

Halterung (3) und die Befestigungsleiste (2 und 4) mit Schrauben (C) befestigen und sichern .

SCHRIT
T 5



C x2

C

C

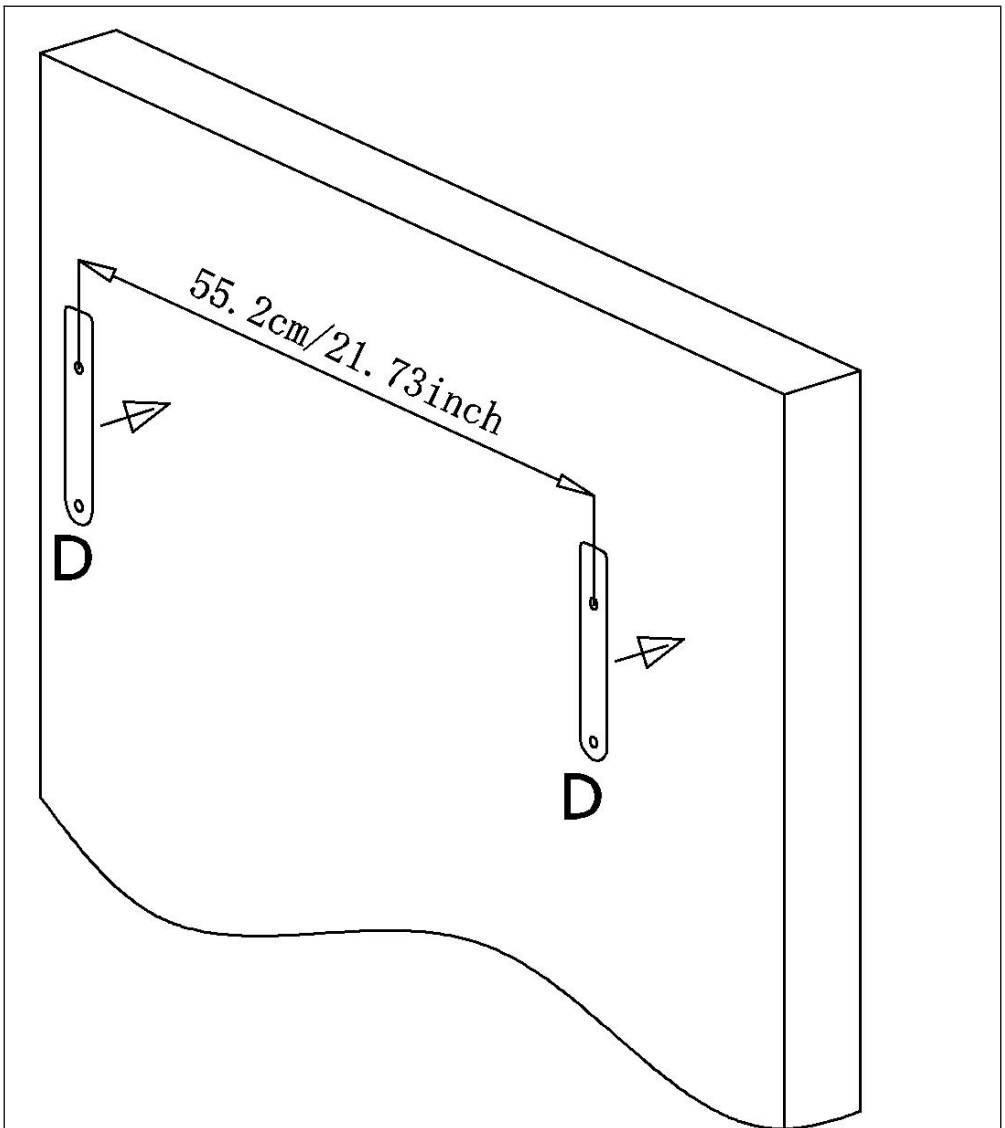

Zuerst muss die Einbauposition überprüft werden. Anschließend werden mithilfe des Positionierungslochaufklebers (C) die Positionen der 4 benötigten Einbaulöcher an der Wand markiert.

SCHRIT
T 6

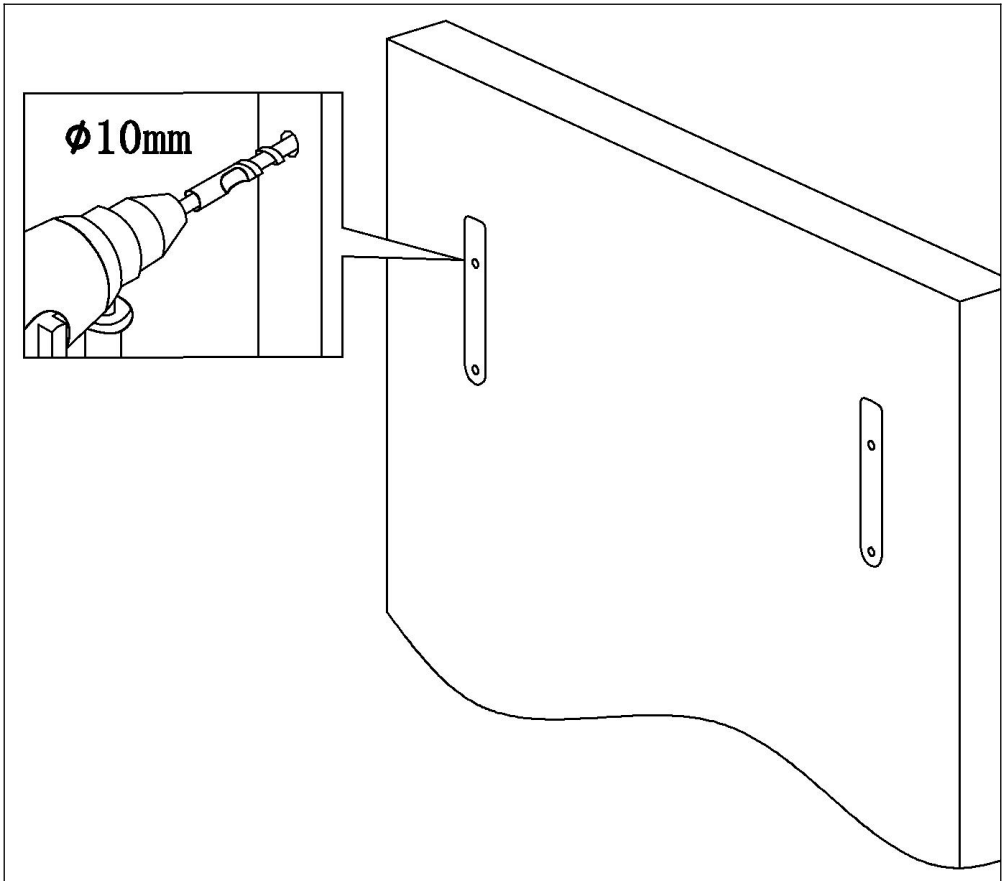

Die Lochtiefe muss mindestens 80 mm betragen.

Bohren Sie mit einem Bohrer Löcher an den markierten Stellen in der Wand.

SCHRITT

8

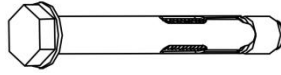

A x4

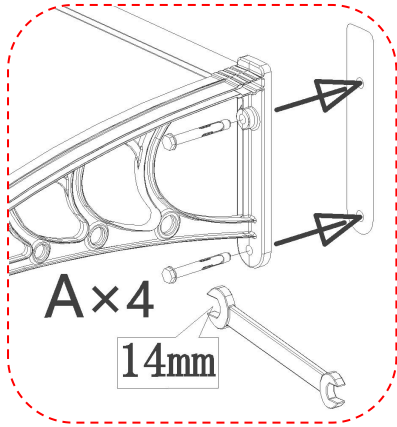

A x4

14mm

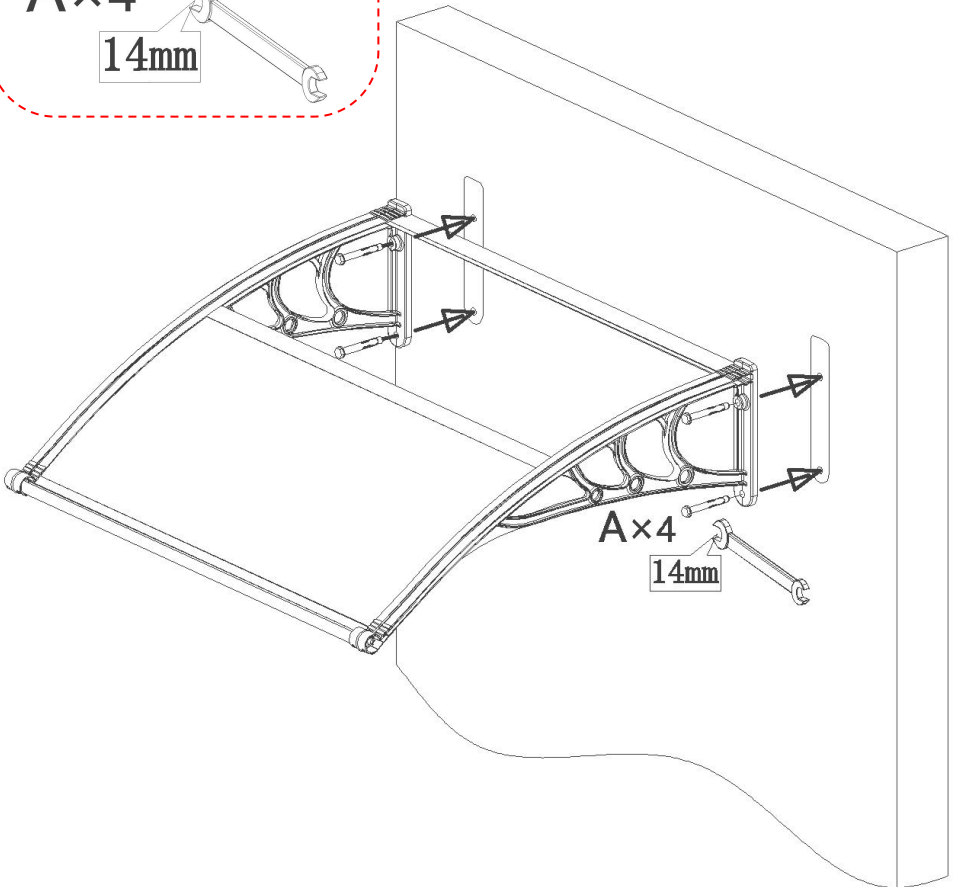

A x4

14mm

Führen Sie die Stellschrauben (A) durch die Löcher der Halterung und ziehen Sie sie fest, um die Halterung an der Wand zu befestigen.

Der Montage Ist vollständig.

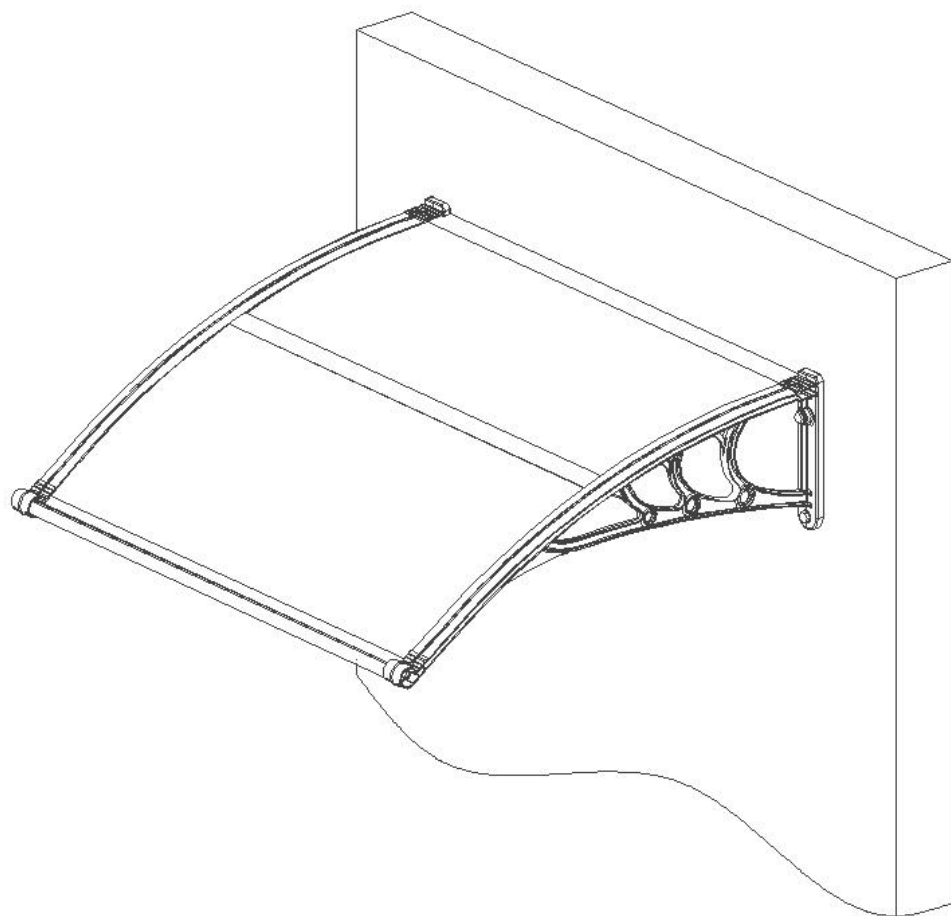

PRODUCT PARAMETER

Modell	CZPC24X24G-C
Boardfarbe	Rauchgrau
Schattierungsgröße	24x24 Zoll (600*600 mm)

Hersteller: Shanghaimuxinmuyeyouxiangongsi

Adresse: Shuangchenglu 803nong11hao1602A-1609shi, baoshanqu, Shanghai 200000 CN.

EG-Vertreter: E-CrossStu GmbH.

Mainzer Landstr.69, 60329 Frankfurt am Main.

Vertretung in Großbritannien: YH CONSULTING LIMITED.

C/O YH Consulting Limited, Büro 147, Centurion House, London Road, Staines-upon-Thames, Surrey, TW18 4AX

Importiert nach AUS: SIHAO PTY LTD.

1 ROKEVA STREET, EASTWOOD NSW 2122, Australien

Importiert in die USA: Sanven Technology Ltd.

Suite 250, 9166 Anaheim Place, Rancho Cucamonga, CA 91730



VEVOR

Upgrade · The Home Creator Way

Baldaquin

Modèle : CZPC24X24G-C

Modèle : CZPC24X24G-C

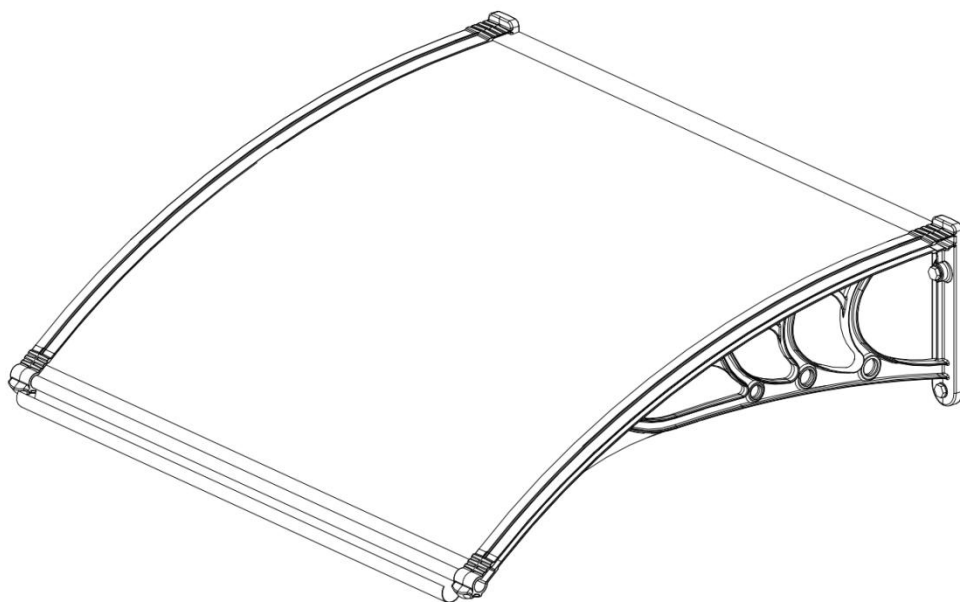

C'est le original instruction, s'il te plaît lire tout manuel instructions
Veuillez lire attentivement avant utilisation. VEVOR se réserve le droit
d'interpréter son manuel d'utilisation. Le apparence de le produit devoir
être sujet à le produit Vous avez reçu. Veuillez nous pardonner. que
Nous ne vous informerons plus s'il y en a. toute mise à jour

technologique ou logicielle de notre produit.

Sécurité précautions

AVERTISSEMENT:

Lire ce instructions avant en utilisant ce produit. Échec à faire donc peut résultat En cas de blessure grave, les précautions élémentaires doivent toujours être respectées, notamment les suivantes :

- Vérifiez que toutes les pièces sont complètes et intactes avant l'assemblage.
- Installez le produit sur une surface plane et stable.
- Veuillez vérifier au préalable que le mur est adapté à la fixation. Avant l'arrivée du vent, veillez à rétracter ou à démonter le produit. Utilisation recommandée pour des vents inférieurs à force 2 .
- Assurez-vous que le produit est bien fixé entre le plafond et le sol et qu'il ne se détache pas.
- Veillez à ce que personne ne se trouve dans le champ d'action du produit lorsqu'il est déployé ou rétracté.
- Si vous utilisez le produit sur un balcon, fixez-le avec une corde pour éviter qu'il ne tombe.
- Il est strictement interdit de suspendre des objets quelconques au produit.
- La durée de vie du produit, et notamment celle des pièces en plastique, dépend en grande partie des conditions météorologiques du lieu d'installation. Veuillez donc vérifier régulièrement le produit afin de vous assurer qu'il est en bon état.

SAUVEGARDER CES INSTRUCTIONS

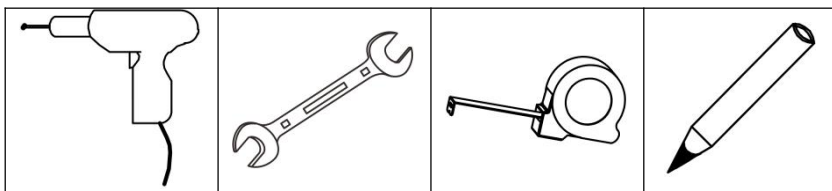

OUTILS

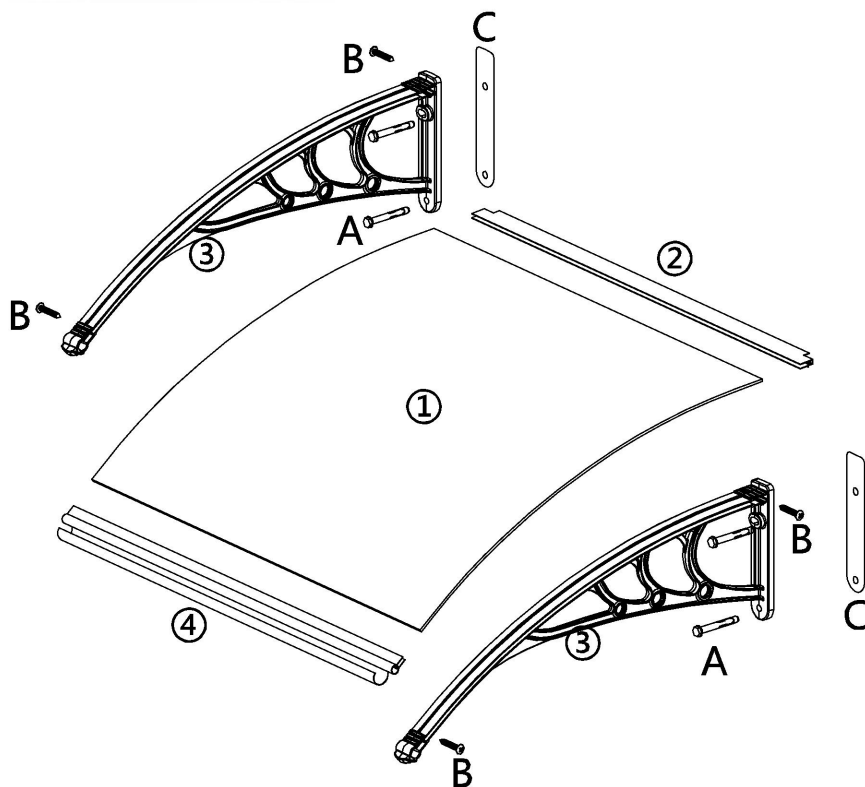

Personnel requis pour l'installation

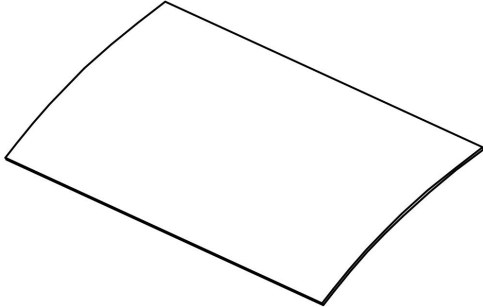
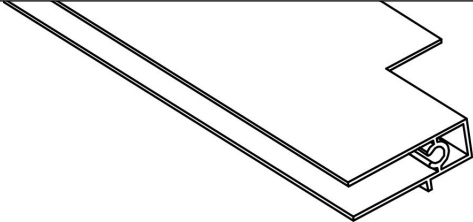
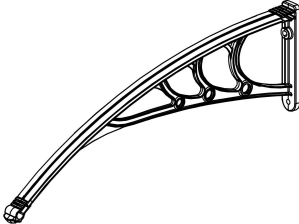
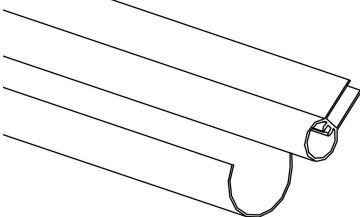
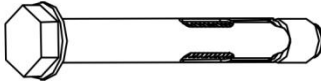

Produit Liste

Non.	Partie	Nom	Qté.
1		Conseil	1
2		Barre de fixation arrière	1
3		Support	2
4		Barre de fixation frontale	1
UN		vis de réglage	4
B		Boulon M4x25	4
C		Autocollant de repérage des trous	2

Description du produit

ÉTAPE
1

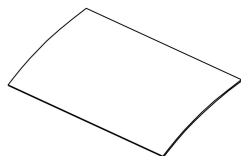

1 x1

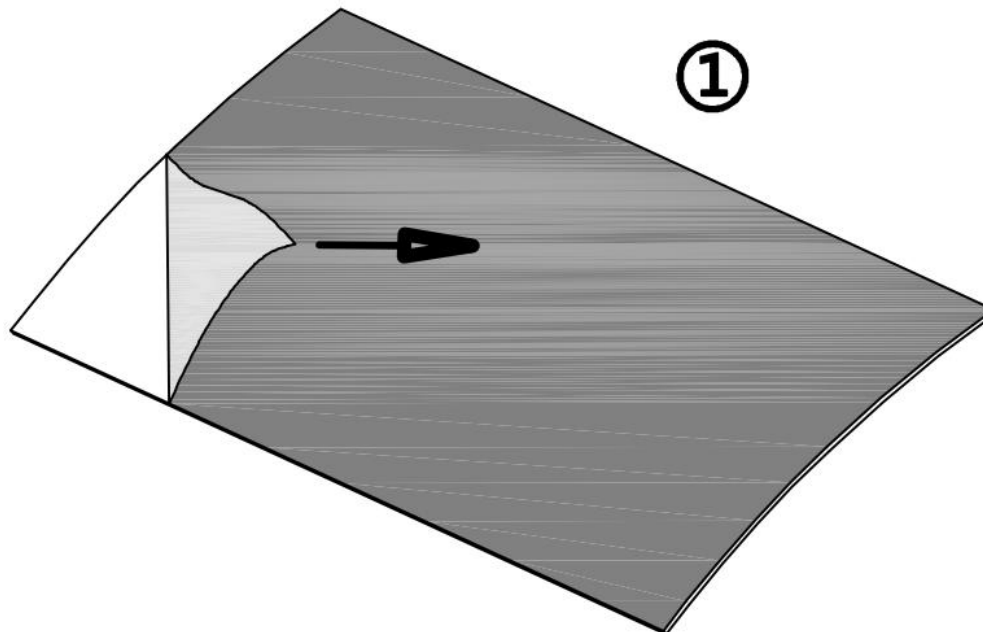

Veillez retirer les films protecteurs sur les faces avant et arrière de la carte(1).

ÉTAPE
2

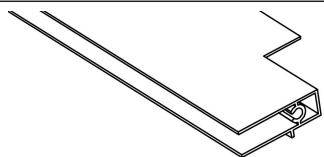

2 x1

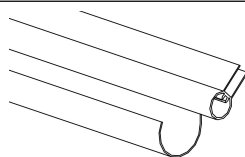

4 x1

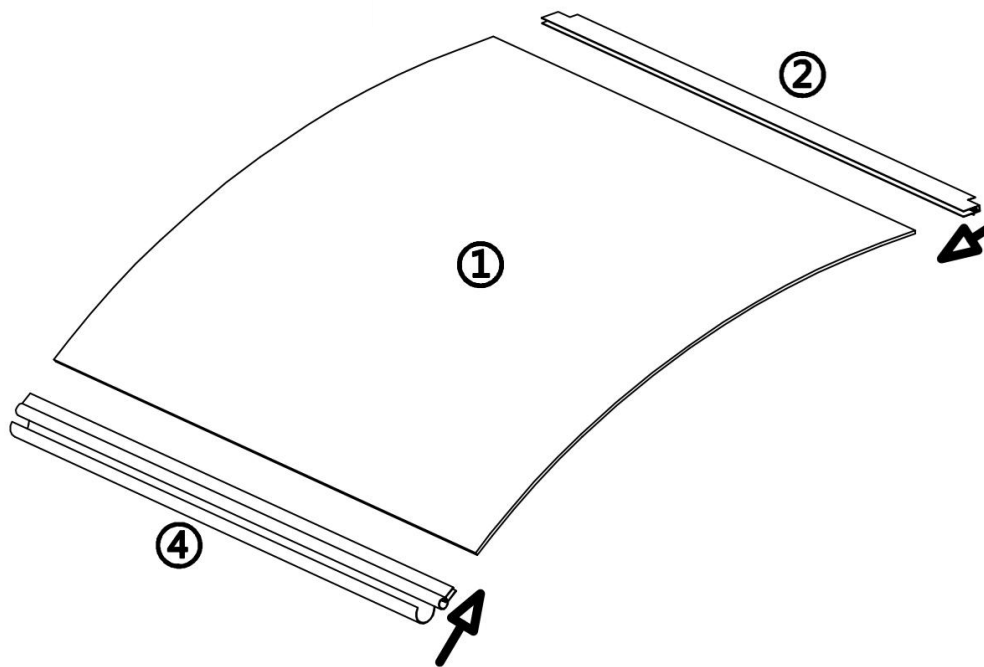

Installez la barre de fixation arrière (2) et la barre de fixation avant (3) aux deux extrémités de la planche (1) .

ÉTAPE
3

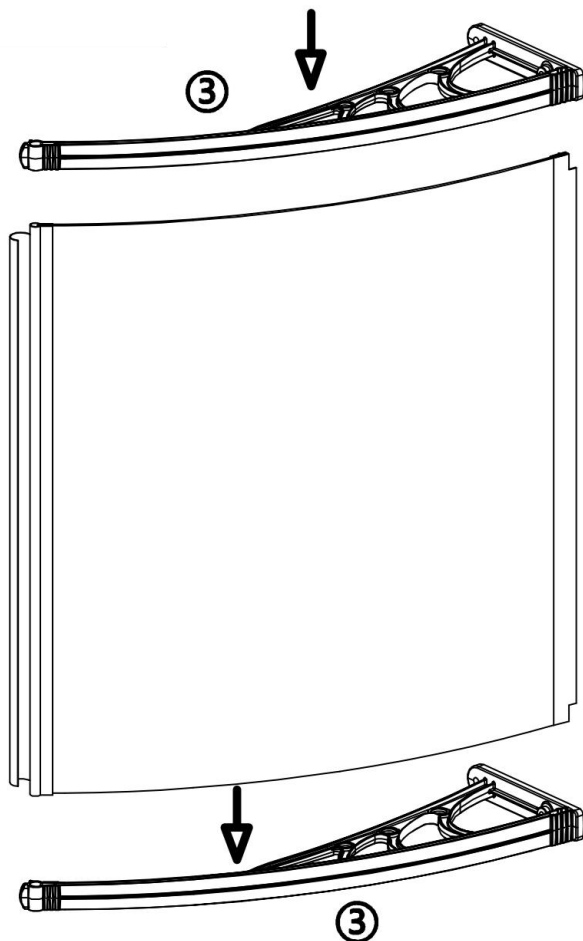
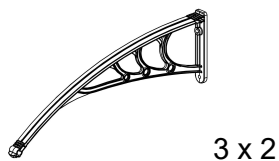

5. Placez le support (3) sur le sol, puis montez la planche dessus.
6. J'installe le support (3) sur la planche.

Note:

L'installation dans le sens indiqué sur le schéma facilitera le processus.
Lors de l'installation, tapotez légèrement pour vous assurer que la carte est fixée plus solidement.

ÉTAPE
4

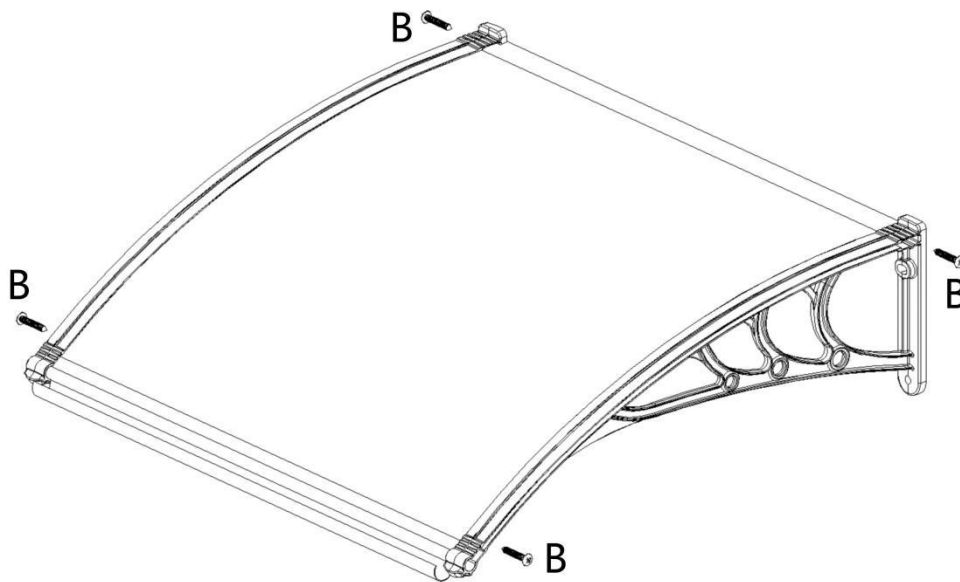
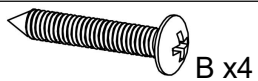

Fixez et sécurisez le support (3) et la barre de fixation (2 et 4) avec des vis (C).

ÉTAPE
5

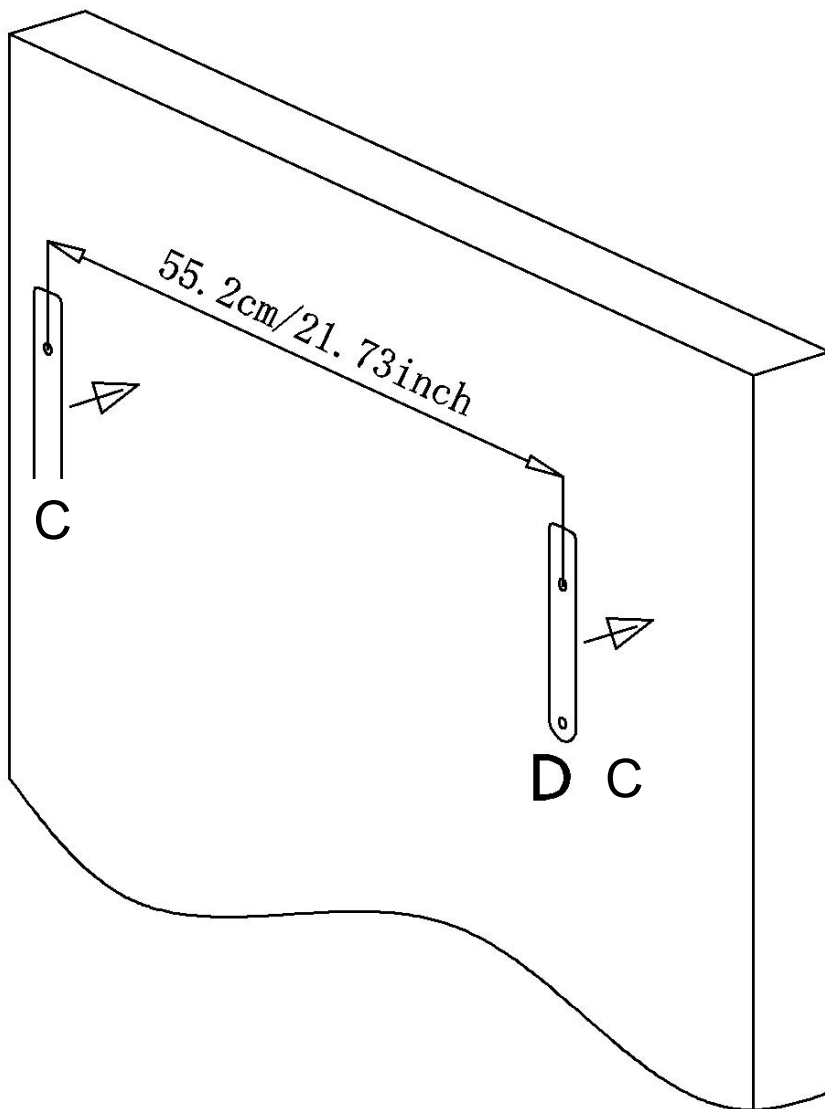
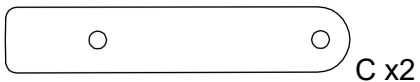

Tout d'abord, confirmez la position d'installation, puis utilisez l'autocollant

de positionnement des trous (C) pour marquer les positions des 4 trous d'installation requis sur le mur.

ÉTAPE
6

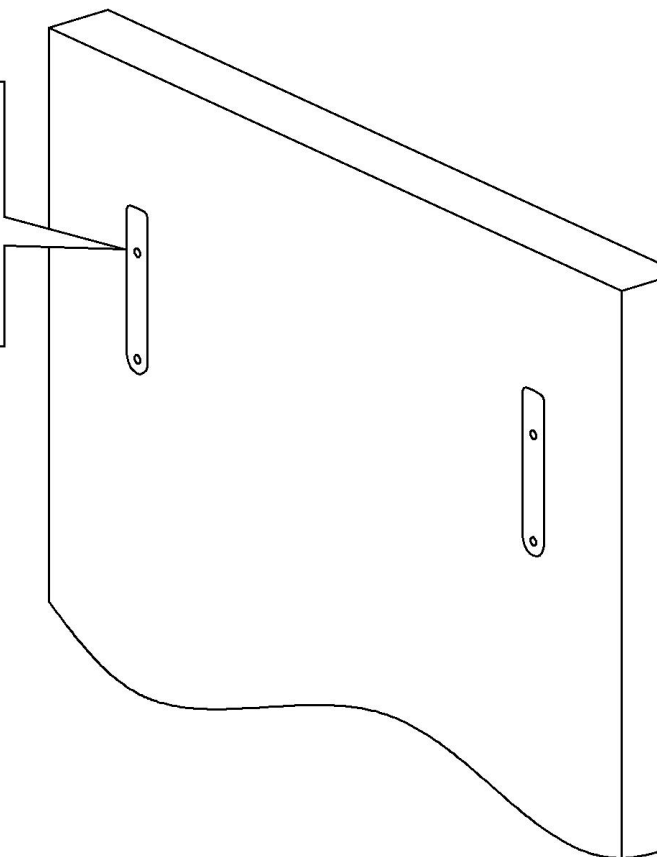
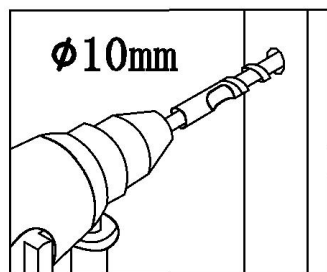

Profondeur du trou : au moins 80 mm.

Utilisez un foret pour percer des trous aux emplacements marqués sur le mur.

ÉTAPE
8



A x4

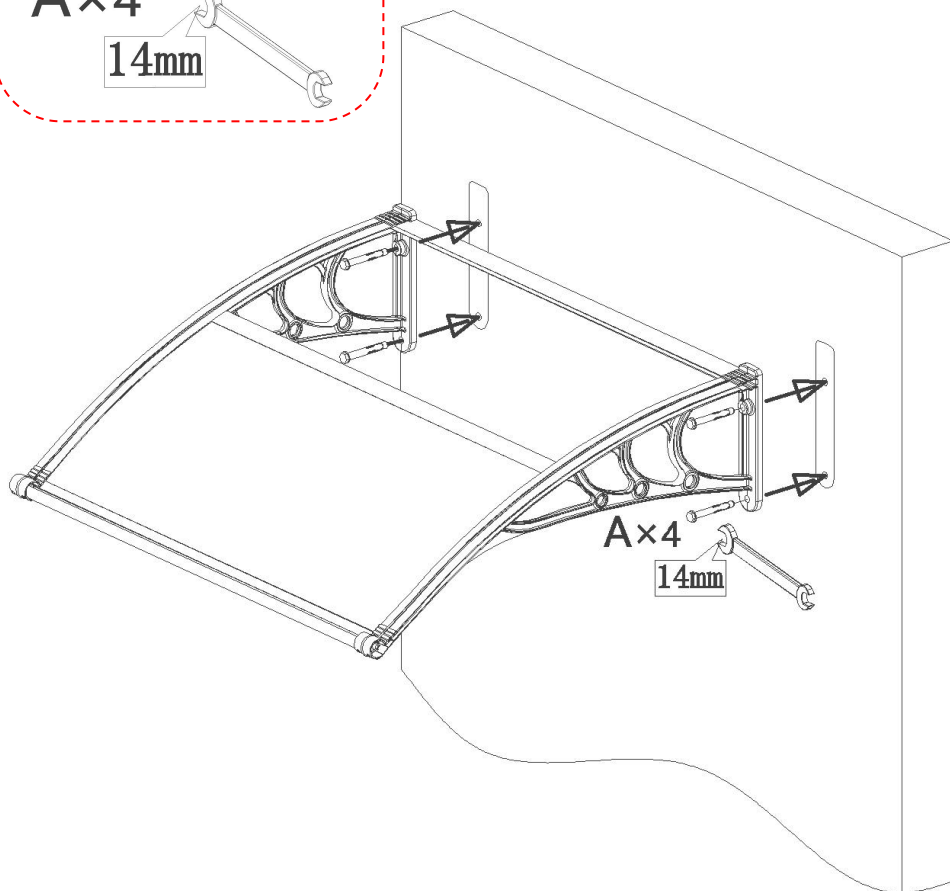
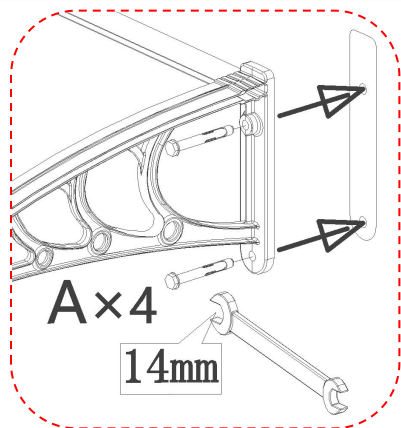

Passez les vis de réglage (A) à travers les trous du support et serrez-les pour fixer le support au mur.

Le assemblée est complet.

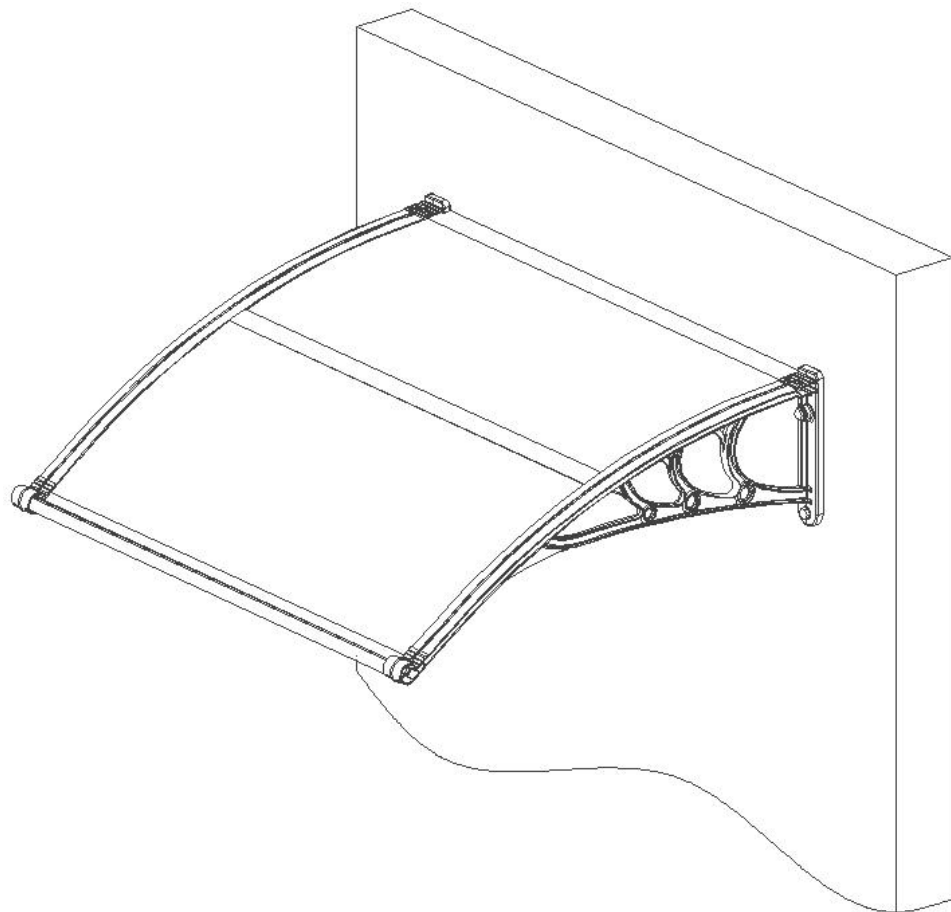

PRODUCT PARAMETER

Modèle	CZPC24X24G-C
Couleur du tableau	Gris fumé
Taille de l'abat-jour	24 x 24 pouces (600 x 600 mm)

Fabricant : Shanghaimuxinmuyeyouxiangongsi

Adresse : Shuangchenglu 803nong11hao1602A-1609shi, baoshanqu, shanghai 200000 CN.

Représentant CE : E-CrossStu GmbH.

Mainzer Landstr.69, 60329 Francfort-sur-le-Main.

REPRÉSENTANT AU ROYAUME-UNI : YH CONSULTING LIMITED.

À l'attention de YH Consulting Limited, Bureau 147, Centurion House, London Road, Staines-upon-Thames, Surrey, TW18 4AX

Importé en Australie : SIHAO PTY LTD.

1 ROKEVE STREET, ESTWOOD NSW 2122, Australie

Importé aux États-Unis : Sanven Technology Ltd.

Suite 250, 9166 Anaheim Place, Rancho Cucamonga, CA 91730



VEVOR

Upgrade · The Home Creator Way

Overkapping

Model: CZPC24X24G-C

Model: CZPC24X24G-C

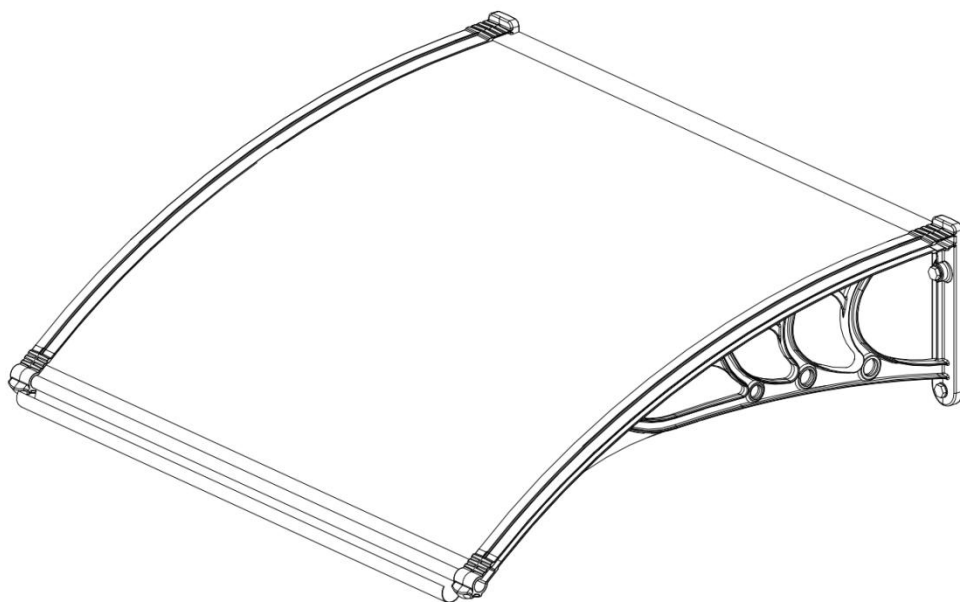

Dit is de origineel instructie, Alsjeblieft lezen alle handleidingen instructies Lees deze zorgvuldig door voordat u deze gebruikt. VEVOR behoudt zich het recht voor om onze gebruikershandleiding op een duidelijke manier te interpreteren. De verschijning van de product zullen zijn onderwerp naar de product je hebt ontvangen. Vergeef ons

alstublieft Dat Wij zullen u niet opnieuw informeren als er technologie-
of software-updates voor ons product.

Veiligheid voorzorgsmaatregelen

WAARSCHUWING:

Lezen dit instructies voor met behulp van dit product. Mislukking naar Doen Dus kan resultaat Bij ernstig letsel moeten altijd de volgende basisvoorzorgsmaatregelen in acht worden genomen :

- Controleer of alle onderdelen compleet en intact zijn voordat u met de montage begint.
- Plaats het product op een vlakke en stevige ondergrond.
- Controleer vooraf of de muur geschikt is voor montage. Zorg ervoor dat u het product intrekt of demonteert voordat het gaat waaien. Aanbevolen voor gebruik bij windsnelheden lager dan kracht 2 .
- Zorg ervoor dat het product tussen het plafond en de vloer wordt bevestigd en niet los kan raken.
- Zorg ervoor dat er zich niemand binnen het bereik van het product bevindt wanneer het wordt uitgeschoven of ingetrokken.
- Als u het product op een balkon gebruikt, maak het dan vast met een touw, zodat het niet kan vallen.
- Het is ten strengste verboden om voorwerpen aan het product te hangen.
- De levensduur van het product, en met name de levensduur van de kunststof onderdelen, is sterk afhankelijk van de weersomstandigheden op de montageplaats. Controleer het product daarom regelmatig om er zeker van te zijn dat het in goede staat verkeert.

REDDEN DEZE INSTRUCTIES

HULPMIDDELEN

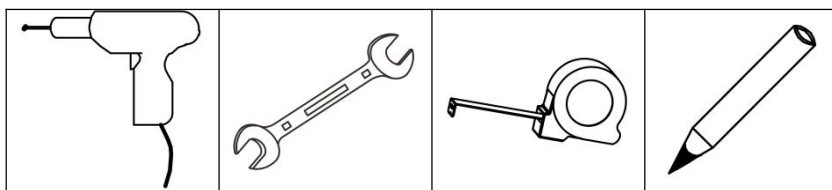



Mensen nodig voor installatie

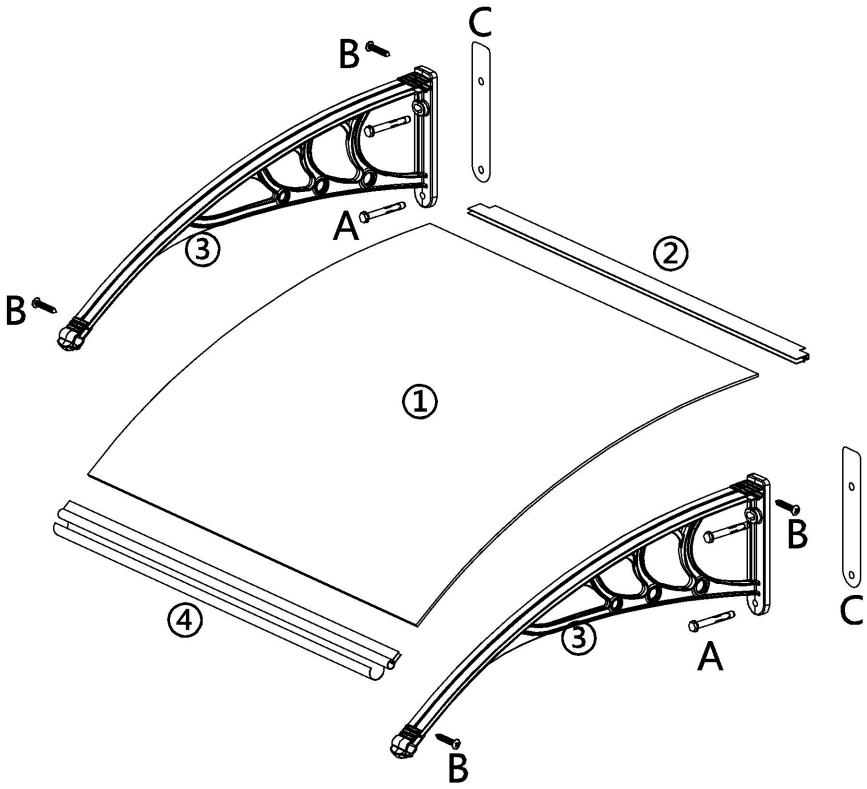

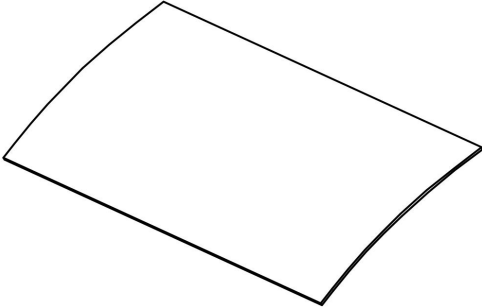
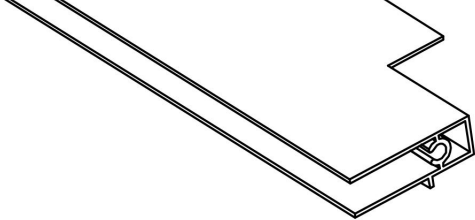
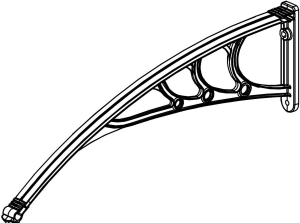
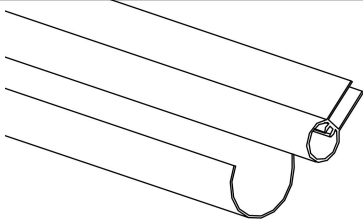
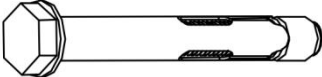

Product Lijst

Nee.	Deel	Naam	Aantal
1		Bord	1
2		Achterste bevestigingsbalk	1
3		Beugel	2
4		Frontale bevestigingsbalk	1
A		Stelschroef	4
B		Bout M4x25	4
C		Sticker voor het lokaliseren van gaten	2

Productomschrijving

STAP 1

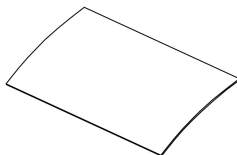

1x1

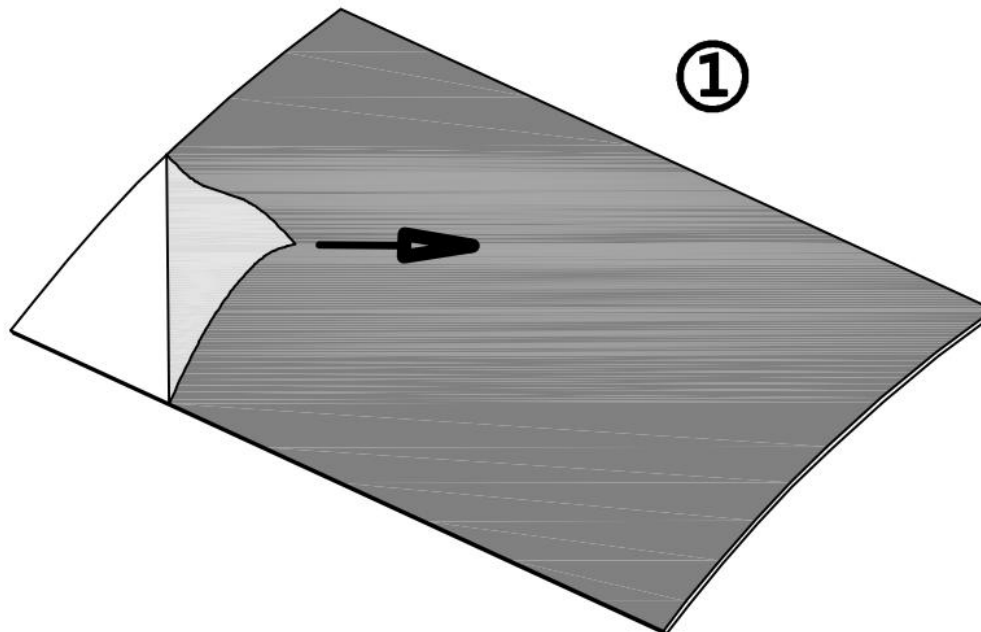

Verwijder de beschermfolie aan de voor- en achterkant van het bord (1).

STAP 2

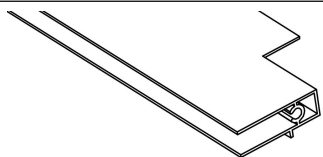

2x1

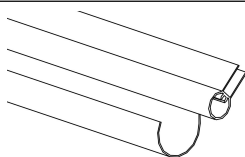

4x1

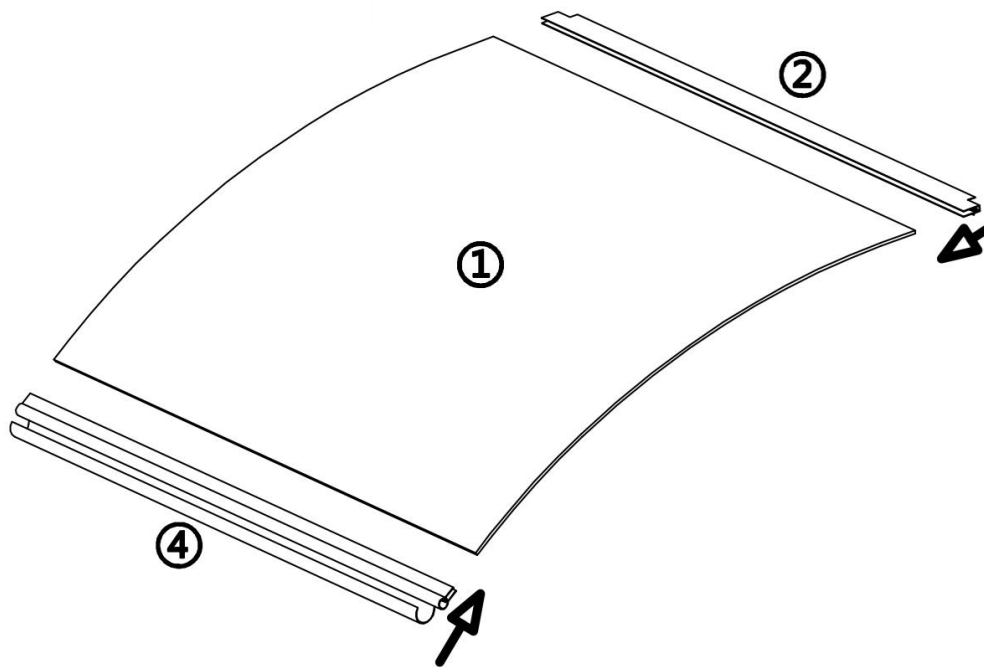

Installeer de achterste bevestigingsbalk (2) en de voorste bevestigingsbalk (3) aan beide uiteinden van het bord (1).

STAP 3

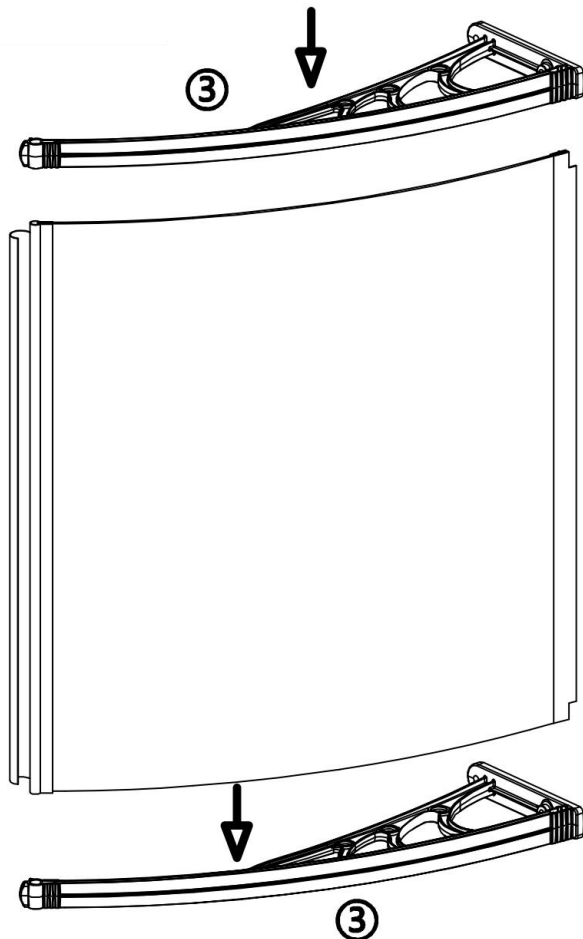
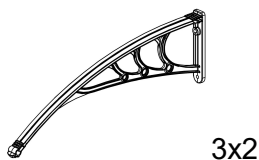

7. Plaats de beugel (3) op de grond en monteer vervolgens het bord erop.
8. Ik monteer de beugel (3) op het bord.

Opmerking:

Het proces wordt eenvoudiger als u de installatie uitvoert in de richting die op het diagram wordt aangegeven.

Tik tijdens de installatie zachtjes op het bord om ervoor te zorgen dat het

steviger vastzit.

STAP 4

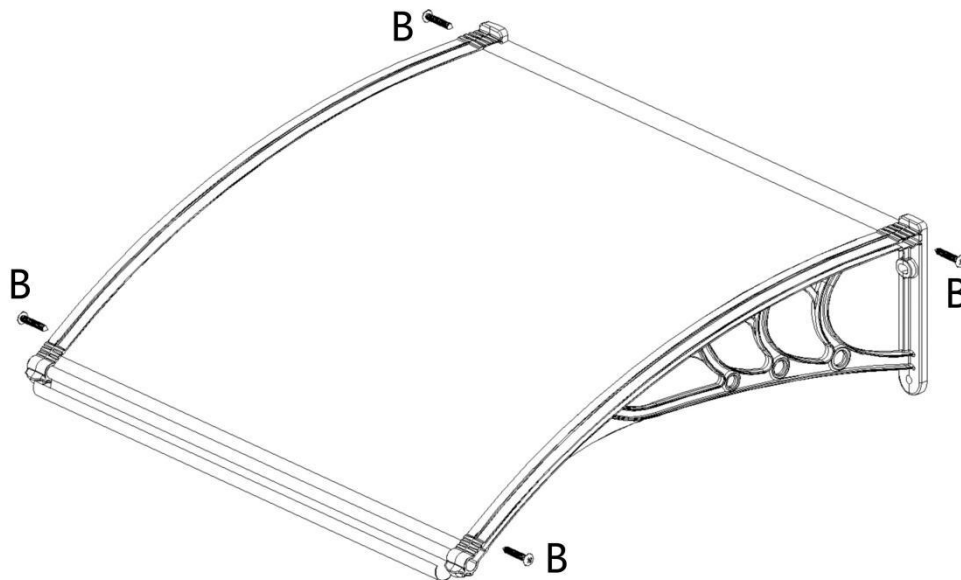
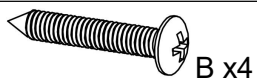

Bevestig en borg het racket (3) en de bevestigingsstang (2 en 4) met

schroeven (C) .

STAP 5

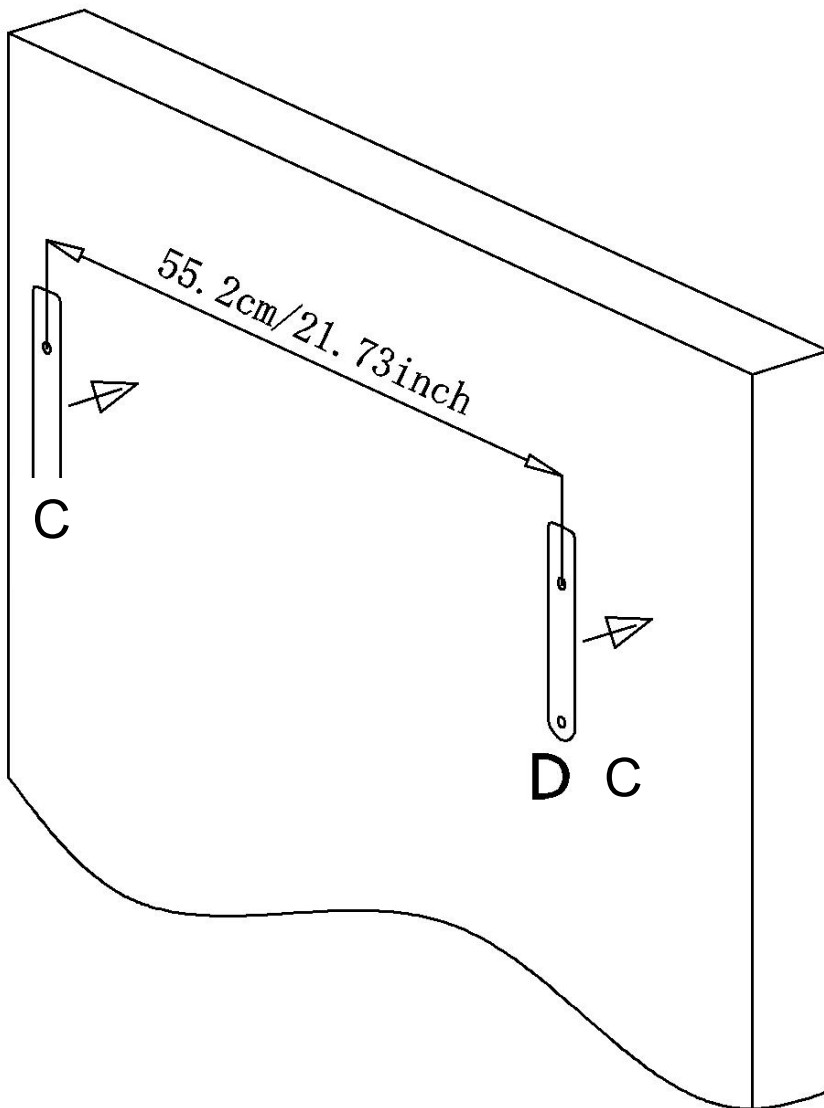

Controleer eerst de installatiepositie en markeer vervolgens met de sticker (C) de posities van de 4 vereiste installatiegaten op de muur.

**STAP
6**

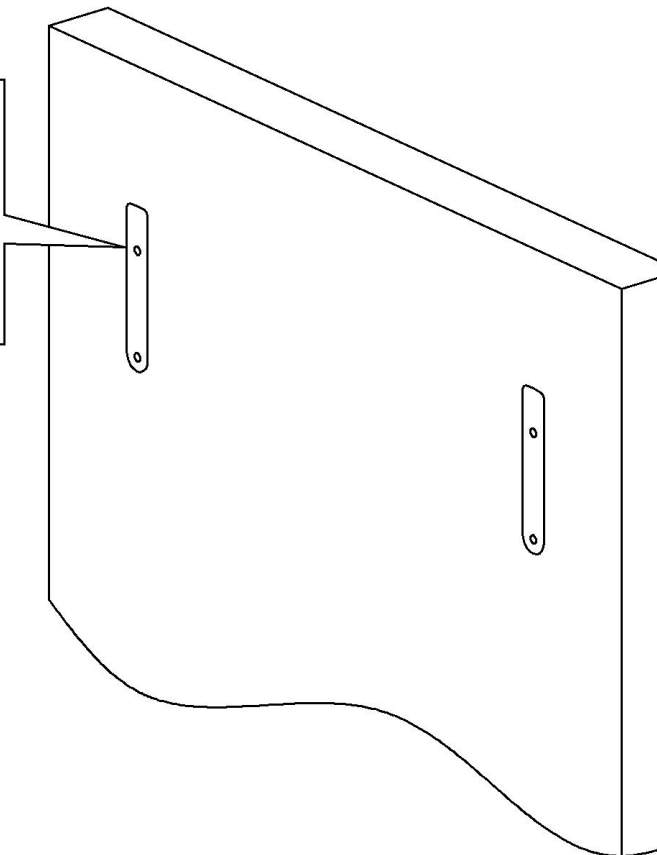
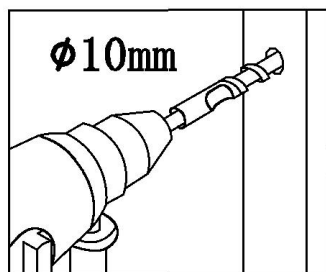

Gatdiepte minimaal 80 mm.

Boor met een boormachine gaten op de gemarkeerde plekken op de muur.

STAP 8



Een x4

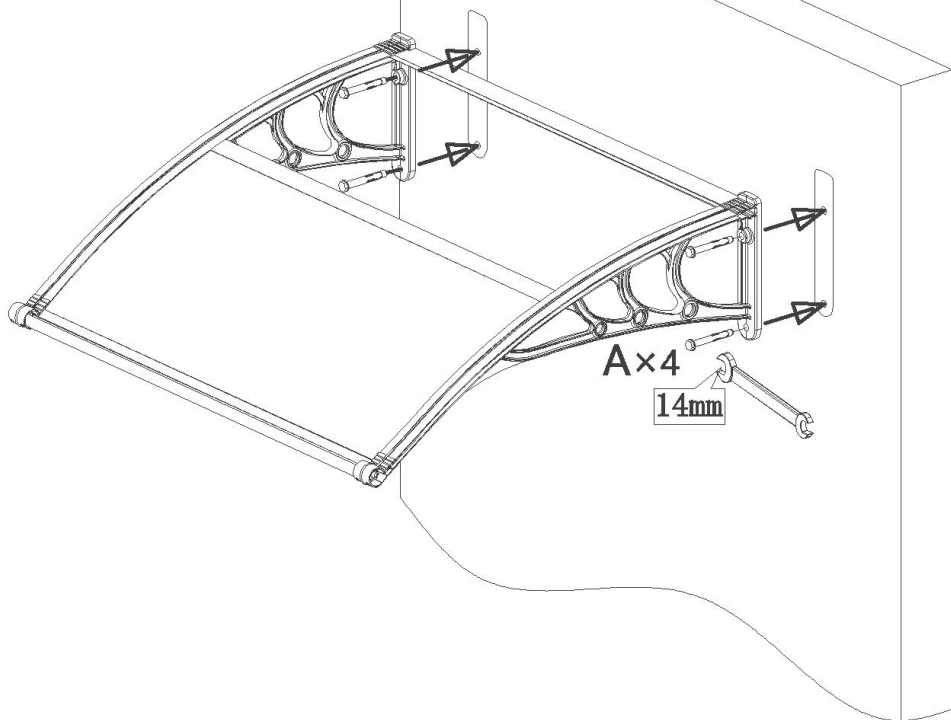
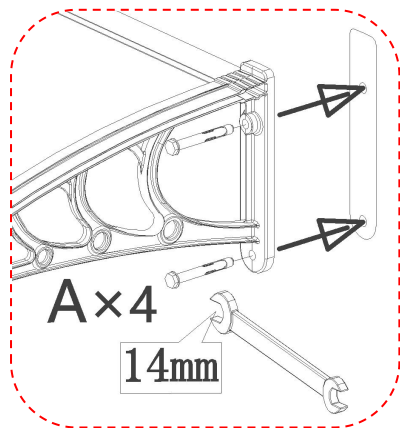

Steek de stelschroeven (A) door de gaten van de beugel en draai ze vast om de beugel aan de muur te bevestigen.

De montage is compleet.

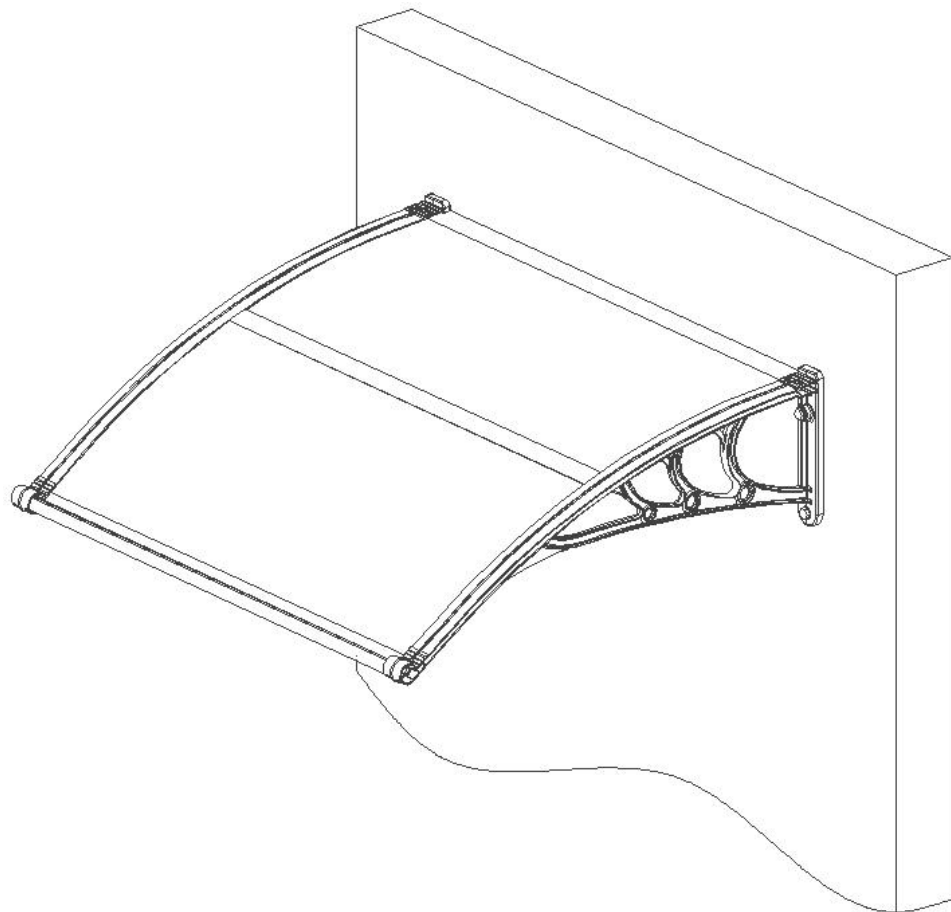

PRODUCT PARAMETER

Model	CZPC24X24G-C
Bordkleur	Rookgrijs
Schaduwgrootte	24x24 inch (600*600 mm)

Fabrikant: Shanghaimuxinmuyeyouxiangongsi

Adres: Shuangchenglu 803nong11hao1602A-1609shi, baoshanqu, shanghai 200000 CN.

EG-vertegenwoordiger: E-CrossStu GmbH.

Mainzer Landstr.69, 60329 Frankfurt am Main.

VK VERTEGENWOORDIGER: YH CONSULTING LIMITED.

T.a.v. YH Consulting Limited Kantoor 147, Centurion House, London Road, Staines-upon-Thames, Surrey, TW18 4AX

Geïmporteerd naar AUS: SIHAO PTY LTD.

1 ROKEVA STREETEASTWOOD NSW 2122 Australië

Geïmporteerd naar de VS: Sanven Technology Ltd.

Suite 250, 9166 Anaheim Place, Rancho Cucamonga, CA 91730



VEVOR

Upgrade · The Home Creator Way

Tak

Modell: CZPC24X24G-C

Modell: CZPC24X24G-C

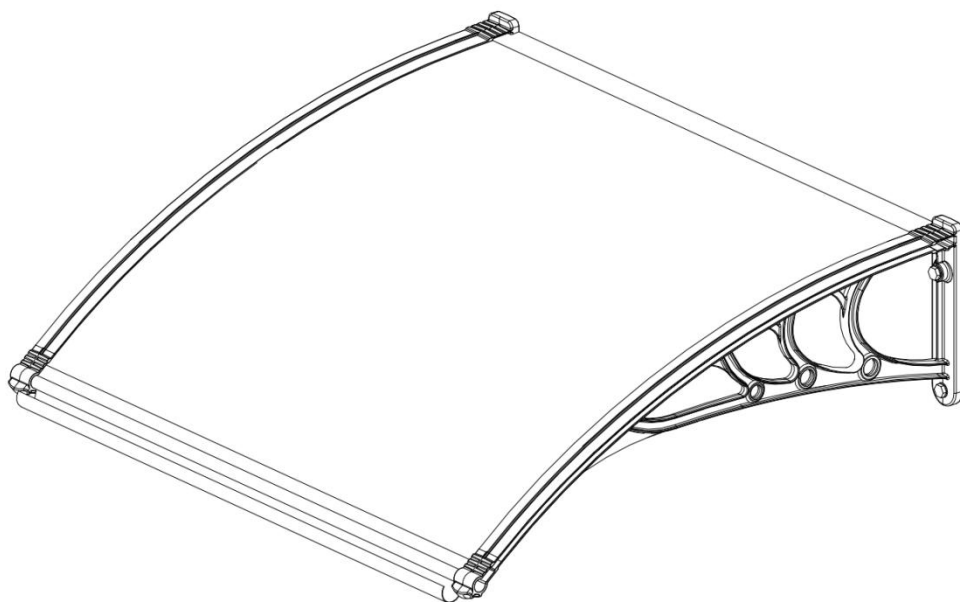

Detta är de original instruktion, behaga läsa alla manuella instruktioner noggrant innan användning. VEVOR förbehåller sig en tydlig tolkning av vår användarmanual. De utseende av de produkt skall vara ämne till de produkt du mottog. Förlåt oss att Vi kommer inte att informera dig igen om det finns några teknik- eller programuppdateringar på vår produkt.

Säkerhet försiktighetsåtgärder

VARNING:

Läs dessa instruktioner före använder detta produkt. Fel till do så burk resultat vid allvarlig skada bör de grundläggande försiktighetsåtgärderna alltid följas, inklusive följande:

- Kontrollera att alla delar är kompletta och intakta före montering.
- Montera produkten på ett jämnt och fast underlag.
- Kontrollera och se till att väggen är lämplig för montering i förväg. Innan det blåsiga vädret slår till, se till att dra in eller demontera produkten. Rekommenderas för användning i vindhastigheter under styrka 2 .
- Se till att produkten är fäst mellan tak och golv och inte lossnar.
- Se till att ingen befinner sig inom produktens räckhåll när den är utfälld eller infälld.
- Om produkten används på en balkong, säkra den med ett rep för att förhindra att den faller.
- Det är strängt förbjudet att hänga några föremål på produkten.
- Produktens livslängd, särskilt plastdelarnas livslängd, beror i hög grad på väderförhållandena på monteringsplatsen, så kontrollera produkten regelbundet för att säkerställa att den är i gott skick.

SPARA DESSA INSTRUKTIONER

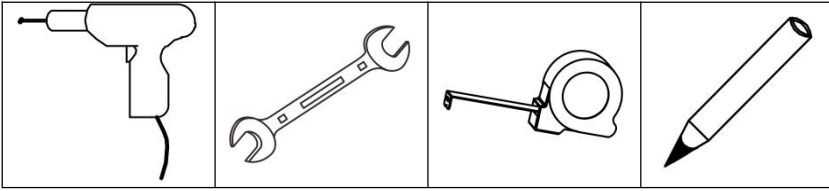

VERKTYG

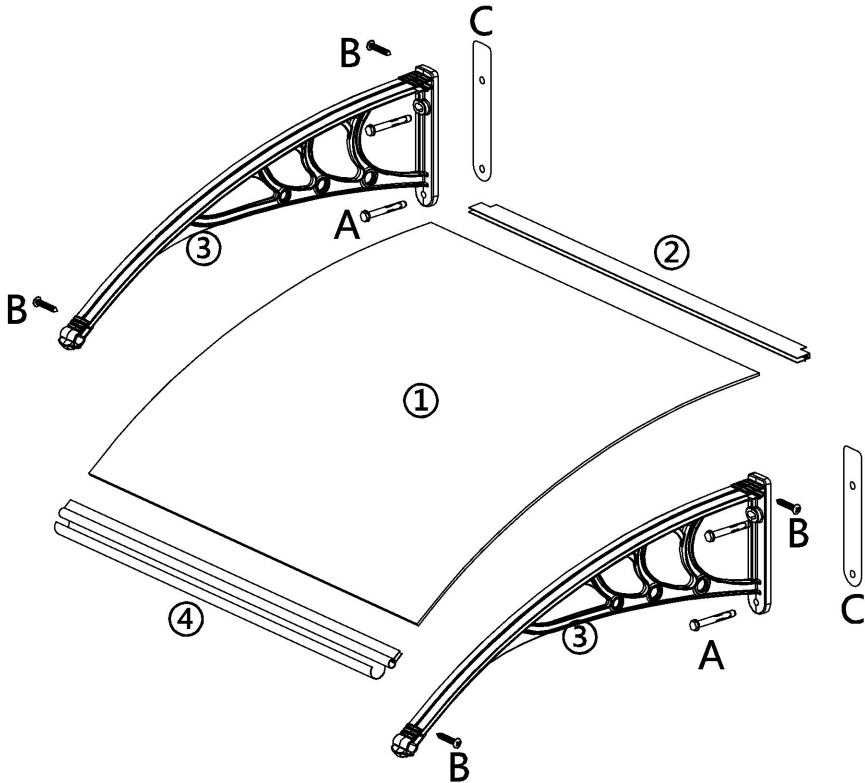

Personal behövs för installation

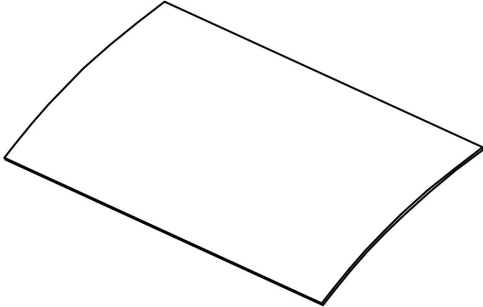
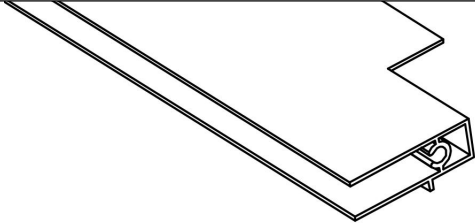
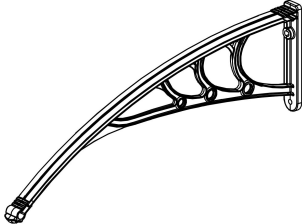
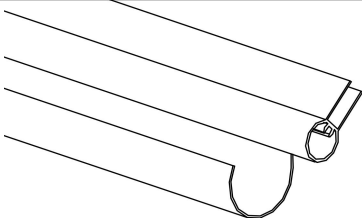
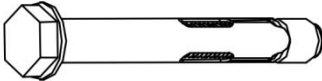

Produkt Lista

Inga.	Del	Namn	Antal
1		Styrelse	1
2		Bakre fäststång	1
3		Konsol	2
4		Frontal fixeringsstång	1
En		Ställskruv	4
B		Bult M4x25	4
C		Klistermärke för lokalisering av hål	2

Produktbeskrivning

STEG 1

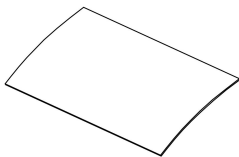

1 x 1

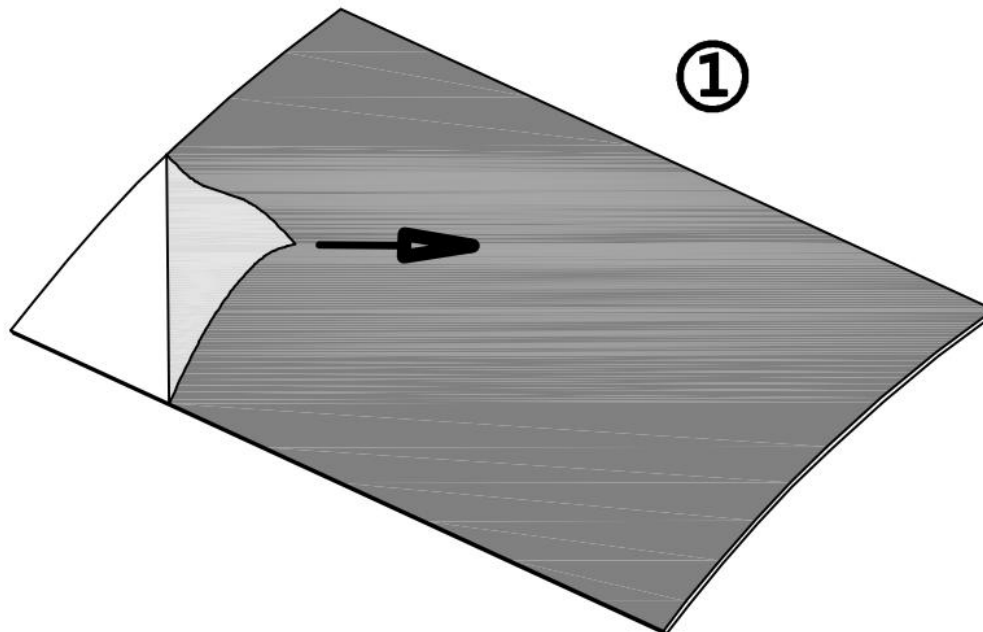

Dra bort skyddsfilmerna på fram- och baksidan av kortet (1).

STEG 2

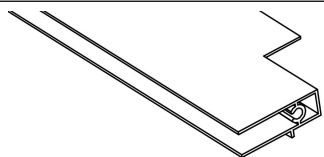

2x1

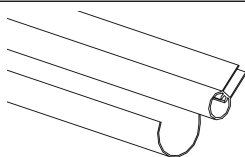

4x1

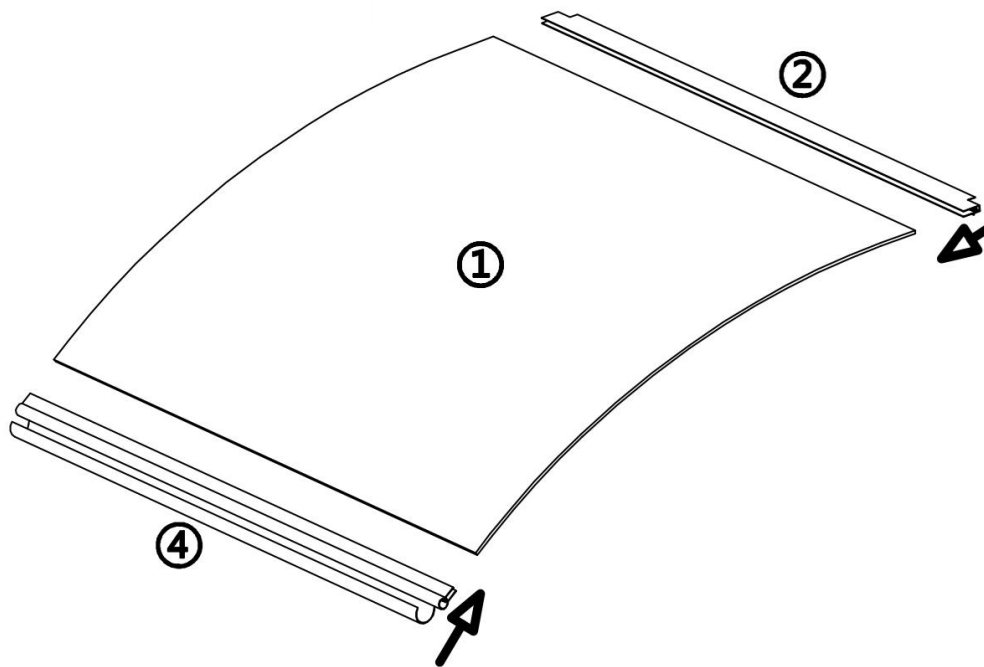

Montera den bakre fästskenan (2) och den främre fästskenan (3) i båda ändrar av brädan (1).

STEG 3

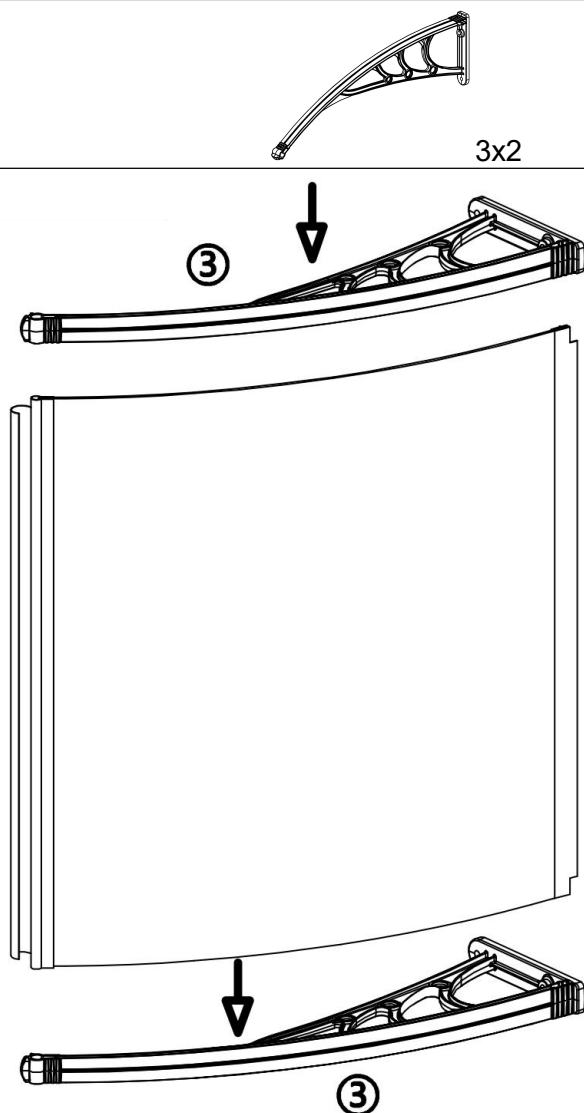

9. Placera fästet (3) på marken och montera sedan brädan på det.
10. Jag monterar fästet (3) på kortet.

Notera:

Installation i den riktning som visas i diagrammet kommer att göra processen enklare.

Knacka försiktigt under installationen för att säkerställa att kortet sitter

ordentligt fast.

STEG
4

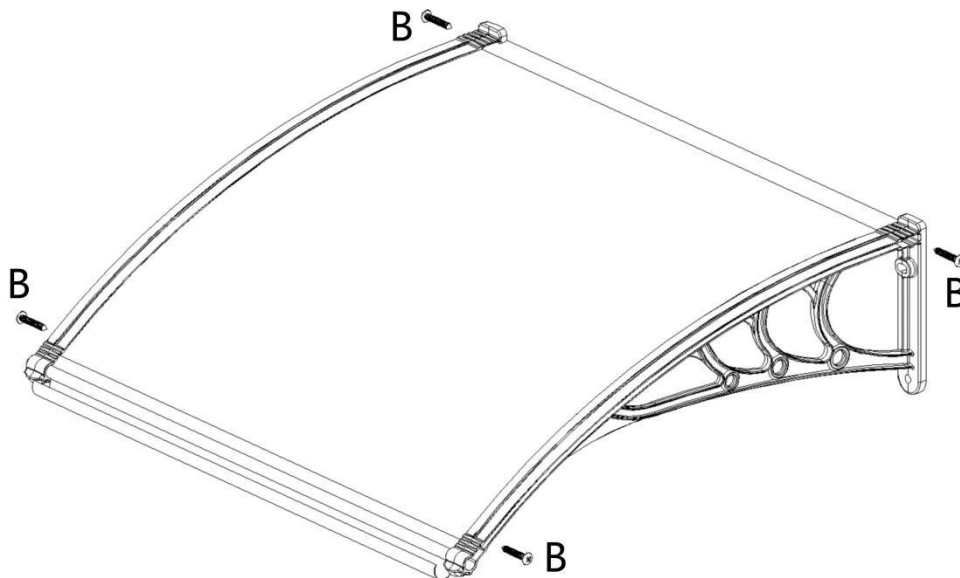
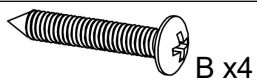

Fäst och säkra racketen (3) och fäststängan (2 och 4) med skruvar (C) .

STEG
5

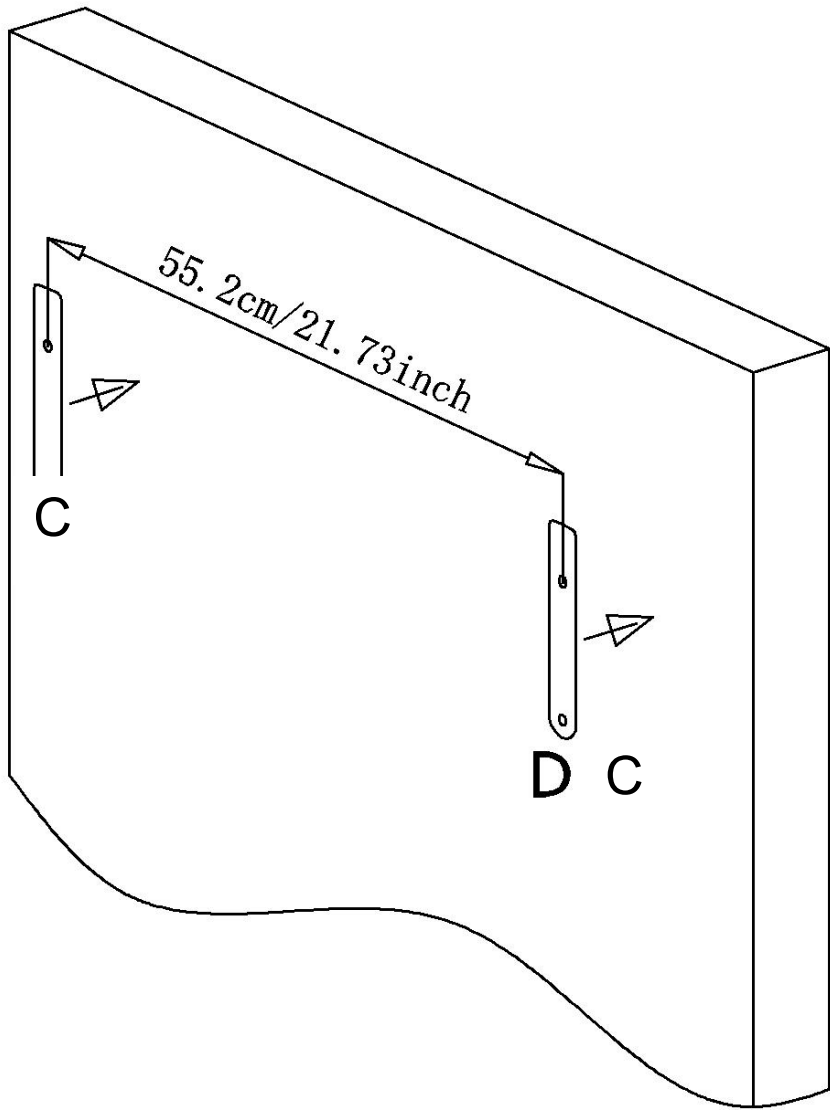
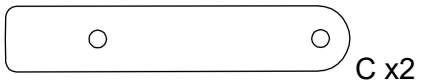

Bekräfta först installationspositionen och använd sedan etiketten för

lokaliseringshålen (C) för att markera positionerna för de 4 nödvändiga installationshålen på väggen.

STEG 6

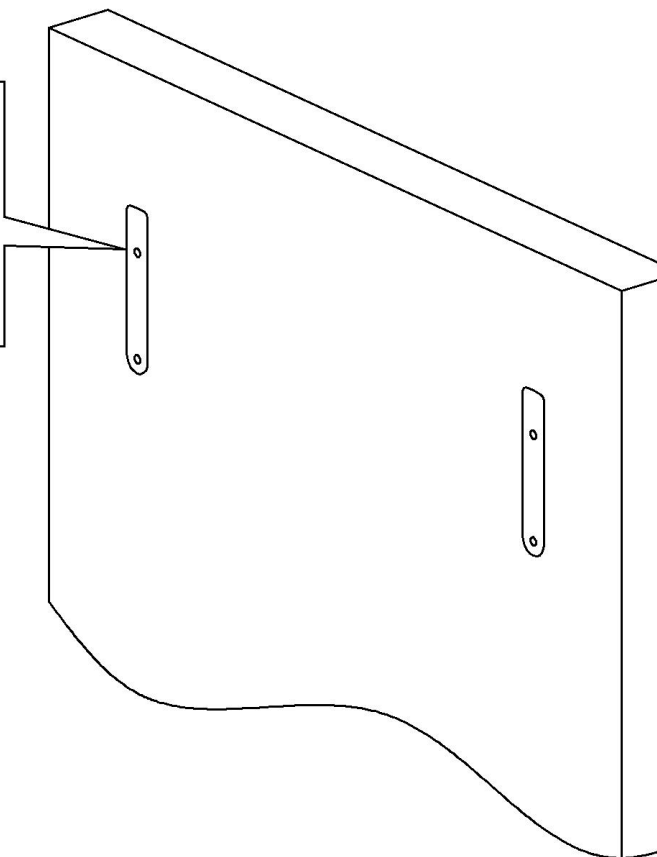
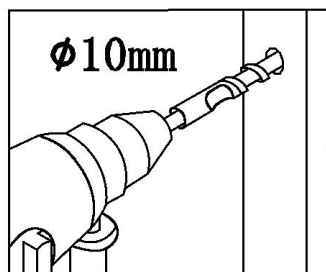

Håldjup minst 80 mm.

Använd en borrhör för att borra hål på de markerade platserna på väggen.

STEG 8

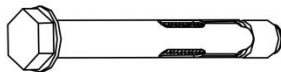

En x4

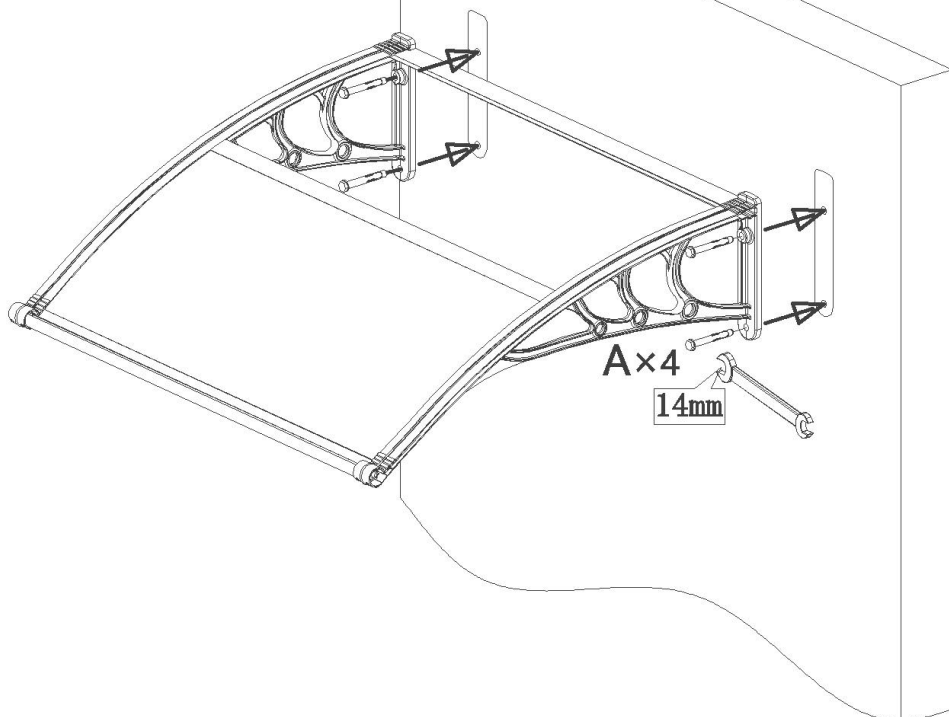
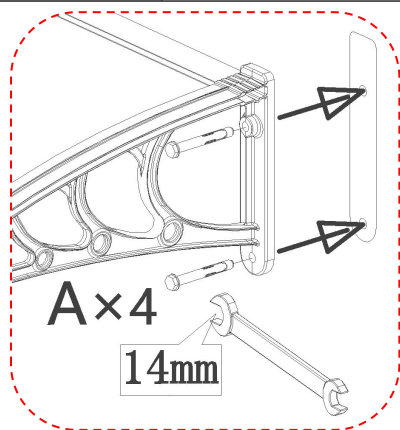

För in skruvarna (A) genom hålen i fästet och dra åt dem för att fästa

fästet på väggen.

De monteringen är komplett.

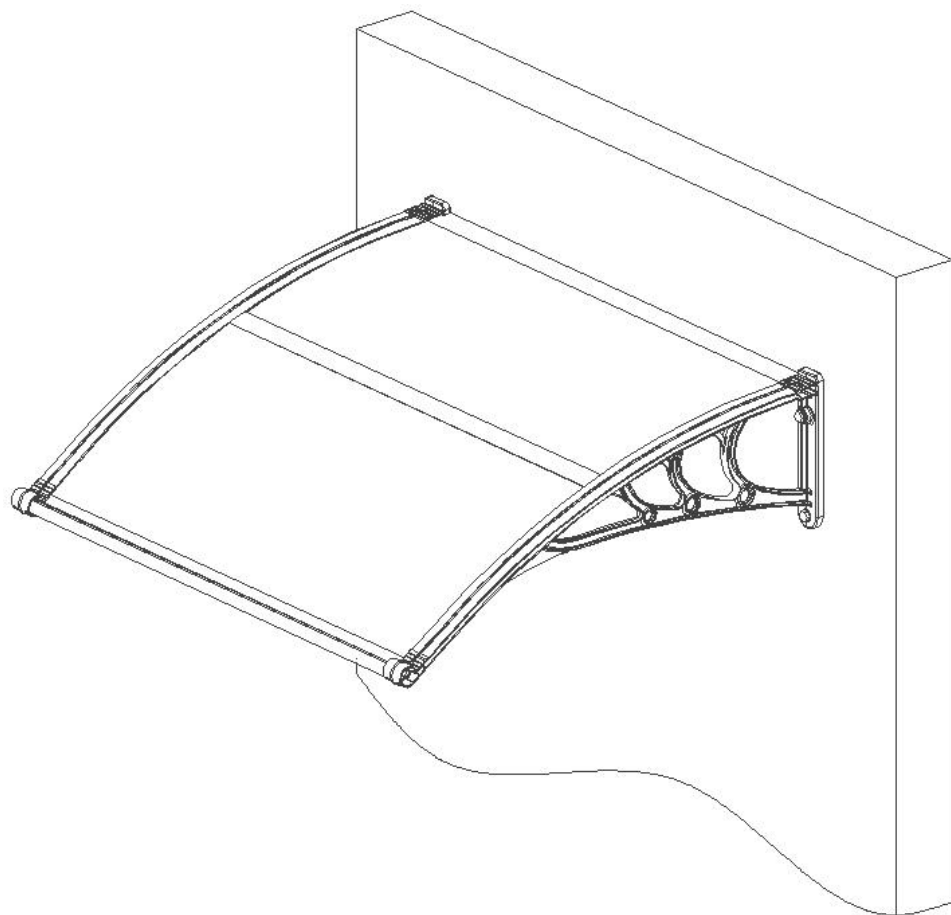

PRODUCT PARAMETER

Modell	CZPC24X24G-C
Färg på brädet	Rökgrå
Skuggstorlek	24x24 tum (600*600 mm)

Tillverkare: Shanghaimuxinmuyeyouxiangongsi

Adress: Shuangchenglu 803nong11hao1602A-1609shi, baoshanqu, shanghai 200000 CN.

EU-representant: E-CrossStu GmbH.

Mainzer Landstr.69, 60329 Frankfurt am Main.

REPRESENTANT FÖR STORBRIANNIEN: YH CONSULTING LIMITED.

C/O YH Consulting Limited Kontor 147, Centurion House, London Road, Staines-upon-Thames, Surrey, TW18 4AX

Importerad till Australien: SIHAO PTY LTD.

1 ROKEVA STREETEASTWOOD NSW 2122 Australien

Importerad till USA: Sanven Technology Ltd.

Svit 250, 9166 Anaheim Place, Rancho Cucamonga, CA 9173 0



VEVOR

Upgrade · The Home Creator Way

Pabellón

Modelo: CZPC24X24G-C

Modelo: CZPC24X24G-C

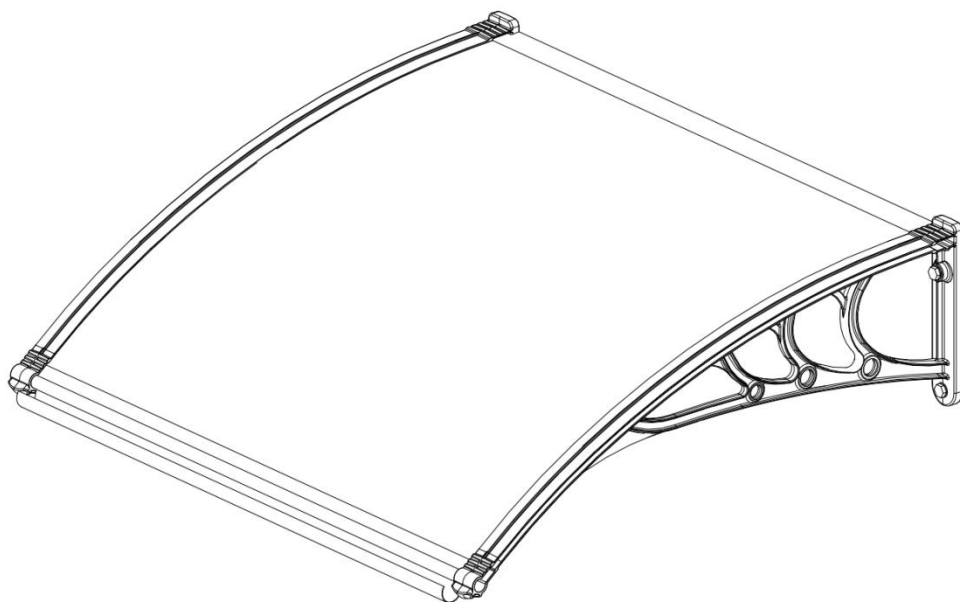

Esto es el original instrucción, por favor leer todo manual instrucciones
Lea atentamente el manual de usuario antes de utilizarlo. VEVOR se
reserva el derecho de interpretar este manual con claridad. El
apariciencia de el producto deber ser sujeto a el producto Lo recibiste.
Por favor perdónanos. eso No le informaremos nuevamente si hay

cualquier actualización de tecnología o software en nuestro producto.

Seguridad precauciones

ADVERTENCIA:

Leer estas instrucciones antes usando este producto. Falla a hacer entonces poder resultado En caso de lesiones graves, siempre se deben seguir las precauciones básicas, incluidas las siguientes:

- Compruebe que todas las piezas estén completas e intactas antes del montaje.
- Monte el producto sobre una superficie nivelada y firme.
- Por favor, compruebe y asegúrese de que la pared sea adecuada para el montaje con antelación. Antes de que llegue el viento, asegúrese de retraer o desmontar el producto. Se recomienda su uso con vientos inferiores a fuerza 2 .
- Asegúrese de que el producto esté fijado entre el techo y el suelo y no se suelte.
- Asegúrese de que nadie esté dentro del alcance del producto cuando esté extendido o retraído.
- Si utiliza el producto en un balcón, asegúrelo con una cuerda para evitar que se caiga.
- Está estrictamente prohibido colgar cualquier objeto sobre el producto.
- La vida útil del producto, especialmente la vida útil de las piezas de plástico, depende en gran medida de las condiciones climáticas del lugar de montaje, así que revise el producto periódicamente para asegurarse de que esté en buenas condiciones.

AHORRAR ESTOS INSTRUCCIONES

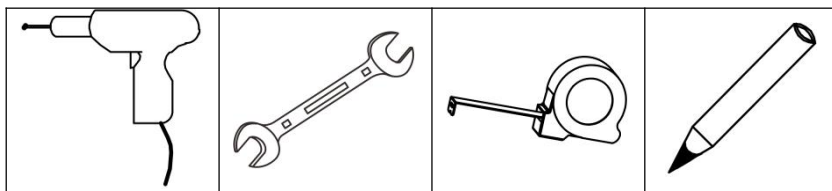

HERRAMIENTAS

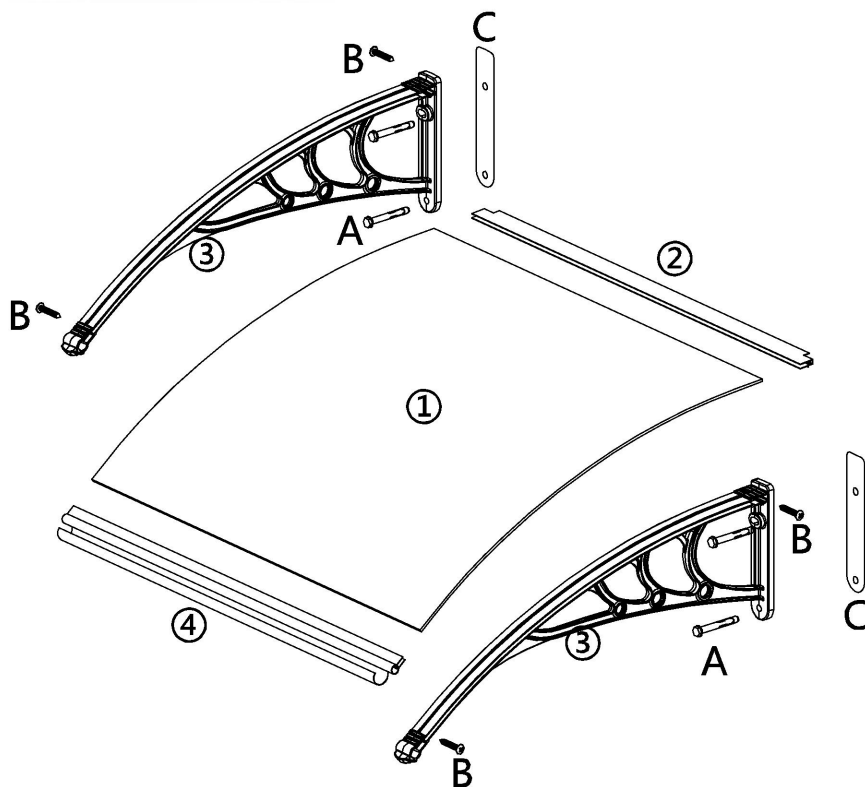
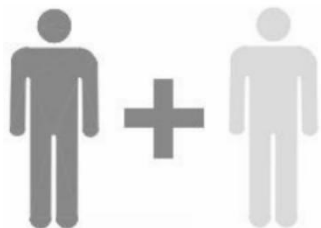

Se necesitan personas para la instalación

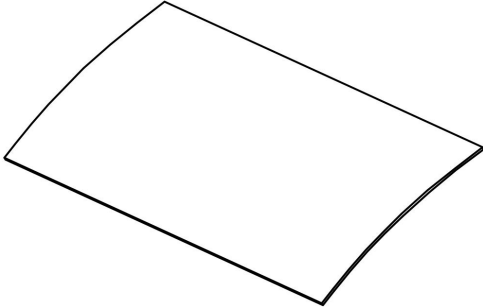
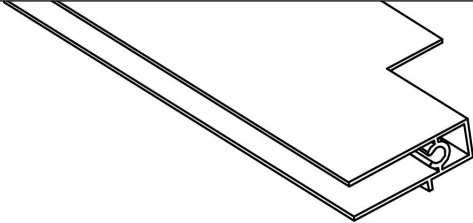
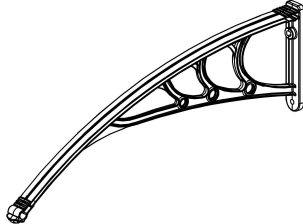
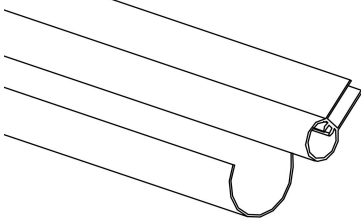
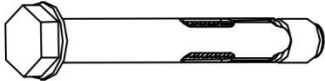

Producto Lista

No.	Parte	Nombre	Cantidad.
1		Junta	1
2		Barra de fijación trasera	1
3		Soporte	2
4		Barra de fijación frontal	1
A		Tornillo de fijación	4
B		Perno M4x25	4
do		Etiqueta adhesiva del orificio de localización	2

Descripción del Producto

PASO 1

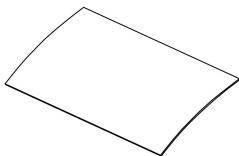

1 x 1

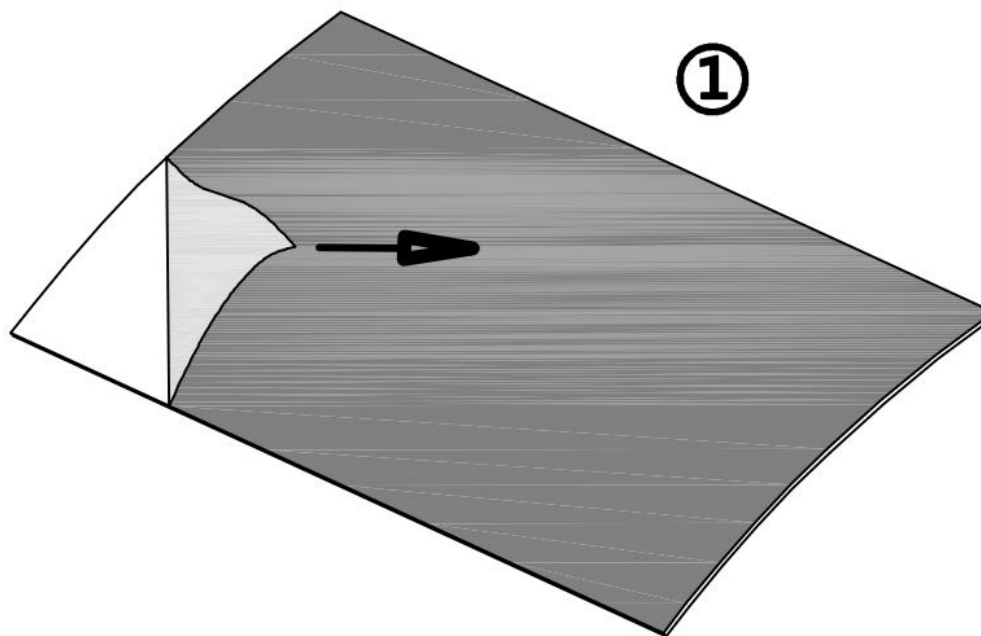

Retire las películas protectoras de los lados frontal y posterior del tablero

(1).

PASO 2

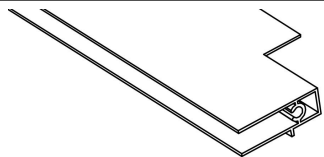

2x1

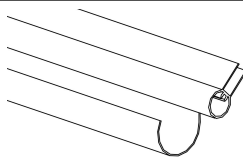

4x1

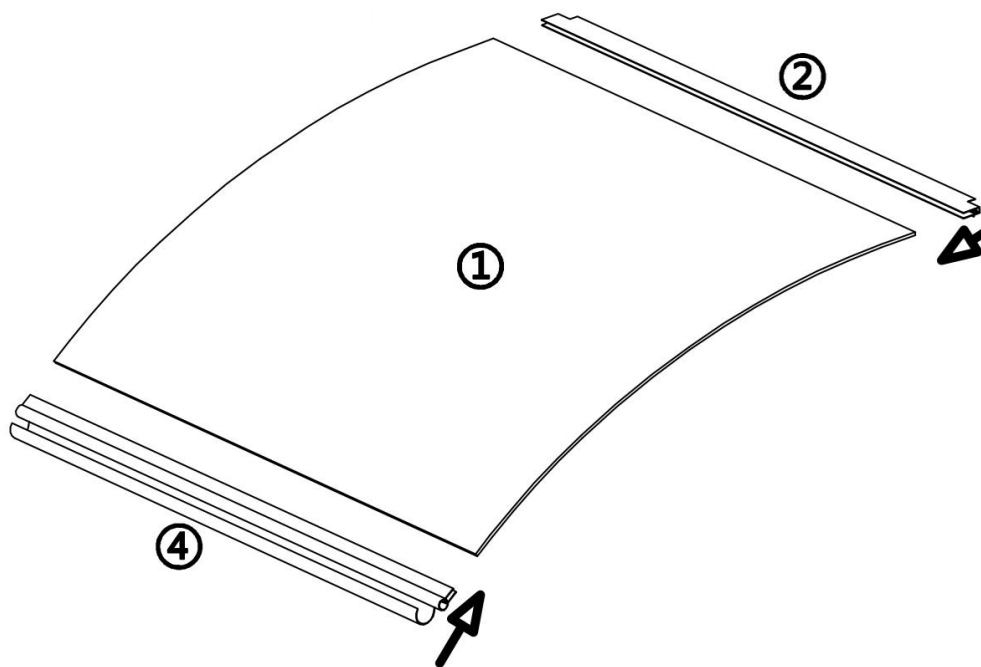

Instale la barra de fijación trasera (2) y la barra de fijación frontal (3) en

ambos extremos del tablero (1) .

PASO 3

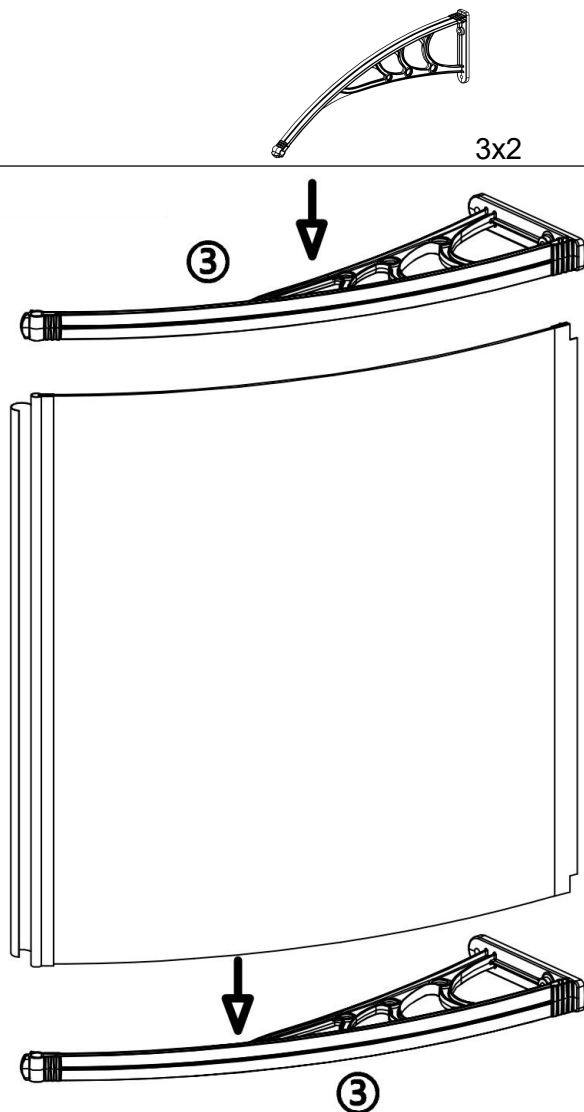

11. Coloque el soporte (3) en el suelo y luego monte la placa sobre él.

12. Instale el soporte (3) en la placa.

Nota:

La instalación en la dirección que se muestra en el diagrama facilitará el proceso.

Durante la instalación, golpee suavemente para asegurarse de que la placa esté montada de forma más segura.

PASO
4

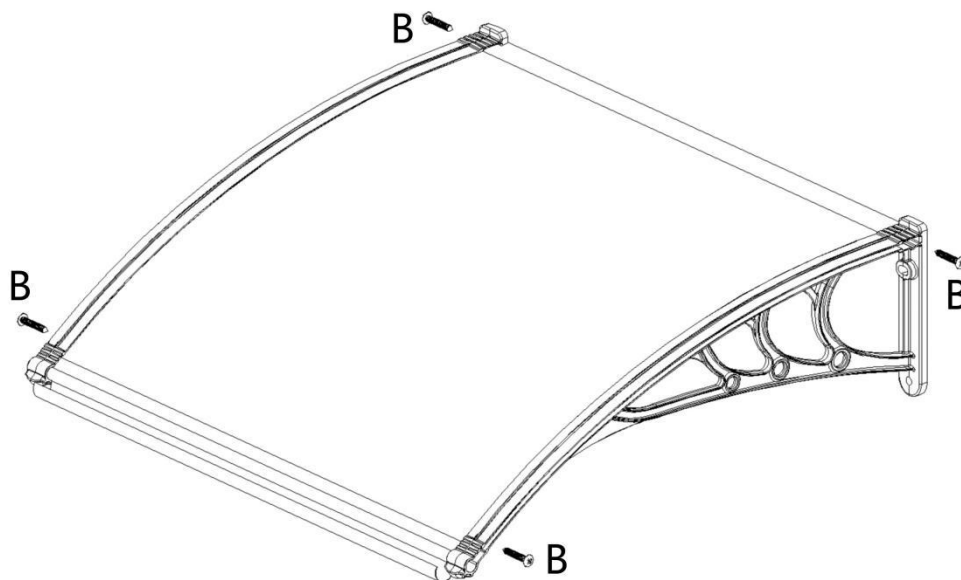
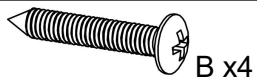

Fije y asegure el soporte (3) y la barra de fijación (2 y 4) con los tornillos (C).

PASO

5



C x2

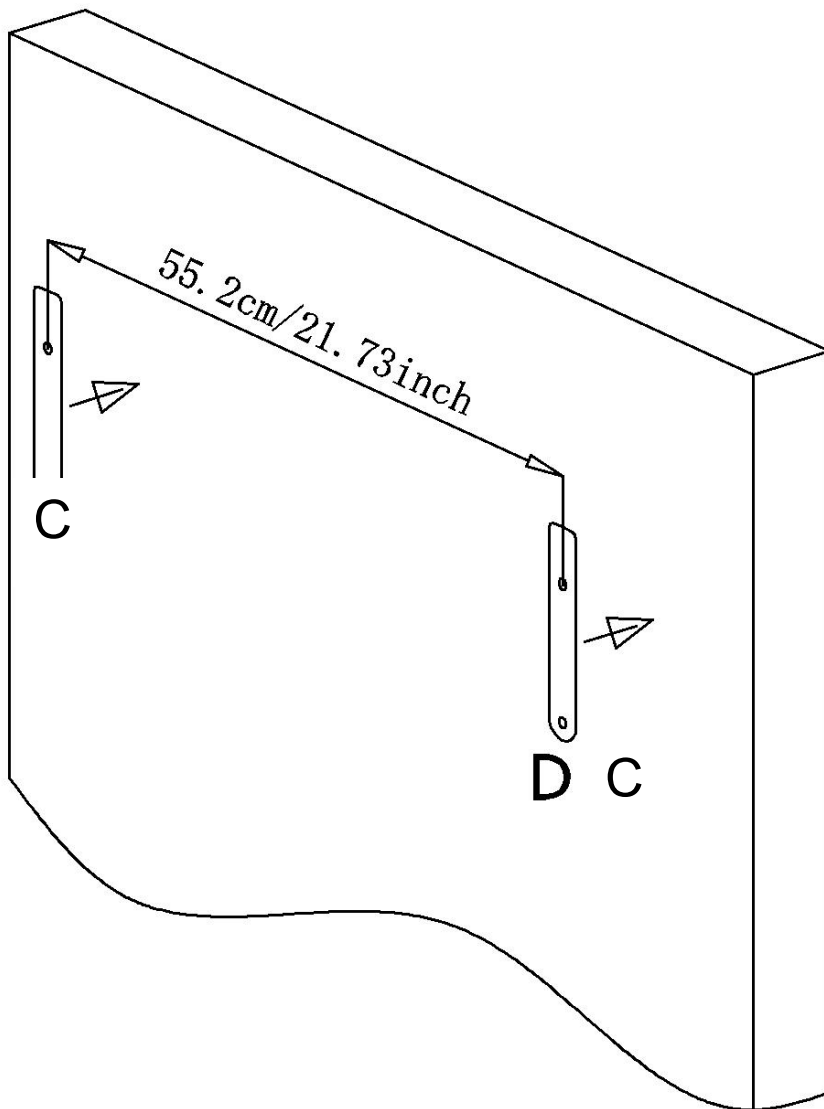

Primero, confirme la posición de instalación, luego use la pegatina del orificio de ubicación (C) para marcar las posiciones de los 4 orificios de instalación necesarios en la pared.

PASO
6

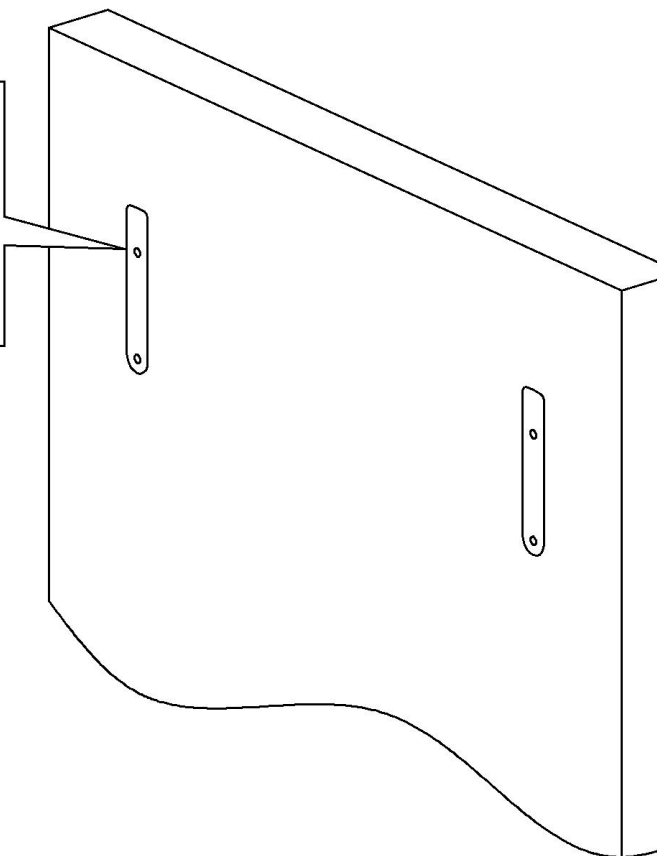
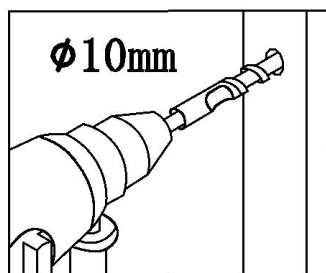

Profundidad del agujero al menos 80 mm.

Utilice una broca para perforar agujeros en las posiciones marcadas en la pared.

PASO 8



Un x4

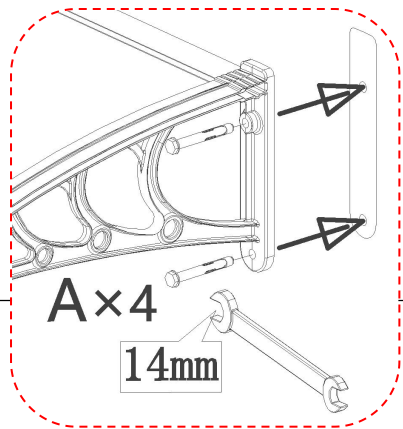

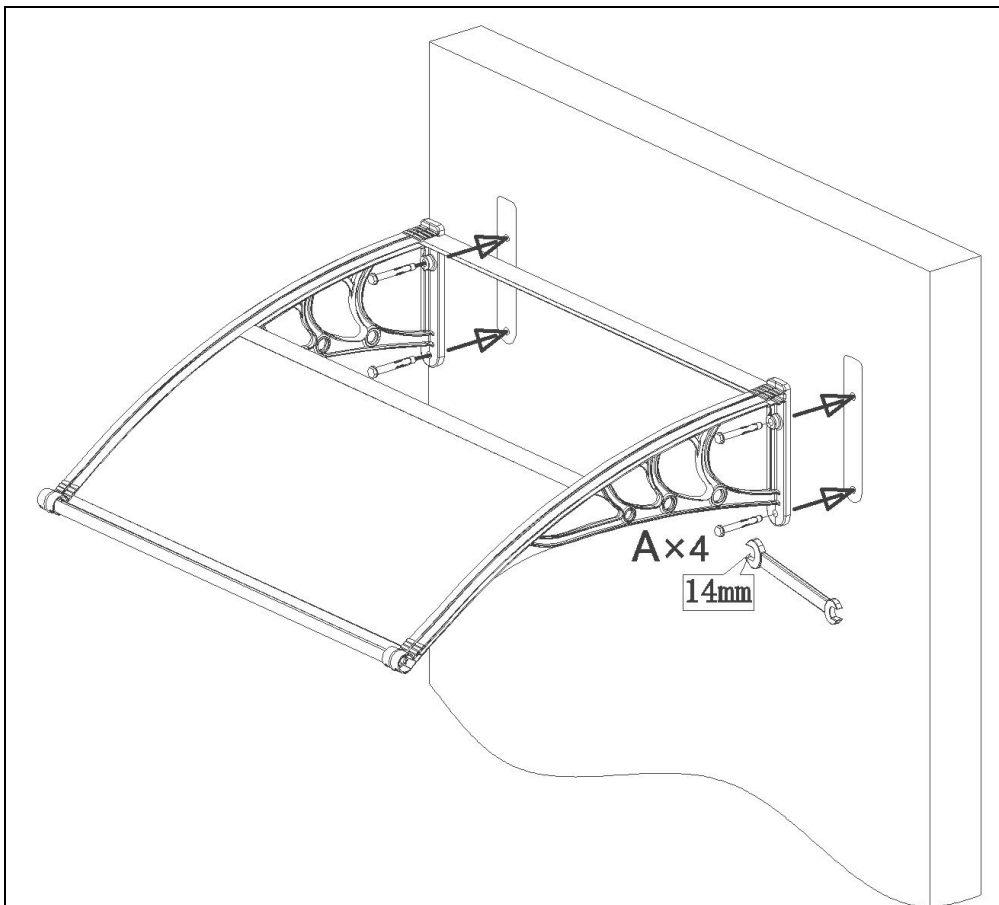

Pase los tornillos de fijación (A) a través de los orificios del soporte y apriételos para asegurar el soporte a la pared.

El asamblea es completo.

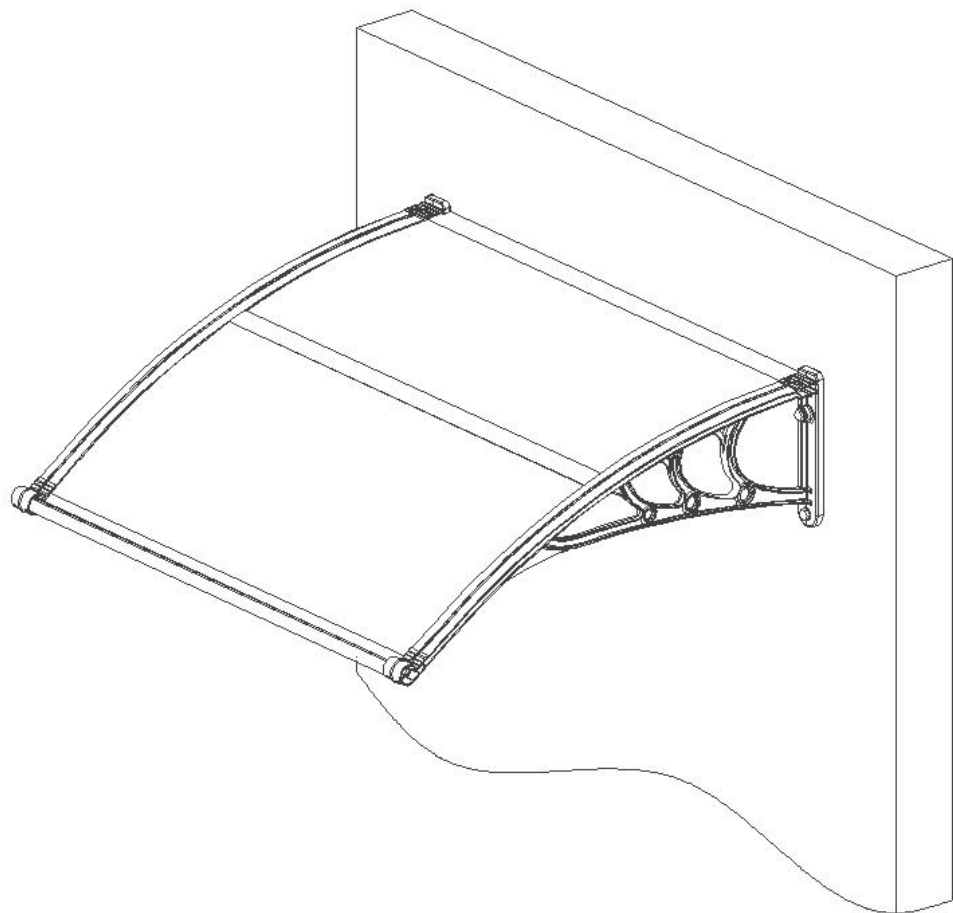

PRODUCT PARAMETER

Modelo	CZPC24X24G-C
Color del tablero	Gris humo
Tamaño de la sombra	24 x 24 pulgadas (600 x 600 mm)

Fabricante: Shanghaimuxinmuyeyouxiangongsi

Dirección: Shuangchenglu 803nong11hao1602A-1609shi, baoshanqu, shanghai 200000 CN.

REPRESENTANTE CE: E-CrossStu GmbH.

Mainzer Landstr.69, 60329 Fráncfort del Meno.

REPRESENTANTE DEL REINO UNIDO: YH CONSULTING LIMITED.

C/O YH Consulting Limited Oficina 147, Centurion House, London Road, Staines-upon-Thames, Surrey, TW18 4AX

Importado a AUS: SIHAO PTY LTD.

1 ROKEVA STREET, EASTWOOD, NSW 2122, Australia

Importado a EE.UU.: Sanven Technology Ltd.

Suite 250, 9166 Anaheim Place, Rancho Cucamonga, CA 91730



VEVOR

Upgrade · The Home Creator Way

Baldacchino

Modello: CZPC24X24G-C

Modello: CZPC24X24G-C

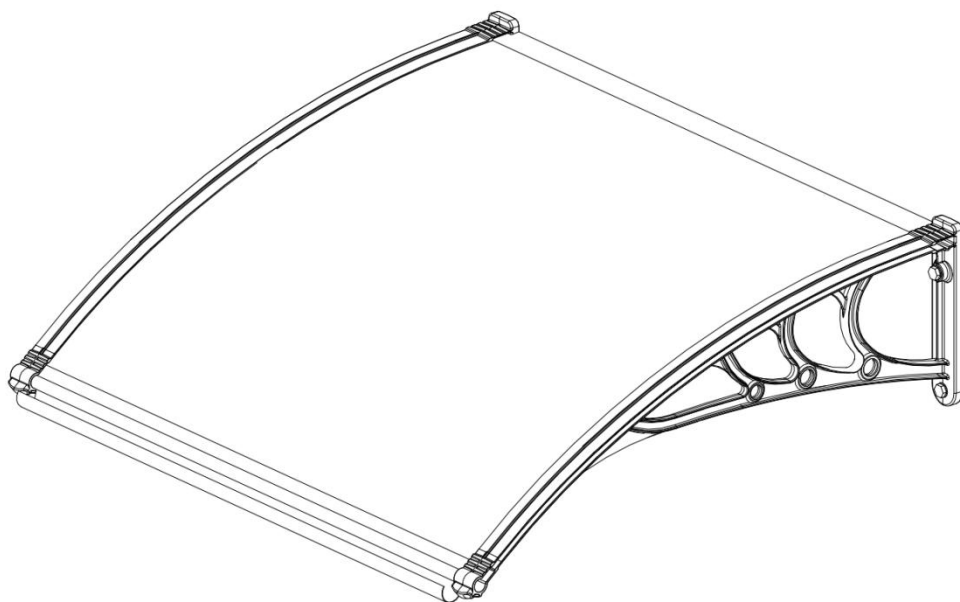

Questo è IL originale istruzione, Per favore Leggere tutto manuale istruzioni attentamente prima dell'uso. VEVOR si riserva la piena interpretazione del nostro manuale d'uso. IL aspetto Di IL prodotto deve Essere soggetto A IL prodotto hai ricevuto. Per favore perdonaci Quello non ti informeremo più se ci sono eventuali aggiornamenti tecnologici o

software sul nostro prodotto.

Sicurezza precauzioni

AVVERTIMENTO:

Leggere Questo istruzioni Prima usando Questo prodotto. Fallimento A Fare COSÌ Potere risultato in caso di lesioni gravi, è necessario seguire sempre le precauzioni di base, tra cui :

- Prima del montaggio, verificare che tutti i pezzi siano completi e intatti.
- Montare il prodotto su una superficie piana e solida.
- Si prega di verificare e assicurarsi in anticipo che la parete sia adatta al montaggio. Prima che arrivi il vento, assicurarsi di ritrarre o smontare il prodotto. Consigliato per l'uso con velocità del vento inferiori a forza 2 .
- Assicurarsi che il prodotto sia fissato tra il soffitto e il pavimento e non si allenti.
- Assicurarsi che nessuno si trovi nel raggio d'azione del prodotto quando è esteso o retratto.
- Se si utilizza il prodotto su un balcone, fissarlo con una corda per evitare che cada.
- È severamente vietato appendere oggetti al prodotto.
- La durata del prodotto, in particolare quella delle parti in plastica, dipende in larga misura dalle condizioni meteorologiche del luogo di montaggio. Si prega pertanto di controllare regolarmente il prodotto per assicurarsi che sia in buone condizioni.

SALVA QUESTI ISTRUZIONI

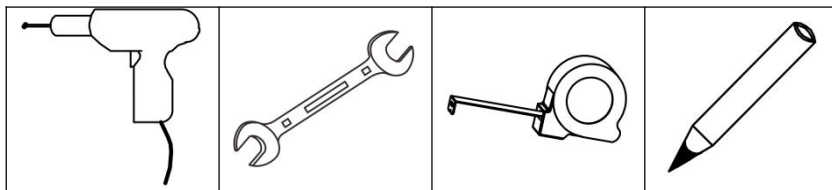

UTENSILI

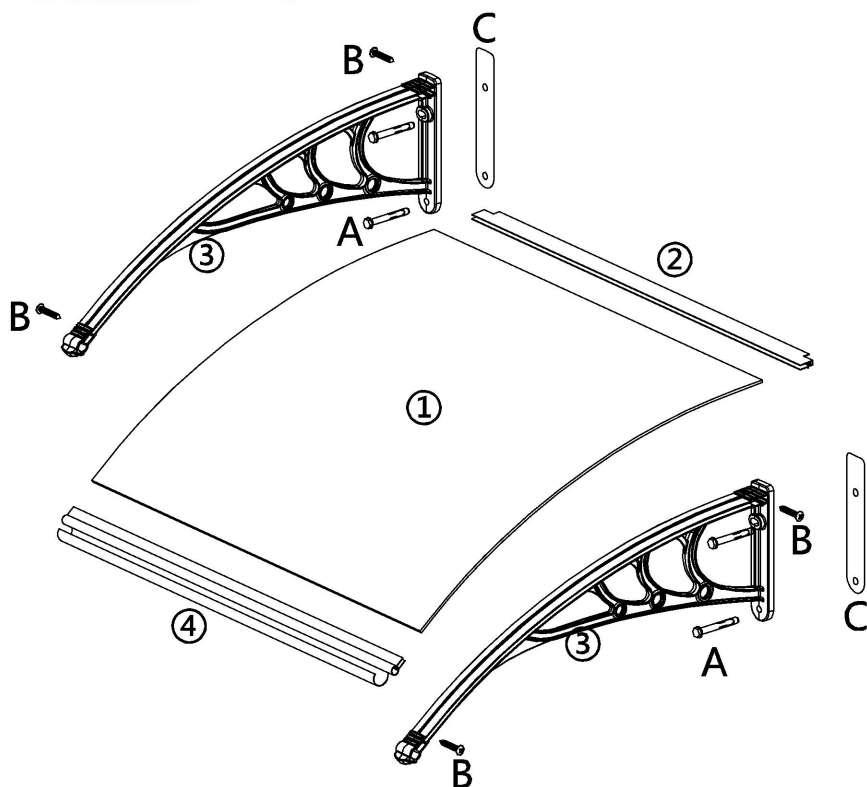
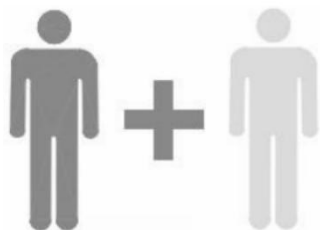

Persone necessarie per l'installazione

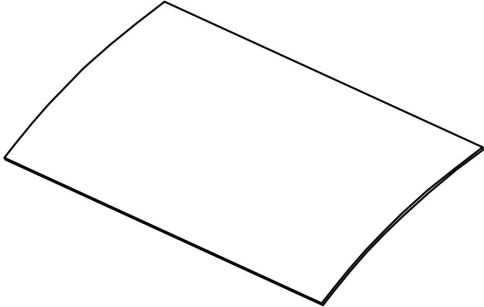
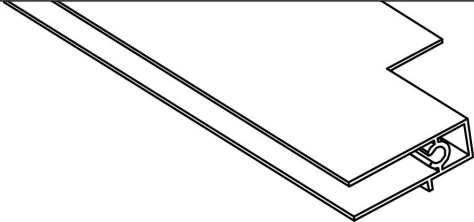
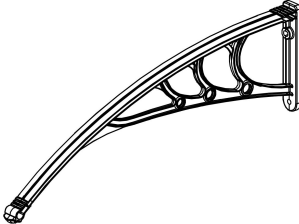
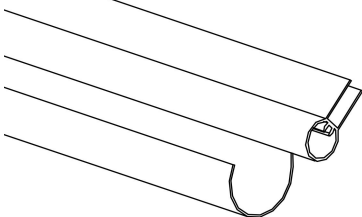
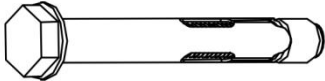

Prodotto Lista

NO.	Parte	Nome	Quantità
1		Asse	1
2		Barra di fissaggio posteriore	1
3		Staffa	2
4		Barra di fissaggio frontale	1
UN		Vite di fissaggio	4
B		Bullone M4x25	4
C		Adesivo per fori di localizzazione	2

Descrizione del prodotto

PASSO
1

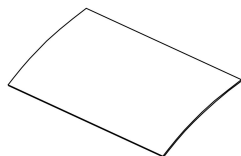

1 x1

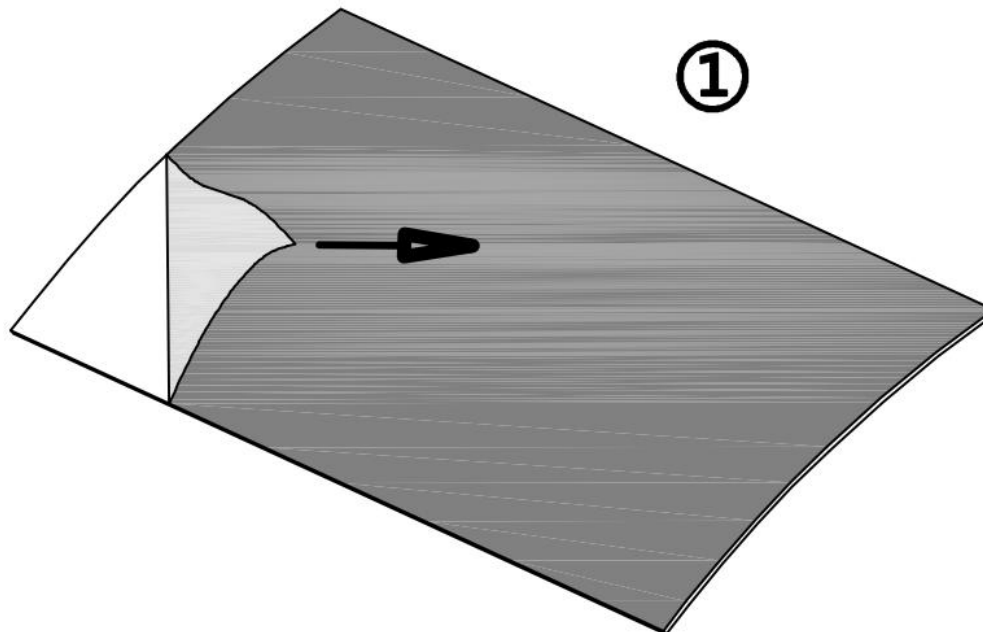

Si prega di rimuovere le pellicole protettive sul lato anteriore e posteriore della scheda (1).

**PASSO
2**

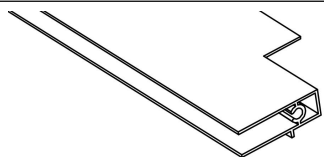

2 x 1

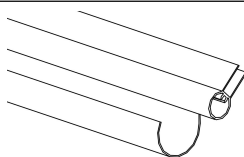

4 x 1

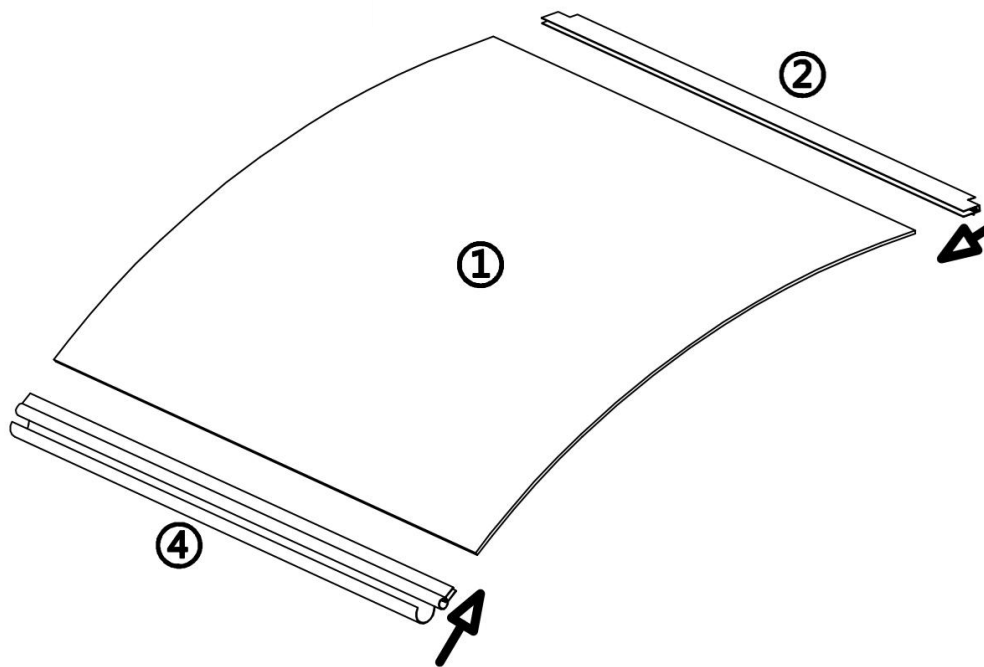

Installare la barra di fissaggio posteriore (2) e la barra di fissaggio frontale (3) su entrambe le estremità della tavola (1).

PASSO
3

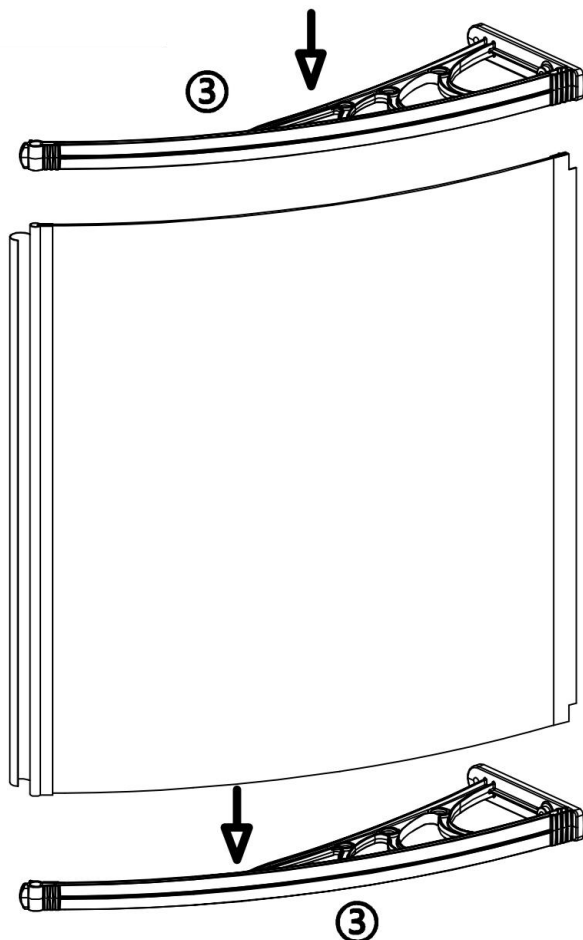
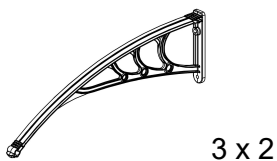

13. Posizionare la staffa (3) a terra, quindi montare la scheda su di essa.
14. Installare la staffa (3) sulla scheda.

Nota:

L'installazione nella direzione indicata nel diagramma renderà il processo più semplice.

Durante l'installazione, picchiettare delicatamente per garantire che la

scheda sia montata più saldamente.

PASSO
4

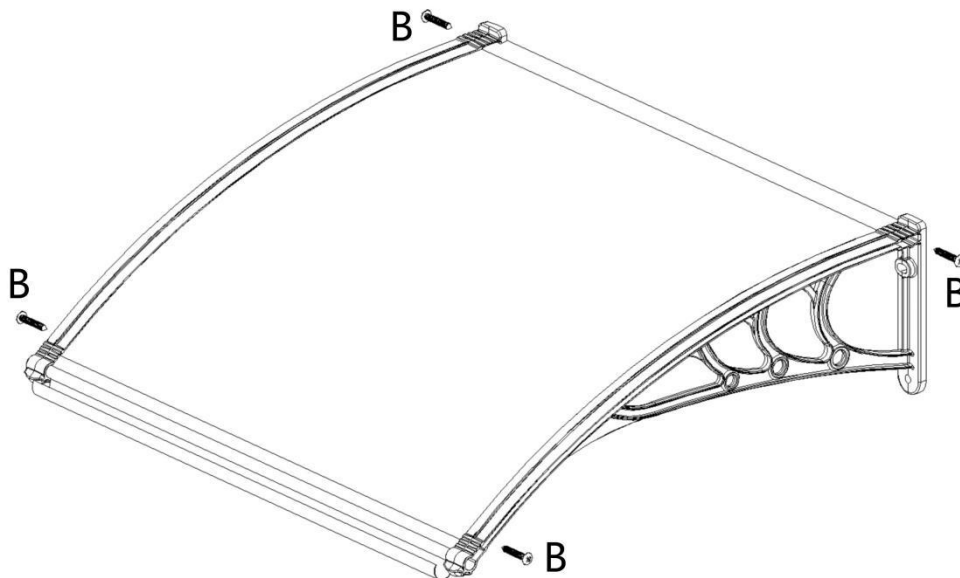
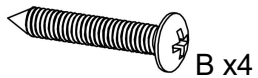

Fissare e fissare la staffa (3) e la barra di fissaggio (2 e 4) con le viti (C) .

PASSO
5

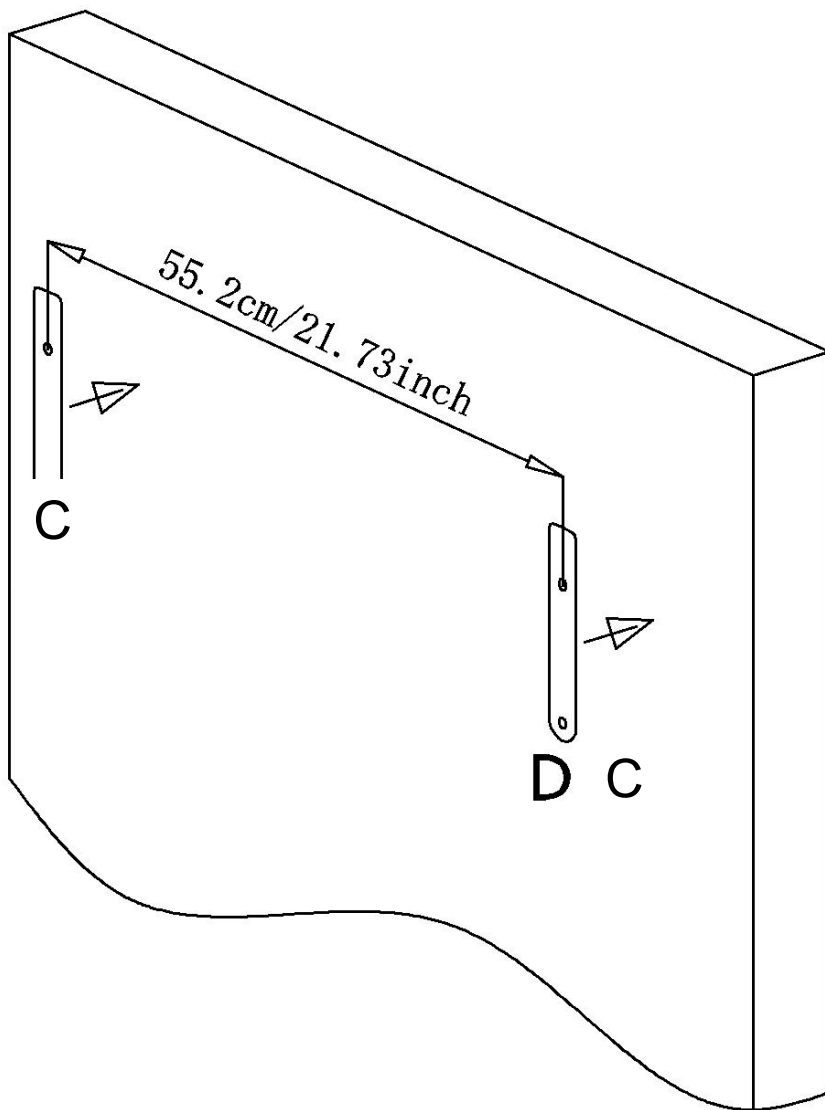
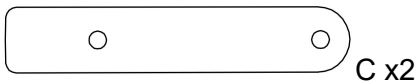

Per prima cosa, confermare la posizione di installazione, quindi utilizzare

l'adesivo dei fori di posizionamento (C) per contrassegnare le posizioni dei 4 fori di installazione richiesti sulla parete.

**PASS
06**

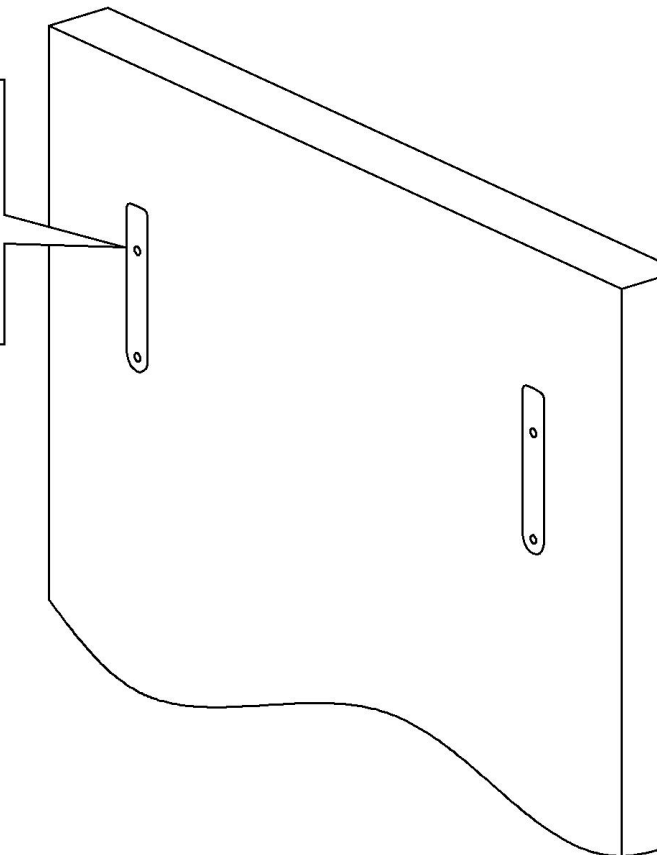
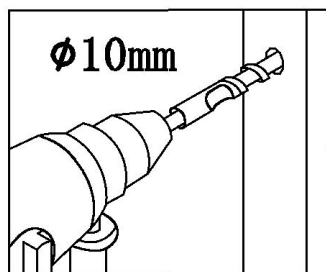

Profondità del foro di almeno 80 mm.

Utilizzare una punta da trapano per praticare i fori nei punti contrassegnati sulla parete.

PASSO
8



Un x4

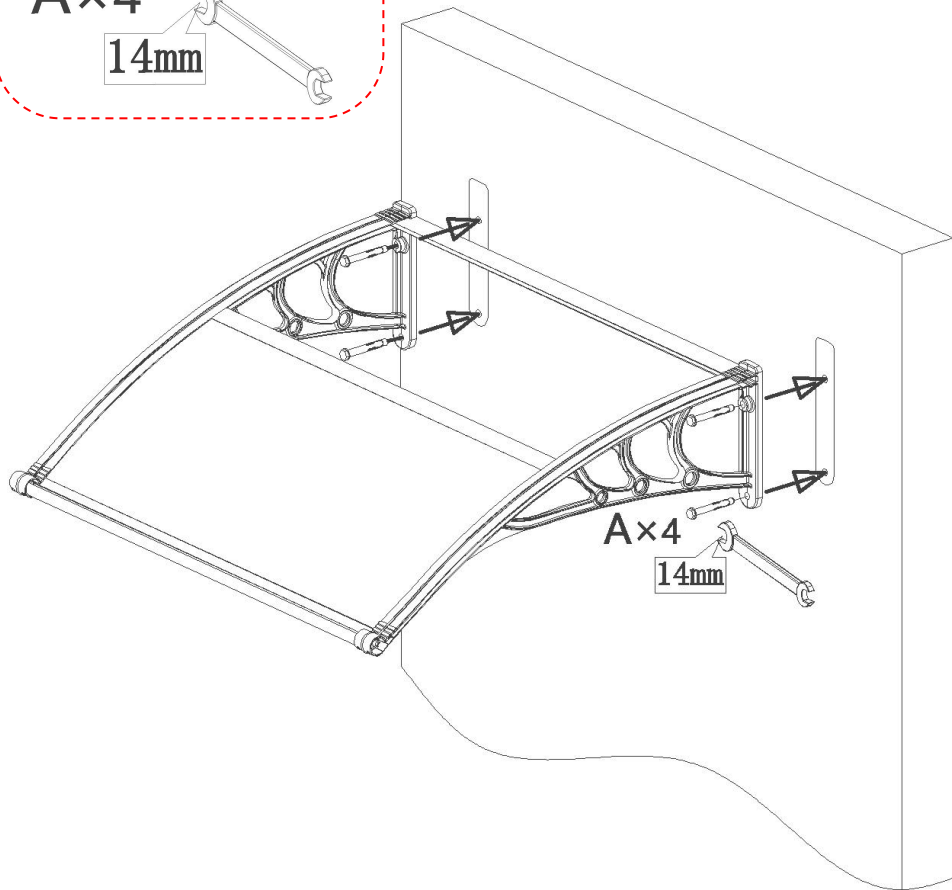
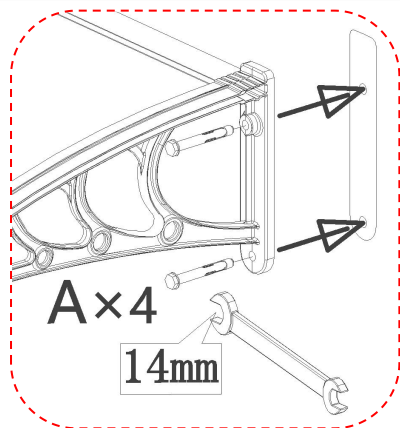

Far passare le viti di fissaggio (A) attraverso i fori della staffa e serrarle per fissare la staffa alla parete.

IL montaggio È completo.

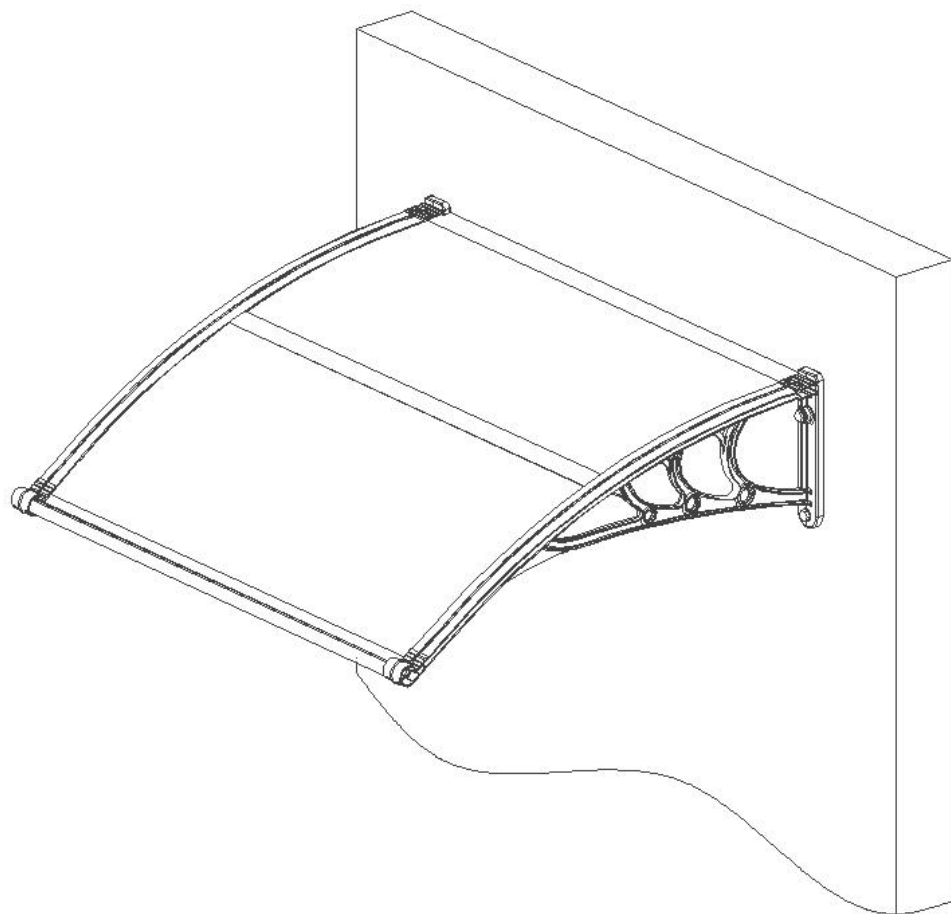

PRODUCT PARAMETER

Modello	CZPC24X24G-C
Colore della tavola	Grigio fumo
Dimensione dell'ombra	24x24 POLLICI (600*600 mm)

Produttore: Shanghai muxinmuyeyouxiangongsi

Indirizzo: Shuangchenglu 803nong11hao1602A-1609shi, baoshanqu, shanghai 200000 CN.

RAPPRESENTANTE CE: E-CrossStu GmbH.

Mainzer Landstr.69, 60329 Francoforte sul Meno.

RAPPRESENTANTE DEL REGNO UNITO: YH CONSULTING LIMITED.

C/O YH Consulting Limited Ufficio 147, Centurion House, London Road, Staines-upon-Thames, Surrey, TW18 4AX

Importato in AUS: SIHAO PTY LTD.

1 ROKEVA STREET EASTWOOD NSW 2122 Australia

Importato negli USA: Sanven Technology Ltd.

Suite 250, 9166 Anaheim Place, Rancho Cucamonga, CA 91730



VEVOR

Upgrade · The Home Creator Way

Daszek

Model: CZPC24X24G-C

Model: CZPC24X24G-C

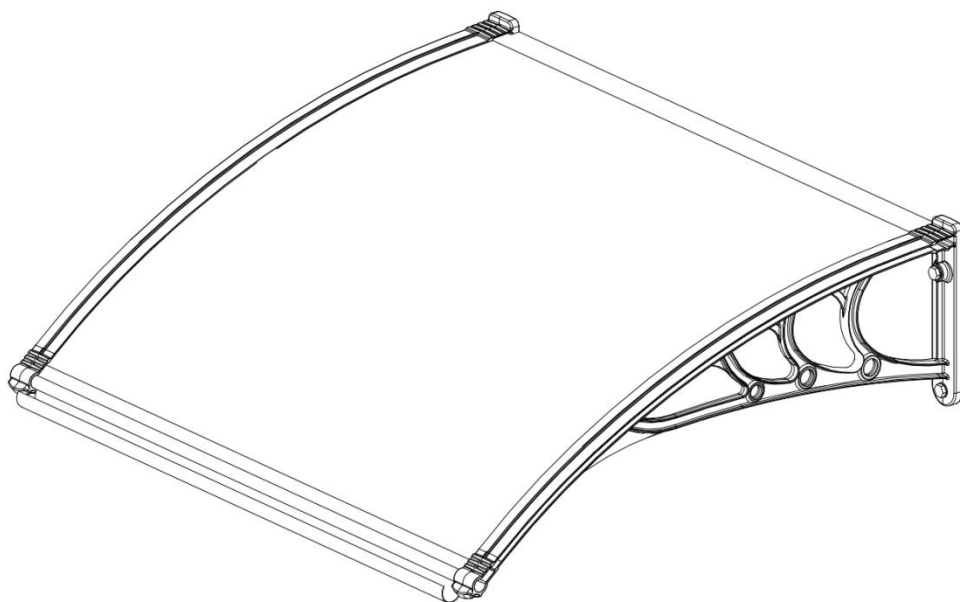

To jest ten oryginalny instrukcja, Proszę Czytać wszystko ręczne instrukcje Przed użyciem należy dokładnie sprawdzić stan urządzenia. VEVOR zastrzega sobie prawo do jednoznacznej interpretacji naszej instrukcji obsługi. Ten wygląd z ten produkt być Być temat Do ten produkt Otrzymałeś. Proszę, wybaczyć nam To nie będziemy Cię

ponownie informować, jeśli tak się stanie wszelkie aktualizacje technologii i oprogramowania naszego produktu.

Bezpieczeństwo środki ostrożności

OSTRZEŻENIE:

Czytać Ten instrukcje zanim używając Ten produkt. Awaria Do Do Więcej Móc wynik W przypadku poważnych obrażeń należy zawsze zachować podstawowe środki ostrożności, w tym :

- Przed montażem sprawdź, czy wszystkie części są kompletne i nienaruszone.
- Produkt należy zamontować na równym i stabilnym podłożu.
- Sprawdź wcześniej, czy ściana nadaje się do montażu. Przed nadejściem wietrznej pogody należy koniecznie złożyć lub zdemontować produkt. Zalecane do stosowania przy prędkości wiatru poniżej 2 stopni w skali Beauforta .
- Upewnij się, że produkt jest zamocowany między sufitem a podłogą i nie poluzuje się.
- Upewnij się, że nikt nie znajduje się w zasięgu produktu, gdy jest on rozłożony lub złożony.
- Jeśli używasz produktu na balkonie, zabezpiecz go liną, aby zapobiec jego upadkowi.
- Zabrania się kategorycznego zawieszania na produkcie jakichkolwiek przedmiotów.
- Żywotność produktu, zwłaszcza części plastikowych, w dużej mierze zależy od warunków atmosferycznych w miejscu montażu, dlatego należy regularnie sprawdzać stan produktu, aby mieć pewność, że jest on w dobrym stanie.

RATOWAĆ TE INSTRUKCJE

NARZĘDZIA

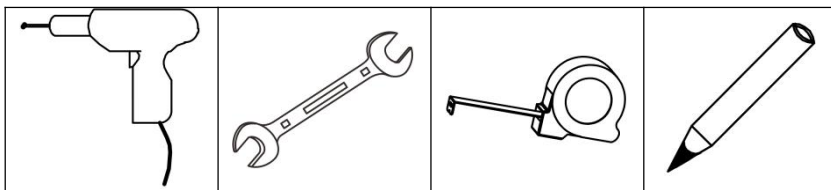



Potrzebni ludzie do instalacji

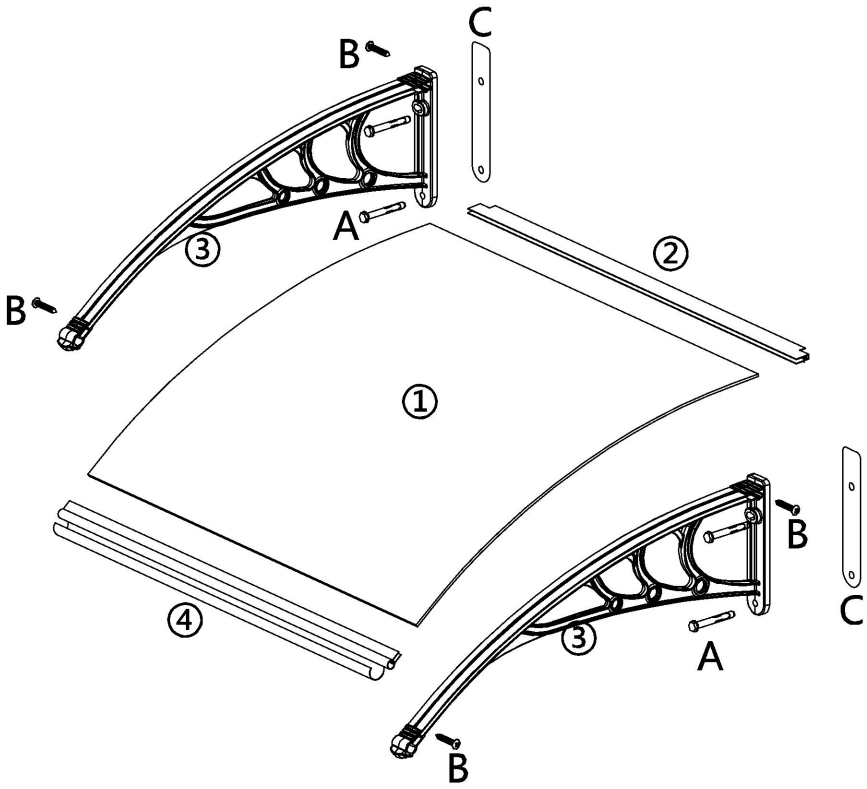

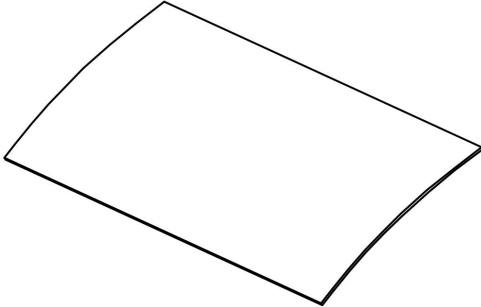
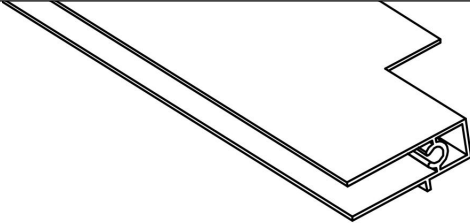
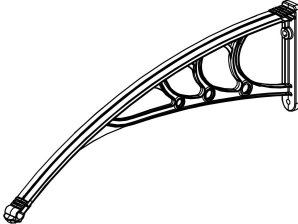
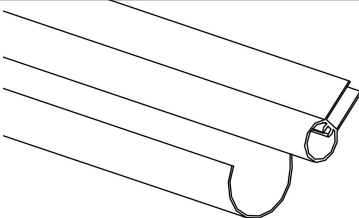
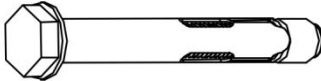

Produkt Lista

NIE.	Część	Nazwa	Ilość
1		Tablica	1
2		Tylny drążek mocujący	1
3		Nawias	2
4		Przedni drążek mocujący	1
A		Śruba ustalająca	4
B		Śruba M4x25	4
C		Naklejka z otworem lokalizacyjnym	2

Opis produktu

**KROK
1**

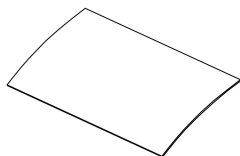

1 x1

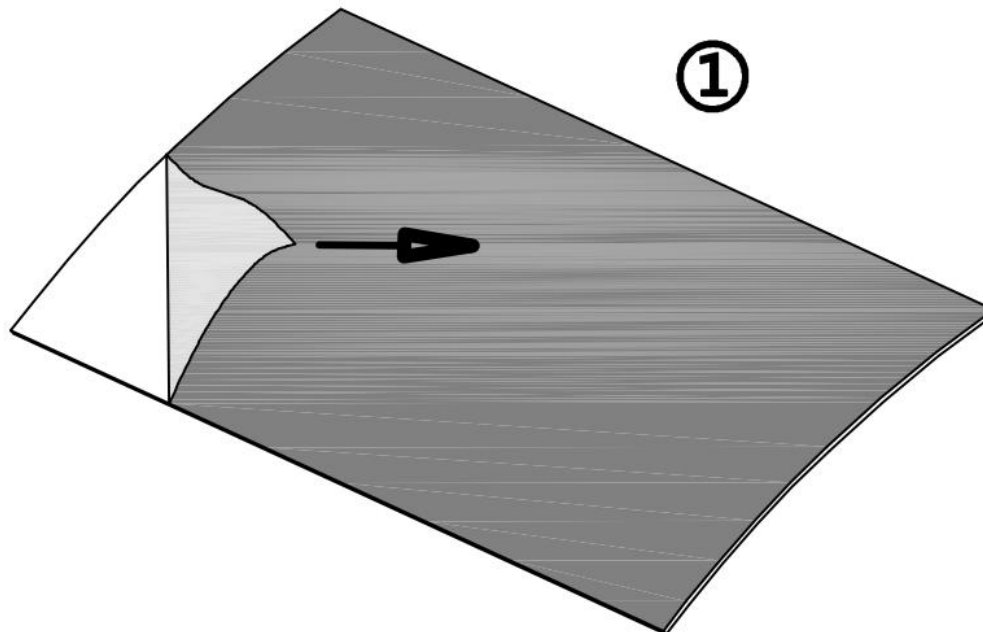

Proszę zdjąć folie ochronne z przodu i tyłu płytki (1).

**KROK
2**

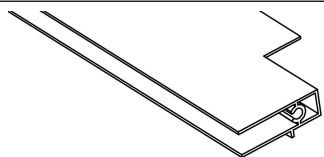

2 x1

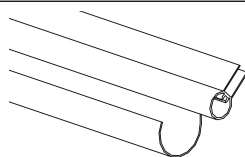

4 x1

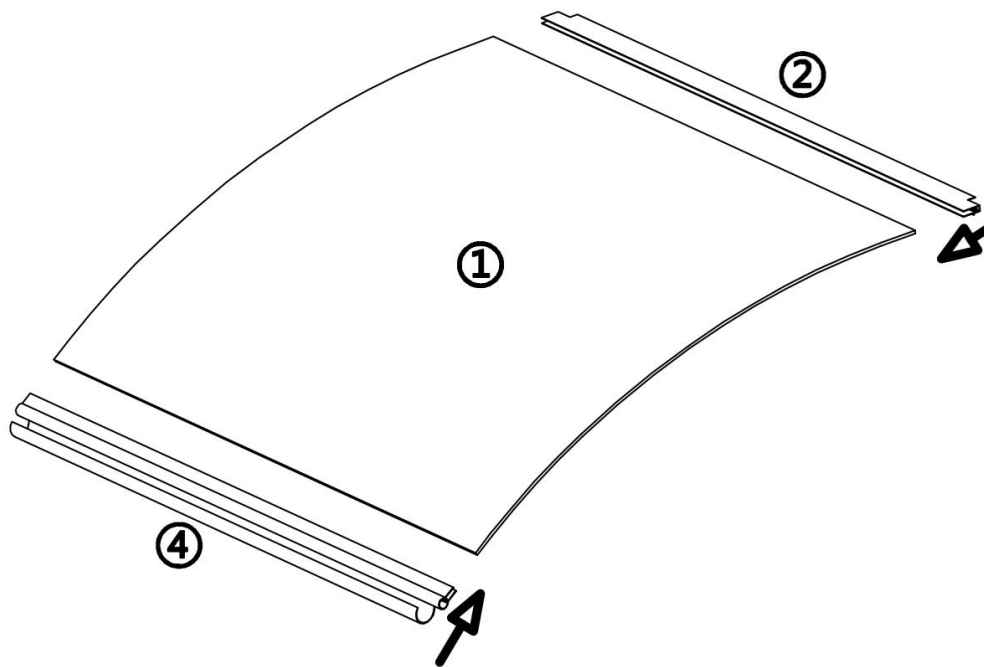

Zamontuj tylną listwę mocującą (2) i przednią listwę mocującą (3) na obu końcach deski (1).

**KROK
3**

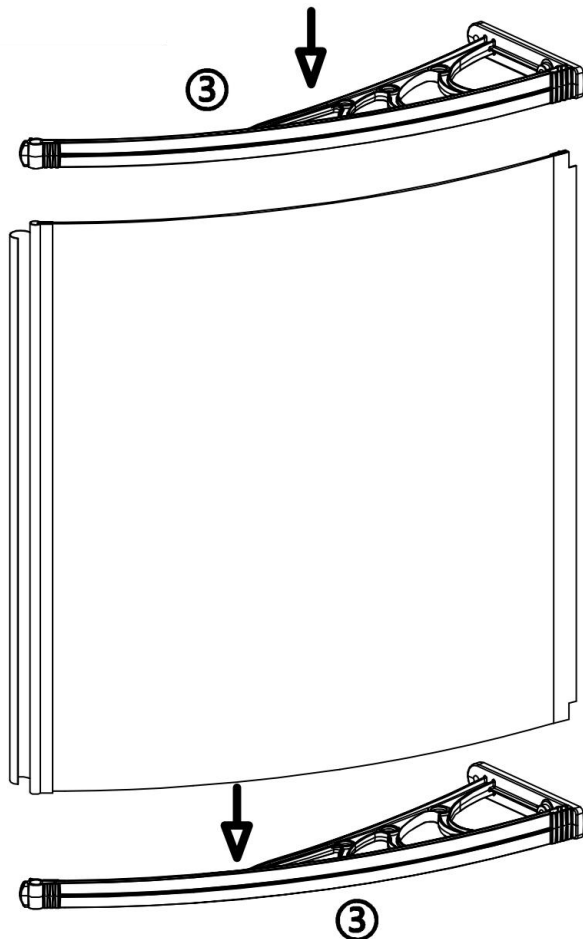
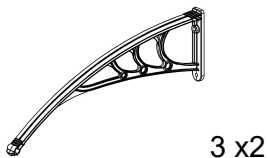

15. Umieść wspornik (3) na podłożu, a następnie zamontuj na nim deskę.
16. Zamontuj wspornik (3) na płycie.

Notatka:

Montaż w kierunku pokazanym na schemacie ułatwi cały proces.
Podczas montażu należy delikatnie pukać, aby upewnić się, że deska jest pewniej zamocowana.

KROK
4

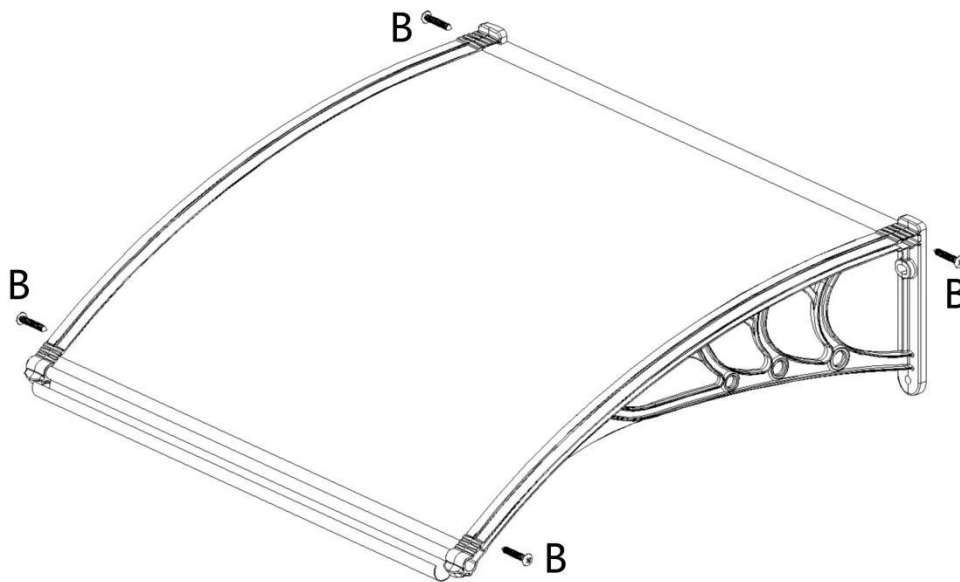
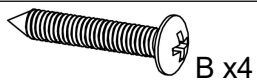

Zamocuj i zabezpiecz wspornik (3) oraz pręt mocujący (2 i 4) za pomocą śrub (C) .

KROK
5

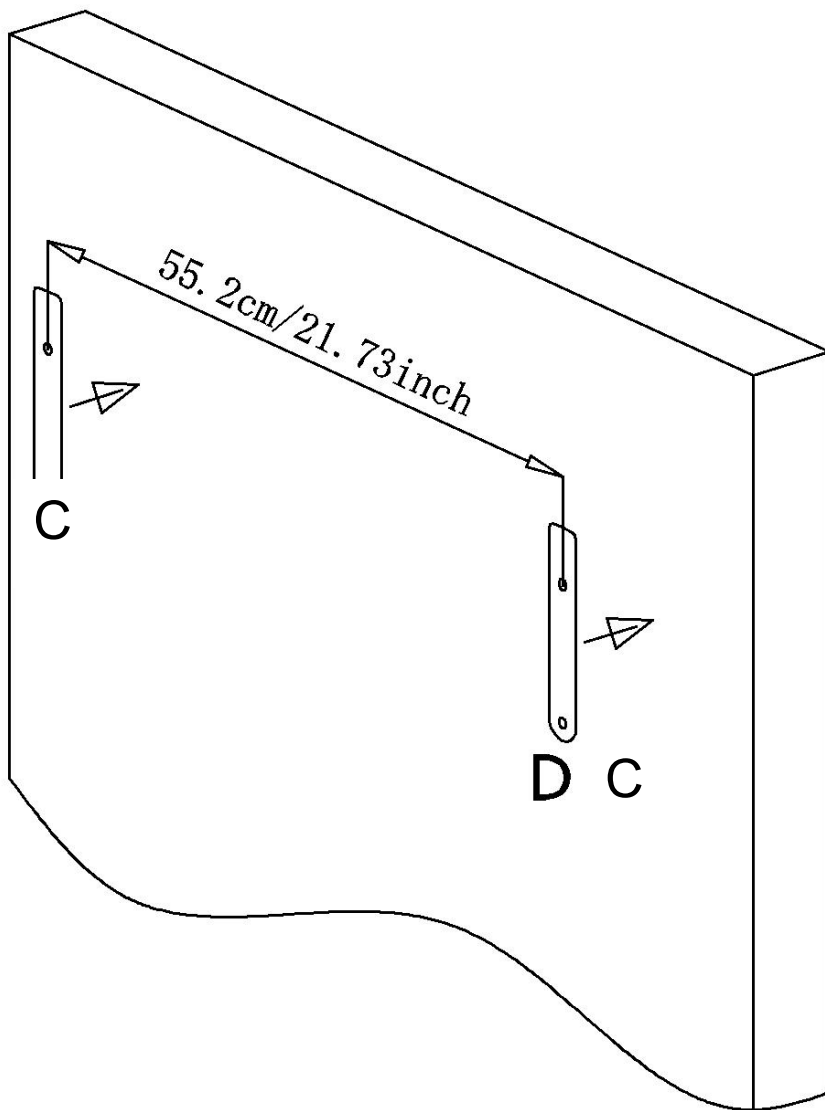
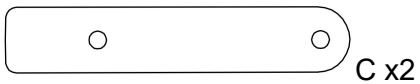

Najpierw należy potwierdzić miejsce montażu, a następnie za pomocą

naklejki z otworami montażowymi (C) zaznaczyć położenie 4 wymaganych otworów montażowych na ścianie.

**KROK
6**

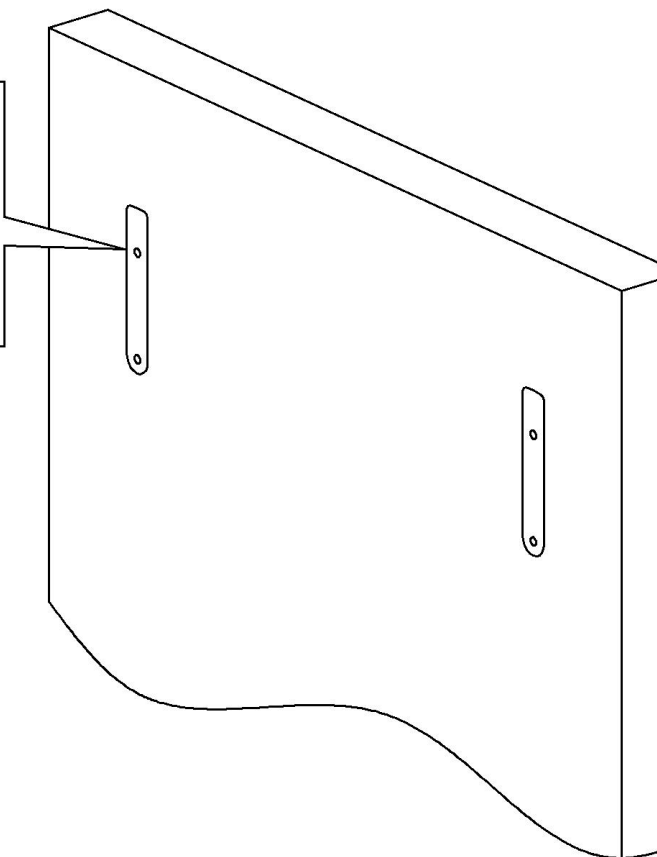
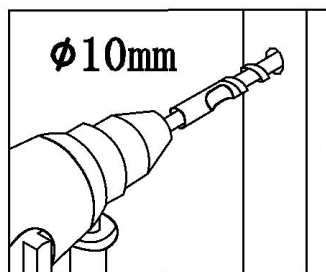

Głębokość otworu co najmniej 80 mm.

Za pomocą wiertła wywierć otwory w zaznaczonych miejscach na ścianie.

KROK
8

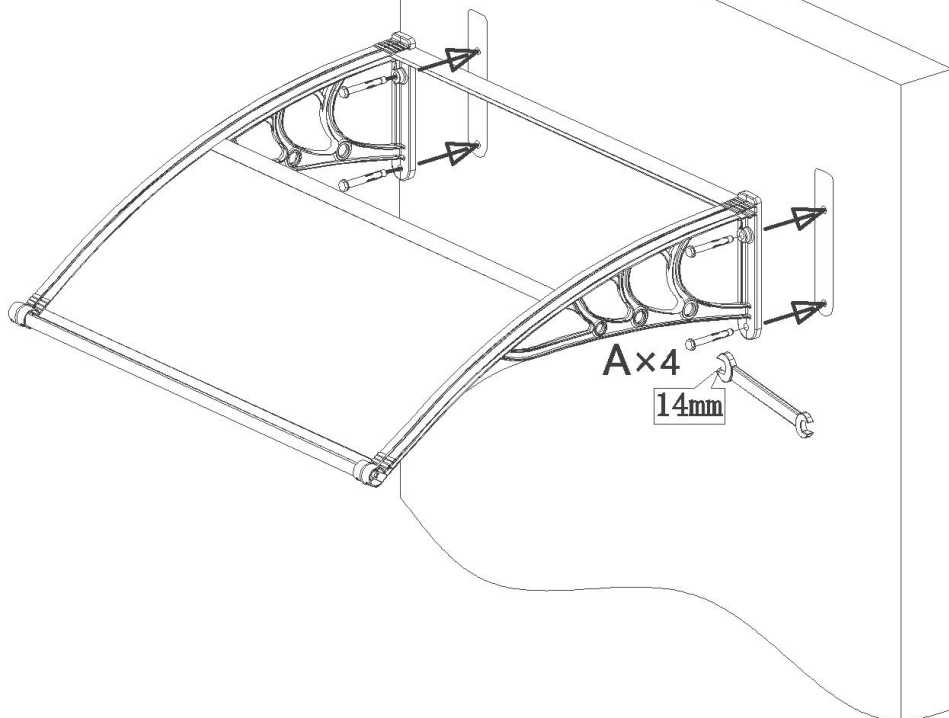
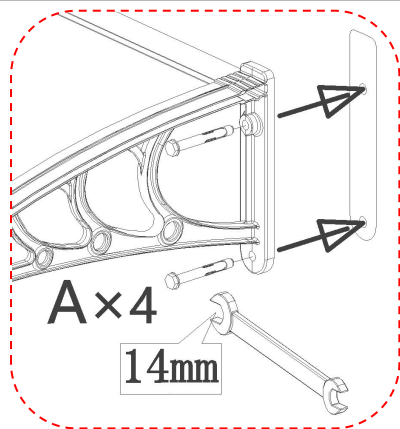
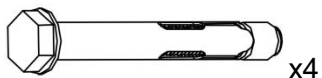

Przełóż śruby ustalające (A) przez otwory w uchwycie i dokręć je, aby

przymocować uchwyt do ściany.

Ten montaż Jest kompletny.

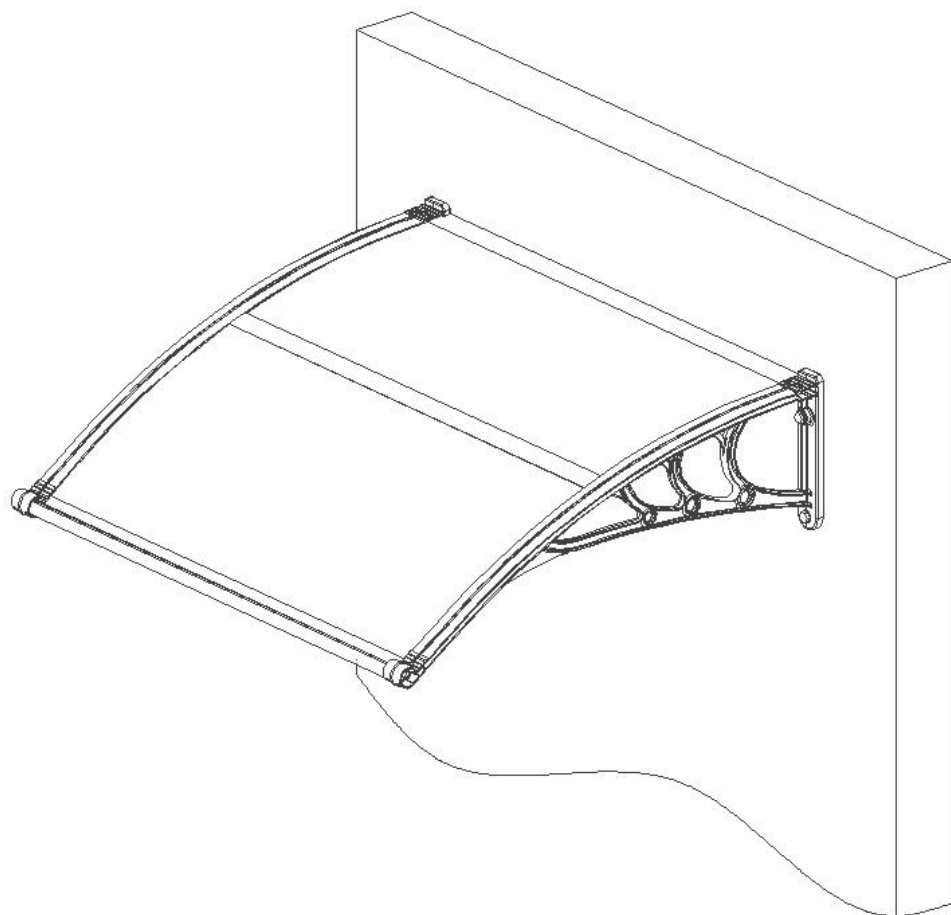

PRODUCT PARAMETER

Model	CZPC24X24G-C
Kolor deski	Szary dym
Rozmiar odcienia	24x24 cale (600*600 mm)

Producent: Shanghaimuxinmuyeyouxiangongsi

Adres: Shuangchenglu 803nong11hao1602A-1609shi, baoshanqu, szanghaj 200000 CN.

Przedstawiciel WE: E-CrossStu GmbH.

Mainzer Landstr.69, 60329 Frankfurt nad Menem.

PRZEDSTAWICIEL W WIELKIEJ BRYTANII: YH CONSULTING LIMITED.

C/O YH Consulting Limited Biuro 147, Centurion House, London Road, Staines-upon-Thames, Surrey, TW18 4AX

Importowane do AUS: SIHAO PTY LTD.

1 ROKEVA STREETEASTWOOD NSW 2122 Australia

Importowane do USA: Sanven Technology Ltd.

Apartament 250, 9166 Anaheim Place, Rancho Cucamonga, CA 9173 0

