

# VEVOR

**Affordable. Reliable. Home Improvement.**

## **SNOW PUSHER**

**MODEL:H610 / H760 / H915 / H1220**



# VEVOR

Affordable. Reliable. Home Improvement.

## SNOW PUSHER

**MODEL:H610 / H760 / H915 / H1220**

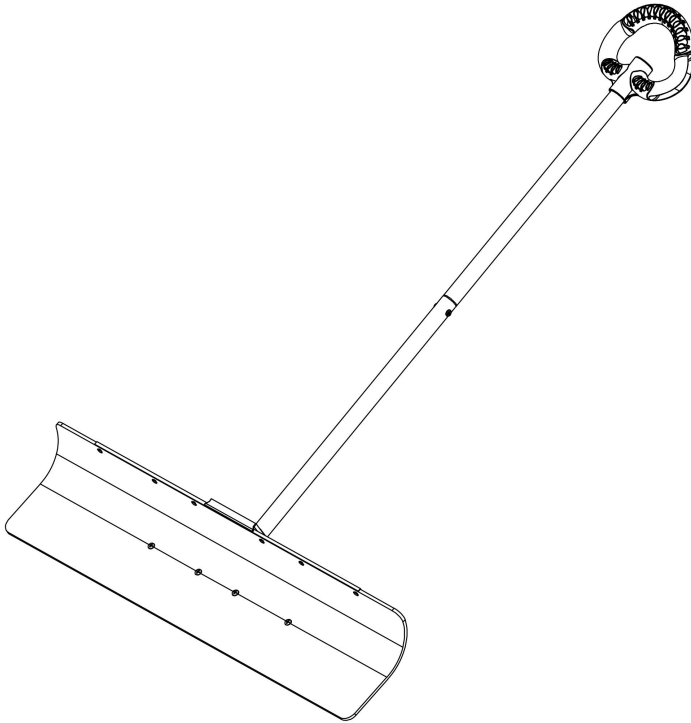

This is the original instruction, please read all manual instructions carefully before operating. VEVOR reserves a clear interpretation of our user manual. The appearance of the product shall be subject to the product you received. Please forgive us that we won't inform you again if there are any technology or software updates on our product.

## **WARNING:**

Read this instructions before using this product. Failure to do so can result in serious injury. the basic precautions should always be followed, including the following:

1. The snow pusher may not be used or stored in hazardous areas. It is not allowed to use the appliance in hazardous locations.
2. The snow pusher must be checked to ensure that it is in proper working order and is operating safely prior to use. Otherwise, the appliance must not be used.
3. Use as intended only. The snow pusher is not suitable for sweeping off corrosive substances. as they can harm the materials on the snow pusher.
4. Please wear safety gloves when operating snow pusher.
5. The operator must use the snow pusher properly. He must consider the local conditions and must pay attention to third parties, in particular children, when working with the snow pusher.
6. This snow pusher is not intended for use by persons (including children) with reduced physical, sensory or mental abilities or lacking experience and/or knowledge, unless they are supervised by a person responsible for their safety or are instructed by these persons on the use of the device. Children should be supervised, to ensure that they do not play with the snow pusher.

# Assembly Manual

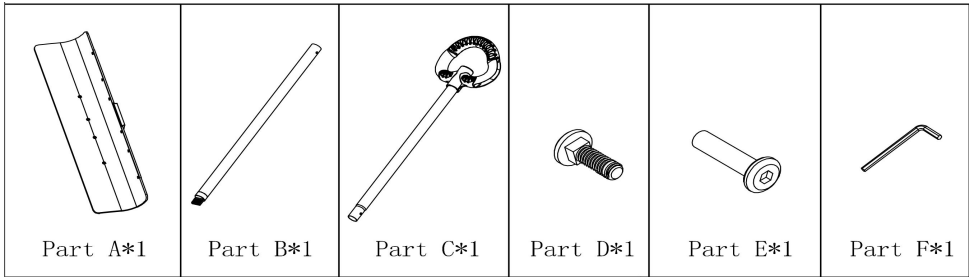

## Step1

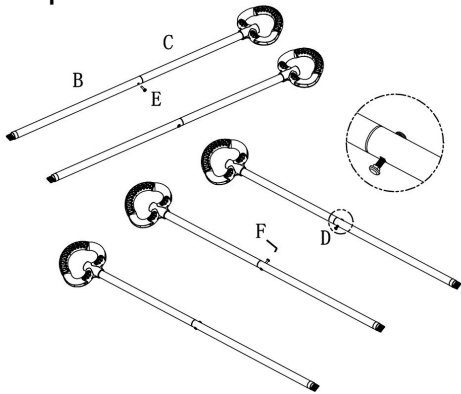

## Step2

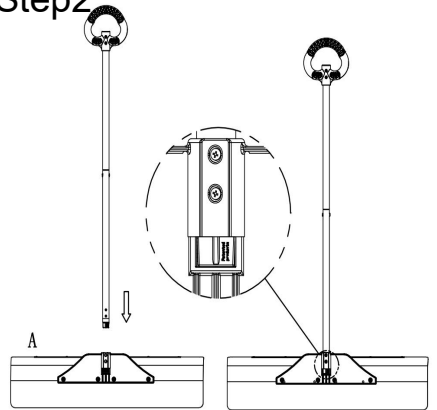

## Step1

Insert the necked - end of part C into the steel pipe of part B as shown in the following figure. ① First, insert part E into the circular hole of part B and press it into place. ② Screw part E into the threaded hole of part E (do not tighten it). ③ Align the square step of part D with the square hole, push it backward and press it tightly, and then use wrench F to fix it firmly.

## Step 2

Insert the quick - connection end of the handle assembly assembled in Step 1 into the trouser opening of the trouser drag of Part A. After confirming that the installation is in place, the overall assembly is completed.

complete the overall assembly

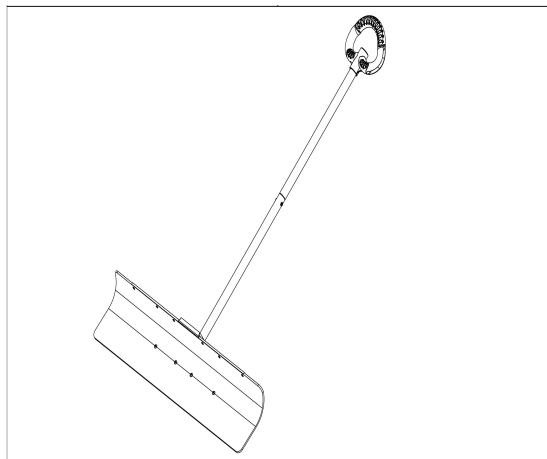

Check the handle installation. It should be installed at a reasonable position, such as the center of the anchor hole as shown in the above figure.

**Manufacturer:** Shanghaimuxinmuyeyouxiangongsi

**Address:** Shuangchenglu 803nong11hao1602A-1609shi, baoshanqu, shanghai 200000 CN.

**Imported to AUS:** SIHAO PTY LTD. 1 ROKEVA STREETEASTWOOD NSW 2122 Australia

**Imported to USA:** Sanven Technology Ltd. Suite 250, 9166 Anaheim Place, Rancho Cucamonga, CA 91730

<b>UK</b>	<b>REP</b>
-----------	------------

YH CONSULTING LIMITED. C/O YH Consulting Limited Office 147, Centurion House, London Road, Staines-upon-Thames, Surrey, TW18 4AX

<b>EC</b>	<b>REP</b>
-----------	------------

E-CrossStu GmbH  
Mainzer Landstr.69,  
60329 Frankfurt am Main.





# VEVOR

**Affordable. Reliable. Home Improvement.**

PŁUGACZ DO ŚNIEGU

MODEL:H610 / H760 / H915 / H1220



MODEL:H610 / H760 / H915 / H1220

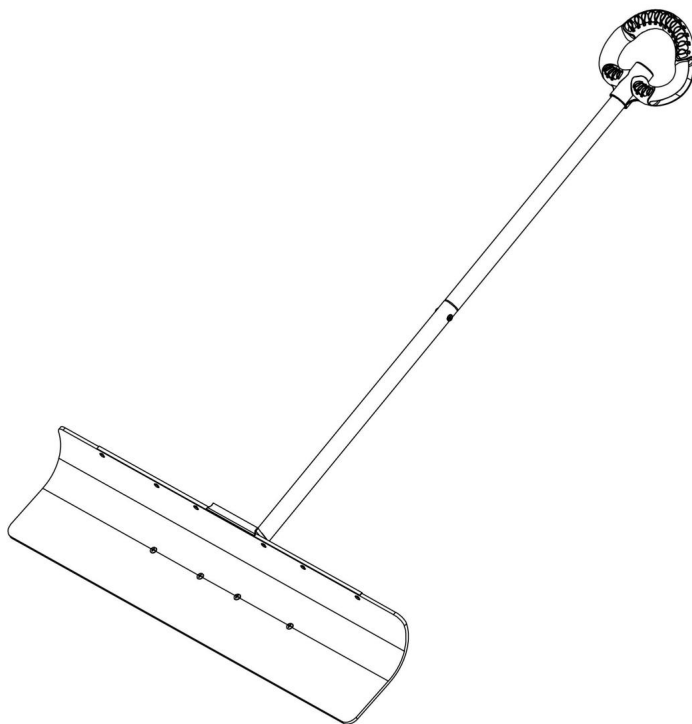

To jest oryginalna instrukcja, przed użyciem należy uważnie przeczytać wszystkie instrukcje. VEVOR zastrzega sobie jasną interpretację naszej instrukcji obsługi. Wygląd produktu będzie zależał od produktu, który otrzymałeś. Prosimy o wybaczenie, że nie poinformujemy Cię ponownie, jeśli w naszym produkcie pojawią się jakiegokolwiek aktualizacje technologiczne lub oprogramowania.

## OSTRZEŻENIE:

Przed użyciem tego produktu należy przeczytać niniejszą instrukcję. Nieprzestrzeganie może to spowodować poważne obrażenia. Podstawowe środki ostrożności należy zawsze przestrzegać, w tym następujących zasad:

1. Odśnieżarki nie wolno używać ani przechowywać w niebezpiecznych. Nie wolno używać urządzenia w niebezpieczne miejsca.
2. Należy sprawdzić, czy odśnieżarka jest w dobrym stanie. prawidłowego stanu technicznego i bezpiecznego użytkowania. W przeciwnym razie nie wolno używać urządzenia.
3. Używać wyłącznie zgodnie z przeznaczeniem. Odśnieżarka nie jest odpowiednia do zamywania substancji żrących, ponieważ mogą one szkodzić materiałom na odśnieżarce.
4. Podczas obsługi odśnieżarki należy nosić rękawice ochronne.
5. Operator musi prawidłowo używać odśnieżarki. On należy wziąć pod uwagę lokalne warunki i zwrócić uwagę osobom trzecim, w szczególności dzieciom, podczas pracy z odśnieżarką.
6. Odśnieżarka nie jest przeznaczona do użytku przez osoby: (w tym dzieci) o ograniczonej sprawności fizycznej, sensorycznej lub zdolności umysłowych lub nieposiadających doświadczenia i/lub wiedzy, chyba że nadzorowana jest przez osobę odpowiedzialną za ich bezpieczeństwo lub zostali przez te osoby poinstruowani w zakresie korzystania z nich urządzenia. Dzieci powinny być pod nadzorem, aby zapewnić że nie bawią się odśnieżarką.

# Instrukcja montażu

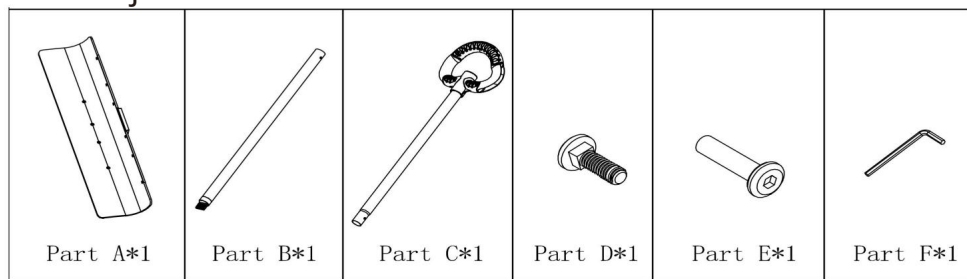

## Krok 1

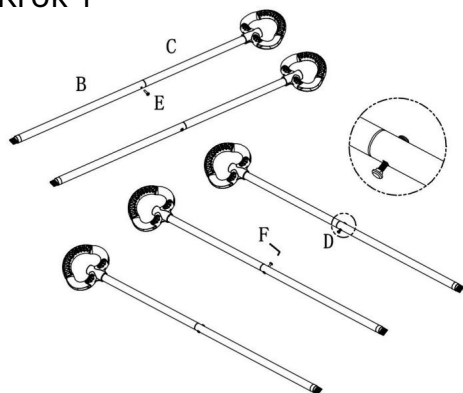

## Krok 2

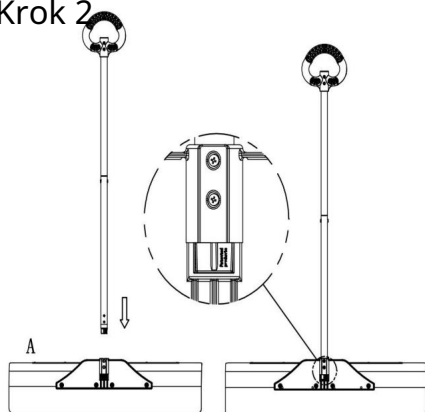

## Krok 1

Włóż szybkowy koniec części C do stalowej rury części B, jak pokazano na poniższym rysunku. Najpierw włóż część E do okrągłego otworu części B i wciśnij ją na miejsce. Wkręć część E do gwintowanego otworu części E (nie dokręcaj jej). Wyrównaj kwadratowy stopień części D z kwadratowym otworem, wciśnij go do tyłu i mocno dociśnij, a następnie użyj klucza F, aby go mocno za

## Krok 2

Włóż szybkozłączkę zespołu uchwytu zmontowanego w kroku 1 do otworu na spodnie w części A. Po potwierdzeniu, że instalacja jest na miejscu, cały montaż jest ukończony.

## zakończyć cały montaż

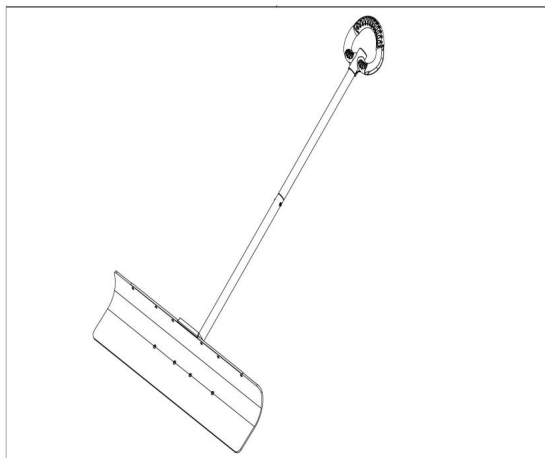

Sprawdź montaż uchwyty. Powinien być zainstalowany w rozsądnym położeniu, takie jak środek otworu kotwicznego, jak pokazano na powyższym rysunku.

Producent: Shanghaimuxinmuyeyouxiangongsi Adres:  
Shuangchenglu 803nong11hao1602A-1609shi, baoshanqu, szanghaj 200000 CN.

Importowane do AUS: SIHAO PTY LTD. 1 ROKEVA STREETEASTWOOD NSW 2122 Australia

Importowane do USA: Sanven Technology Ltd. Suite 250, 9166 Anaheim Place, Rancho Cucamonga, CA 91730

REP WIELKIEJ BRYTANII	
-----------------------	--

YH CONSULTING LIMITED. C/O YH Consulting Limited Biuro  
147, Centurion House, London Road, Staines-upon-  
Thames, Surrey, TW18 4AX

Przedstawiciel UE	
-------------------	--

E-CrossStu GmbH  
Mainzer Landstr.69,  
60329 Frankfurt nad Menem.





# VEVOR

**Affordable. Reliable. Home Improvement.**

## **SPINGINEVEVE**

**MODELLO: H610 / H760 / H915 / H1220**



# VEVOR

Affordable. Reliable. Home Improvement.

## SPINGINEVEVE

**MODELLO: H610 / H760 / H915 / H1220**

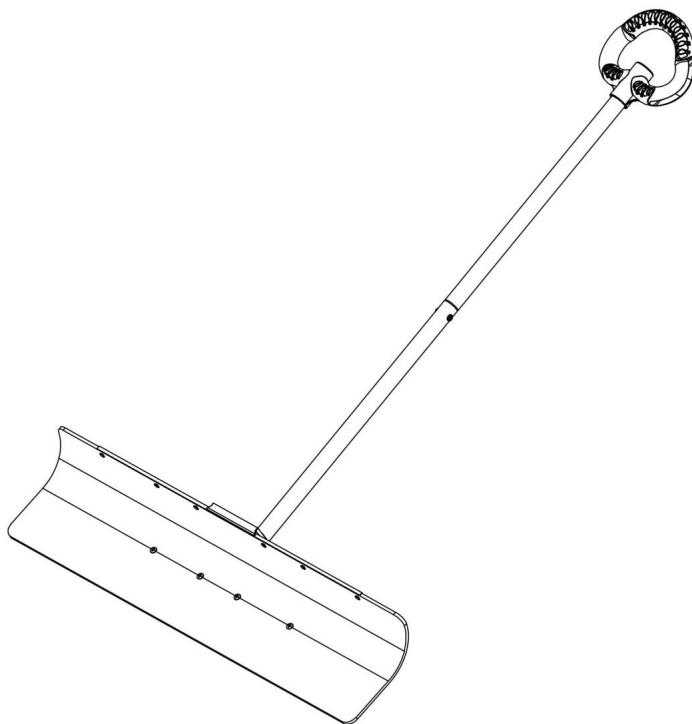

Queste sono le istruzioni originali, si prega di leggere attentamente tutte le istruzioni del manuale prima di utilizzare il prodotto. VEVOR si riserva la piena interpretazione del manuale utente. L'aspetto del prodotto dipenderà dal prodotto ricevuto. Vi preghiamo di non informarvi ulteriormente in caso di aggiornamenti tecnologici o software relativi al nostro prodotto.

## **AVVERTIMENTO:**

Leggere attentamente le istruzioni prima di utilizzare il prodotto. La mancata farlo può provocare gravi lesioni. le precauzioni di base dovrebbero essere sempre seguite, comprese le seguenti:

1. Lo spazzaneve non può essere utilizzato o conservato in aree pericolose. Non è consentito utilizzare l'apparecchio in luoghi pericolosi.
2. Lo spazzaneve deve essere controllato per assicurarsi che sia in che sia in perfette condizioni di funzionamento e che funzioni in modo sicuro prima dell'uso. In caso contrario l'apparecchio non deve essere utilizzato.
3. Utilizzare solo come previsto. Lo spazzaneve non è adatto. per spazzare via sostanze corrosive. poiché possono danneggiare i materiali sullo spazzaneve.
4. Indossare guanti di sicurezza quando si utilizza lo spazzaneve.
5. L'operatore deve utilizzare correttamente lo spazzaneve. bisogna considerare le condizioni locali e prestare attenzione a terzi, in particolare bambini, quando si lavora con lo spazzaneve.
6. Questo spazzaneve non è destinato all'uso da parte di persone (compresi i bambini) con ridotte capacità fisiche, sensoriali o capacità mentali o mancanza di esperienza e/o conoscenza, a meno che non siano supervisionati da una persona responsabile la loro sicurezza o sono istruiti da queste persone sull'uso del dispositivo. I bambini devono essere sorvegliati, per garantire che non giochino con lo spazzaneve.

## Manuale di montaggio

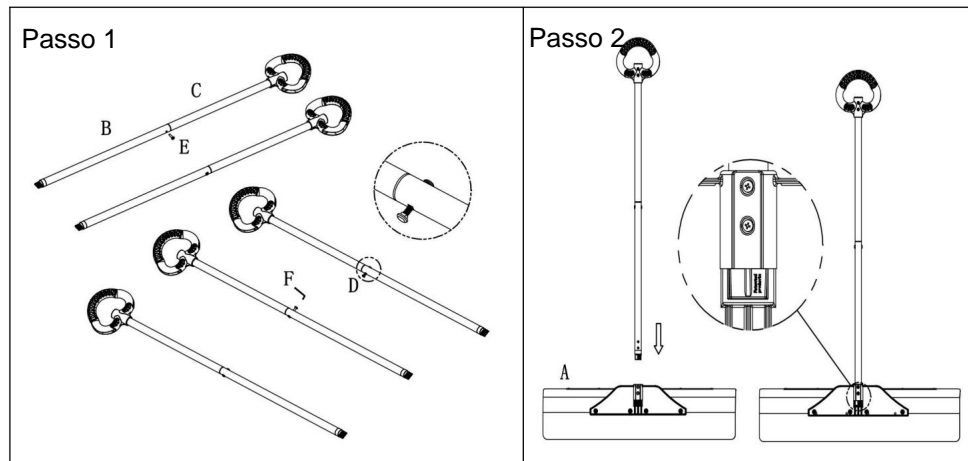
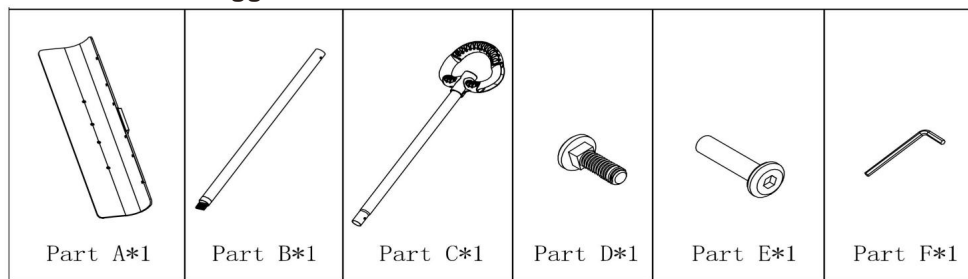

### Passo 1

Inserire l'estremità con il collo della parte C nel tubo di acciaio della parte B come mostrato nella figura seguente. ÿ Inserire innanzitutto la parte E nel foro circolare della parte B e premerla in posizione. ÿ Avvitare la parte E nel foro filettato della parte E (non stringere). ÿ Allineare il gradino quadrato della parte D con il foro quadrato, spingerlo indietro e premere con forza, quindi utilizzare la chiave F per fissarlo saldamente.

### Passo 2

Inserire l'estremità del collegamento rapido del gruppo maniglia assemblato nel passaggio 1 nell'apertura del trascinato per pantaloni della parte A. Dopo aver verificato che l'installazione sia avvenuta correttamente, l'assemblaggio complessivo è completato.

completare l'assemblaggio complessivo

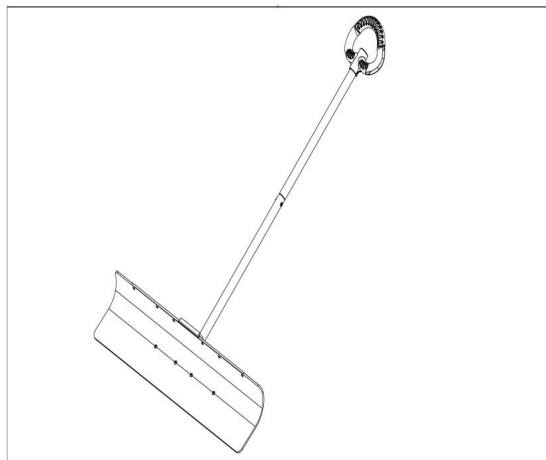

Controllare l'installazione della maniglia. Dovrebbe essere installata a una distanza ragionevole posizione, ad esempio il centro del foro di ancoraggio, come mostrato nella figura sopra.

**Produttore:** Shanghai muxin muyeyouxiangongsi **Indirizzo:**

Shuangchenglu 803nong11hao1602A-1609shi, baoshanqu, shanghai 200000 CN.

**Importato in AUS:** SIHAO PTY LTD. 1 ROKEVA STREET EASTWOOD NSW 2122 Australia

**Importato negli USA:** Sanven Technology Ltd. Suite 250, 9166 Anaheim Place, Rancho Cucamonga, CA 91730



YH CONSULTING LIMITED. C/O YH Consulting Limited  
Ufficio 147, Centurion House, London Road, Staines-  
upon-Thames, Surrey, TW18 4AX

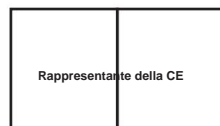

E-CrossStu GmbH  
Mainzer Landstr.69,  
60329 Francoforte sul Meno.





# VEVOR

**Affordable. Reliable. Home Improvement.**

REMOLQUE DE NIEVE

MODELO: H610 / H760 / H915 / H1220



MODELO: H610 / H760 / H915 / H1220

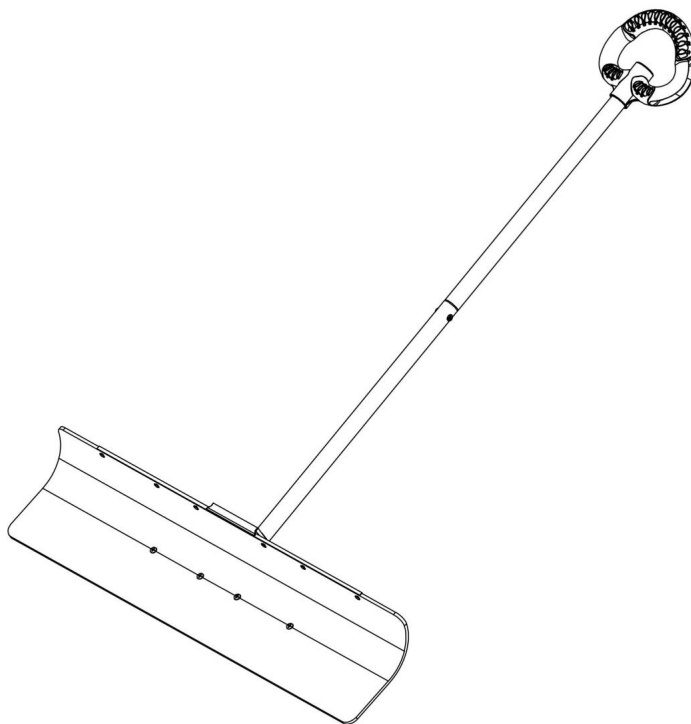

Estas son las instrucciones originales; lea atentamente todas las instrucciones del manual antes de utilizarlo. VEVOR se reserva el derecho de interpretar su manual de usuario. La apariencia del producto dependerá del producto que haya recibido. Le rogamos que nos disculpe si no le informamos de nuevo si hay actualizaciones tecnológicas o de software en nuestro producto.

## ADVERTENCIA:

Lea estas instrucciones antes de usar este producto. Si no lo hace, Hacerlo puede provocar lesiones graves. Precauciones básicas deben seguirse siempre, incluyendo lo siguiente:

1. La quitanieves no se puede utilizar ni almacenar en Zonas peligrosas. No está permitido utilizar el aparato en lugares peligrosos
2. Se debe revisar el quitanieves para asegurarse de que se encuentra en está en buen estado de funcionamiento y funciona de forma segura antes de su uso. De lo contrario, no se debe utilizar el aparato.
3. Úselo solo para el fin previsto. El quitanieves no es adecuado. Para barrer sustancias corrosivas, ya que pueden dañar Los materiales en la quitanieves.
4. Utilice guantes de seguridad al operar la quitanieves.
5. El operador debe utilizar la quitanieves correctamente. Debe tener en cuenta las condiciones locales y prestar atención. a terceros, en particular a niños, cuando se trabaja con El empujador de nieve.
6. Esta máquina quitanieves no está diseñada para ser utilizada por personas (incluidos los niños) con discapacidad física, sensorial o capacidades mentales o que carezcan de experiencia y/o conocimientos, a menos que estén supervisados por una persona responsable su seguridad o sean instruidos por estas personas sobre el uso del dispositivo. Los niños deben ser supervisados para garantizar que no jueguen con la quitanieves.

## Manual de montaje

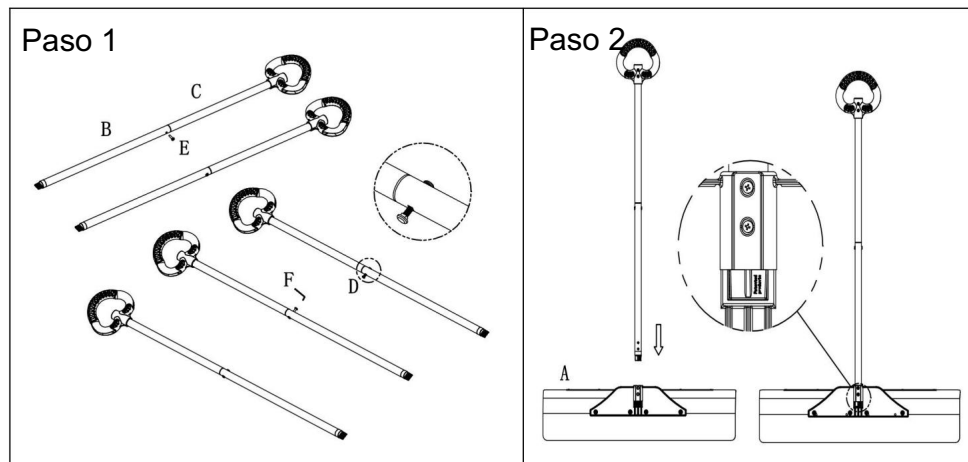
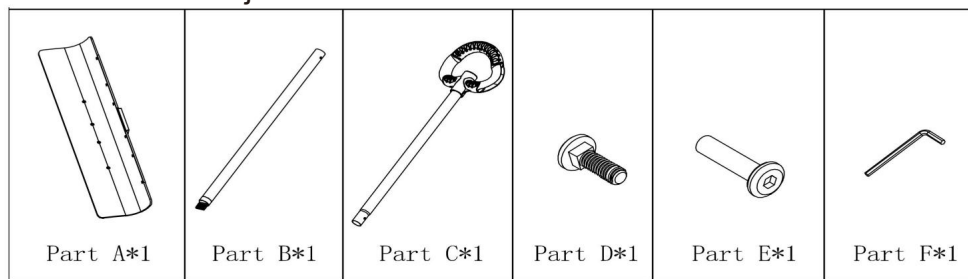

### Paso 1

Inserte el extremo con cuello de la pieza C en el tubo de acero de la pieza B, como se muestra en la siguiente figura. Primero, inserte la pieza E en el orificio circular de la pieza B y presiónela para que encaje. Enrosque la pieza E en el orificio roscado de la pieza E (sin apretarla). Alinee el escalón cuadrado de la pieza D con el orificio cuadrado, empújelo hacia atrás y presiónelo firmemente. Luego, utilice la llave F para fijarlo firmemente.

### Paso 2

Inserte el extremo de conexión rápida del conjunto de manija ensamblado en el Paso 1 en la abertura del pantalón del calcetín de pantalones de la Parte A. Después de confirmar que la instalación está en su lugar, el ensamblaje general está completo.

## completar el montaje general

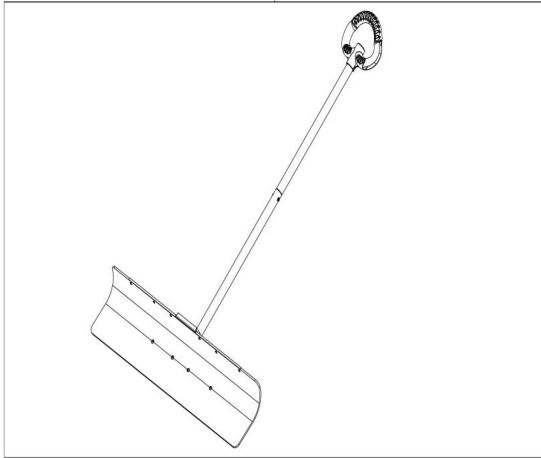

Verifique la instalación del mango. Debe instalarse a una distancia razonable. posición, como el centro del orificio de anclaje, como se muestra en la figura anterior.

Fabricante: Shanghaimuxinmuyeyouxiangongsi Dirección:  
Shuangchenglu 803nong11hao1602A-1609shi, baoshanqu, shanghai 200000 CN.

Importado a AUS: SIHAO PTY LTD. 1 ROKEVA STREET, EASTWOOD, NSW 2122,  
Australia

Importado a EE. UU.: Sanven Technology Ltd. Suite 250, 9166 Anaheim Place, Rancho  
Cucamonga, CA 91730

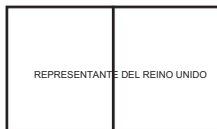

YH CONSULTING LIMITADA. A/C YH Consulting Limited  
Oficina 147, Centurion House, London Road, Staines-  
upon-Thames, Surrey, TW18 4AX

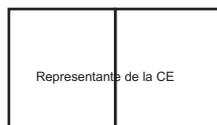

E-CrossStu GmbH  
Mainzer Landstr.69,  
60329 Fráncfort del Meno.





# VEVOR

**Affordable. Reliable. Home Improvement.**

## SNÖSKUTARE

MODELL: H610 / H760 / H915 / H1220



**MODELL: H610 / H760 / H915 / H1220**

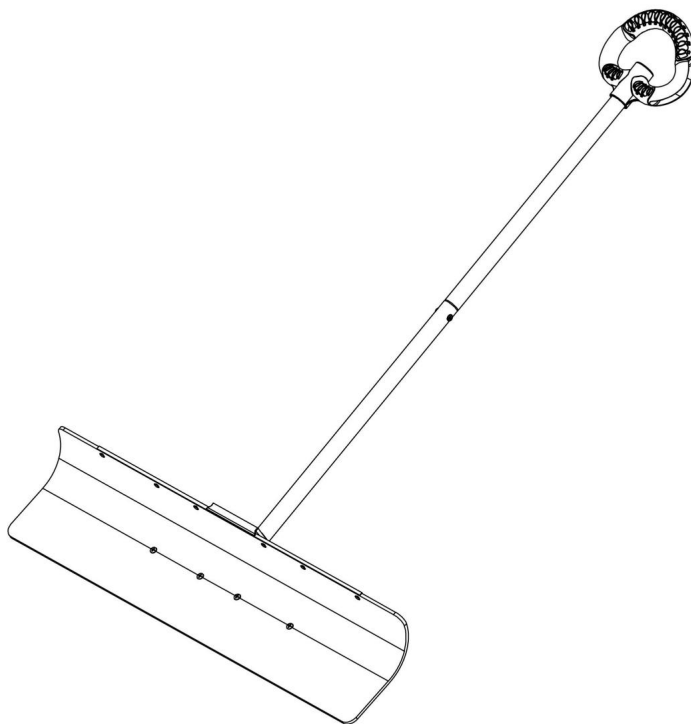

Detta är originalinstruktionerna, vänligen läs alla instruktioner noggrant innan du använder produkten. VEVOR förbehåller sig en tydlig tolkning av vår användarmanual. Produktens utseende ska vara beroende av den produkt du mottagit. Vi ber om ursäkt för att vi inte kommer att informera dig igen om det finns några teknik- eller programuppdateringar för vår produkt.

## **VARNING:**

Läs dessa instruktioner innan du använder produkten. Underlåtenhet att

Om du gör det kan det leda till allvarliga skador. De grundläggande försiktighetsåtgärderna

bör alltid följas, inklusive följande:

1. Snöslungan får inte användas eller förvaras i farliga områden. Det är inte tillåtet att använda apparaten i farliga platser.
2. Snöskjutaren måste kontrolleras för att säkerställa att den är i rätt skick är i gott skick och fungerar säkert före användning. Annars får apparaten inte användas.
3. Använd endast enligt avsikten. Snöslungan är inte lämplig för att sopa bort frätande ämnen. eftersom de kan skada materialen på snöslungan.
4. Använd skyddshandskar när du använder snöslungan.
5. Föraren måste använda snöslungan korrekt. Han måste beakta de lokala förhållandena och vara uppmärksam till tredje part, särskilt barn, när de arbetar med snöskjutaren.
6. Denna snöslunga är inte avsedd att användas av personer (inklusive barn) med nedsatt fysisk, sensorisk eller mentala förmågor eller bristande erfarenhet och/eller kunskap, såvida de inte övervakas av en person som ansvarar för deras säkerhet eller instrueras av dessa personer om användningen av enheten. Barn bör övervakas för att säkerställa att de inte leker med snöslungan.

# Monteringsmanual

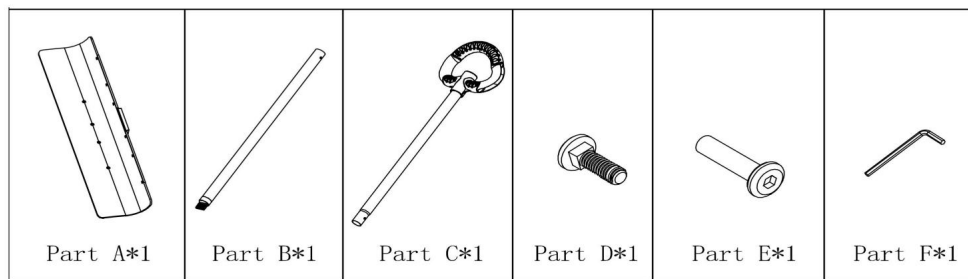

## Steg 1

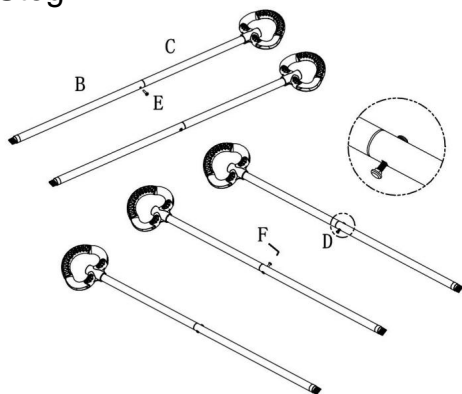

## Steg 2

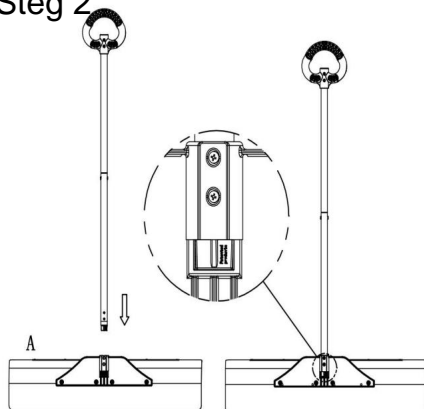

## Steg 1

För in den avsmalnade änden av del C i stålroret på del B enligt följande figur.  $\ddot{y}$  För först in del E i det runda hålet på del B och tryck den på plats.  $\ddot{y}$  Skruva fast del E i det gängade hålet på del E (dra inte åt den).  $\ddot{y}$  Rikta in det fyrkantiga steget på del D med det fyrkantiga hålet, tryck det bakåt och tryck åt det ordentligt, och använd sedan skiftnyckel F för att fixera det ordentligt.

## Steg 2

Sätt i snabbkopplingsändan på handtagsenheten som monterades i steg 1 i byxöppningen på byxdragaren i del A. Efter att ha bekräftat att installationen är på plats är hela monteringen klar.

## slutför den totala monteringen

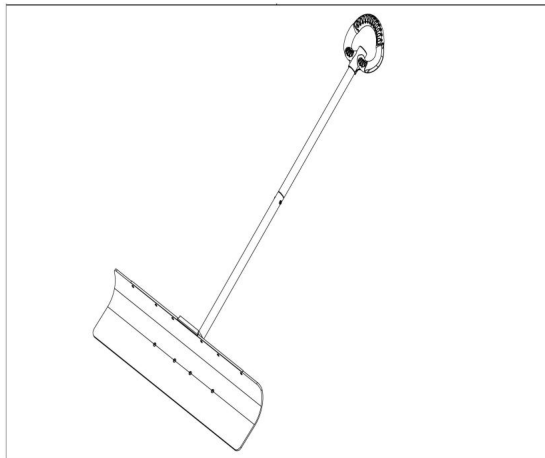

Kontrollera handtagets installation. Det bör installeras på ett rimligt avstånd position, såsom mitten av ankarhålet som visas i bilden ovan.

**Tillverkare:** Shanghaimuxinmuyeyouxiangongsi **Adress:**

Shuangchenglu 803nong11hao1602A-1609shi, baoshanqu, shanghai 200000 CN.

**Importerad till Australien:** SIHAO PTY LTD. 1 ROKEVA STREETEASTWOOD NSW  
2122 Australien

**Importerad till USA:** Sanven Technology Ltd. Suite 250, 9166 Anaheim Place, Rancho  
Cucamonga, CA 91730

Storbritanniens republikaner	
------------------------------	--

YH CONSULTING LIMITED. C/O YH Consulting Limited  
Kontor 147, Centurion House, London Road, Staines-upon-  
Thames, Surrey, TW18 4AX

EG-representant	
-----------------	--

E-CrossStu GmbH  
Mainzer Landstr.69,  
60329 Frankfurt am Main.





# **VEVOR**

**Affordable. Reliable. Home Improvement.**

## **SNEEUWDUWER**

**MODEL: H610 / H760 / H915 / H1220**



# VEVOR

Affordable. Reliable. Home Improvement.

## SNEEUWDUWER

**MODEL: H610 / H760 / H915 / H1220**

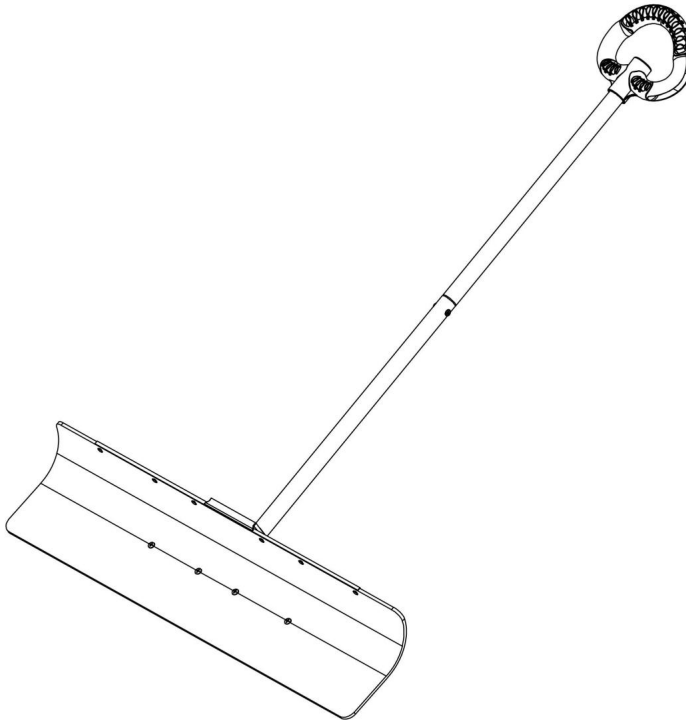

Dit is de originele handleiding. Lees alle instructies zorgvuldig door voordat u het product gebruikt. VEVOR behoudt zich het recht voor om de gebruiksaanwijzing duidelijk te interpreteren. Het uiterlijk van het product is afhankelijk van het product dat u hebt ontvangen. Neemt u het ons niet kwalijk dat we u niet meer op de hoogte stellen van eventuele technologische of software-updates voor ons product.

## **WAARSCHUWING:**

Lees deze instructies voordat u dit product gebruikt. Als u dit product niet gebruikt, Dit kan leiden tot ernstig letsel. De basisvoorzorgsmaatregelen moeten altijd worden opgevolgd, waaronder het volgende:

1. De sneeuwschuiver mag niet worden gebruikt of opgeslagen in gevaarlijke zones. Het is niet toegestaan het apparaat te gebruiken in gevaarlijke locaties.
2. De sneeuwschuiver moet gecontroleerd worden om er zeker van te zijn dat deze in goede staat verkeert. voordat u het product gebruikt, te controleren of het goed werkt en veilig functioneert. Anders mag het apparaat niet gebruikt worden.
3. Gebruik uitsluitend zoals bedoeld. De sneeuwschuiver is niet geschikt voor het wegvegen van bijtende stoffen, omdat deze schadelijk kunnen zijn de materialen op de sneeuwschuiver.
4. Draag veiligheidshandschoenen wanneer u de sneeuwschuiver bedient.
5. De bestuurder moet de sneeuwschuiver correct gebruiken. moet rekening houden met de lokale omstandigheden en moet aandacht besteden aan derden, met name kinderen, bij het werken met de sneeuwschuiver.
6. Deze sneeuwschuiver is niet bedoeld voor gebruik door personen (inclusief kinderen) met verminderde fysieke, sensorische of geestelijke vermogens of een gebrek aan ervaring en/of kennis, tenzij zij onder toezicht staan van een persoon die verantwoordelijk is voor hun veiligheid of worden door deze personen geïnstrueerd over het gebruik van het apparaat. Kinderen moeten onder toezicht staan om ervoor te zorgen dat ze niet met de sneeuwschuiver spelen.

# Montagehandleiding

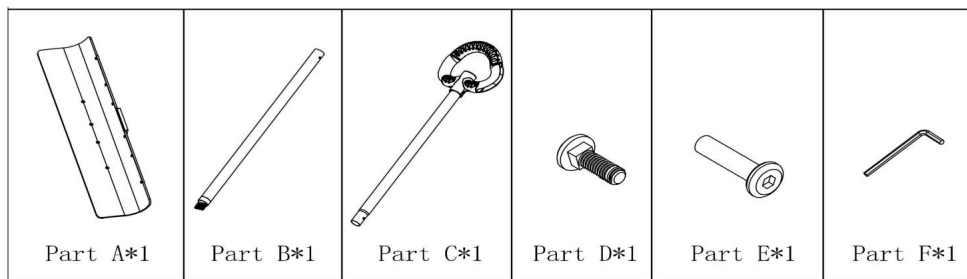

## Stap 1

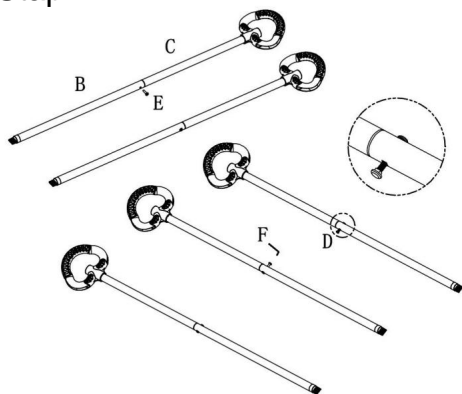

## Stap 2

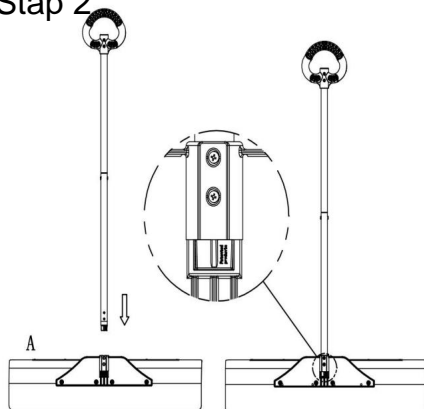

## Stap 1

Plaats het vernauwde uiteinde van onderdeel C in de stalen buis van onderdeel B zoals weergegeven in de volgende afbeelding. • Plaats eerst onderdeel E in het ronde gat van onderdeel B en druk het op zijn plaats. • Schroef onderdeel E in het schroefdraadgat van onderdeel E (niet te vast draaien). • Lijn de vierkante trede van onderdeel D uit met het vierkante gat, duw het naar achteren en druk het stevig aan en gebruik vervolgens sleutel F om het stevig vast te zetten.

## Stap 2

Steek het snelkoppelingsuiteinde van de handgripconstructie die u in stap 1 hebt gemonteerd in de opening van de broekrem van onderdeel A. Nadat u hebt gecontroleerd of de installatie op zijn plaats zit, is de algehele montage voltooid.

## voltooi de algehele montage

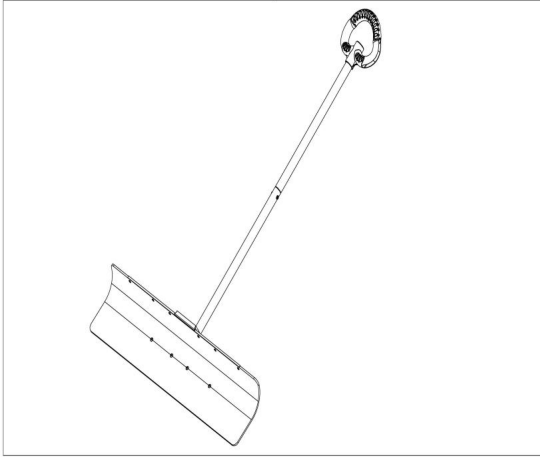

Controleer de installatie van de handgreep. Deze moet op een redelijke afstand worden geïnstalleerd. positie, zoals het midden van het anker gat zoals weergegeven in de bovenstaande afbeelding.

**Fabrikant:** Shanghaimuxinmuyeyouxiangongsi **Adres:**

Shuangchenglu 803nong11hao1602A-1609shi, baoshanqu, shanghai 200000 CN.

**Geïmporteerd naar AUS:** SIHAO PTY LTD. 1 ROKEVA STREETEASTWOOD NSW 2122 Australië

**Geïmporteerd naar de VS:** Sanven Technology Ltd. Suite 250, 9166 Anaheim Place, Rancho Cucamonga, CA 91730



YH CONSULTING LIMITED. T.a.v. YH Consulting Limited  
Kantoor 147, Centurion House, London Road, Staines-  
upon-Thames, Surrey, TW18 4AX



E-CrossStu GmbH  
Mainzer Landstr.69,  
60329 Frankfurt am Main.





# VEVOR

**Affordable. Reliable. Home Improvement.**

## POUSSE-NEIGE

MODÈLE : H610 / H760 / H915 / H1220



# VEVOR

Affordable. Reliable. Home Improvement.

## POUSSE-NEIGE

MODÈLE : H610 / H760 / H915 / H1220

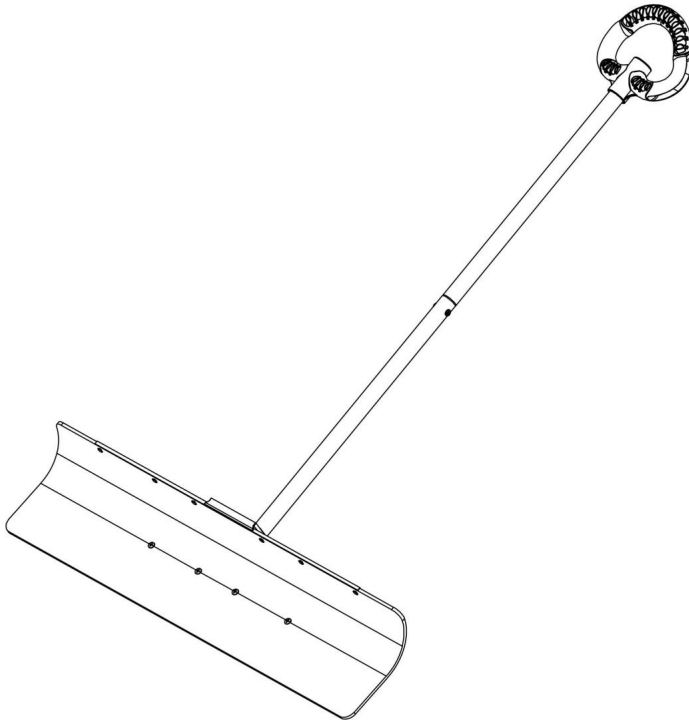

Ceci est le mode d'emploi d'origine. Veuillez lire attentivement toutes les instructions du manuel avant utilisation. VEVOR se réserve le droit d'interpréter clairement ce manuel d'utilisation. L'apparence du produit dépend du produit que vous avez reçu. Veuillez nous excuser pour le retard dans la publication de toute mise à jour technologique ou logicielle concernant notre produit.

## AVERTISSEMENT:

Lisez ces instructions avant d'utiliser ce produit. Le non-respect de ces instructions cela peut entraîner des blessures graves. les précautions de base doivent toujours être respectées, y compris les suivantes :

1. Le pousse-neige ne doit pas être utilisé ou stocké dans zones dangereuses. Il est interdit d'utiliser l'appareil dans endroits dangereux.
2. Le pousse-neige doit être vérifié pour s'assurer qu'il est en bon état de fonctionnement et fonctionne en toute sécurité avant utilisation. Dans le cas contraire, l'appareil ne doit pas être utilisé.
3. À utiliser uniquement comme prévu. Le chasse-neige n'est pas adapté. pour balayer les substances corrosives. car elles peuvent nuire les matériaux sur le pousse-neige.
4. Veuillez porter des gants de sécurité lorsque vous utilisez le pousse-neige.
5. L'opérateur doit utiliser le pousse-neige correctement. Il doit tenir compte des conditions locales et doit prêter attention à des tiers, en particulier des enfants, lorsqu'ils travaillent avec le pousse-neige.
6. Ce pousse-neige n'est pas destiné à être utilisé par des personnes (y compris les enfants) ayant des capacités physiques, sensorielles ou capacités mentales ou manquant d'expérience et/ou de connaissances, à moins qu'ils ne soient supervisés par une personne responsable leur sécurité ou sont instruits par ces personnes sur l'utilisation de l'appareil. Les enfants doivent être surveillés afin de garantir qu'ils ne jouent pas avec le pousse-neige.

## Manuel d'assemblage

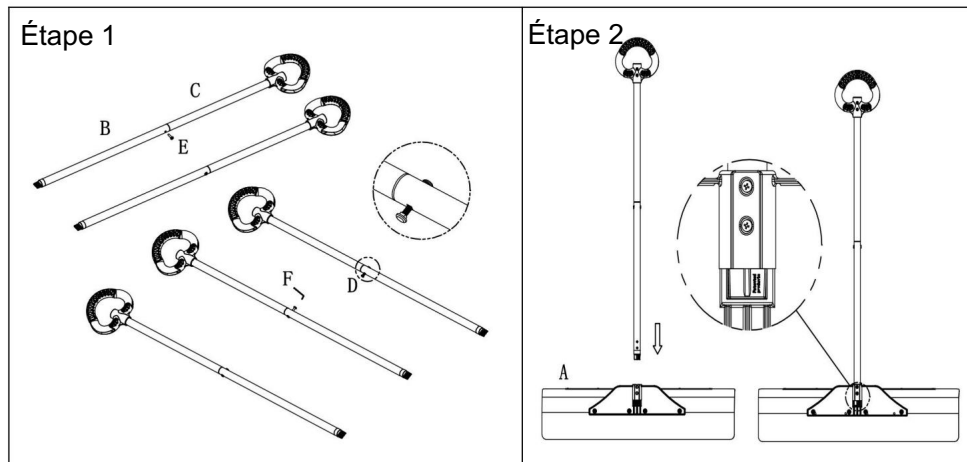
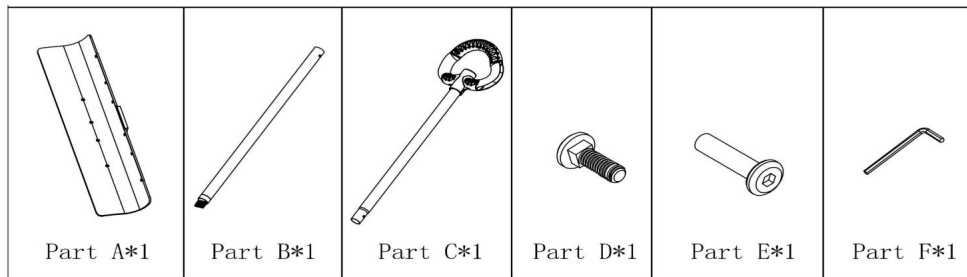

### Étape 1

Insérez l'extrémité étranglée de la pièce C dans le tube en acier de la pièce B comme indiqué sur la figure suivante. 1. Insérez d'abord la pièce E dans le trou circulaire de la pièce B et appuyez dessus pour la mettre en place. 2. Vissez la pièce E dans le trou fileté de la pièce E (ne la serrez pas). 3. Alignez le pas carré de la pièce D avec le trou carré, poussez-le vers l'arrière et appuyez fermement dessus, puis utilisez la clé F pour le fixer fermement.

### Étape 2

Insérez l'extrémité de connexion rapide de l'ensemble de poignée assemblé à l'étape 1 dans l'ouverture du pantalon de la poignée de pantalon de la partie A. Après avoir confirmé que l'installation est en place, l'assemblage global est terminé.

## terminer l'assemblage global

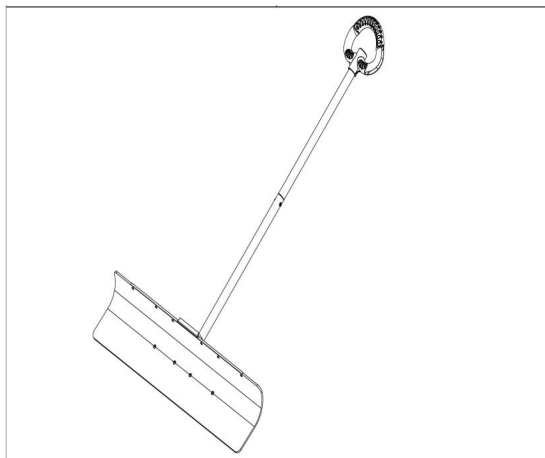

Vérifiez l'installation de la poignée. Elle doit être installée à une distance raisonnable. position, telle que le centre du trou d'ancrage comme indiqué dans la figure ci-dessus.

Fabricant : Shanghaimuxinmuyeyouxiangongsi Adresse :  
Shuangchenglu 803nong11hao1602A-1609shi, baoshanqu, shanghai 200000 CN.

Importé en Australie : SIHAO PTY LTD. 1 ROKEVA STREET, ASTWOOD NSW 2122,  
Australie

Importé aux États-Unis : Sanven Technology Ltd. Suite 250, 9166 Anaheim Place,  
Rancho Cucamonga, CA 91730

REPRÉSENTANT	DU ROYAUME-UNI
--------------	----------------

YH CONSULTING LIMITED. A/S YH Consulting Limited,  
bureau 147, Centurion House, London Road, Staines-  
upon-Thames, Surrey, TW18 4AX

REPRÉSENTANT	DE LA CE
--------------	----------

E-CrossStu GmbH  
Mainzer Landstr.69,  
60329 Francfort-sur-le-Main.





# VEVOR

**Affordable. Reliable. Home Improvement.**

## **Schneeschieber**

**MODELL: H610 / H760 / H915 / H1220**



**MODELL: H610 / H760 / H915 / H1220**

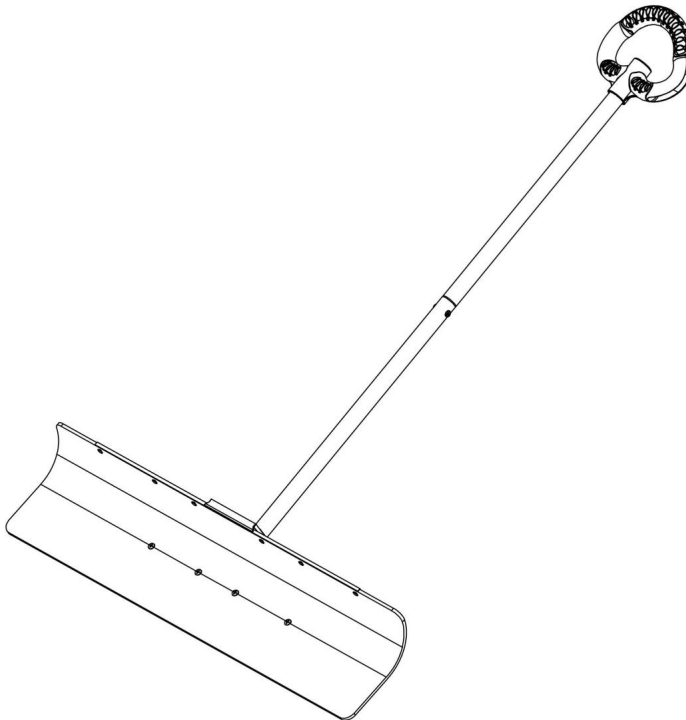

Dies ist die Originalanleitung. Bitte lesen Sie alle Anweisungen sorgfältig durch, bevor Sie das Gerät in Betrieb nehmen. VEVOR behält sich das Recht vor, die Bedienungsanleitung klar und deutlich zu interpretieren. Das Aussehen des Produkts hängt vom gelieferten Produkt ab. Bitte haben Sie Verständnis dafür, dass wir Sie nicht erneut über Technologie- oder Software-Updates informieren.

## **WARNUNG:**

Lesen Sie diese Anweisungen, bevor Sie dieses Produkt verwenden.

Andernfalls kann es zu schweren Verletzungen kommen. Die grundlegenden Vorsichtsmaßnahmen sollten immer befolgt werden, einschließlich der folgenden:

1. Der Schneeschieber darf nicht verwendet oder aufbewahrt werden in explosionsgefährdeten Bereichen. Der Einsatz des Gerätes ist nicht gestattet in Gefahrenbereiche.
2. Der Schneeschieber muss auf seine Funktionsfähigkeit überprüft werden. ordnungsgemäßen Betriebszustand und sichere Bedienung vor der Verwendung. Andernfalls darf das Gerät nicht verwendet werden.
3. Nur bestimmungsgemäß verwenden. Der Schneeschieber ist nicht geeignet zum Abfegen ätzender Substanzen. da diese schädlich sein können die Materialien auf dem Schneeschieber.
4. Bitte tragen Sie beim Bedienen des Schneeschiebers Schutzhandschuhe.
5. Der Bediener muss den Schneeschieber ordnungsgemäß verwenden. Er müssen die örtlichen Gegebenheiten berücksichtigen und darauf achten, gegenüber Dritten, insbesondere Kindern, bei der Arbeit mit der Schneeschieber.
6. Dieser Schneeschieber ist nicht für den Gebrauch durch Personen bestimmt (einschließlich Kinder) mit eingeschränkter körperlicher, sensorischer oder geistigen Fähigkeiten oder mangelnder Erfahrung und/oder Kenntnisse, es sei denn, sie werden von einer für ihre Sicherheit oder werden von diesen Personen in die Verwendung eingewiesen des Geräts. Kinder sollten beaufsichtigt werden, um sicherzustellen dass sie nicht mit dem Schneeschieber spielen.

## Montageanleitung

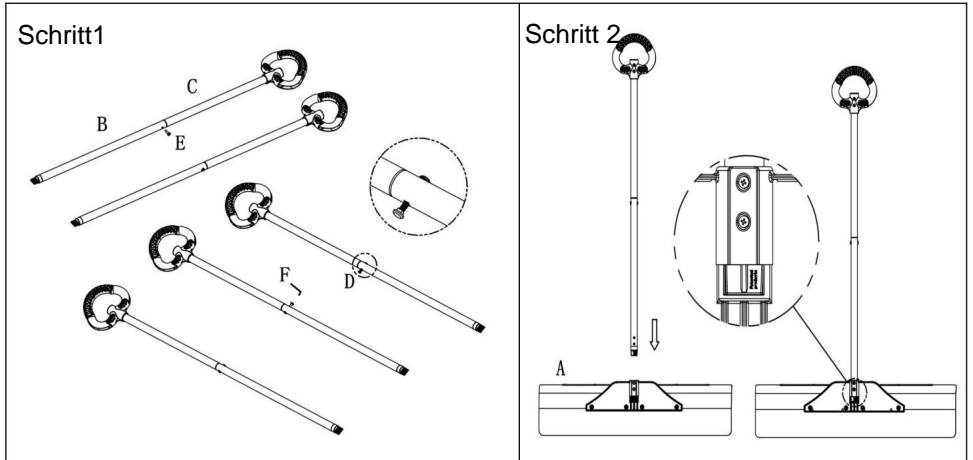
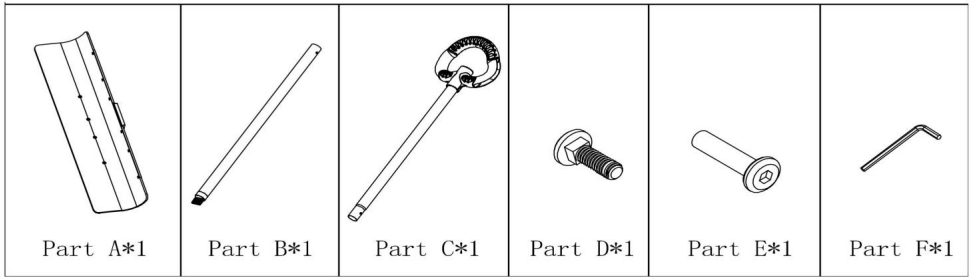

### Schritt 1

Stecken Sie das Halsende von Teil C in das Stahlrohr von Teil B, wie in der folgenden Abbildung gezeigt. ÿ Stecken Sie zuerst Teil E in die runde Öffnung von Teil B und drücken Sie es fest. ÿ Schrauben Sie Teil E in die Gewindebohrung von Teil E (nicht festziehen). ÿ Richten Sie die quadratische Stufe von Teil D an der quadratischen Öffnung aus, schieben Sie es nach hinten und drücken Sie es fest. Verwenden Sie dann Schraubenschlüssel F, um es festzuziehen.

### Schritt 2

Stecken Sie das Schnellanschlussende der in Schritt 1 zusammengebauten Griffbaugruppe in die Hosenöffnung des Hosenzugs von Teil A. Nachdem Sie bestätigt haben, dass die Installation korrekt ist, ist die Gesamtmontage abgeschlossen.

## die Gesamtmontage abschließen

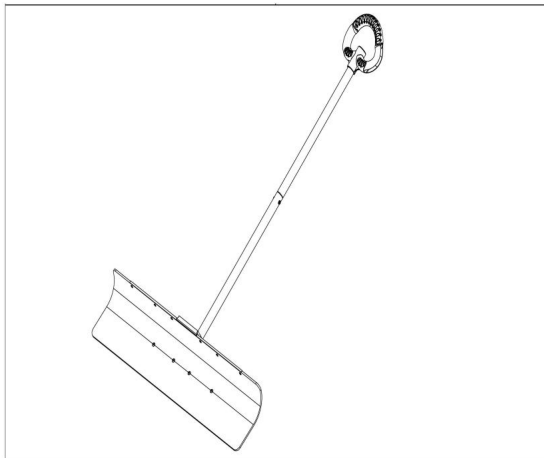

Überprüfen Sie die Griffmontage. Sie sollte in einem angemessenen Position, beispielsweise in der Mitte des Ankerlochs, wie in der obigen Abbildung gezeigt.

**Hersteller:** Shanghaimuxinmuyeyouxiangongsi **Adresse:**  
Shuangchenglu 803nong11hao1602A-1609shi, baoshanqu, Shanghai 200000 CN.

**Importiert nach AUS:** SIHAO PTY LTD. 1 ROKEVA STREETEASTWOOD NSW 2122  
Australien

**Importiert in die USA:** Sanven Technology Ltd. Suite 250, 9166 Anaheim Place,  
Rancho Cucamonga, CA 91730

<b>Britische Republik</b>	
---------------------------	--

YH CONSULTING LIMITED. C/O YH Consulting Limited,  
Büro 147, Centurion House, London Road, Staines-upon-  
Thames, Surrey, TW18 4AX

<b>EG-Vertreter</b>	
---------------------	--

E-CrossStu GmbH  
Mainzer Landstr.69,  
60329 Frankfurt am Main.



